

**METODE DEKOMPOSISI ADOMIAN UNTUK MENYELESAIKAN
PERSAMAAN PARABOLIK KONDUKSI PANAS**



SKRIPSI

Diajukan untuk Memenuhi Salah Satu Syarat Meraih Gelar Sarjana Sains

Jurusan Matematika pada Fakultas Sains dan Teknologi

UIN Alauddin Makassar

Oleh :

ANITA
60600111007

JURUSAN MATEMATIKA

FAKULTAS SAINS DAN TEKNOLOGI

UNIVERSITAS ISLAM NEGERI ALAUDDIN MAKASSAR







2016

PENGESAHAN SKRIPSI

Skripsi yang berjudul “Metode Dekomposisi Adomian untuk Menyelesaikan Persamaan Parabolik Konduksi Panas”, yang disusun oleh Saudari ANITA, Nim: 60600111007 Mahasiswa Jurusan Matematika pada Fakultas Sains dan Teknologi Universitas Islam Negeri (UIN) Alauddin Makassar, telah diuji dan dipertahankan dalam sidang *munaqasyah* yang diselenggarakan pada hari Kamis tanggal 28 Januari 2016, bertepatan dengan 18 Rabiul Akhir 1437 H, dinyatakan telah dapat diterima sebagai salah satu syarat untuk memperoleh gelar Sarjana Sains (S.Si.).

Makassar, 28 Januari 2016 M
18 Rabiul Akhir 1437 H

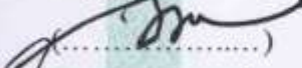
DEWAN PENGUJI

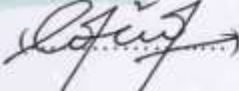
Ketua	: Prof. Dr. H. Arifuddin Ahmad, M.Ag.	
Sekretaris	: Ermawati, S.Pd., M.Si.	
Munaqisy I	: Try Azisah Nurman, S.Pd., M.Pd.	
Munaqisy II	: Arifin, S.Si., M.Si.	
Munaqisy III	: Muh. Rusydi Rasyid, S.Ag., M.Ed	
Pembimbing I	: Irwan, S.Si., M.Si.	
Pembimbing II	: Wahidah Alwi, S.Si., M.Si.	

UNIVERSITAS ISLAM NEGERI

Diketahui oleh:

Dekan Fakultas Sains dan Teknologi
UIN Alauddin Makassar



Prof. Dr. H. Arifuddin Ahmad, M.Ag
Nip. 19691205 199303 1 001

PERNYATAAN KEASLIAN SKRIPSI

Dengan penuh kesadaran, penyusun yang bertanda tangan di bawah ini menyatakan bahwa skripsi ini benar adalah hasil karya penyusun sendiri. Jika di kemudian hari terbukti bahwa ia merupakan duplikat, tiruan, plagiat, atau dibuat oleh orang lain, sebagian atau seluruhnya, maka skripsi dan gelar yang diperoleh karenanya batal demi hukum.

Makassar, April 2016

Penyusun,

ANITA
NIM: 60600111007

PERSEMBAHAN

Dengan memanjatkan syukur Alhamdulillah kehadiran Allah SWT, Tuhan penguasa alam semesta atas Rahmat dan restunya, sehingga penulis bisa berdiri menapaki kehidupan di dunia ini. Nabi Muhammad SAW, penerang kehidupan yang telah menunjukkan jalan yang benar kepada umatnya.

Kupersembahkan karya kecilku kepada:

Kedua orangtuaku tercinta, Abidin dan Nurbaya terimakasih atas segalanya, terimakasih atas doa restu, kasih sayang, kepercayaan, support, nasehat, yang telah diberikan selama ini.

Kakak2ku tersayang, Resa dan Yunira, Munawir dan Nurjannah serta Adek2ku tersayang Yuliana, Windah dan Adevira yang selalu memberikan semangat dan sepupu-sepupuku Ramli, Alwi, Saiful dan Mustaring yang telah memberi motivasi yang luar selama ini.

Pak Irwan S.Si., M.S.i dan Ibu Wahidah Alwi S.Si.,M.Si dan Pak Muh Kafrawi S.Si.,M.Si terimakasih atas kesabarannya selama ini membimbing dan terima kasih atas kepercayaan yang diberikan selama ini.

Sahabat - sahabatku Nero dan teman2 LIMIT 2011 yang selama ini telah menjadi teman yang baik dan semua teman2 yang tidak aku sebutkan, terimakasih atas motivasi dan doanya.

MOTTO

Allah tidak akan membebani seseorang melainkan sesuai dengan kemampuannya

(QS. Al-Baqarah : 286)

Karena sesungguhnya sesudah kesulitan itu ada kemudahan;

Maka apabila kamu telah selesai (dari suatu urusan),

kerjakanlah dengan sungguh-sungguh (urusan) yang lain ;

Dan hanya kepada Tuhanmulah hendaknya kamu berharap;

(Qs. Al-Insyirah : 6-8)

KATA PENGANTAR



Segala sesuatu yang berawal dari keingin tahuan dan proses pembelajaran akan membuat seseorang menjadi semakin berilmu. Ibarat padi, semakin berisi maka sebaiknya ia semakin menunduk. Semakin banyak ilmu yang dimiliki, maka semakin memahami bahwa semua ini hanya milik Tuhan semata. Segala yang dijalani, segala yang dialami, segala yang dinikmati hanyalah kepunyaan Tuhan semata. Segala ujian yang dihadapi akan menambah ilmu dan kemampuan yang dimiliki adalah semata untuk selalu mensyukuri nikmat Tuhan YME.

Kehilangan, kepunyaan hanyalah sebuah benda yang datang dan pergi. Manusia akan sangat kaya dan sukses ketika ia menjadi berarti dan berilmu serta mempunyai akhlak yang mulia. Alhamdulillah, berkat restu dari Allah swt, skripsi yang disusun sebagai salah satu syarat untuk meraih gelar sarjana (S.Si) dengan judul “Metode Dekomposisi Adomian untuk Menyelesaikan Persamaan Parabolik Konduksi Panas” telah diselesaikan dengan baik. Segala kesempurnaan hanya milik Allah swt, begitu juga dengan skripsi ini. Shalawat dan salam senantiasa penulis haturkan kepada Rasulullah Muhammad saw, keluarga serta para sahabat yang telah berjuang dan memimpin umat manusia di jalan kebenaran.

Melalui skripsi ini penulis mengucapkan banyak terima kasih pada pihak-pihak yang telah membantu dan memberikan dukungan:

1. Ayahanda Abidin dan Ibunda Nurbaya, yang telah memberikan dukungan dan semangat serta ketulusan do'anya yang senantiasa beliau ucapkan untuk anak-

anaknya, Sebagai tempat berkeluh kesah dalam setiap kendala yang dihadapi, dan yang selalu memberi ketenangan dan cinta kasih.

2. Bapak Prof. Dr. H. Musafir Pababbari, M.Si. Rektor UIN Alauddin Makassar beserta seluruh jajarannya.
3. Bapak Prof. Dr. H. Arifuddin, M. Ag. Dekan Fakultas Sains dan Teknologi UIN Alauddin Makassar.
4. Bapak Irwan, S.Si., M.Si. Ketua Jurusan Matematika sekaligus pembimbing I yang telah memberi arahan dan koreksi dalam penyusunan skripsi dan membimbing penulis sampai taraf penyelesaian.
5. Ibu Wahidah Alwi, S.Si., M.Si Sekretaris Jurusan Matematika sekaligus pembimbing II yang telah memberi arahan dan koreksi dalam penyusunan skripsi dan membimbing penulis sampai taraf penyelesaian.
6. Kakak Muh Kafrawi, S.Si., M.Si yang telah bersedia memberi arahan dan koreksi serta membimbing penulis dalam menyusun skripsi sampai taraf penyelesaian.
7. Seluruh dosen jurusan Matematika Fakultas Sains dan Teknologi Universitas Islam Negeri (UIN) Alauddin Makassar yang telah menyalurkan ilmunya kepada penulis selama berada di bangku kuliah.
8. Segenap karyawan dan karyawan Fakultas Sains dan Teknologi yang telah bersedia melayani penulis dari segi administrasi dengan baik selama penulis terdaftar sebagai mahasiswa Fakultas Sains dan Teknologi Universitas Islam Negeri (UIN) Alauddin Makassar.

9. Keluarga tercinta, terutama untuk Saudaraku Kakak dan Adikku yang selalu membantu dan memberi dukungan serta semangat selama menjalani aktivitas kuliah.
10. Sahabat-sahabat terdekatku yang selalu menemani, mendukung dan memberi motivasi kepada penulis dalam menyusun skripsi sampai taraf penyelesaian.
11. Kakak dan teman-teman Asisten Laboratorium yang senantiasa berbagi ilmu dan pengalaman.
12. Buat teman dan sahabat-sahabat Matematika (*Limit*) Angkatan 2011 atas kebersamaan kita yang tidak akan terlupakan.
13. Dan masih banyak yang tidak bisa penulis sebutkan satu persatu.

Penulis telah berusaha dengan segala daya dan upaya yang dimiliki untuk merampungkan skripsi ini dengan sebaik-baiknya, Akhirnya penulis menyampaikan ucapan terima kasih kepada semua pihak yang telah membantu dalam penulisan skripsi ini dan dengan segala kerendahan hati penulis menyadari bahwa skripsi ini masih jauh dari kata sempurna, untuk itu penulis mengharapkan saran dan kritik yang membangun dari pembaca demi penyempurnaannya. Akhir kata semoga skripsi ini dapat bermanfaat bagi semua pihak pada umumnya terutama bagi penulis sendiri pada khususnya. Aamiin yaa Rhobbal ‘alamin.

Makassar, April 2016

Penulis

DAFTAR ISI

HALAMAN SAMPUL	i
PERSETUJUAN PEMBIMBING.....	ii
PERNYATAAN KEASLIAN SKRIPSI.....	iii
PERSEMBAHAN.....	iv
MOTTO	v
KATA PENGANTAR	vi-viii
DAFTAR ISI	ix-x
DAFTAR GAMBAR	xi
DAFTAR SIMBOL	xii
ABSTRAK	xiii
BAB I PENDAHULUAN	1-7
A. Latar Belakang	1
B. Rumusan Masalah	5
C. Tujuan Penelitian	5
D. Manfaat Penelitian	5
E. Batasan Masalah	6
F. Sistematika Penulisan	6
BAB II KAJIAN PUSTAKA	8-30
A. Persamaan Diferensial.....	8
B. Persamaan Diferensial Linier	9
C. Persamaan Diferensial Linier Homogen dengan Koefisien Konstan.....	10

D. Klasifikasi Persamaan Diferensial	16
E. Metode Dekomposisi Adomian	20
F. Persamaan Konduksi Panas Dimensi Satu	22
G. Deret Taylor	25
BAB III METODOLOGI PENELITIAN	31-34
A. Jenis Penelitian	31
B. Waktu dan Lokasi Penelitian	31
C. Prosedur Penelitian.....	31
D. Flow Chart.....	34
BAB IV HASIL DAN PEMBAHASAN.....	35-49
A. Hasil	35
B. Pembahasan.....	47
BAB V PENUTUP.....	50
A. Kesimpulan	50
B. Saran	50
DAFTAR PUSTAKA	51-52
RIWAYAT PENULIS	
LAMPIRAN-LAMPIRAN	

DAFTAR GAMBAR

Gambar 2.1 Batang Konduksi Panas	22
Gambar 2.2 Potongan Batang Konduksi Panas	23
Gambar 4.1 Sketsa Batang Kawat Pada Sumbu x	36
Gambar 4.2 Konduksi panas pada suatu batang kawat tipis semi infinite pada saat t $3^{\circ}C$	46
Gambar 4.3 Konduksi panas pada suatu batang kawat tipis semi infinite pada saat $t_0 = 27^{\circ}C$	48

DAFTAR SIMBOL

∞ = Tak berhingga

α = Alpha

β = Beta

π = Pi

∂ = Turunan Parsial

Σ = Penjumlahan total

e = Kostanta

$y_h(x)$ = Solusi umum persamaan diferensial homogenya

$y_p(x)$ = Solusi khususnya atau variasi parameter

$y(t)$ = Nilai fungsi f pada t

$y'(t)$ = Nilai turunan fungsi y pada t

$\int_0^t f(x)dx$ = Integral fungsi f dari 0 ke t

ABSTRAK

Nama : Anita
Nim : 60600111007
Judul : Metode Dekomposisi Adomian untuk Menyelesaikan
Persamaan Parabolik Konduksi Panas.

Skripsi ini membahas tentang metode dekomposisi adomian, metode ini digunakan untuk memperoleh solusi dari persamaan linier maupun non linier bahkan yang memiliki orde besar sekalipun dan bersifat rekursif. Penelitian ini bertujuan untuk mendapatkan penyelesaian metode dekomposisi adomian untuk persamaan parabolik konduksi panas. Berdasarkan hasil penelitian diperoleh bahwa penyelesaian metode dekomposisi adomian pada persamaan diferensial parsial non linear dengan kasus persamaan parabolik konduksi panas dimensi satu dapat di selesaikan dengan menggunakan solusi umum dan solusi khusus homogen setelah itu, di peroleh solusi total dalam persamaannya yaitu $y_t(x) = y_h(x) + y_p(x)$, sehingga diperoleh energi awal yang masuk sebesar $180,5761 \text{ Kg.m.s}^{-2}$, energi akhir yang diperoleh sebesar $32503,7 \text{ Kg.m.s}^{-2}$ dan energi perubahan panas terhadap x sebesar $0.909011 \text{ Kg.m.s}^{-2}$, sehingga konduksi panas pada suatu batang kawat tipis semi infinite pada saat $t = 3^o \text{ c}$ berbanding lurus.

Kata Kunci: *Metode dekomposisi adomian, persamaan parabolik konduksi panas.*

ABSTRAK

Nama : Anita

Nim : 60600111007

Judul : Metode Dekomposisi Adomian untuk Menyelesaikan

Persamaan Parabolik Konduksi Panas.

The Research explain of dekomposisi adomian method, it's be used to get solutions from linear equation nor non linear even has large orde and rekursif tend.

It's purpose to find finished dekomposisi adomian method to parabolic equation thermal condition. The result it's that finished method by means of common solution and particular homogeneous solution, afterwards obtainable total solution in it equation that is $y_t(x) = y_h(x) + y_p(x)$, with the result that outset energy in a $180,5761 \text{ Kg.m.s}^{-2}$ until conclusion energy obtain a $32503,7 \text{ Kg.m.s}^{-2}$ and transformation thermal energy to x as big as $0.909011 \text{ Kg.m.s}^{-2}$ with the result that thermal condition a stick thin wire semi infinite to a $t = 3^\circ \text{ c}$ straight proportionate

Keyword: *dekomposisi adomian method*, parabolic equation thermal condition

BAB I PENDAHULUAN

A. Latar Belakang Masalah

Dalam kehidupan sehari-hari banyak ditemui permasalahan yang berhubungan dengan matematika, misalnya dalam bidang sains dan teknik. Permasalahan-permasalahan ini biasanya berhubungan dengan persamaan diferensial, khususnya persamaan diferensial parsial baik persamaan diferensial parsial linier maupun nonlinier. Dalam bidang sains misalnya, persamaan diferensial parsial memegang peranan penting di dalam penggambaran keadaan fisis, dimana besaran-besaran yang terlibat di dalamnya berubah terhadap ruang dan waktu karena adanya permasalahan-permasalahan ini, maka dibutuhkan metode-metode yang dapat menyelesaikan persamaan diferensial parsial ini. Namun, yang sering dijumpai adalah metode-metode yang digunakan untuk menyelesaikan persamaan diferensial parsial. Padahal permasalahan-permasalahan ini tidak hanya terbatas pada persamaan diferensial parsial parabolik. Oleh karena itu, digunakan metode dekomposisi adomian untuk menyelesaikan permasalahan persamaan diferensial parsial nonlinear.

Metode dekomposisi adomian merupakan metode yang dikembangkan oleh George Adomian yang merupakan metode yang termasuk model *semi analytical* merupakan model yang bersifat analisis eksak dan numerik. Metode numerik berdasarkan nilai syarat awal. Eksak berdasarkan tingkat penjumlahan (u_n). Metode dekomposisi Adomian merupakan metode yang digunakan untuk memperoleh solusi dari persamaan linier maupun non linier bahkan yang

memiliki orde besar sekalipun. Pendekatan yang diberikan dari metode dekomposisi Adomian bersifat rekursif. Metode ini memberikan solusi dari pendekatan *near-field* dimana mencerminkan pendekatan *near-field* cukup akurat dalam daerah hasil. Penerapan dari metode dekomposisi Adomian tidak hanya digunakan untuk menyelesaikan beberapa masalah persamaan turunan, namun juga telah diterapkan dalam beberapa bidang misalnya ilmu matematika yang berkembang saat ini.¹

Jika berbicara tentang ilmu jauh sebelumnya umat Islam telah menyadari bahwa Al-Qur'an terdapat banyak penjelasan akan ilmu matematika.

Allah SWT, berfirman dalam (Q.S Az – zumar 39/9) berbunyi :

أَمَّنْ هُوَ قَنِتٌ ءِإِنَاءَ اللَّيْلِ سَاجِدًا وَقَائِمًا يَحْذَرُ الْآخِرَةَ وَيَرْجُوا رَحْمَةَ رَبِّهِمْ ۗ قُلْ هَلْ يَسْتَوِي
الَّذِينَ يَعْمَلُونَ وَالَّذِينَ لَا يَعْلَمُونَ ۗ إِنَّمَا يَتَذَكَّرُ أُولُو الْأَلْبَابِ ﴿٩﴾

Terjemahnya:

“Apakah kamu hai orang musyrik yang lebih beruntung, ataukah orang yang beribadah di waktu-waktu malam dengan sujud dan berdiri, sedang ia takut kepada (azab) akhirat dan mengharapkan rahmat Tuhannya? Katakanlah: "Adakah sama orang-orang yang mengetahui dengan orang-orang yang tidak mengetahui?" Sesungguhnya orang yang berakallah yang dapat menerima pelajaran”.²

Ayat di atas menggambarkan sikap lahir dan batin siapa yang tekun itu.

sikap lahirnya di gambarkan oleh kata-kata *sajidan* / sujud dan *qa'iman*/ berdiri

sedangkan sikap batinnya di lukiskan oleh kalimat (يَحْذَرُ الْآخِرَةَ وَيَرْجُوا رَحْمَةَ رَبِّهِ)

¹ Muh. Kaprawi, dkk. “Metode Dekomposisi Adomian untuk Menyelesaikan Masalah Orde Dua Persamaan Diferensial Parsial Parabolik. (10 Juli 2014).

² Departemen Agama RI. Al-Jumanatul Ali Al-Quran dan terjemahan (Bandung:Penerbit J-ART.2005).

yahdzarul-akhirata wa yarju ar-rahman /takut kepada akhirat dan mengharapkan rahmat Tuhannya.”

Ayat di atas menggaris bawahi rasa takut hanya pada akhirat, sedang rahmat tidak di batasi dengan akhirat, sehingga dapat mencakup rahmat duniawi dan ukhrawi. Memang seorang mukmin hendaknya tidak merasa takut menghadapi kehidupan duniawi, karena apapun yang terjadi selama ia bertakwa maka itu tidak masalah, bahkan dapat merupakan sebab ketinggian derajatnya di akhirat. Adapun rahmat, maka tentu saja yang di harapkan adalah rahmat menyeluruh, dunia dan akhirat. Takut dan mengharapkan menjadikan seseorang selalu waspada, tetapi tidak berputus asa dan dalam saat yang sama tidak yakin. Keputusan mengundang apatisme, sedang keyakinan penuh dapat mengundang pengabaian persiapan. Seseorang hendaknya selalu waspada, sehingga akan selalu meningkatkan ketakwaan, namun tidak pernah kehilangan optimism dan sangka baik kepada Allah swt.

!Kata (يَعْلَمُونَ) *ya'lamun* ada ayat di atas, ada juga ulama yang memahami sebagai kata yang tidak memerlukan objek. Maksudnya siapa yang memiliki pengetahuan apa pun pengetahuan itu pasti tidak sama dengan yang tidak memilikinya. Hanya saja jika makna ini yang di pilih maka harus di garis bawahi bahwa ilmu pengetahuan yang di maksud adalah pengetahuan yang bermanfaat, yang menjadikan seseorang mengetahui hakikat sesuatu lalu menyesuaikan diri dan amalnya dengan pengetahuannya itu.³

³ M. Quraish Shihab. Tafsir Al – Mishbah. Vol 24

Persamaan Diferensial merupakan suatu persamaan yang menyangkut satu atau lebih fungsi (peubah tak bebas) beserta turunannya terhadap satu atau lebih peubah bebas. Dengan memperhatikan banyaknya variabel bebas yang terlibat, maka ada dua bentuk persamaan diferensial yaitu persamaan diferensial biasa jika hanya ada satu variabel bebas yang terlibat dan persamaan diferensial parsial jika ada lebih dari satu variabel bebas yang terlibat. Persamaan Diferensial Biasa dapat digolongkan dalam dua kelas yaitu persamaan diferensial linear dan persamaan diferensial non linear. Dibandingkan dengan jenis yang kedua, penyelesaian persamaan diferensial linear jauh lebih mudah ditentukan karena sifat-sifat selesaiannya dapat dikarakterisasikan dalam suatu cara yang umum dan metode baku tersedia untuk menyelesaikan persamaan-persamaan tersebut sedangkan persamaan diferensial nonlinear bilamana persamaannya memuat fungsi turunan lebih besar dari satu.⁴

Penelitian sebelumnya menerapkan metode ADM (*Adomian decomposition method*) pada persamaan heat, persamaan heat termasuk persamaan parabolik dan beberapa penelitian yang lainnya banyak memperlihatkan model ADM yang menerapkan tentang parabolik sehingga hasil yang diberikan pada metode ADM memiliki kelebihan seperti nilai eror yang memiliki solusi yang baik dan banyak pula menunjukkan metode adomian yang sangat akurat. Maka yang akan dibahas dalam tugas akhir ini adalah **“Metode Dekomposisi Adomian untuk Menyelesaikan Persamaan Diferensial**

⁴Budi Didit Nugroho, Persamaan Diferensial Biasa dan Aplikasinya. Edisi II (Cet.I;Yogyakarta:Graha Ilmu,2010), h. 1-3

Parsial Nonlinear (Studi Kasus: Persamaan Parabolik Konduksi Panas Dimensi Satu)” .

B. Rumusan Masalah

Rumusan masalah penelitian ini adalah bagaimana penyelesaian metode dekomposisi adomian untuk persamaan diferensial parsial nonlinear pada kasus persamaan parabolik konduksi panas dimensi satu?

C. Tujuan Penelitian

Tujuan penelitian ini adalah untuk mendapatkan penyelesaian metode dekomposisi adomian untuk persamaan diferensial parsial nonlinear pada kasus persamaan parabolik konduksi panas dimensi satu.

D. Manfaat Penelitian

Manfaat penelitian ini adalah:

1. Jurusan Matematika

Hasil pembahasan ini dapat digunakan sebagai tambahan bahan dalam pengembangan ilmu matematika khususnya di kalangan mahasiswa jurusan matematika.

2. Penulis

Melalui penelitian ini dapat menambah penguasaan materi, sebagai pengalaman dalam melakukan penelitian dan menyusun karya ilmiah dalam bentuk tugas akhir, serta media untuk mengaplikasikan ilmu matematika yang telah diterima dalam bidang keilmuannya.

3. Pengembangan Ilmu Pengetahuan

Menambah informasi dan mempertegas keilmuan matematika dalam peranannya terhadap perkembangan teknologi dan disiplin ilmu lain.

E. Batasan Masalah

Dalam penulisan tugas akhir ini, pembahasannya hanya dibatasi pada:

1. Metode dekomposisi adomian pada persamaan diferensial parsial nonlinear.
2. Persamaan diferensial parsial nonlinier satu dimensi.
3. Konduksi panas dimensi satu

F. Sistematika Penelitian

Agar penulisan tugas akhir ini tersusun secara sistematis, maka penulis memberikan sistematika penulisan sebagai berikut:

1. Bagian Awal Tugas Akhir

Terdiri dari halaman judul, pernyataan keaslian skripsi, persetujuan pembimbing, pengesahan skripsi, kata pengantar, daftar isi, daftar gambar, dan abstrak.

1. Bagian Isi Tugas Akhir

Bab I yaitu pendahuluan yang membahas tentang isi keseluruhan penulisan tugas akhir yang terdiri dari latar belakang dimana membahas tentang gambaran umum dari rencana penelitian ini, rumusan masalah, batasan masalah, tujuan penulisan, manfaat penulisan, dan sistematika penulisan.

Bab II yaitu tinjauan pustaka yang memaparkan tentang teori-teori yang berhubungan dengan penulisan tugas akhir ini seperti matematika teknik,

persamaan diferensial parsial, persamaan diferensial beserta aplikasinya, kalkulus lanjutan.

Bab III yaitu metodologi penelitian yang memuat tentang metode yang berisi langkah-langkah yang ditempuh untuk memecahkan masalah, yaitu jenis penelitian, waktu dan lokasi penelitian, jenis dan sumber data, dan prosedur penelitian.

Bab IV yaitu pembahasan yang memuat tentang mengenai langkah-langkah dalam menyelesaikan metode dekomposisi adomian Persamaan Diferensial Parsial Parabolik (Pemodelan Penamaan Konduksi Panas Dimensi Satu).

Bab V yaitu penutup, yang di dalamnya berisikan tentang kesimpulan dari pembahasan (Bab IV) dan saran-saran.

2. Bagian Akhir Tugas Akhir

Bagian ini berisi daftar pustaka sebagai acuan dan lampiran-lampiran yang mendukung.

BAB II TINJAUAN PUSTAKA

A. Persamaan Diferensial

Dari kata “persamaan” dan “diferensial”, dapat dilihat bahwa Persamaan Diferensial berkaitan dengan penyelesaian suatu bentuk persamaan yang mengandung diferensial. Persamaan diferensial merupakan suatu persamaan yang memuat turunan satu atau beberapa dari suatu fungsi yang tak diketahui. Persamaan tersebut layak disebut “persamaan turunan” karena memuat turunan akan tetapi istilah “persamaan diferensial” (aequatio differentialis) yang dikenalkan oleh Leibniz pada tahun 1676 sudah umum digunakan sehingga untuk selanjutnya dikenal dengan nama persamaan diferensial.⁵

Definisi 2.1:

Suatu persamaan yang mengandung turunan dari satu atau beberapa variabel tak bebas terhadap satu atau beberapa variabel bebas, dinamakan Persamaan Diferensial (PD).⁶

Contoh 2.1 :

Berikut merupakan beberapa contoh bentuk persamaan diferensial:

$$\begin{array}{ll}
 1. \frac{d^2y}{dx^2} + xy \left(\frac{dy}{dx}\right)^2 = 0 & 3. \frac{d^4x}{dt^2} + 5 \frac{d^2x}{dt^2} + 3x = 0 \\
 2. \frac{\partial v}{\partial s} + \frac{\partial v}{\partial t} = v & 4. \frac{\partial^2 u}{\partial x^2} + \frac{\partial^2 u}{\partial y^2} + \frac{\partial^2 u}{\partial z^2} = 0
 \end{array}$$

⁵ Prayudi, Matematika Teknik Persamaan Diferensial transformasi laplace. Edisi I (Cet.I;Yogyakarta:Graha Ilmu,2006), h. 3

⁶ Nursalam, Persamaan Diferensial Biasa. (2013, h.2)

B. Persamaan Diferensial Linier

Definisi 2.2 :

Persamaan diferensial linear adalah suatu persamaan diferensial yang berpangkat satu dengan peubah tak bebas beserta turunan-turunannya .⁷

Sebuah persamaan diferensial linier orde- n memiliki bentuk

$$a_n(x)y^{(n)} + a_{n-1}(x)y^{(n-1)} + \dots + a_1(x)y' + a_0(x)y = f(x) \quad (2.1)$$

di mana $f(x)$ dan koefisien $a_i(x)$, dengan $i = 0, 1, 2, \dots, n$ tergantung hanya pada variabel x . Dengan kata lain, persamaan-persamaan ini tidak tergantung pada y atau pada turunan dari y .

Contoh 2.2 :

1. $\frac{d^2y}{dx^2} - 3\frac{dy}{dx} + xy = x^2$ merupakan persamaan diferensial linear orde dua
2. $\frac{d^2y}{dx^2} - y\frac{dy}{dx} + xy = x^2$ merupakan persamaan diferensial tak linear orde dua

Pada Contoh 2.2 merupakan persamaan diferensial tak linear, karena dapat dilihat dari bentuk seperti $y\frac{dy}{dx}$. Dari kedua contoh tersebut persamaan diferensial itu menemukan $y = f(x)$ yang memenuhi contoh tersebut dan inilah yang disebut dengan solusi persamaan diferensial. Dengan menyelesaikan masing-masing kedua contoh di atas maka akan diperoleh solusi $y = f(x)$.⁸

⁷Abdul Rahman, 2007. *Persamaan Diferensial Biasa Teori dan Aplikasi*. (Makassar:Tim Penulis), h.19

⁸Kartono, 2012. *Persamaan Diferensial Biasa Model Matematika Fenomena Perubahan*. Yogyakarta : Graha Ilmu. Hal.3

Jika $f(x)=0$, maka Persamaan (2.1) adalah homogen; jika $f(x)\neq 0$ maka Persamaan (2.1) adalah tak homogen.⁹

Contoh 2.3 :

1. $x\frac{d^2y}{dx^2} + 3\frac{dy}{dx} - 2xy = \sin x$ merupakan persamaan tak homogen

2. $x\frac{d^2y}{dx^2} + 3\frac{dy}{dx} - 2xy = 0$ merupakan persamaan homogen

Jika $a_0(x), a_1(x), \dots, a_n(x)$ adalah konstanta, Persamaan (2.1) dikatakan mempunyai koefisien konstanta, dalam hal lain dikatakan mempunyai koefisien peubah.¹⁰

C. Persamaan Diferensial Linier Homogen dengan Koefisien Konstan

Persamaan diferensial linear homogen orde- n dengan koefisien konstan berbentuk sebagai berikut :

$$a_n(x)y^{(n)} + a_{n-1}(x)y^{(n-1)} + \dots + a_1(x)y' + a_0(x)y = 0 \quad (2.2)$$

dengan $a_n \neq 0$.¹¹

Dalam menentukan solusi persamaan diferensial homogen dilakukan hal berikut :

Misalkan $y = e^{rx}$ merupakan solusi persamaan diferensial homogen. Sehingga dimisalkan $ay'' + by' + cy = 0$. Dengan mensubstitusikan solusi tersebut dan turunannya ke dalam persamaan diferensial didapatkan :

⁹ Richar Bronson, 2007. *Persamaan Diferensial Edisi Ketiga*. (Jakarta: Penerbit Erlangga), h.51

¹⁰ Murray R Spiegel dan Koko Martono, *Matematika Lanjutan untuk Para Insinyur dan Ilmuan*. (Bandung: Penerbit Erlangga, 1971), hal.77.

¹¹ Mohamed Amine, Khamsi. (<http://www.sosmath.com/differential/equation/byparts.html>).di akses tanggal 28 september 2015.

$$a(e^{rx})'' + b(e^{rx})' + c(e^{rx}) = 0$$

Untuk mendapatkan nilai turunan pertama dan turunan kedua maka :

$$f(x) = e^{rx}$$

$$f'(x) = e^{rx} \cdot r$$

$$= re^{rx}$$

$$f''(x) = u'v + uv'$$

Misalkan
$$\begin{array}{ll} u = r & v = e^{rx} \\ u' = 0 & v' = r \cdot e^{rx} \end{array}$$

Sehingga
$$f''(x) = u'v + uv'$$

$$= (0)(e^{rx}) + (r)(re^{rx})$$

$$= r^2 e^{rx}$$

Jadi
$$a(e^{rx})'' + b(e^{rx})' + c(e^{rx}) = 0$$

$$a(r^2 e^{rx}) + b(re^{rx}) + c(e^{rx}) = 0$$

$$e^{rx}(ar^2 + br + c) = 0$$

Sebab $e^{rx} \neq 0, \forall x \in \mathfrak{R}$, maka $ar^2 + br + c = 0$ disebut persamaan karakteristik dari persamaan diferensial.¹² Akar persamaan karakteristik dari persamaan diferensial adalah :

$$\begin{array}{l} r_1 = \frac{-b + \sqrt{b^2 - 4ac}}{2a} \\ = \frac{-b + \sqrt{D}}{2a} \end{array} \quad \text{dan} \quad \begin{array}{l} r_2 = \frac{-b - \sqrt{b^2 - 4ac}}{2a} \\ = \frac{-b - \sqrt{D}}{2a} \end{array}$$

¹² Danang Mursita, *Matematika untuk Perguruan Tinggi*. (Bandung:Rekayasa Sains.2011), h.234

Kemungkinan nilai r_1 dan r_2 bergantung dari nilai D , yaitu :

a. Bila $D > 0$ maka $r_1 \neq r_2$ (akar real dan berbeda)

Jika akar-akar persamaan karakteristik adalah real dan semuanya berbeda, maka solusi persamaan $e^{r_1x}, e^{r_2x}, \dots, e^{r_nx}$ merupakan bilangan real dan berbeda,

$r_1 \neq r_2$ Maka $y_1(x) = e^{r_1x}$ dan $y_2(x) = e^{r_2x}$

$$y_h(x) = c_1 y_1(x) + c_2 y_2(x) + \dots + c_n y_n(x)$$

$$y_h(x) = c_1 e^{r_1x} + c_2 e^{r_2x} + \dots + c_n e^{r_nx} \quad (2.3)$$

Contoh 2.4 :

Tentukan solusi umum persamaan diferensial : $y'' - 4y' + 3y = 0$.

Jawab:

Sebab $D = b^2 - 4ac$ maka persamaan $r^2 - 4r + 3 = 0$ dengan $a = 1, b = -4$ dan $c = 3$ dapat diperoleh $D = (-4)^2 - 4(1)(3) = 4$, sehingga $D > 0$ maka $r_1 \neq r_2$ merupakan akar real dan berbeda.

Substitusikan $y = e^{rx}$, sehingga diperoleh persamaan karakteristik, yaitu:

$$(e^{rx})'' - 4(e^{rx})' + 3(e^{rx}) = 0$$

$$e^{rx}(r^2 - 4r + 3) = 0$$

dengan menggunakan rumus abc , dimana $a = 1, b = -4$ dan $c = 3$ sehingga

$$\begin{aligned} r_{1,2} &= \frac{-b \pm \sqrt{b^2 - 4ac}}{2a} \\ &= \frac{4 \pm \sqrt{(-4)^2 - 4(1)(3)}}{2(1)} \end{aligned}$$

$$= \frac{4 \pm \sqrt{4}}{2}$$

$$= \frac{4 \pm 2}{2}$$

sehingga dapat diperoleh $r_1 = \frac{4+2}{2}$ dan $r_2 = \frac{4-2}{2}$, atau $r_1 = 3$ dan $r_2 = 1$.

Jadi solusi umumnya adalah $y_h(x) = c_1 e^{-x} + c_2 e^x + c_3 e^{2x}$

b. Bila $D < 0$ maka r_1, r_2 merupakan bilangan kompleks (imajiner)

Jika persamaan karakteristik mempunyai akar-akar kompleks, maka akar-akar kompleks tersebut mempunyai bentuk $\lambda \pm i\mu$. Jika tidak ada akar yang sama, maka solusi umumnya adalah $y_h(x) = c_1 e^{r_1 x} + c_2 e^{r_2 x} + \dots + c_n e^{r_n x}$. Sehingga solusi kompleks $e^{(\lambda+i\mu)x}$ dan $e^{(\lambda-i\mu)x}$, yang mempunyai solusi realnya $e^{\lambda x} \cos \mu x, e^{\lambda x} \sin \mu x$. Jadi, solusi umum persamaan diferensial yang mempunyai akar-akar kompleks adalah

$$y_h(x) = c_1 e^{\lambda x} \cos \mu x + c_2 e^{\lambda x} \sin \mu x \quad (2.4)$$

Contoh 2.5 :

Tentukan solusi umum persamaan diferensial $y^{iv} - y = 0$.

Jawab :

Sebab $D = b^2 - 4ac$ maka persamaan $r^4 - 1 = 0$ atau $(r^2 - 1)(r^2 + 1) = 0$. Untuk persamaan $(r^2 - 1)$ dengan $a = 1, b = 0$ dan $c = -1$ dapat diperoleh $D = (0)^2 - 4(1)(-1) = 4$ dan untuk persamaan $(r^2 + 1)$ dengan $a = 1, b = 0$ dan

$c = 1$ dapat diperoleh $D = (0)^2 - 4(1)(1) = -4$, sehingga $D < 0$ maka r_1, r_2, r_3, r_4 merupakan bilangan kompleks atau imajiner.

Substitusikan $y = e^{rx}$, diperoleh persamaan karakteristik, yaitu:

$$r^4 - 1 = 0$$

$$(r^2 - 1)(r^2 + 1) = 0$$

Untuk mendapatkan nilai r_1, r_2 digunakan rumus abc dimana $a = 1, b = 0$, dan $c = -1$

$$(r^2 - 1) = 0$$

$$r_{1,2} = \frac{-b \pm \sqrt{b^2 - 4ac}}{2a}$$

$$r_{1,2} = \frac{\pm \sqrt{-4(1)(-1)}}{2(1)}$$

$$r_{1,2} = \frac{\pm \sqrt{4}}{2}$$

$$r_{1,2} = \pm 1$$

Untuk mendapatkan nilai r_3, r_4 digunakan rumus abc dimana $a = 1, b = 0$, dan $c = 1$

$$(r^2 + 1) = 0$$

$$r_{3,4} = \frac{-b \pm \sqrt{b^2 - 4ac}}{2a}$$

$$r_{3,4} = \frac{\pm \sqrt{-4(1)(1)}}{2(1)}$$

$$r_{1,2} = \frac{\pm \sqrt{-4}}{2}$$

$$r_{1,2} = \frac{\pm \sqrt{-1}\sqrt{4}}{2}$$

$$r_{1,2} = \pm i(1)$$

$$r_{1,2} = \pm i$$

sehingga dapat diperoleh $r_1 = 1, r_2 = -1, r_3 = i$ dan $r_4 = -i$

Jadi solusi umumnya adalah $y_h(x) = c_1 e^{-x} + c_2 e^x + c_3 \cos x + c_4 \sin x$

c. Bila $D = 0$ maka $r_1 = r_2$ (akar real dan sama)

Jika persamaan karakteristik mempunyai akar-akar yang sama, maka solusi umumnya tidak lagi mempunyai bentuk seperti Persamaan (2.5), tetapi mempunyai bentuk berikut : $e^{\eta x}, x e^{\eta x}, x^2 e^{\eta x}, \dots, x^{s-1} e^{\eta x}$. Jika akar-akarnya berulang sebanyak s kali ($s \leq n$), maka solusi umum Persamaan (2.5) adalah

$$y_h(x) = c_1 e^{\eta x} + c_2 x e^{\eta x} + \dots + c_n x^{s-1} e^{\eta x} \quad (2.5)$$

Jika akar-akar kompleks berulang sebanyak s kali,¹³ maka solusi umumnya adalah:

$$y_h(x) = c_1 e^{\lambda x} \cos \mu x + c_2 e^{\lambda x} \sin \mu x + c_3 x e^{\lambda x} \cos \mu x + c_4 x e^{\lambda x} \sin \mu x + \dots + c_n x^{s-1} e^{\lambda x} \cos \mu x + c_n x^{s-1} e^{\lambda x} \sin \mu x \quad (2.6)$$

Contoh 2.6 :

Tentukan solusi umum persamaan diferensial : $y'' + 4y' + 4y = 0$.

¹³ Heris Herdiana. *Persamaan Diferensial*. Bandung:Pustaka.2011, h.154-157

Jawab :

Sebab $D = b^2 - 4ac$ maka persamaan $r^2 + 4r + 4 = 0$ dengan $a = 1, b = 4$ dan $c = 4$ dapat diperoleh $D = (4)^2 - 4(1)(4) = 0$, sehingga $D = 0$ maka $r_1 = r_2$ merupakan akar real dan sama. Misalkan $y = e^{rx}$ maka dapat disubsitusikan ke persamaan diferensial homogen sebagai berikut :

$$\begin{aligned}(e^{rx})'' + 4(e^{rx})' + 4(e^{rx}) &= 0 \\ e^{rx}(r^2 + 4r + 4) &= 0\end{aligned}$$

dengan menggunakan rumus abc , dimana $a = 1, b = 4$ dan $c = 4$ sehingga

$$\begin{aligned}r_{1,2} &= \frac{-b \pm \sqrt{b^2 - 4ac}}{2a} \\ &= \frac{-4 \pm \sqrt{(4)^2 - 4(1)(4)}}{2(1)} \\ &= \frac{-4 \pm 0}{2}\end{aligned}$$

sehingga dapat diperoleh $r_1 = \frac{4}{2}$ dan $r_2 = \frac{4}{2}$, atau $r_1 = 2$ dan $r_2 = 2$.

Jadi solusi umumnya adalah : $y_h(x) = c_1 e^{2x} + c_2 x e^{2x}$.

D. Klasifikasi Persamaan Diferensial

Persamaan diferensial dapat diklasifikasikan berdasarkan tipe, orde dan kelinearannya.

1. Klasifikasi berdasarkan tipe

Berdasarkan tipenya, persamaan diferensial di bedakan menjadi dua tipe yaitu

:

a. Persamaan Diferensial Biasa

Definisi 2.3:

Persamaan Diferensial Biasa adalah persamaan diferensial yang menyangkut satu atau lebih fungsi beserta turunannya terhadap satu variabel tak bebas.¹⁴ Jika diambil $y(x)$ sebagai suatu fungsi satu variabel, dengan x dinamakan variabel bebas dan y dinamakan variabel tak bebas, maka suatu persamaan diferensial biasa (disingkat PDB) dapat dinyatakan dalam bentuk:¹⁵

$$F(x, y, y', y'', \dots, y^n) = 0, \quad (2.7)$$

di mana :

y adalah fungsi dari variabel bebas x

y', y'', \dots, y^n adalah turunan $1, 2, \dots, n$.

Bentuk persamaan di atas menyatakan bahwa terdapat hubungan antara variabel bebas x dan variabel tak bebas y beserta derivatif-derivatifnya dalam bentuk himpunan persamaan yang secara identik sama dengan nol yang menyatakan.

Contoh 2.7:

1. $y' = \frac{1}{x}$ merupakan persamaan diferensial biasa orde satu
2. $y'' = \frac{1}{x^2}$ merupakan persamaan diferensial biasa orde dua
3. $y''' = \frac{1}{x^3}$ merupakan persamaan diferensial biasa orde tiga

¹⁴ Drs. Abdul Rahman, *M.Pd* dan Nursalam, *M.Si*. 2007. *Persamaan Diferensial Biasa Teori dan Aplikasi*. Makassar : Tim Penulis. hal.18.

¹⁵ Nursalam, *Persamaan Diferensial Biasa*. (2013, h.3)

dimana $y' = \frac{dy}{dx}$, $y'' = \frac{d^2y}{dx^2}$, \dots , $y^{(n)} = \frac{d^n y}{dx^n}$ yang mendiferensialkan fungsi dari dua variabel atau lebih.¹⁶

Definisi 2.4 :

Persamaan diferensial yang menyangkut satu atau lebih fungsi beserta turunannya terhadap lebih dari satu peubah bebas disebut persamaan diferensial parsial.¹⁷ Maka suatu persamaan diferensial parsial (disingkat PDP) dapat dinyatakan dalam bentuk :¹⁸

$$F\left(x, y, z, \frac{dy}{dx}, \frac{dy}{dz}, \dots\right) = 0 \quad (2.8)$$

Contoh 2.8 :

a. $\frac{\partial u}{\partial x} - \frac{\partial v}{\partial y} = 0$ merupakan persamaan diferensial parsial orde satu

b. $\frac{\partial^2 u}{\partial t^2} = \frac{\partial^2 u}{\partial x^2} - \frac{\partial^2 u}{\partial y^2}$ merupakan persamaan diferensial parsial orde dua

b. Orde Persamaan Diferensial Parsial

Orde suatu persamaan diferensial adalah tuunan tertinggi yang muncul dalam persamaan tersebut. Persamaan diferensial parsial dengan dua variabel bebas dikatakan berorde satu jika turunan tertinggi dari variabel terikatnya adalah satu. Bentuk umum persamaan diferensial parsial linier dan nonlinier berorde satu adalah:

$$a(x, t) \frac{\partial v(x, t)}{\partial x} + b(x, t) \frac{\partial v(x, t)}{\partial t} = c(x, t)v(x, t) + d(x, t)$$

¹⁶ Darmawijoyo, 2011. *Persamaan Diferensial Biasa: Suatu Pengantar*. Palembang: Penerbit Erlangga. h.1.

¹⁷ Drs. Abdul Rahman, M.Pd dan Nursalam, M.Si. 2007. *Persamaan Diferensial Biasa Teori dan Aplikasi*. Makassar : Tim Penulis. hal.18.

¹⁸ Nursalam, *Persamaan Diferensial Biasa*. (2013, h.4)

dimana a , b , c , dan d adalah fungsi dan disetiap titik (x,t) merupakan vektor $[a(x, t), b(x,t)]$ yang terdefinisi dan tidak nol. Persamaan dapat ditulis dalam bentuk :

$$F(x, t, v(x, t), v_x(x, t), v_t(x, t)) = 0$$

dimana $v_x(x, t) = \frac{\partial v(x,t)}{\partial x}$ dan $v_t(x, t) = \frac{\partial v(x,t)}{\partial t}$

Demikian halnya dengan persamaan diferensial parsial dengan dua variabel bebas dikatakan berorde dua, tiga, empat hingga berorde m jika turunan tertinggi dari variabel terikatnya adalah dua, tiga, empat atau m .

Bentuk umum persamaan diferensial parsial linier dan nonlinier berorde dua, tiga, empat dan berorde n .¹⁹

c. Persamaan diferensial parabolik

Biasanya merupakan persamaan yang tergantung pada waktu (tidak permanen) dan penyelesaian memerlukan kondisi awal dan batas. Persamaan parabolik paling sederhana adalah perambatan panas.

$$\frac{\partial T}{\partial t} = K \frac{\partial^2 T}{\partial x^2}$$

Keterangan :

$T = \text{Temperatur/ Suhu}$

$t = \text{Waktu}$

$x = \text{Variabel bebas}$

Penyelesaian dari persamaan di atas adalah mencari temperatur T untuk nilai x pada setiap waktu t .²⁰

¹⁹ Bambang Murdaka Eka Jati , Matematika Untuk Ilmu Fisika dan Teknik Persamaan Diferensial Parsial . Edisi I (Cet.I;Yogyakarta:Graha Ilmu,2011), h. 159-161

²⁰²⁰ Mursita Danang , Matematika Lanjutan. Edisi II (Cet.I;Bandung :Graha Ilmu,2005), h. 203-205

E. METODE DEKOMPOSISI ADOMIAN

Misalkan persamaan

$$F u = g (t) \quad (2.9)$$

dimana operator diferensial F memuat bentuk linear dan nonlinear. Metode dekomposisi Adomian menguraikan bagian linear dari F menjadi $L + R$ dengan L adalah operator linear dan R adalah sisa operator linear, sedangkan bentuk nonlinear dari F misalnya N sehingga persamaan menjadi $L + R$ linear ($F = N$) $u = g$ non linear maka persamaan

$$Lu + Ru = g$$

$$Lu + Ru - g \text{ linear}$$

$$Fu = Nu \text{ non linear}$$

Maka di peroleh persamaan

$$Lu + Ru - g + N$$

$$Lu = g - Ru - Nu \quad (2.10)$$

karena L adalah operasi linear, maka L dapat ditentukan inversnya yaitu L^{-1} .

Untuk $L = \frac{d}{dt}$ dan $L^{-1} = \int_0^t (\cdot) dt$. Kemudian, dengan menerapkan L^{-1} pada

kedua ruas persamaan sehingga diperoleh

$$L^{-1}Lu = L^{-1}g - L^{-1}Ru - L^{-1}Nu. \quad (2.11)$$

Jadi ruas kiri persamaan dapat dinyatakan dengan

$$\begin{aligned} L^{-1}Lu &= \int_0^t Lu dt \\ &= u(t) - u(0) \end{aligned} \quad (2.12)$$

kemudian substitusikan persamaan (2.12) ke persamaan (2.11), diperoleh

$$u(t) - u(0) = L^{-1}g - L^{-1}Ru - L^{-1}Nu \quad (2.13)$$

Persamaan (5) dapat ditulis dalam bentuk

$$u = u(0) + L^{-1}Ru - L^{-1}Ru - L^{-1}Nu \quad (2.14)$$

Jika pada persamaan (2.14) diasumsikan $u_0 = u(0) + L^{-1}g$, maka diperoleh

$$u_0 = u_0 - L^{-1}Ru - L^{-1}Nu$$

Selanjutnya pada persamaan (2.15) diterapkan metode dekomposisi Adomian, yang mengasumsikan solusi u dalam bentuk deret sebagai berikut.

$$u = \sum_{n=0}^{\infty} u_n$$

Bentuk nonlinear Nu dinyatakan dalam suatu polinomial khusus

$$Nu = \sum_{n=0}^{\infty} A_n$$

dengan A_n adalah polinomial Adomian nonlinear yang nilainya tergantung pada u_0, u_1, \dots, u_n dan A_n dapat didefinisikan dengan

$$A_n = \frac{1}{n!} \left[\frac{d^n}{d\lambda^n} N \left(\sum_{i=0}^{\infty} \lambda^i u_i \right) \right]_{\lambda=0}, \quad n = 0, 1, 2, 3, \dots$$

dengan λ adalah suatu parameter. Jadi dengan menggunakan persamaan (2.20) A_n diuraikan sebagai berikut

$$A_0 = N(u_0)$$

$$A_1 = u_1 \frac{d}{du_0} N(u_0)$$

$$A_2 = u_2 \frac{d}{du_0} N(u_0) + \frac{u_1^2}{2!} \frac{d^2}{du_0^2} N(u_0)$$

$$A_3 = u_3 \frac{d}{du_0} N(u_0) + u_1 u_2 \frac{d^2}{du_0^2} N(u_0) + \frac{u_1^3}{3!} \frac{d^3}{du_0^3} N(u_0)$$

Berdasarkan uraian A_n diperoleh A_0 bergantung pada u_0 , A_1 bergantung pada u_0 dan u_1 , A_2 bergantung pada u_0, u_1 dan u_2 dan seterusnya. Selanjutnya

substitusikan persamaan (2.16) dan persamaan (2.19) ke persamaan (2.15), diperoleh solusi dari u sebagai berikut.

$$\sum_{n=0}^{\infty} u_n = u_0 - L^{-1}R \sum_{n=0}^{\infty} u_n - L^{-1} \sum_{n=0}^{\infty} A_n$$

Berdasarkan persamaan (2.21) diperoleh relasi rekursif sebagai berikut:

$$u_1 = -L^{-1}Ru_0 - L^{-1}A_0$$

$$u_2 = -L^{-1}Ru_1 - L^{-1}A_1$$

$$u_3 = -L^{-1}Ru_2 - L^{-1}A_2$$

$$u_{n+1} = -L^{-1}Ru_n - L^{-1}A_n$$
²¹

F. Persamaan Konduksi Panas

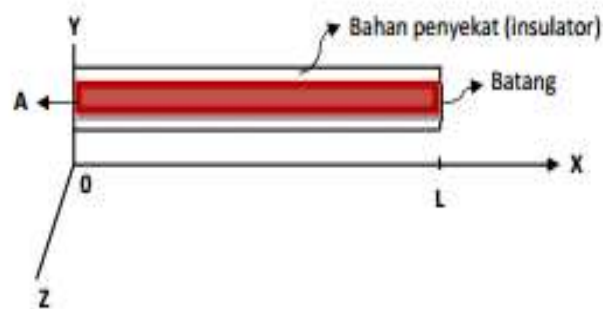

Gambar 2.1 Batang Besi Konduksi Panas

Misalkan bila ada batang yang dapat menghantarkan panas. Batang tersebut homogen dengan panjang L dengan luas potongan melintang A . Batang di balut dengan bahan penyekat (insulator) sehingga tidak ada energi panas penyekat mengalir ke luar dalam arah Y & Z . Bila $u(x, t)$ sama dengan temperatur batang pada posisi dan pada waktu. Temperatur didefinisikan sebagai jumlah energy panas perunit volume. Asumsikan pada saat $t=0$ batang mempunyai temperatur

²¹ Ault, J.C. dkk. Persamaan Diferensial. (Cet.I;Bandung :Graha Ilmu,2002)

awal $u(x_0)$ pada setiap posisi x . Dan pada ujung-ujung batang dipertahankan pada temperatur tetap yakni $u(0,t) = u(l,t) = 0$ untuk setiap saat. Temperatur pada saat $t > 0$ ditunjukkan pada gambar.

Membuat Modal Konduksi Panas $u(x,t)$ sama dengan temperatur pada posisi x saat waktu t . Bila diketahui temperatur awal sepanjang batang $0 \leq x \leq L; t = 0$. Bagaimana temperatur pada setiap posisi x bila $t > 0$ karena temperatur adalah fungsi dari dua variabel bebas, maka dibutuhkan persamaan diferensial parsial untuk mendekati perilakunya. Perbedaan temperatur sepanjang batang menyebabkan panas mengalir dari daerah yang panas ke dingin. Bila kita definisikan fungsi aliran panas sebagai $q(x,t)$ sama dengan jumlah energi panas persatu satuan waktu yang mengalir melalui batang pada posisi x , saat waktu t .

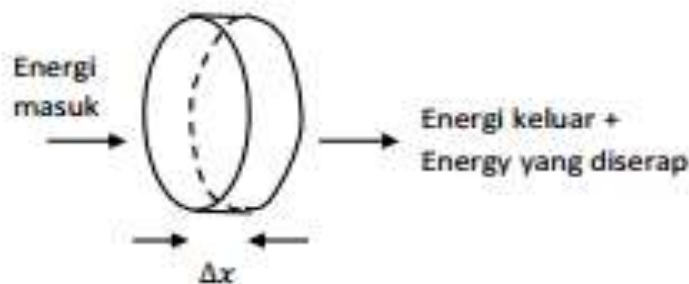

Gambar 2.2 Potongan Batang Konduksi Panas

Ambil potongan kecil dari batang dengan lebar Δx seperti gambar di atas maka;

$$\text{Energi masuk} = q(x,t)\Delta t$$

$$\text{Energi keluar} = q(x + \Delta x, t + \Delta t)\Delta t$$

Energi masuk = Energi keluar + Energi yang diserap energi adalah proporsional terhadap perubahan temperatur dikali dengan panjang potongan melintang.

$$\text{Energi yang diserap} = k_1[u(x + \Delta x, t + \Delta t) - u(x,t)]\Delta x.$$

$$q(x, t)\Delta t = q(x + \Delta x, t + \Delta t)\Delta t + k_1[u(x + \Delta x, t + \Delta t) - u(x, t)]\Delta x.$$

$$\frac{q(x, t)\Delta t - q(x + \Delta x, t + \Delta t)}{\Delta x} = \frac{k_1[u(x + \Delta x, t + \Delta t) - u(x, t)]}{\Delta t} \quad 22$$

Bila $\Delta x \rightarrow 0$; maka persamaan di atas menjadi

$$-\frac{\partial q}{\partial x} = k_1 \frac{\partial u}{\partial t} \quad (2.22)$$

karena persamaan (2.22) terdiri dari 2 variabel terikat dan juga 2 variabel bebas x & t , maka perlu dicari hubungan q dan u , karena itu gunakan 2 prinsip aliran panas.

- Bila ada perbedaan temperatur, panas mengalir dari daerah yang lebih panas ke yang lebih dingin.
- Arus panas adalah proporsional terhadap perubahan temperatur per satuan panjang.

Prinsip di atas secara matematik dapat dinyatakan sebagai :

$$q = -\alpha \frac{\partial u}{\partial x} \quad (2.23)$$

persamaan atauran *fourier* pada konduksi panas $\alpha > 0$.

Substitusi (2.23) ke (2.22) menghasilkan :

$$-\frac{\partial}{\partial x} \left(-\alpha \frac{\partial u}{\partial x} \right) = k_1 \frac{\partial u}{\partial t}$$

$$-\frac{\partial^2 u}{\partial x^2} = \frac{1}{k} \frac{\partial u}{\partial t}; \quad k_1 \frac{\alpha}{k_1} \quad (2.24)$$

²² Braum .M, Persamaan Parsial Konduksi Panas. Edisi II (Cet.I; Bandung : Graha Ilmu, 2008), h. 19-21

G. Deret Taylor

Pernyataan besar yang masih menggambang adalah: jika di ketahui sebuah fungsi f (misalnya $\sin x$ atau $(\cos^2 x)$) dapat mempresentasikan fungsi tersebut sebagai deret pangkat dalam x atau lebih umumnya, dalam $x - a$, lebih tepatnya, dapatkah menentukan bilangan-bilangan $c_0, c_1, c_2, c_3, \dots$ sedemikian rupa sehingga

$$f(x) = c_0 + c_1(x - a) + c_2(x - a)^2 + c_3(x - a)^3 + \dots$$

Pada suatu selang di sekitar a , andaikan representasi seperti ini ada. Maka, menurut teorema dalam mendiferensialkan deret (teorema)

$$f'(x) = c_1 + 2c_2(x - a) + 3c_3(x - a)^2 + 4c_4(x - a)^3 + \dots$$

$$f''(x) = 2! c_2 + 3! c_3(x - a) + 4 \cdot 3c_4(x - a)^2 + \dots$$

$$f'''(x) = 3! c_3 + 4! c_4(x - a) + 5 \cdot 4 \cdot 3c_5(x - a)^2 + \dots$$

⋮

Ketika mensubstitusikan $x = a$ dan menyelesaikan nilai c_n mendapat akan

$$c_0 = f(a)$$

$$c_1 = f'(a)$$

$$c_2 = \frac{f''(a)}{2!}$$

$$c_3 = \frac{f'''(a)}{3!}$$

dan secara lebih umum lagi

$$c_n = \frac{f^{(n)}(a)}{n!}$$

Agar perhitung ini berlaku untuk $n=0$, mendefenisikan $f^{(0)}(a)$ agar membuat $f(a)$ dan $0!$ Benar-benar menjadi 1. Jadi koefesien c_n di tentukan oleh fungsi f . Hal ini juga menunjukkan bahwa fungsi f tersebut tidak dapat di representasikan oleh dua deret pangkat dalam $x - a$ yang berbeda.

Teorema Taylor

Misalkan f adalah fungsi di mana turunan ke $(n + 1)$ dan $f^{(n+1)}(x)$ ada untuk setiap x pada selang terbuka I yang mengandung a . Jadi untuk setiap x di dalam I

$$f(x) = f(a) + f'(a)(x - a) + \frac{f''(a)}{2!}(x - a)^2 + \dots + \frac{f^{(n)}(a)}{n!}(x - a)^n + R_n(x)$$

di mana sisanya (kesalahannya) $R_n(x)$ di nyatakan dengan rumus

$$R_n(x) = \frac{f^{(n+1)}(c)}{(n + 1)!}(x - a)^{n+1}$$

dan c adalah titik di antara x dan a .

Bukti

Membuktikan teorema tersebut untuk kasus di mana $n = 4$ bukti untuk sebarang nilai n akan mengikuti cara yang sama dan akan di berikan dalam soal latihan. Terlebih dulu, defenisikan fungsi $R_4(x)$ di I dengan

$$R_n(x) = f(x) - f(a) - f'(a)(x - a) - \frac{f''(a)}{2!}(x - a)^2 - \frac{f'''(a)}{3!}(x - a)^3 - \frac{f^{(4)}(a)}{4!}(x - a)^4$$

Kemudian anggap x dan a sebagai konstanta dan definisikan fungsi baru g di I dengan

$$g(x) = f(x) - f(t) - f'(t)(x - t) - \frac{f''(t)(x - a)^2}{2!} - \frac{f'''(t)(x - t)^3}{3!} - \frac{f^{(4)}(a)}{4!}(x - a)^4 - R_4(x) \frac{(x - t)^5}{(x - a)^5}$$

Jelaskan bahwa $g(x) = 0$ (ingatlah x dianggap tetap) dan

$$\begin{aligned} g(x) &= f(x) - f(a) - f'(a)(x - a) - \frac{f''(a)(x - a)^2}{2!} - \frac{f'''(a)(x - a)^3}{3!} \\ &\quad - \frac{f^{(4)}(a)(x - a)^4}{4!} - R_4(x) \frac{(x - a)^5}{(x - a)^5} \\ &= R_4(x) - R_4(x) \\ &= 0 \end{aligned}$$

karena a dan x adalah titik-titik di I dengan sifat bahwa $g(a) = g(x) = 0$, maka dapat menerapkan teorema nilai rata-rata untuk turunan. Dengan demikian terdapat sebuah bilangan real c di antara a dan x sedemikian rupa sehingga $g'(c) = 0$. Untuk mendapatkan turunan g harus menerapkan aturan perkalian dengan berulang kali.

$$\begin{aligned}
 g'(t) &= 0 - f'(t) - [f'(t)(-1) + (x-t)f''(t)] \\
 &\quad - \frac{1}{2} [f''(t)2(x-t)(-1) + (x-t)^2 f'''(t)] \\
 &\quad - \frac{1}{3!} [f'''(t)3(x-t)^2(-1) + (x-t)^3 f^{(4)}(t)] - \frac{1}{4!} \\
 &\quad [f^{(4)}(t)(x-t)^3(-1) + (x-t)^4 f^{(5)}(t)] - \frac{R_4(x)5(x-t)^4(-1)}{(x-a)^5} \\
 &= \frac{1}{4!} (x-t)^4 f^{(5)}(t) + 5R_4(x) \frac{(x-t)^4}{(x-a)^5}
 \end{aligned}$$

Jadi berdasarkan teorema nilai rata-rata untuk turunan, terdapat suatu nilai c di antara x dan a sedemikian rupa sehingga.

$$0 = g'(c) = \frac{1}{4!} (x-c)^4 f^{(5)}(c) + 5R_4(x) \frac{(x-t)^4}{(x-a)^5}$$

Ini akan menuntun pada

$$\frac{1}{4!} (x-c)^4 f^{(5)}(c) + 5R_4(x) \frac{(x-t)^4}{(x-a)^5}$$

$$R_4(x) = \frac{f^{(5)}(c)}{5!} (x-a)^5$$

Teorema ini menjelaskan bahwa kesalahan tersebut bisa terjadi ketika menghampiri (membuat hampiran untuk) sebuah fungsi dengan suku-suku yang terhingga banyaknya deret Taylor.

Teorema

Misalkan f fungsi yang memiliki turunan-turunan ke berapapun pada suatu selang $(a - r, a + r)$ deret Taylor.

$$f(a) + f'(a)(x - a) + \frac{f''(a)}{2!}(x - a)^2 + \frac{f'''(a)}{3!}(x - a)^3 + \dots$$

Mempresentasikan fungsi f pada selang $(a - r, a + r)$ jika dan hanya jika

$$\lim_{n \rightarrow \infty} R_n(x) = 0$$

di mana $R_n(x) = \frac{f^{(n+1)}(c)}{(n+1)!}(x - a)^{n+1}$ dan c adalah titik pada $(a - r, a + r)$

Bukti

Rumus Taylor dengan suku sisa

$$f(x) = f(a) + f'(a)(x - a) + \dots + \frac{f^{(n)}(a)}{n!}(x - a)^n + R_4(x)$$

dan hasil akan sesuai.

Perhatikan bahwa jika $a = 0$ maka akan di peroleh deret Maclaurin

$$f(0) + f'(0)x + \frac{f''(0)}{2!}x^2 + \frac{f'''(0)}{3!}x^3 + \dots$$

Contoh 2.9:

Tentukan deret maclaurin untuk $\sin x$ dan buktikan bahwa deret tersebut merepresentasikan $\sin x$ untuk seluruh x .

Penyelesaian

$$f(x) = \sin x \quad f(0) = 0$$

$$f'(x) = \cos x \quad f'(0) = 1$$

$$f''(x) = -\sin x \quad f''(0) = 0$$

$$f'''(x) = \cos x \quad f'''(0) = 1$$

$$f^{(4)}(x) = \sin x \quad f^{(4)}(0) = 0$$

$$\sin x = x - \frac{x^3}{3!} + \frac{x^5}{5!} - \frac{x^7}{7!} + \dots$$

dan hasil ini berlaku untuk semua x asalkan dapat menunjukkan bahwa

$$\lim_{n \rightarrow \infty} R_n(x) = \lim_{n \rightarrow \infty} \frac{f^{(n+1)}(c)}{(n+1)!} x^{n+1} = 0 \text{ Selanjutnya } |f^{(n+1)}(x)| = |\cos x| \text{ atau}$$

$$|f^{(n+1)}(x)| = |\sin x| \text{ sehingga}$$

$$|R_n(x)| \leq \frac{|x|^{n+1}}{(n+1)!}. \text{ Tetapi } \lim_{n \rightarrow \infty} \frac{x^n}{n!} = 0 \text{ untuk semua } x \text{ karena } \frac{x^n}{n!} \text{ adalah suku ke } n$$

dari sebuah deret konvergen.²³

²³ Dale Varberg. Kalkulus. Edisi VIII (Cet. I; Jakarta: Erlangga, 2003), h. 71-76

BAB III

METODOLOGI PENELITIAN

A. Jenis Penelitian

Jenis penelitian yang digunakan pada penelitian ini ialah berupa penelitian terapan atau Penelitian Kepustakaan, yakni jenis penelitian yang dilakukan dengan tujuan untuk mengumpulkan berbagai data dan informasi terkait masalah penelitian, seperti buku-buku, jurnal, dan catatan kuliah.

B. Waktu dan Lokasi Penelitian

- a. Penelitian ini dilakukan pada September 2015 sampai dengan Oktober 2015
- b. Lokasi penelitian adalah Perpustakaan umum UIN Alauddin Makassar, Ruang Baca jurusan Sains Matematika UIN Alauddin Makassar yang memiliki buku-buku penunjang mengenai buku persamaan diferensial parsial dan buku penunjang lainnya.

C. Prosedur Penelitian

Adapun prosedur dari penelitian ini adalah untuk menyelesaikan persamaan diferensial Parsial pada kasus (Pemodelan Penamaan Konduksi Panas Dimensi Satu).

Adapun langkah-langkahnya sebagai berikut :

1. Mengidentifikasi bentuk, besaran dari sebuah model persamaan

diferensial parabolik $\frac{\partial u}{\partial t}(x,t) = \alpha^2 \frac{\partial^2 u}{\partial x^2}(x,t)$, $0 < x < \ell$, $t > 0$ dan

syarat awal $u(x,0) = f(x)$ $0 < x < \ell$ serta syarat batas

$u(0,t) = u(\ell,t) = 0$, $t > 0$,

2. Menentukan solusi umum atau homogeny $y_h(x)$ dari model persamaan

$$\text{differensial parabolik } \frac{\partial u}{\partial t}(x,t) = \alpha^2 \frac{\partial^2 u}{\partial t^2}(x,t), \quad 0 < x < \ell, \quad t > 0$$

3. Menentukan solusi khusus atau partikular $y_p(x)$ dari model persamaan

$$\text{differensial parabolik } \frac{\partial u}{\partial t}(x,t) = \alpha^2 \frac{\partial^2 u}{\partial t^2}(x,t), \quad 0 < x < \ell, \quad t > 0$$

menggunakan metode dekomposisi adomian. Adapun langkah-langkah dalam menentukan solusi partikular (khusus) menggunakan metode dekomposisi adomian adalah

- a. Jika fungsi dari persamaan differensial parabolik bersifat linear , maka lanjut ke langkah b dan jika fungsi dari persamaan differensial parabolik bersifat nonlinear maka diterapkan polynomial Adomian

$$A_0 = N(u_0),$$

$$A_1 = u_1 \frac{d}{du_0}(N(u_0)),$$

$$A_2 = u_2 \frac{d}{du_0}(N(u_0)) + \left(\frac{u_1^2}{2!}\right) \frac{d^2}{du_0^2}(N(u_0)),$$

$$A_3 = u_3 \frac{d}{du_0}(N(u_0)) + u_1 u_2 \frac{d^2}{du_0^2}(N(u_0)) + \left(\frac{u_1^3}{3!}\right) \frac{d^3}{du_0^3}(N(u_0)),$$

$\vdots A_n$

kemudian menjumlahkan A_n untuk n sama dengan nol sampai tak

hingga

$$N(u) = \sum_{n=0}^{\infty} A_n = \sum_{n=0}^{\infty} \left[\frac{(u-u_0)^n}{n!} \right] N^{(n)}(u_0)$$

- b. Selanjutnya membentuk deretan u_n yang diperoleh secara rekursif

$$\sum_{n=0}^{\infty} u_n = u_0 + L^{-1}g - L^{-1}R \sum_{n=0}^{\infty} u_n - L^{-1} \sum_{n=0}^{\infty} A_n$$

setelah terbentuknya $\sum_{n=0}^{\infty} u_n$ maka diperoleh deretan u_n , dengan

perluasan deret Taylor $\sum_{n=0}^{\infty} u_n$ untuk memperoleh solusi partikular

$$y_p(x)$$

$$u_0 = u_0 - L^{-1}Ru - L^{-1}Nu$$

$$u_1 = -L^{-1}Ru_0 - L^{-1}A_0$$

$$u_2 = -L^{-1}Ru_1 - L^{-1}A_1$$

$$u_3 = -L^{-1}Ru_2 - L^{-1}A_2$$

$$\vdots u_n$$

$$u_M(x, t) = \sum_{n=0}^M u_n(x, t)$$

4. Setelah diperoleh solusi homogen dan solusi partikular, ditentukan solusi total dengan menjumlahkan solusi homogen dan solusi partikular

$$y(x) = y_h(x) + y_p(x)$$

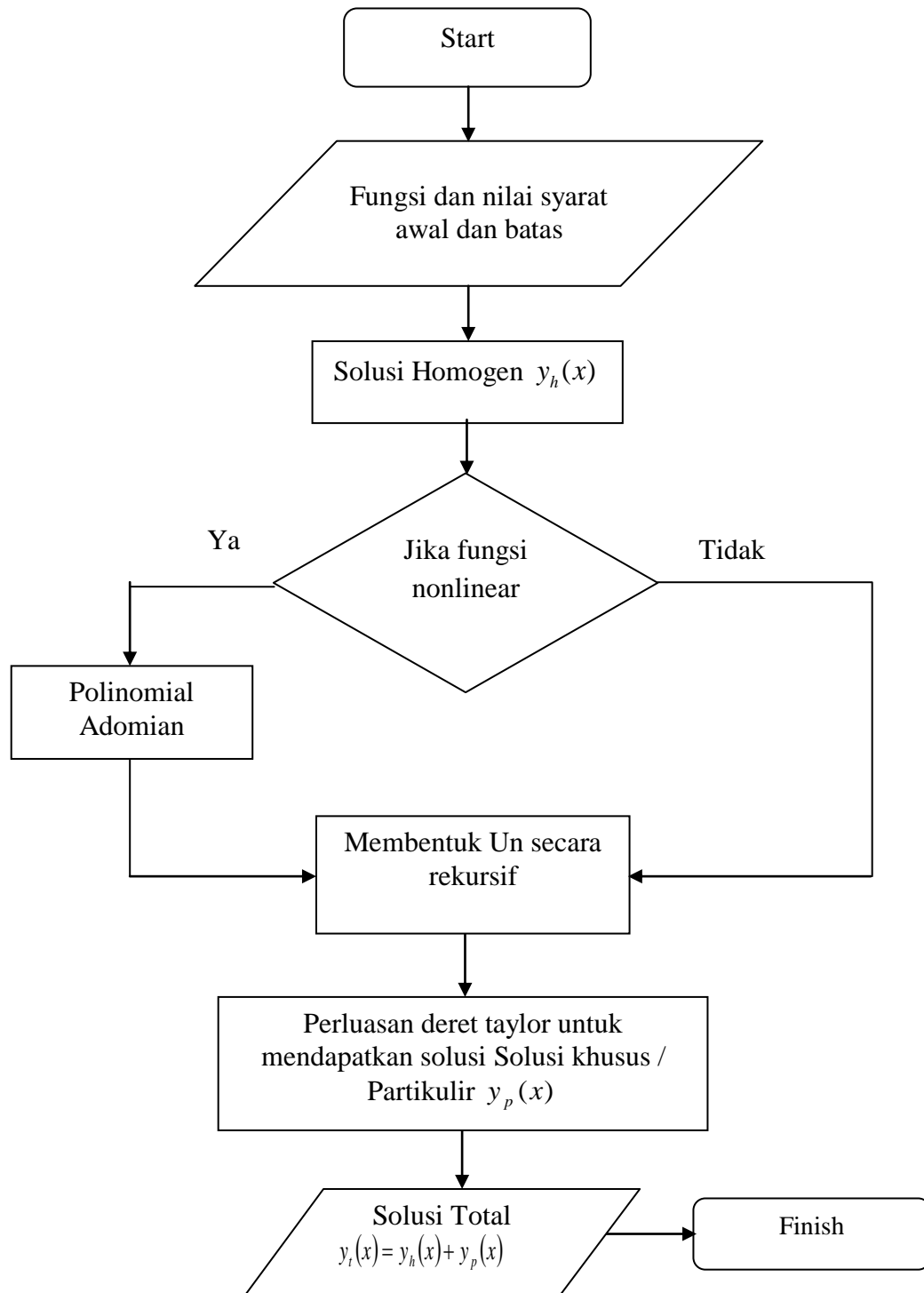
FLOW CHART METODE DEKOMPOSISI ADOMIAN

BAB IV

HASIL DAN PEMBAHASAN

A. Hasil

Perhatikan suatu ujung batang kawat dengan ukuran yang panjang dan di panaskan dalam api dengan irisan melintangnya di asumsikan konstan dan terbuat dari bahan homogen serta terletak pada sumbu x didefinisikan $u(x, t)$ adalah suhu pada titik x dan waktu t dalam batang kawat tersebut. Ujung-ujung kawat x_0 dan x_1 . A menunjukkan luas melintang yang terdiri dari diameter d panjang kawat.

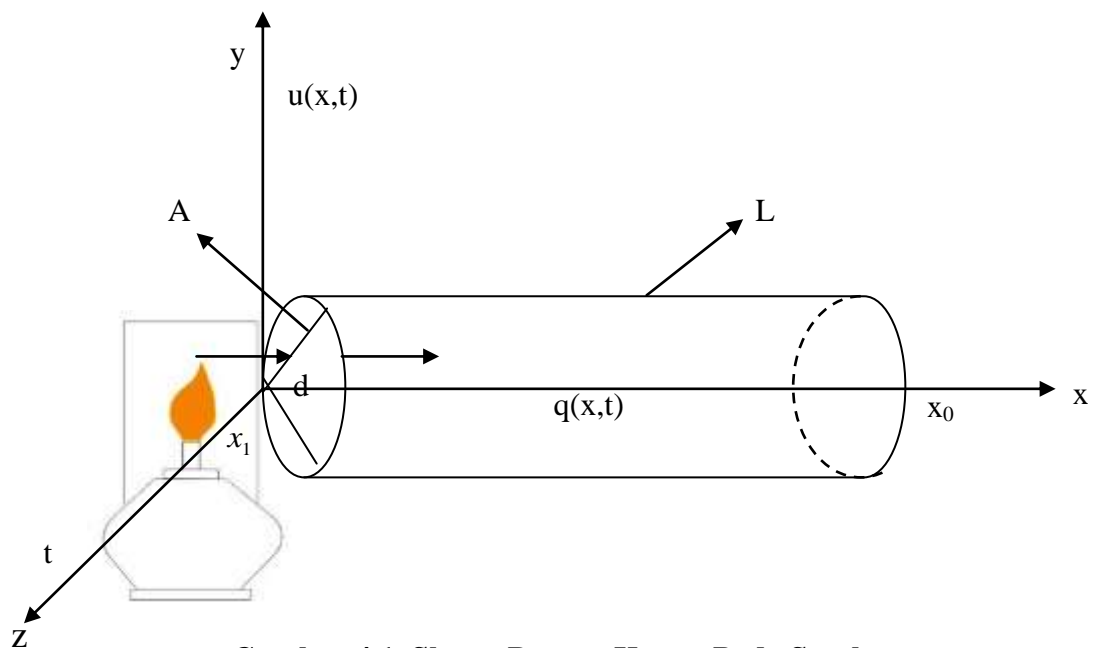

Gambar 4.1. Sketsa Batang Kawat Pada Sumbu x .

Jika salah satu ujung sebuah batang logam diletakkan di atas nyala api, sedangkan ujung yang satu lagi dipegang, bagian batang yang dipegang ini suhunya akan naik, walaupun tidak kontak secara langsung dengan nyala api. Pada perpindahan panas secara konduksi tidak ada bahan dari logam yang

berpindah. Yang terjadi adalah molekul-molekul logam yang diletakkan di atas nyala api membentur molekul-molekul yang berada di dekatnya dan memberikan sebagian panasnya. Molekul-molekul terdekat kembali membentur molekul-molekul terdekat lainnya dan memberikan sebagian panasnya, dan begitu seterusnya di sepanjang bahan sehingga suhu logam naik. Jika pada suatu logam terdapat perbedaan suhu, maka pada logam tersebut akan terjadi perpindahan panas dari bagian bersuhu tinggi ke bagian bersuhu rendah. Hal ini dapat dilihat pada gambar 1, merupakan gambar bidang kawat pada sumbu x , dengan panjang kawat x_0 dan x_1 serta suhu T_0 dan T_1 . Proses perubahan panas mula-mula terjadi pada saat T_0 diberikan, perpindahan panas terjadi ketika batang kawat dipanaskan pada bagian tengah. Energi yang masuk adanya aliran panas $q(x, t)$ sehingga aliran panas sebagai $q(x, t)$ dari jumlah energi panas persatu satuan waktu yang mengalir melalui batang pada posisi x , saat waktu t . pada Batang kawat tersebut dengan panjang L dengan luas potongan melintang A . Jika batang di balut dengan bahan penyekat (insulator) sehingga tidak ada energi panas yang mengalir ke luar arah bidang Y & Z , hal ini mengakibatkan penyerapan energi dimana energi yang masuk dikurang dengan energi yang keluar.

1. Identifikasi Besaran yang Terlibat

Identifikasi besaran yang terlibat pada pemodelan di atas dapat di lihat dalam tabel 1.

Table 1. Identifikasi Besaran yang Terlibat

Besaran yang terlibat	Lambang	Satuan	Var/Kons
Waktu	t	det	Var
Panjang kawat	x	m	Var
Suhu kawat	$u(x, t)$	$^{\circ}C$	Var
Aliran panas	$q(x, t)$	$Kg.m.s^{-3}$	Var
Energi masuk	$q(x, t). \Delta t$	$Kg.m.s^{-2}$	Var
Energi keluar	$q(x + \Delta x, t + \Delta t)\Delta t$	$Kg.m.s^{-2}$	Var
Energi yang diserap	$k[u(x + \Delta x, t + \Delta t) - u(x, t)]\Delta x$	$Kg.m.s^{-2}$	Var

$u(x, t)$ merupakan temperatur panjang kawat (x) pada posisi dan pada waktu (t). Temperatur $u(x, t)$ didefinisikan sebagai jumlah energi panas perunit volume. Asumsikan pada saat $t=0$ batang mempunyai temperatur awal $u(x_0)$ pada setiap posisi panjang kawat x . Dan pada ujung-ujung batang dipertahankan pada temperatur tetap yakni $u(0, t) = u(l, t) = 0$ untuk setiap waktu (t). Ketika temperature mengalami perubahan pada $t > 0$ sehingga menyebabkan panjang kawat x mengalami perubahan panas mengalir dari daerah yang panas ke dingin. Sebelum terjadinya aliran panas tersebut, timbul perubahan energi yaitu adanya energi yang masuk $q(x, t). \Delta t$ dan energi yang keluar $q(x + \Delta x, t + \Delta t)\Delta t$. Yang merupakan **jumlah energi panas** $q(x, t)$ persatu satuan waktu yang mengalir melalui batang pada posisi x , saat waktu t .

2. Hukum yang mengendalikan

Persamaan konduksi panas sederhana dikarakterisasikan oleh hukum di bawah ini.

1. Panas mengalir dari tempat yang lebih panas ke tempat yang lebih dingin.
2. Energi yang masuk sama dengan energi yang keluar ditambah dengan energi yang diserap.
3. Energi berbanding lurus dengan laju perubahan suhu persatuan panjang

(Hukum Fourier pada hantaran panas).

3. Model Matematika

$$\text{Jelas energi masuk} = q(x, t)\Delta t$$

$$\text{Energi keluar} = q(x + \Delta x, t + \Delta t)\Delta t$$

$$\text{Energi yang diserap} = k_1[u(x + \Delta x_1 t + \Delta t) - u(x, t)]\Delta x.$$

$$\text{Jadi } q(x, t)\Delta t = q(x + \Delta x, t + \Delta t)\Delta t + k_1[u(x + \Delta x_1 t + \Delta t) - u(x, t)]\Delta x.$$

$$q(x, t)\Delta t - q(x + \Delta x, t + \Delta t)\Delta t = k_1[u(x + \Delta x_1 t + \Delta t) - u(x, t)]\Delta x.$$

$$= (q(x, t) - q(x + \Delta x, t + \Delta t))\Delta t$$

$$= k_1[u(x + \Delta x_1 t + \Delta t) - u(x, t)]\Delta x$$

$$= \frac{q(x, t) - q(x + \Delta x, t + \Delta t)}{\Delta x}$$

$$= \frac{k_1[u(x + \Delta x_1 t + \Delta t) - u(x, t)]}{\Delta t}$$

$$\lim_{\Delta x \rightarrow 0} \frac{q(x, t) - q(x + \Delta x, t + \Delta t)}{\Delta x} = \lim_{\Delta t \rightarrow 0} \frac{k_1[u(x + \Delta x_1 t + \Delta t) - u(x, t)]}{\Delta t}$$

$$= \frac{\partial q}{\partial x} = k_1 \frac{\partial u}{\partial t}$$

Sesuai dengan hukum Fourier yang menyatakan bahwa energy berbanding lurus dengan laju perubahan panas terhadap x maka di peroleh

$$q(x, t) = -\alpha \frac{\partial u}{\partial x}, \alpha > 0$$

Tanda negatif pada hukum *Fourier* menunjukkan bahwa panas mengalir dari tempat yang lebih panas ke tempat yang lebih dingin.

$$\begin{aligned} \text{Jadi } -\alpha \frac{\partial}{\partial x} \left(-\alpha \frac{\partial u}{\partial x} \right) &= k_1 \frac{\partial u}{\partial t} \\ &= \alpha \frac{\partial^2 u}{\partial x^2} = k_1 \frac{\partial u}{\partial t} \\ &= \frac{\partial^2 u}{\partial x^2} = \frac{k_1}{\alpha} \frac{\partial u}{\partial t} \\ &= \frac{\partial u}{\partial t} = k \frac{\partial^2 u}{\partial x^2}, \frac{\alpha}{k_1} = k \\ &= \frac{\partial u}{\partial t} = c^2 \frac{\partial^2 u}{\partial x^2}, k = c^2 \end{aligned}$$

Persamaan ini di sebut dengan persamaan konduksi panas di mensi satu.

Konstanta k di namakan difusitas yang sama dengan $\frac{K}{\sigma\rho}$ dengan konduktifitas termal K , panas jenis σ dan kerapatan ρ di andaikan konstan. Distribusi temperatur pada saat awal, yaitu saat $t = 0$

$$u(x, 0) = f(x), x \in I$$

Syarat batas dapat di tentukan pada kedua ujung batang kawat yaitu $x = 0$ dan $x = l$. Misalnya temperature pada ujung-ujungnya adalah $f(t)$, diperoleh syarat batas *Dirichlet*:

$$\begin{cases} u(0, t) = f(t), t > 0 \\ u(l, t) = f(t), t > 0 \end{cases}$$

Jika ujung batang kawat di isolasi, maka $\frac{\partial u(x, t)}{\partial x} = 0$ dan jika panas yang mengalir $q(x, t)$ proporsional terhadap pergantian temperatur pada ujung batang kawat $\frac{\partial u(x, t)}{\partial x}$, maka menurut hukum *Fourier* konduksi panas di mense satu $q(x, t) = -k \frac{\partial u(x, t)}{\partial x}$, sehingga di peroleh syarat batas *Neumann*.

$$\begin{cases} \frac{\partial u(0, t)}{\partial x} = -\frac{q(0, t)}{k}, t > 0 \\ \frac{\partial u(l, t)}{\partial x} = -\frac{q(l, t)}{k}, t > 0 \end{cases}$$

Jika pergantian temperatur pada ujung batang kawat $\frac{\partial u(x, t)}{\partial x}$ proporsional terhadap temperatur $u(x, t)$, maka di peroleh syarat batas campuran:

$$\begin{cases} \frac{\partial u(0, t)}{\partial x} + \alpha u(0, t) = f_1(x), t > 0 \\ \frac{\partial u(l, t)}{\partial x} + \beta u(l, t) = f_2(x), t > 0 \end{cases}$$

di mana α, β adalah suatu konstanta yang di berikan.

4. Penyelesaian Persamaan Diferensial Parsial pada Persamaan Parabolik Konduksi Panas Dimensi Satu.

- a. Penyelesaian Persamaan Diferensial Parsial secara Umum pada Persamaan Parabolik Konduksi Panas Dimensi Satu (Solusi Umum $y_h(x)$).

Bentuk umum persamaan diferensial non linear orde n yaitu sebagai berikut :

$$a_n(x)y^{(n)} + a_{n-1}(x)y^{(n-1)} + \dots + a_2(x)y'' + a_1(x)y' + a_0(x)y = f(x) \quad (4.1)$$

Solusi total pada persamaan diferensial di atas adalah :

$$y(x) = y_h(x) + y_p(x) \quad (4.2)$$

dimana $y_h(x)$ merupakan solusi umum persamaan diferensial homogenya dan $y_p(x)$ merupakan solusi khususnya. Berdasarkan model yang telah diperoleh pada Persamaan Parabolik Konduksi Panas Dimensi Satu yaitu

$$\frac{\partial u}{\partial t} = \frac{\partial^2 u}{\partial x^2}$$

Sesuai metode penyelesaian persamaan diferensial linear orde kedua homogen, persamaan karakteristiknya adalah

$$y = \frac{\partial^2 u}{\partial x^2} - \frac{\partial u}{\partial t}$$

$$x^2 - t = 0$$

Akar-akar dari persamaan karakteristik ini adalah

$$x^2 = t$$

$$x = \sqrt{t}$$

$$x = \pm t$$

Karena x_1 dan x_2 merupakan real dan sama maka solusi umumnya (solusi homogen) adalah

$$y_h(x) = c_1 e^{x_1 t} + c_2 x e^{x_2 t} \quad (4.3)$$

- b. Penyelesaian Persamaan Diferensial Parsial secara Khusus Menggunakan Metode Dekomposisi Adomian pada Persamaan Parabolik Konduksi Panas Dimensi Satu (Solusi Khusus $y_p(x)$).

$$\frac{\partial u}{\partial t} = \frac{\partial^2 u}{\partial x^2}, \quad 0 < x < \pi, \quad 0 \leq t \leq 3 \quad (4.4)$$

dengan syarat awal $u(x,0) = \cos(\pi x)$

dengan syarat batas $u(0,t) = u(\pi,t) = 0$.

Penyelesaian :

$$u_0 = u(x,0) + L_t^{-1}(g(x,t))$$

$$= \cos(x) + L_t^{-1}(0)$$

$$= \cos(\pi x) + \int_0^t (0) dt$$

$$= \cos(\pi x)$$

$$u_1 = L_t^{-1}(L_{xx}(u_0))$$

$$= L_t^{-1}\left(\frac{\partial^2}{\partial x^2}(\cos(\pi x))\right)$$

$$= L_t^{-1}(-\cos(\pi x))$$

$$= \int_0^t (-\cos(\pi x)) dt$$

$$= (-\cos(\pi x)t)$$

$$u_2 = L_t^{-1}(L_{xx}(u_1))$$

$$= L_t^{-1}\left(\frac{\partial^2}{\partial x^2}(-\cos(\pi x)t)\right)$$

$$\begin{aligned}
&= L_t^{-1}(\cos(x)t) \\
&= \int_0^t (\cos(x) t) dt \\
&= \frac{t^2}{2} \cos(x) \\
u_3 &= L_t^{-1}(L_{xx}(u_2)) \\
&= L_t^{-1}\left(\frac{\partial^2}{\partial x^2}\left(\frac{1}{2} \cos(x) t^2\right)\right) \\
&= L_t^{-1}\left(-\frac{1}{2} \cos(x) t^2\right) \\
&= \int_0^t \left(-\frac{1}{2} \cos(x) t^2\right) dt \\
&= -\frac{t^3}{6} \cos(x)
\end{aligned}$$

dengan cara yang sama diperoleh pada u_1, u_2, u_3, \dots , maka diperoleh u_4, u_5, \dots, u_n

$$\begin{aligned}
u_4 &= \frac{t^4}{24} \cos(x) \\
u_5 &= -\frac{t^5}{120} \cos(x) \\
u_n &= \frac{t^n}{n} \cos(x)
\end{aligned}$$

Maka, untuk diperoleh $u(x, t)$

$$u(x, t) = u_0 + u_1 + u_2 + u_3 + u_4 + u_5 + \dots + u_n$$

$$u(x, t) = \cos(\pi x) - t \cos(\pi x) + \frac{t^2}{2} \cos(\pi x) - \frac{t^3}{6} \cos(\pi x) + \frac{t^4}{24} \cos(\pi x) - \frac{t^5}{120} \cos(\pi x) + \dots$$

$$u_n = \cos \pi x \frac{(-1)^n t^n}{n!}$$

$$u(x,t) = \cos(\pi x) \left(1 - t + \frac{t^2}{2} - \frac{t^3}{6} + \frac{t^4}{24} - \frac{t^5}{120} + \dots \right)$$

$$u(x,t) = \cos(\pi x) \left(1 - t + \frac{t^2}{2!} - \frac{t^3}{3!} + \frac{t^4}{4!} - \frac{t^5}{5!} + \dots \right)$$

$$u(x,t) = \cos(\pi x) \left[1 - t + \frac{t^2}{2!} - \frac{t^3}{3!} + \frac{t^4}{4!} - \frac{t^5}{5!} + \dots + \left(\frac{(-1)^n t^n}{n!} \right) \right]$$

$$y_p = u(x,t) = \cos(\pi x) e^{-t} \quad (4.5)$$

Maka solusi total yaitu persamaan (4.3) dan (4.5) substitusi ke persamaan (4.2)

$$y(x) = y_h(x) + y_p(x)$$

$$y(x) = c_1 e^{x_1 t} + c_2 x e^{-x_2 t} + \cos(\pi x) e^{-t} \quad (4.6)$$

Contoh 6.1:

Selesaikan masalah nilai batas persamaan konduksi panas pada suatu batang kawat tipis semi infinite dengan temperatur awal $0^\circ c$ dan ujung kawat pada $x = \pi$ mempunyai temperatur $t = 3^\circ c$.

Penyelesaian :

Diketahui model konduksi panas pada suatu batang kawat tipis semi infinite

$$\frac{\partial u}{\partial t} = \frac{\partial^2 u}{\partial x^2}$$

Sesuai metode penyelesaian persamaan diferensial linear orde kedua homogen, persamaan karakteristiknya adalah

$$y = \frac{\partial^2 u}{\partial x^2} - \frac{\partial u}{\partial t}$$

$$\pi^2 - 3 = 0$$

$$\pi^2 = 3$$

$$\pi = \sqrt{3}$$

Karena π_1 dan π_2 merupakan real dan sama maka solusi umumnya (solusi homogen) adalah

$$y_h(x) = c_1 e^{\sqrt{3}x} + c_2 \pi e^{\sqrt{3}x} \quad (4.7)$$

Berdasarkan persamaan (4.5) maka diperoleh solusi khusus

$$y_p = u(x, t) = \cos(\pi x) e^{-\sqrt{3}} \quad (4.8)$$

Maka solusi total

$$y(x) = c_1 e^{3\sqrt{3}} + c_2 \pi e^{3\sqrt{3}} + \cos(\pi x) e^{-\sqrt{3}}$$

$$y_t(x) = c_1 180,5761 + c_2 32503,7 - 0.10588x \quad (4.9)$$

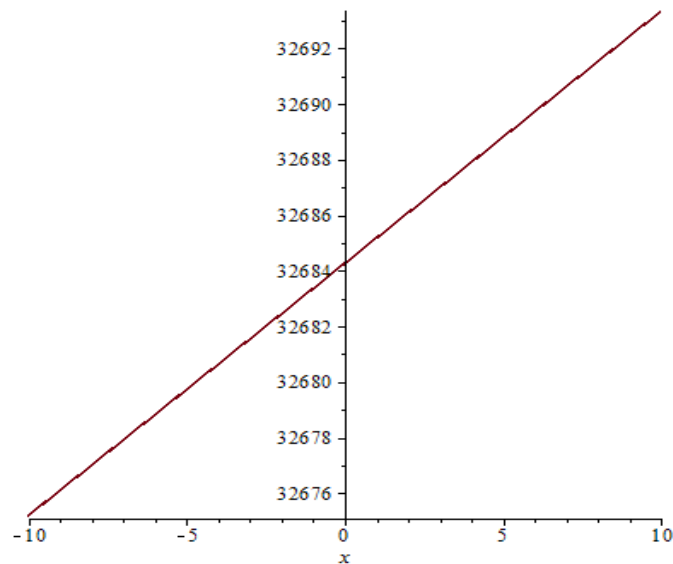

Gambar 4.2 Konduksi Panas Pada Suatu Batang Kawat Tipis Semi

Infinite Pada Saat $t = 3^o c$

Contoh 4.2:

Selesaikan masalah nilai batas persamaan konduksi panas pada suatu batang kawat tipis semi infinite dengan temperatur awal $t_0 = 27^\circ C$ dan ujung kawat pada $0 < x < l$, $l = 0,2$ mempunyai temperatur $0 < t < 2$.

Penyelesaian :

Diketahui model konduksi panas pada suatu batang kawat tipis semi infinite

$$\frac{\partial u}{\partial t} = 0,2 \frac{\partial^2 u}{\partial x^2}$$

Sesuai metode penyelesaian persamaan diferensial linear orde kedua homogen, persamaan karakteristiknya adalah

$$y = 0,2 \frac{\partial^2 u}{\partial x^2} - \frac{\partial u}{\partial t}$$

$$0,2x^2 - 3 = 0$$

$$0,2x^2 = 3$$

$$x^2 = \frac{3}{0,2}$$

$$x = \sqrt{15}$$

$$x = \pm 3,8729$$

Karena x_1 dan x_2 merupakan real dan sama maka solusi umumnya (solusi homogen) adalah

$$y_h(x) = c_1 e^{\sqrt{15}t} + c_2 \pi e^{\sqrt{15}t} \quad (4.10)$$

Berdasarkan persamaan (4.5) maka diperoleh solusi khusus

$$y_p = u(x,t) = \cos(\pi x) e^{-\sqrt{15}} \quad (4.11)$$

Maka solusi total

$$y(x) = c_1 e^{2\sqrt{15}} + c_2 \pi e^{2\sqrt{15}} + \cos(\pi x) e^{-\sqrt{15}}$$

$$y(x) = c_1 2312,228 + c_2 416201 - 0,01245x \quad (4.12)$$

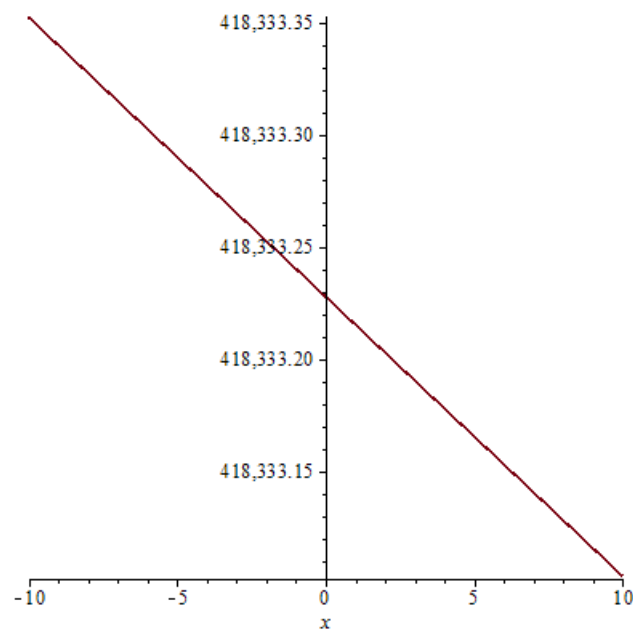

Gambar 4.3 Konduksi Panas Pada Suatu Batang Kawat Tipis Semi Infinite Pada Saat $t_0 = 27^{\circ} c$

B. Pembahasan

Sesuai dengan hukum *Fourier* yang menyatakan bahwa energi berbanding lurus dengan laju perubahan panas terhadap x maka di peroleh

$$q(x,t) = -\alpha \frac{\partial u}{\partial x}, \alpha > 0$$

tanda negatif pada hukum *Fourier* menunjukkan bahwa panas mengalir dari tempat yang lebih panas ke tempat yang lebih dingin. di mana q ialah laju perpindahan panas dan merupakan gradien suhu ke arah perpindahan panas. Konstanta α disebut konduktivitas termal benda, sedangkan tanda minus (-) diberikan agar memenuhi hukum kedua termodinamika, yaitu panas mengalir ke tempat yang lebih rendah dalam skala suhu.

Pada persamaan 4.9 menunjukkan bahwa bahwa energi berbanding lurus dengan laju perubahan panas terhadap x , diperoleh energi awal yang masuk sebesar $180,5761 \text{ Kg.m.s}^{-2}$, energi akhir yang diperoleh sebesar $32503,7 \text{ Kg.m.s}^{-2}$ dan energy perubahan panas terhadap x sebesar $-0,10588 \text{ Kg.m.s}^{-2}$, sehingga konduksi panas pada suatu batang kawat tipis semi infinite pada saat $t = 3^\circ \text{c}$ berbanding lurus, hal ini ditunjukkan bahwa pada gambar 2 terjadi perubahan panas secara konstan (tetap).

Pada persamaan 4.12, suhu awal yang diberikan sebesar $t = 27^\circ \text{c}$ menunjukkan bahwa bahwa energi berbanding lurus dengan laju perubahan panas terhadap bidang x , diperoleh energi awal yang masuk sebesar $2312,228 \text{ Kg.m.s}^{-2}$, energi akhir yang diperoleh sebesar $416201 \text{ Kg.m.s}^{-2}$ dan energi perubahan panas terhadap x sebesar $-0,01245 \text{ Kg.m.s}^{-2}$ perubahan panas tersebut menunjukkan tanda negatif. Ini menunjukkan bahwa perubahan energi dari panas ke dingin.

Pada gambar 2 dan gambar 3 menunjukkan bahwa perpindahan energi yang terjadi pada benda atau material yang bersuhu tinggi ke benda atau material yang bersuhu rendah, hingga tercapainya kesetimbangan panas. Kesetimbangan

panas terjadi jika panas dari sumber panas sama dengan jumlah panas benda yang dipanaskan dengan panas yang disebarkan oleh benda tersebut ke medium sekitarnya, hal tersebut dibuktikan dengan hukum *fourier*.

BAB V

PENUTUP

A. KESIMPULAN

Berdasarkan hasil penelitian dan pembahasan yang telah dilakukan, dapat disimpulkan bahwa penyelesaian metode dekomposisi adomian pada persamaan diferensial parsial non linear dengan kasus persamaan parabolik konduksi panas dimensi satu dapat diselesaikan dengan cara solusi umum dan solusi khusus homogen setelah itu diperoleh solusi total dalam persamaannya yaitu $y_t(x) = y_h(x) + y_p(x)$, sehingga diperoleh energi awal yang masuk sebesar 180,5761 $Kg.m.s^{-2}$, energi akhir yang diperoleh sebesar 32503,7 $Kg.m.s^{-2}$ dan energi perubahan panas terhadap x sebesar 0.909011 $Kg.m.s^{-2}$, sehingga konduksi panas pada suatu batang kawat tipis semi infinite pada saat $t = 3^o c$ berbanding lurus.

B. SARAN

Dalam penelitian ini banyak sekali kekurangan baik dari segi materi maupun metode yang digunakan, maka penulis menyarankan kepada pembaca yang ingin melanjutkan penelitian ini agar dapat menggunakan metode lain atau menggunakan metode yang berdimensi tiga untuk menyelesaikan persamaan diferensial parsial non linear.

DAFTAR PUSTAKA

- Amine Khamisi, Mohamed, [http : // www . sosmath .com/ differential/ equation/ byparts/byparts.htm](http://www.sosmath.com/differential/equation/byparts/byparts.htm) / diakses 20-09-2015
- Braum . M, Persamaan Parsial Konduksi Panas. Edisi II . Bandung : Graha Ilmu, 2008.
- Bronson, Richar, *Persamaan Diferensial Edisi Ketiga*, Jakarta: Penerbit Erlangga, 2007.
- Budi Nugroho, Didit, Persamaan Diferensial Biasa dan Aplikasinya. Edisi II Yogyakarta: Graha Ilmu, 2010.
- Darmawijoyo, Persamaan Diferensial Biasa :Suatu Pengantar. Palembang:Penerbit Erlangga,2011.
- Depertemen Agama RI. Al-Jumanatul' Ali Al-Quran dan terjemahan. Bandung: Penerbit J-ART.2005.
- Eka Jati Bambang Murdaka, Matematika Untuk Ilmu Fisika dan Teknik Persamaan Diferensial Parsial . Edisi I . Yogyakarta : Graha Ilmu, 2011.
- _____ , Matematika Untuk Ilmu Fisika dan Teknik Persamaan Diferensial Parsial . Edisi I . Yogyakarta:Graha Ilmu, 2011.
- Herdiana, Heris, *Persamaan Diferensial*, Bandung: Pustaka,2011.
- J. C , Ault. dkk. Persamaan Diferensial. Bandung : Graha Ilmu, 2002.
- Kaprawi Muh., dkk. Jurnal . Metode Adomian untuk Menyelesaikan Persamaan Diferensial Parabolik (Jurnal Vol 2 No 2 (Juli 2014)
- Kartono, *Persamaan Diferensial Biasa Model Matematika Fenomena Perubahan*, Yogyakarta: Graha Ilmu,2012.
- Mursita Danang , Matematika Lanjutan. Edisi II. Bandung : Graha Ilmu, 2005.
- _____ , *Matematika untuk Perguruan Tinggi*, Bandung: Rekayasa Sains,2011.

- Nursalam, *Persamaan Diferensial Biasa*. Makassar : Universitas Islam Negeri, 2013.
- Prayudi, *Matematika Teknik Persamaan Diferensial transformasi laplace*. Edisi I Yogyakarta: Graha Ilmu, 2006.
- Quraish, M. Shihab. *Tafsir Al-Mishbah, Pesan, Kesan dan Keserasian Al- Qur'an*. Jakarta: Lantera Hati, 2003.
- Rahman, Abdul, *Persamaan Diferensial Biasa Teori dan Aplikasi*, Makassar: Tim Penulis, 2007.
- Rahman, Abdul, *Persamaan Diferensial Biasa Teori dan Aplikasi*, Makassar: Tim Penulis, 2007.
- R Spiegel, Murray, *Matematika Lanjutan untuk Para Insinyur dan Ilmuan*, Bandung: Penerbit Erlangga, 1971



RIWAYAT HIDUP

Anita, Lahir pada tanggal 16 Juni 1991, di Kota Makassar Kecamatan Tallo, anak kedua dari lima bersaudara, anak dari ayahanda Abidin dan ibunda Nurbaya.

RIWAYAT PENDIDIKAN

1. Sekolah Dasar Inpres Ujung Pandang Baru Kecamatan Tallo Kota Makassar tahun 1999 – 2005.
2. Sekolah Menengah Pertama Negeri 22 Kecamatan Tallo Kota Makassar tahun 2005 – 2008.
3. Sekolah Menengah Atas Nasional Makassar Kecamatan Mariso tahun 2008 – 2011.

Pada tahun 2011 melanjutkan pendidikan pada Perguruan Tinggi Negeri yakni Universitas Islam Negeri (UIN) Alauddin Makassar pada Fakultas Sains dan Teknologi Jurusan Matematika dengan Konsentrasi Statistik. Atas rahmat Allah SWT, penulis berhasil menyelesaikan program studi strata satu (S1) dengan judul skripsi **“Metode Dekomposisi Adomian untuk Menyelesaikan Persamaan Parabolik Konduksi Panas”**.

LAMPIRAN A

SURAT IZIN PENELITIAN



KEMENTERIAN AGAMA
UNIVERSITAS ISLAM NEGERI (UIN) ALAUDDIN MAKASSAR
FAKULTAS SAINS & TEKNOLOGI

Kampus I: Jl. Sultan Alauddin No.63 Telp. 864924 (Fax 864923)
Kampus II: Jl. Sultan Alauddin No.36 Telp. 5622375-424835 (Fax 424836)

: ST.VI.1/PP.009/8260/2015

Makassar, 17 September 2015

: Penting

: Izin Penelitian
Untuk Menyusun Skripsi

Kepada Yth
Kepala Perpustakaan Umum
UIN Alauddin Makassar

Di-
Tempat

Assalamu Alaikum Wr. Wb.

Dengan hormat kami sampaikan, bahwa mahasiswa UIN Alauddin Makassar yang tersebut namanya di bawah ini:

Nama	: Anita
NIM	: 60600111007
Semester	: IX
Fakultas	: Sains & Teknologi UIN Alauddin Makassar
Jurusan	: Matematika
Pembimbing	: 1. Irwan, S.Si., M.Si. 2. Wahida Alwi, S.Si., M.Si.

Bermaksud melakukan penelitian dalam rangka penyusunan Skripsi berjudul "**Metode Dekomposisi Adomian Untuk Menyelesaikan Persamaan Diferensial Parsial Non-Linear (Studi Kasus : Persamaan Parabolik Konduksi Panas Dimensi Satu)**" sebagai salah satu syarat penyelesaian Studi akhir Sarjana/S.1.

Untuk maksud tersebut kami mengharapkan kiranya kepada mahasiswa yang bersangkutan diberi izin untuk penelitian di **Perpustakaan Umum UIN Alauddin Makassar**

Demikian harapan kami, atas perhatian dan kerjasamanya kami ucapkan terima kasih.



Dr. H. Arifuddin, M.Ag.
Telp. 19691205 199303 1 001

Disusun:

1. Ketua Prodi/Jurusan Matematika Fak. Sainstek UIN Alauddin
2. Arsip

LAMPIRAN B

*Surat Balasan Penelitian dari
UPT Pusat Perpustakaan UIN
Alauddin Makassar*



KEMENTERIAN AGAMA
UNIVERSITAS ISLAM NEGERI "ALAUDDIN" MAKASSAR

UPT PUSAT PERPUSTAKAAN

Jln. Sultan Alauddin No. 63 Telp. 864928-864931 (Fax 864923)

SURAT KETERANGAN

NO: PK/HM.02.1/ 64 /2015

Yang bertanda tangan di bawah ini, menerangkan bahwa :

Nama : Anita
Nim : 60600111007
Semester : IX (Sembilan)
Fakultas : Sains & Teknologi UIN Alauddin Makassar
Jurusan : Matematika

Yang bersangkutan telah melakukan izin penelitian dari tanggal 21 September s/d 21 Oktober 2015 dengan Judul :

"Metode Dekomposisi Adomian Untuk Menyelesaikan Persamaan Diferensial Parsial Non Linear (Studi Kasus : Persamaan Parabolik Konduksi Panas Dimensi Satu)" di UPT Pusat Perpustakaan UIN Alauddin Makassar"

Demikian Surat Keterangan ini dibuat untuk dapat dipergunakan sebagaimana mestinya.

Samata, 4 Desember 2015

UPT Pusat Perpustakaan



Raisy Mathar, S.Sos, M.Hum,
197603162006041001