

**MODIFIKASI SISTEM PEMBAKARAN DAN EMISI GAS  
BUANG MENGGUNAKAN KONVERTER DAN FILTER  
PADA MOTOR 4 LANGKAH**



*Diajukan Sebagai Salah Satu Syarat Meraih Gelar Sarjana Sains  
Jurusan Fisika Pada Fakultas Sains Dan Teknologi  
Universitas Islam Negeri Alauddin Makassar*

UNIVERSITAS ISLAM NEGERI  
**ALAUDDIN**  
M A K A S S A R

Oleh:

MUH. SYAM ARIANTO

NIM: 60400112059

**FAKULTAS SAINS DAN TEKNOLOGI  
UIN ALAUDDIN MAKASSAR  
2016**

## PERNYATAAN KEASLIAN SKRIPSI

Mahasiswa yang bertanda tangan dibawah ini:

Nama : Muh. Syam Arianto

NIM : 60400112059

Tempat/Tgl. Lahir : Jenepono, 12 Juni 1993

Alamat : BTN Paccinongan Harapan PA 16/10

Judul : Modifikasi Sistem Pembakaran dan Emisi Gas Buang

Menggunakan Konverter dan Filter Pada Motor 4 Langkah

Menyatakan dengan sesungguhnya penuh kesadaran bahwa skripsi ini benar adalah hasil karya sendiri. Jika dikemudian hari terbukti bahwa ia merupakan duplikat, tiruan, plagiat, atau dibuat oleh orang lain, sebagian atau seluruhnya, maka skripsi dan gelar yang diperoleh karenanya batal demi hukum.

UNIVERSITAS ISLAM NEGERI

**ALAUDDIN**  
M A K A S S A R

Gowa, 12 Agustus 2016

Penyusun



Muh. Syam Arianto

Nim. 60400112059

## PENGESAHAN SKRIPSI

Skripsi yang berjudul, *“Modifikasi Sistem Pembakaran dan Emisi Gas Buang Menggunakan Konverter dan Filter Pada Motor 4 Langkah”*, yang disusun oleh **Muh. Syam Arianto**, NIM: 60400112059, mahasiswa Jurusan Fisika pada Fakultas Sains dan Teknologi UIN Alauddin Makassar, telah diuji dan dipertahankan dalam sidang munaqasyah yang diselenggarakan pada hari Selasa, 30 Agustus 2016 M, bertepatan dengan 02 Dzulqa’dah 1437 H, dinyatakan telah dapat diterima sebagai salah satu syarat untuk memperoleh gelar Sarjana Sains Jurusan Fisika.

Gowa, 30 Agustus 2016  
02 Dzulqa’dah 1437 H

### DEWAN PENGUJI:

Ketua	: Prof. Dr. H. Arifuddin, M.Ag.	(.....)
Sekretaris	: Sahara, S.Si., M.Sc., Ph.D.	(.....)
Munaqisy I	: Rahmaniah, S.Si., M.Si.	(.....)
Munaqisy II	: Ayusari Wahyuni, S.Si., M.Sc	(.....)
Munaqisy III	: Dr. Hasyim Haddade, M.Ag.	(.....)
Pembimbing I	: Iswadi, S.Pd., M.Si.	(.....)
Pembimbing II	: Muh. Said L., S.Si., M.Pd.	(.....)

Diketahui Oleh:  
Dekan Fakultas Sains dan Teknologi  
UIN Alauddin Makassar.

**Prof. Dr. H. Arifuddin, M.Ag.**  
NIP: 19691205 199303 1 001

## KATA PENGANTAR

### Bismillahirrahmanirahim

Alhamdulillah, puji syukur kepada Allah SWT. Atas segala rahmat, hidayah dan karunia pertolongan-Nya, sehingga penulis skripsi ini dapat terealisasi sebagai salah satu syarat memperoleh gelar sarjana strata satu Fisika. Shalawat dan salam kepada nabi Muhammad Saw. Sosok teladan umat dalam segala perilaku keseharian yang berorientasi kemuliaan hidup didunia dan akhirat.

Penulis skripsi ini adalah didasarkan pada hasil penelitian sebagai kajian mendalam dengan judul “**Modifikasi Sistem Pembakaran dan Emisi Gas Buang Menggunakan Konverter dan Filter Pada Motor 4 Langkah**”. Skripsi ini dapat terselesaikan secara bertahap dengan baik. Penulis menyadari bahwa skripsi ini masih jauh dari kesempurnaan baik dari segi sistematika penulisan, maupun dari segi bahasa yang termuat di dalamnya. Oleh karena itu, kritikan dan saran yang bersifat membangun senantiasa penulis harapkan guna terus menyempurnakannya.

Salah satu dari sekian banyak pertolongan-Nya adalah telah digerakkan hati sebagian hamba-Nya untuk membantu dan membimbing penulis dalam menyelesaikan skripsi ini. Oleh karena itu, penulis menyampaikan penghargaan dan banyak ucapan terima kasih yang setulus-tulusnya kepada mereka yang telah memberikan andilnya sampai skripsi ini dapat diselesaikan.

Penulis menyampaikan terimah kasih yang terkhusus, teristimewa dan setulus-tulusnya kepada kedua orang tua tercinta (Ayahanda **Ruddin. S, S.Pdi** dan Ibunda **Rahnan**) yang telah segenap hati dan jiwanya mencurahkan kasih sayang serta

doanya yang tiada henti-hentinya demi kebaikan, keberhasilan dan kebahagiaan penulis, sehingga penulis bisa menjadi orang yang seperti sekarang ini.

Selain kepada kedua orang tua dan keluarga besar, penulis juga menyampaikan banyak terima kasih kepada Bapak **Iswadi, S.Pd., M.Si** dan Bapak **Muh. Said L, S.Si., M.Pd** selaku pembimbing I dan pembimbing II yang dengan penuh ketulusan hati meluangkan waktu, tenaga dan pikiran untuk membimbing, mengajarkan, mengarahkan dan memberi motivasi kepada penulis agar dapat menyelesaikan Skripsi ini dengan hasil yang baik.

Penulis menyadari bahwa skripsi ini dapat terselesaikan berkat bantuan dari berbagai pihak dengan penuh keikhlasan dan ketulusan hati. Untuk itu pada kesempatan ini, penulis ingin menyampaikan ucapan terima kasih kepada:

1. Bapak **Prof. Dr. H. Musafir Pabbabari, M.Si** sebagai Rektor UIN Alauddin Makassar periode 2015-2020 yang telah memberikan andil dalam melanjutkan pembangunan UIN Alauddin Makassar dan memberikan berbagai fasilitas guna kelancaran studi kami.
2. Bapak **Prof. Dr. H. Arifuddin, M.Ag** sebagai Dekan Fakultas Sains Teknologi UIN Alauddin Makassar periode 2015-2019.
3. Ibu **Sahara, S.Si., M.Sc., Ph. D** sebagai ketua Jurusan Fisika Fakultas Sains yang selama ini berperan besar selama masa studi kami, memberikan motivasi maupun semangat serta kritik dan masukan kepada penulis sehingga penulis dapat menyelesaikan skripsi ini dengan baik..

4. Bapak **Ihsan, S.Pd., M.Si** sebagai sekretaris Jurusan Fisika Fakultas Sains dan Teknologi yang selama ini membantu kami selama masa studi.
5. **Rahmaniah., S.Si., M.Sc** selaku penguji I, Ibu **Ayusari Wahyuni, S.Si., M.Sc** selaku penguji II dan Bapak **Dr. Hasyim Haddade, M.Ag** selaku penguji III yang senantiasa memberikan masukan untuk perbaikan skripsi ini.
6. Bapak dan Ibu Dosen Jurusan Fisika Fakultas Sains dan Teknologi yang telah segenap hati dan ketulusan memberikan banyak ilmu kepada penulis, sehingga penulis bisa menyelesaikan skripsi ini dengan baik.
7. Kepada Ibu **Naskah Filailah, Pg.Dip.Sc., M.Si** selaku Kepala UPTB Laboratorium Lingkungan Hidup yang telah mengizinkan penulis untuk melakukan penelitian di Badan Lingkungan Hidup Daerah (BLHD) Provinsi Sulawesi-Selatan yang juga banyak membantu dalam proses penelitian.
8. Kepada Bapak **Muh. Kadri** yang senantiasa menemani, membimbing dan mendampingi penulis dalam proses penelitian serta memberi motivasi dan dorongan kepada penulis.
9. Kepada sahabat-sahabat angkata 2012 yang telah banyak membantu penulis selama masa studi terlebih pada masa penyusunan dan penyelesaian skripsi ini dan kepada kakak-kakak angkatan 2009, 2010, 2011, adik-adik 2013, 2014, dan 2015 yang telah berpartisipasi selama masa studi penulis.
10. Terkhusus kepada Ibu Negara **“Wulankdary”** yang senantiasa menemani, menyemangati, dan memberi nasehat serta arahan kepada penulis selama masa studi sampai penyusunan skripsi ini terselesaikan.

Terlalu banyak orang yang berjasa kepada penulis selama menempuh pendidikan di UIN Alauddin Makassar sehingga tidak sempat dan tidak muat bila dicantumkan semua dalam ruang sekecil ini.

Penulis mohon maaf kepada mereka yang namanya tidak sempat tercantum dan kepada mereka semua tanpa terkecuali, penulis mengucapkan banyak terima kasih dan penghargaan yang setinggi-tingginya semoga bernilai ibadah dan amal jariyah. Aamiin.

Gowa, 12 Agustus 2016

Penulis,



**MUH. SYAM ARIANTO**  
**NIM. 60400112059**



## DAFTAR ISI

<b>HALAMAN JUDUL .....</b>	<b>i</b>
<b>PENYATAAN KEASLIAN SKRIPSI.....</b>	<b>ii</b>
<b>PENGESAHAN SKRIPSI .....</b>	<b>iii</b>
<b>KATA PENGANTAR.....</b>	<b>iv-vii</b>
<b>DAFTAR ISI.....</b>	<b>viii-x</b>
<b>DAFTAR TABEL.....</b>	<b>xi</b>
<b>DAFTAR GAMBAR.....</b>	<b>xii</b>
<b>DAFTAR SIMBOL .....</b>	<b>xiii</b>
<b>ABSTRAK .....</b>	<b>xiv</b>
<b>ABSTRACT .....</b>	<b>xv</b>
<b>BAB I PENDAHULUAN.....</b>	<b>1-6</b>
1.1 Latar Belakang .....	1
1.2 Rumusan Masalah.....	4
1.3 Tujuan Penelitian .....	4
1.4 Ruang Lingkup Penelitian.....	5
1.5 Manfaat Penelitian .....	6
<b>BAB II TINJAUAN TEORETIS .....</b>	<b>7-43</b>
2.1 Modifikasi .....	7
2.2 Bahan Bakar .....	10
2.3 Karburator .....	23
2.4 Emisi Gas Buang.....	28
2.5 Exhaust Gas Analyzer .....	29



2.6 Cara Membaca Hasil Gas Analyzer .....	30
2.7 Filter .....	32
2.8 Konverter dan Jenis-jenisnya .....	33
2.9 Udara.....	35
<b>BAB III METODE PENELITIAN .....</b>	<b>39-49</b>
3.1 Waktu dan Tempat Penelitian.....	44
3.2 Alat dan Bahan Penelitian.....	44
3.3 Prosedur Kerja.....	45
3.4 Bagan Alir Penelitian.....	49
<b>BAB IV HASIL DAN PEMBAHASAN.....</b>	<b>50-59</b>
4.1 Konverter.....	50
4.2 Uji Emisi Gas Buang.....	54
4.3 Hasil Uji Emisi Gas Buang .....	56
4.4 Pembahasan.....	57
<b>BAB V PENUTUP.....</b>	<b>60-61</b>
5.1 Kesimpulan .....	60
5.2 Saran.....	61
<b>DAFTAR PUSTAKA .....</b>	<b>62-63</b>
<b>RIWAYAT HIDUP.....</b>	<b>64</b>

<b>LAMPIRAN.....</b>	<b>L1</b>
Lampiran 1 : Hasil pengujian dari UPTB Laboratorium Lingkungan Hidup BLHD Provinsi Sulawesi-Selatan.....	L2
Lampiran 2 : Peraturan Menteri Negara Lingkungan Hidup Nomor 5 Tahun 2006 Tentang “Ambang Batas Gas Buang Kendaraan Bermotor Lama”. L5	
Lampiran 3 : Peraturan Menteri Negara Lingkungan Hidup Republik Indonesia Nomor 23 Tahun 2012 Tentang “Pengolahan Baku Mutu Emisi Gas Buang Kendaraan Bermotor Tipe Baru L3”.....	L7
Lampiran 4 : Skema Rangkaian Konverer.....	L10
Lampiran 5 : Dokumentasi Rangkaian Konverter.....	L12
Lampiran 6 : Dokumentasi uji Emisi Gas Buang.....	L18
Lampiran 7 : Surat Izin Penelitian Dari dekan Fakultas Sains dan teknologi dan Surat Izin Dari BKPMU UPTP2T.....	L25
Lampiran 8 : Keterangan Merlaksanakan penelitian.....	L28

## DAFTAR TABEL

<b>No. Tabel</b>	<b>Keterangan Tabel</b>	<b>Halaman</b>
2.1	Komposisi udara kering dan bersih	37
4.1	Perbandingan uji emisi gas buang bahan bakar bensin dan gas LPG dengan menggunakan filter dan tanpa filter dan persentase penurunan	57



## DAFTAR GAMBAR

No. Gambar	Keterangan Gambar	Halaman
2.1	Modifikasi Motor	7
2.2	Modifikasi Karburator Untuk Motor	9
2.3	Cara Kerja Karburator	28
2.4	Exhaust Gas Analyser Portable	30
2.5	Filter	32
2.6	Jenis Polutan	40
3.1	Bagan Alir Penelitian	49
4.1	Skema Rangkaian Konverter	51
4.2	Rangkaian Konverter	51
4.3	Memasang Konverter Pada Tabung	52
3.4	Saluran Udara	53
3.5	Test Drive	53
4.6	Exhaust Gas Analyser	54
4.7	Uji Emisi Gas Buang Tanpa Filter	55
4.8	Filter (asbes)	56
4.9	Uji Emisi Gas Buang Dengan Filter	56

**DAFTAR SIMBOL**

<b>Simbol</b>	<b>Keterangan Simbol</b>	<b>Halaman</b>
ppm	Part per million (satuan kadar/konsentrasi)	57
%	Persentase pembakaran emisi gas buang	57



## ABSTRAK

**Nama** : MUH. SYAM ARIANTO  
**NIM** : 60400112059  
**Judul Skripsi** : MODIFIKASI SISTEM PEMBAKARAN DAN EMISI GAS BUANG MENGGUNAKAN KONVERTER DAN FILTER PADA MOTOR 4 LANGKAH

---

Telah dilakukan penelitian dengan metode hybrid dan idle (lambat) yang bertujuan untuk mengetahui model (mekanisme alat konverter) dari sistem pembakaran motor berbahan bakar bensin menjadi bahan bakar gas dan untuk mengetahui perbandingan uji emisi gas buang dengan bahan bakar bensin menjadi bahan bakar gas LPG dengan menggunakan filter dan tanpa filter. Penelitian ini dilakukan dengan membuat rangkaian konverter yang berfungsi untuk mengubah bahan bakar bensin menjadi bahan bakar gas dan uji emisi gas buang dengan mengukur beberapa parameter yaitu CO, CO<sub>2</sub>, dan NO. Hasil rangkaian konverter pada motor 4 langkah adalah konverter manual dengan sistem hybrid yaitu dapat memproses bahan bakar gas dan bahan bakar bensin secara bergantian. Dan hasil uji emisi gas buang bahan bakar gas tanpa filter CO = 0,05 %, CO<sub>2</sub> = 1,76 %, dan NO = 0 ppm dan dengan menggunakan filter CO = 0,124 %, CO<sub>2</sub> = 3,96 %, dan NO = 0,6 ppm. Sedangkan uji emisi gas buang bahan bakar bensin tanpa filter CO = 0,18 %, CO<sub>2</sub> = 4,74 %, dan NO = 13,2 ppm dan dengan menggunakan filter CO = 0,122 %, CO<sub>2</sub> = 9,82 %, dan NO = 27,2 ppm.

**Kata Kunci:** *Modifikasi, konverter, emisi, hybrid, idle, gas.*

## ABSTRACT

**Name** : MUH. SYAM ARIANTO  
**SIN** : 60400112059  
**Thesis Title** : **MODIFICATION OF BURNING SYSTEM AND EXHAUST EMISSION FILTER ON USING THE CONVERTER AND MOTOR 4 STEPS**

---

Has conducted research with a hybrid method and idle (idle), which aims to determine the model (mechanism converter tool) from the combustion system of motor gasoline into fuel gas and to compare the test exhaust emissions premises gasoline fuel into gas fuel LPG using a filter and without filter. This research was conducted by making the converter circuit that functions to convert gasoline into fuel gas and exhaust emissions test to measure several parameters, namely CO, CO<sub>2</sub>, and NO. Results converter circuit to the motor is a converter 4 steps manually with a hybrid system that can process fuel gas and gasoline fuel interchangeably. And exhaust emission test results gaseous fuels without filter CO = 0.05%, CO<sub>2</sub> = 1.76%, and NO = 0 ppm and CO by using filter = 0.124%, CO<sub>2</sub> = 3.96%, and NO = 0, 6 ppm. While testing exhaust emissions of gasoline without the filter CO = 0.18%, CO<sub>2</sub> = 4.74%, and NO = 13.2 ppm and using filter CO = 0.122%, CO<sub>2</sub> = 9.82%, and NO = 27.2 ppm.

UNIVERSITAS ISLAM NEGERI

**Keywords:** *Modification, converter, emission, hybrid, idle, gas.*

ALAUDDIN  
M A K A S S A R

# BAB I

## PENDAHULUAN

### 1.1. Latar Belakang

Sumber daya energi minyak bumi, gas alam, dan batu bara banyak tersedia dan sudah banyak dimanfaatkan di Indonesia. Bahan bakar gas selama ini hanya terserap pada sektor industri dan rumah tangga sedangkan untuk industri transportasi masih sangat minim. Ketersediaan energi fosil bersifat terbatas sehingga perlu adanya strategi untuk mengamankan pasokan energi fosil tersebut. Cadangan gas bumi relatif masih cukup besar dan biaya pengadaannya lebih murah dari bahan bakar minyak (BBM). Adapun cadangan minyak bumi di Indonesia semakin menipis, bahkan Indonesia telah mengimpor minyak bumi untuk memenuhi kebutuhan minyak dalam negeri. Hal tersebut sangat memberatkan pemerintah karena subsidi bahan bakar minyak yang ditanggung pemerintah menjadi lebih besar. Untuk mengatasi hal tersebut perlu adanya pemanfaatan bahan bakar alternatif pada kendaraan. Pemanfaatan bahan bakar gas (BBG) sebagai bahan bakar alternative sebenarnya telah lama dikenalkan oleh pemerintah salah satunya di Jakarta dengan melakukan percontohan pada taksi dan sampai sekarang masih digunakan pada kendaraan angkutan umum trans Jakarta (KESDM, 2010: 19).

Menurut Ricky Radit (2013: 5), mengemukakan bahwa penggunaan gas sebagai bahan bakar pengganti bensin sangatlah efisien karena kadar oktan gas *Liquid Petroleum Gas* (LPG) lebih tinggi yaitu oktan 98 dibandingkan kadar oktan bensin



yaitu oktan 82. Selain efisien, penggunaan bahan bakar gas pengganti bahan bakar minyak lebih mudah diproses oleh karburator menuju piston untuk pembakaran. Karena gas dan udara dicampur di bagian karburator (*mixer*), dengan perbandingan tertentu yang sesuai. Pada dasarnya sebuah karburator untuk bahan bakar gas lebih sederhana dari karburator untuk bahan bakar bensin. Karena LPG sudah dalam bentuk gas, sedangkan fungsi karburator bensin adalah memproses bensin yang dalam bentuk cair menjadi gas atau kabut bensin dengan proses penguapan dalam karburator. Jadi sudah jelas penggunaan gas LPG sebagai pengganti bahan bakar minyak pada motor lebih irit dan efisien itu disebabkan karena kandungan kadar oktan yang terdapat dalam gas LPG.

Semakin tinggi kadar oktan bahan bakar, maka pembakaran yang dihasilkan sebuah mesin akan semakin hebat dan efisien. Di samping itu penggunaan gas LPG lebih baik untuk lingkungan, gas emisi yang keluar dari knalpot mengandung sedikit polutan. LPG menghasilkan emisi gas nitrogen oksida (NO) dan karbon dioksida CO<sub>2</sub> lebih sedikit, mengurangi keausan mesin karena mengandung sedikit karbon dan kualitas oli bertahan lebih lama (Mulyanto, 2014: 4)

Untuk menggunakan gas LPG pengganti bahan bakar bensin, pada penelitian ini di lakukan modifikasi konverter. Sebuah konversi dari bahan bakar bensin menjadi bahan bakar gas LPG dengan menggunakan komponen yang sederhana dan mudah didapatkan, terpasang dengan benar dan sesuai, membuat kinerja mesin sepeda motor kita lebih ramah lingkungan dan mengurangi polusu udara dengan mengeluarkan bebeara unsur kimia yang lebih sedikit dibandingkan dengan bahan

bakar bensin. Selain modifikasi konverter, pada penelitian ini juga menguji emisi gas buang hasil pembakaran dengan metode *idle* (lambat) yang terdiri dari beberapa parameter diantaranya karbon monoksida (CO), Karbon dioksida (CO<sub>2</sub>) dan Natrium monoksida (NO) dengan menggunakan alat yang disebut *Exhaust gas Analyzer* yang berfungsi untuk mengukur uji emisi gas buang pada kendaraan, dan membandingkan uji emisi gas buang bahan bakar gas dengan bahan bakar bensin dan dengan menggunakan filter dan tanpa filter. *Filter* yang digunakan pada penelitian ini adalah asbes. Setelah membandingkan hasil dari uji emisi gas buang, selanjutnya menentukan persentase penurunan bahan bakar bensin dan gas antara menggunakan filter dan tanpa filter dan menghitung kecepatannya masing-masing.

Modifikasi konverter dilakukan pada penelitian ini adalah modifikasi *konverter* secara manual yang terdiri dari beberapa komponen diantaranya *high pressure regulator*, *switch on/off*, *klem*, selang gas LPG dengan panjang 30 cm dan 4 cm, *membran* dan selang *vakum*. Konverter manual ini lebih praktis karena hanya terdiri dari beberapa komponen dan tidak mengurangi isi karburator. Selain itu konverter ini bisa langsung dipasang di saluran angin untuk bisa difungsikan sebagai pengganti bahan bakar bensin menjadi bahan bakar gas, dan yang lebih praktisnya lagi karburator konverter ini adalah karburator multifungsi bisa mengganti bahan bakar gas menjadi bahan bakar bensin dengan cepat dan mudah hanya dengan menutup kran manual saluran gas pada konverter dan membuka saluran bensin pada kran bensin manual. Berbeda dengan penelitian terdahulu yang dilakukan oleh Achmad Fauzan lembaga penelitian Universitas Muhammadiyah Malang (2008: 6), dengan

menggunakan beberapa komponen dalam rangkaian konverter dan fungsi karburator konverter hanya untuk bahan bakar gas saja, karena karburator sudah dilepas beberapa bagiannya dan tidak bisa lagi memproses bahan bakar bensin kecuali mengganti karburator baru. Di sinilah letak perbedaan penelitian sebelumnya dengan penelitian ini dengan judul “Modifikasi Sistem Pembakaran dan Emisi Gas Buang Menggunakan Konverter dan Filter Pada Motor 4 Langkah”

### **1.2. Rumusan Masalah**

Berdasarkan uraian latar belakang di atas, maka permasalahan yang akan dihasilkan pada penelitian ini adalah:

1. Bagaimana model (mekanisme alat konverter) dari sistem pembakaran motor berbahan bakar bensin menjadi bahan bakar gas?
2. Bagaimana perbandingan uji emisi gas buang dengan bahan bakar bensin dan bahan bakar gas LPG dengan menggunakan filter dan tanpa filter?

### **1.3. Tujuan Penelitian**

Berdasarkan rumusan permasalahan di atas, maka tujuan yang akan dicapai pada penelitian ini adalah:

1. Untuk mengetahui model (mekanisme alat konverter) dari sistem pembakaran motor berbahan bakar bensin menjadi bahan bakar gas.
2. Untuk mengetahui perbandingan uji emisi gas buang dengan bahan bakar bensin dan bahan bakar gas LPG dengan menggunakan filter dan tanpa filter.

#### 1.4. Ruang Lingkup Penelitian

Penelitian ini dibatasi sebagai berikut:

1. Modifikasi konverter dan karburator.

Pada penelitian ini memodifikasi konverter dan karburator, dimana konverter yang dirangkai adalah konverter manual yang dapat diatur tekanan gas yang masuk ke *mixer* (karburator), begitu pula dengan karburator dimodifikasi dengan multi fungsi yang bisa memproses bahan bakar bensin dan bahan bakar gas.

2. Bahan bakar yang digunakan adalah tabung gas 3 kg.

Pada umumnya bahan bakar kendaraan bermotor adalah bensin, dan pada penelitian ini menggunakan gas sebagai bahan bakar. Adapun gas yang digunakan adalah gas LPG 3 kg.

3. Motor 110 CC 1 silinder 4 langkah.

Mesin motor yang digunakan pada penelitian ini adalah motor produk Jepang tipe Yamaha merek Vega ZR 115 CC 1 silinder 4 langkah tahun 2009.

4. Filter

Filter yang digunakan pada uji emisi gas buang pada penelitian ini adalah asbes dari serat busa.

5. Uji emisi gas buang.

Pada penelitian ini diuji emisi gas buang bahan bakar bensin dan gas dengan mengukur unsur gas buang CO, CO<sub>2</sub> dan NO dengan metode *idle*

(lambat). Dan membandingkan dengan menggunakan filter dan tanpa filter. Dan hasil uji emisi gas buang dicatat dalam tabel 4.1.

### 1.5. Manfaat Penelitian

Manfaat penelitian yang dicapai adalah:

1. Manfaat pada industri adalah produksi gas LPG akan semakin meningkat karena penggunaan gas LPG selain digunakan pada kompor juga dapat digunakan pada kendaraan.
2. Manfaat pada lingkungan yaitu lebih ramah lingkungan karena menurunkan emisi CO<sub>2</sub> hingga 18 %.
3. Manfaat bagi masyarakat yaitu dapat menghemat bahan bakar dengan menggunakan gas LPG sebagai pengganti bahan bakar bensin.



## BAB II

### TINJAUAN TEORETIS

#### 2.1. Modifikasi

Modifikasi secara umum adalah mengubah atau menyesuaikan. Mengenai pengertian modifikasi, Bahagia (2010: 13) mengemukakan bahwa modifikasi dapat diartikan sebagai upaya melakukan perubahan dengan penyesuaian baik dalam segi fisik material (fasilitas dan perlengkapan) maupun dalam tujuan dan cara (metode, gaya, pendekatan, aturan serta penilaian).



Gambar 2.1 Modifikasi Motor

(Sumber: *Dokumen Pribadi*)

## 1. Modifikasi motor

Modifikasi motor adalah merubah suatu tampilan sepeda motor dari tampilan standar menjadi lebih sporty, agresif, terlihat berbeda dengan yang lainya. Bagian-bagian yang diganti ada yang seluruh part diganti, ada yang hanya dengan memperindah saja, misalnya menyematkan beberapa aksesoris/ sparepart motor, mengganti velg, *stang*, *body*, *spion*, *swing arm*, dan lain-lain. Tapi ada juga yang memodifikasi motor khususnya untuk *performance* yaitu dengan menambah kecepatan agar semakin cepat (Sutopo, 2013: 2).

## 2. Modifikasi karburator untuk konverter

Modifikasi karburator untuk konverter merupakan suatu rancangan dimana mengubah campuran bensin dengan udara di dalam karburator (*mixer*) menjadi campuran gas dengan udara di dalam *mixer* dan diproses melalui proses pembakaran pada *piston*, kemudian terjadi pengapian dan menghasilkan nitrogen oksida (NO) dan karbon dioksida (CO<sub>2</sub>). Tujuan dari modifikasi ini adalah mengubah karburator bensin agar dapat digunakan sebagai karburator gas LPG. Dua point penting pada modifikasi karburator pertama, menyediakan saluran masuk untuk udara dan menyediakan saluran masuk untuk gas LPG.

Untuk menghidupkan mesin sepeda motor diperlukan campuran udara dan gas dalam jumlah dan perbandingan tertentu agar terjadi pembakaran yang *sempurna* sehingga menghasilkan tenaga yang efisien. Jika terlalu *rich* (terlalu banyak gas) akan menjadi boros dalam penggunaan gas, dan sebaliknya jika terlalu *lean* (kekurangan gas) mesin akan kehilangan tenaga dan mesin menjadi

terlalu panas. Secara teori perbandingan udara dan gas ini harus tetap pada setiap rotasi permenit (rpm), pada saat putaran mesin lambat ataupun cepat. Pada saat menaikkan kecepatan (menambah rpm) yang kita tambah adalah jumlah udara dan gas (keduanya), bukan merubah perbandingan udara dan gas. Untuk mensupply udara dan gas ini menjadi tugas dari karburator (*mixer*). Mesin sepeda motor pada setiap rpmnya memerlukan campuran udara dan gas dalam jumlah tertentu dan dengan perbandingan tertentu (Didim Prihadi, 2012: 52).



Gambar 2.2 Modifikasi Karburator Untuk Konverter

(Sumber: <https://www.google.com/search?q=gambar+modifikasi+karburator>)



## 2.2. Bahan Bakar

Bahan bakar adalah suatu materi apapun yang bisa diubah menjadi energi. Biasanya bahan bakar mengandung energi panas yang dapat dilepaskan dan dimanipulasi. Kebanyakan bahan bakar digunakan manusia melalui proses pembakaran (reaksi redoks) dimana bahan bakar tersebut akan melepaskan panas setelah direaksikan dengan oksigen di udara. Proses lain untuk melepaskan energi dari bahan bakar adalah melalui reaksi eksotermal dan reaksi nuklir (seperti fisi nuklir atau fusi nuklir).

Pembakaran merupakan proses oksidasi cepat bahan bakar disertai dengan produksi panas, atau energi dan cahaya. Ada tiga faktor pembakaran yaitu temperatur, Oksigen (udara), dan bahan bakar. Tanpa tiga faktor ini maka pembakaran tidak akan sempurna. Fungsi mesin (*engine*) adalah mengatur proses untuk mengubah energi yang terkandung dalam bahan bakar menjadi tenaga. Semua sepeda motor menggunakan sistem pembakaran di dalam silinder. Artinya, pembakaran bahan bakar terjadi di dalam silinder, dan karena itu, mesin ini dikatakan mesin pembakaran di dalam (*internal combustion engine*). Energi yang dihasilkan oleh pembakaran bahan bakar, menyebabkan piston terdorong, bergerak dan memutar poros engkol. Pembakaran memerlukan waktu untuk kelangsungannya, dan oleh karena itu pembakaran dimulai sebelum *titik mati atas* (TMA) dengan mempercepat pengapian. Sebagaimana Allah swt menjelaskan dalam Q.S Al Waqi'ah/56: 71-73 yang berbunyi:

أَفَرَأَيْتُمُ النَّارَ الَّتِي تُورُونَ ﴿٧١﴾

ءَأَنْتُمْ أَنْشَأْتُمْ شَجَرَتَهَا أَمْ نَحْنُ الْمُنشِئُونَ ﴿٧٢﴾

نَحْنُ جَعَلْنَاهَا تَذْكَرَةً وَامْتِنَاعًا لِلْمُقْوِينَ ﴿٧٣﴾

TerjemahNya:

Maka terangkanlah kepadaku tentang api yang kamu nyalakan (dengan menggosok-gosokkan kayu). Kamukah yang menjadikan kayu itu atau kamukah yang menjadikannya? Kami jadikan api itu untuk peringatan dan bahan yang berguna bagi musafir di padang pasir (Al Waqi'ah 56: 71-73).

Tafsir Al Mishbah menjelaskan “Maka, apakah kamu melihat api yang kamu nyalakan. Kamulah yang menjadikannya atau kamilah para pembuatnya? Kami menjadikannya untuk peringatan dan agar bermanfaat bagi para musafir”. Setelah menyebutkan kuasa Allah swt dalam turunnya air dari langit, kini disebut lawannya air yakni api. Allah swt berfirman: Maka apakah kamu melihat dengan mata kepala atau hati keadaan yang sungguh menakjubkan? Terangkanlah kepadaku tentang api yang kamu nyalakan yang berasal dari kayu yang kamu gosok-gosokkan! Kamukah yang menjadikannya, yakni api itu atau kayu itu, memiliki potensi pembakaran atau kamilah para pembuatnya? Kami menjadikannya untuk peringatan tentang siksa neraka yang apinya jauh lebih panas dan dahsyat dan juga bermanfaat bagi para musafir dipadang pasir, Seperti untuk memasak, menjadi alat penerang, penghangat badan, untuk mengusir binatang buas, dan lain-lain. Demikian juga untuk orang miskin dan kaya kapan dan dimana pun (M. Quraish Shihab, 2012: 374).

Tafsir ilmi menjelaskan ayat 71 sampai 72. Allah menyadarkan manusia tentang api yang mereka nyalakan. Manusia tidak akan mampu menciptakan sistem secanggih sistem fotosintesis pada tumbuhan hijau. Oleh karena itu, dia yang telah menciptakan semua ini pasti mampu membangkitkan kembali manusia setelah mereka mati, kelak pada hari kiamat (Hudzaifah Ismail, 2013: 275).

Ayat 73 menjelaskan api adalah simbol energi dan kekuatan. Panas yang dihasilkannya merupakan salah satu faktor penting penunjang kehidupan manusia dimuka bumi. Mulai dari kemampuannya menyediakan cahaya bagi manusia, hingga panasnya yang dimanfaatkan untuk berbagai keperluan rumah tangga dan industri (Hudzaifah Ismail, 2013: 277).

Dan dilanjutkan dalam Q.S Yaasiin/36: 80

الَّذِي جَعَلَ لَكُم مِّنَ الشَّجَرِ الْأَخْضَرِ نَارًا فَإِذَا أَنْتُمْ مِّنْهُ تُوقِدُونَ ﴿٨٠﴾

TerjemahNya:

Yaitu Tuhan yang menjadikan untukmu api dari kayu yang hijau, maka tiba-tiba kamu nyalakan (api) dari kayu itu." (Yaasiin 36: 80).

Makna ayat ini sama dengan firman Allah dalam surah Al-Waqi'ah/56: 71-72 yang terjemahnya "Maka pernahkah kalian memperhatikan api yang kalian nyalakan? Kalian yang menumbuhkan pohonnya (kayunya) atukah kami yang menumbuhkannya?" dijelaskan dalam tafsir ilmi "Mesin waktu Al-Qur'an" yang menjelaskan bahwa Penafsiran para ulama tafsir klasik terhadap kedua ayat tersebut terbatas pada pengetahuan yang ada pada masa mereka. Dengan asumsi bahwa kayu batang atau ranting pohon yang hijau akan menjadi bahan bakar untuk menyalakan

api. Hal ini seperti yang dijelaskan oleh Ibnu Katsir dalam tafsirnya bahwa bangsa Arab mengenal dua jenis pohon tersebut yang bisa menghasilkan api, yaitu pohon al-markh dan al-afar. Jika diambil dua tangkai yang masih hijau dan kedua pohon tersebut kemudian saling digosokkan satu sama lain, gosokan itu bisa menghasilkan percikan bunga api walau ranting tersebut masih hijau (basah) (Hudzaifah Ismail, 2013: 272).

Api adalah reaksi yang melibatkan bahan bakar dan oksigen yang menghasilkan panas dan cahaya. Pada masyarakat kuno, api digunakan sebagai penghangat badan, memasak makanan, dan mengusir binatang buas. Semakin maju peradaban manusia, fungsi api pun semakin bertambah. Mulai dari penggunaannya untuk berbagai macam kegiatan produktif yang konstruktif, hingga pemamfaatannya untuk hal-hal kontra-produktif dan destruktif (Hudzaifah Ismail, 2013: 273).

Hubungan ayat di atas dengan penelitian ini, Allah swt telah menjelaskan melalui ayat di atas bahwa api adalah ciptaannya, dan api tersebut memiliki potensi pembakaran dan berguna bagi para musafir yang berada dipadang pasir dan Allah swt yang menjadikan untukmu api dari kayu yang hijau dan tiba-tiba kamu nyalakan api dari kayu itu. Serta api adalah simbol energi dan kekuatan yang panasnya bisa dimanfaatkan untuk berbagai keperluan rumah tangga dan industri. Dalam penelitian ini, api/ pengapian digunakan untuk membakar campuran bahan bakar dan udara dengan meletikkan (memercikan) bunga api pada waktu yang tertentu. Pada motor bakar bensin menggunakan busi yang meletikkan api pada kedua elektrodanya. Pengapian yang tepat waktu diperlukan untuk mencegah kerusakan komponen

kendaraan. Sistem pengapian harus menyediakan energi yang cukup untuk meyakinkan terjadinya pengapian, walaupun kondisi campuran tidak sesuai perbandingan *stoichiometric* sehingga proses pembakaran tetap terjadi. Pengapian baterai secara umum menggunakan koil pengapian untuk menghasilkan tegangan tinggi yang diperlukan untuk meloncatkan api.

Jenis-jenis bahan bakar ditinjau berdasarkan bentuk dan wujudnya dan berdasarkan materinya:

1. Berdasarkan bentuk dan wujudnya

Jenis bahan bakar berdasarkan bentuk dan wujudnya terdiri dari:

a. Bahan bakar padat

Bahan bakar padat merupakan bahan bakar berbentuk padat, dan kebanyakan menjadi sumber energi panas. Misalnya kayu dan batu bara. Energi panas yang dihasilkan bisa digunakan untuk memanaskan air menjadi uap untuk menggerakkan peralatan dan menyediakan energi.

b. Bahan bakar cair

Bahan bakar cair adalah bahan bakar yang strukturnya tidak rapat, jika dibandingkan dengan bahan bakar padat molekulnya dapat bergerak bebas. Bensin/gasolin/ premium, minyak solar, minyak tanah adalah contoh bahan bakar cair. Bahan bakar cair yang biasa dipakai dalam industri, transportasi maupun rumah tangga adalah fraksi minyak bumi. Minyak bumi adalah campuran berbagai hidrokarbon yang termasuk dalam kelompok senyawa: parafin, naphtena, olefin, dan aromatik. Kelompok senyawa ini berbeda dari yang lain dalam kandungan hidrogennya.

Minyak mentah, jika disuling akan menghasilkan beberapa macam fraksi, seperti: bensin atau premium, kerosen atau minyak tanah, minyak solar, minyak bakar dan lain-lain. Setiap minyak petroleum mentah mengandung ke empat kelompok senyawa tersebut, tetapi perbandingannya berbeda.

Bensin merupakan suatu bahan bakar cair yang mudah disimpan dan mudah dipindahkan. Pada motor pembakaran sebelum masuk ke ruang bakar bensin diubah dalam bentuk kabut oleh karburator. Menurut Daryanto (1985: 3), bensin didapatkan dari hasil penyulingan minyak tanah yang kotor, dengan massa jenis dari 0,68 gram/cm<sup>3</sup> sampai 0,72 gram/cm<sup>3</sup> menguap seluruhnya sampai dengan 1200 mol. Bensin terdiri dari campuran beberapa hidrokarbon hasil sulingan dari produksi minyak mentah. Hidrokarbon paling dominan pada bensin adalah oktana (C<sub>8</sub>H<sub>18</sub>).

### c. Bahan bakar gas

Bahan bakar gas ada dua jenis, yakni *Compressed Natural Gas* (CNG) dan *Liquid Petroleum Gas* (LPG). *Compressed Natural Gas* pada dasarnya terdiri dari metana sedangkan LPG adalah campuran dari propana, butana dan bahan kimia lainnya. LPG yang digunakan untuk kompor rumah tangga, sama bahannya dengan bahan bakar gas yang biasa digunakan untuk sebagian kendaraan bermotor.

Menurut Arends dan Berenschot (1980: 169), LPG adalah gas minyak tanah yang dicairkan. Bahan bakar LPG motor terdiri dari campuran propan dan butan. Apabila terjadi kebocoran pada udara yang tenang, gas akan dengan mudah tersebar

secara perlahan. Untuk membantu pendeteksian kebocoran ke atmosfer, LPG ditambah bahan yang berbau yaitu pentana ( $C_5H_{12}$ ).

## 2. Berdasarkan materinya

Jenis bahan bakar berdasarkan materinya terdiri dari:

### a. Bahan bakar tidak berkelanjutan

Bahan bakar tidak berkelanjutan bersumber pada materi yang diambil dari alam dan bersifat konsumtif. Sehingga hanya bisa sekali dipergunakan dan bisa habis keberadaannya di alam. Misalnya bahan bakar berbasis karbon seperti produk-produk olahan minyak bumi.

### b. Bahan bakar berkelanjutan

Bahan bakar berkelanjutan bersumber pada materi yang masih bisa digunakan lagi dan tidak akan habis keberadaannya. Misal tenaga matahari (Anonim 1, 2012).

#### 2.2.1. Bensin

Bensin atau gasoline atau petrol adalah salah satu jenis bahan bakar minyak yang dimaksudkan untuk kendaraan bermotor roda dua, tiga, dan empat. Secara sederhana, bensin tersusun dari hidrokarbon rantai lurus, mulai dari  $C_7$  (heptana) sampai dengan  $C_{11}$  (undekana). Dengan kata lain, bensin terbuat dari molekul yang hanya terdiri dari hidrogen dan karbon yang terikat antara satu dengan yang lainnya sehingga membentuk rantai. Jika bensin dibakar pada kondisi ideal dengan oksigen, maka akan dihasilkan  $CO_2$ ,  $H_2O$ , dan energi panas. Setiap kg bensin mengandung 42.4 MJ. Bensin dibuat dari minyak mentah, cairan berwarna hitam yang dipompa dari perut bumi dan biasa disebut dengan *petroleum*. Cairan ini mengandung

hidrokarbon; atom-atom karbon dalam minyak mentah ini berhubungan satu dengan yang lainnya dengan cara membentuk rantai yang panjangnya yang berbeda-beda. Molekul hidrokarbon dengan panjang yang berbeda akan memiliki sifat yang berbeda pula.  $\text{CH}_4$  (metana) merupakan molekul paling “ringan”; bertambahnya atom C dalam rantai tersebut akan membuatnya semakin “berat”. Empat molekul pertama hidrokarbon adalah metana, etana, propana, dan butana. Dalam temperatur dan tekanan kamar, keempatnya berwujud gas, dengan titik didih masing-masing  $-107$ ,  $-67$ ,  $-43$  dan  $-18$  derajat C. Dengan bertambah panjangnya rantai hidrokarbon akan menaikkan titik didihnya, sehingga pemisahan hidrokarbon ini dilakukan dengan cara distilasi. Prinsip inilah yang diterapkan di pengilangan minyak untuk memisahkan berbagai fraksi hidrokarbon dari minyak mentah. Karena merupakan campuran berbagai bahan, daya bakar bensin berbeda-beda menurut komposisinya. Ukuran daya bakar ini dapat dilihat dari bilangan oktan setiap campuran.

Di dalam mesin, campuran udara dan bensin (dalam bentuk gas) ditekan oleh piston sampai dengan volume yang sangat kecil dan kemudian dibakar oleh percikan api yang dihasilkan busi. Karena besarnya tekanan ini, campuran udara dan bensin juga bisa terbakar secara spontan sebelum percikan api dari busi keluar. Bilangan oktan suatu bensin memberikan informasi tentang seberapa besar tekanan yang bisa diberikan sebelum bensin tersebut terbakar secara spontan. Jika campuran gas ini terbakar karena tekanan yang tinggi dan bukan karena percikan api dari busi, maka akan terjadi knocking atau ketukan di dalam mesin. Knocking ini akan menyebabkan mesin cepat rusak.



## 1. Karakteristik

Karakteristik bensin adalah sebagai berikut:

- a. Mudah menguap pada temperatur normal.
  - b. Tidak berwarna, tembus pandang, dan berbau.
  - c. Mempunyai titik nyala rendah (-10 sampai -15<sup>0</sup>C).
  - d. Mempunyai berat jenis yg rendah (0,71 sampai 0,77 kg/l).
  - e. Dapat melarutkan oli dan karet.
  - f. Menghasilkan jumlah panas yang besar (9,500 sampai 10,500 kcal/kg).
  - g. Sedikit meninggalkan jelaga setelah dibakar.
- ## 2. Zat aditif dalam bensin

Untuk memperlambat pembakaran bahan bakar, dulu digunakan senyawa Pb seperti TEL (*Tetra Ethyl Lead*) dan MTBE (*Methyl Tertiary Butyl Eter*). Oleh karena Pb bersifat racun, maka penggunaannya sudah diganti dengan senyawa organik seperti etanol. Antioksidan digunakan untuk menghambat pembentukan kerak yang dapat menyumbat saringan dan saluran bensin. Bensin banyak mengandung senyawa olefin yang mudah bereaksi dengan oksigen membentuk kerak yang disebut gum. Jadi, bensin perlu ditambahkan antioksidan, seperti alkil fenol.

Pewarna untuk membedakan berbagai jenis bensin. Contohnya pewarna kuning untuk bensin premium. Pewarna sebaiknya tidak mempengaruhi kualitas bensin. Antikorosi untuk mencegah korosi pada logam yang bersentuhan dengan bensin, seperti logam tangki dan saluran bensin. Contoh antikorosi adalah asam karboksilat.

### 3. Zat pencemaran hasil pembakaran BBM

Pembakaran bensin dalam mesin kendaraan mengakibatkan pelepasan berbagai zat yang dapat mengakibatkan pencemaran udara diantaranya karbon dioksida ( $\text{CO}_2$ ), karbon monoksida ( $\text{CO}$ ) dari pembakaran bahan bakar yang tidak sempurna bersifat racun, nitrogen oksida ( $\text{NO}_x$ ) atau nitrogen monoksida ( $\text{NO}$ ), dan nitrogen dioksida ( $\text{NO}_2$ ). Pembakaran bahan bakar dalam suhu yang tinggi di mana nitrogen dalam udara ikut teroksidasi. Nitrogen oksida ( $\text{NO}_x$ ) dapat menyebabkan hujan asam dan smog fotokimia. Pb pada penggunaan bensin yang mengandung aditif senyawa timbal bersifat racun. Bensin yang digunakan oleh kendaraan akan menimbulkan dua masalah utama. Masalah pertama adalah asap dan ozon di kota-kota besar. Masalah kedua adalah karbon dan gas rumah kaca. Idealnya, ketika bensin dibakar di dalam mesin kendaraan, akan menghasilkan karbon dioksida ( $\text{CO}_2$ ) dan hydrogen dioksida ( $\text{H}_2\text{O}$ ) saja.

Kenyataannya pembakaran di dalam mesin tidaklah sempurna, dalam proses pembakaran bensin, dihasilkan juga karbon monoksida ( $\text{CO}$ ) yang merupakan gas beracun, nitrogen oksida ( $\text{NO}$ ) sebagai sumber utama asap di perkotaan yang jumlah kendaraannya sangat banyak, hidrokarbon ( $\text{HC}$ ) yang tidak terbakar.

### 4. Nama produk bensin

- a. Premium, produksi Pertamina yang memiliki Oktan 88.
- b. Peralite, produksi Pertamina yang memiliki oktan 90
- c. Pertamax, produksi Pertamina yang memiliki Oktan 92.
- d. Pertamax Plus, produksi Pertamina yang memiliki Oktan 95.

- e. Pertamina Racing, produksi Pertamina yang memiliki Oktan 100. Khusus untuk kebutuhan balap mobil.
  - f. Primax 92, produksi Petronas yang memiliki Oktan 92.
  - g. Primax 95, produksi Petronas yang memiliki Oktan 95.
  - h. Super 92, produksi Shell yang memiliki Oktan 92.
  - i. Super Extra 95, produksi Shell yang memiliki Oktan 95.
  - j. Performance 92, produksi Total yang memiliki Oktan 92.
  - k. Performance 95, produksi Total yang memiliki Oktan 95 (Anonim 2, 2016).
5. Perbandingan bensin dengan udara untuk pembakaran sempurna secara teoretis

Perbandingan udara bahan bakar teoritis ialah perbandingan udara terhadap bahan bakar untuk memperoleh pembakaran sempurna. Akan tetapi bensin yang digunakan dalam motor bukanlah oktana murni melainkan oktana dan campuran hidrokarbon lainnya. Oleh karena itu biasanya perbandingan teoritisnya antara 14,4 sampai 15,1. Perbandingan udara bahan bakar antara 14,4 sampai 15,1 banding 1 diperoleh dari perhitungan bahan bakar bensin yang mempunyai komposisi 85 % karbon dan 15 % hidrogen. Perbandingan udara bahan bakar 15,1 didapat dari persamaan pembakaran oktana yang mempunyai rumus kimia  $C_8H_{18}$  yang dibakar dengan oksigen ( $O_2$ ).

Massa atom relatif ( $M_r$ ) dari oktana ( $C_8H_{18}$ ) adalah 114 dan  $M_r$  dari oksigen adalah 32 maka setiap kilogram oktana membutuhkan oksigen sebanyak

$$= \frac{12,5 M_r \text{ oksigen}}{M_r \text{ oksigen}} = \frac{12,5 \times 32}{114} = \frac{400}{114} = 3,508 \text{ kg oksigen}$$

Kadar oksigen dalam atmosfer adalah 23,2 % berat, maka udara yang dibutuhkan untuk membakar 1 kg oktana adalah :

$$= 3,508 \times \frac{100}{23,2} = 15,1 \text{ kg udara}$$

Jadi rasio oktana dan udara secara teoritis antara 1:15,1 (Anton, 2013: 9).

### 2.2.2. LPG (*liquified petroleum gas*)

Elpiji, pelafalan bahasa Indonesia dari akronim bahasa Inggris; *LPG (liquified petroleum gas)*, harafiah: "gas minyak bumi yang dicairkan"). Dengan menambah tekanan dan menurunkan suhunya, gas berubah menjadi cair. Komponennya didominasi propana ( $C_3H_8$ ) dan butana ( $C_4H_{10}$ ). Elpiji juga mengandung hidrokarbon ringan lain dalam jumlah kecil, misalnya etana ( $C_2H_6$ ) dan pentana ( $C_5H_{12}$ ). Dalam kondisi atmosfer, elpiji akan berbentuk gas. Volume elpiji dalam bentuk cair lebih kecil dibandingkan dalam bentuk gas untuk berat yang sama. Karena itu elpiji dipasarkan dalam bentuk cair dalam tabung-tabung logam bertekanan. Untuk memungkinkan terjadinya ekspansi panas (*thermal expansion*) dari cairan yang dikandungnya, tabung elpiji tidak diisi secara penuh, hanya sekitar 80-85 % dari kapasitasnya. Rasio antara volume gas bila menguap dengan gas dalam keadaan cair bervariasi tergantung komposisi, tekanan dan temperatur, tetapi biasanya sekitar 250:1.

Tekanan di mana elpiji berbentuk cair, dinamakan tekanan uap-nya, juga bervariasi tergantung komposisi dan temperatur; sebagai contoh, dibutuhkan tekanan sekitar 220 kPa (2.2 bar) bagi butana murni pada 20 °C (68 °F) agar mencair, dan sekitar 2.2 MPa (22 bar) bagi propana murni pada 55 °C (131 °F). Menurut

spesifikasinya, elpiji dibagi menjadi tiga jenis yaitu elpiji campuran, elpiji propana dan elpiji butana. Spesifikasi masing-masing elpiji tercantum dalam keputusan Direktur Jendral Minyak dan Gas Bumi Nomor: 25K/36/DDJM/1990. Elpiji yang dipasarkan Pertamina adalah elpiji campuran.

### 1. Sifat elpiji

Sifat elpiji terutama adalah sebagai berikut:

- a. Cairan dan gasnya sangat mudah terbakar
- b. Gas tidak beracun, tidak berwarna dan biasanya berbau menyengat
- c. Gas dikirimkan sebagai cairan yang bertekanan di dalam tangki atau silinder.
- d. Cairan dapat menguap jika dilepas dan menyebar dengan cepat.
- e. Gas ini lebih berat dibanding udara sehingga akan banyak menempati daerah yang rendah.

### 2. Penggunaan elpiji

Penggunaan Elpiji di Indonesia terutama adalah sebagai bahan bakar alat dapur (terutama kompor gas). Selain sebagai bahan bakar alat dapur, Elpiji juga cukup banyak digunakan sebagai bahan bakar kendaraan bermotor (walaupun mesin kendaraannya harus dimodifikasi terlebih dahulu).

### 3. Bahaya elpiji

Salah satu risiko penggunaan elpiji ( LPG ) adalah terjadinya kebocoran pada tabung atau instalasi gas sehingga bila terkena api dapat menyebabkan kebakaran.

Pada awalnya, gas elpiji tidak berbau, tapi bila demikian akan sulit dideteksi apabila terjadi kebocoran pada tabung gas. Menyadari itu Pertamina menambahkan gas mercaptan, yang baunya khas dan menusuk hidung. Langkah itu sangat berguna untuk mendeteksi bila terjadi kebocoran tabung gas. Tekanan elpiji cukup besar (tekanan uap sekitar 120 psig), sehingga kebocoran elpiji akan membentuk gas secara cepat dan mengubah volumenya menjadi lebih besar (Anonim 3, 2016).

#### 4. Perbandingan LPG dengan udara untuk pembakaran sempurna secara teoretis

LPG yang dipasarkan oleh Pertamina merupakan campuran antara 29,3 % propana, 69,7 % butana, dan 1 % pentana. Untuk mendapatkan rasio pembakaran secara teoritis dari komponen LPG dengan menggunakan perhitungan sebagai, untuk membakar 1 kg LPG yang terdiri dari 29,3 % propana, 69,7 % butana, dan 1 % pentana dibutuhkan udara sebanyak :

$$\begin{aligned}
 &= ( 29,3 \% \times \text{jumlah udara untuk membakar 1 kg propana} ) + (69,7 \% \times \\
 &\text{jumlah udara untuk membakar 1 kg butana} ) + (1 \% \times \text{jumlah udara untuk} \\
 &\text{membakar 1 kg pentana} ) \\
 &= (29,3 \% \times 15,67) + (69,7 \% \times 15,46) + (1 \% \times 15,32) \\
 &= 4,59 + 10,77 + 0,15 \\
 &= 15,52 \text{ kg udara}
 \end{aligned}$$

Jadi rasio udara-LPG secara teoritis adalah 1: 15,52 (Anton, 2013: 11).

### 2.3. Karburator

Karburator adalah sebuah alat yang mencampur udara dan bahan bakar untuk sebuah mesin pembakaran dalam. Karburator masih digunakan dalam mesin kecil dan

dalam mobil tua atau khusus seperti yang dirancang untuk balap mobil stok. Kebanyakan mobil yang diproduksi pada awal 1980-an telah menggunakan injeksi bahan bakar elektronik terkomputerisasi. Mayoritas sepeda motor masih menggunakan karburator dikarenakan lebih ringan dan murah, namun pada 2005 sudah banyak model baru diperkenalkan dengan injeksi bahan bakar.

### 1. Sejarah karburator

Karburator pertama kali ditemukan oleh Karl Benz pada tahun 1885 dan dipatenkan pada tahun 1886. Pada tahun 1893 insinyur kebangsaan Hungaria bernama János Csonka dan Donát Bánki juga mendesain alat yang serupa. Adalah Frederick William Lanchester dari Birmingham, Inggris yang pertama kali bereksperimen menggunakan karburator pada mobil. Pada tahun 1896 Frederick dan saudaranya membangun mobil pertama yang menggunakan bahan bakar bensin di Inggris, bersilinder tunggal bertenaga 5 hp (4 kW), dan merupakan mesin pembakaran dalam (internal combustion). Tidak puas dengan hasil akhir yang didapat, terutama karena kecilnya tenaga yang dihasilkan, mereka membangun ulang mesin tersebut, kali ini mereka menggunakan dua silinder horisontal dan juga mendesain ulang karburator mereka. Kali ini mobil mereka mampu menyelesaikan tur sepanjang 1.000 mil (1600 km) pada tahun 1900. Hal ini merupakan langkah maju penggunaan karburator dalam bidang otomotif.

### 2. Prinsip kerja karburator

Pada dasarnya karburator bekerja menggunakan Prinsip Bernoulli: semakin cepat udara bergerak maka semakin kecil tekanan statis-nya namun makin tinggi

tekanan dinamis-nya. Pedal gas pada mobil sebenarnya tidak secara langsung mengendalikan besarnya aliran bahan bakar yang masuk kedalam ruang bakar. Pedal gas sebenarnya mengendalikan katup dalam karburator untuk menentukan besarnya aliran udara yang dapat masuk kedalam ruang bakar. Udara bergerak dalam karburator inilah yang memiliki tekanan untuk menarik serta bahan bakar masuk kedalam ruang bakar.

### 3. Campuran antara bensin dengan udara didalam karburator

Ada tiga jenis pencampuran bensin dengan udara pada karburator, yaitu:

- a. Campuran normal. Campuran normal memiliki komposisi perbandingan antara bensin dan udara sebesar 1 : 15. (dimana 1 gram bensin dicampur dengan 15 gram udara sesuai teoritis).
- b. Campuran gemuk / kaya. Campuran gemuk atau kaya memiliki komposisi perbandingan antara bensin dan udara sebesar 1 : 11.
- c. Campuran kurus / miskin. Campuran kurus atau miskin memiliki komposisi perbandingan antara bensin dan udara sebesar 1 : 19.

### 4. Jenis-jenis karburator

Karburator sebenarnya bisa dikelompokkan berdasarkan barel, tipe venturi dan arah aliran udara. Masing-masing karburator memadukan ketiganya dalam hal desain. Adapun di antaranya adalah sebagai berikut:

#### a. Barel

Barel merupakan saluran udara di dalamnya terdapat sebuah venturi. Adapun Barel sendiri dibagi menjadi singlet barel dan multi barel. Single barel biasanya



hanya mempunyai satu barel saja. Digunakan untuk mobil yang berkapasitas mesin rendah atau pada sepeda motor. Untuk tipe ini, segala kebutuhan dari bahan bakar di berbagai macam putaran mesin pun dapat dilayani satu barel saja. Dalam putaran mesin yang rendah, dengan diameter venturi lebih besar dibandingkan multi barel, maka menghasilkan tenaga pun menjadi lebih lambat. Sementara multi barel sendiri memiliki 2-4 barel. Hal ini bertujuan agar memenuhi kebutuhan aliran udara lebih besar khususnya pada mesin berkapasitas lebih besar. Sementara kecepatan aliran secara maksimal dalam venturi karburator tipe multi barel sendiri lebih kecil, dengan begitu kerugian gesekan yang dihasilkan pun menjadi lebih kecil.

#### b. Venturi

Untuk venturi sendiri terbagi menjadi venturi tetap dan bergerak. Venturi tetap memiliki ukuran yang selalu tetap. Di mana pada gas mengontrol katup udara untuk menentukan jumlah aliran udara melalui venturi. Dengan begitu, akan menentukan berapa tekanan yang diperlukan agar bisa memanfaatkan bahan bakar. Pada venturi bergerak sendiri pedal gas mengontrol besarnya venturi memakai piston yang bisa naik-turun. Hal tersebut agar bisa membentuk celah pada venturi supaya bisa berubah-ubah. Adapun naik turun pada piston venturi tersebut diiringi dengan sistem naik turunnya pada needle jet. Adapun tujuannya mengatur besarnya jumlah bahan bakar untuk bisa tertarik. Adapun tipe venturi bergerak sendiri biasanya dinamakan tekanan tetap, sebab tekanan udara selalu sama sebelum memasuki bagian venturi.

#### c. Arah aliran udara

Arah aliran udara sendiri terbagi menjadi tiga bagian, di antaranya *downdraft* atau aliran turun, *sidedraft* atau aliran datar, dan *updraft* atau aliran naik. *Downdraft* sendiri merupakan udara masuk pada atas karburator kemudian keluar lewat karburator bagian bawah. *Sidedraft* adalah udara masuk pada sisi samping kemudian mengalir melalui arah mendatar kemudian keluar lewat bagian di sebelahnya. Sementara *updraft* merupakan kebalikan *downdraft*, di mana udara masuk di bagian bawah dan keluar lewat bagian atas.

#### 5. Cara kerja karburator

Pada sepeda motor itu sendiri, ketika dihidupkan maka piston pada silinder akan menghisap, di mana hisapan ini menjadikan udara di luar masuk pada karburator. Kemudian kecepatan udara akan mengalir melalui *spuyer* kecil, maka menyebabkan tekanan udara rendah. Sebagai akibatnya bensin pada ruang pelampung pun akan turut terhisap keluar lewat *spuyer* kecil. Bahan bakar yang keluar naik bercampur bersama udara berbentuk gas atau kabut yang mana merupakan campuran udara bersama bensin. Gas tersebut pun masuk menuju ruang bakar pada mesin untuk dibakar (Anonim 4, 2016).

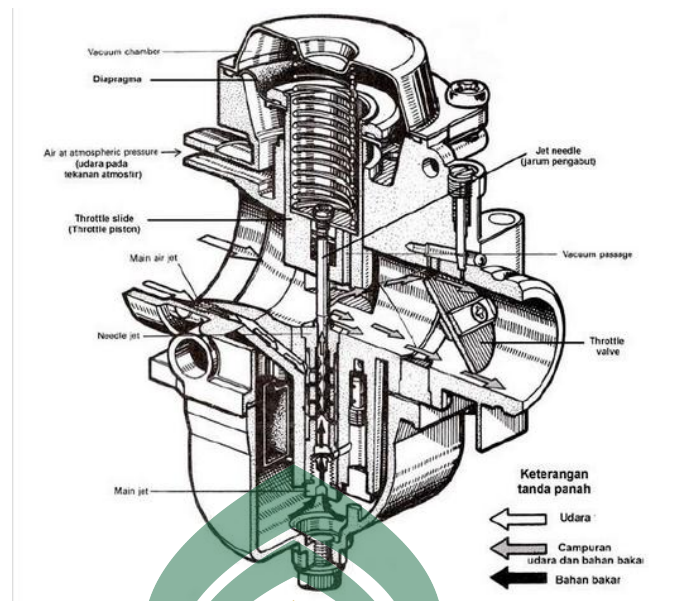

Gambar 2.3 Cara Kerja Karburator

(Sumber: <http://motorsatria.com/cara-kerja-karburator/>)

## 2.4. Emisi Gas Buang

Emisi gas buang merupakan sisa hasil pembakaran bahan bakar didalam mesin pembakaran dalam, mesin pembakaran luar, mesin jet yang yang dikeluarkan melalui system pembuangan mesin. Biasanya emisi gas buang ini terjadi karena pembakaran yang tidak sempurna dari sistem pembuangan dan pembakaran mesin serta lepasnya partikel-partikel karena kurang tercukupinya oksigen dalam proses pembakaran tersebut. Adapun unsur-unsur emisi gas buang adalah sebagai berikut:

### 1. Karbon monoksida (CO)

Karbon monoksida adalah gas yang tidak berwarna, tidak berbau dan tidak berasa. Secara alami gas CO yang dihasilkan dan masuk keatmosfer lebih sedikit

dibanding dengan yang dihasilkan manusia. Dari kegiatan manusia, CO diproduksi dari proses pembakaran yang tidak sempurna dari bahan yang mengandung karbon.

## 2. Karbondioksida (CO<sub>2</sub>)

Karbon dioksida atau zat asam arang adalah sejenis senyawa kimia yang terdiri dari dua atom oksigen yang terikat secara kovalen dengan sebuah atom karbon. Karbon dioksida berbentuk gas pada keadaan temperatur dan tekanan standar dan hadir di atmosfer bumi.

## 3. Nitrogen monoksida (NO)

Nitrogen monoksida adalah gas yang tidak berwarna, tidak berbau dan tidak berasa. Nitrogen monoksida terdiri dari satu atom karbon yang secara kovalen berkaitan dengan satu atom oksigen. Dalam ikatan kimia ini terdapat dua ikatan kovalen dan satu ikatan kovalen koordinasi antara atom karbon dan oksigen.

## 4. Oksigen (O<sub>2</sub>)

Oksigen adalah gas unsur kimia yang tidak berwarna, tidak berbau, tidak berasa yang muncul dalam kelimpahan yang besar di bumi, terperangkap oleh atmosfer. Banyak orang yang akrab dengan oksigen, karena merupakan komponen vital dari proses respirasi, tanpa itu sebagian besar organisme akan mati dalam beberapa menit (Salama, 2015: 6).

### 2.5. Exhaust Gas Analyzer

Gas analyzer adalah suatu peralatan instrumentasi yang digunakan untuk mengukur komposisi dan proporsi dari suatu campuran gas. Adapun jenis-jenis gas

yang diukur berupa CO (karbon monoksida), CO<sub>2</sub> (karbon dioksida), O<sub>2</sub> (oksigen) dan NO (natrium monoksida) (Otak Pedot, 2016).



Gambar 2.4 Exhaust Gas Analyzer Portable

(Sumber: <https://www.google.com/search?q=gambar+exhaust+gas+analyzer>)

## 2.6. Cara Membaca Hasil Gas Analyzer

Kondisi mesin bisa dianalisis dari sisa gas pembuangan di ujung knalpot. Hasil dari analisis tersebut bisa digunakan untuk serangkaian tindakan untuk melakukan penyetelan mesin. Hanya dengan alat *gas analyzer*, maka partikel gas pembuangan bisa dilihat secara presisi. Namun pembacaan gas analyzer ini susah dimengerti. Biasanya setiap hasil analisis gas pembuangan terdiri dari karbon monoksida (CO), karbondioksida (CO<sub>2</sub>), hidrokarbon (HC), serta oksigen (O<sub>2</sub>). Semua variabel tersebut diperoleh sesudah sensor gaz analyzer dipasangkan ke

sejumlah bagian mobil, semisal ujung pipa knalpot (deteksi gas buang), kabel busi silinder satu (mendeteksi rpm), serta lubang bilah pengukur volume oli mesin.

#### 1. Karbon Monoksida (CO)

Setiap hasil dari pengukuran mempunyai pengertian serta angka ideal yang berbeda-beda. Untuk CO menunjukkan efisiensi pembakaran yang ada di dalam silinder. Pembakaran mesin injeksi yang efisien sekitar 0,2 hingga 1,5 % dengan nilai ideal 0,5 %. Sedangkan untuk karburator sekitar 1 hingga 3,5 % dengan nilai ideal sekitar 1 hingga 2 %.

#### 2. Karbon Dioksida (CO<sub>2</sub>)

CO<sub>2</sub> menunjukkan hasil pembakaran yang ada di dalam mesin. Nilai idealnya mesti di atas 12 %. Semakin besar nilainya maka akan semakin baik pembakaran yang terjadi. Itu artinya energi yang dibakar makin banyak. Jika CO<sub>2</sub> menunjukkan nilai kurang dari 12%, maka terdapat sejumlah hal yang mesti disesuaikan.

#### 3. Oksigen (O<sub>2</sub>)

Apabila gas pembuangan mengeluarkan oksigen (O<sub>2</sub>) terlalu banyak, itu berarti menandakan proses pembakaran yang terjadi di dalam mesin tidaklah efisien. Nilai idealnya tidak melebihi 2 %. Apabila lebih dari 2 % itu berarti terdapat kebocoran pada sistem gas pembuangan ataupun setelan bahan bakarnya terlalu irit. Jika nilai O<sub>2</sub> semakin dekat dengan nilai 0, maka proses pembakaran yang terjadi semakin baik (Tridi News, 2016).

## 2.7. Filter

Filter (asbes) merupakan bahan yang terbuat dari serat busa yang berfungsi untuk menyaring sisa pembakaran di knalpot. Selain itu filter juga berfungsi untuk meningkatkan performa motor biasanya para rider melakukan modifikasi pada tunggangannya. Nah, salah satu cara untuk meningkatkan performa adalah dengan mengganti knalpot standar dengan knalpot racing atau bisa juga dengan cara membobok bagian dalam knalpot standar. Dengan mengganti atau membobok knalpot biasanya suara yang dihasilkan akan terdengar lebih merdu dibandingkan dengan knalpot standar. Namun, adakalanya juga suara yang dihasilkan malah terdengar sangat bising, dan tentu saja ini sangat mengganggu.

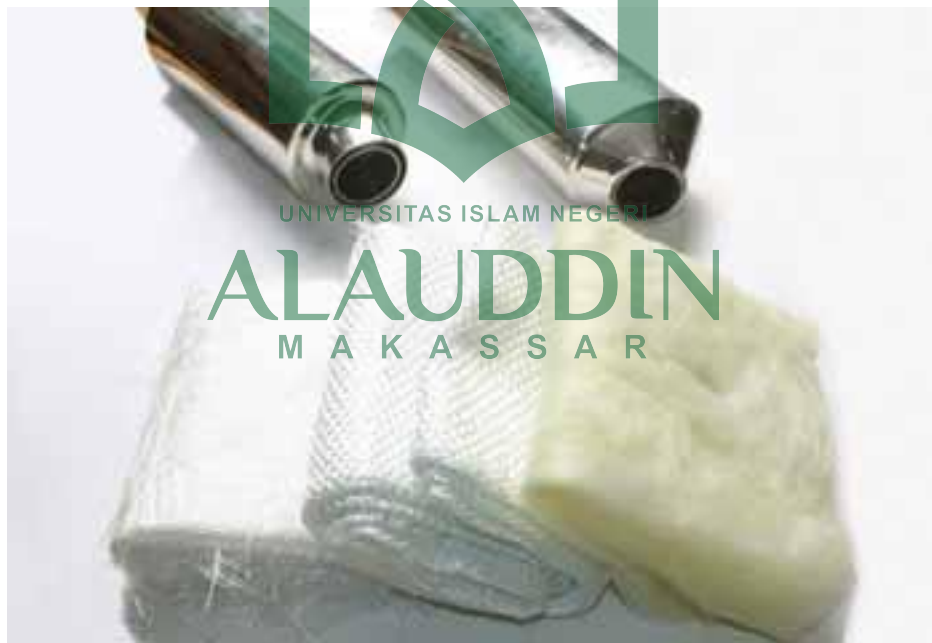

Gambar 2.5 Filter (asbes)

(Sumber: <http://1.bp.blogspot.com/-macam-macam-glass-wol.jpg>)

Suara bising yang dihasilkan diakibatkan karena busa peredam atau *glasswool* yang terdapat di bagian silender knalpot kurang bagus. Fungsi busa peredam atau *glasswool* adalah untuk meredam suara knalpot yang timbul dari hasil pembakaran, dan tingkat kebisingan sebuah knalpot juga tergantung pada ketebalan, kerapatan, dan daya tahan serat dari busa peredam atau *glaswool* itu sendiri. Knalpot racing standar biasanya sudah dilengkapi dengan busa peredam atau *glasswool* bawaan pabrik, namun ketebalan, kerapatan dan serat yang digunakannya belum tentu pas atau berkualitas bagus. Busa peredam atau *glasswool* yang memiliki kualitas bagus dan tahan lama biasanya memiliki kelebihan dari pada busa peredam model biasa, yang pasti suara knalpot jadi tidak bising serta bagian luar dan dalam *silencer* knalpot tidak mudah panas (Cybers moto ride, 2016).

## 2.8. Konverter dan Jenis-jenisnya

Konverter adalah serangkaian alat tambahan pada kendaraan atau mesin yang menggunakan bahan bakar gas. Konverter berfungsi untuk mengatur jumlah bahan bakar gas dan mengatur tekanan gas yang keluar dari tabung gas. Konverter terdiri dari beberapa komponen di antaranya:

1. *Mixer* (karburator) berfungsi untuk mencampur bahan bakar dengan udara untuk melakukan pembakaran.
2. *High pressure regulator* dan *low pressure regulator* berfungsi sebagai pengatur tekanan gas.
3. *Switch on/off* berfungsi sebagai pemutar jalannya gas dari tabung menuju karburator.



4. *Membran* berfungsi untuk menyaring gas apabila ada karatan dari dalam tabung.
5. *Klem* berfungsi sebagai penggunci atau penguat sambungan.
6. Selang gas LPG berfungsi untuk jalur masuknya gas ke *mixer* (karburator).
7. Selang *vakum* berfungsi untuk jalur gas dari membrane menuju lobang angin pada karburator.
8. Tabung gas sebagai penyimpan bahan bakar gas.

Konverter yang dipakai adalah sistem tekanan konstan dan yang diatur jumlah dari bahan bakar yang masuk. Keuntungan dari sistem tekanan konstan adalah diperolehnya tekanan gas stabil baik pada saat tabung LPG penuh maupun pada saat tabung hampir habis sehingga kendaraan akan lebih stabil saat berjalan (Anton, 2013: 14-15).

Jenis-jenis *konverter* yang telah digunakan adalah sebagai berikut:

1. Konverter hidrogen dan LGV (*liquid gas vehicle*) terdiri dari LPG dan vigan.

Bahan bakar LPG yang terdiri dari propan dan butan harus ditampung dalam tabung dengan tekanan kurang lebih 10 bar sekitar 140 psi hingga menjadi cair (sangat aman karena tekanan gas LPG rendah dibandingkan tekanan gas CNG). Oleh karena itu tabung LPG harus dibuat kokoh tapi tidak sekokoh tabung CNG. Demikian juga dalam penanganan distribusinya tidak begitu mengkhawatirkan. Penurunan tekanan dapat dilakukan dengan keran atau *electric valve* yang dapat mengatur tekanan gas dipipa sehingga pada saat akan dimasukkan kedalam intake tekanannya harus berkisar antara 18 psi hingga 20 psi dan tidak boleh lebih. Kontrol unit harus dituning dan disetting hingga

pembakaran sempurna terjadi sesuai nilai oktannya yang berkisar antara oktan 98 sampai oktan 120 tergantung dari komposisi propan dan butannya.

## 2. Konverter CNG (*compressed natural gas*)

Bagian tampung dan distribusi harus sangat kokoh karena gas metan ( $\text{CH}_4$ ) yang merupakan gas yang didapat dari alam tidak dapat begitu saja mencair jika dimasukkan kedalam tabung. Gas metan harus menggunakan tekanan yang besar untuk memasukan gas tersebut kedalam tabung hingga menjadi cair karena hanya terdapat satu karbon dalam susunannya. Tekanan yang dibutuhkan sebesar 200 bar setara dengan 2800 psi dan tabung harus didinginkan pada suhu  $-35^\circ\text{C}$  (minus) saat gas dimasukkan. Proses pendinginan diperlukan karena tabung akan menjadi panas saat gas dimasukkan kedalam tabung dengan tekanan sebesar 2800 psi.

## 3. Konverter ethanol (bioethanol/ alkohol)

Perlakuan bahan bakar ethanol sama seperti bahan bakar minyak karena ethanol berupa cairan (cair). Oleh karena itu konverter kit ethanol tidak menggunakan ekstra bagian tampung dan distribusi seperti bahan bakar gas. Tangki mobil dan distribusi bahan bakar minyak (seperti pipa, injector dan lain-lain) dapat dipergunakan dengan baik. Yang membedakannya hanya control unit untuk tuning dan setting besaran ethanol (A. Hakim, 2012: 4).

## 2.9. Udara

Udara adalah suatu campuran gas yang terdapat pada lapisan yang mengelilingi bumi. Komposisi campuran gas tersebut tidak selalu konstan dan selalu

berubah dari waktu ke waktu. Komponen yang konsentrasinya paling bervariasi adalah air yang berupa uap air dan karbon dioksida. Jumlah air yang terdapat di udara bervariasi tergantung dari cuaca dan suhu. Udara dalam istilah meteorologi disebut dengan atmosfer. Atmosfer merupakan campuran gas-gas yang tidak bereaksi satu dengan lainnya (*innert*). Atmosfer terdiri dari selapis campuran gas-gas, sehingga sering tidak tertangkap oleh indera manusia kecuali apabila berbentuk cairan (uap air) dan padatan (awan dan debu). Lapisan atmosfer mempunyai ketinggian sekitar 110 km dari permukaan tanah dan bagian terbesar berada di bawah ketinggian 25 km, karena tertahan oleh gaya gravitasi bumi.

Udara mengandung sejumlah oksigen, merupakan komponen esensial bagi kehidupan, baik manusia maupun makhluk hidup lainnya. Udara yang normal merupakan campuran gas-gas meliputi 78 % N<sub>2</sub>; 20 % O<sub>2</sub>; 0,93 % Ar ; 0,03 % CO<sub>2</sub> dan sisanya terdiri dari *neon* (Ne), *helium* (He), *metan* (CH<sub>4</sub>) dan *hidrogen* (H<sub>2</sub>). Sebaliknya, apabila terjadi penambahan gas-gas lain yang menimbulkan gangguan serta perubahan komposisi tersebut, maka dikatakan udara sudah tercemar/terpolusi. Atmosfer pada keadaan bersih dan kering akan didominasi oleh 4 gas penyusun atmosfer, yaitu 78,09 % N<sub>2</sub>; 20,95 % O<sub>2</sub>; 0,93 % Ar; dan 0,032 % CO<sub>2</sub>; sedangkan gas-gas lainnya sangat kecil konsentrasinya. Komposisi udara kering , yaitu semua uap air telah dihilangkan dan relatif konstan. Komposisi udara kering yang bersih dikumpulkan di sekitar laut, dapat dilihat pada Tabel di bawah ini.

Tabel 2.1. Komposisi udara kering dan bersih

Komponen	Konsentrasi dalam volume	
	(ppm)	(%)
Nitrogen (N <sub>2</sub> )	780.900	78,9
Oksigen (O <sub>2</sub> )	209.500	20,95
Argon (Ar) 9.300 0,93	9.300	0,93
Karbon dioksida (CO <sub>2</sub> )	320	0,032
Neon (Ne) 18 1,8 x 10 <sup>-3</sup>	18	1,8 x 10 <sup>-3</sup>
Helium (He) 5,2 5,2 x 10 <sup>-4</sup>	5,2	5,2 x 10 <sup>-4</sup>
Metana (CH <sub>4</sub> ) 1,5 1,5 x 10 <sup>-4</sup>	1,5	1,5 x 10 <sup>-4</sup>
Kripton (Kr) 1,0 1,0 x 10 <sup>-4</sup>	0,5	1,0 x 10 <sup>-4</sup>
H <sub>2</sub>	0,2	5,0 x 10 <sup>-5</sup>
H <sub>2</sub> O	0,1	2,0 x 10 <sup>-5</sup>
CO	0,8	1,0 x 10 <sup>-5</sup>
Xe	0,08	8,0 x 10 <sup>-6</sup>
O <sub>3</sub>	0,2	2,0 x 10 <sup>-6</sup>
NH <sub>3</sub>	0,006	6,0 x 10 <sup>-7</sup>
NO <sub>2</sub>	0,001	1,0 x 10 <sup>-7</sup>
NO	0,0006	6,0 x 10 <sup>-8</sup>
SO <sub>2</sub>	0,0002	2,0 x 10 <sup>-8</sup>
H <sub>2</sub> S	0,0002	2,0 x 10 <sup>-8</sup>

Sumber: *Giddings (1973)*.

Pada Tabel 2.1 di atas, dapat dilihat bahwa keempat gas penyusun (N<sub>2</sub>, O<sub>2</sub>, Ar, dan CO) sebesar 99,99 % dari volume gas kering Nitrogen dalam keadaan murni di alam, sulit dimanfaatkan atau diserap oleh makhluk hidup. Tumbuh-tumbuhan dan 4 hewan akan menyerap nitrogen apabila berbentuk persenyawaan. Senyawa nitrogen dalam bentuk amonia dan nitrogendioksida, dalam kadar yang sangat kecil terlarut dalam air hujan. Akibat aktifitas perubahan manusia, udara seringkali menurun kualitasnya. Perubahan kualitas ini dapat berupa perubahan sifat-sifat fisis maupun sifat-sifat kimiawi. Perubahan kimiawi, dapat berupa pengurangan maupun

penambahan salah satu komponen kimia yang terkandung dalam udara, yang lazim dikenal sebagai pencemaran udara. Kualitas udara yang dipergunakan untuk kehidupan tergantung dari lingkungannya. Kemungkinan di suatu tempat dijumpai debu yang bertebaran dimana-mana dan berbahaya bagi kesehatan. Demikian juga suatu kota yang terpolusi oleh asap kendaraan bermotor atau angkutan yang dapat menimbulkan gangguan kesehatan (Anonim 5, 2012).

Pencemaran udara adalah suatu kondisi di mana kualitas udara menjadi rusak dan terkontaminasi oleh zat-zat, baik yang tidak berbahaya maupun yang membahayakan kesehatan tubuh manusia. Pencemaran udara biasanya terjadi di kota-kota besar dan juga daerah padat industri yang menghasilkan gas-gas yang mengandung zat di atas batas kewajaran. Rusaknya atau semakin sempitnya lahan hijau atau pepohonan di suatu daerah juga dapat memperburuk kualitas udara di tempat tersebut. Semakin banyak kendaraan bermotor dan alat-alat industri yang mengeluarkan gas yang mencemarkan lingkungan akan semakin parah pula pencemaran udara yang terjadi. Untuk itu diperlukan peran serta pemerintah, pengusaha dan masyarakat untuk dapat menyelesaikan permasalahan pencemaran udara yang terjadi. Berikut efek gas pencemaran udara yaitu:

1. Gas CO, karbon monoksida adalah gas yang bersifat membunuh makhluk hidup termasuk manusia. Zat gas CO ini akan mengganggu pengikatan oksigen pada darah karena CO lebih mudah terikat oleh darah dibandingkan dengan oksigen dan gas-gas

lainnya. Pada kasus darah yang tercemar karbon monoksida dalam kadar 70% hingga 80% dapat menyebabkan kematian pada orang.

2. Gas  $\text{CO}_2$ , karbon dioksida adalah zat gas yang mampu meningkatkan suhu pada suatu lingkungan sekitar kita yang disebut juga sebagai efek rumah kaca. Dengan begitu maka temperatur udara di daerah yang tercemar  $\text{CO}_2$  itu akan naik dan otomatis suhunya menjadi semakin panas dari waktu ke waktu seperti di wilayah DKI Jakarta. Hal ini disebabkan karena  $\text{CO}_2$  akan berkonsentrasi dengan jasad renik, debu dan titik-titik air yang membentuk awan yang dapat ditembus cahaya matahari namun tidak dapat melepaskan panas ke luar awan tersebut. Keadaan seperti itu mirip dengan kondisi rumah kaca tanpa AC dan ventilasi udara yang cukup.
3. Gas  $\text{NO}$ ,  $\text{NO}_2$ ,  $\text{SO}$  dan  $\text{SO}_2$  Gas-gas tersebut akan dapat menimbulkan gangguan pada saluran pernapasan dari mulai yang ringan hingga yang berat. Penyebab terjadinya pencemaran lingkungan sebagian besar disebabkan oleh tangan manusia. Pencemaran air dan tanah adalah pencemaran yang terjadi di perairan seperti sungai, kali, danau, laut, air tanah, dan sebagainya. Sedangkan pencemaran tanah adalah pencemaran yang terjadi di darat baik di kota maupun di desa. Alam memiliki kemampuan untuk mengembalikan kondisi air yang telah tercemar dengan proses pemurnian atau purifikasi alami dengan jalan pemurnian tanah, pasir, bebatuan dan mikro organisme yang ada di alam sekitar kita. Jumlah pencemaran yang sangat masal dari pihak manusia membuat alam tidak mampu mengembalikan kondisi ke seperti semula. Alam menjadi kehilangan kemampuan untuk memurnikan pencemaran yang terjadi.

Sampah dan zat seperti plastik, deterjen dan sebagainya yang tidak ramah lingkungan akan semakin memperparah kondisi pengrusakan alam yang kian hari kian bertambah parah.

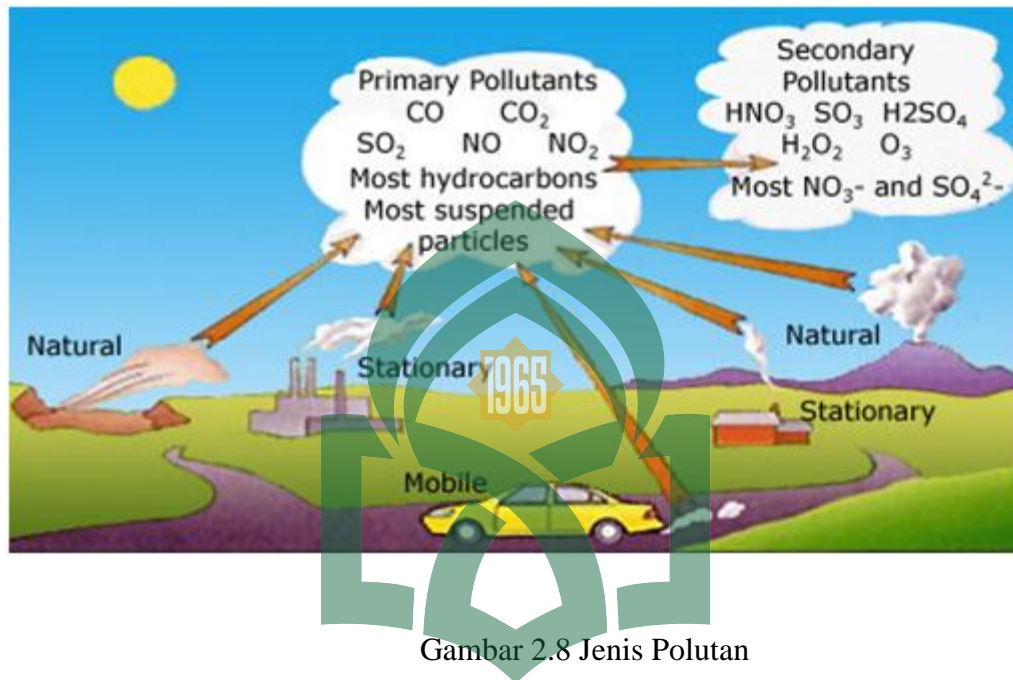

Gambar 2.8 Jenis Polutan

(Sumber: <http://www.marlborough.govt.nz/Environment/Air-Quality/What-are-air-pollutants.aspx>)

Komposisi gas di atmosfer dapat mengalami perubahan karena polusi udara akibat dari aktivitas alam maupun dari berbagai aktivitas manusia. Sumber pencemaran udara dapat berasal dari kebakaran hutan, debu, industri dan alat transportasi seperti kendaraan bermotor, mobil dll. Bahan pencemaran udara (polutan) secara umum dapat digolongkan menjadi dua golongan dasar, yaitu partikel dan gas. Pencemaran udara oleh berbagai jenis polutan dapat menurunkan kualitas

udara. Penurunan kualitas udara untuk respirasi semua organisme (terutama manusia) akan menurunkan tingkat kesehatan masyarakat. Asap dari kebakaran hutan dapat menyebabkan gangguan iritasi saluran pernapasan, bahkan terjadinya infeksi saluran pernapasan akut (ISPA). Setiap terjadi kebakaran hutan selalu diikuti peningkatan kasus penyakit infeksi saluran pernapasan. Jumlah polutan yang dikeluarkan ke udara dalam satuan waktu dinamakan emisi. Emisi dapat disebabkan oleh biogenic emissions (proses alam) misalnya,  $\text{CH}_4$  hasil aktivitas penguraian bahan organik oleh mikroba dan anthropogenic emissions (kegiatan manusia), misalnya asap kendaraan bermotor, asap pabrik, dan sisa pembakaran. Beberapa jenis polutan pencemar udara antara lain sebagai berikut:

#### 1. Gas Karbon Monoksida (CO) dan Karbon Dioksida ( $\text{CO}_2$ )

Gas karbon monoksida (CO) timbul akibat dari proses pembakaran yang tidak sempurna. Karbon monoksida (CO) dapat bersumber dari proses pembakaran tidak Sempurna. Proses pembakaran tidak sempurna dapat terjadi pada mesin kendaraan, seperti mobil, sepeda motor, mesin, industri, kereta api, dan lain-lain. Proses pembakaran ini akan menghasilkan gas CO. Contoh, jika anda menghidupkan mesin mobil di dalam garasi, maka garasi harus dalam keadaan terbuka. Apabila garasi berada dalam keadaan tertutup rapat, maka gas CO yang keluar dari knalpot akan memenuhi ruangan garasi tersebut. Jika terhirup oleh seseorang dalam jumlah yang banyak dapat menyebabkan keracunan yang ditandai dengan badan lemas dan apabila berlanjut lama dapat menyebabkan kematian. Gas CO merupakan gas yang tidak



berbau, tidak berasa, dan tidak stabil. Gas ini sangat reaktif terhadap hemoglobin darah dan afinitas hemoglobin (Hb) terhadap CO lebih tinggi dibandingkan afinitas Hb terhadap O<sub>2</sub>. Apabila gas CO ini terhirup melalui saluran pernapasan dan berdifusi ke dalam darah, maka CO akan lebih cepat berikatan dengan Hb dibandingkan dengan oksigen. Akibatnya, CO akan terbawa ke jaringan dan oksigen dalam tubuh menjadi berkurang sehingga tubuh akan mengalami pusing dan sakit kepala. Selain itu, penumpukan CO dalam jaringan dapat menimbulkan keracunan. Gas karbon dioksida (CO<sub>2</sub>) berasal dari hasil pembakaran hutan, industri, pesawat terbang, pesawat luar angkasa, kapal dan mesin-mesin seperti motor, mobil, serta kereta api. Hasil pembakaran tersebut akan meningkatkan kadar CO<sub>2</sub>, sehingga udara tercemar. Apabila kadar CO<sub>2</sub> di udara terus meningkat dan melebihi batas toleransi yaitu melebihi 0,0035 % serta tidak segera diubah oleh tumbuhan menjadi oksigen, maka dapat menyebabkan terbentuknya gas rumah kaca yang efeknya akan meningkatkan pemanasan global suhu bumi (*global warming*). Hal tersebut terjadi karena sebagian sinar matahari yang masuk ke bumi dipantulkan ke luar angkasa. Karena tertahan oleh adanya rumah kaca, maka sinar tersebut tetap berada di permukaan bumi dan akan meningkatkan suhu bumi (pemanasan global). Pemanasan global ini dapat mengakibatkan bahaya kekeringan yang hebat yang mengganggu kehidupan manusia dan mencairnya lapisan es di daerah kutub. Gas karbon dioksida ini berasal dari asap pabrik, pembakaran sampah, kebakaran hutan, dan asap kendaraan bermotor. Selain itu, efek dari gas rumah kaca juga dipicu oleh hasil

pembakaran fosil (batu bara dan minyak bumi) yang berupa hasil buangan bentuk CO<sub>2</sub> dan sulfur belerang.

## 2. Gas SO dan SO<sub>2</sub>

Gas belerang yang terdapat di udara bebas dapat berupa SO, SO<sub>2</sub> dan SO<sub>3</sub>. Gas belerang tersebut dihasilkan oleh pembakaran minyak bumi dan batu bara. Jika gas belerang (SO, SO<sub>2</sub> atau SO<sub>3</sub>) bereaksi dengan gas nitrogen oksida (NO<sub>2</sub>, NO<sub>3</sub>) dan uap air membentuk senyawa asam (asam sulfat, asam nitrat) (Gambar 1). Jika senyawa asam bersatu dengan uap air akan membentuk awan, lalu mengalami kondensasi dan presipitasi di udara dan akan turun sebagai hujan asam. (Anonim 6, 2010).



## BAB III

### METODE PENELITIAN

#### 3.1. Waktu dan Tempat Penelitian

Modifikasi konverter dilaksanakan pada tanggal 24 Juni sampai 27 Juni 2016 di rumah kediaman BTN Paccinongan Harapan PA 16/10. Dan uji emisi gas buang dilaksanakan pada tanggal 21 Juli 2016 di UPTB Laboratorium Lingkungan Hidup BLHD Provinsi Sulawesi Selatan.

#### 3.2. Alat dan Bahan Penelitian

##### 3.2.1. Alat Penelitian

Alat yang digunakan pada penelitian ini adalah:

1. Motor Vega ZR, mesin 115 CC 1 silinder 4 langkah tahun 2009.
2. *Mixer* (karburator).
3. *Exhaust Gas Analyzer* (pengukur gas buang).
4. Kran bensin manual.
5. *High pressure regulator*.
6. *Membran* (filter).
7. *Swicth on/off*.
8. Klem 4 buah.
9. Obeng.
10. Kunci 10.
11. Kunci L 10.

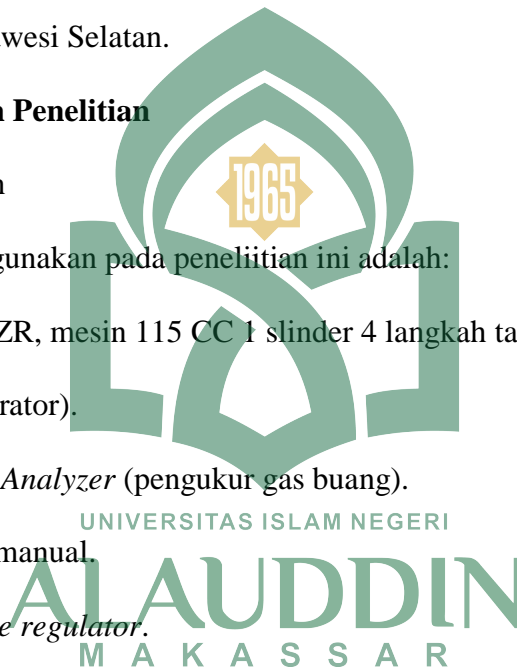

12. *Cutter* (pisau kater).

13. Gunting

14. Paku 5 cm

### 3.2.2 Bahan Penelitian

Bahan yang digunakan pada penelitian ini adalah:

1. Tabung gas LPG 3 kg.
2. Bensin 4 liter.
3. Filter (asbes).
4. Selang gas LPG 30 cm dan 4 cm.
5. Selang vakum 45 cm.
6. Tali nilon 10 cm
7. Karet ban dalam P= 11 ½ cm, L= 1 cm.
8. Penutup oli Yamalube sport

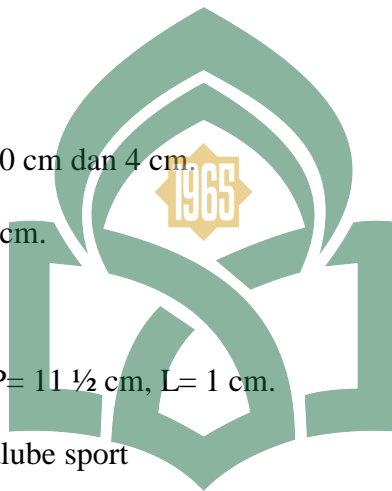

### 3.3. Prosedur Kerja

#### 3.3.1. Prosedur kerja rangkaian konverter

Prosedur kerja rangkaian konverter pada penelitian ini adalah:

1. Menyiapkan alat dan bahan, kemudian membuat rancangan konverter.
2. Memotong selang gas LPG menjadi dua bagian yaitu 30 cm dan 4 cm.
3. Menyambungkan *high pressure regulator* dengan selang gas LPG 30 cm, kemudian menyambungkan ke *swicth on/off* dan masing-masing merekatkan menggunakan *klem* dan mengencangkan dengan obeng.

4. Dari *swicth on/off* menyambungkan dengan selang 4 cm, kemudian menyambungkan ke *membran* dan masing-masing merekatkan menggunakan klem dan mengencangkan dengan obeng selanjutnya meneruskan sambungan ke selang vakum dan selesailah rangkaian konverter.
5. Setelah selesai merangkai konverter, selanjutnya membuka kap dan sayap motor menggunakan obeng dan membuka filter udara pada karburator menggunakan kunci 10.
6. Mengganti kran bensin otomatis dengan menggunakan kran bensin manual dan menutup kran bensin dengan memutar lurus kebawah.
7. Mengosongkan bensin yang ada dalam karburator dengan membuka skrup pembuangan bensin dengan menggunakan obeng.
8. Menggunting Karet ban dalam dengan panjang 11 ½ cm dan lebar 1 cm lalu memasang karet ban dalam pada pinggiran lobang udara karburator sebagai lapisan, kemudian melobani tutup oli yamalube dengan menggunakan paku 5 cm dan memasang penutup oli tersebut pada lapisan luar karet.
9. Memasang *high pressure regulator* dengan tabung gas LPG 3 kg dan memotar tombol pengunci lurus kebawah.
10. Menghubugkan rangkaian konverter ke karburator dengan memasukkan ujung selang vakum kedalam saluran angin pada karburator.
11. Menempatkan tabung gas LPG 3 kg didepan jok motor, lalu memutar *switch on/off* ke posisi on dan memutar tekanan gas kekiri pada *high pressure regulator* agar gas dapat mengalir dari tabung LPG ke *mixer* (pencampur).

12. Mengetes apakah mesin dapat menyala dengan normal menggunakan bahan bakar gas (BBG) kemudian menjalankan motor tersebut.

### 3.3.2. Prosedur kerja uji emisi gas buang

Prosedur kerja uji emisi gas buang pada penelitian ini adalah:

#### a. Uji emisi gas buang motor bahan bakar gas (BBG)

1. Menyiapkan alat dan bahan
2. Memasang *exhaust gas analyzer* pada tiang berbahan besi
3. Menekan tombol on untuk menghidupkan *exhaust gas analyzer*, kemudian menekan tombol display untuk memilih unsur CO, CO<sub>2</sub> dan NO.
4. Mengosongkan karburator dari bensin dan menutup kran bensin manual.
5. Memutar *switch on/off* pada posisi on dan membuka tekanan gas pada *high pressure regulator*.
6. Menghidupkan mesin motor dalam keadaan langsam.
7. Memasukkan ujung selang *exhaust gas analyzer* kedalam lobang knalpot bagian belakang.
8. Mengamati perhitungan pada layar *exhaust gas analyzer* sampai nilai persentase yang dihasilkan normal dan tidak berubah.
9. Mencatat persentase unsur hasil pengamatan kedalam tabel pengamatan.
10. Untuk uji emisi gas buang dengan menggunakan filter hampir sama dengan uji emisi gas buang tanpa filter hanya menambahkan beberapa bahan yaitu asbes dan botol cairan.
11. Memotong bagian atas dan bawah botol cairan menggunakan gunting.

12. Menggulung asbes dan memasukkan kedalam botol cairan kemudian memasang dibagian belakang knalpot, lalu mengulangi langkah 6-9.
- b. Uji emisi gas buang motor dengan bahan bakar bensin (BBM)
1. Menyiapkan alat dan bahan
  2. Memasang *exhaust gas analyzer* pada tiang berbahan besi
  3. Menekan tombol On untuk menghidupkan *exhaust gas analyzer*, kemudian menekan tombol display dan memilih unsur CO, CO<sub>2</sub> dan NO.
  4. Menutup *switch on/off* keposisi off pada konverter
  5. Memutar kran bensin manual pada posisi on sampai bensin mengalir masuk kedalam karburator.
  6. Menghidupkan mesin motor dalam keadaan langsam.
  7. Memasukkan ujung selang *exhaust gas analyzer* kedalam lobang knalpot bagian belakan.
  8. Mengamati perhitungan pada layar *exhaust gas analyzer* sampai nilai persentase yang dihasilkan normal dan tidak berubah.
  9. Mencatat persentase unsur hasil pengamatan kedalam tabel pengamatan.
  10. Untuk uji emisi gas buang dengan menggunakan filter hampir sama dengan uji emisi gas buang tanpa filter hanya menambahkan beberapa bahan yaitu asbes dan botol cairan.
  11. Memotong bagian atas dan bawah botol cairan menggunakan gunting.
  12. Menggulung asbes dan memasukkan kedalam botol cairan kemudian memasang dibagian belakang knalpot, lalu mengulangi langkah 6-9.

### 3.4 Bagan Alir Penelitian

Bagan alir pada penelitian ini yaitu:

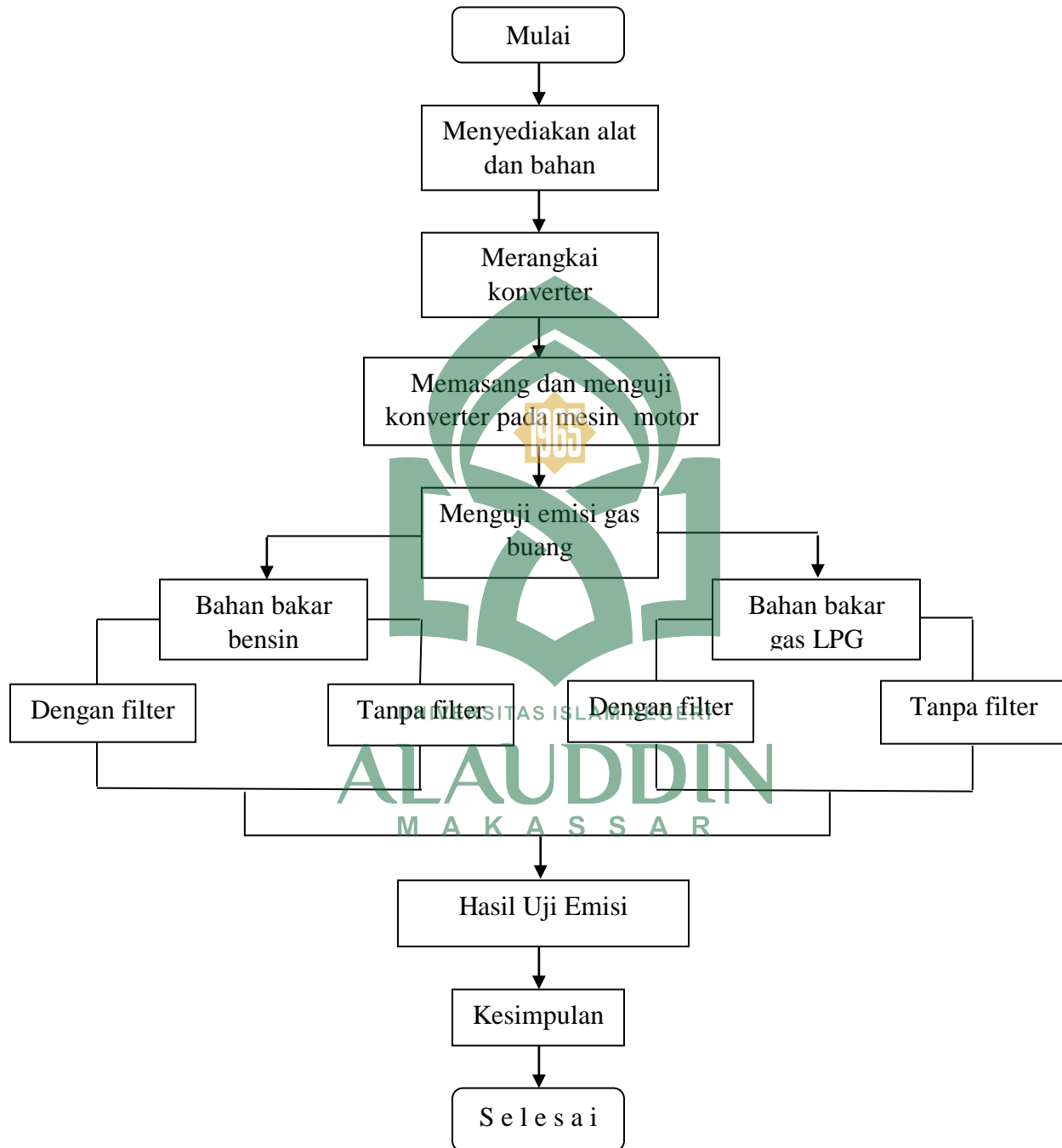

Gambar 3.3: Bagan Alir Penelitian



## BAB IV

### HASIL PENELITIAN

#### 4.1. Konverter

Modifikasi konverter pada penelitian ini merupakan modifikasi konverter manual dengan prinsip kerja mengubah bahan bakar bensin menjadi bahan bakar gas. Konverter manual ini dengan mixer (karburator) yang bersifat hybrid yang dapat memproses bahan bakar bensin dan gas secara bergantian dan berbeda dengan penelitian sebelumnya yang dilakukan oleh Ahmad Fausan di lembaga penelitian Universitas Muhammadiyah Malang dengan modifikasi konverter yang hanya dapat memproses bahan bakar gas dalam mixer (karburator).

Kelebihan konverter ini untuk bahan bakar gas lebih ramah lingkungan dan efisien secara teori, dan kekurangan konverter untuk penggunaan bahan bakar gas pada motor Vega ZR mengurangi kecepatan yang hanya dapat mencapai 40-50 km/jam secara teori dibanding dengan menggunakan bahan bakar bensin yang dapat mencapai kecepatan 80 km/jam.

Untuk menggunakan bahan bakar gas pengganti bensin pada motor, pada penelitian ini dibuat rangkaian konverter seperti pada gambar berikut:

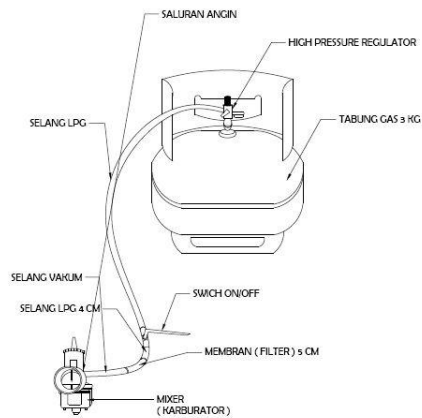

Gambar 4.1 Skema Rangkaian Konverter

(Sumber: *Dokumen Pribadi*)

Rangkaian konverter di atas terdiri dari beberapa tahap diantaranya:

1. Tahap pertama membuat rangkaian konverter yang terdiri dari *high pressure regulator*, selang gas, *switc on/off*, *membran (filter)*, selang vakum, klem dan *mixer (karburator)*. Seperti tampak pada gambar berikut ini:



Gambar 4.2 Rangkaian Konverter

(Sumber: *Dokumen Pribadi*)

Rangkaian konverter ini adalah rangkaian konverter manual yang berfungsi untuk memproses bahan bakar gas yang langsung dihubungkan ke saluran udara dan memutar *switc on/off* agar gas dapat mengalir masuk ke karburator untuk proses pembakaran.

2. Tahap kedua memasang rangkaian konverter pada tabung gas 3 kg seperti pada gambar berikut:



Gambar 4.3 Memasang Konverter Pada Tabung

(Sumber: Dokumen Pribadi)

*High pressure regulator* atau regulator tekanan tinggi yang dapat diatur tekanan gas yang masuk ke karburator yang pasang pada tabung, selanjutnya memutar pengunci regulator lurus ke bawah agar gas dapat mengalir, tabung LPG 3 kg berfungsi sebagai bahan bakar pengganti bensin.

3. Tahap ketiga memasang penutup oli yang dilapisi karet ban dalam pada karburator seperti pada gambar berikut:



Gambar 4.4 Saluran Udara

(Sumber: *Dokumen Pribadi*)

Penutup oli ini berfungsi untuk saluran udara kecil yang keluar dari dalam karburator hasil percampuran antara bahan bakar gas dengan udara sebesar 1:15,52 kg, karena gas memerlukan udara sedikit untuk proses pembakaran.

4. Tahap ke empat menguji motor dengan bahan bakar gas LPG seperti pada gambar berikut:



Gambar 4.5 Test Drive

(Sumber: *Dokumen Pribadi*)

Memasang tabung gas LPG 3 kg di depan jok kemudi dan memasukkan ujung selang vakum ke dalam lubang saluran udara yang terdapat pada karburator, dan membuka *switc on/off* agar gas dapat mengalir masuk ke dalam karburator untuk proses pembakaran.

#### 4.2. Uji Emisi Gas Buang

Uji emisi gas buang pada penelitian ini menggunakan *exhaust gas analyzer* dan pengujiannya dengan membandingkan uji emisi gas buang bahan bakar gas dan bensin dengan menggunakan filter dan tanpa filter.

##### 1. Exhaust gas analyze

*Exhaust gas analyzer* adalah alat yang digunakan untuk mengukur emisi gas buang pada kendaraan yang langsung terukur parameternya pada layar seperti pada gambar berikut:



Gambar 4.6 Exhaust Gas Analyzer

(Sumber: *Dokumen Pribadi*)

Prinsip kerja dari alat ini mengukur emisi gas buang hasil pembakaran yang langsung terbaca dimonitor, cara kerja alat ini adalah mengisap udara yang keluar dari knalpot dengan cara memasukkan ujung selang yang terdapat pada alat ini kedalam lubang knalpot seperti pada gambar berikut:



Gambar 4.7 Uji Emisi Gas Buang Tanpa Filter

(Sumber: *Dokumen Pribadi*)

## 2. Filter

Filter yang digunakan untuk uji emisi gas buang pada penelitian ini adalah asbes serat busa dengan ketebalan 2 cm, panjang 27 cm dan lebar 15 cm, selanjutnya menggulung asbes lalu memasukkan ke dalam botol cairan yang sudah dipotong ujungnya seperti pada gambar berikut:



Gambar 4.8 Filter (asbes)

(Sumber: *Dokumen Pribadi*)

Fungsi dari filter ini adalah untuk menyaring udara hasil pembakaran yang keluar dari knalpot dan dipasang diujung belakan knalpot seperti pada gambar berikut ini:



Gambar 4.9 Uji Emisi Gas Buang Dengan Filter

(Sumber: *Dokumen Pribadi*)

### 4.3. Hasil Uji Emisi Gas Buang

Setelah dilakukan uji emisi gas buang bahan bakar bensin dan gas dengan filter dan tanpa filter, maka hasilnya dimasukkan ke dalam tabel berikut:

Tabel 4.1: Perbandingan uji emisi gas buang bahan bakar bensin dan gas LPG dengan menggunakan filter dan tanpa filter dan persentase penurunan uji emisi.

Parameter	Motor bensin			Motor gas		
	Dengan filter	Tanpa filter	% Penurunan	Dengan filter	Tanpa filter	% Penurunan
CO	0,122 %	0,18 %	0,058 %	0,124 %	0,054 %	0,07 %
CO <sub>2</sub>	9,82 %	4,74 %	5,08 %	3,96 %	1,76 %	2,2 %
NO	27,2 ppm	13,2 ppm	14 ppm	0,6 ppm	0 ppm	1,6 ppm
Kec.Max	80 km/jam			40-50 km/jam		

#### 4.4. Pembahasan

Berdasarkan peraturan menteri negara lingkungan hidup nomor 5 tahun 2006, tentang ambang batas emisi gas buang kendaraan bermotor lama untuk karbon monoksida (CO) dengan batas maksimal emisi gas buang CO 5,5 %. Dan menurut Giddings (1973) tentang komposisi udara kering dan bersih untuk karbon dioksida (CO<sub>2</sub>) 0,032 % dan nitrogen monoksida (NO) 6,0 x 10<sup>-8</sup> %. Maka hasil uji emisi gas buang pada tabel 4.1 dengan metode *idle* (lambat) adalah sebagai berikut:

1. Hasil uji emisi gas buang bahan bakar bensin
  - a. Dengan filter yaitu CO diperoleh 0,122 %, CO<sub>2</sub> diperoleh 9,82, % NO diperoleh 27,2 ppm lulus uji karena CO di bawah ambang batas.



- b. Tanpa filter yaitu CO diperoleh 0,18 %, CO<sub>2</sub> diperoleh 4,74, % NO diperoleh 13,2 ppm lulus uji karena CO di bawah ambang batas dan lebih rendah tanpa menggunakan filter dan mengurangi polusi udara dibandingkan menggunakan filter, dengan persentase penurunan CO diperoleh 0,058 %, CO<sub>2</sub> diperoleh 0,08 % dan NO diperoleh 14 ppm.

## 2. Emisi gas buang bahan bakar gas

- a. Dengan filter yaitu CO diperoleh 0,124 %, CO<sub>2</sub> diperoleh 3,96 %, NO diperoleh 0,6 ppm lulus uji karena CO di bawah ambang batas dan lebih rendah dari bahan bakar bensin dan lebih mengurangi polusi udara.
- b. Tanpa filter yaitu CO diperoleh 0,054 %, CO<sub>2</sub> diperoleh 1.76 %, NO diperoleh 0 ppm lulus uji karena CO di bawah ambang batas dan lebih rendah dari pada menggunakan filter, dengan persentase penurunan CO diperoleh 0,07 %, CO<sub>2</sub> diperoleh 2,2 % dan NO diperoleh 0,6 ppm. dan jauh lebih ramah lingkungan dibanding menggunakan bahan bakar bensin.

Tabel di atas menunjukkan persentase penurunan antara menggunakan filter dan tanpa filter dengan bahan bakar bensin CO diperoleh 0,058 %, CO<sub>2</sub> diperoleh 0,08 % dan NO diperoleh 14 ppm, dan bahan bakar gas CO diperoleh 0,07 %, CO<sub>2</sub> diperoleh 2,2 % dan NO diperoleh 0,6 ppm. Dengan menggunakan bahan bakar bensin motor dapat mencapai kecepatan 80 km/jam, sedangkan dengan menggunakan bahan bakar gas dapat mencapai kecepatan 40-50 km/jam.

Dampak yang dihasilkan dari pembakaran bahan bakar bensin dan gas adalah karbon monoksida (CO) Jika terhirup oleh seseorang dalam jumlah yang banyak dapat

menyebabkan keracunan yang ditandai dengan badan lemas dan apabila berlanjut lama dapat menyebabkan kematian, karbon dioksida ( $\text{CO}_2$ ) Karbon dioksida adalah zat gas yang mampu meningkatkan suhu pada suatu lingkungan sekitar kita yang disebut juga sebagai efek rumah kaca. Dengan begitu maka temperatur udara di daerah yang tercemar  $\text{CO}_2$  itu akan naik dan otomatis suhunya menjadi semakin panas dari waktu ke waktu, dan nitrogen monoksida (NO) gas ini akan dapat menimbulkan gangguan pada saluran pernapasan dari mulai yang ringan hingga yang berat.



## BAB V

### PENUTUP

#### 5.1. Kesimpulan

Kesimpulan dari penelitian ini adalah:

1. Model (mekanisme alat konverter), Konverter manual yang terdiri dari beberapa komponen yang sederhana tanpa mengubah isi karburator. Mixer (karburator) dengan sistem hybrid yaitu dapat memproses bahan bakar gas dan bahan bakar bensin secara bergantian. Karburator dengan bahan bakar gas langsung membuka *switc on/off* dan menutup kran bensin, sedangkan karburator dengan bahan bakar bensin langsung menutup *switc on/off* dan membuka kran bensin manual.
2. Hasil uji emisi gas buang bahan bakar bensin dan gas dengan menggunakan filter dan tanpa filter adalah:
  - a. Hasil uji emisi gas buang bahan dengan metode *idle* (lambat) untuk bakar bensin tanpa filter CO diperoleh 0,18 %, CO<sub>2</sub> diperoleh 4,74 % dan NO diperoleh 13,2 ppm dan dengan menggunakan filter CO diperoleh 0,122 %, CO<sub>2</sub> diperoleh 9,82 % dan NO diperoleh 27,2 ppm, , lulus uji berdasarkan peraturan menteri negara lingkungan hidup nomor 5 tahun 2006 tentang ambang batas emisi gas buang kendaraan bermotor lama dengan ambang batas CO 5,5 % dan menurut Giddings (1973) tentang komposisi udara kering dan bersih untuk karbon dioksida (CO<sub>2</sub>) 0,032 % dan nitrogen monoksida (NO)

6,0 x 10<sup>-8</sup> %. Dan persentase penurunan antara menggunakan filter dan tanpa filter CO diperoleh 0,058 %, CO<sub>2</sub> diperoleh 0,08 % dan NO diperoleh 14 ppm.

- b. Hasil uji emisi gas buang dengan metode *idle* (lansam) untuk bahan bakar gas tanpa filter CO diperoleh 0,05 %, CO<sub>2</sub> diperoleh 1,76 % dan NO diperoleh 0 ppm dan dengan menggunakan filter CO diperoleh 0,124 %, CO<sub>2</sub> diperoleh 3,96 % dan NO diperoleh 0,6 ppm, lulus uji berdasarkan peraturan menteri negara lingkungan hidup nomor 5 tahun 2006 tentang ambang batas emisi gas buang kendaraan bermotor lama dengan ambang batas CO 5,5 % dan menurut Giddings (1973) tentang komposisi udara kering dan bersih untuk karbon dioksida (CO<sub>2</sub>) 0,032 % dan nitrogen monoksida (NO) 6,0 x 10<sup>-8</sup> %. Dan persentase penurunan antara menggunakan filter dan tanpa filter CO diperoleh 0,07 %, CO<sub>2</sub> diperoleh 2,2 % dan NO diperoleh 0,6 ppm.

## 5.2. Saran

Pada penelitian selanjutnya rangkaian konverter dapat dirancang dengan model yang lebih canggih lagi, dan untuk uji emisi gas buang dapat menambah beberapa parameter dan metode yang berbeda serta mengukur efisiensi dan rpm.

## DAFTAR PUSTAKA

- Achmad Fauzan. *Desain Converter Kit Modifikasi Sistem Bahan Bakar Motor Bensin Menjadi Berbahan Bakar Gas*. Lembaga Penelitian: UMM Malang. 2008.
- A. Hakim Pane. *Konverter Kit*. [http://www.konverterkit-indonesia.com/p/konverter-kit\\_20.html](http://www.konverterkit-indonesia.com/p/konverter-kit_20.html), 2012 (Diakses pada tanggal 4 februari 2016).
- Anonim 1. *Bahan Bakar*. [https://id.wikipedia.org/wiki/Bahan\\_bakar](https://id.wikipedia.org/wiki/Bahan_bakar). 2012 (Diakses pada tanggal 15 Desember 2015).
- Anonim 2. *Bensin*. <https://id.wikipedia.org/wiki/Bensin> ( Diakses pada tanggal 23 Agustus 2016).
- Anonim 3. *Elpiji*. <https://id.wikipedia.org/wiki/Elpiji> ( Diakses pada tanggal 23 Agustus 2016).
- Anonim 4. *Pengertian Karburator*. [https://id.wikipedia.org/wiki/Karburator#Sejarah\\_dan\\_Pengembangan](https://id.wikipedia.org/wiki/Karburator#Sejarah_dan_Pengembangan). <http://motorsatria.com/cara-kerja-karburator/> (Diakses pada tanggal 09 Agustus 2016).
- Anonim 5. *Udara*. <http://aldilah-bagas-d.blog.ugm.ac.id/2012/06/17/pencemaran-udara/> (Diakses pada tanggal 23 Agustus 2016).
- Anonim 6. *Gas Beracun*. <https://nugrahiniwijayanti.wordpress.com/2010/03/03/gas-beracun-co-co2-no-no2-so-dan-so2-yang-merusak-kesehatan-manusia/> dan *Jenis Polutan*. <http://ilmulingkungan.com/jenis-polutan-pencemar-udara-beserta-dampaknya/> (Diakses pada tanggal 17 September 2016).
- Anton. *Perbandingan Gas Buang Kendaraan Bermotor Berbahan Bakar Bensin Dan Lpg Dengan Konverter Kit Dual Fuel Sebagai Pengatur LPG Pada Motor Bermesin 150 CC*. Teknik Mesin: Universitas Negeri Semarang. 2013.
- Arends dan Berenschot. *Motor Bensin*. Jakarta: Erlangga. 1980.
- Bagus Sugiarto. *Sistem Pengapian Motor*. <http://www.bengkel bangun.com/2012/05/sistim-pengapian-motor-bensin.html>, 2012 (Diakses pada tanggal 15 Februari 2016).
- Bahagia. *Sistem Modifikasi Teknik Otomotif*. Jakarta: Bina Aksara. 2010.
- Cibers Moto Rider. *Cara Memilih Peredam Knalpot Agar Tidak Bising*. <http://cybersbikers.blogspot.co.id/2013/06/Cara-Memilih-Peredam-Suara-Knalpot-Agar-Tidak-Bising.html> (Diakses pada tanggal 09 Agustus 2016)

- Daryanto. *Teknik Otomotif*. Jakarta: Bina Aksara. 1985.
- Didim Prihadi. *Membuat Sendiri Konverter Kit*. [http://motor-lpg.blogspot.co.id/2012/03/membuat-sendiri-konverter-kit-sepeda\\_10.html](http://motor-lpg.blogspot.co.id/2012/03/membuat-sendiri-konverter-kit-sepeda_10.html). 2012 (Diakses pada 4 februari 2016).
- Hudzaifah Ismail. *Surah Al Waqi'ah/56: 71-73 dan Surah Yaasiin/36: 80*. Mesin waktu Al-Qur'an. Jakarta: Almahira. 2013.
- KESDM. *Indonesia Energy Outlook*. Jakarta: Pusat Data dan Informasi Energi Sumber Daya Mineral KESDM. 2010.
- M.Quraish Shihab. *Surah Al Waqi'ah/56: 71-73*. Jakarta: Tafsir Al Mishbah Volume 13: 374. 2012.
- Mulyanto Adiningrat. *Merakit Konverter Kit*. <http://konverterlpg.blogspot.co.id/>, 2014 (Diakses pada tanggal 1 Januari 2016).
- Otak Pedot. *Gas Analyzer*. <http://otakpedot.blogspot.co.id/2012/11/gas-analyzer-adalah.html> (Diakses pada tanggal 09 Agustus 2016).
- Ricky Radit. *Oktene Number*. <http://rickyradit.blogspot.co.id/2013/03/octane-number-oktan-bahan-bakar.html>. 2013 (Diakses pada tanggal 04 februari 2016).
- Salama. *Analisis Pengaruh Knalpot Catalytic Converter Dengan Katalis Tembaga (Cu) Berlapis Mangan (Mn) Terhadap Gas Buang Motor Empat Tak Smash 115 Cc Tahun 2011 Dibandingkan Dengan Motor Dua Tak F1zr Tahun 2003*. Teknik Lingkungan: Sekolah Tinggi Teknologi Nusantara Indonesia. 2015.
- Sutopo. *Modifikasi Motor*. <http://www.modifikasi.co.id/3980/20-macam-jenis-modifikasi-pada-sepeda-motor/>. 2013 (Diakses pada tanggal 04 Februari 2016).
- Tridi News. *Cara Membaca Gas Analyzer Dengan Mudah*. <http://www.news.tridinamika.com/4581/cara-membaca-hasil-gas-analyzer-dengan-mudah> (Diakses pada tanggal 09 Agustus 2016).

## RIWAYAT HIDUP



Muh. Syam Arianto, di lahirkan di rumbia kabupaten Jeneponto menjelang fajar pada tanggal 12 Juni 1993. Anak pertama dari tiga bersaudara, hasil buah kasih dari pasangan Ruddin. S.pdi dan Rahnan. Pendidikan formal dimulai dari Sekolah Dasar SDN 72 Kambutta Toa Kec. Rumbia selesai pada tahun 2005. Pada tahun yang sama, penulis melanjutkan pendidikan di sekolah menengah pertama SMP Negeri 2 Rumbia Kab. Jeneponto selesai pada tahun 2008. Disamping itu penulis belajar BTQ di TK-TPA AL FALAH dan diwisudah pada tahun 2007. Setelah selesai belajar di SMP, penulis melanjutkan pendidikan di sekolah menengah atas SMA Negeri 1 Tompobulu Kab. Gowa selesai pada tahun 2011. Kemudian pada tahun 2012 penulis melanjutkan pendidikan di Universitas Islam Negeri Alauddin Makassar ke jenjang S1 pada Jurusan Fisika Fakultas Sains dan Teknologi. Selama kuliah penulis memasuki Organisasi Daerah Himpunan Pelajar Mahasiswa Turatea (HPMT) Komisariat UIN Alauddin Makassar dengan Jabatan sebagai Ketua Bidang Kekaryaannya periode 2014-2016, dan Anggota UKM Taekwondo UIN Alauddin Makassar Angkatan 12 sampai saat biografi ini ditulis.

---



**LAMPIRAN-**  
**LAMPIRAN**

UNIVERSITAS ISLAM NEGERI

**ALAUDDIN**  
M A K A S S A R



# LAMPIRAN 1

Hasil Pengujian Dari UPTB Laboratorium  
Lingkungan Hidup BLHD Provinsi Sulawesi-  
Selatan

UNIVERSITAS ISLAM NEGERI

**ALAUDDIN**  
M A K A S S A R



L3

**PEMERINTAH PROVINSI SULAWESI SELATAN**  
**BADAN LINGKUNGAN HIDUP DAERAH (BLHD)**  
**UPTB LABORATORIUM LINGKUNGAN HIDUP**  
Jalan Jenderal Urip Sumoharjo No. 269 Tlp. (0411) 453208, 453204 Psw 8100 Fax 0411-450478  
**MAKASSAR – 90231**

**LAPORAN HASIL UJI**

REPORT OF TEST

Nomor : 151/LHU/LABLH/VII/2016

Nama Pelanggan : Muh. Syam Arianto  
*Customer Name*

Alamat : BTN Paccinongan Harapan PA 16/10 Makassar  
*Address*

No.Telpon/Fax : 0852 4221 7259  
*Phone / Fax Number*

Jenis Sampel : Udara Emisi Gas Buang  
*Type of Sample (s)*

Jumlah Sampel : 1 Kendaraan Roda Dua  
*Sample Quantity*

Titik Sampling (GPS) : Kendaraan Roda Dua  
*Sampling Point*

Pelaksana Sampling : UPTB LABLH BLHD Prov.Sulsel  
*Sampling Official*

Nomor FPPS : 151.A/FPPS/LABLH/VII/2015  
*FPPS Number*

Nomor Sampel : 151.A/UE/VII/2015  
*Sample Number*

Tanggal Penerimaan : 21 Juli 2016  
*Date of received*

Tanggal Pengujian : 21 Juli 2016  
*Date of Analysis*

Tanggal Penerbitan : 27 Juli 2016  
*Date of Issued*

UNIVERSITAS ISLAM NEGERI

ALAUDDIN  
MAKASSAR

Kepala UPTB  
Selaku Manajer Puncak  
*Naskah*  
Naskah Filailah, Pg.Dip.Sc.M.Si  
NIP.19690811 199503 2 005



L4

PEMERINTAH PROVINSI SULAWESI SELATAN  
BADAN LINGKUNGAN HIDUP DAERAH (BLHD)  
UPTB LABORATORIUM LINGKUNGAN HIDUP  
Jalan Jenderal Urip Sumoharjo No. 269 Tlp. (0411) 453208, 453204 Psw 8100 Fax 0411-450478  
MAKASSAR - 90231

**HASIL PENGUJIAN**

Test Result

Nomor LHU : 151.A/LHU/LABLH/VII/2016  
LHU Number

Nomor Sampel : 151.A/UE/VII/2015  
Sample Number

Tanggal Penerbitan : 27 Juli 2016  
Date of Issued

No	Parameter	Satuan	Hasil Pengujian*)			
			A	B	C	D
1	Karbon Monoksida (CO)	%	0,054	0,124	0,18	0,122
2	Karbon Dioksida (CO <sub>2</sub> )**	%	1,76	3,96	4,74	9,82
3	Nitrogen Monoksida (NO)**	ppm	0	0,6	13,2	27,2

\*) Keterangan Kode Sampel:  
A = Gas Tanpa Filter  
B = Gas Dengan Filter  
C = Bensin Tanpa Filter  
D = Bensin Dengan Filter

\*\*) Parameter Belum Terakreditasi.

UNIVERSITAS ISLAM NEGERI  
**ALAUDDIN**  
MAKASSAR  
Manajer Teknik  
*Rosmah*  
Rosmah, SST  
NIP.19580117 199502 2 001

## Catatan:

1. Hasil uji di atas hanya berlaku untuk sampel yang diuji.
2. Laporan Hasil Uji ini terdiri dari 2 halaman.
3. Laporan Hasil Uji ini tidak boleh digandakan, kecuali secara lengkap dan sejin tertulis dari BLHD Provinsi Sulawesi Selatan.
4. Laboratorium melayani pengaduan/complaint maksimum 1 (satu) minggu terhitung dari tanggal penyerahan LHU./
5. Bila pengambilan sampel dilakukan oleh pelanggan maka UPTB LabLH BLHD Prov.Sulsel tidak bertanggungjawab terhadap pengambilan sampel dan penanganannya.

# LAMPIRAN 2

Peraturan Menteri Negara Lingkungan Hidup

Nomor 5 Tahun 2006 Tentang “Ambang

Batas Emisi Gas Buang Kendaraan Bermotor

UNIVERSITAS ISLAM NEGERI

ALAUDDIN  
Lama'  
M A K A S S A R

Lampiran I : Peraturan Menteri Negara  
Lingkungan Hidup  
Nomor : 05 Tahun 2006  
Tentang : Ambang Batas Emisi Gas Buang  
Kendaraan Bermotor Lama  
Tanggal : 1 Agustus 2006

**A. KENDARAAN BERMOTOR KATEGORI L**

Kategori	Tahun Pembuatan	Parameter		Metode uji
		CO (%)	HC (ppm)	
Sepeda motor 2 langkah	< 2010	4.5	12000	Idle
Sepeda motor 4 langkah	< 2010	5.5	2400	Idle
Sepeda motor (2 langkah dan 4 langkah)	≥ 2010	4.5	2000	Idle

**B. KENDARAAN BERMOTOR KATEGORI M, N DAN O**

Kategori	Tahun Pembuatan	Parameter			Metode uji
		CO (%)	HC (ppm)	Opasitas (% H <sub>2</sub> SU) *	
Berpenggerak motor bakar cetus api (bensin)	< 2007	4.5	1200		Idle
	≥ 2007	1.5	200		
Berpenggerak motor bakar penyalan kompresi (diesel)	< 2010	-	-	70	Percepatan Bebas
				40	
	≥ 2010	-	-	70	
				50	

**Catatan :**

Untuk kendaraan bermotor berpenggerak  
motor bakar cetus api kategori M, N dan O  
- < 2007 : berlaku sampai dengan 31 Desember 2006  
- ≥ 2007 : berlaku mulai tanggal 1 Januari 2007

Untuk kendaraan bermotor kategori L  
dan kendaraan bermotor berpenggerak motor  
bakar penyalan kompresi

- < 2010 : berlaku sampai dengan 31 Desember 2009  
- ≥ 2010 : berlaku mulai tanggal 1 Januari 2010

\* atau ekuivalen % bosch

UNIVERSITAS ISLAM NEGERI

Menteri Negara

Lingkungan Hidup,

dan

Ir. Fachmat Witocelar

**ALA UDDIN**  
M A K A S S A R

Salinan sesuai dengan aslinya



MENLH Bidang  
Lingkungan,

Ditjen Kesling dan KSD, MPA.

# LAMPIRAN 3

Peraturan Menteri Lingkungan Hidup  
Republik Indonesia Nomor 23 Tahun 2012  
Tentang “Pengolahan Baku Mutu Emisi Gas  
Buang Kendaraan Bermotor Tipe Baru L3”

LAMPIRAN  
 PERATURAN MENTERI  
 LINGKUNGAN HIDUP  
 REPUBLIK INDONESIA  
 NOMOR 23 TAHUN 2012  
 TENTANG  
 PERUBAHAN ATAS PERATURAN  
 MENTERI NEGARA LINGKUNGAN  
 HIDUP NOMOR 10 TAHUN 2012  
 TENTANG PENGELOLAAN BAKU MUTU  
 EMISI GAS BUANG KENDARAAN  
 BERMOTOR TIPE BARU KATEGORI L3

BAKU MUTU EMISI GAS BUANG KENDARAAN BERMOTOR TIPE BARU

A. Baku Mutu Emisi Gas Buang Kendaraan Bermotor dengan Metode Pengujian  
 UN Regulation 40 dan EU Directive 2002/51/EC

KENDARAAN BERMOTOR TIPE BARU KATEGORI L DENGAN PENGUJIAN TIPE  
 I (MODE TEST)

No	KATEGORI	PARAMETER	NILAI AMBANG BATAS Gram/km	METODA UJI
	L3 < 150 cm <sup>3</sup>	CO	2.0	ECE R 40 UDC mode (Cold start)
		HC	0.6	
		Nox	0.15	
	L3 ≥ 150 cm <sup>3</sup>	CO	2.0	ECE R 40 UDC+EUDC mode (Cold start)
		HC	0.3	
		Nox	0.15	

UDC : *Urban Driving Cycle*

EUDC : *Extra Urban Driving Cycle*

Catatan:

1. Pengukuran emisi idle CO dilakukan dengan metode Pengujian Tipe II UN Regulation R40. Hasil pengukuran dicatat dalam lembar hasil uji.
2. Kategori kendaraan L3 adalah kendaraan bermotor beroda dua dengan kapasitas silinder tidak lebih dari 505 cm<sup>3</sup> atau dengan desain kecepatan maksimum lebih dari 50 km/jam apapun jenis tenaga penggerakannya.

B. Baku Mutu Emisi Gas Buang Kendaraan Bermotor dengan Metoda Uji  
 WMTC

No	KATEGORI	PARAMETER	NILAI AMBANG BATAS gram/km	METODA UJI
1	a. (≥130km/jam)	CO	2,62	WMTC
		HC	0,33	
		NOx	0,22	
	b. (<130km/jam)	CO	2,62	WMTC
		HC	0,75	
		NOx	0,17-	

Kelas	Sub Kelas	Defnisi
Kelas 1	-	50 cc < kapasitas silinder mesin < 150 cc dan $V_{max} > 50$ km/jam atau kapasitas silinder mesin < 150cc, 50 km/jam $\leq V_{max} < 100$ km/jam
Kelas 2	2-1	kapasitas silinder mesin < 150 cc dan 100 km/jam $\leq V_{max} < 115$ km/jam, atau kapasitas silinder mesin $\geq 150$ cc dan $V_{max} < 115$ km/jam
	2-2	115 km/jam $\leq V_{max} < 130$ km/jam
Kelas 3	3-1	130 km/jam $\leq V_{max} < 140$ km/jam
	3-2	$V_{max} \geq 140$ km/jam

## Catatan:

1. WMTC: *Worldwide Harmonized Motorcycle Emissions Certification Procedure*
2.  $V_{max}$  adalah kecepatan maksimum kendaraan sebagaimana dinyatakan oleh produsen, diukur sesuai dengan *Directive Uni Eropa (UE) No. 95/1/EC*.

1965

MENTERI LINGKUNGAN HIDUP  
REPUBLIK INDONESIA,

ttd

BALTHASAR KAMBUAYA

Salinan sesuai dengan aslinya  
Kepala Biro Hukum dan Humas,
  
Inar Ichsana Ishak

UNIVERSITAS ISLAM NEGERI

# ALAUDDIN

M A K A S S A R





# LAMPIRAN 4

Skema Rangkaian Konverter

UNIVERSITAS ISLAM NEGERI

**ALAUDDIN**  
M A K A S S A R

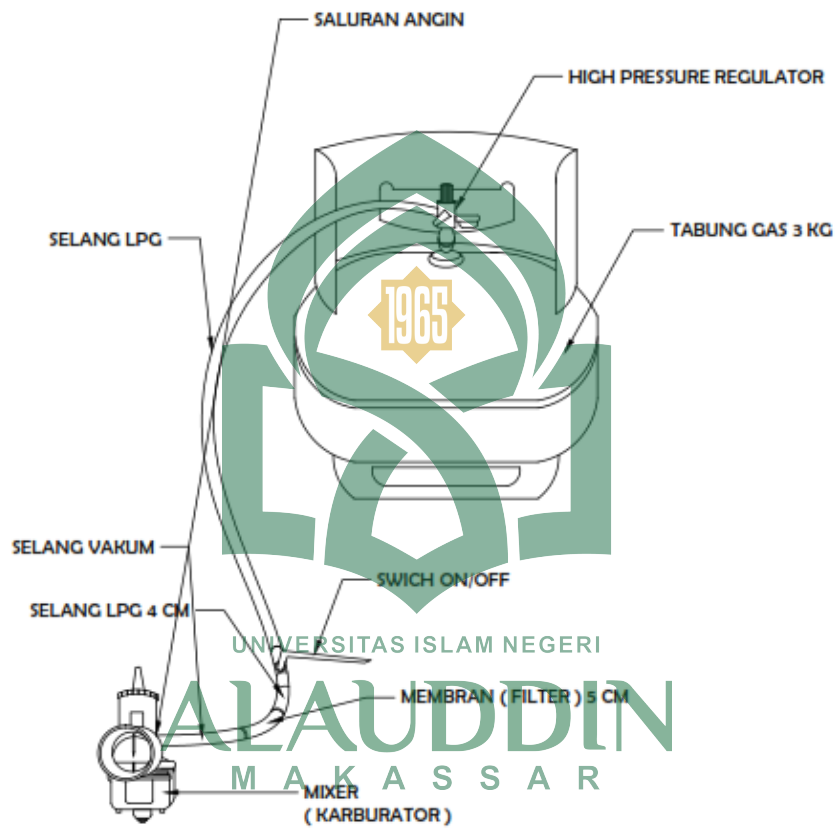

# LAMPIRAN 5

Dokumentasi Rangkaian Konverter



UNIVERSITAS ISLAM NEGERI

**ALAUDDIN**  
M A K A S S A R

**Meyiapkan Alat dan Bahan Kemudian Merangkai Konverter**



**Rangkaian Konverter Sudah Selesai dan Dipasang Pada Tabung Gas LPG 3 kg**



**Menghubungkan Ujung Selang Vakum Pada Saluran Angin dan Memasang Karet Pada Lobang Bekas Saringan Udara**



UNIVERSITAS ISLAM NEGERI  
**ALAUDDIN**  
M A K A S S A R

**Memasang Penutup Oli, Konverter dan Tabung gas LPG Pada Motor Vega ZR**



Test Drive





# LAMPIRAN 6

Dokumentasi Uji Emisi Gas Buang



UNIVERSITAS ISLAM NEGERI

**ALAUDDIN**  
M A K A S S A R

**Proses Pemasangan Exhaust Gas Analyzer**



**Proses Uji Emisi Gas Buang BBM Tanpa Filter**



**Proses Uji Emisi Gas Buang BBM Dengan Filter**



**Proses Pergantian BBM Ke BBG**



**Proses Uji Emisi Gas Buang BBG Tanpa Filter**



**Proses Uji Emisi Gas Buang BGG Dengan Filter**



# LAMPIRAN 7

Surat Izin Penelitian Dari Dekan Fakultas  
Sains dan Teknologi dan Surat Izin Penelitian  
Dari BKPM UPT-P2T







KEMENTERIAN AGAMA  
UNIVERSITAS ISLAM NEGERI ALAUDDIN MAKASSAR  
FAKULTAS SAINS DAN TEKNOLOGI

L 26

Kampus I : Jl. Sultan Alauddin No. 63 Makassar ☎ (0411) 868720, Fax. (0411) 864923  
Kampus II : Jl. H.M. Yasin Limpo No.36, Romangpolong-Gowa ☎ (0411) 841879, Fax. (0411) 8221406

Nomor : ST.VI.1/PP.009/1083/2016  
Sifat : Penting  
Lamp : -  
Hal : Izin Penelitian  
Untuk Menyusun Skripsi

Makassar, // Juli 2016

Kepada Yth.  
Kepala Kantor Badan Lingkungan Hidup Daerah (BLHD)  
Provinsi Sulawesi-Selatan  
Di-  
Tempat

*Assalamu Alaikum Wr. Wb.*

Dengan hormat kami sampaikan, bahwa mahasiswa UIN Alauddin Makassar yang tersebut namanya di bawah ini :

Nama : Muh. Syam Arianto  
NIM : 60400112059  
Semester : VII  
Fakultas : Sains & Teknologi UIN Alauddin Makassar  
Jurusan : Fisika  
Pembimbing : 1. Iswadi, S.Pd., M.Si.  
2. Muh. Said. L. S.Si., M.Pd.

Bermaksud melakukan penelitian dalam rangka penyusunan Skripsi berjudul **"Modifikasi Sistem Pembakaran Dan Emisi Gas Buang Menggunakan Konverter Dan Filter Pada Motor 4 Langkah"** sebagai salah satu syarat penyelesaian Studi akhir Sarjana/S.1.

Untuk maksud tersebut kami mengharapkan kiranya kepada mahasiswa yang bersangkutan diberi izin untuk penelitian di Kantor Badan Lingkungan Hidup Daerah (BLHD) Kota Makassar.

Demikian harapan kami, atas perhatian dan kerjasamanya kami ucapkan terima kasih.

**ALAUDDIN**  
M A K A S S A R

Wassalam  
Dekan,  
  
Prof. Dr. H. Arifuddin, M.Ag.  
NIP. 19691205 199303 1 001

Tembusan:

1. Ketua Prodi/Jurusan Fisika Fak. Sainstek UIN Alauddin
2. Arsip



L 27



PEMERINTAH PROVINSI SULAWESI SELATAN  
**BADAN KOORDINASI PENANAMAN MODAL DAERAH**  
**UNIT PELAKSANA TEKNIS - PELAYANAN PERIZINAN TERPADU**  
(UPT - P2T)

Nomor : **9158/S.01.P/P2T/07/2016**  
Lampiran :  
Perihal : **Izin Penelitian**

Kepada Yth.  
Kepala Badan Lingkungan Hidup Daerah ( BLHD )  
Provinsi Sulawesi-Selatan

di-  
**Tempat**

Berdasarkan surat Dekan Fak. Sains dan Teknologi UIN Alauddin Makassar Nomor : ST.VI.1/PP.009/2083/2016 tanggal 07 Mei 2016 perihal tersebut diatas, mahasiswa/peneliti dibawah ini:

Nama : **MUH. SYAM ARIANTO**  
Nomor Pokok : **60400112059**  
Program Studi : **Fisika**  
Pekerjaan/Lembaga : **Mahasiswa(S1)**  
Alamat : **Jl. H. M. Yasin Limpo No. 36, Gowa**

Bermaksud untuk melakukan penelitian di daerah/kantor saudara dalam rangka penyusunan Skripsi, dengan judul :

**" MODIFIKASI SISTEM PEMBAKARAN DAN EMISI GAS BUANG MENGGUNAKAN KONVERTER DAN FILTER PADA MOTOR 4 LANGKAH "**

Yang akan dilaksanakan dari : Tgl. **13 Juli s/d 13 Agustus 2016**

Sehubungan dengan hal tersebut diatas, pada prinsipnya kami **menyetujui** kegiatan dimaksud dengan ketentuan yang tertera di belakang surat izin penelitian.

Demikian Surat Keterangan ini diberikan agar dipergunakan sebagaimana mestinya.

UNIVERSITAS ISLAM NEGERI

Diterbitkan di Makassar  
Pada tanggal - 12 Juli 2016

**ALAUDDIN**  
A.n. GUBERNUR SULAWESI SELATAN  
KEPALA BADAN KOORDINASI PENANAMAN MODAL DAERAH  
PROVINSI SULAWESI SELATAN  
M A K A S S A R  
Selaku Administrator Pelayanan Perizinan Terpadu



**A. M. YAMIN, SE., MS.**  
Pangkat : Pembina Utama Madya  
Nip. : 19610513 199002 1 002

Tembusan Yth  
1. Dekan Fak. Sains dan Teknologi UIN Alauddin Makassar;  
2. peringgal.



# LAMPIRAN 8

Keterangan Melaksanakan Penelitian

UNIVERSITAS ISLAM NEGERI

**ALAUDDIN**  
M A K A S S A R



L29

**PEMERINTAH PROVINSI SULAWESI SELATAN  
BADAN LINGKUNGAN HIDUP DAERAH (BLHD)  
UPTB LABORATORIUM LINGKUNGAN HIDUP**  
Jalan Jenderal Urip Sumoharjo No. 269 Tlp. (0411) 5423669 Fax (0411) 450478  
**MAKASSAR – 90231**

**SURAT KETERANGAN MELAKSANAKAN PENELITIAN**

Nomor = 005/177/UPTB/VIII/2016

Yang bertanda tangan di bawah ini :

Nama : **Naskah Filailah, Pg.Dip.Sc, M.Si**  
NIP : 19690811 199503 2 005  
Jabatan : Kepala UPTB Laboratorium LH BLHD Provinsi Sulawesi Selatan

Menerangkan bahwa mahasiswa UIN Alauddin Makassar di bawah ini:

Nama : Muh. Syam Arianto  
NIM : 60400112059  
Jurusan : Fisika  
Judul Skripsi : Modifikasi Sistem Pembakaran dan Emisi Gas Buang Menggunakan Konverter dan Filter Pada Motor 4 Langkah.

Benar telah melaksanakan penelitian Uji Emisi Gas Buang Kendaraan Beroda Dua di UPTB Laboratorium Lingkungan Hidup pada tanggal 21 Juli 2016.

Makassar, 15 Agustus 2016

UNIVERSITAS ISLAM NEGERI

**ALAUDDIN**  
M A K A S S A

Kepala UPTB LabLH,

**Naskah Filailah, Pg.Dip.Sc.M.Si**

Pangkat Penata Tingkat I

NIP: 19690811 199503 2 005

**Tembusan:**

1. Kepala BLHD Prov. Sulsel sebagai laporan
2. Pertinggal.