

**ICE SKATING CENTER DI MAKASSAR DENGAN
PENDEKATAN ARSITEKTUR MODERN-TRANSPARAN**



ACUAN PERANCANGAN

**Diajukan Untuk Memenuhi Syarat Dalam Rangka
Menyelesaikan Studi Pada Program Sarjana Teknik Arsitektur
Jurusan Teknik Arsitektur Fakultas Sains dan Teknologi
Universitas Islam Negeri Alauddin Makassar**

Oleh :

**ANDI BASO MANDALA
60100109009**

**PROGRAM SARJANA TEKNIK ARSITEKTUR
JURUSAN TEKNIK ARSITEKTUR
FAKULTAS SAINS DAN TEKNOLOGI
UNIVERSITAS ISLAM NEGERI ALAUDDIN
MAKASSAR
2017**

PERNYATAAN

Dengan ini saya menyatakan (dan menjamin) bahwa penulisan acuan perancangan ini dilakukan secara mandiri dan disusun tanpa menggunakan bantuan yang tidak dibenarkan, sebagaimana lazimnya pada penyusunan sebuah acuan perancangan. Semua kutipan, tulisan atau pemikiran orang lain yang digunakan di dalam penyusunan acuan perancangan, baik dari sumber yang dipublikasikan ataupun tidak termasuk dari buku, seperti artikel, jurnal, catatan kuliah, tugas mahasiswa lain dan lainnya, direferensikan menurut kaidah akademik yang baku dan berlaku.

Makassar, 24 Agustus 2016

Andi Baso Mandala
NIM. 601.001.09.009



UNIVERSITAS ISLAM NEGERI
ALAUDDIN
M A K A S S A R

HALAMAN PENGESAHAN

Judul Tugas Akhir : *Ice Skating Center* di Makassar dengan Pendekatan
Arsitektur Modern-Transparan
Nama Mahasiswa : Andi Baso Mandala
Nomor Stambuk : 601.001.09.009
Program Studi : S-1 Teknik Arsitektur
Tahun Akademik : 2017/2018

Menyetujui,

Pembimbing I

DR. Wasilah, S.T., M.T.
NIP. 19720603 200312 2 002

Pembimbing II

Mutmainnah, S.T., M.T.
NIP. 19811007 201101 2 012

Mengetahui,

Ketua Jurusan Teknik Arsitektur

UNIVERSITAS ISLAM NEGERI

ALAUDDIN

St. Aisyah Rahman, S.T., M.T.

NIP. 19770125 2005012-004

Dekan Fakultas Sains & Teknologi



Prof. Dr. H. Arifuddin, M., Ag.

NIP. 19691205199303 1 001

Menyetujui,

HALAMAN PERSETUJUAN

Skripsi yang berjudul **“Ice Skating Center di Makassar dengan Pendekatan Arsitektur Modern-Transparan”**, yang disusun oleh Saudara Andi Baso Mandala, NIM : 601.001.09.009, Mahasiswa Jurusan Teknik Arsitektur pada Fakultas Sains dan Teknologi Universitas Islam Negeri (UIN) Alauddin Makassar, telah diuji dan dipertahankan dalam sidang Munaqasyah yang diselenggarakan pada hari Selasa, 21 November 2017 dinyatakan telah diterima sebagai salah satu syarat untuk memperoleh gelar Sarjana Arsitektur (S.Ars.) pada Jurusan Teknik Arsitektur dengan beberapa perbaikan.

Makassar, 24 November 2017
06 Rabiul Awal 1439 H

Dewan Penguji :

| | | |
|---------------|---------------------------------|---------|
| Ketua | : Dr. Muh. Thahir Maloko, M.HI. | (.....) |
| Sekretaris | : St. Aisyah Rahman, S.T., M.T. | (.....) |
| Munaqisy I | : Marwati, S.T., M.T. | (.....) |
| Munaqisy II | : Irma Rahayu, ST., M.T. | (.....) |
| Munaqisy III | : Prof. Dr. Mardan, S.Ag., M.Ag | (.....) |
| Pembimbing I | : Dr. Wasilah, S.T.,M.T. | (.....) |
| Pembimbing II | : Mutmainnah, S.T.,M.T. | (.....) |

Diketahui:

Dekan Fakultas Sains dan Teknologi
UIN Alauddin Makassar,



Prof. Dr. H. Arifuddin, M., Ag.
NIP. 19691205199303 1 001

KATA PENGANTAR

Segala puji dan syukur penulis panjatkan kehadirat Allah SWT, atas rahmat dan karunia-Nya yang telah diberikan kepada penulis sehingga penulisan dapat selesai tepat pada waktunya. Dimana penulisan ini merupakan salah satu syarat dalam menyelesaikan studi pada Jurusan Teknik Arsitektur Fakultas Sains dan Teknologi Universitas Islam Negeri (UIN) Alauddin Makassar. Adapun judul penulisan tugas akhir ini adalah :

“Ice Skating Center di Makassar dengan Pendekatan Arsitektur Modern-Transparan”

Dengan berbagai keterbatasan dan kekurangan literatur dan kemampuan yang penulis miliki, sehingga hasil yang dicapai dalam penulisan ini masih jauh dari kesempurnaan. Akan tetapi diharapkan masih dapat memenuhi persyaratan kurikulum yang menjadi peraturan pada Jurusan Teknik Arsitektur Universitas Islam Negeri (UIN) Alauddin Makassar.

Akhirnya pada kesempatan ini, dengan segala kerendahan hati penulis mengucapkan terima kasih dan penghargaan yang tak terhingga kepada :

1. **Ayahanda Ir. A. Alimuddin A.T dan Ibunda Dra. Hasnawati A** tercinta, sembah sujud dan terima kasih yang tak terhingga atas segala kasih sayang, bimbingan, perhatian yang diberikan dan kesabarannya selama ini dalam membesarkan dan mendidik ananda.
2. **Bapak Prof. Dr. Musafir Pababbari, M, Si**, selaku Rektor Universitas Islam Negeri (UIN) Alauddin Makassar.
3. **Prof. Dr. H. Arifuddin, M. Ag**, selaku Dekan Fakultas Sains dan Teknologi Universitas Islam Negeri (UIN) Alauddin Makassar.
4. **Ibu St. Aisyah Rahman, S.T, M. T** selaku Ketua Jurusan Teknik Arsitektur Fakultas Sains dan Teknologi UIN Alauddin Makassar.
5. **Ibu Dr. Wasilah, S.T, M. T** selaku Pembimbing I yang telah membimbing dan mengarahkan dalam menyelesaikan penulisan ini.
6. **Ibu Mutmainnah, S.T, M. T** selaku Pembimbing II yang telah membimbing dan mengarahkan dalam menyelesaikan penulisan ini.

7. **Ibu Marwati, S.T,M.T** selaku Penguji I yang telah meluangkan waktu untuk menguji kelayakan hasil tugas akhir ini.
8. **Ibu Irma Rahayu, S.T,M.T** selaku Penguji II yang telah meluangkan waktu untuk menguji kelayakan hasil tugas akhir ini.
9. **Bapak Prof. Dr. Mardan, S.Ag., M.Ag.** selaku Penguji III yang telah meluangkan waktu untuk menguji kelayakan hasil tugas akhir ini.
10. **Bapak dan Ibu Dosen** serta para Staf Jurusan Teknik Arsitektur Fakultas Sains dan Teknologi Universitas Islam Negeri (UIN) Alauddin Makassar.
11. **Saudara tak serahim “CORRIDOR 09”** yang telah bersama – sama berjuang dalam suka duka dari tak saling kenal hingga saat ini kita bersaudara.
12. **Saudara, Teman, Adik dan Kakak Senior di OKJA FST UIN Alauddin Makassa dan ASTEC Makassar** yang telah banyak memberikan dukungan moral dan semangat.
13. **DEADLINE Studio** yang telah memberikan ide dan gagasan terkait tema rancangan dan desain arsitektur.
14. **Rekan – rekan Studio Akhir Angkatan XXI UIN** terima kasih telah memberikan banyak pengalaman dan pelajaran.
15. Serta seluruh pihak yang ikut membantu, baik secara langsung maupun tidak langsung yang tidak dapat penulis sebutkan.

Akhirnya semoga penulisan ini dapat bermanfaat untuk semua pihak dan semoga Allah SWT selalu member rahmat dan hidayah-Nya kepada kita semua.

Aamiin.

Makassar, 24 November 2017

Penulis,

ANDI BASO MANDALA

DAFTAR ISI

| | |
|---|-----|
| HALAMAN JUDUL | i |
| HALAMAN PERNYATAAN | ii |
| HALAMAN PENGESAHAN | iii |
| HALAMAN PERSETUJUAN | iv |
| KATA PENGANTAR | v |
| DAFTAR ISI | vii |
| BAB I PENDAHULUAN | |
| A. Latar Belakang | 1 |
| B. Rumusan Masalah..... | 5 |
| C. Tujuan dan Sasaran..... | 5 |
| D. Lingkup Pembahasan | 6 |
| E. Metode Pembahasan | 7 |
| F. Sistematika Pembahasan..... | 7 |
| G. Alur Pikir | 9 |
| BAB II TINJAUAN PUSTAKA | |
| A. Pengertian Judul..... | 10 |
| B. Tinjauan Umum <i>Ice Skating</i> Arena | 10 |
| 1. Klasifikasi <i>Ice Skating</i> | 10 |
| 2. Besaran Luas Arena <i>Ice Skating</i> | 11 |
| 3. Sistem Pendinginan Lantai <i>Ice Skating</i> | 13 |
| C. Tinjauan Umum Fasilitas Olahraga Rekreasi | 15 |
| 1. Pengertian Olahraga | 15 |
| 2. Penggolongan Olahraga | 16 |
| 3. Olahraga Sebagai Sumber Kesehatan | 17 |
| 4. Olahraga Rekreasi | 18 |
| D. Tinjauan Umum Arsitektur Transparan | 18 |
| 1. Pengertian Arsitektur Transparan | 18 |
| 2. Teori Arsitek Tentang Arsitektur Transparan | 19 |
| 3. Klasifikasi Arsitektur Transparan | 23 |
| 4. Struktur Transparan..... | 25 |

| | |
|---|----|
| 5. Kaca Sebagai Gagasan Konsep Transparan..... | 26 |
| E. <i>Double Skin Fasade</i> | 36 |
| F. Fasade Kinetik | 41 |
| G. Studi Banding | 42 |
| 1. Museum Louvre di Paris | 42 |
| a. Lokasi | 42 |
| b. Sejarah Singkat..... | 42 |
| c. Bangunan..... | 43 |
| d. Sistem Material Pyramide du Louvre..... | 46 |
| e. Sistem Struktur dan Konstruksi Pyramide du Louvre..... | 47 |
| 2. Flowers Dome Gardens By The Bay | 50 |
| a. Lokasi | 50 |
| b. Sejarah Singkat..... | 50 |
| c. Bangunan..... | 51 |
| 3. Richmond Olympic Oval | 55 |
| a. Lokasi | 55 |
| b. Sejarah Singkat..... | 55 |
| H. Analisis Kasus Studi Proyek..... | 59 |
| BAB III TINJAUAN KHUSUS | |
| A. Tinjauan Lokasi Perancangan | 63 |
| 1. Lokasi Perancangan | 63 |
| 2. Potensi Tapak Alternatif | 65 |
| B. Pendekatan Tapak | 71 |
| 1. Analisa Lingkungan | 71 |
| 2. Analisa Tapak | 72 |
| a. Analisa Sempadan | 72 |
| b. Analisa Vegetasi | 72 |
| c. View..... | 75 |
| d. Analisa Kebisingan..... | 76 |
| e. Analisa Zoning | 77 |
| f. Orientasi Matahari dan Angin | 78 |
| C. Transformasi Analisa Tapak | 80 |

| | |
|---|----|
| D. Analisa Pelaku Kegiatan, Kebutuhan dan Besaran Ruang | 80 |
| 1. Analisa Pelaku Kegiatan | 80 |
| 2. Analisa Kebutuhan Ruang..... | 81 |
| 3. Analisa Besaran Ruang | 84 |
| 4. Perhitungan Luas Lantai | 88 |
| 5. Analisa Karakteristik Ruang | 88 |
| E. Sistem Pendingin Lantai <i>Ice Skating</i> | 94 |

BAB IV PENDEKATAN DESAIN PERANCANGAN

| | |
|---------------------------------------|-----|
| A. Konsep Perancangan Tapak | 96 |
| B. Pola Hubungan Ruang | 97 |
| C. Transformasi Bentuk | 100 |
| 1. Identitas Bentuk Perancangan | 100 |
| 2. Transformasi Bentuk | 101 |
| D. Konsep Struktur | 101 |
| 1. Struktur Pondasi | 102 |
| 2. Struktur Kolom dan Balok | 103 |
| 3. Struktur Sistem Dinding | 103 |
| 4. Sistem Lantai | 105 |
| E. Konsep Utilitas | 105 |
| 1. Mekanikal | 105 |
| 2. Elektrikal | 110 |

BAB V TRANSFORMASI KONSEP

| | |
|---|-----|
| A. Transformasi Lokasi dan Tapak | 112 |
| B. Transformasi Konsep pada Tapak | 113 |
| 1. Tata Massa | 113 |
| 2. Zoning | 114 |
| 3. Vegetasi | 115 |
| 4. Sirkulasi | 115 |
| C. Transformasi Konsep pada Bentuk Bangunan | 116 |
| D. Transformasi Konsep pada Struktur dan Material | 116 |
| E. Transformasi Tata Ruang Bangunan | 117 |

BAB VI APLIKASI DESAIN

| | |
|-----------------------------|-----|
| A. Desain Akhir Tapak | 125 |
| 1. Site Plan | 125 |
| 2. Tampak Kawasan | 125 |
| 3. Akses | 126 |
| 4. Parkir | 127 |
| 5. Sirkulasi | 129 |
| 6. Desain Fasade | 129 |
| 7. Perspektif | 131 |
| B. Maket | 132 |
| C. Banner | 133 |
| DAFTAR PUSTAKA | 134 |
| LAMPIRAN | 135 |



BAB I

PENDAHULUAN

A. Latar Belakang

Pada perkembangan jaman yang semakin pesat saat ini, olahraga menjadi salah satu kegiatan yang diperhatikan. Olahraga merupakan kebutuhan dasar manusia yang bertujuan untuk mengolah jasmani manusia agar bugar dan sehat. Olahraga dapat dilakukan dengan berbagai cara, mulai dari yang bersifat kompetisi sampai dengan rekreatif.

Dalam Islam, olahraga dipandang sebagai nikmat kedua terbaik setelah Iman. Selain itu, banyak ibadah dalam Islam membutuhkan tubuh yang kuat seperti shalat, puasa, haji, dan juga jihad. Bahkan Allah sebetulnya menyukai mukmin yang kuat. Para pendahulu kita dari generasi awal Islam, menunjukkan pentingnya membentuk jasmani yang kuat sebagaimana kita harus terus memupuk keimanan kita dengan menuntut ilmu agama dan beramal saleh. Allah SWT berfirman dalam Q.S. Al Baqarah / 2 : 247.

وَقَالَ لَهُمْ نَبِيُّهُمْ إِنَّ اللَّهَ قَدْ بَعَثَ لَكُمْ طَالُوتَ مَلِكًا قَالُوا أَنَّى يَكُونُ لَهُ الْمُلْكُ عَلَيْنَا
وَحَنَّا أَحَقُّ بِالْمُلْكِ مِنْهُ وَلَمْ يُؤْتَ سَعَةً مِّنَ الْمَالِ قَالَ إِنَّ اللَّهَ اصْطَفَاهُ عَلَيْكُمْ
وَزَادَهُ بَسْطَةً فِي الْعِلْمِ وَالْجِسْمِ وَاللَّهُ يُؤْتِي مَلَكَهُ مَن يَشَاءُ وَاللَّهُ وَاسِعٌ عَلِيمٌ

Terjemahnya :

(247) "Nabi mereka mengatakan kepada mereka: "Sesungguhnya Allah telah mengangkat Thalut menjadi rajamu." mereka menjawab: "Bagaimana Thalut memerintah Kami, Padahal Kami lebih berhak mengendalikan pemerintahan daripadanya, sedang diapun tidak diberi kekayaan yang cukup banyak?" Nabi (mereka) berkata: "Sesungguhnya Allah telah memilih rajamu dan menganugerahinya ilmu yang Luas dan tubuh yang perkasa." Allah memberikan pemerintahan kepada siapa yang dikehendaki-Nya. dan Allah Maha Luas pemberian-Nya lagi Maha mengetahui." (Departemen Agama RI, 2007:40)

Ayat di atas menjelaskan bahwa ketika mereka meminta kepada nabi mereka agar diangkat seorang raja buat mereka, maka Allah menentukan Talut untuk menjadi raja mereka. Talut adalah seorang lelaki dari kalangan prajurit mereka, bukan berasal dari keluarga raja mereka karena raja mereka berasal dari keturunan Yahuza, sedangkan Talut bukan dari keurunannya. Selain dari

itu Talut adalah orang yang miskin dan tidak berharta yang dapat membantunya menjadi seorang raja. Akan tetapi Talut lebih berilmu dan lebih kuat tubuhnya, lebih teguh dalam peperangan serta lebih berpengalaman mengenainya. Singkatnya Talut lebih sempurna ilmunya dan lebih kuat tubuhnya. Sehingga dapat disimpulkan bahwa seorang raja hendaknya memiliki ilmu, bentuk, cakap, kuat serta perkasa tubuh dan jiwanya. (Shihab, 2004 : 57)

Olahraga rekreasi seperti *skating* di Indonesia terbilang membanggakan, dibuktikan dengan prestasi para skater tingkat internasional yang mampu mengharumkan nama Indonesia. Atlet muda Indonesia, Maghrisa Regita Maharrani Trah Gagarin berhasil merebut tiga medali emas dalam turnamen ice skating Kejuaraan Asia Skate Bangkok 2014

Akan tetapi fasilitas ice skating di tanah air masih minim terbilang minim. Di Indonesia, arena berseluncur yang biasa disebut ring ini baru ada tiga. Semuanya berada di dalam pusat perbelanjaan sebagai salah satu daya tarik mal untuk menarik pengunjung. Ring-ring itu berada di Bintaro Provinsi Banten, DKI Jakarta, dan Bandung Provinsi Jawa Barat.

Makassar sebagai kota terbesar di kawasan timur Indonesia terus berkembang seturut bergantinya tahun. Mulai dari pertambahan jumlah penduduk maupun pertumbuhan fisik kota. Di bawah ini merupakan jumlah penduduk di Kota Makassar.

Tabel I.1 Pertumbuhan jumlah penduduk Kota Makassar

| Tahun | 2012 | 2013 | 2014 | 2015 |
|--------|-----------|-----------|-----------|-----------|
| Pria | 677.883 | 696.101 | 728.413 | 781.831 |
| Wanita | 691.723 | 711.971 | 901.436 | 918.740 |
| Jumlah | 1.369.606 | 1.408.072 | 1.629.849 | 1,700.571 |

Sumber : BPS Kota Makassar Tahun 2015

Melihat peningkatan jumlah penduduk Kota Makassar tiap tahunnya, maka tidak mengherankan jika Kota Makassar harus menyiapkan diri dalam mengantisipasi kebutuhan dasar olahraga rekreasi terutama olahraga ice skating. Karena melihat potensi dan hobi masyarakat Makassar yang gemar dengan ice skating. Sebagai kota moderen, Makassar baru memiliki satu

arena ice skating yang terdapat di Mall Panakkukang. Arena skating ini berukuran 12 m X 24 m, sehingga pihak pengelola harus membatasi jumlah penggunanya. Berdasarkan data dari sky ring di Mall Panakkukang didapatkan jumlah peminat olahraga ini.

Tabel I.2. Peminat sky ring Mall Panakkukang

| Hari | Senin | Selasa | Rabu | Kamis | Jumat | Sabtu | Minggu |
|--------|-------|--------|------|-------|-------|-------|--------|
| Jumlah | 276 | 255 | 268 | 244 | 237 | 293 | 347 |

Sumber : Data Pribadi, 2016

Arsitektur sebagai disiplin ilmu yang mengambil peran dalam perkembangan dan perubahan wajah perkotaan dunia. Maka tidak mengherankan jika salah satu indikator kemajuan kota dipengaruhi oleh perkembangan arsitektur kota tersebut. Sebagai mana yang telah Allah sampaikan dalam Q.S. Ar Ra'd / 13 : 11.

لَهُر مُعَقَّبَتٌ مِّنْ بَيْنِ يَدَيْهِ وَمِنْ خَلْفِهِ يَحْفَظُونَهُ مِنْ أَمْرِ اللَّهِ إِنَّ اللَّهَ لَا يُغَيِّرُ مَا بِقَوْمٍ
 حَتَّى يُغَيِّرُوا مَا بِأَنْفُسِهِمْ وَإِذَا أَرَادَ اللَّهُ بِقَوْمٍ سُوءًا فَلَا مَرَدَّ لَهُ وَمَا لَهُمْ مِنْ دُونِهِ مِنْ
 وَالٍ

Terjemahnya :

(11) “Bagi manusia ada malaikat-malaikat yang selalu mengikutinya bergiliran, di muka dan di belakangnya, mereka menjaganya atas perintah Allah. Sesungguhnya Allah tidak merubah keadaan sesuatu kaum sehingga mereka merubah keadaan yang ada pada diri mereka sendiri, dan apabila Allah menghendaki keburukan terhadap sesuatu kaum, maka tak ada yang dapat menolaknya; dan sekali-kali tak ada pelindung bagi mereka selain Dia.” (Departemen Agama RI, 2007:250)

Dari ayat di atas dijelaskan dalam Tafsir Al Mishbah bahwa Sesungguhnya Allahlah yang memelihara manusia. Setiap manusia memiliki sejumlah malaikat yang bertugas atas perintah Allah, menjaga dan memeliharanya. Mereka ada yang menjaga dari arah depan dan ada juga yang menjaga dari arah belakang. Demikian pula, Allah tidak akan mengubah nasib suatu bangsa dari susah menjadi bahagia, atau dari kuat menjadi lemah, sebelum mereka sendiri mengubah apa yang ada pada diri mereka sesuai dengan keadaan yang akan mereka jalani. Apabila Allah berkehendak memberikan bencana kepada suatu bangsa, tidak akan ada seorang pun yang

dapat melindungi mereka dari bencana itu. Tidak ada seorang pun yang mengendalikan urusan kalian hingga dapat menolak bencana itu. (Shihab, 2004 : 86)

Dalam pada itu, inti perubahan ada pada manusia itu sendiri. Inti pembicaraan ayat diatas pada prinsipnya adalah tentang perubahan sosial bukan perubahan individu. Hal ini dipahami dari kata “kaum”, artinya perubahan sosial tidak bisa dilakukan oleh seorang manusia saja akan tetapi harus bersama-sama, tentu bermula dari individu dalam bentuk ide-ide kemudian masyarakat menerimanya.

Pada sisi lain, penggunaan kata “kaum” juga mengisyaratkan bahwa kata kemasyarakatan tidak harus berlaku bagi kaum muslim saja atau satu suku, ras, dan agama tertentu, akan tetapi berlaku umum kapan dan dimanapun berada.

Ayat diatas juga menjelaskan bahwa ada dua pelaku perubahan yaitu, Allah SWT yang mengubah sisi luarnya tetapi dengan syariat, manusia harus terlebih dahulu mengubah sisi dalam yaitu, pengetahuan, pengalaman, inisiatif dan sifat sifat yang asli, tadinya malas menjadi rajin, bodoh menjadi cerdas, kotor menjadi bersih kikir menjadi dermawan dan sebagainya.

Perkembangan ilmu pengetahuan dan teknologi memunculkan desain dan karya arsitektur yang menggunakan material bermutu tinggi. Penggunaan material pabrikan sehingga mempermudah dalam perencanaan dan perancangan suatu karya arsitektur. Kaca sebagai salah satu material pabrikan dan bersifat tembus pandang menjadi material yang dominan yang berfungsi sebagai penghubung antara ruang dalam dan ruang luar. Seperti yang Allah gambarkan dalam Q.S An Naml / 27 : 44.

قِيلَ لَهَا ادْخُلِي الصَّرْحَ ۖ فَلَمَّا رَأَتْهُ حَسِبَتْهُ لُجَّةً وَكَشَفَتْ عَنْ سَاقِهَا ۚ قَالَ إِنَّهُ صَرْحٌ

مُمرَدٌّ مِّن قَوَارِيرٍ ۗ قَالَتْ رَبِّ إِنِّي ظَلَمْتُ نَفْسِي وَأَسْلَمْتُ مَعَ سُلَيْمَانَ لِلَّهِ رَبِّ الْعَالَمِينَ

Terjemahnya :

(44) “Dikatakan kepadanya: "Masuklah ke dalam istana". Maka tatkala Dia melihat lantai istana itu, dikiranya kolam air yang besar, dan disingkapkannya kedua betisnya. berkatalah Sulaiman: "Sesungguhnya ia adalah istana licin terbuat dari kaca". berkatalah Balqis: "Ya Tuhanku, Sesungguhnya aku telah berbuat zalim terhadap diriku dan aku berserah diri bersama Sulaiman kepada Allah, Tuhan semesta alam.” ((Departemen Agama RI, 2007:380)

Berdasarkan Kitab Tafsir Al Mishbah di jelaskan bahwa Balqis kemudian dipersilakan memaski istana Sulaiman. "Silakan masuk," kata salah seorang pembantu Sulaiman kepadanya. Lantai istana itu terbuat dari kaca dengan kolam berisikan ikan yang berenang- renang di bawahnya. Balqis pun mengangkat kain yang menutupi kedua betisnya, karena menyangka bahwa yang akan dilewatinya itu adalah air. Sulaiman mengingatkannya bahwa apa yang dikira air itu tidak lain adalah kemilau lantai yang terbuat dari kaca. Balqis terkesima oleh pemandangan di depan matanya itu. Seketika ia menyadari bahwa kerajaannya tidak berarti apa-apa dibandingkan dengan kerajaan Sulaiman, sang nabi. Balqis berkata, "Ya Tuhan, sungguh aku telah menganiaya diriku dengan sikap membanggakan kekuasaan dan durhaka. Kini aku tunduk pada Sulaiman, aku beriman kepada Allah Yang Maha Tinggi, Sang Pencipta, Pemelihara dan Penguasa alam semesta." (Shihab, 2004 : 44)

Penerapan konsep transparansi bertujuan untuk menarik minat masyarakat terkait hal-hal yang berada dalam bangunan, sehingga masyarakat tidak harus berada dalam bangunan untuk mengetahui aktifitas yang terjadi pada bangunan tersebut. Hal ini bertujuan sebagai aspek pengenalan olahraga ice skating kepada masyarakat umum.

Melihat faktor faktor yang telah dijabarkan di atas, dan belum adanya wadah yang memadai dalam olahraga rekreasi ice skating maka perlu direncanakan dan dirancang sebuah wadah berupa pusat olahraga ice skating agar dapat memwadahi potensi dan minat terhadap olahraga ice skating di Makassar, menjadi area dalam pelaksanaan kompetisi dan kegiatan-kegiatan yang berkaitan dengan olahraga ice skating serta menjadi wadah rekreasi dan penyalur hobi penggemar olahraga ice skating.

B. Rumusan Masalah

1. Bagaiman mendesain bangunan arena seluncur es yang berfungsi sabagai fasilitas olahraga rekreasi di Kota Makassar.
2. Bagaimana mendesain arena seluncur es yang sesuai dengan standar olahraga dan rekreasi di Kota Makassar.

3. Bagaimana penerapan konsep arsitektur transparan (*life of people* dan *nature*) pada desain bangunan.

C. Tujuan dan Sasaran

1. Tujuan

- a. Menyusun suatu landasan konseptual desain perancangan arena seluncur es sebagai suatu fasilitas olahraga rekreasi di Kota Makassar.
- b. Menyusun suatu rancangan arena seluncur es yang sesuai dengan standar olahraga dan rekreasi di Kota Makassar
- c. Menerapkan konsep arsitektur transparan (*life of people* dan *nature*) pada desain bangunan.

2. Sasaran

Memperoleh suatu landasan konseptual dan perancangan arena ice skating beserta fasilitas penunjangnya sebagai sarana olahraga dan rekreasi di Kota Makassar dengan penerapan desain arsitektur transparan.

3. Batasan

Agar dalam proses pembahasan dan analisis data lebih terarah, maka batasan difokuskan pada pembahasan standar arena ice skating sebagai fasilitas olahraga dan rekreasi serta konsep *life of people* dan *nature* sebagai implementasi desain arsitektur transparan

D. Lingkup Pembahasan

1. Arena seluncur es yang dapat menjadi pusat olahraga *ice skating* dan sebagai sarana rekreasi di Kota Makassar.
2. Masalah perancangan dibatasi pada masalah arsitektural khususnya tata ruang, persyaratan ruang dan penampilan bangunan.
3. Perancangan didasarkan pada standar-standar ruang yang telah dianalisis dan dibahas pada acuan perancangan yang disesuaikan dalam proses perancangan fisik.
4. Masalah struktur, utilitas dan keamanan dibatasi pada masalah yang berkaitan langsung dengan sistem yang sesuai dengan rancangan bangunan.

5. Penerapan desain arsitektur transparan (*life of people* dan *nature*) pada bangunan.

E. Metode Pembahasan

1. Metode Pengumpulan Data

a. Observasi

Merupakan pengumpulan data dalam bentuk pengamatan terhadap lokasi, potensi dan permasalahan yang ada.

b. Survey Lokasi

Proses untuk mencari sumber dan memperoleh data yang didapatkan dari instansi terkait.

c. Studi Literatur

Merupakan studi terhadap tulisan dan karya yang sudah ada dan yang berkaitan, misalnya dari :

- 1) Media cetak dan elektronik untuk mendapatkan issue-issue dan perkembangannya serta berita-berita yang dapat menjadi acuan penulisan konsep.
- 2) Referensi pustaka berupa buku-buku maupun skripsi yang mendukung dalam penulisan.

d. Studi Preseden

Merupakan studi perbandingan terhadap bangunan atau sarana yang sudah ada dan sekiranya berhubungan.

2. Metode Perancangan

Metode perancangan Arena Seluncur Es di Makassar dengan pendekatan arsitektur transparan yaitu melalui analisis data secara deskriptif dengan menguraikan faktor faktor yang dibutuhkan dalam menentukan standar dan desain yang sesuai dengan lokasi dan tema arsitektur transparan.

F. Sistematika Pembahasan

- BAB I Pendahuluan : Memberikan gambaran umum tentang latar belakang, rumusan masalah, tujuan dan sasaran pembahasan, lingkup pembahasan, serta sistematika pembahasan.
- BAB II Tinjauan Pustaka : Membahas tentang studi literatur yang bersangkutan dengan judul dan menganalisa kasus studi sehingga memberikan rancangan sesuai dengan tema.
- BAB III Tinjauan Khusus : Membahas tentang pendekatan penerapan desain, prinsip-prinsip dan pertimbangan perancangan bangunan serta hal-hal yang berkaitan dengan arena seluncur es.
- BAB IV Pendekatan Desain : Membahas mengenai pendekatan fisik makro (pendekatan penentuan lokasi, site dan pengolahan tapak) serta pendekatan fisik mikro (identifikasi kegiatan dan tata ruang, pendekatan kebutuhan ruang, besaran ruang serta perlengkapan bangunan).
- BAB V Transformasi Konsep : Membahas mengenai konsep konsep yang diterapkan pada desain
- BAB VI Aplikasi Desain : Membahas mengenai hasil hasil desain.

UNIVERSITAS ISLAM NEGERI
ALAUDDIN
M A K A S S A R

G. Alur Pikir Perancangan

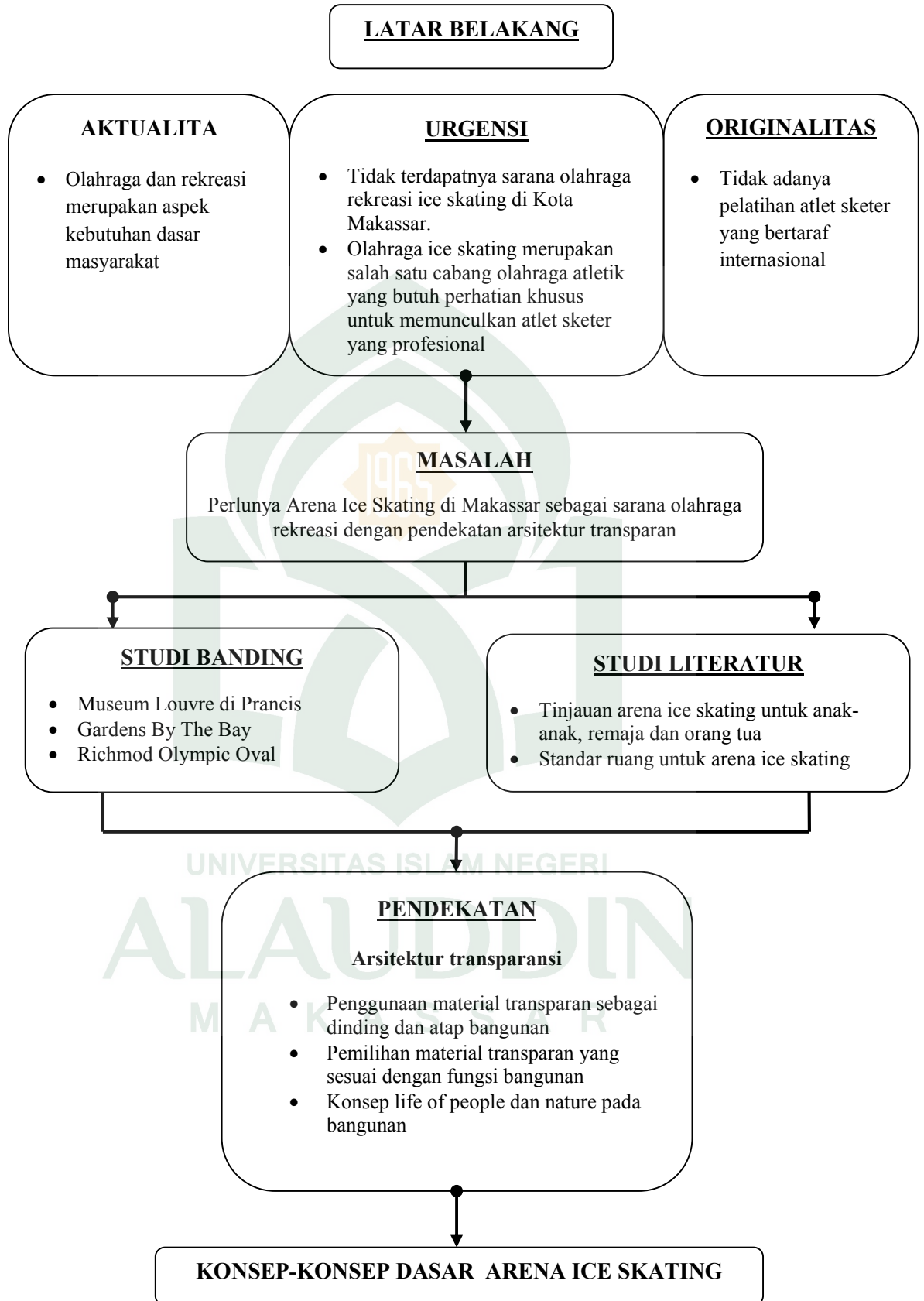

BAB II TINJAUAN UMUM

A. Pengertian Judul

Pengertian judul “Arena Seluncur Es di Makassar dengan pendekatan arsitektur transparan” secara terminologis dapat di artikan sebagai berikut.

1. Arena, yaitu istilah umum yang merujuk kepada suatu tempat yang digunakan untuk berlatih dan bertanding satu atau beberapa cabang olahraga.
2. Seluncur es yaitu kegiatan berseluncur di atas permukaan es
3. Makassar yaitu ibu kota provinsi Sulawesi Selatan. Makassar merupakan kota Internasional serta terbesar di kawasan Indonesia Timur.
4. Arsitektur yaitu seni yang dilakukan oleh setiap individual untuk berimajinasikan diri mereka dan ilmu dalam merancang bangunan. Dalam artian yang lebih luas, arsitektur mencakup merancang dan membangun keseluruhan lingkungan binaan.
5. Transparan yaitu tembus cahaya, tembus pandang dan bening.

Sehingga dapat diartikan pengertian judul ini adalah suatu bangunan atau tempat bertanding dengan berseluncur di atas permukaan es yang berlokasi di kota Makassar dengan rancangan yang tembus cahaya tembus pandang dan bening.

B. Tinjauan Umum Arena Seluncur Es

1. Klasifikasi Seluncur Es

a. *Figure Skating*

Figure skating adalah salah satu jenis dari olahraga ice skating yang paling banyak diminati di seluruh dunia. Gerakan yang biasa dilakukan dalam *figure skating* meliputi *jump* ke udara, meluncur dengan satu kaki, melakukan putaran dengan satu kaki di atas es, dan melakukan *jump* sambil berputar di udara. *Figure skating* juga sering dikaitkan dengan balet karena ada beberapa gerakan yang hampir sama dengan gerakan balet dan membutuhkan fleksibilitas yang tinggi.

b. *Ice Hockey*

Ice Hockey adalah olahraga yang paling digemari kaum remaja lelaki di daerah eropa. Gerakan seorang pemain *ice hockey* dibagi menjadi dua bagian utama, *skating skill* dan *puck handling skill*. Bagi seorang pemula yang ingin belajar *ice hockey*, biasanya pelatih akan mengajarkan teknik *skating skill* terlebih dahulu sebelum *puck handling*. Aspek dasarnya adalah berseluncur maju dengan cepat, bergerak mundur dengan cepat, berbelok cepat, dan berhenti dengan cepat. Karena dalam permainan hockey, kecepatan di atas es adalah segalanya. Setelah menguasai hal tersebut, lalu diajarkan *puck handling*, cara bagaimana untuk menggiring *puck*, melakukan tembakan. Saat mencapai tahap ini, maka diwajibkan untuk mengenakan perlengkapan *hockey* lengkap seperti *helmet*, *body armor*, *shin guard*, dan *guard-guard* lainnya. Ini untuk mengurangi risiko cedera karena *puck* (bola dalam *ice hockey*) terbuat dari karet yang sangat keras. Bila terhantam oleh *puck* yang ditembak oleh musuh tanpa menggunakan pelindung badan, maka resikonya akan fatal. Menggunakan perlengkapan pada saat berlatih *puck handling* juga berguna untuk mengendalikan *puck* dan meluncur menggunakan perlengkapan yang lumayan berat. Sayangnya, tim-tim *hockey* yang ada di Indonesia tidak sebanyak tim *hockey* di negara Asia lainnya.

c. *Speed Skating*

Speed Skating adalah olahraga yang mirip dengan lari tapi bedanya ini dilakukan di atas es..

2. Besaran Luas Arena Seluncur Es

Pada arena *Ice skating* terdapat beberapa macam ukuran berstandar internasional :

- a. Lapangan berukuran 200 m dengan luas bidang bagian tengah 20 m x 40 m

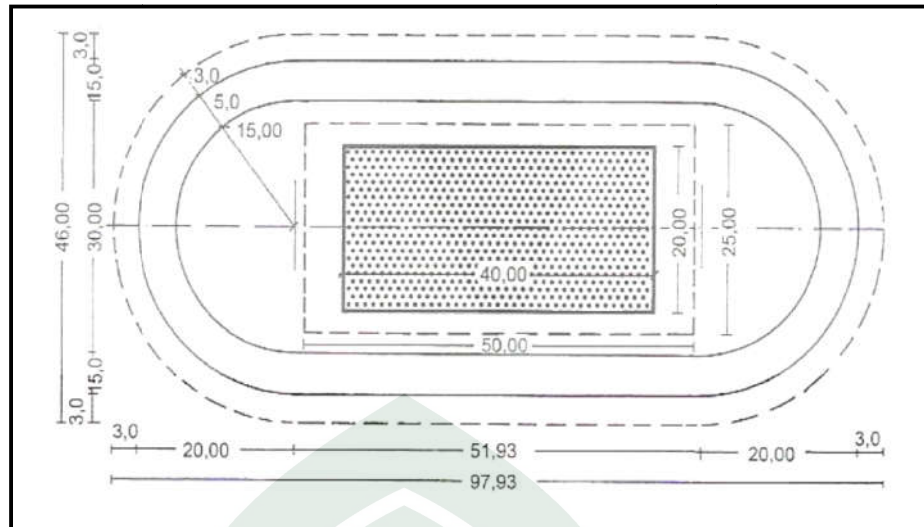

Gambar 1 : Lintasan arena seluncur es 20 x 40
 Sumber : Data Arsitek Jilid 1 , Edisi 2 (1996:22)

- b. Lapangan berukuran 200 m dengan luas bidang bagian tengah 30 m x 60 m

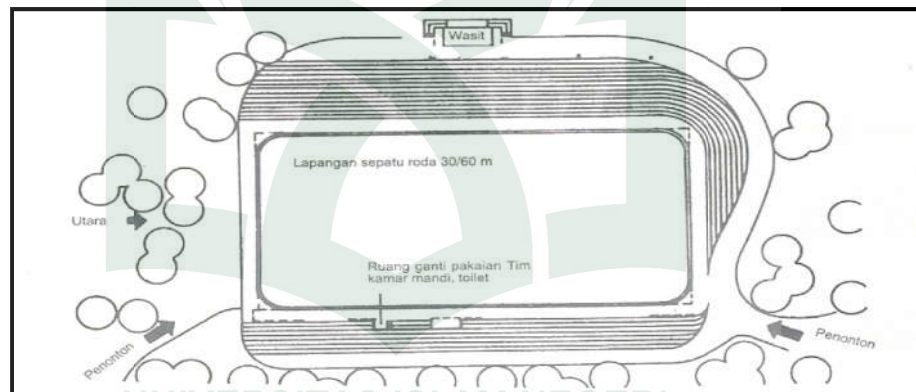

Gambar 2 : Lintasan arena seluncur es 30 x 60
 Sumber : Data Arsitek Jilid 1 , Edisi 2, (1996:22)

Tabel II.1. Besaran luas arena seluncur es

| Kemungkinan pemakaian (penggunaan) | Luas, bidang yang diperlukan untuk berlari dalam m | Catatan |
|--|--|--|
| Sepatu roda, akrobat dengan memakai sepatu roda dan hoki roda. | 20 x 40 m | Luas bidang standar Luas minimal untuk hoki roda 17 x 34 |
| Sepatu roda, akrobat memakai sepatu roda. Menari dengan sepatu roda dan hoki roda | 20 x 50 m | Khususnya jika diperlukan |
| Sepatu roda, Akrobat dengan sepatu roda, Menari dengan sepatu roda, hoki roda, ice skating dan olah raga es. | 30 x 60 m | Pada umumnya hanya pada pemakaian bidang olah raga es 110 m – lintasan jarak pendek untuk ice skating pada luas bidang 30 x 60 m |
| ice skating Panjang lintasan | 200 m 333 1/2 m | Standar lintasan |
| Luas lintasan | 400 m 5 m | hanya pada pemakaian dari lintasan olah raga sepatu roda atau lintasan ski luncur (lintasan Ice Skating) |

Sumber : Data Arsitek Jilid 1 , Edisi 2 (1996:23)

Tabel II.2. Skema hubungan ruang arena seluncur es

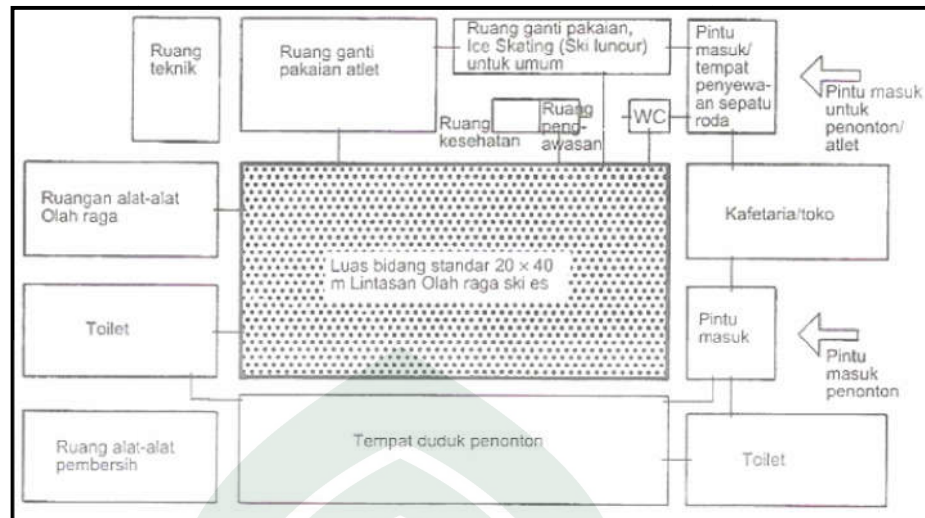

Sumber : Data Arsitek Jilid 1 , Edisi 2 (1996:24)

3. Sistem Pendinginan Lantai Arena Seluncur Es

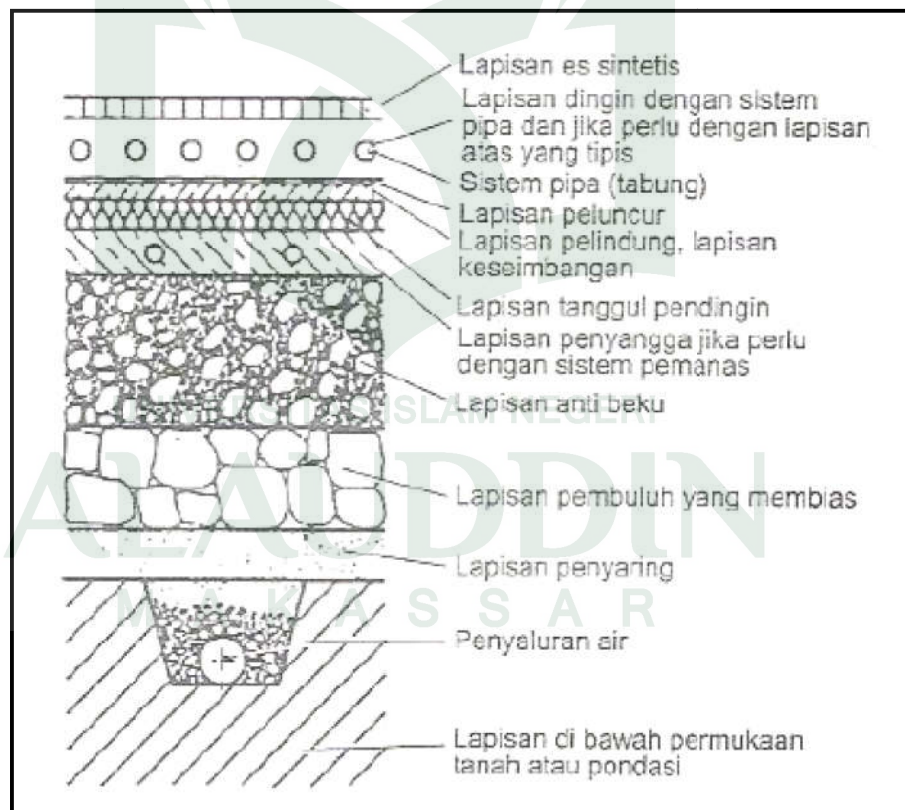

Gambar 3 : Detail lapisan lantai arena seluncur es

Sumber : Data Arsitek Jilid 1 , Edisi 2 (1996:26)

Keterangan :

- Tebal lapisan es 2-3 cm
- Sistem pipa terletak 2,5 – 5 cm di bawah lapisan es
- Tinggi pagar pembatas lintasan ice skating 80 cm di semua sisi

Cara perawatan lapisan es arena Ice Skating :

Lapisan es yang tergores akibat gesekan sepatu skating, di bersihkan dulu lalu disiram air kemudian di ratakan ke semua arena ice skating lalu di dinginkan lagi selama 30 menit tiap 2 -3 hari sekali. Suhu di sekitar lapisan es, harus di bawah sembilan derajat *celcius* supaya es tidak mencair.

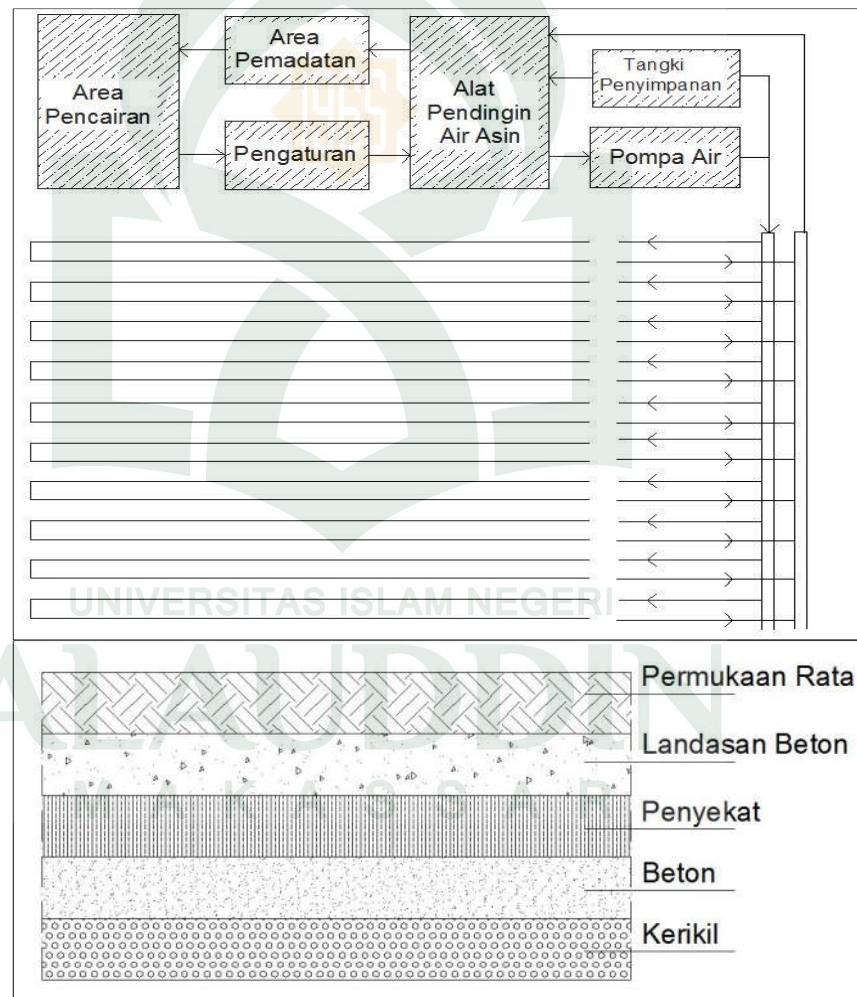

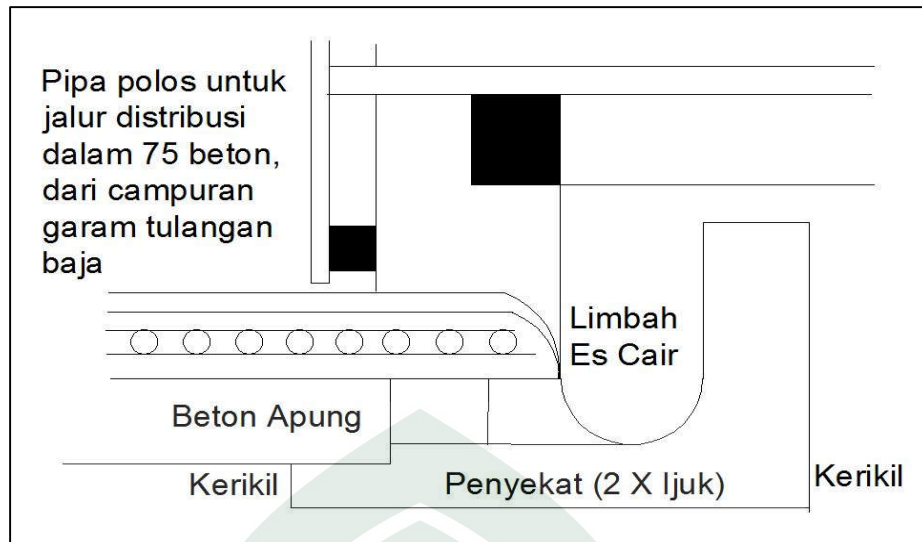

Gambar 4 : Detail pipa tanam
 Sumber : *Data Arsitek Jilid 1, Edisi 2, hal.26*

C. Tinjauan Umum Fasilitas Olahraga Rekreasi

1. Pengertian Olahraga

Perkataan olahraga mengandung arti akan adanya sesuatu yang berhubungan dengan peristiwa mengolah yaitu mengolah raga atau mengolah jasmani. Selaras dengan hal itu Giriwijoyo (2005:30) mengatakan bahwa olahraga adalah serangkaian gerak raga yang teratur dan terencana yang dilakukan orang dengan sadar untuk meningkatkan kemampuan fungsionalnya.

Berdasarkan arti kata dalam undang-undang ketentuan pokok olahraga tahun 1997 pasal 1, yang di maksud dengan olahraga adalah semua kegiatan jasmani yang dilandasi semangat untuk melelahkan diri sendiri maupun orang lain, yang dilaksanakan secara ksatria sehingga olahraga merupakan sarana menuju peningkatan kualitas dan ekspresi hidup yang lebih luhur bersama sesama manusia.

Utamanya olahraga berfungsi untuk menyehatkan badan dan memastikan organ tubuh masih sehat. Olahraga penting, karena di dalam tubuh yang kuat terdapat jiwa yang sehat. Pendapat orang tentu berbeda, tapi secara garis besar olahraga yang merupakan aktivitas fisik itu penting dilakukan dalam keseharian. Baik dengan gerakan-gerakan terarah (cabang olahraga) ataupun gerakan lainnya yang penting bergerak.

Pada dasarnya olahraga dibagi menjadi 2 yaitu :

- a. Olahraga Prestasi yaitu permainan dan pertandingan yang terbatas waktunya yang melibatkan usaha fisik dan keterampilan.
- b. Olahraga Rekreasi yaitu olahraga yang merupakan rekreasi dan aktifitas yang dilakukan di waktu senggang bahkan merupakan hiburan.

2. Penggolongan Olahraga

Berdasarkan wikipedia, di Indonesia ada 2 jenis olahraga yaitu olahraga modern dan tradisional. Olahraga modern antara lain adalah : anggar, angkat besi, atletik, balap motor, balap mobil, berkuda, *bisbol*, bola basket, bola voli, *bridge*, bulutangkis, catur, golf, gulat, *ice skating*, kriket, polo air, pilates, renang, seni bela diri, sepak bola, tenis, tenis meja, tinju.

Sedangkan olahraga tradisional (Olahraga asli dari berbagai daerah di Indonesia, mungkin belum terkenal di tingkat nasional namun cukup populer di daerah asalnya.) antara lain adalah : Benteng, Congklak, Egrang, Galah Asin, Gasing, Langga, Karapan Sapi, Main Hadang, Manggurebe, Maunti, Pacu Jalur, Pathol, Pencak Silat, Perisaian, Patok Lele, Sampyong, Sebanting, Sepak takraw, Serimbang, Zawo-zawo.

Berdasarkan tempat dilakukannya kegiatan olahraga tersebut olahraga di bagi menjadi olahraga air (renang, senam air, polo air, lompat indah, dll), olahraga darat (sepak bola, bola volley, basket, *Ice Skating*, tennis lantai) dan olahraga udara (*bunge jumping*, dll)

Olahraga tentu membutuhkan ruang untuk melakukan aktivitas tersebut. Penggolongan olahraga bisa di lakukan berdasarkan tempat ruang yang di butuhkan yaitu olahraga indoor (tennis meja, *badminton*, basket, *Ice Skating*, dll) dan olahraga outdoor (sepak bola, *volley ball*, dll)

3. Olahraga Sebagai Sumber Kesehatan

Sehat biasanya diartikan sebagai suatu keadaan yang baik bagi seluruh anggota tubuh, dan dapat menjalankan fungsinya. Dalam Munjid al-Thulab, Fu'ad Ifram al-Bustamy berpendapat bahwa sehat adalah hilangnya penyakit, dan berarti pula sesuatu yang terbebas, dan selamat dari segala yang tercela.

Kesehatan biasanya juga mempunyai dua pengertian, yaitu kesehatan jasmani yang kemudian diistilahkan dengan kata *as-shihah*, dan kesehatan rohani yang diistilahkan dengan kata *afiat*. Dalam Kamus Besar Bahasa Indonesia, kata *afiat* dipersamakan dengan kata *as-shihah*. *Afiat* diartikan sebagai sehat dan kuat, sedangkan *as-shihah* diartikan sebagai keadaan baik pada segenap badan serta bagian-bagiannya bebas dari sakit. Jadi, dapat disimpulkan bahwa sehat merupakan lawan dari sakit, dan *afiat* diartikan sebagai sehat yang sempurna (*al-shihah al-tammah*) dan berarti pula kuat dan tegap.

Dikutip dari internet (<http://dakwahkesehataniu.blogspot.co.id/>, di akses tanggal 16 Februari 2016) Kata *as-shihah* dan *al-afiyah* tidak disebutkan dalam al-Qur'an. Namun, sering disebutkan dalam hadist dan do'a-do'a diantaranya:

- a. Hadis Rasulullah saw, yang berbunyi:

نِعْمَتَانِ مَغْبُورٌ فِيهِمَا كَثِيرٌ مِنَ النَّاسِ الصَّحَّةُ وَالْفَرَاغُ. (رواه البخاري)

“Dua kenikmatan yang banyak manusia menjadi rugi (karena tidak diperhatikan), yaitu kesehatan dan waktu luang”. (HR. Al-Bukhari)

- b. Do'a yang dibaca ketika duduk diantara dua sujud, yang berbunyi:

وَعَافِي

“Dan anugerahkan kesehatan padaku”

- c. Kalimat yang terdapat dalam do'a qunut:

وَعَافِي فِيمَنْ عَافَيْتَ

“Dan anugerahkan kesehatan padaku sebagaimana orang yang kau beri kesehatan”

Pengertian sehat sesuai dengan UU No. 23 tentang Kesehatan adalah keadaan sejahtera dari badan, jiwa, dan sosial yang memungkinkan setiaporang hidup produktif secara sosial dan ekonomis. Terkait tentang

hal tersebut, al-Qu'an juga mempunyai istilah-istilah tersendiri dalam mengungkapkan istilah kata kesehatan.

4. Olahraga Rekreasi

Olahraga dan rekreasi erat hubungannya, namun jika kata olahraga dan rekreasi digabungkan akan mengandung kata arti sendiri, oleh karena itu mengenai pengertian olahraga rekreasi, Kusmaedi (2002:4) mengemukakan bahwa “olahraga rekreasi adalah olahraga yang dilakukan untuk tujuan rekreasi”. Lebih lanjut Haryono (1978:10) menjelaskan bahwa : “Olahraga rekreasi adalah kegiatan fisik yang dilakukan pada waktu senggang berdasarkan keinginan atau kehendak yang timbul karena memberikan kepuasan dan kesenangan”. Dalam melakukan kegiatan olahraga tersebut pelaku mengutamakan nilai-nilai kesenangan atau kepuasan, positif, sehat, tanpa paksaan, dan dilakukan dalam konteks waktu senggang.

Olahraga rekreasi / olahraga wisata adalah kegiatan olahraga yang ditujukan untuk rekreasi atau wisata, seperti halnya olahraga pendidikan yaitu olahraga untuk tujuan pendidikan, atau olahraga kesehatan yaitu olahraga untuk tujuan kesehatan serta olahraga prestasi yaitu olahraga untuk tujuan prestasi.

D. Tinjauan Umum Arsitektur Transparan

1. Pengertian Arsitektur Transparan

Transparansi dalam Arsitektur merupakan dematerialisasi dari selubung bangunan, penggunaan bahan terbuka dan tembus cahaya. Arsitektur transparan kadang-kadang sulit untuk diringkas atau dikategorikan karena berbagai interpretasi transparansi hanyalah istilah optik. Transparansi mengacu pada material yang memancarkan cahaya. Transparansi biasanya digunakan ke dalam penggunaan kaca sebagai bahan bangunan utama. Transparansi dalam arsitektur digunakan untuk menggambarkan kondisi-kondisi material yang tembus cahaya.

Konsep Transparansi banyak digunakan dalam arsitektur modern, salah satu arsitek yang menerapkannya adalah Helmut Jahn. Dalam penerapannya pada bangunan banyak menggunakan material yang

transparan dan *translucent*, membuat banyak bukaan, dll. Transparan pada bangunan dapat berarti pada permukaan terluar atau kulit bangunan dengan visual dapat terlihat dari dalam atau dari luar.

Semenjak awal kemunculannya, transparansi dalam arsitektur dapat menarik minat para praktisi dalam mengeksplor desain dalam arsitektur. Metode transparan adalah olahan bentuk bangunan yang merupakan dematerialisasi dari selubung bangunan, penggunaan bahan terbuka dan tembus cahaya, yang memungkinkan seseorang untuk melihat ke dalam bangunan. Hal ini menjadi keistimewaan tersendiri yang bertujuan untuk menyampaikan ekspresi bangunan sebagai sebuah objek arsitektural yang mengandung makna dan nilai-nilai estetika

2. Teori Arsitek tentang Arsitektur Transparan

Menurut Rowe dan Slutzky transparansi dibedakan atas dua jenis yaitu, literal dan fenomenal dimana transparansi literal merupakan suatu kenyataan fisik seperti yang lebih ditekankan pada kualitas material tembus cahaya (bisa dilihat secara kasat mata). Sedangkan transparansi fenomenal dimana ruang dapat dibuat transparan tanpa benar-benar tertembus pandangan (tidak dapat dilihat secara kasat mata tetapi dapat dirasakan) seperti yang dituliskan dalam bukunya *Transparency : Literal and Phenomenal*, 1963. Transparansi bisa menjadi sebuah zat mutu yang melekat, sebagaimana dalam tirai kaca, atau juga bisa menjadi mutu yang melekat dalam organisasi.

Sementara itu Grogy Kepes menganggap bahwa transparansi dalam arsitektur adalah suatu analogi arsitektural yang dapat ditemukan pada material kaca dan plastik, dan ia menggabungkan unsur-unsur arsitektural berupa material warna dan tekstur. (Media Matrasain Vol. 8 No. 3 Nopember 2011)

Menurut Mies Van Der Rohe, transparansi dalam arsitektur yaitu dengan bercirikan sebuah struktur yang jelas sebagai suatu dasar dari konstruksinya. Satu kutipan terkenalnya yaitu “ less is more “ dan benar-benar ditunjukkan melalui pemakaian kaca, beton dan baja sebagai bahan bangunannya. Dari Penggunaan kaca transparan maka orang menganggap

bahwa bangunan tersebut seolah-olah apa adanya, namun berkelas sehingga akan terpancar keindahannya. Menurut Mies teknologi mutakhir yang lebih banyak memanfaatkan metode yang lebih efisien menjadi ciri khas konsep arsitektur masa kini apabila dibandingkan dengan konsep arsitektur masa lalu. Struktur-struktur dari Mies sendiri dapat dipecah-pecahkan menjadi dua lapisan yaitu kulit dan tulang yang bekerjasama untuk membentuk apa yang Mies sebut sebagai “ Kemurnian dan Kejujuran Struktural “. (Media Matrasain Vol. 8 No. 3 Nopember 2011)

Karena menurutnya tulang-tulang bangunan dapat diletakkan dalam interior dan dipresentasikan dengan struktur baja dan beton. Dalam hal ini struktur baja dan beton melambangkan kekuatan dan pada kulit bangunan adalah kaca sebagai eksterior yang membungkus bangunan tersebut.

Konsep arsitektur transparan menurut Ieoh Ming Pei terdiri dari tiga aspek utama, yaitu *life of people*, *nature* dan *geometry*.

a. *Life of People*

Teori tentang *life of people* diakui Pei muncul karena pengalamannya selama 17 tahun hidup di Negeri China, khususnya Kota Suzhou. Hubungan antar manusia (*people*) di Kota Suzhou, dikatakan Pei sangat penting dalam kehidupan sehari-hari, dan jika hubungan ini terbangun, maka itulah artinya hidup (*life*).

Jadi, konsep seperti inilah yang ingin dibangun Pei dalam setiap karyanya, sehingga membedakannya dengan arsitek lainnya. Pei memikirkan tentang humanisme dalam karyanya. Pei menginginkan orang-orang datang ke bangunannya menikmati dan menyukai karyanya dengan memanfaatkan karyanya untuk berkegiatan sehari-hari. Inilah yang dikatakan Pei sebagai keberhasilannya dalam berarsitektur dan inilah artinya hidup.

Untuk menerjemahkan teori ini metoda yang Pei gunakan adalah dengan bertanya tentang siapa pengguna bangunan dirancang, kenapa mereka menggunakan bangunan tersebut, dan apa yang akan membuat mereka bahagia dalam bangunan ini.



Gambar 5 : konsep life of people pada museum louvre
Sumber : <http://europeantrips.org>, diakses tanggal 11 Agustus 2016

Sama halnya dengan konsepnya tentang *people and life*, Pei juga mendapat konsep *nature* dari pengalamannya di Kota Suzhou. Tanpa meninggalkan konsepnya tentang manusia, menurut Pei ada hubungan khusus antara manusia dengan alam.

Yang membedakan konsep *nature* Pei dengan arsitek lainnya adalah latarnya tentang Chinese Garden “The gardens of Suzhou thought me that lesson” (Pei dalam Boehm; 2006). Chinese garden membingkai pemandangan alam, selain itu, Chinese garden juga menjadikan alam sebagai salah satu bagian dari bangunan, sehingga meski kita berada dalam bangunan, kita akan tetap bisa menikmati pemandangan alam. Chinese garden memiliki 5 unsur kehidupan yaitu air, api/cahaya, tanah, udara dan kayu/pohon/tanaman. Dalam aplikasinya Pei tidak hanya memasukkan unsur alam sebagai pemandangan, tetapi dalam karyanya yang lain benar-benar memasukkan unsur alam tersebut ke dalam bangunan.



Gambar 6 : konsep life of people pada museum louvre
Sumber : www.kompasiana.com, diakses tanggal 11 Agustus 2016

b. *Geometry*

Bentuk dalam konsep Pei tidak seperti falsafah arsitektur modern “*form follow function*”. Jadi bagi Pei bentuk tidak selalu mengikuti fungsi tetapi bagi Pei bentuk dan fungsi memiliki nilai yang sama.

Hal lain yang membedakan bentuk Pei dengan arsitek lain yaitu konsepnya tentang bentuk geometri. Menurut Pei bentuk pada setiap karyanya terbentuk dari hasil penelitiannya tentang cahaya, bagaimana sebuah ruang dapat terbentuk dari cahaya, menyesuaikan skala dan proporsinya dan yang terpenting ada ciri khas sebagai bangunan yang tidak berdiri sendiri.

Bentuk geometri yang umumnya digunakan Pei adalah bentuk geometri segitiga dasar yang dikombinasikan menjadi bentuk belah ketupat, jajaran genjang, atau dalam bentuk tiga dimensi prisma. Bentuk geometri ini dalam karyanya dibuat modul grid atau yang disebutnya sebagai *grid system expose* yang dipadukan dengan kaca untuk memasukkan unsur cahaya. Perpaduan inilah yang menjadi estetika dalam karya Pei.



Gambar 7 : Modul geometri yang Pei terapkan pada bentuk museum Louvre
Sumber : www.youramazingplaces.com, diakses tanggal 11 Agustus 2016

3. Klasifikasi Transparansi

Untuk membedakan transparansi maka transparansi dibedakan menjadi transparansi literal dan transparansi fenomenal.

a. Transparansi Literal

Transparansi Literal merupakan istilah yang diperkenalkan oleh Rowe dan Slutzky yang berarti sarana yang dapat tembus cahaya dan menggambarkan suatu kondisi yang memungkinkan seseorang untuk melihat ke dalam bangunan. Transparansi dalam hubungannya dengan arsitektur tampaknya berasal dari teknik melukis cubist. Estetika lukisan kubisme juga merupakan arsitektur modern di mana transparansi digunakan untuk menggambarkan kualitas yang melekat pada zat. Transparansi Literal dapat berupa fisik atau fakta melalui penggunaan bahan kaca atau bahan yang tembus cahaya. Contoh dari transparansi literal dapat dilihat dari Bauhaus Dessau. Tirai kaca pada bangunan ini benar-benar tembus untuk membuat sambungan visual antara interior dan eksterior. Tirai kaca ini menjadi pembungkus struktur dalam bangunan.



Gambar 8 : Aplikasi transparansi literal pada Bauhaus Dessau
Sumber : www.id.wikipedia.org, diakses tanggal 11 Agustus 2016

b. Transparansi Fenomenal

Menurut Rowe dan Slutzky dalam bukunya *Transparansi: literal dan fenomenal*, transparansi fenomenal merupakan ruang nyata antara benda padat. Transparansi spasial yang lebih luas merupakan suatu persepsi simultan yang berbeda tetapi berfluktuasi. Transparansi fenomenal juga menggambarkan kualitas persepsi yang memungkinkan pikiran untuk membedakan konsep dari setiap tata ruang. Transparansi fenomenal terlihat digunakan oleh Le Corbusier pada Villa Garches dengan penggunaan unsur-unsur dalam ruang, yang diatur untuk membagi ruang ke berbagai lapisan ruang dangkal di sepanjang rumah ini. Ada dialektika antara fakta dan implikasi terhadap ruang dalam yang kontras. Transparansi fenomenal adalah kualitas komposisi atau organisasi.

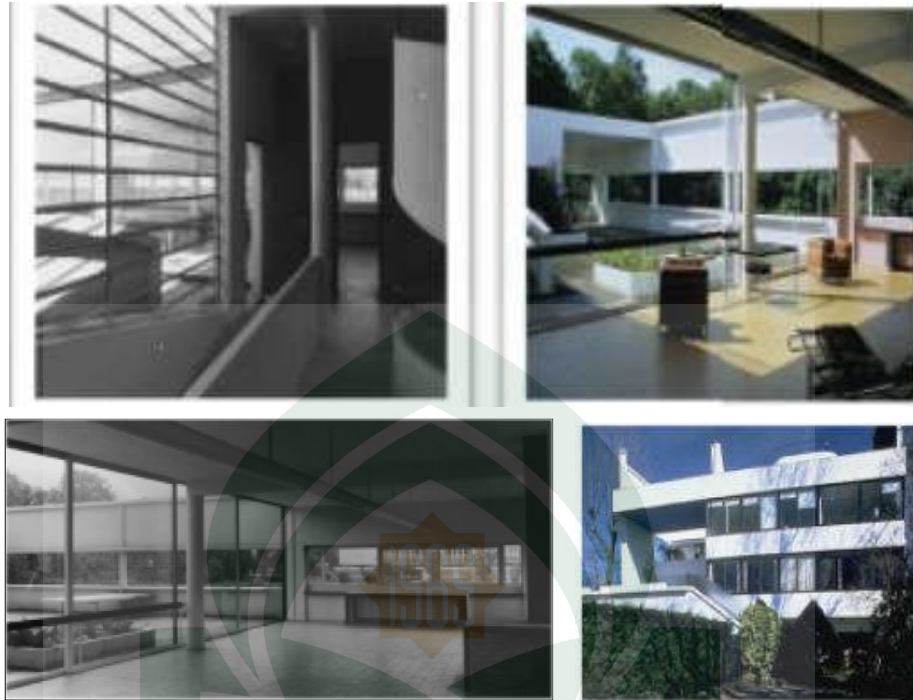

Gambar 9 : Transparansi fenomela Villa Garches

Sumber : www.id.wikipedia.org, diakses tanggal 11 Agustus 2016

4. Struktur Transparan

Struktur transparan telah menjadi perkembangan yang menarik dalam dunia konstruksi saat ini. Pada tahun 1970-an secara terbatas kita di Indonesia sudah mengenal juga, yaitu dengan adanya struktur beton ekspose. Berbagai bangunan dirancang sedemikian rupa sehingga struktur betonnya ditampilkan sebagai bagian dari arsitektur bangunan tersebut.

Struktur transparan menuntut peran dari para insinyur yang dalam proses perancangannya berdasarkan pada ilmu pengetahuan dan seni. Pada satu sisi perancangan harus berdasarkan hukum mekanika disertai tanggung jawab demi kekuatan dan keamanan struktur, tapi pada sisi yang lain perancangan bangunan pundidasarkan pada persepsi seni yang mendalam. Kedua sisi ini akan bergabung secara alamiah dalam wujud bangunan tersebut yang kita kenal sebagai estetika.

a. Perancangan Struktur Transparan

Struktur Transparan dibagi dalam dua kategori, yaitu:

- 1) Pengertian dari segi Struktur-nya sendiri, yaitu perancangan konstruksi dengan menempatkan struktur itu sendiri sebagai elemen arsitektur dari bangunan itu sendiri. Struktur akan secara transparan terlihat, tanpa ada tambahan elemen arsitektur yang ditempelkan.
 - 2) Pengertian dari segi *State of the art of modern architecture*, yaitu sebagai konsep perancangan arsitektur untuk mendematerialisasi-kan penutup (kulit) bangunan, artinya pemakai bangunan cukup dipisahkan atau dilindungi dari alam dengan penutup yang transparan. Material yang digunakan untuk mentransparankan adalah kaca, sehingga kaca pun harus dapat berfungsi ganda, sebagai material arsitektur dan material struktur.
5. Kaca sebagai Gagasan Konsep Transparan

Kaca merupakan material yang sudah lama dikenal, bahkan sejak ribuan tahun yang lalu. Penggunaannya sebagai bahan bangunan mulai dikenal sejak abad ke-17. Pada abad ke-20 penggunaan kaca pada bangunan didukung oleh perkembangan industrialisasi dan penemuan teknologi dalam pengolahan dan produksi kaca. Kecenderungan desain dengan meminimalkan ornamen pada abad tersebut juga mendukung penggunaan material kaca. Penggunaan kaca tetap menjadi pilihan dari bangunan-bangunan di era abad 21. Selain peningkatan pengetahuan akan sifat-sifat bahan ini yang transparan, mampu memberikan pencahayaan dan panas pada bangunan, perkembangan proses produksi kaca, menyebabkan penggunaan material ini semakin luas dan digunakan hampir di seluruh bagian bangunan.

a. Jenis-Jenis Kaca

Saat ini jenis kaca sangat beragam diproduksi sesuai dengan penggunaannya dalam bangunan. Menurut Garg (2007), jenis kaca yang penting dan sering digunakan sebagai bahan bangunan dapat dikelompokkan sebagai berikut :

1) Kaca Normal (*Annealed Glass*).

Kaca normal merupakan kaca datar dengan permukaan jernih dan tingkat distorsi yang rendah. Kaca normal biasa digunakan untuk aplikasi pada bangunan perumahan, shopping mall, hotel atau restoran. Penggunaannya untuk bagian bangunan seperti jendela, pintu, dinding partisi, *display*, atrium, *railing*, *green house* dll. Beberapa tipe dari kaca normal adalah :

- *Clear Glass*, merupakan kaca yang jelas dan transparan yang memberikan bayangan objek dibelakangnya dengan sangat jelas.
- *Tinted Glass*, merupakan kaca yang telah diberi tambahan oksidan dari suatu jenis metal tertentu untuk mengurangi efek silau terhadap mata
- *Patterned, figured or rolled glass*, merupakan jenis kaca dekoratif yang tembus pandang dengan pola tertentu disalahsatu permukaannya agar terjadi penyebaran cahaya yang datang pada permukaan kaca. Banyak digunakan pada interior bangunan
- *Wire glass*, merupakan kaca yang diproduksi untuk perlindungan terhadap kebakaran
- *Extra clear glass*, merupakan jenis kaca yang digunakan untuk tujuan estetika atau privasi karena dapat melindungi objek dibagian belakang dengan permukaan yang sangat halus.



Gambar 10 : Penggunaan kaca pada Tokyo Forum
Sumber : staib, 1999

2) Kaca laminasi (Laminated Glass)

Kaca laminasi merupakan kaca yang terdiri dari dua atau lebih lapisan dengan satu atau lebih lapisan transparan dengan penambahan bahan plastic *Polyvinyl butiral* [PVB] diantara kedua lapisannya. Sifat kaca diperkuat dengan adanya lapisan PVB.

Aplikasi penggunaan kaca laminasi antara lain untuk bangunan perkantoran, bank, museum, toko perhiasan dll. Penggunaannya untuk bagian bangunan seperti atap (gambar 3), lantai, skylight, ruang observatorium hewan, akuarium, perlindungan terhadap gempa dan angin kecepatan tinggi dan kepentingan akustik. Kelebihan dari kaca laminasi ini antara lain :

- Dapat mengurangi resiko retakan/pecah, bahkan dapat mengamankan gedung dari peluru, benda berat atau ledakan kecil. Walaupun terjadi kerusakan atau pecah, jenis kaca ini tetap memberi keamanan terhadap penghuni karena tetap berada pada posisinya (tidak terpecah menjadi puing-puing).
- Penghalang yang baik terhadap kebisingan.
- Dapat mengurangi masuknya sinar ultraviolet ke dalam bangunan. Perlindungan terhadap sinar ultraviolet bahkan mencapai 99%.
- Mengurangi resiko pecahan puing akibat bencana seperti gempa, angin kencang, atau badai
- Dapat memepertahankan waran dan umur bangunan
- Mengurangi kerusakan akibat panas



Gambar 11 : Penggunaan laminated glass pada atap bangunan
Sumber : Garg, 2007

3) *Tempered or Toughened Glass*

Tempered glass merupakan kaca yang sangat kuat yang diproduksi dengan perlakuan pemanasan seragam pada suhu sekitar 650 C yang kemudian didinginkan dengan cepat. Kelebihan dari jenis kaca ini adalah :

- Sulit untuk pecah, walaupun pecah, akan menjadi bagian-bagian yang sangat kecil sehingga tidak membahayakan penghuni.
- Lebih kuat 4-5 kali dari kaca normal dengan ketebalan yang sama
- Sangat kuat terhadap perubahan suhu mencapai 2500 C, dibandingkan kaca normal yang hanya dapat bertahan pada perubahan suhu 400 C.

Tempered glass umumnya digunakan untuk aplikasi pada bangunan-bangunan dengan iklim yang keras misalnya dengan angin yang kencang atau beban salju dan termal yang

tinggi. Digunakan untuk tujuan keamanan dan kekuatan, pada dinding bangunan-bangunan tinggi, airport atau untuk penggunaan interior dan eksterior yang memerlukan kekuatan tinggi.



Gambar 12 : Penggunaan tempered glass sebagai atrium bangunan
Sumber : Garg, 2007

4) *Heat strengthened glass.*

Heat strengthened glass merupakan jenis *tempered glass* yang diperkuat secara termal dengan menginduksi tekanan permukaan. Jenis kaca ini banyak digunakan untuk aplikasi pada dinding pemisah, lantai, atap dan kaca struktural. Kaca ini memiliki kekuatan mekanik 2 kali dibandingkan *tempered glass* biasa. Lebih tahan terhadap kerusakan akibat suhu dan pengurangan terhadap distorsi.

5) *Heat Soaked Tempered Glass*

Heat Soaked Tempered Glass merupakan jenis kaca yang diproduksi dengan teknik perendaman untuk mengurangi resiko kerusakan yang diakibatkan proses produksi. Jenis kaca ini banyak digunakan untuk aplikasi pada bagian bangunan yang memerlukan kekuatan terhadap perubahan temperature, seperti kaca struktural.

6) Kaca reflektif (*Reflective glass*)

Kaca reflektif merupakan kaca yang dilapisi logam pada salah satu nya untuk meningkatkan reflesi panas dan cahaya. Jenis kaca ini memiliki kelebihan pada estetikanya dan mengurangi panas dan silau pada eksterior bangunan. Jenis kaca ini juga dapat mengurangi beban AC. Salah satu jenis *reflective glass* adalah kaca reflektif surya yang dapat merefleksi cahaya tanpa mengurangi sifat transparansi pada kaca tersebut. Penggunaan kaca reflektif misalnya pada *entrance* bangunan, pada jendela untuk ruang-ruang privat, dinding dekoratif, fasad bangunan dan pada bagian lain yang memerlukan perlindungan terhadap cahaya matahari.

7) *Insulating Glass Unit (Double Glazing)*

Insulating Glass Unit merupakan jenis kaca pabrikan yang terbuat dari 2 atau lebih kaca panel dengan rongga udara diantara lapisan kacanya. Rongga ini bisa diisi dengan udara kering atau gas agar memiliki kinerja termal lebih baik. Sistem seperti ini memiliki kelebihan karena dapat mengurangi transmisi panas dibandingkan kaca normal. Kelebihan kaca insulasi ini dapat mengurangi panas pada bangunan sehingga mengurangi beban pendinginan. Selain ini sangat efektif dalam mengurangi tingkat kebisingan yang berasal dari eksterior.

Aplikasi kaca ini adalah untuk bangunan kantor, rumah sakit, hotel rumah dan bangunan-bangunan lain yang memerlukan pemanasan atau pendinginan yang tinggi. Termasuk bangunan yang memerlukan tingkat insulasi suara.

8) Cermin atau *Mirror*

Cermin merupakan jenis kaca reflektif dengan tingkat reflesi yang tinggi. Dapat memberikan bayangan pada objek di depannya. Penggunaannya pada bangunan seperti pada kamar mandi, ruang ganti atau dinding dekoratif.

b. Sifat Kaca

1) Sifat transmisi, refleksi dan absorpsi

Kaca tidak sepenuhnya transparan, karena sebagian cahaya yang jatuh akan direfleksikan dan sebagian akan diserap oleh warna kaca. Transmisi cahaya yang melewati kaca, sebagian diubah ke energi lain, umumnya ke dalam energi panas. Perubahan energinya tergantung dari ketebalan kaca. Sifat ini terkadang dianggap merugikan misalnya pada kasus kaca jendela, karena menimbulkan panas pada ruangan. Hal ini karena kaca juga merupakan pemancar radiasi yang baik pada kisaran cahaya tampak, yang memiliki intensitas tertinggi, lebih dari 50% cahaya matahari.

2) Sifat Akustik dan termal

Kaca umumnya memiliki konduktivitas termal yang tinggi. Hal ini dapat dikurangi dengan kaca insulasi panas yaitu dengan menyediakan rongga gas pada 2 lapisan kaca. Kaca menyerap dan memantulkan suara tergantung dari panjang gelombang suara. Kaca dengan permukaan halus dapat merugikan secara akustik. Namun hal ini dapat dikurangi dengan memberikan tekstur pada permukaan kaca serta meningkatkan ketebalan dan massa dari kaca.

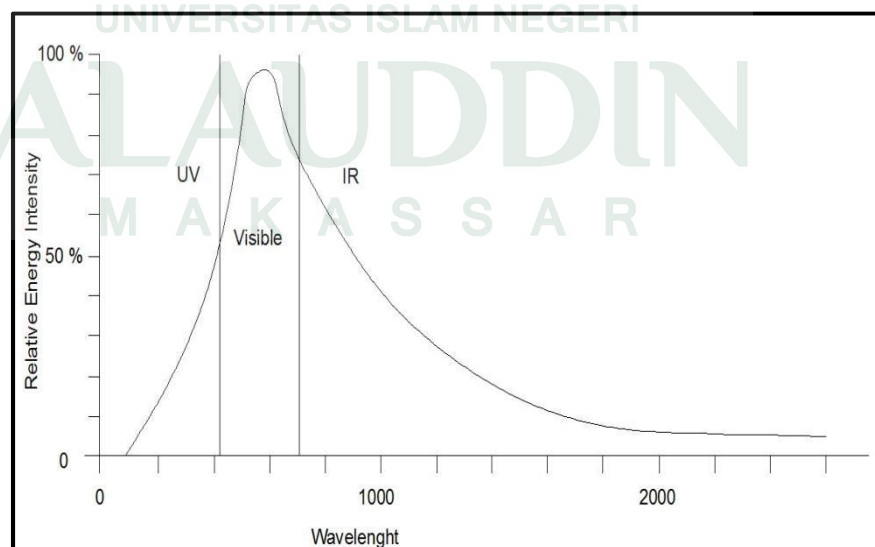

Gambar 13 : Spektrum cahaya matahari yang jatuh pada kaca
Sumber : Wurm, 2007

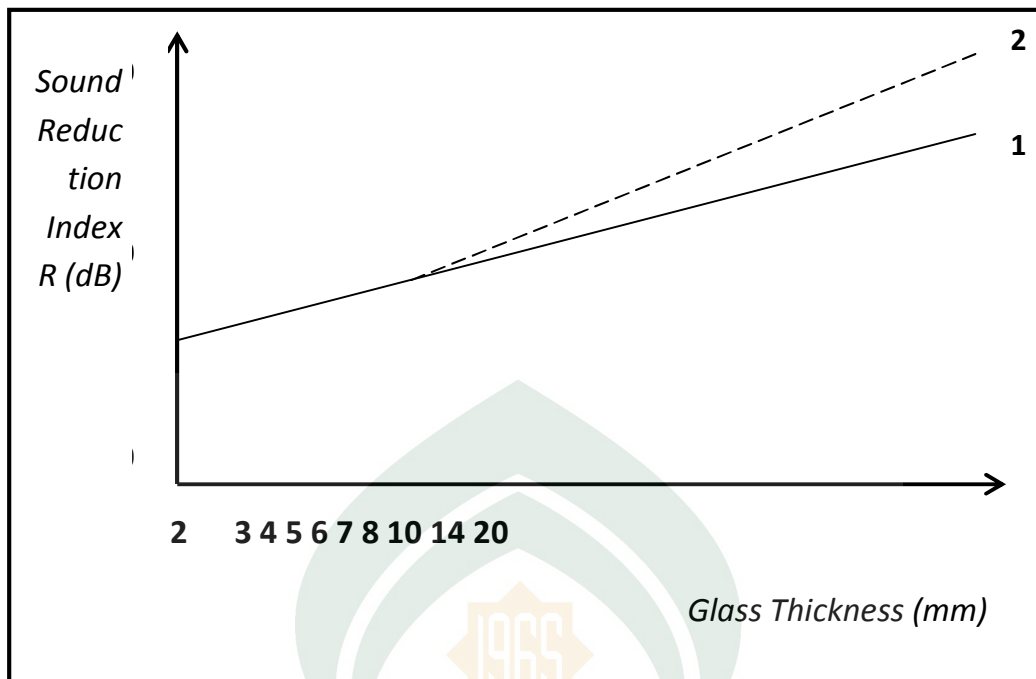

Gambar 14 : Hubungan antara ketebalan kaca dan reduksi suara
 Sumber : Wurm, 2007

| Thickness (mm) | Visible Light (%) | | | Total Radiation (%) | | |
|----------------|-------------------|------------|------------|---------------------|------------|------------|
| | Transmittance | Reflection | Absorption | Transmittance | Reflection | Absorption |
| 2 | 91 | 8 | 1 | 87 | 8 | 6 |
| 3 | 91 | 8 | 1 | 84 | 7 | 9 |
| 4 | 90 | 8 | 2 | 82 | 7 | 11 |
| 5 | 90 | 8 | 2 | 80 | 7 | 13 |
| 6 | 89 | 8 | 3 | 78 | 7 | 15 |
| 8 | 89 | 8 | 3 | 74 | 7 | 19 |
| 10 | 88 | 8 | 4 | 71 | 7 | 22 |
| 12 | 80 | 8 | 6 | 66 | 6 | 28 |
| 15 | 83 | 8 | 9 | 62 | 6 | 32 |

Gambar 15 : Tingkat absorpsi, refleksi, dan transmisi kaca
 Sumber : Wurm, 2007

c. Kaca sebagai atap bangunan

Sifat dan ketersediaan bahan bangunan menjadi aspek pertimbangan dalam perencanaan atap bangunan. Penggunaan atap kaca muncul di era industrialisasi karena kebutuhan akan atap

transparan pada pabrik dan ruang-ruang besar seperti terminal kereta api.

Selain sebagai pelindung, penggunaan atap kaca umumnya memiliki fungsi sebagai pencahayaan (*skylight*). Struktur atap kaca harus mampu dibuat dengan sistem yang utuh sehingga dapat menahan beban-beban yang ditimpakan kepada struktur. Peranan bentuk dan dimensi sangat menentukan kekuatan dari atap kaca.

d. Kaca sebagai dinding bangunan

Kaca sebagai bahan yang memiliki ketahanan yang tinggi terhadap bahan kimia dan pengaruh korosi serta memiliki sifat tranparansi yang tinggi, sangat cocok digunakan sebagai bahan kulit bangunan. Hanya silika (larutan *hydrofluoric acid*) yang dapat menyerang permukaan kaca sehingga menyebabkannya menjadi terlihat buram. Larutan basa yang mungkin timbul dari beton berdekatan atau dari bahan kapur pada bagian bangunan lain juga dapat merusak permukaan kaca. Akan tetapi, kaca memiliki kelebihan dengan sifat-sifat sebagai bahan akustik yang baik serta memiliki sifat optik dan ketahanan yang tinggi terhadap temperatur sehingga cocok untuk digunakan sebagai elemen penutup bangunan. Sifat-sifat teknis yang dapat dibentuk dari bahan kaca seperti insulasi panas, bahan akustik dan transmisi cahaya dapat dimanfaatkan untuk mendapatkan kenyamanan dalam bangunan. Penggunaan kaca harus disesuaikan dengan kebutuhan dalam bangunan dan tipe/jenis kaca seperti bangunan yang memerlukan tingkat insulasi panas atau kualitas akustik yang baik.

Selain pemilihan tipe kaca yang tepat, sambungan merupakan hal yang paling penting untuk diperhatikan dalam instalasi kaca sebagai dinding bangunan. Kekuatan dapat berkurang atau bertambah pada sambungan tersebut.

Bentuk bangunan menjadi penentu dalam kesuksesan pemilihan kaca pada kulit bangunan. Selain memiliki efek terhadap termal dan akustik, kaca merupakan bahan yang dapat memberikan estetika pada

bangunan. Pemilihan bentuk dan penempatan material kaca dapat memberikan efek visual yang sangat baik pada bangunan.



Gambar 16 : Penggunaan kaca sebagai dinding bangunan
Sumber : Wurm, 2007

e. Kaca sebagai struktur bangunan

Kaca tidak hanya dapat difungsikan sebagai elemen arsitektural bangunan namun dapat pula berfungsi sebagai elemen struktural bangunan. Kaca dapat difungsikan sebagai penerima beban-beban pada bangunan. Kekuatan dapat berasal dari bahan kaca sendiri dengan perkuatan dari bentuk struktur dan sambungan.

Bahan kaca dapat memberikan bentuk struktur seperti yang dibentuk oleh material lain.. Struktur seperti *portal*, *frame*, *arch*, *shell*, *space frame* dan bentuk struktur lain dapat menggunakan bahan kaca



Gambar 17 : Penggunaan kaca sebagai struktur bangunan
Sumber : Wurm, 2007

E. Double Skin Fasade

1. Pengertian *Double Skin Fasade*

Bangunan di daerah tropis atau yang lebih banyak terpancar sinar matahari secara langsung akan membuat ruang yang didalamnya akan terasa lebih panas. *Double skin fasade* adalah sebuah lapisan yang dipasang di bagian luar bangunan yang memiliki rongga udara untuk mengalirkan udara didalamnya sehingga menjaga kenyamanan termal didalam ruang. Juga sebagai *shading* pada bangunan sehingga cahaya yang masuk bukanlah cahaya matahari langsung melainkan bayangan dari cahaya itu sendiri yang menjadikan ruangan memiliki cahaya alami yang cukup namun tidak silau.

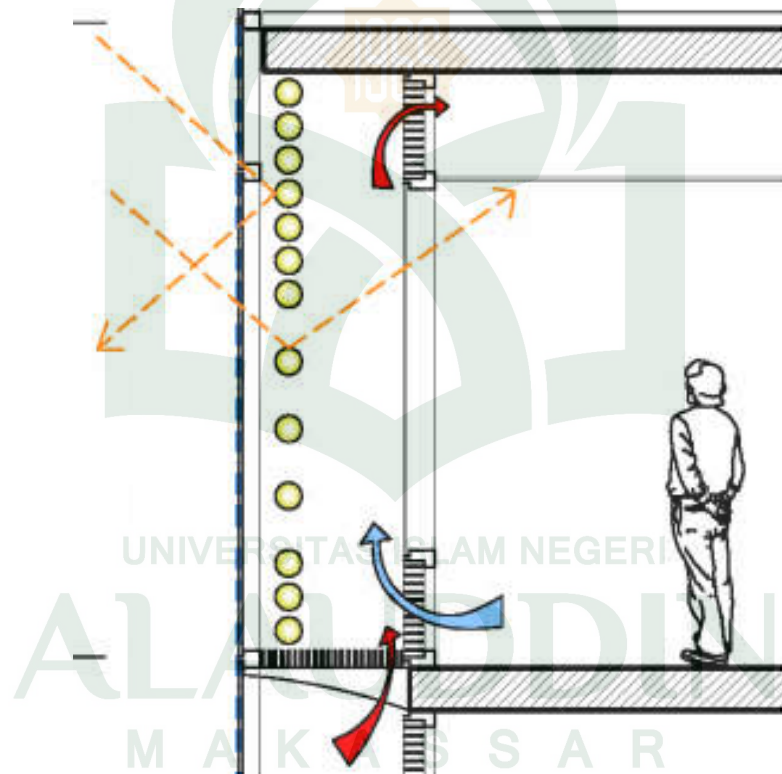

Gambar 18 : Prinsip Kerja *Double Skin Fasade*
Sumber : Google image search, 2016

Ruang udara antara lapisan kaca berfungsi sebagai isolasi terhadap suhu ekstrim, angin, dan suara. Perangkat *shading* terletak antara dua kulit. Semua elemen dapat diatur secara berbeda dan kombinasi dari

membran padat dan kaku. Terdapat tiga jenis sistem dasar dari *double skin facade* yaitu :

a. *Buffer system*

Sistem ini merupakan isolasi dan diciptakan untuk mempertahankan cahaya matahari ke dalam bangunan sambil meningkatkan isolasi dan sifat suara dari sistem dinding. Menggunakan dua lapisan kaca tunggal berjarak 250-900 mm terpisah, disegel dan memungkinkan udara segar ke dalam gedung melalui cara cara terkontrol atau *box type windows* yang memotong melalui kulit ganda secara keseluruhan. Perangkat shading dapat dimasukkan dalam rongga. Contoh modern dari jenis ini adalah /Hooker Bangunan di Air Terjun Niagara, New York. Gedung ini memungkinkan asupan udara segar di dasar rongga udara dan *exhausts* di bagian atas.

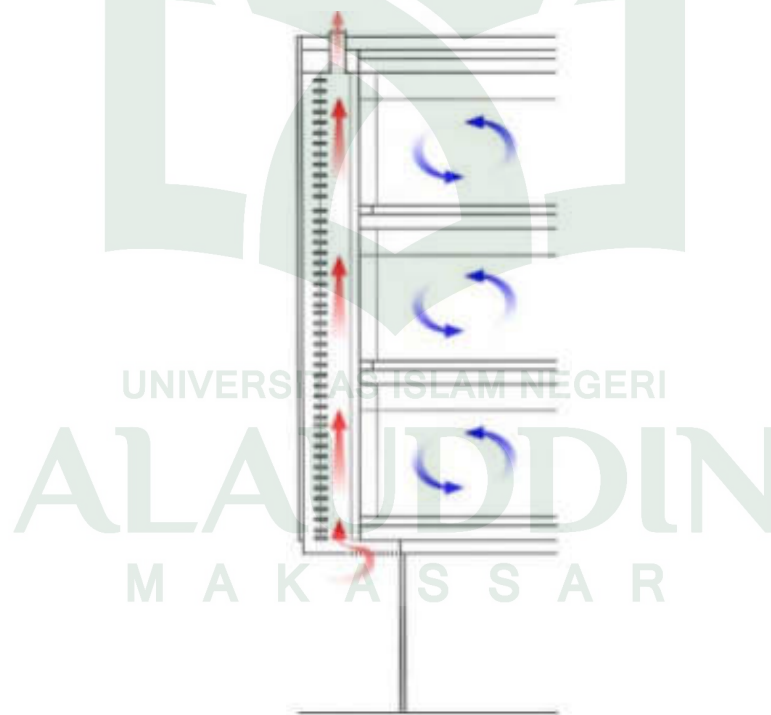

Gambar 19. Buffer System

Sumber: Terri Meyer Boake, *The Tectonics of the Double Skin*

b. *Extract air system*

Satu dari lapisan *double skin facade* ditempatkan pada interior sebuah fasade utama. Ruang udara antara dua lapisan kaca menjadi

bagian dari sistem HVAC. Udara yang terkandung dalam sistem ini menggunakan 33 sistem HVAC. Pada sistem ini udara segar dipasok secara mekanis. Perangkat shading sering dipasang dirongga. Rongga kaca bekisar sekitar 150 mm sampai 900 mm dan merupakan fungsi dari ruang yang diperlukan untuk mengakses rongga untuk membersihkan. Sistem ini digunakan ketika ventilasi alami tidak memungkinkan terjadi (misalnya di lokasi dengan suara tinggi, angin atau asap).

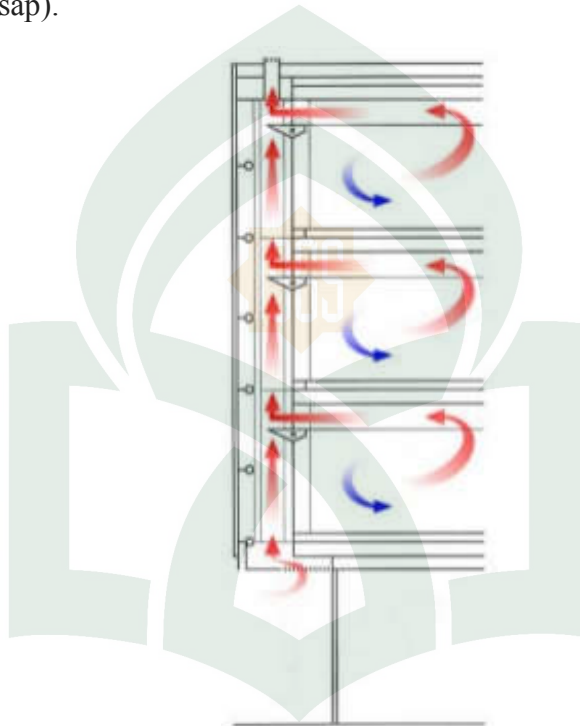

Gambar 20. *Extract air system*

Sumber: Terri Meyer Boake, *The Tectonics of the Double Skin*

c. *Twin face system*

Sistem ini terdiri dari dinding tirai konvensional atau sistem dinding termal di dalam kaca tunggal kulit bangunan. Sistem ini harus memiliki ruang interior minimal 500 sampai 600 mm untuk memungkinkan pembersihan. Sistem ini berbeda dari *buffer system* dan *extract air system* dengan memasukkan udara dari bukaan di kulit untuk memungkinkan ventilasi alami. Kulit kaca pada bagian luar berfungsi untuk menghalau / memperlambat angin dalam gedung bertingkat tinggi dan memungkinkan bukaan interior untuk akses

udara segar tanpa kebisingan. Jendela pada fasade interior dapat dibuka. Penggunaan jendela dapat digunakan untuk malam hari sebagai pendinginan ruangan dengan demikian mengurangi beban pendinginan sistem HVAC bangunan. Untuk kontrol suara, bukaan dikulit luar dapat ditempatkan jauh dari jendela pada fasad interior. Contoh penggunaan sistem ini pada menara di Jerman RWE yang melambangkan sebuah bangunan *twin face system*.

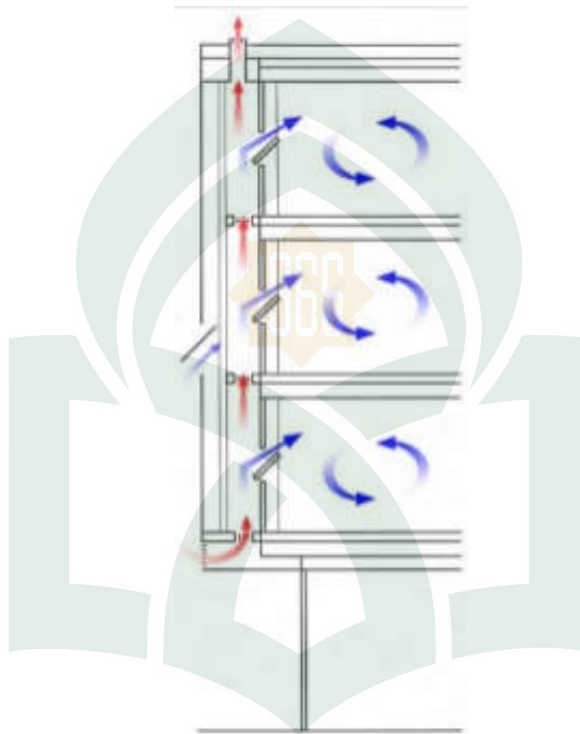

Gambar 21. *twin face system*

Sumber: Terri Meyer Boake, *The Tectonics of the Double Skin*

Gambar berikut menunjukkan mekanisme pergerakan aliran udara dan pengaruh radiasi matahari pada sistem *double skin facade*. Sistem fasad ganda terdiri dari kaca eksterior ganda, sebuah kaca interior, rongga dengan inlet aliran udara dikontrol / outlet, dan Louver berputar terkendali dalam rongga. Pengembangan model fisik dan matematis untuk sistem ini membutuhkan suatu penelitian dari proses transportasi panas dalam geometri sebagai berikut:

1. Radiasi matahari langsung, difusi, dan refleksi.
2. Radiasi gelombang panjang antara permukaan
3. Perpindahan panas konvektif

4. Gerakan udara melalui inlet / outlet dan rongga

Berikut ini adalah contoh penggunaan double skin facade yang cukup berhasil pada gedung Capital Gate di Abu Dhabi

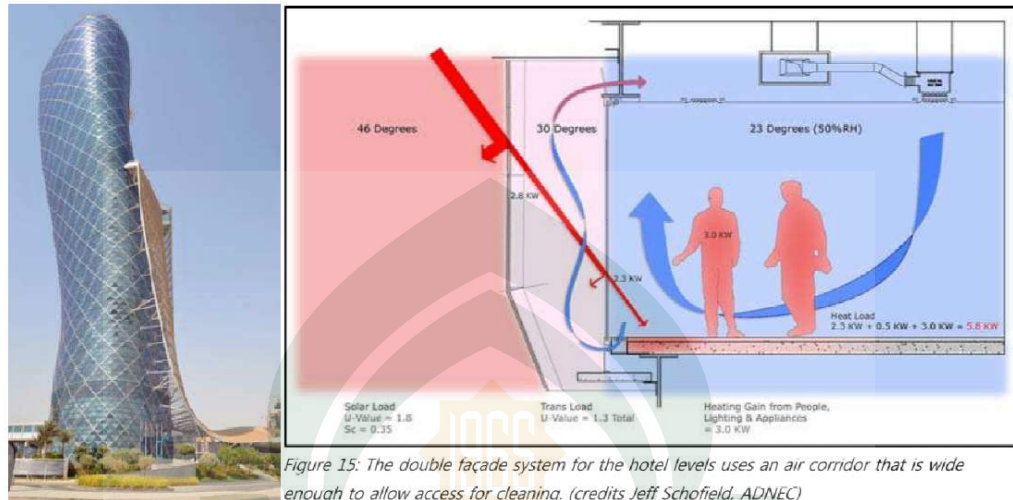

Figure 15: The double façade system for the hotel levels uses an air corridor that is wide enough to allow access for cleaning. (credits Jeff Schofield, ADNEC)

Gambar 22. Double Facade System

Sumber: Terri Meyer Boake, 2012

Penelitian yang dilakukan oleh Terri Meyer Boake menunjukkan bahwa penggunaan sistem double facade di hotel pada gambar diatas dapat menurunkan suhu di dalam ruangan, suhu luar sebesar 46 C saat masuk ke dalam ruangan berkurang menjadi 23 C. Jarak antara *double skin* dengan dinding kaca cukup besar sehingga memungkinkan akses untuk perawatan dan pembersihan. Beberapa fungsi fasad ganda yaitu (Knaack, 2007)

1. Pemisah ruang dalam dan ruang luar
2. Memasukkan cahaya sekaligus melindungi dari panas matahari di saat yang sama
3. Sebagai akses view ke dalam dan ke luar bangunan
4. Sebagai isolator terhadap panas, dingin, dan kebisingan
5. Bisa menyerap, mendorong, atau membelokkan angin
6. Sebagai sirkulasi udara Perlindungan dari hujan
7. Menangani kelembaban dari dalam dan luar bangunan

F. Facade Kinetic

Kinetic facade merupakan konsep dimana fasad bangunan responsif terhadap keadaan lingkungannya, hal ini sama kaitannya dengan ciri semua makhluk hidup yang salah satu ciri dari makhluk hidup adalah beradaptasi dengan lingkungannya. Dari beberapa adaptasi makhluk hidup yang ada, maka fotonasti dipilih karena secara visual akan lebih terlihat dan lebih banyak komparasi objek yang ada. Fotonasti adalah gerak dari bagian tumbuhan dalam menanggapi rangsang tanpa dipengaruhi arah datang rangsang. Dari fotonasti ini dipilihlah tanaman mirabilis jalapa atau bunga pukul empat, bunga pukul empat ini mengaplikasikan prinsip fotonasti pada pergerakan kelopaknya.

Dari analisis *biomimicry* dan analisis cahaya matahari terdapat acuan desain untuk mendesain *kinetic facade*, acuan ini mempengaruhi bentuk dan sistem membuka menutupnya fasad. Arsitektur kinetik bergantung pada desain bangunan di mana struktur transformatif dan mekanik bertujuan untuk mengubah bentuk bangunan agar sesuai dengan kebutuhan masyarakat di dalam dan beradaptasi dengan unsur-unsur di luar. Penekanannya sekarang telah bergeser pada pengembangan sistem komputerisasi dan elektronik untuk menyesuaikan interior bangunan untuk kebutuhan penghuni, sementara menanggapi dan beradaptasi dengan lingkungan eksternal dan berkomunikasi dengan dunia luar (Zadinac, 2009).

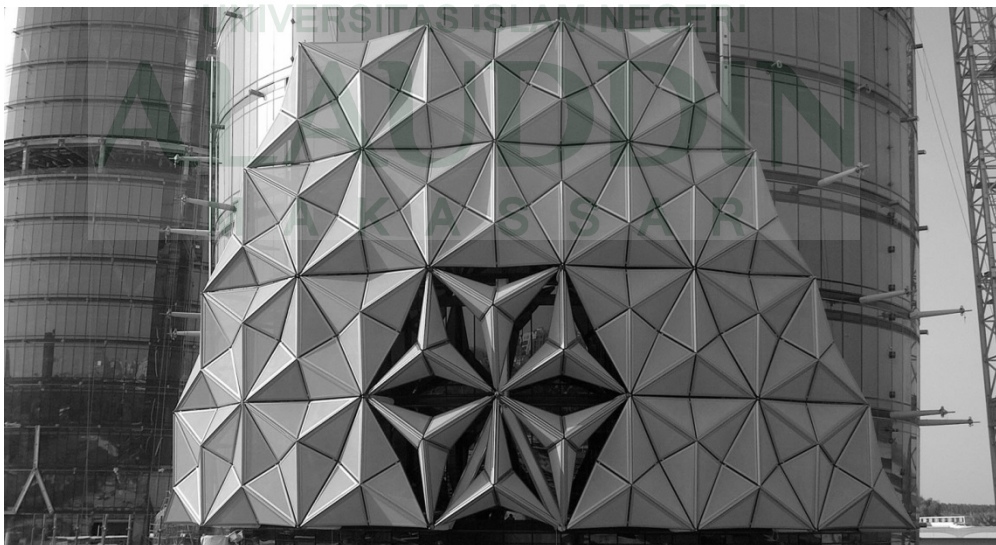

Gambar 22. *Fasade Kinetic*

Sumber: Terri Meyer Boake, *The Tectonics of the Double Skin*

G. Studi Preseden

2. Museum Louvre du Paris, Prancis

a. Lokasi

Museum Louvre terletak di Rive Droite Seine, Arondisemen di Paris, Perancis.

b. Sejarah Singkat

Museum ini bertempat di Istana Louvre (Palais du Louvre) yang awalnya merupakan benteng yang dibangun pada abad ke-12 di bawah pemerintahan Philip II. Sisa-sisa benteng dapat dilihat di ruang bawah tanah museum. Bangunan ini diperluas beberapa kali hingga membentuk Istana Louvre yang sekarang ini. Pada tahun 1682, Louis XIV memilih Istana Versailles sebagai kediaman pribadi, meninggalkan Louvre untuk selanjutnya dijadikan sebagai tempat untuk menampilkan koleksi-koleksi kerajaan. Pada tahun 1692, di gedung ini ditempati oleh Académie des Inscriptions et Belles Lettres dan Académie Royale de Peinture et de Sculpture. Académie tetap di Louvre selama 100 tahun berikutnya. Selama Revolusi Perancis, Majelis Nasional Perancis menetapkan bahwa Louvre harus digunakan sebagai museum untuk menampilkan karya-karya bangsa.



Gambar 18 :Museum Louvre
Sumber : Wurm, 2007

Museum ini dibuka pada tanggal 10 Agustus 1793 dengan memamerkan 537 lukisan. Mayoritas karya tersebut diperoleh dari properti gereja dan kerajaan yang disita Pemerintah Perancis. Karena masalah struktural dengan bangunan, museum ditutup pada tahun 1796 hingga 1801. Jumlah koleksi museum meningkat di bawah pemerintahan Napoleon dan museum berganti nama menjadi Musée Napoléon. Setelah kekalahan Napoleon dalam Pertempuran Waterloo, sebagian besar karya-karya yang disita oleh pasukannya kembali ke pemilik asli mereka. Koleksi museum ini ditingkatkan lagi selama pemerintahan Louis XVIII dan Charles X, dan selama masa Imperium Perancis Kedua, museum berhasil memperoleh 20.000 koleksi. Koleksi museum terus bertambah dengan adanya sumbangan dan hadiah yang terus meningkat sejak masa Republik Perancis Ketiga. Pada tahun 2008, koleksi museum dibagi menjadi delapan departemen kuratorial: Koleksi Mesir kuno, benda purbakala dari Timur Dekat, Yunani, Etruskan, Romawi, Seni Islam, Patung, Seni Dekoratif, Seni Lukis, Cetakan dan Seni Gambar.

c. Bangunan

1) Denah dan Lokasi

Agar tak mengganggu keantikan museum Louvre, perluasan museum ini (1983-1989) mengambil tempat di bawah halaman dengan membuat piramid kaca sebagai skylight-nya menaungi lobby dibawahnya, sekaligus mengatasi serangkaian masalah yang berkaitan dengan pintu masuk utama museum Louvre lama. Pengunjung memasuki piramid, turun ke lobby yang luas dan naik ke bangunan utama Musée du Louvre.

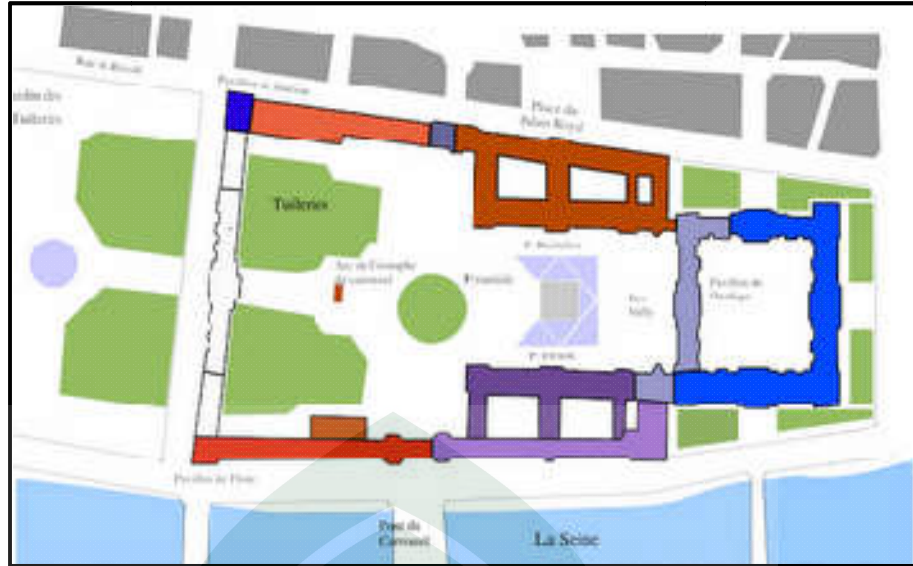

Gambar 19 :Denah situasi Museum Louvre
Sumber : Wurm, 2007

Proporsi dan komposisi mengikuti piramid Cheops yang dibangun tahun 2500 SM. Sudutnya 51 derajat, tinggi 21 meter dan panjang sisi alas 35 meter. Kalau aslinya di Mesir dari batu, berat dan masif, di Louvre bahannya dari kaca transparan yang ringan. Terdiri 603 segmen kaca berbentuk belah ketupat dan 70 segmen kaca berbentuk segitiga. Di tiga sisi piramid Louvre, ada kolam air mancur berbentuk geometris segitiga mengikuti denah piramid, ditambah dengan tiga piramid mungil dari kaca.

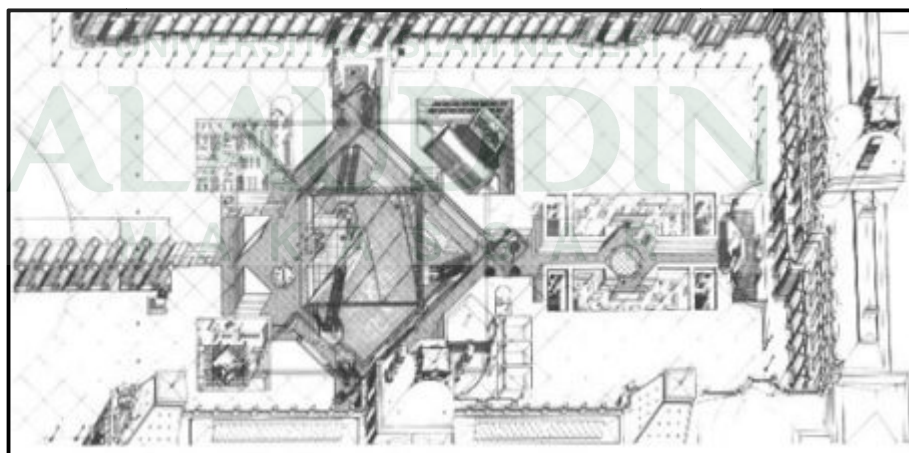

Gambar 20 :Sketsa Museum Louvre
Sumber : Wurm, 2007

Piramid dibangun dengan sistim struktur ruang dengan konstruksi rangka metal berbentuk belah ketupat dilengkapi kabel metal untuk menyalurkan gaya tarik. Pencahayaan alami menembus segmen kaca masuk ke hall utama. Mezzanine di bawahnya bisa dicapai langsung dari stasiun kereta bawah tanah. Hall menjadi ruang penerima yang mengantarkan pengunjung ke ruang koleksi di sebelah utara, selatan dan timur museum. Di ruang bawah tanah yang diatapi beton pelataran tersedia lobby, butik, toko, ruang konferensi, kantor dan fasilitas pendukung lainnya.

Yang memicu kontroversi, piramid kaca Louvre terlihat sangat futuristik dan besar sekali. Seolah terlepas dari konteks lingkungannya yang berarsitektur klasik. Kelompok pencela menyindir Mitterand terkena syndrom firaun. Kelompok lainnya, cukup menghargai gaya kontras Pei sebagai penggabungan sukses antara yang lama dan yang baru, antara klasik dan ultra modern.



Gambar 21 :Interior Museum Louvre yang menggunakan fitting Spider sebagai pengunci antara kaca.

Sumber : Wurm, 2007

keindahan tak cuma lahir dari fungsi seperti umumnya filosofi arsitektur modern fungsionalism, tetapi bisa juga tercipta dari

sistem struktur, konstruksi dan teknologi tinggi. Komposisi elemen yang saling kontras, baik warna, bahan dan bentuk geometris memancarkan keindahan tersendiri. Konsep ini diterapkan Pei diantaranya di Dallas Municipal Center (1966-1978). Bangunan ini terdiri unit tunggal sepanjang 168 m, menggunakan beton ekspos dengan pencetak yang menghasilkan permukaan halus. Bentuknya monumental dengan sudut 34 derajat, seperti segitiga terbalik.

2) Sistem Material Pyramide du Louvre

Material yang digunakan pada Pyramide du Louvre yaitu baja sebagai material utama, stainless steel, dan kaca. Material kaca digunakan sebagai penutup bagian luar bangunan atau *façade* dengan ketebalan 3 cm yang dihubungkan dengan stainless steel dengan panjang 381mm. Penggunaan material baja berupa baja profil digunakan sebagai kerangka bangunan dengan menggunakan baut dan las sebagai alat sambungannya.



Gambar 22: Material Kaca dan Struktur Baja Museum Louvre
Sumber : Wurm, 2007

3) Sistem Struktur dan Konstruksi Pyramide du Louvre

Struktur dan konstruksi pada Pyramide du Louvre terlihat dominan menggunakan sistem statika bangunan tinggi yaitu sistem rangka dengan bahan berbentuk segitiga sebagai rangka utamanya. Hal ini disebabkan bentuk segitiga bersifat stabil dan kaku (*rigid*) dibanding dengan bentuk geometri lainnya. Semua gaya dan beban didistribusikan melalui sistem koneksi komponen penyusunnya sedemikian hingga tetap stabil. Secara independen, sistem struktur dan konstruksi Pyramide du Louvre mampu menahan semua jenis gaya dan pembebanan, kecuali gaya geser dan lendutan.

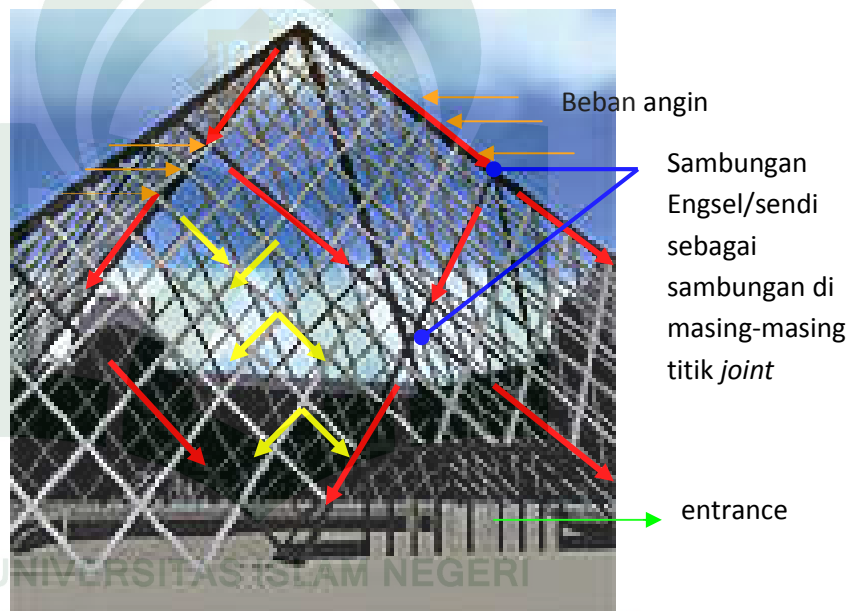

Gambar 23 : Diagram distribusi gaya pembebanan museum Louvre
Sumber : Wurm, 2007

Pada diagram distribusi gaya di atas terdapat tanda anak panah berwarna merah sebagai penyalur beban utama dari puncak atap untuk disalurkan ke konstruksi selanjutnya yang lebih kecil massa jenisnya (tanda anak panah berwarna kuning). Sistem struktur bangunan ini nampak jelas bahwa distribusi penyaluran beban utama terbagi dalam 6 pixel (kerangka utama berwarna hitam) yang saling disilangkan satu sama lainnya, dari masing-

masing pixel struktur dan konstruksinya masih terbagi lagi menjadi ukuran yang lebih kecil (kerangka berwarna abu-abu) dengan bentukan dan prinsip yang sama. Penerapan *cross-sectional* ini ditujukan untuk mengantisipasi tegangan dalam. Dengan menggunakan sistem struktur dan konstruksi ini maka diagram penyaluran gaya dan beban dapat merata sehingga bangunan pun menjadi kokoh.

Berdasar penjelasan di atas dapat disimpulkan bahwa sistem yang digunakan pada *Pyrámide du Louvre* yaitu *truss frame*. Hal ini dapat dibuktikan bahwa sistem rangka berbentuk bidang dua dimensi dengan rangkaian bahan berbentuk segitiga yang mendistribusikan gaya dan beban melalui sistem koneksi komponen penyusunnya sedemikian hingga bangunan tetap stabil.

Kelebihan *truss system* yaitu sistem konstruksi yang berbentuk segitiga dimana bentuk segitiga merupakan bentuk konstruksi yang lebih stabil dari bentuk dasar lainnya, karena bentuk tersebut mampu menahan gaya lateral (gaya horisontal), cocok untuk bangunan bentang lebar, dan relatif mudah untuk menyesuaikan dengan bentuk secara menyeluruh, perhitungan beban external, bentang bangunan, dan penyesuaian *cross-sectional* dari tiap-tiap bagian untuk mengantisipasi tegangan dalam. Sistem rangka ini memiliki kelemahan yaitu tidak mampu menahan gaya tekan, tidak stabil menahan gaya lateral tegak lurus bidang memanjang, dan jika bentang bangunan makin lebar maka tiang penahan yang dibutuhkan makin tinggi atau besar.

Sepanjang beban hanya diterapkan pada sambungan truss (*joint*), dan *joint* bertindak sebagai engsel atau sendi. Setiap bagian dari truss adalah di dalam tekanan murni atau tegangan murni, momen tekuk, gaya yang lebih kompleks lainnya pada kenyataannya nol. Hal ini membuat truss lebih mudah untuk dianalisis dan hal ini juga membuat truss secara fisik lebih kuat dari cara lainnya dalam mengatur material, karena hampir setiap

material dapat menahan lebih banyak beban yang lebih besar pada tegangan dan tekanan daripada tekuk, torsi, atau macam-macam gaya yang lainnya. Analisis struktural pada berbagai macam truss dapat dihitung dengan menggunakan metode matriks seperti metode kekakuan matriks (*Matrix stiffness method*) atau metode fleksibilitas (*Flexibility method*).

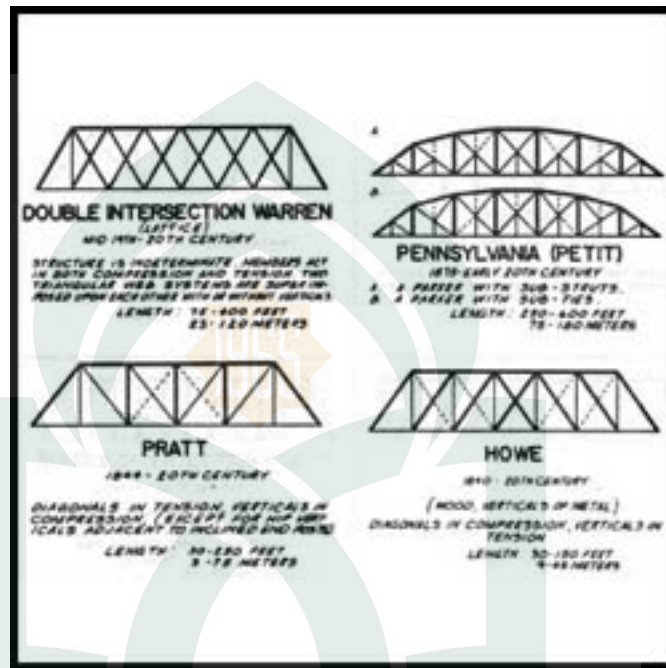

Gambar 24 : Prinsip distribusi gaya
Sumber : Wurm, 2007

Dari prinsip di atas, ternyata sistem dan konstruksi yang digunakan pada Pyramide du Louvre ini memiliki kesamaan prinsip dengan sistem warren dimana terdapat bentuk kerangka yang saling disilangkan pada suatu struktur dengan menggunakan bentuk segitiga sebagai bentuk geometri utama yang disusun sedemikian hingga struktur bangunan tersebut stabil.

3. Flower Dome Gardens By The Bay

a. Lokasi

Flower Dome Gardens By The Bay terletak di Jalan 18 Marina Gardens Drive, Singapura

b. Sejarah Singkat

Satu proyek pertamanan terbesar di Singapura yang berlokasi di tepi Marina Bay adalah 'Gardens By The Bay'. Dikenal juga sebagai taman selatan Marina, taman yang satu ini benar-benar akan memukau semua orang yang datang berkunjung ketika proyeknya selesai. Saat ini proyek pembuatannya sedang berlangsung. Lokasinya hanya berjarak 5 menit dari pusat kota Singapura. Arsitekturnya luar biasa rumit, membutuhkan perhitungan tinggi, namun memiliki segi artistik yang mengagumkan. Oleh sebab itu, proyek ini telah beberapa kali memenangkan penghargaan. Misalnya adalah Grant Associates yang diraih 3 tahun yang lalu. Arsiteknya saja mendapatkan penghargaan Wilkinson Eyre dan teknik strukturnya adalah Atelier 10.



Gambar 25 :Flower Dome Gardens by The Bay
Sumber :Wikipedia, diakses tanggal 11 Agustus 2016

Taman ini akan dibagi menjadi dua bagian, yaitu Bay South dan Bay East. Disini pengunjung akan menemukan Supertrees dengan

ketinggian 16 lantai. Pohon super ini akan menjulang ke angkasa hingga 16 lantai. Pohon yang akan disebut sebagai pohon solar ini bisa mengumpulkan air hujan dan mengumpulkan energi solar. Sementara di bagian timur, pengunjung akan disuguhkan pemandangan hutan tropis, taman bunga, lokasi berjalan-jalan, hingga lokasi piknik dengan pemandangan perairan teluk Marina yang sangat indah. Area bagian timur ini bisa digunakan sebagai tempat melepas lelah, bermain bersama keluarga, atau bahkan melakukan aktivitas olahraga seperti jogging dan bersepeda.

c. Bangunan



Gambar 26 :Layout Gardens by The Bay
 Sumber :Wikipedia, diakses tanggal 11 Agustus 2016

Terdapat tiga bagian utama dari Gardens By The Bay yaitu Flower Dome, Cloud Forest Dome dan Super Tree

- Flower Dome

Sebuah kubah konservasi yang memuat ribuan jenis bunga dari berbagai belahan dunia. Biasanya di dalam dome yang satu

ini akan sering dilangsungkan event-event seperti event fotografi, pameran bunga orchid dan lainnya. Dekorasi di dalam kubah ini akan berubah-ubah disesuaikan dengan event besar yang sedang berlangsung.



Gambar 27 :Flower Dome

Sumber :Wikipedia, diakses tanggal 11 Agustus 2016

- Cloud Forest Dome

Merupakan dome yang memiliki air terjun bertingkat yang membuat suasana didalamnya menjadi lebih nyaman. Tema dari kubah konservasi yang satu ini adalah Hutan Tropis.

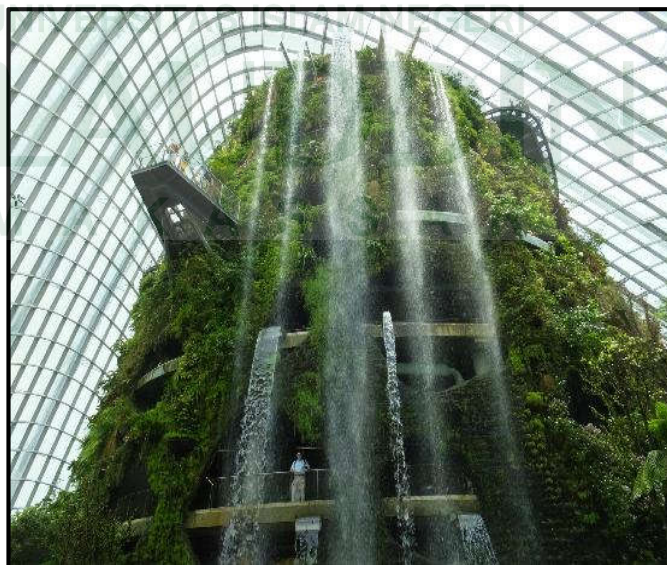

Gambar 28 :Cloud Forest Dome

Sumber :Wikipedia, diakses tanggal 11 Agustus 2016

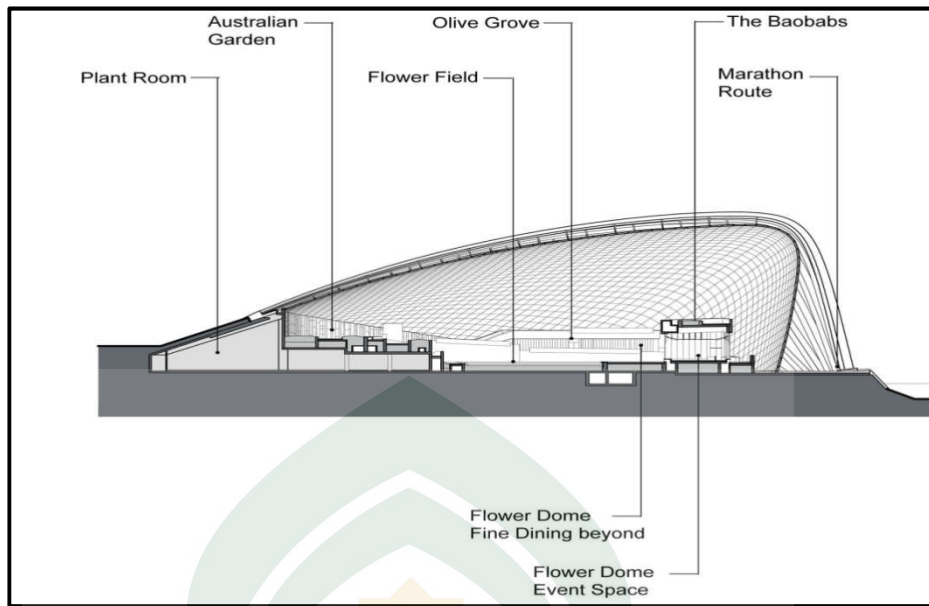

Gambar 31 :Site Plan Garden By The Bay
 Sumber :Wikipedia, diakses tanggal 11 Agustus 2016

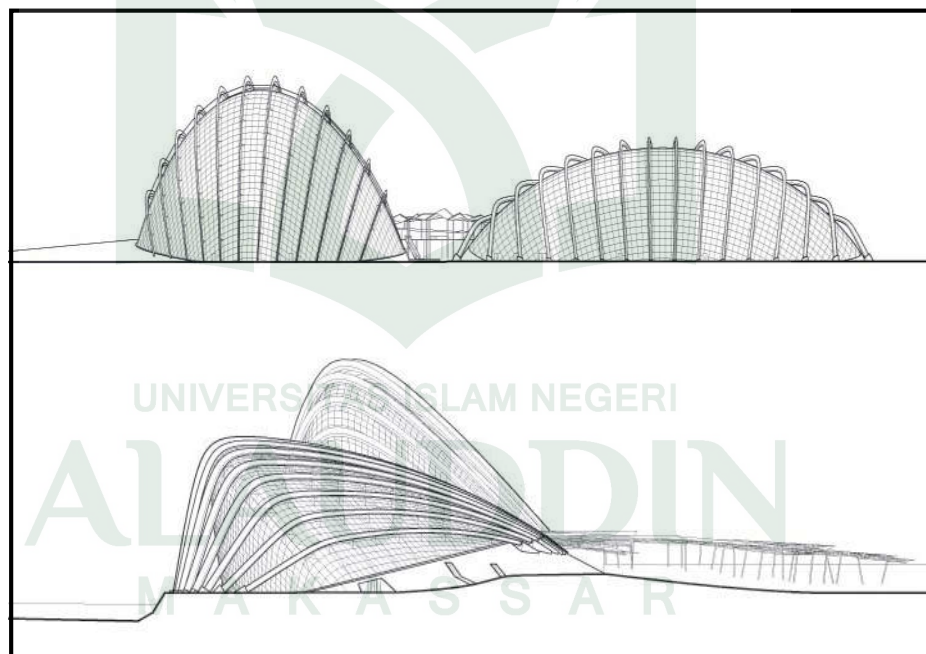

Gambar 32 :Tampak Flower Dome
 Sumber :Wikipedia, diakses tanggal 11 Agustus 2016

4. Richmond Olympic Oval

a. Lokasi

Richmond Olympic Oval terletak di BC Canada

b. Sejarah Singkat

Richmond Olympic Oval dirancang oleh Cannon Desain , terletak di lahan seluas 32 hektar di sepanjang tepi Sungai Fraser . The Oval akan menjadi pusat dari lingkungan tepi kota baru yang besar dan menampilkan campuran perumahan , komersial , dan publik pengembangan kemudahan . Lingkungan Oval baru akan menjadi tujuan dan tempat pertemuan yang menawarkan beragam indoor dan outdoor kegiatan rekreasi, belanja, dan layanan lainnya.



Gambar 33 :Richmond Olympic Oval
Sumber :Wikipedia, diakses tanggal 11 Agustus 2016

Setelah tahun 1992, Olympic Oval telah membuktikan dirinya sebagai tempat pelaksanaan skating dengan trek terpanjang. Dirancang sebagai katalis bagi pembangunan sebuah kota. Dirancang dengan fungsi fasilitas olahraga dan tempat berkumpulnya warga sipil dan sebagai rekreasi tambahan. Icon arsitektur yang dapat menjadi ikon untuk daerah dan sebagai respon terhadap beragam karakter dari komunitas yang muncul di area sekitar.

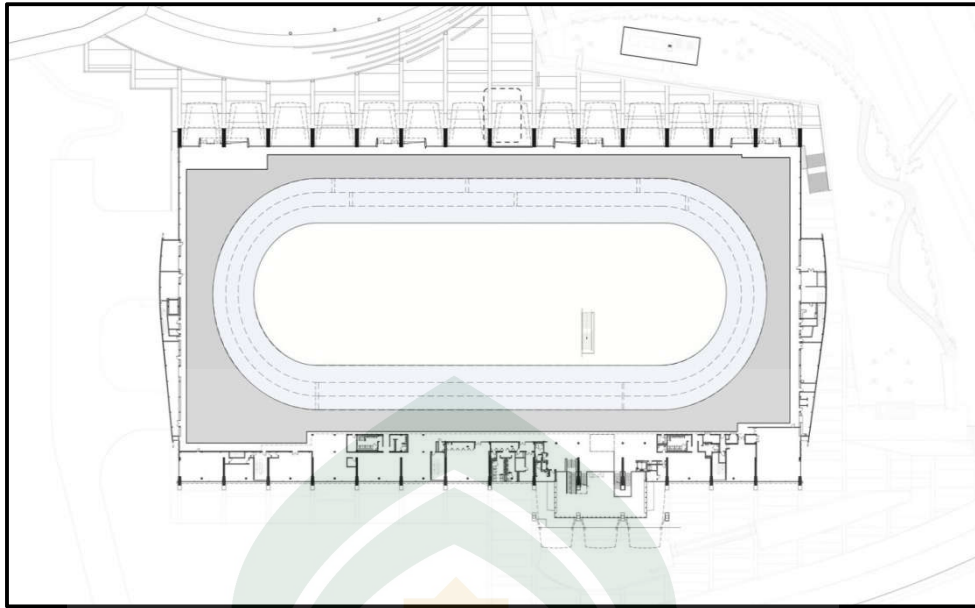

Gambar 34 :Denah Richmond Olympic Oval
Sumber :Wikipedia, diakses tanggal 11 Agustus 2016



Gambar 35 :Area Skate Speed Richmond Olympic Oval
Sumber :Wikipedia, diakses tanggal 11 Agustus 2016

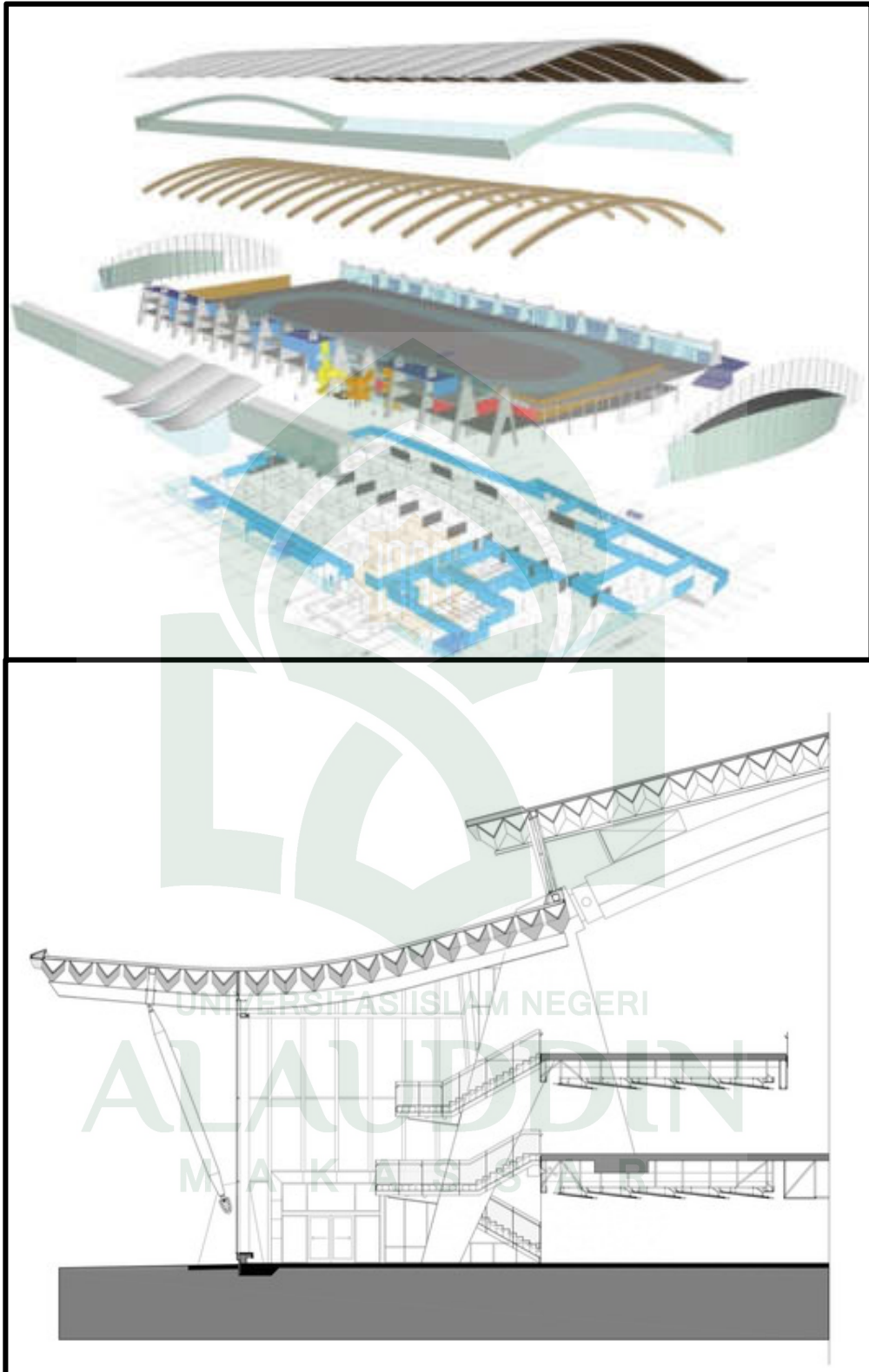

Gambar 36 :Struktur Richmond Olympic Oval
Sumber :Wikipedia, diakses tanggal 11 Agustus 2016

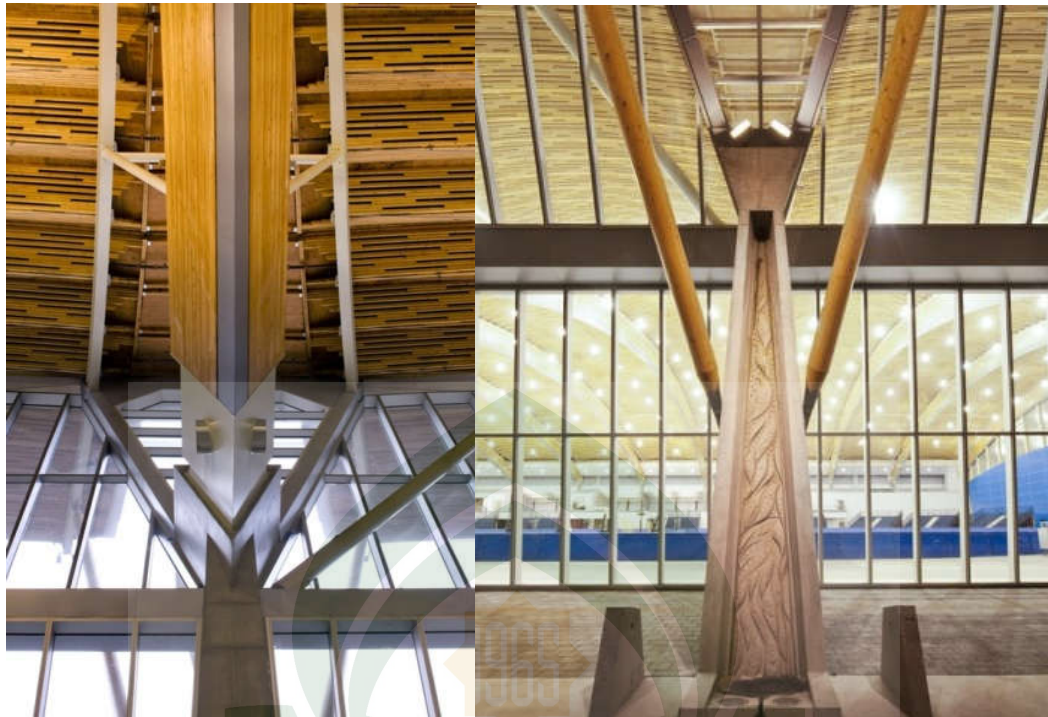

Gambar 37 :Struktur Kolom dan Rangka Atap Olympic Oval
Sumber :Wikipedia, diakses tanggal 11 Agustus 2016

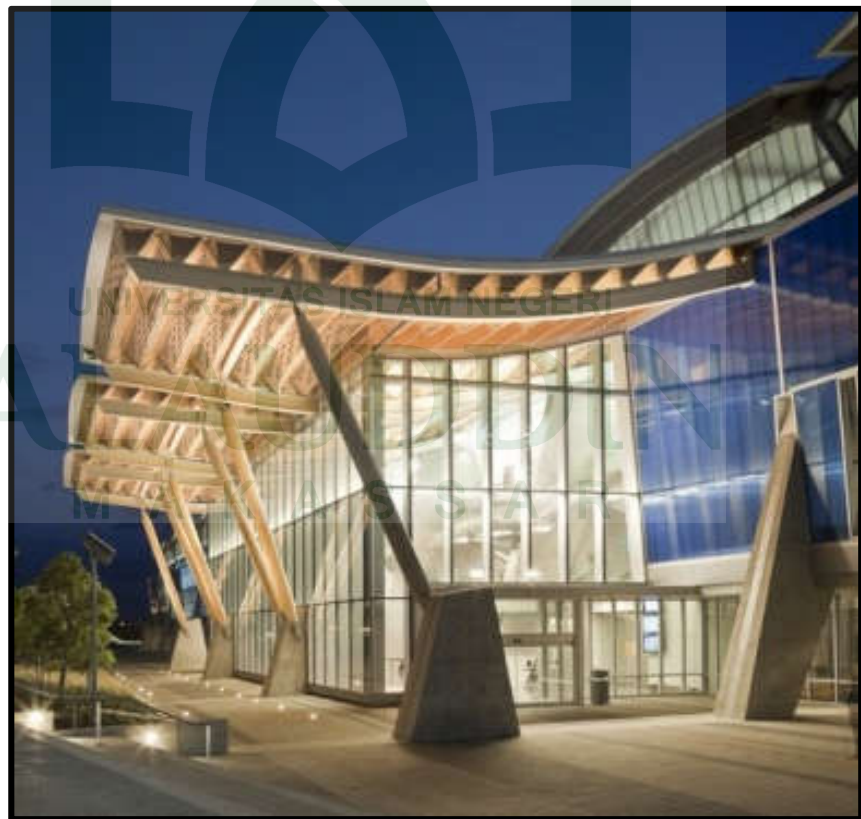

Gambar 38 :Area Pendidikan dan Pelatihan Skater
Sumber :Wikipedia, diakses tanggal 11 Agustus 2016

H. Analisis Kasus Studi Preseden

Tabel II.1. Hasil Studi Preseden Dan Penerapan Ke Desain

| No | Aspek yang diamati | Museum Louvre | Gardens By The Bay | Richmod Olympic Oval | Penerapan pada rancangan |
|----|---------------------|---|---|---|--|
| 1 | Langgam Arsitektur | Perpaduan antara arsitektur klasik dan Modern | Arsitektur Modern | Arsitektur Modern | Arsitektur modern dengan penggunaan material kaca sebagai material utama untuk memberikan kesan transparan |
| 2 | Bentuk / Tata Massa | Simetris dan bermassa | Asimetris dan bermassa | Asimetris dan Tidak bermassar | Bentuk asimetris dengan bangunan tunggal |
| 3 | Material | Kaca sebagai selubung bangunan dan baja sebagai struktur bangunan | Kaca sebagai selubung bangunan dan baja sebagai struktur bangunan | Kaca sebagai dinding pembatas dan baja sebagai struktur bangunan, serta kayu sebagai material penutup | Penggunaan material kaca yang mampu menginsulasi panas sebesar 99% untuk menghindari panas yang lebih dan penggunaan baja sebagai struktur utama |
| 4 | Struktur | Baja Konvensional, Kaca, dan Beton | Baja Konvensional, Kaca, dan Beton | Baja Konvensional, Kaca, Beton | Baja Konvensional, Kaca, dan Beton |
| 5 | Zooning / Sirkulasi | Pembagian fungsi | Pembagian fungsi | Pembagian Fungsi | Pembagian fungsi |

| | | | | | |
|---|----------------------------|---|---|---|--|
| 6 | Pencahayaan dan Penghawaan | Pencahayaan alami dan buatan dengan kaca sebagai sumber pencahayaan alami | Pencahayaan alami dan buatan dengan kaca sebagai sumber pencahayaan alami | Pencahayaan alami dan buatan dengan kaca sebagai sumber pencahayaan alami | Pencahayaan alami dan buatan dengan kaca sebagai sumber pencahayaan alami |
| 7 | Konsep ruang luar | Penggunaan material ubin blok untuk menghindari terjadinya pemantulan cahaya di sekitar bangunan dengan kombinasi warna yang pudar. | Memfaatkan konservasi alam sekitar dengan pohon-pohon besar dan rindang | Penggunaan material ubin blok untuk menghindari terjadinya pemantulan cahaya di sekitar bangunan dengan kombinasi warna yang pudar, serta penggunaan vegetasi di sekitar tapak. | Penggunaan vegetasi rumput, ubin blok serta pohon besar dan rindang untuk menghindari panas yang berlebihan. |

Tabel II.2 Unsur Elemen Perancangan Arsitektur

| No | Elemen Perancangan | Museum Louvre | Gardens By The Bay | Richmod Olympic Oval | Penerapan pada rancangan |
|----|-------------------------|---|---|--|--|
| 1 | Kesatuan / <i>Unity</i> | Penggunaan material kaca yang dikombinasikan dengan material baja memberikan penegasan terhadap | Bentuk yang asimetris sebagai gambaran terhadap unsur lautan memberikan penguatan terhadap konsep waterfront. | Konsep arsitektur moderen yang dikombinasikan dengan selubung bangunan yang bertekstur alami sebagai perpaduan estetika yang sangat menarik. | Bentuk asimetris dengan desain arsitektur moderen yang dikombinasikan dengan unsur material alami. |

| | | | | | |
|---|---------------------|---|---|--|--|
| | | sifat arsitektur moderen sekaligus penegasan terhadap struktur bangunan. | | | |
| 2 | Irama / Pengulangan | Bentuk simetris dengan pengulangan struktur baja diagonal dan kaca menegaskan konsep transparannya. | Pengulangan struktur lengkung yang asimetris memberikan kesan dinamis pada bangunan. | Struktur Kolom dan rangka atap yang berulang menambah kesan kuat pada struktur bangunan | Pengulangan struktur lengkung yang asimetris memberikan kesan dinamis pada bangunan ditambah penggunaan kaca dan baja. |
| 3 | Skala | Bangunan tinggi dan lebar sesuai dengan bangunan yang ada di sekitar museum. | Bangunan bermassa yang tinggi memberikan kesan manusia terasa kecil. | Interior bangunan yang lebar sebagai ukuran normal memberikan ekspresi dimensi yang luas. | Bangunan yang besar dan lebar sehingga memberikan kesan agung |
| 4 | Proporsi | Perbandingan unsur kaca sebagai selubung dan baja sebagai struktur dengan komposisi warna yang natural memberikan perbandingan yang sesuai. | Konsep bangunan bermassa dan asimteris sebagai hubungan geometris memberikan perbandingan komposisi yang rumit. | Besaran bangunan dengan komposisi pilar pilar serta komponen struktur memberikan kesan seimbang dan selaras. | Besaran bangunan dengan komposisi pilar pilar serta komponen struktur memberikan kesan seimbang dan selaras. |

| | | | | | |
|---|---------------|---|---|---|--|
| 5 | Harmoni Warna | Penggunaan warna alami dari materil yang digunakan memberikan efek kuat pada struktur bangunan. | Warna dasar yang dominan biru memberikan keselarasan terhadap lingkungan sekitar sehingga desain berkesan luas. | Pencampuran warna dasar yaitu biru dan kuning memberikan efek kekuatan warna. | Penggunaan warna alami yang berkesan sejuk dengan perpaduan warna dari materil yang digunakan memberikan efek kuat pada struktur bangunan. |
|---|---------------|---|---|---|--|

BAB III
TINJAUAN KHUSUS
ARENA SELUNCUR ES DI MAKASSAR

A. Tinjauan Lokasi Perancangan

1. Lokasi Perancangan

Arena seluncur es merupakan salah satu fasilitas olahraga yang bersifat rekreasi, dimana menjadi sebuah wadah untuk menyalurkan bakat masyarakat terkait skating. Adapun dalam penentuan lokasi, diperlukan beberapa pertimbangan yang berhubungan dengan fungsi bangunan. Adapun pertimbangan tersebut adalah sebagai berikut:

a. Faktor Peruntukan.

Peruntukan lahan sesuai aturan RTRW (Rencana Tata Ruang Wilayah) Kota Makassar.

b. Faktor Sirkulasi ke Tapak.

Sirkulasi dari dan ke dalam tapak memiliki pencapaian yang baik.

c. Faktor Luasan Tapak.

Adapun luasan tapak yang tersedia, sesuai dengan kebutuhan bangunan yang akan diwadahi.

d. Faktor Infrastruktur / Jaringan Utilitas Kota.

Tersedianya jaringan utilitas, seperti jaringan listrik, jaringan air, jaringan telepon, dan jaringan limbah pembuangan.

e. Faktor Topografi.

Tapak tidak berada pada kondisi tanah labil sehingga dapat menjaga stabilitas bangunan.

f. Faktor klimatologi

Bertujuan agar bangunan yang dirancang sesuai dengan kondisi cuaca setempat, yang meliputi pertimbangan panas, ventilasi angin, sinar matahari, serta aspek hujan dan kelembapan.

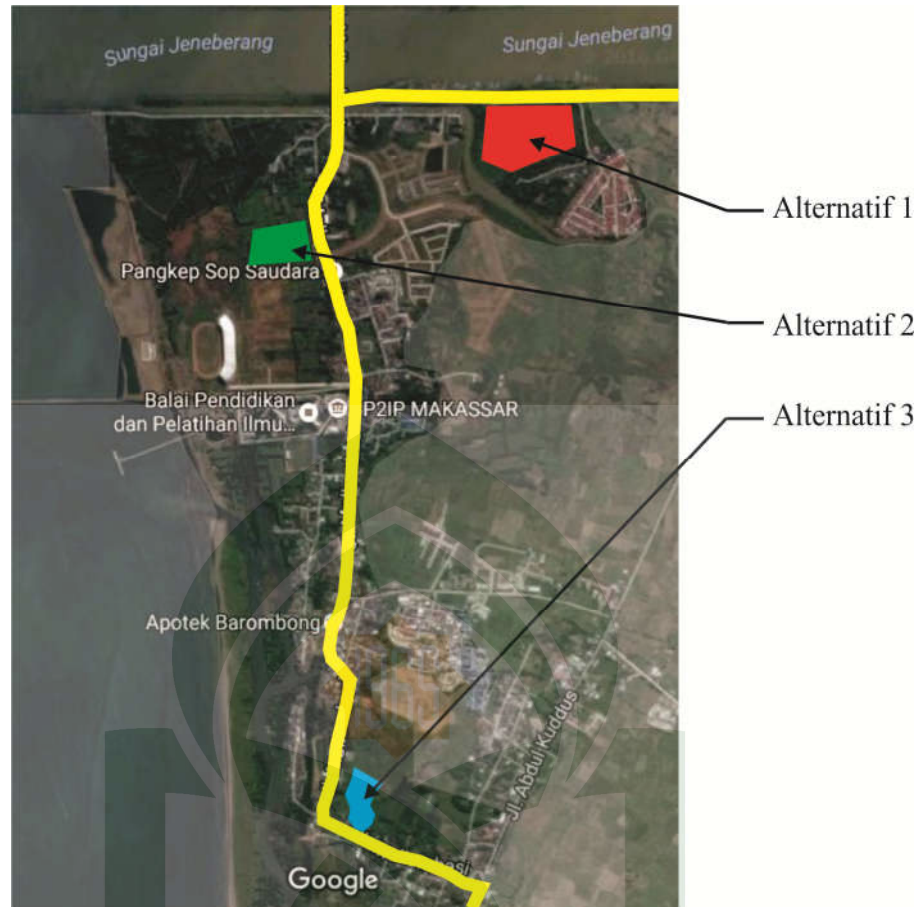

Gambar III.2. Letak tapak alternatif

Sumber: <http://google.co.id/maps> (diakses tanggal 9 September 2016)

2. Potensi Tapak Alternatif

a. Alternatif tapak 1



Gambar III.3. Alternatif Tapak 1

Sumber: Olah data lapangan (2016)

Analisa tapak alternatif 1, sebagai berikut :

- 1) Peruntukan tapak sesuai aturan RTRW Kota Makassar yaitu pusat kawasan bisnis olahraga terpadu.
- 2) Tapak berada pada Jalan Inspeksi Sungai Jeneberang.
- 3) Berdasarkan SNI 03-1733-2004 tentang Sarana Ruang Terbuka, Taman Dan Lapangan Olah Raga, luas minimum sarana olahraga yaitu 24.000 m². Luas tapak alternatif yaitu 46.000 m² sehingga memenuhi standar minimum sarana olahraga.
- 4) Pada tapak alternatif 1 belum terdapat jaringan utilitas kota yaitu, jaringan listrik, jaringan air dan jaringan telepon, namun telah adanya infrastruktur utama seperti jalan, saluran pembuangan air (drainase) serta sarana ibadah.
- 5) Kondisi topografi pada tapak memiliki kemiringan yang kurang dari 5% (olah data google earth) dengan struktur tanah yang merupakan tanah keras sehingga mampu menahan beban struktur bangunan yang akan dirancang. Kemiringan tersebut meniadakan terjadinya proses *cut and fill* pada tapak.
- 6) Lokasi perencanaan berada di wilayah Kota Makassar yang beriklim tropis.
 - a. Dengan tingkat curah hujan tergolong tinggi yaitu 2.500 mm/tahun sehingga butuh perencanaan tapak yang efektif terhadap kondisi air hujan.
 - b. Fungsi bangunan sebagai fasilitas olahraga es dengan tema arsitektur transparan akan mengakibatkan tingginya tingkat kelembaban udara dalam bangunan, sehingga perencanaan desain harus mampu memberikan solusi pada desain bangunan.

b. Alternatif tapak 2



Gambar III.4. Alternatif Tapak 2
Sumber: Olah data lapangan (2016)

Analisa tapak alternatif 2, sebagai berikut :

- 1) Peruntukan tapak sesuai aturan RTRW Kota Makassar yaitu pusat kawasan bisnis olahraga terpadu.
- 2) Tapak berada pada pengembangan Jalan Mallombasi yang merupakan jalan pengembangan Poros Tanjung Bunga - Takalar.
- 3) Berdasarkan SNI 03-1733-2004 tentang Sarana Ruang Terbuka, Taman Dan Lapangan Olah Raga, luas minimum sarana olahraga yaitu 24.000 m^2 . Luas tapak alternatif yaitu 28.000 m^2 sehingga memenuhi standar minimum sarana olahraga.
- 4) Pada tapak alternatif 2 telah terdapat jaringan utilitas kota yaitu, jaringan listrik, jaringan air dan jaringan telepon, serta telah adanya infrastruktur utama seperti jalan, saluran pembuangan air (drainase) serta sarana ibadah.
- 5) Kondisi topografi pada tapak memiliki kemiringan yang kurang dari 2% (olah data google earth) dengan struktur tanah yang merupakan tanah keras sehingga mampu menahan beban struktur

bangunan yang akan dirancang. Kemiringan tersebut meniadakan terjadinya proses *cut and fill* pada tapak.

- 6) Lokasi perencanaan berada di wilayah Kota Makassar yang beriklim tropis.
 - a) Dengan tingkat curah hujan tergolong tinggi yaitu 2.500 mm/tahun sehingga butuh perencanaan tapak yang efektif terhadap kondisi air hujan.
 - b) Fungsi bangunan sebagai fasilitas olahraga es dengan tema arsitektur transparan akan mengakibatkan tingginya tingkat kelembaban udara dalam bangunan, sehingga perencanaan desain harus mampu memberikan solusi pada desain bangunan.
 - c) Tapak yang berada dan berbatasan langsung dengan bibir pantai membuat kecepatan angin yang datang dari laut (angin laut) terbilang tinggi, yaitu berkisar 2 – 4 m/s. Untuk memaksimalkan kebutuhan sirkulasi udara yang melalui tapak digunakan perencanaan vegetasi yang efisien sebagai filter terhadap angin laut yang akan membawa hawa panas pada bangunan.

c. Alternatif tapak 3

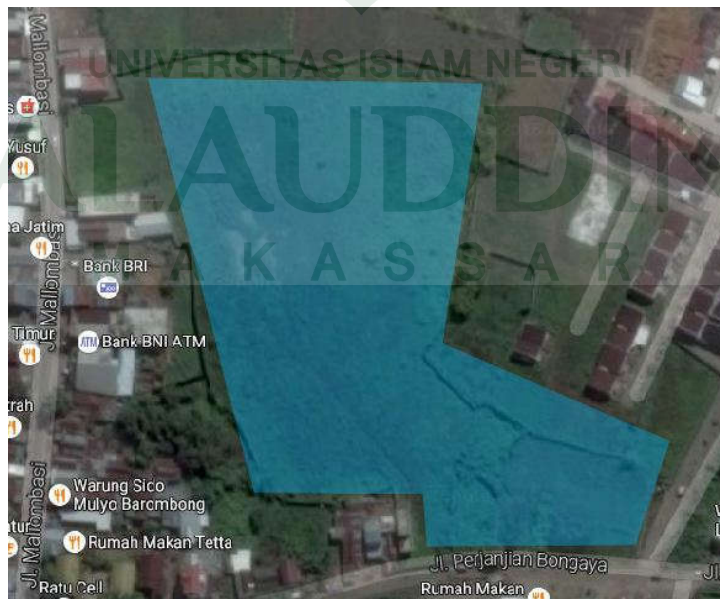

Gambar III.5. Alternatif Tapak 3
Sumber: Olah data lapangan (2016)

Analisa tapak alternatif 1, sebagai berikut :

- 1) Peruntukan tapak sesuai aturan RTRW Kota Makassar yaitu pusat kawasan bisnis olahraga terpadu.
- 2) Tapak berada pada Jalan Poros Perjanjian Bongaya yaitu jalan pengembangan Poros Barombong - Sungguminasa.
- 3) Berdasarkan SNI 03-1733-2004 tentang Sarana Ruang Terbuka, Taman Dan Lapangan Olah Raga, luas minimum sarana olahraga yaitu 24.000 m². Luas tapak alternatif yaitu 39.800 m² sehingga memenuhi standar minimum sarana olahraga.
- 4) Pada tapak alternatif 3 telah terdapat jaringan utilitas kota yaitu, jaringan listrik, jaringan air dan jaringan telepon, serta telah adanya infrastruktur utama seperti jalan, saluran pembuangan air (drainase) serta sarana ibadah.
- 5) Kondisi topografi pada tapak memiliki kemiringan yang kurang dari 1% (olah data google earth) dengan struktur tanah yang merupakan tanah keras sehingga mampu menahan beban struktur bangunan yang akan dirancang. Kemiringan tersebut meniadakan terjadinya proses *cut and fill* pada tapak.
- 6) Lokasi perencanaan berada di wilayah Kota Makassar yang beriklim tropis.
 - c. Dengan tingkat curah hujan tergolong tinggi yaitu 2.500 mm/tahun sehingga butuh perencanaan tapak yang efektif terhadap kondisi air hujan.
 - d. Fungsi bangunan sebagai fasilitas olahraga es dengan tema arsitektur transparan akan mengakibatkan tingginya tingkat kelembaban udara dalam bangunan, sehingga perencanaan desain harus mampu memberikan solusi pada desain bangunan.

| No | Kriteria Penilaian | Tapak Alternatif | | |
|-------|---|------------------|--------------|--------------|
| | | Alternatif 1 | Alternatif 2 | Alternatif 3 |
| 1 | Peruntukan lahan sesuai aturan RTRW | 4 | 4 | 4 |
| 2 | Faktor Sirkulasi ke Tapak | 2 | 4 | 3 |
| 3 | Faktor Luasan Tapak | 4 | 4 | 4 |
| 4 | Faktor Infrastruktur / Jaringan Utilitas Kota | 1 | 3 | 3 |
| 5 | Faktor Topografi | 2 | 3 | 1 |
| 6 | Faktor Klimatologi | 3 | 3 | 3 |
| Total | | 15 | 21 | 19 |

Keterangan : Kurang Baik (1), Cukup Baik (2), Baik (3), Sangat Baik (4)

Sumber : Analisa Pribadi 2016

Dari pertimbangan diatas, tapak perancangan yang dipilih adalah alternatif kedua yang berada di jalan pengembangan poros Tanjung Bunga – Takalar, berikut detail tapak perancangan.



Gambar III.6. Peta koordinat tapak perancangan
Sumber: Olah data lapangan (2016)

B. Pendekatan Tapak

1. Analisa Lingkungan



Gambar III.7. Analisa Lingkungan
Sumber: Olah data lapangan (2016)



Gambar III.8. Respon terhadap Lingkungan
Sumber: Olah data lapangan (2016)

Respon terhadap lingkungan bertujuan sebagai bahan dasar untuk melakukan analisa terhadap tapak. Analisa terhadap tapak meliputi analisa lintasan matahari, arah gerak angin, *view*, kebisingan, vegetasi, sirkulasi dan *zoning*.

2. Analisa Tapak

a. Analisa sempadan dan penetapan penggunaan lahan

Analisa sempadan yang ada pada tapak yaitu:

1) Kondisi

Jalan Mallombasi merupakan jalan arteri primer yang memiliki aktivitas lalu lintas kendaraan yang padat. Adapun jarak garis sempadan jalan berkisar 20 m.

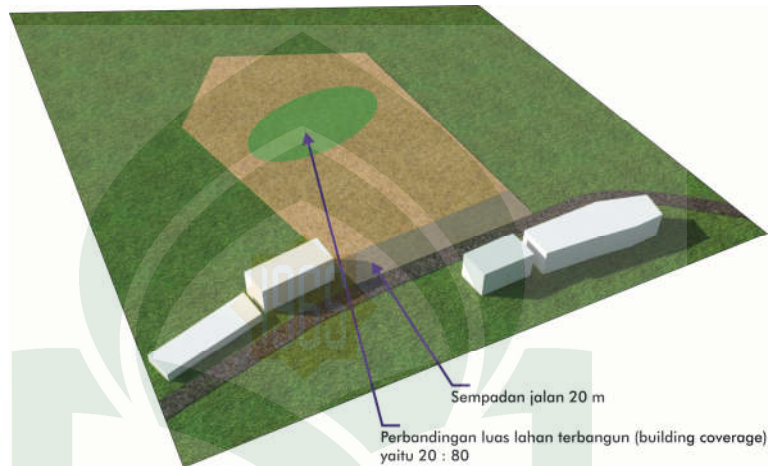

Gambar III.9. Kondisi Sempadan dan tata guna lahan

Sumber: Olah data lapangan (2016)

2) Hasil analisa

a) Dalam proses perencanaan hal yang harus diperhatikan adalah garis sempadan jalan dan bangunan, dimana dalam keadaan tertentu akan terjadi pelebaran jalan atau pengadaan sarana infrastruktur kota.

b) Perbandingan BC yang digunakan, yaitu 20%: 80%, dengan jumlah yang terbangun yaitu 20% dari $\pm 28.000 \text{ m}^2 = 5.600 \text{ m}^2$ untuk luasan yang terbangun, sedangkan yang tidak terbangun 80% dari $\pm 28.000 \text{ m}^2 = 22.400 \text{ m}^2$ untuk luas lahan yang tidak terbangun.

b. Analisa Vegetasi

1) Kondisi eksisting tapak

Vegetasi merupakan salah satu bentuk komunitas atau kumpulan tumbuhan / tanaman dalam suatu ekosistem. Tanaman sangat memiliki peranan penting bagi manusia dan makhluk

hidup lainnya dalam kehidupannya sehari-hari. Salah satu fungsi tanaman yang sangat penting ialah, sebagai penyerap senyawa CO₂ yang ada di udaradan sebagai penghasil senyawa O₂ untuk kelangsungan kehidupan makhluk hidup. Dalam sebuah perencanaan bangunan, fungsi dari tanaman ialah sebagai salah satu bentuk keindahan, sebagai peneduh, pengarah, pembentuk ruang, pengarah pandangan, serta sebagai filter dari polusi udara, kebisingan dan cahaya.



Gambar III.10. Kondisi Eksisting Vegetasi
Sumber: Olah data lapangan (2016)

2) Hasil analisa

Ditinjau dari keadaan eksisting tapak maka diperlukan sebuah analisa untuk penataan vegetasi ditinjau dari kebutuhan bangunan yang direncanakan, yaitu menambahkan beberapa elemen pohon terhadap tapak dalam penataan estetika. Penambahan juga dilakukan sebagai filter angin langsung dan suara (kebisingan) mengingat lokasi tapak yang berada dipinggir jalan arteri primer atau jalan utama yang memiliki tingkat kebisingan yang tinggi. Selain sebagai filter kebisingan penggunaan vegetasi juga diaplikasi sebagai penutup lapisan permukaan tanah hal ini dimaksudkan untuk mengurangi efek pemantulan cahaya dan suara.

a) Tanaman *Ground Cover*

Penggunaan rumput sebagai penutup tanah memiliki banyak keuntungan dibandingkan dengan perkerasan, salah satunya adalah optimalnya resapan air hujan ke dalam tanah. Bilah rumput juga dapat menyerap gelombang panas dan cahaya sinar matahari sebagai bahan fotosintesis sehingga tidak silau dan mengurangi efek pemanasan global



Gambar III.11. Tanaman Kucai Mini
Sumber: Bibitbunga.com

b) Tanaman Peneduh dan *Buffer*

Pohon ini biasanya memiliki tajuk yang besar sehingga dapat digunakan sebagai tempat untuk berteduh dan sebagai buffer suara sehingga dapat disebut dengan pohon peneduh. Pohon peneduh biasanya hidup ditepi jalan, dipinggir pantai, dipekarangan rumah, dan hutan-hutan kota, atau hutan lindung.



Gambar III.11. Pohon Mahoni
Sumber: Bibitbunga.com

c) Tanaman Pengarah



Gambar III.11. Pohon Glodokan Tiang
Sumber: Bibitbunga.com

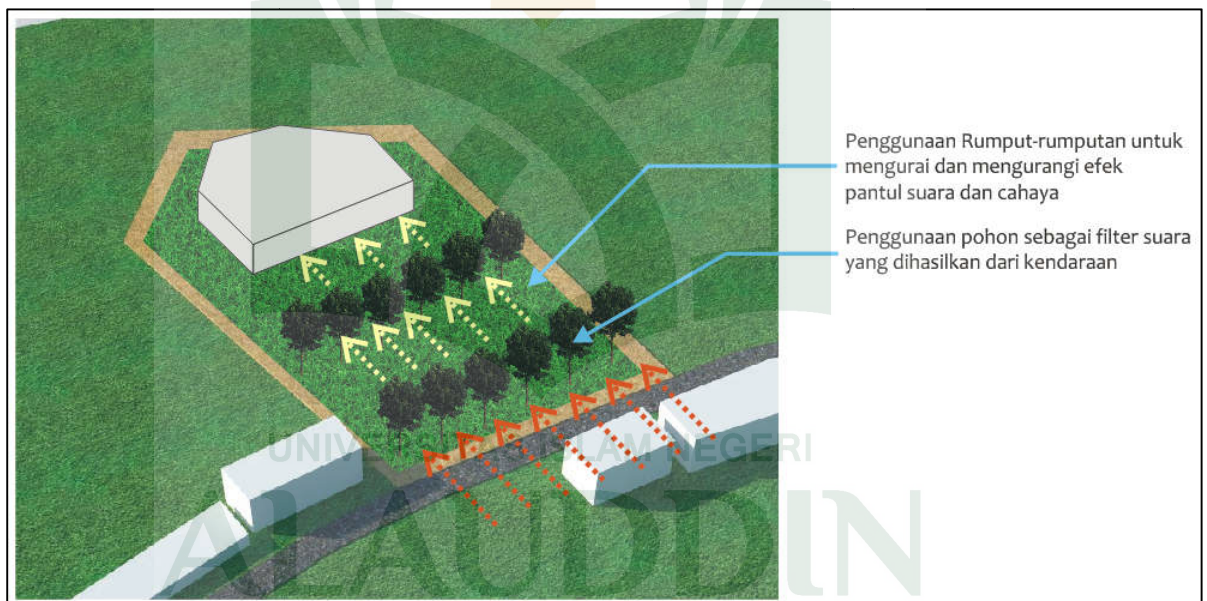

Gambar III.11. Analisa Vegetasi Tapak
Sumber: Olah data lapangan (2016)

c. View

Jalur masuk ke dalam tapak berada pada sebelah kanan tapak dan jalur keluar dari tapak berada pada sebelah kiri tapak.

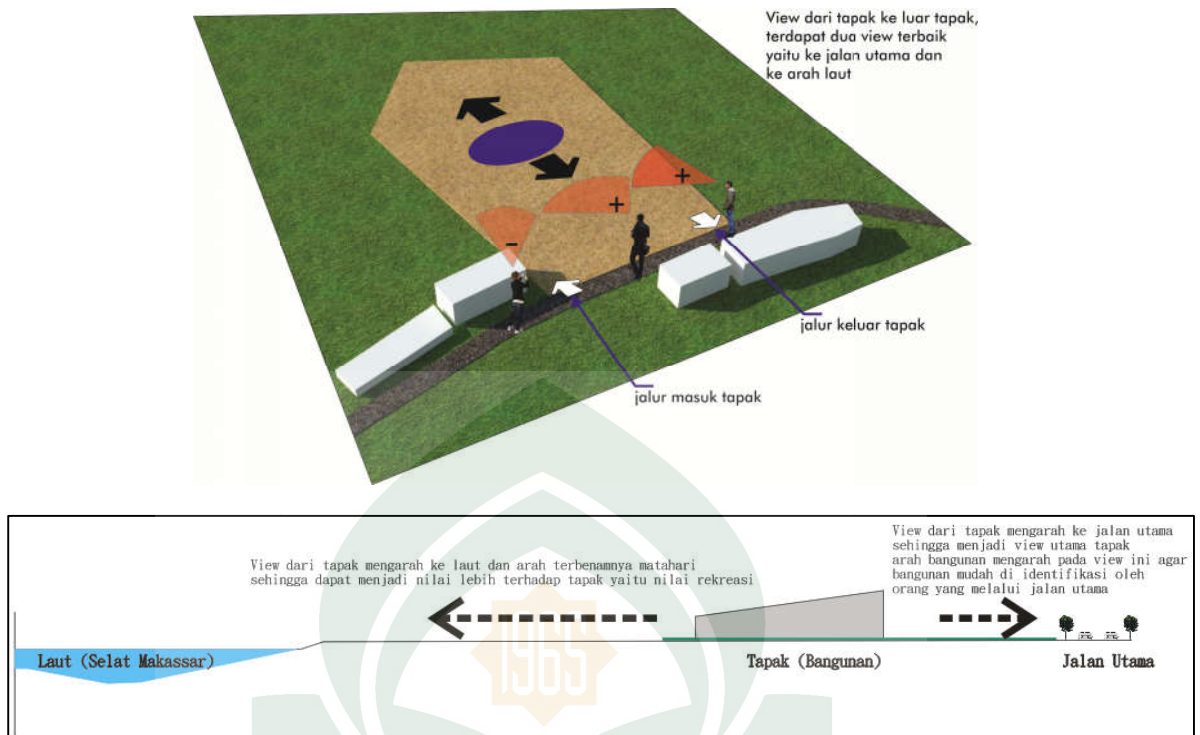

Gambar III.13. Hasil Analisa View dan Sirkulasi Tapak
 Sumber: Olah data lapangan (2016)

d. Analisa Kebisingan

2) Kondisi eksisting tapak

Adapun sumber utama kebisingan pada tapak yaitu berasal dari suara kebisingan kendaraan yang melewati jalan yang ada di sekitar tapak, utamanya pada jalan arteri yang padat akan kendaraan.

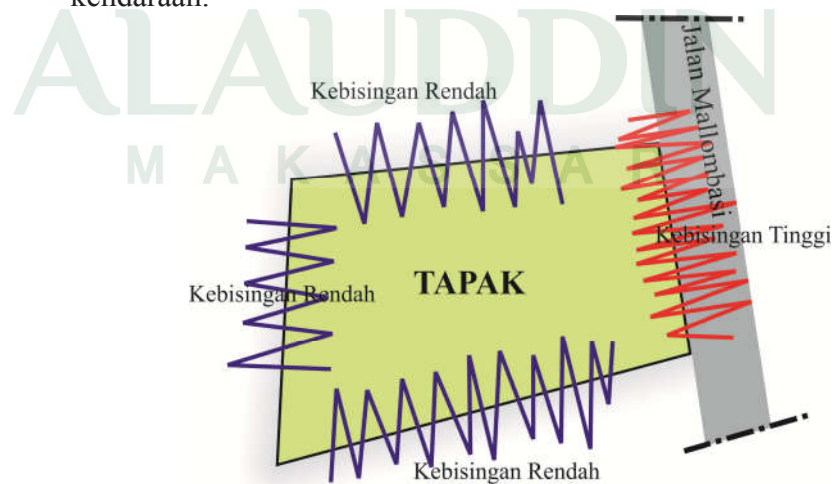

Gambar III.14. Analisa Kebisingan Tapak
 Sumber: Olah data lapangan (2016)

3) Hasil analisa

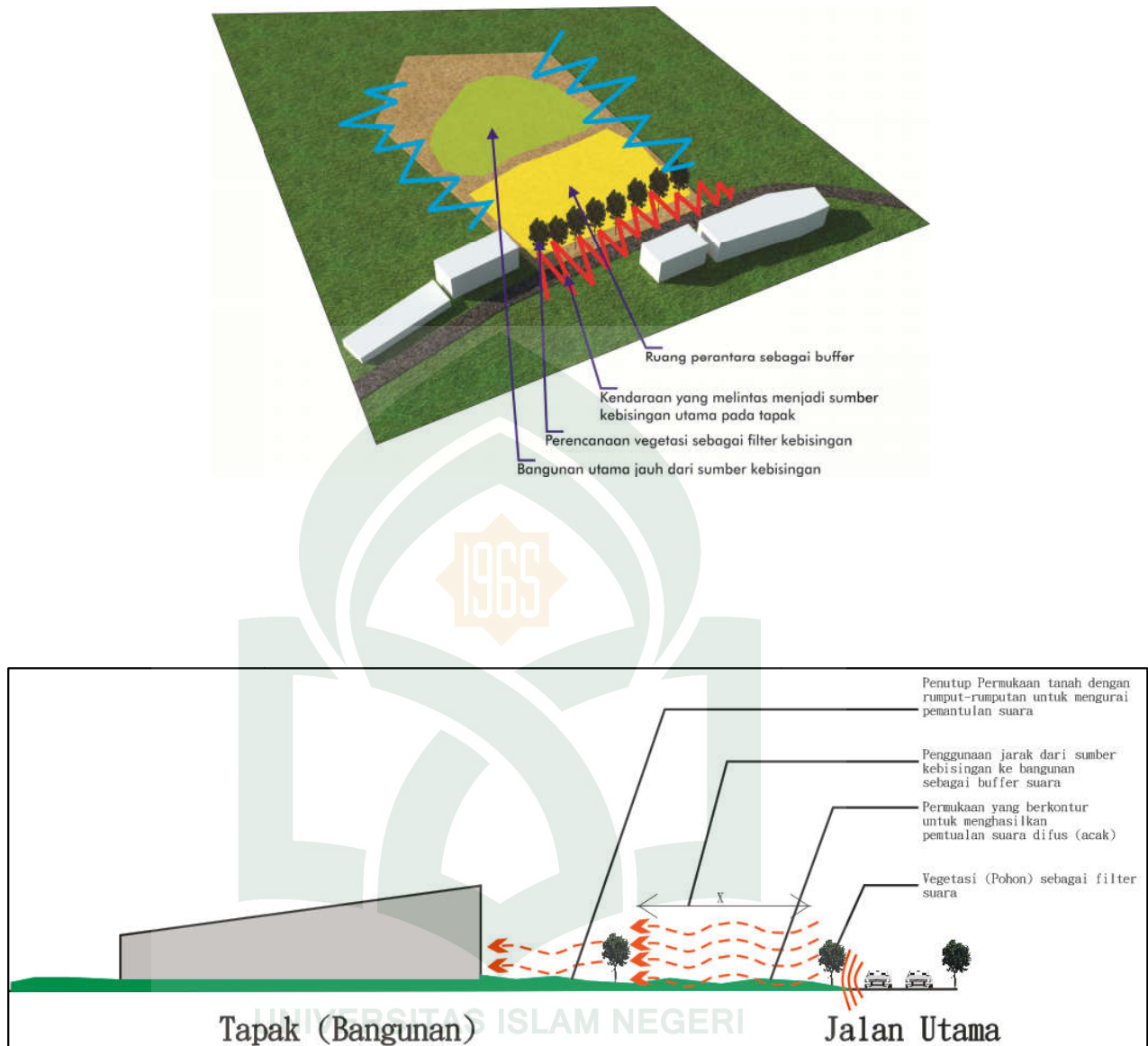

Gambar III.15. Hasil Analisa Kebisingan Tapak
Sumber: Olah data lapangan (2016)

e. Analisa Zoning

Penataan zoning pada tapak dilakukan untuk mengatur kegiatan-kegiatan dalam tapak agar terpola dengan baik dan mengefektifitaskan sirkulasi dalam tapak, dengan pertimbangan faktor keadaan lingkungan sekitar dan fungsi bangunan. Pada Arena Seluncur es ini dibagi menjadi tiga zona secara umum, diantaranya:

1) Zona publik

Zona publik yang sifatnya yang penerima, dimana dapat diakses oleh seluruh pengguna bangunan, seperti parkir, dan bangunan utama itu sendiri.

2) Zona semi publik

Zona yang bersifat sedikit privat dan umum, dimana diperuntukkan bagi pelaku untuk berkegiatan di dalamnya, zona ini termasuk dalam fasilitas penunjang untuk Arena Ice Skating.

3) Zona privat

Zona privat yang bersifat khusus bagi pelaku bangunan, dimana yang lebih diperuntukkan bagi pengelola kegiatan dan keperluan yang khusus. Zona ini termasuk seperti sarana pengelola.

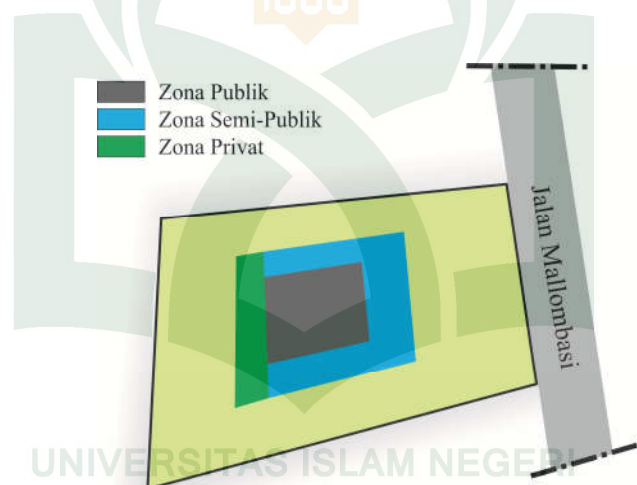

Gambar III.15. Penataan Zona pada Tapak
Sumber: Olah data lapangan (2016)

f. Orientasi Bangunan Terhadap Matahari

1) Kondisi Tapak

Orientasi bangunan terhadap arah lintasan matahari perlu dilakukan untuk kenyamanan dan kesehatan pengguna bangunan. Hal ini juga berkaitan dengan sistem pencahayaan dan penghawaan terhadap bangunan yang digunakan. Selain pertimbangan orientasi matahari terhadap tapak juga sangat

penting untuk mempertimbangkan kosep bangunan yang transparan. Berikut kondisi tapak terhadap arah lintasan matahari;

- a) Arah utara tapak berada pada posisi samping kiri tapak
- b) Arah selatan tapak berada pada posisi samping kanan tapak
- c) Sedangkan untuk sebelah timur-barat berada pada posisi depan tapak yang merupakan jalan utama dan belakang tapak yang merupakan arah lintasan matahari.

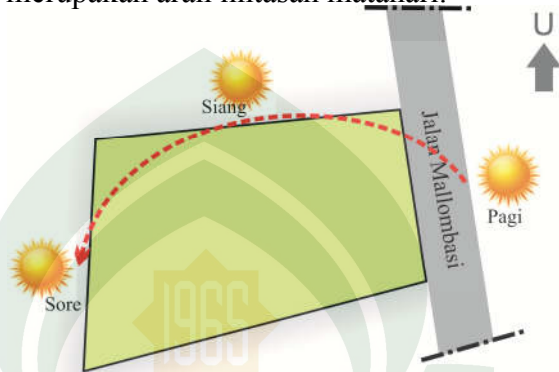

Gambar III.15. Kondisi lintasan matahari pada tapak
Sumber: Olah data lapangan (2016)

2) Hasil Analisa

- a) Posisi bangunan pada tapak sebaiknya lebih cenderung menghadap arah utara-selatan, agar menghindari sinar matahari dengan intensitas sinar yang tinggi secara langsung ke dalam bangunan, yang menyebabkan suhu ruangan diatas normal.
- b) Penggunaan material double fasade pada dinding bangunan sebagai kesan dari tema arsitektur transparan.
- c) Pemanfaatan vegetasi pada tapak, baik yang eksisting maupun yang baru sebagai pendukung untuk mengurangi intensitas sinar matahari baik secara langsung maupun tidak langsung yaitu pantulan dari bidang tanah yang berlebihan.

C. Transformasi Analisa Tapak

1. Analisa Kebutuhan Tapak

Untuk menciptakan desain tapak yang mampu melingkupi kebutuhan fungsi dan tema desain, maka diperlukan suatu analisa yang komprehensif terkait permasalahan-permasalahan tapak. Sehingga dihasilkan tapak yang sesuai dengan fungsi dan tema desain bangunan.

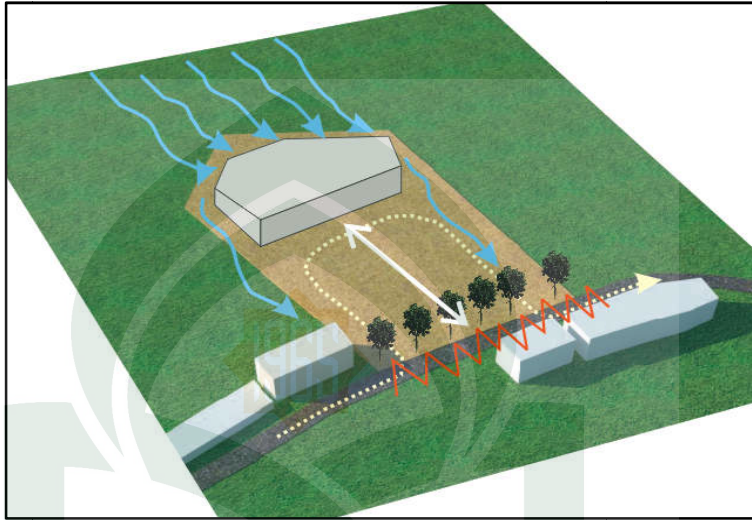

Gambar III.16. Analisa Tapak
Sumber: Olah data lapangan (2016)

D. Analisa Pelaku Kegiatan, Kebutuhan Ruang dan Besaran Ruang

1. Analisa Pelaku Kegiatan

a. Pengunjung

Jumlah pengunjung yang datang ke arena seluncur es diprediksi dengan membandingkan jumlah pengunjung Ice Ring Mall Panakkukang yang ada di Kota Makassar yang selanjutnya dijadikan sebagai asumsi nilai pendekatan jumlah pengunjung yang datang setiap harinya.

Tabel III.1. Peminat sky ring Mall Panakkukang

| Hari | Senin | Selasa | Rabu | Kamis | Jumat | Sabtu | Ahad |
|--------|-------|--------|------|-------|-------|-------|------|
| Jumlah | 276 | 255 | 268 | 244 | 237 | 293 | 347 |

Sumber : Data Pribadi, 2016

Sebagai pendekatan, ditargetkan jumlah pengunjung arena seluncur es tiap harinya diasumsikan yaitu sebanyak 300-1000 orang. Dan beban puncak diprediksi akan terjadi pada hari-hari libur dan hari saat terdapat pertandingan ice skating yang akan kedatangan pengunjung sebanyak 1000 orang.

- 1) Pada hari-hari biasa (Senin-jumat) rata-rata per-hari : 300-500 orang
- 2) Pada hari-hari libur (Sabtu-Minggu) rata-rata per-hari : 500-700 orang
- 3) Pada hari-hari pertandingan ice skating : 800 org

b. Pengelola

Jumlah pengelola digunakan pendekatan standar pengelolaan arena seluncur es secara umum yang terdiri dari :

- 1) Direktur : 1 Orang
- 2) Sekertaris : 1 Orang
- 3) Manajer Personalia : 1 Orang
- 4) Manajer Operasional : 1 Orang
- 5) Manajer Perawatan / Maintenance : 1 Orang
- 6) Manajer Keuangan : 1 Orang
- 7) Manajer Pemasaran : 1 Orang
- 8) Staff Personalia : 15 Orang
- 9) Staff Operasional : 15 Orang
- 10) Staff Maintenance : 15 Orang
- 11) Staff Keuangan : 3 Orang
- 12) Staff Pemasaran : 5 Orang

Dengan demikian total jumlah bagian pengelola ice skating arena adalah 60 org.

2. Kebutuhan Ruang

Kebutuhan ruang diperoleh dari Analisa terhadap kegiatan para pelaku dalam arena ice skating, sedangkan standar luas ruang diperoleh dari sumber-sumber berikut :

- a. Data arsitek, (*Neufert Architect Data*)

- b. Asumsi
- c. Library Planning Design
- d. Peraturan Menteri
- 1) Pengunjung

Tabel III.2. Tabel kebutuhan ruang pengunjung arena ice skating

| Pelaku Kegiatan | Jenis Kegiatan | Kebutuhan Ruang |
|---|--|--|
| <ul style="list-style-type: none"> • Pelajar, Mahasiswa, akademisi • Wisatawan • Olahragawan, atlet • Wartawan • Masyarakat Umum | <ul style="list-style-type: none"> • Masuk ke tapak dengan kendaraan • Masuk ke tapak dengan berjalan kaki • Memarkirkan kendaraan • Berjalan kaki menuju entrance / bangunan • Menuju pintu masuk arena ice skating • Mencari informasi arena ice skating • Menunggu informasi • Mengambil uang di ATM • Membeli tiket dan karcis • Bertanding ice skating • Melihat / menonton pertandingan ice skating • Menitipkan barang • Belajar // kursus ice skating • Berlatih ice skating • Perawatan medis • Mengganti sepatu ice skating • Kegiatan di WC • Istirahat, makan, | <ul style="list-style-type: none"> • Pintu masuk tapak • Jalan pedestrian • Area parker pengunjung • Plaza • Entrance / loby • Ruang informasi • Rg tunggu informasi • ATM Center • Ruang Karcis / tiket • Arena ice skating • Tribun penonton • Rg. Penitipan barang • Rg. Kursus • Ruang Latihan • Ruang medis • Rg. Ganti sepatu • WC • Kafe dan Restoran |

| | | |
|--|--|---|
| | minum <ul style="list-style-type: none"> • Membeli souvenir • Shalat • Keluar dari tapak dengan kendaraan • Keluar dari tapak dengan berjalan kaki | <ul style="list-style-type: none"> • Toko retail souvenir • Mushallah • Pintu keluar tapak • Jalan pedestrian |
|--|--|---|

Sumber : Olah Data, 2016

2) Pengelola

Tabel III.3. Tabel kebutuhan ruang pengelola arena ice skating

| Pelaku Kegiatan | Jenis Kegiatan | Kebutuhan Ruang |
|---|--|---|
| <ul style="list-style-type: none"> • Direktur • Sekertaris • Manajer Personalia • Manajer Operasional • Manajer Perawatan/ Maintenance • Manajer Keuangan • Manajer Pemasaran • Staff Personalia • Staff Operasional • Staff Maintenance • Staff Keuangan • Staff Pemasaran | <ul style="list-style-type: none"> • Masuk ke tapak dengan kendaraan • Masuk ke tapak dengan berjalan kaki • Memarkirkan kendaraan • Berjalan kaki menuju entrance / bangunan • Menuju pintu masuk arena ice skating • Mengambil uang di ATM • Kegiatan di WC • Istirahat, makan, minum • Rapat • Shalat • Menuju ruang kerja masing-masing | <ul style="list-style-type: none"> • Pintu masuk tapak • Jalan pedestrian • Area parkir pengelola • Plaza • Entrance / loby • ATM Center • WC • Pantry • Ruang rapat • Mushallah • Ruang kerja Direktur • Ruang Kerja Sekertaris • Ruang Kerja Manajer • Ruang kerja staff • Ruang Pelatih • Ruang Atlit • Ruang Medis |

Sumber : Olah Data, 2016

3. Analisa Besaran Ruang

Standar besaran ruang untuk bangunan Arena Ice Skating mengacu pada standarisasi bangunan olahraga. Berikut data analisa untuk besaran ruang.

Tabel III.4. Besaran ruang pengunjung

| Macam ruang | Kapasitas | Standar (M ² /...) | Sumber | Perhitungan | Besaran Ruang (M ²) |
|----------------------------|-----------|-------------------------------|--------|-------------|---------------------------------|
| Plaza | 100 orang | 1,82 m ² /org | DA | 1,82 x 100 | 182 m ² |
| Entrance / loby | 5 orang | 1,82 m ² /org | DA | 1,82 x 5 | 9,1 m ² |
| Ruang Informasi | 5 orang | 1,82 m ² /org | DA | 1,82 x 5 | 9,1 m ² |
| Ruang karcis | 10 orang | 1,82 m ² /org | DA | 1,82 x 10 | 18,2 m ² |
| Ruang tunggu informasi | 30 | 0,4 m ² /org | DA | 0,4 x 30 | 12 m ² |
| ATM Center | 10 | 2 m ² /orang | Asumsi | 2 x 10 | 20 m ² |
| Tribun penonton | 1000 | 0,54 m ² /org | DA | 0,54 x 1000 | 540 m ² |
| Arena ice skating utama | - | - | DA | 30 x 60 | 1800 |
| Arena ice skating komersil | 50 | - | DA | 2 (25 x 30) | 1500 |
| Ruang Penitipan barang | 5 | 2 m ² /orang | Asumsi | 2 x 5 | 10 m ² |
| Rg. Kursus | 20 | 1,82 m ² /org | DA | 1,82 x 20 | 36,4 m ² |
| Ruang Pelatih | 5 | 1,82 m ² /org | DA | 1,82 x 5 | 9,1 m ² |
| Ruang Latihan | 25 | 2 m ² /orang | Asumsi | 2 x 25 | 50 m ² |
| Ruang medis | 5 | 1,82 m ² /org | DA | 1,82 x 5 | 9,1 m ² |

| | | | | | |
|----------------------|-----|-----------------------------|----|--------------|-------------------------------|
| Rg. Ganti sepatu | 10 | 1,82 m ² /org | DA | 1,82 x 10 | 18,2 m ² |
| WC Pria | 10 | 0,4 m ² /org | DA | 3*(0,4 x 10) | 12 m ² |
| Closet | 10 | 1,4 m ² /org | DA | 1,4 x 10 | 14 m ² |
| Wastafel | 5 | 0,4 m ² /org | DA | 0,4 x 5 | 2 m ² |
| Urinoir | 15 | 0,6 m ² /org | DA | 0,6 x 15 | 9 m ² |
| WC Wanita | 10 | 0,4 m ² /org | DA | 3*(0,4 x 10) | 12 m ² |
| Closet | 10 | 1,4 m ² /org | DA | 1,4 x 10 | 14 m ² |
| Wastafel | 5 | 0,4 m ² /org | DA | 0,4 x 5 | 2 m ² |
| Kafe dan Restoran | 100 | 1,84 m ² /org | DA | 1,84 x 100 | 184 m ² |
| Toko retail souvenir | 150 | 2,2 m ² /org | DA | 2,2 x 150 | 330 m ² |
| Mushallah | 30 | 2,5 m ² /org | DA | 2,5 x 30 | 75 m ² |
| Sub-total | | | | | 4.861,2 m² |
| Sirkulasi 30% | | | | | 1.458,36 m² |
| Total | | | | | 6.319,56 m² |

Sumber : Olah Data, 2016

Tabel III.4. Besaran ruang pengelola

| Macam ruang | Kapasitas | Standar (M ² /...) | Sumber | Perhitungan | Besaran Ruang (M ²) |
|-------------|-----------|-------------------------------|--------|-------------|---------------------------------|
| WC Pria | 5 | 0,4 m ² /org | DA | 0,4 x 5 | 2 m ² |
| Closet | 5 | 1,4 m ² /org | DA | 1,4 x 5 | 7 m ² |
| Wastafel | 2 | 0,4 m ² /org | DA | 0,4 x 2 | 0,8 m ² |
| Urinoir | 5 | 0,6 m ² /org | DA | 0,6 x 5 | 3 m ² |
| WC Wanita | 5 | 0,4 m ² /org | DA | 0,4 x 5 | 2 m ² |
| Closet | 5 | 1,4 m ² /org | DA | 1,4 x 5 | 7 m ² |

| | | | | | |
|------------------------------|----|-----------------------------|--------|----------|-----------------------------|
| Wastafel | 2 | 0,4 m ² /org | DA | 0,4 x 2 | 0,8 m ² |
| Pantry | 10 | 3,0 m ² /meja | DA | 3 x 10 | 30 m ² |
| Mushallah | 5 | 2,5 m ² /org | DA | 2,5 x 5 | 12,5 m ² |
| Ruang Atlit | 4 | 18 m ² /ruang | Asumsi | 18 x 4 | 72 m ² |
| Ruang Pelatih | 2 | 10 m ² /ruang | Asumsi | 10 x 2 | 20 m ² |
| Ruang Official | 2 | 20 m ² /ruang | Asumsi | 20 x 2 | 40 m ² |
| Ruang Media Center | 2 | 20 m ² /ruang | Asumsi | 20 x 2 | 40 m ² |
| Ruang rapat | 40 | 1,4 m ² /org | DA | 1,4 x 40 | 56 m ² |
| Ruang kerja Direktur | 1 | 2,5 m ² /org | DA | 2,5 x 1 | 2,5 m ² |
| Ruang Kerja Sekertaris | 1 | 2,5 m ² /org | DA | 2,5 x 1 | 2,5 m ² |
| Ruang Kerja Manajer | 5 | 2,5 m ² /org | DA | 2,5 x 5 | 12,5 m ² |
| Ruang kerja staff | 25 | 2,5 m ² /org | DA | 2,5 x 25 | 62,5 m ² |
| Ruang Genset | - | - | DA | - | 20 m ² |
| Ruang CCTV | - | - | DA | - | 25 m ² |
| Ruang Mesin | - | - | DA | - | 60 m ² |
| Sub-total | | | | | 478,1 m² |
| Sirkulasi 30% | | | | | 143,43 m² |
| Total | | | | | 621,53 m² |

Sumber : Olah Data, 2016

Tabel III.5. Besaran ruang parkir pengunjung

| | | | | |
|--------------|------------------------|---|-----|------------------------------|
| 1 | Area parkir pengunjung | Jumlah Pengunjung parkir = 500 orang. | ASM | |
| 2 | Parkir motor/sepeda | 60% dari kapasitas parkir Asumsi 1 orang = 1 motor = 60% x 500 = 300 motor 1.68 m²/ motor =(300 x 1.68m ²) + 20% =504 + 100,8 =604,8 m ² | NAD | 604,8 m ² |
| 3 | Parkir mobil | 40% dari kapasitas parkir, asumsi 1 orang =1 mobil =40% x 500 = 200 mobil 15 m²/ mobil = (200 x 15m ²)+20% = 3000 + 600 = 3600 m ² | NAD | 3600 m ² |
| Total | | | | 4.204,8 m² |

Sumber : Olah Data, 2016

Tabel III.6. Besaran ruang parkir pengelola

| | | | | |
|--------------|------------------------|--|-----|--------------------------|
| 1 | Area parkir pengunjung | Jumlah Pengunjung parkir = 43 orang. | ASM | |
| 2 | Parkir motor/sepeda | 40% dari kapasitas parkir Asumsi 1 orang = 1 motor = 40% x 43 = 18 motor 1.68 m²/ motor =(18 x 1.68m ²) + 20% =29 + 6 =35 m ² | NAD | 35 m ² |
| 3 | Parkir mobil | 60% dari kapasitas parkir, asumsi 1 orang =1 mobil =60% x 43 = 25 mobil 15 m²/ mobil = (25 x 15m ²)+20% = 375 + 75 = 450 m ² | NAD | 450 m ² |
| Total | | | | 485 m² |

Sumber : Olah Data, 2016

4. Perhitungan Luas Lantai

Dalam sebuah perancangan dibutuhkan sebuah perbandingan antara luas yang terbangun dan tidak terbangun yaitu disebut Building Coverage Ratio. Untuk fasilitas olahraga perbandingan 20 : 80, dimana perbandingan lahan yang terbangun yaitu sebesar 20% dari luasan tapak, dan untuk luasan lahan yang tidak terbangun yaitu sebesar 80% untuk peruntukan lahan terbuka dan zona parkir.

| | | |
|-------------------------------|--|----------------|
| Luas lahan | = 28.000 | m ² |
| Luasan ruang pengunjung | = 6.319,56 | m ² |
| Luasan ruang pengelola | = 621,53 | m ² |
| Luasan total lantai bangunan | = 6.941,09 | m ² |
| Luasan area parkir pengunjung | = 4.204,8 | m ² |
| Luasan area parkir pengelola | = 485 | m ² |
| Total luasan parkir | = 4.689,8 | m ² |
| Luas lantai yang terbangun | = 20% x 28.000 m ² | |
| | = 5.600 | m ² |
| Luas lahan terbuka | = 80% x 28.000 m ² | |
| | = 22.400 | m ² |
| Perbandingan BC | = luas terbangun : luas tidak terbangun | |
| | = 20% : 80% | |
| | = 5.600 m ² : 22.400 m ² | |
| Jumlah lantai bangunan | = total luas lantai bangunan / luas lantai terbangun | |
| | = 6.941,09 m ² / 5.600 m ² | |
| | = 1.23 | |
| | = 1 lantai | |

E. Analisa Karakteristik Ruang

1. Fasilitas penerima

Karakteristik ruang : Menarik perhatian, tidak membingungkan, menjadi akses menuju ruang-ruang lainnya, mampu menampung banyak orang. Ruang-ruang termasuk fasilitas penerima : *entrance* dan *lobby*

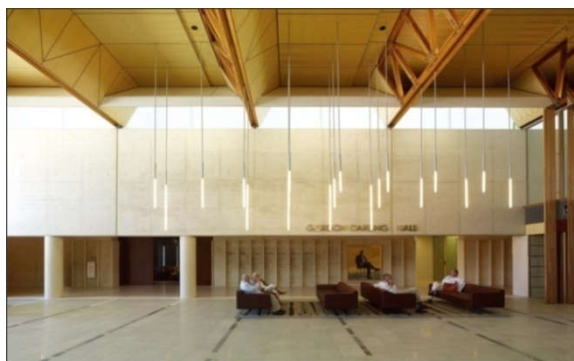

Gambar 39. Lobby
Sumber : Xiaolu. 2010

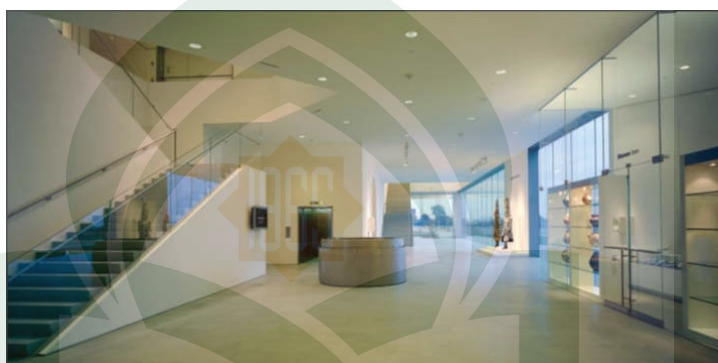

Gambar 40. Desain entrance
Sumber : Xiaolu. 2010

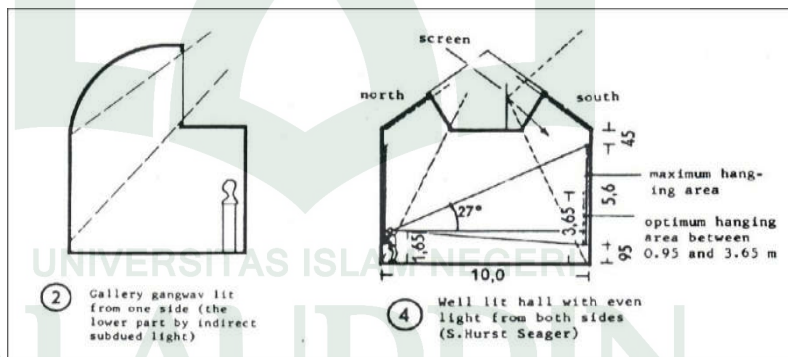

Gambar 41. Area penerima
Sumber : Neufert architect's Data

2. Fasilitas seluncur es

Karakteristik ruang : aman/ keamanan baik, suhu sejuk. Ruang ruang yang termasuk didalamnya : ruang skating, ruang ganti sepatu, tribun penonton, sirkulasi



Gambar 42. Area seluncur (skating)

Sumber : Jakarta Skating Center, diakses tanggal 20 September 2016



Gambar 43. Area Rental Sepatu skating

Sumber : Jakarta Skating Center, diakses tanggal 20 September 2016



Gambar 44. Area ruang tunggu

Sumber : Jakarta Skating Center, diakses tanggal 20 September 2016



Gambar 45. Ruang karcis dan tiket
 Sumber : Jakarta Skating Center, diakses tanggal 20 September 2016

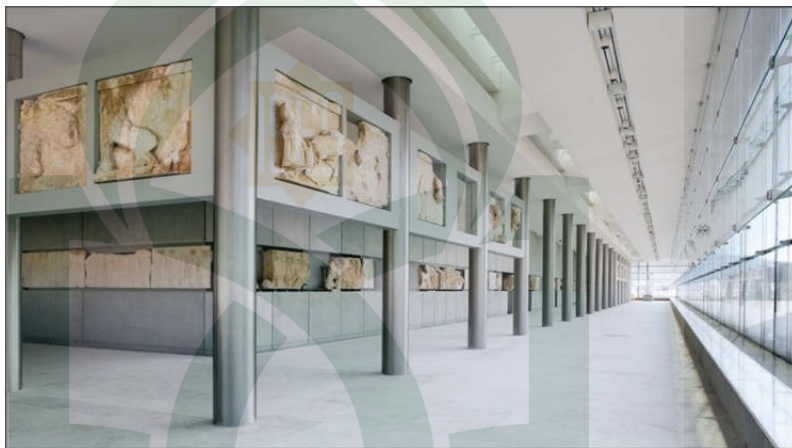

Gambar 46. Desain korridor
 Sumber : Jakarta Skating Center, diakses tanggal 20 September 2016

3. Administrasi

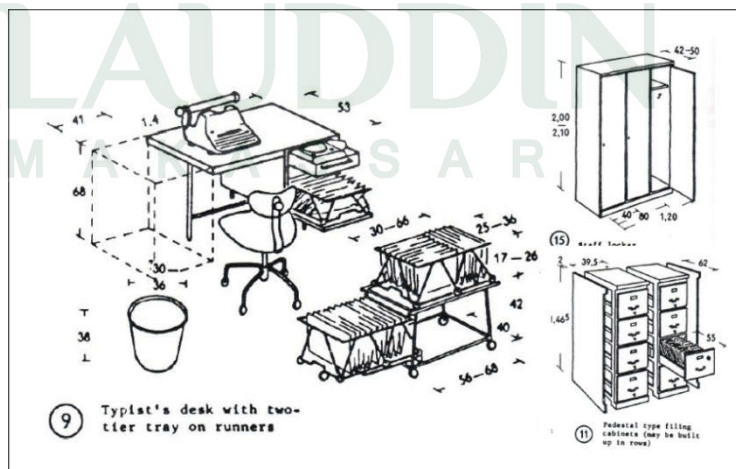

Gambar 47. Administrasi
 Sumber : Neufert architect's Data

Karakteristik ruang : Dekat dengan sirkulasi barang koleksi Ruang-
ruang yang termasuk di dalamnya : ruang kerja, ruang staff, ruang rapat



Gambar 48. Ruang rapat

Sumber : Jakarta Skating Center, diakses tanggal 20 September 2016

4. Komersial dan hiburan

Karakteristik ruang : menarik, nyaman, Ruang-ruang yang termasuk
di dalamnya : resto, kafe, retail,

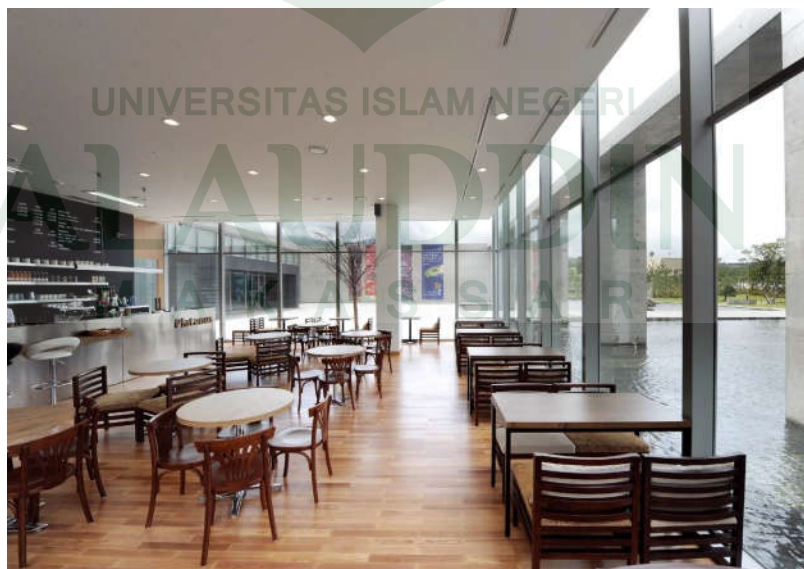

Gambar 49. Ruang makan dan minum

Sumber : Jakarta Skating Center, diakses tanggal 20 September 2016



Gambar 50. Snack bar

Sumber : Jakarta Skating Center, diakses tanggal 20 September 2016

5. Servis

Karakteristik ruang : utilitas tidak mengganggu ruang pameran Ruang yang termasuk di dalamnya : ruang mekanikal-elektrikal, sekuriti, gudang barang.

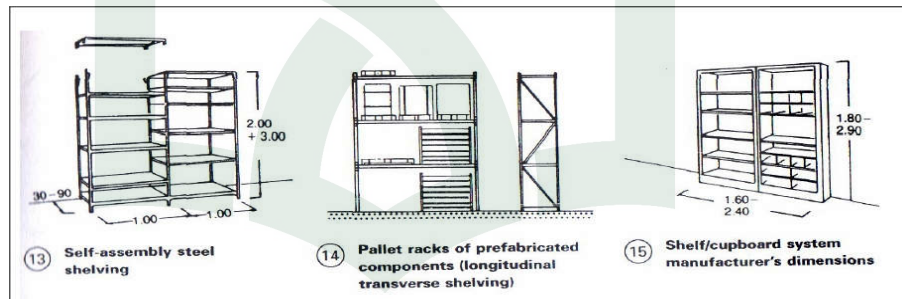

Gambar 51. Rak penyimpanan
Sumber : Neufert architect's Data

6. Parkir

Ruang parkir yang disediakan : Parkir pengunjung, parkir servis, parkir administrasi/pengelola

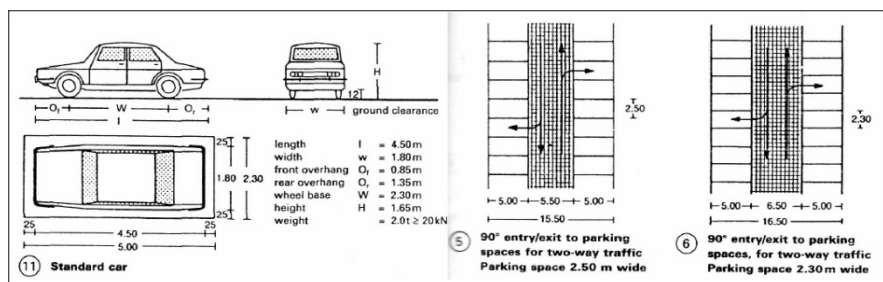

Gambar 52. Standar parkir
Sumber : Neufert architect's Data

F. Sistem Pendingin Lantai Ice Skating

Ice rink ini adalah suatu arena dengan permukaan lantainya terbuat dari lapisan es. Lapisan es tersebut merupakan hasil refrigrasi. Lapisan es yang digunakan sebagai permukaan dihasilkan oleh sirkulasi dari fluida penghantar panas yang mengalir melalui pipa-pipa yang tersusun, yang berada dibawah lapisan es tersebut. Fluida penghantar panas yang digunakan adalah refrigeran sekunder atau dikenal dengan nama brine.

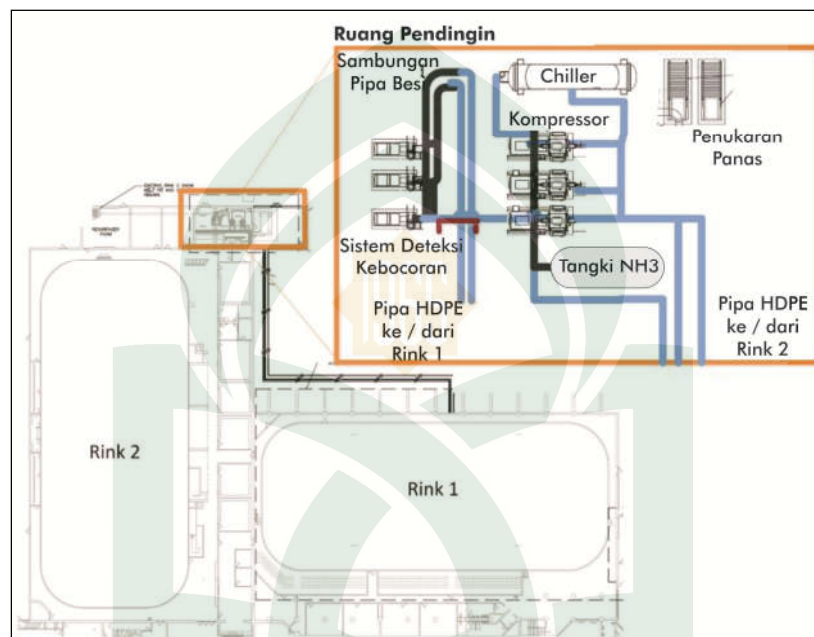

Gambar 53. Skema pendinginan lantai ice skating

Sumber : IIHF Ice Rink Guide

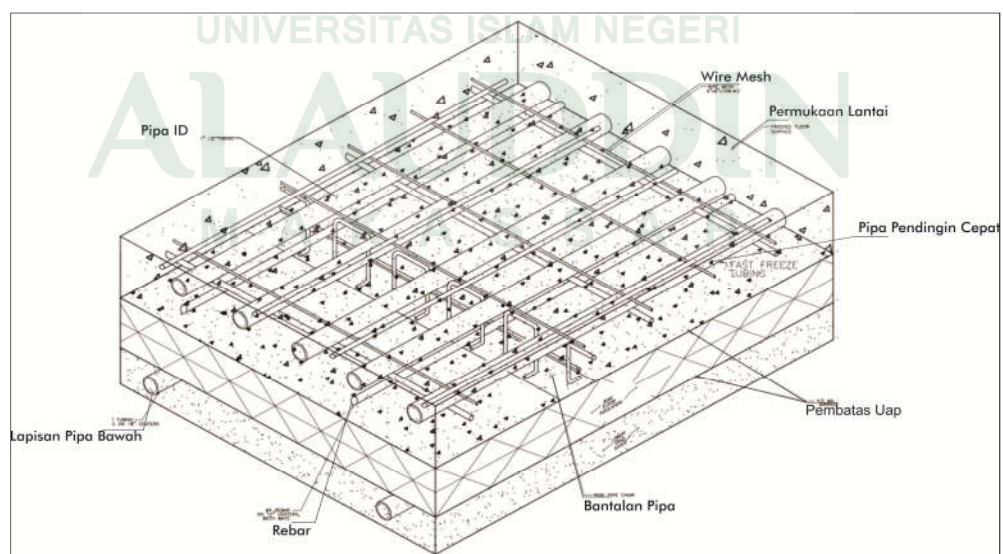

Gambar 54. Isometri Lantai Seluncur Es

Sumber : IIHF Ice Rink Guide

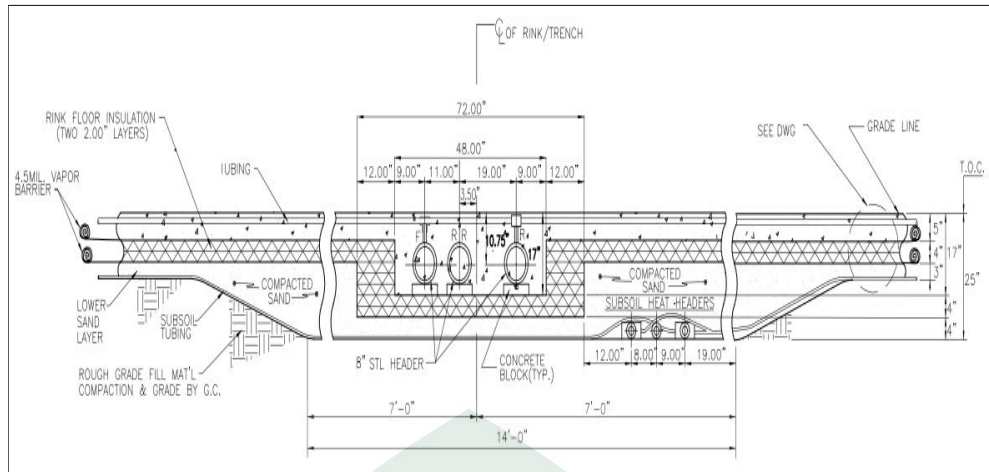

Gambar 55. Potongan bantalan parit lantai seluncur es
 Sumber : IIHF Ice Rink Guide



BAB IV
PENDEKATAN DESAIN PERANCANGAN
ARENA SELUNCUR ES DI MAKASSAR

A. Konsep Perancangan Tapak

Dasar pertimbangan pengolahan desain tapak :

1. Komposisi desain tapak menarik dan mencirikan fungsi arena seluncur es
2. Memperhatikan keseimbangan antara luas terbangun dan open space
3. Keadaan lingkungan sekitar dan batas-batas lahan
4. Sirkulasi
5. Utilitas dan kelengkapan site lainnya

Adapun kriteria desain tapak yang ingin dicapai yaitu :

1. Lahan yang terbangun bangunan utama yaitu maksimal 30% dari luas total lahan
2. Jalan masuk tapak mudah diakses
3. Lebar jalan tapak yaitu 5-7m.
4. Tersedia halte bus
5. Plaza mudah dijangkau oleh pengunjung yang datang dari jalan utama
6. Area hijau diusahakan mengcover semua sisi lahan, yang berbatasan dengan lahan lainnya,
7. Area parkir sebaiknya mudah dijangkau sejak pengunjung melewati pintu utama tapak
8. Bangunan utama sebaiknya berada di area tengah
9. Sistem utilitas memanfaatkan sistem utilitas lokal

Berdasarkan pertimbangan diatas maka diperoleh desain prarencana yang sesuai dengan fungsi bangunan pada tapak terpilih.

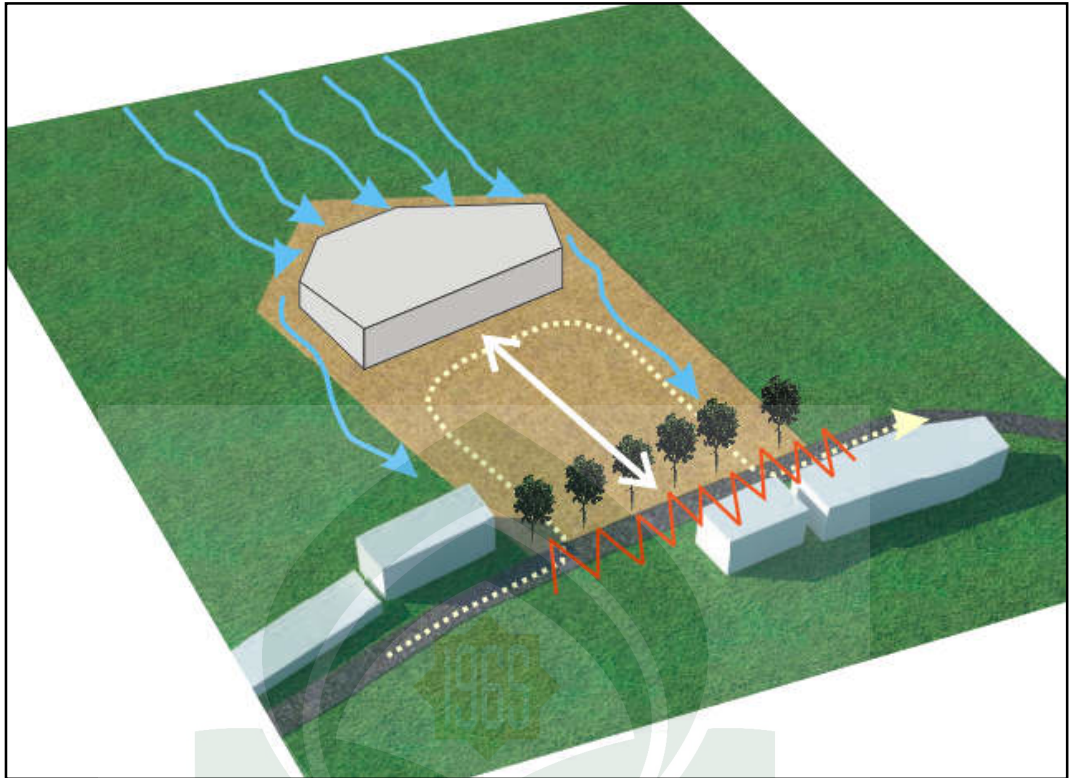

Gambar 56. Desain dan Olah tapak
 Sumber : Olah desain, 2016

B. Pola Hubungan Ruang

Untuk membentuk susunan ruang, karakter dan bentuk ruang maka digunakan metode diagram gelembung (*buble diagram*) dan pengelompokan. Berikut metode susunan ruang:

1. Ruang penerima

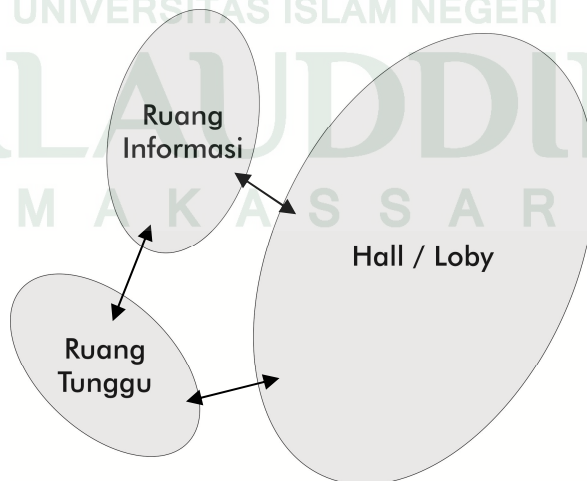

Gambar 57. Ruang Penerima
 Sumber : Olah desain, 2016

2. Ruang Pengelola

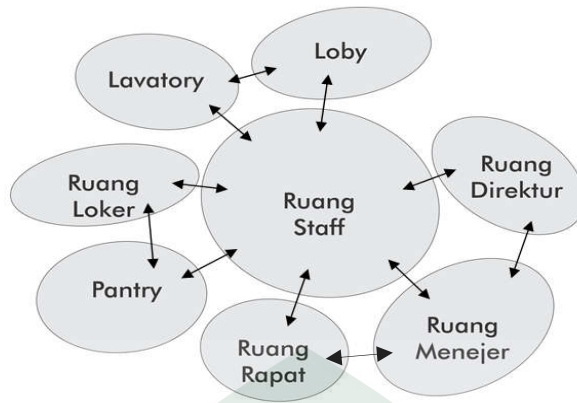

Gambar 58. Ruang pengelola
Sumber : Olah desain, 2016

3. Ruang Seluncur Utama

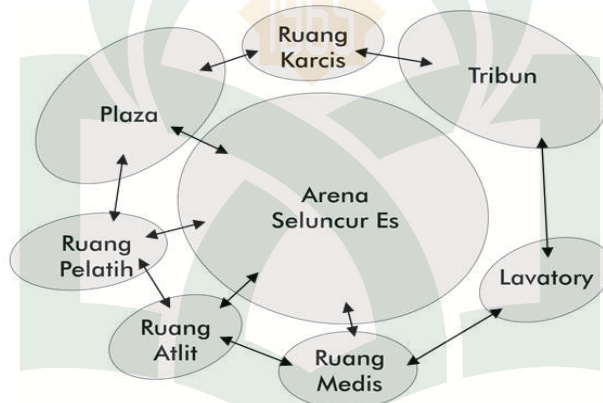

Gambar 59. Ruang Seluncur Utama
Sumber : Olah desain, 2016

4. Ruang Seluncur Komersil

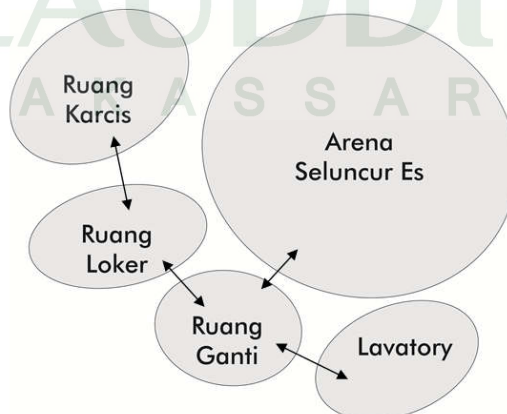

Gambar 60. Ruang Seluncur Komersil
Sumber : Olah desain, 2016

5. Ruang Penunjang

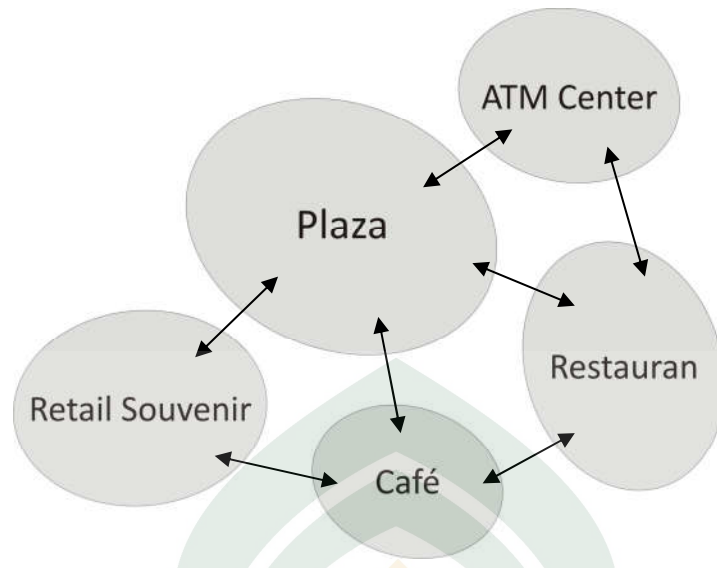

Gambar 62. Ruang Penunjang
Sumber : Olah desain, 2016

6. Ruang ME

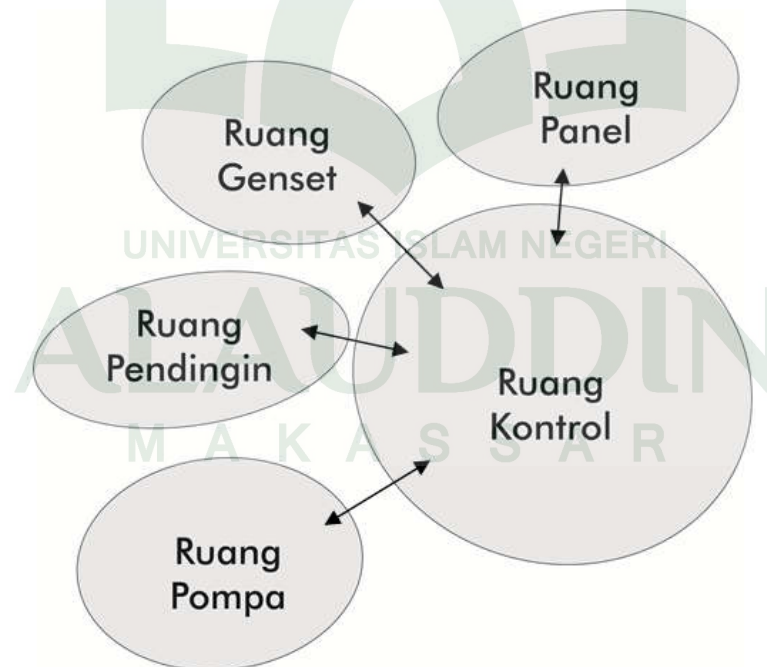

Gambar 61. Ruang ME
Sumber : Olah desain, 2016

C. Transformasi Bentuk

1. Identitas Bentuk Perancangan

Penekanan desain adalah penerapan bentuk – bentuk dinamis. Pemikiran *form follow function* yang bentuk mengikuti fungsi bangunan bercirikan sebagai bangunan olahraga. Fungsi bangunan yang mengarah pada rancangan bangunan yang dapat mewadahi sifat olahraga, rekreatif dan komersil. Konsep transformasi berpengaruh pada pencahayaan terhadap bangunan.

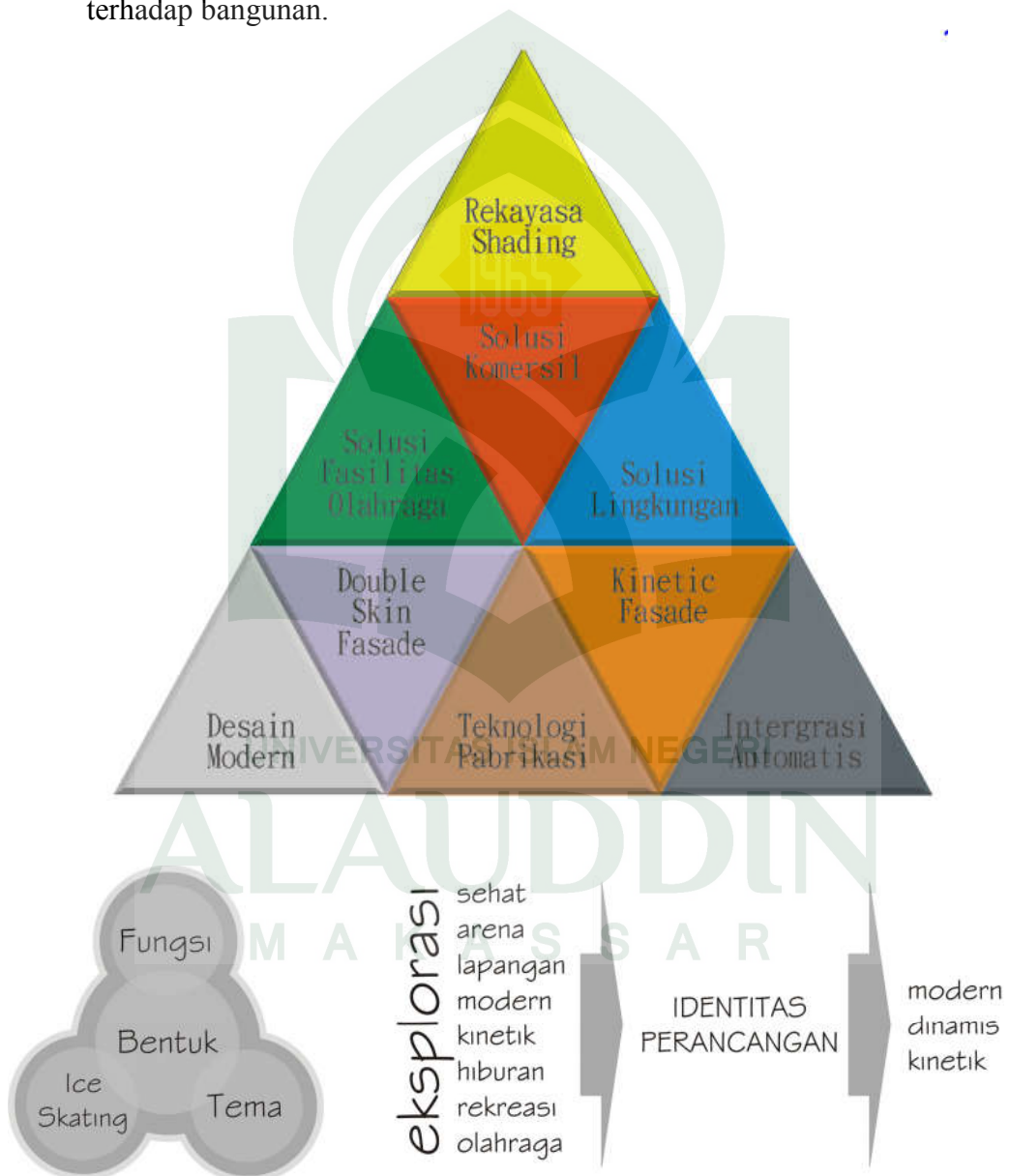

Gambar 62. Identitas bentuk terhadap fungsi dan tema bangunan
Sumber : Olah desain, 2016



Gambar 62. Penjelasan bentuk dasar
Sumber : Olah desain, 2016

2. Transformasi Bentuk

Transformasi adalah sebuah proses perubahan secara berangsur-angsur sehingga sampai pada tahap ultimate, perubahan dilakukan dengan cara memberi respon terhadap pengaruh unsur eksternal dan internal yang akan mengarahkan perubahan dari bentuk yang sudah dikenal sebelumnya melalui proses menggandakan secara berulang-ulang atau melipatgandakan.



Gambar 63. Konsep Transformasi Bentuk
Sumber : Olah desain, 2016

D. Konsep Struktur

Secara umum struktur bangunan dibagi menjadi 3, yaitu sub struktur, super struktur dan upper struktur.

Bangunan berada di kawasan pantai, kawasan pantai memiliki struktur tanah yang relatif kurang kuat, dan material bangunan cenderung mengalami penurunan tingkat kualitas strukturnya yang disebabkan oleh iklim dan zat garam di sekitar pantai.

Bangunan juga direncanakan berlantai satu dan dapat digolongkan sebagai bangunan tingkat rendah

Desain struktur yang diterapkan terhadap desain diantaranya yaitu :

1. Sistem pondasi

Pondasi adalah bagian terbawah dari bangunan (Ching, 2008). Fungsi utamanya adalah menopang dan mengangkur superstruktur di atasnya dan menyalurkan beban-beban dengan aman ke dalam tanah. Secara garis besar pondasi dibagi ke dalam 2 jenis : fondasi dangkal yang digunakan dimana tanah keras terletak pada kedalaman dangkal, pondasi dalam, dimana tanah keras terletak pada kedalaman yang dalam.

Penentuan sistem pondasi yang akan digunakan dapat menggunakan parameter berikut :

a. Pemeriksaan jenis tanah

Ini dapat dilakukan dengan menggali tanah pada kedalaman tertentu dilakukan untuk mengetahui kondisi tanah secara visual, dan mengetahui nilai indek propertis tanah, pemeriksaan indek propertis tanah dilakukan dengan pengujian di laboratorium, terhadap sampel tanah yang diambil dari lokasi proyek.

b. Daya dukung

Pemeriksaan ini harus melalui uji laboratorium, melibatkan perhitungan empiris dan peralatan ujicoba laboratorium

c. Keadaan air tanah

Pemeriksaan kedalaman air tanah dapat dilakukan dengan pengeboran atau dapat dilihat dari sumur terdekat dari lokasi proyek. tanah, mempengaruhi daya dukung tanah, dan mempengaruhi pemilihan bahan untuk fondasi (air yang mengandung asam harus menggunakan semen khusus)

Beberapa jenis tipe pondasi yang digunakan yaitu :

a. Pondasi Garis

b. Pondasi Pancang

c. Pondasi foot plat

2. Sistem kolom dan balok

Kolom dirancang menggunakan 2 tipe kolom yaitu kolom bulat untuk area yang terekspose dari luar dan kolom persegi untuk struktur utama. Dimensi kolom yang digunakan yaitu 50 cm karena bangunan direncanakan dengan ketinggian maksimal 15 meter. Jarak bentangan antar kolom direncanakan sebesar 5-8 meter. Untuk balok struktur dimensinya menyesuaikan dengan jarak bentangan, kolom dengan bentangan 5 meter maka dimensi balok 50 x 25 cm.

3. Sistem Dinding

Sistem dinding untuk bidang yang terhubung langsung dengan ruang luar adalah *non-structural* tidak menerima beban struktur. Demikian sistem dinding interior untuk membagi ke dalam ruang-ruang khusus digunakan dinding partisi yang lebih fleksibel. Dinding bangunan didesain menggunakan bata hebel 11 cm, dan pada beberapa bagian yang membutuhkan cahaya alami digunakan dinding kaca / curtain wall. Untuk menghindari panas berlebih yang masuk ke dalam bangunan dikerenakan menggunakan material transparan maka dibuatkan teknologi *kinetic fasade* dan *double skin fasade*.



Gambar 67. Konsep Sistem dinding
(Analisis Pribadi, 25 September 2016)

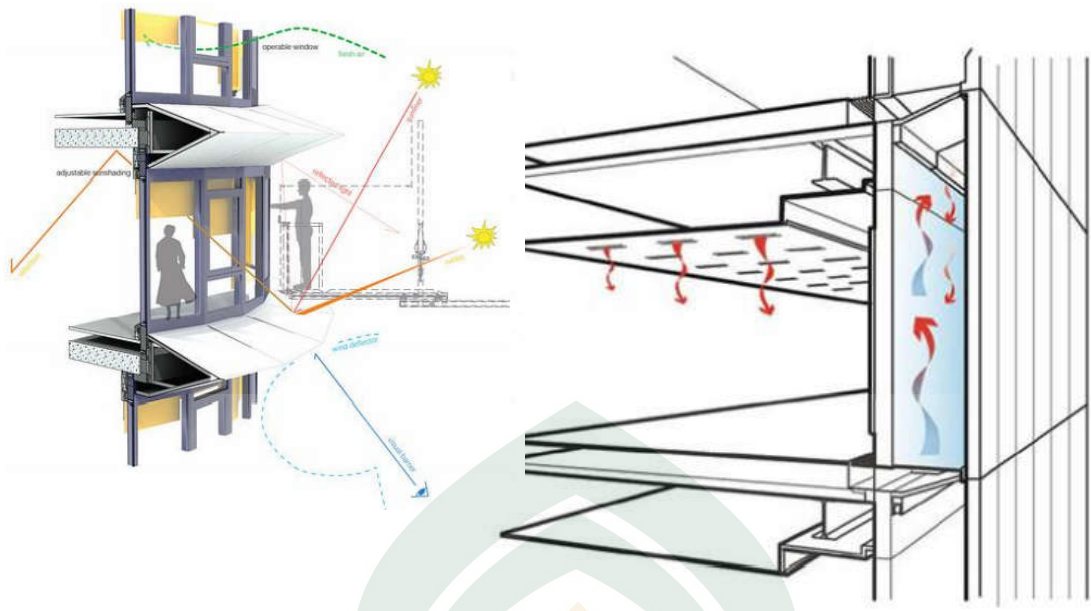

Gambar 67. Konsep Kinetic fasade dan double skin fasade
(Analisis Pribadi, 25 September 2016)

Untuk desain dinding utama menggunakan sistem rangka baja ringan yang difinishing lembaran kayu, dibagian dalam setelah dinding ini terdapat sistem curtain wall dan sistem struktur penunjang *curtain wall*.

4. Sistem Lantai

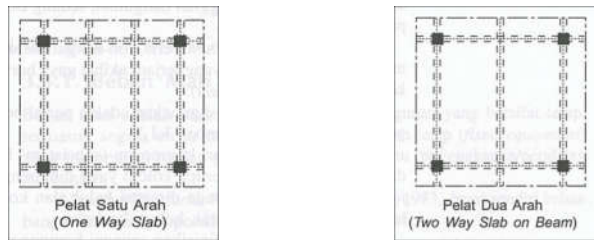

Gambar 68. Sistem lantai
(Juwana, 2010)

Sistem lantai bangunan dirancang menggunakan sistem 2 arah untuk lantai utama, sedangkan lantai kantilever (*optional*) menggunakan sistem 1 arah. Material finishing lantai diantaranya *marble*, *tile*, *parket*, dan *carpet*

E. Konsep Utilitas

1. Mekanikal

a. Air bersih

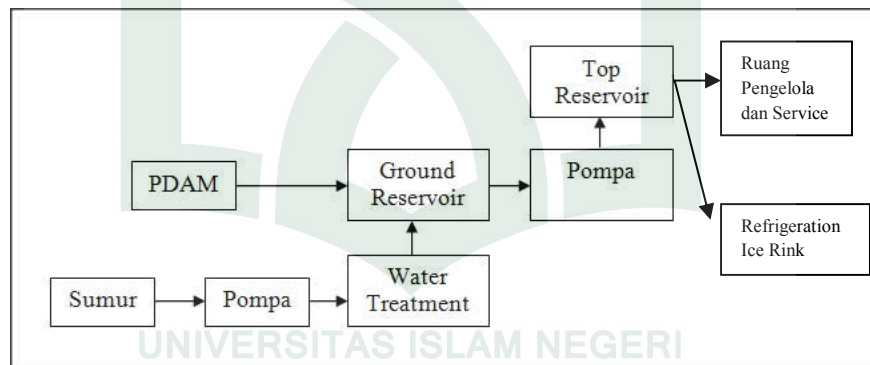

Gambar 69. Skema distribusi air bersih
(Sistem bangunan pintar;2006)

b. Air kotor

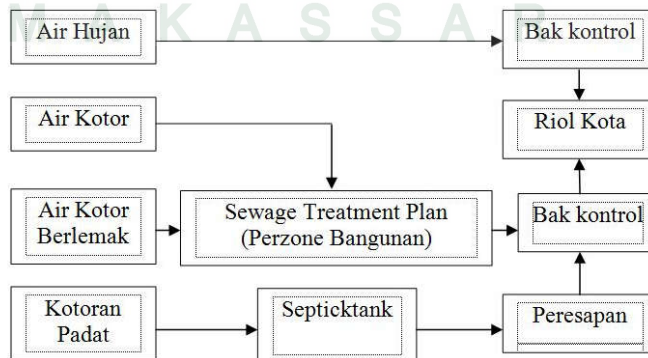

Gambar 70. Pengolahan air Kotor
(Sistem bangunan pintar;2006)

Hal yang perlu diperhatikan dalam pembuangan air kotor hanyalah kelancaran keluar dari tapak dan jaminan tidak akan menimbulkan dampak bagi lingkungan di sekitarnya.

Air buangan dapat dibagi menjadi empat golongan:

- 1) Air kotor, berupa air buangan dari kloset, perurisan, air buangan kotoran manusia
- 2) Air bekas, berupa air buangan dari bak mandi, bak cuci tangan, dapur dan sebagainya.
- 3) Air hujan dari atap dan sebagainya.
- 4) Air buangan khusus, berupa air buangan yang mengandung lemak seperti pada restoran atau dapur, yang termasuk dalam kategori ini pembuangan tidak dapat langsung dimasukkan ke riol umum tanpa pengolahan terlebih dahulu.

Sistem pembuangan air kotor dapat dipisahkan atas beberapa sistem:

- 1) Sistem pembuangan air kotor dan air bekas

Sistem ini ada dua macam, yaitu sistem campuran dan sistem terpisah. Pada sistem ini campuran air kotor dan air bekas dikumpulkan dan dialirkan ke dalam suatu saluran. Sedangkan pada sistem terpisah masing-masing dikumpulkan dan dialirkan secara terpisah.

- 2) Sistem pembuangan air hujan

Pembuangan air hujan harus terpisah dari sistem pembuangan air kotor dan air bekas.

- 3) Sistem gravitasi dan sistem bertekanan

Diusahakan air buangan dialirkan secara gravitasi dengan mengatur letak dan kemiringan pipa. Pada sistem bertekanan digunakan jika saluran pembuangan letaknya lebih tinggi dari alat plumbing. Dengan sistem ini buangan dikumpulkan dalam bak penampungan dan kemudian dipompa keluar dengan menggunakan pompa listrik yang bekerja secara otomatis.

c. Air hujan

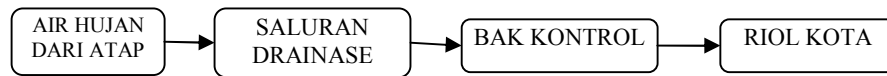

Gambar 71. Pengolahan air hujan
(Sistem bangunan pintar;2006)

d. Pencahayaan alami

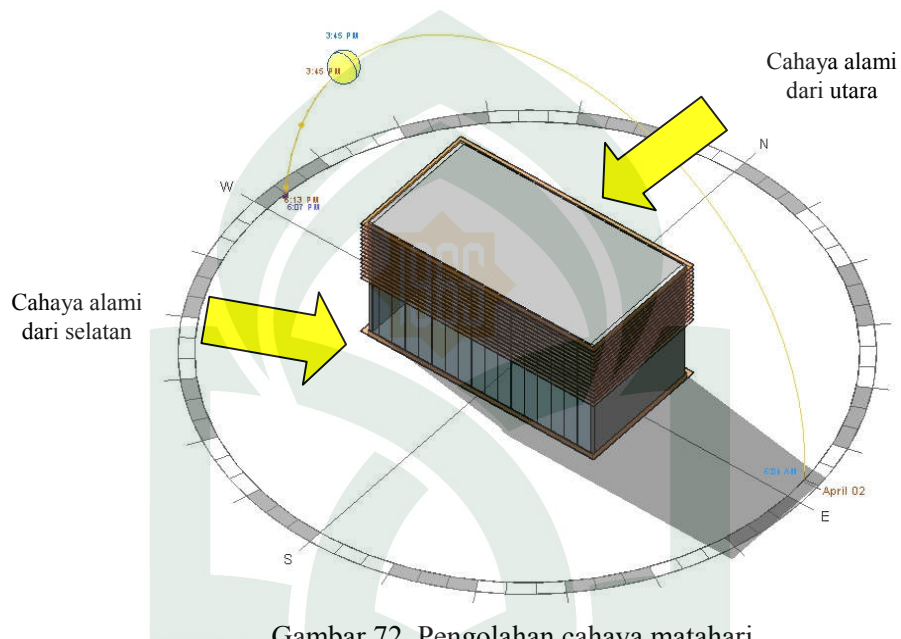

Gambar 72. Pengolahan cahaya matahari
(Analisis pribadi, 2014)

Cahaya alami diperoleh dengan memanfaatkan bukaan yang luas dari arah timur, utara dan selatan, sedangkan area barat diminimalkan karena panas cukup tinggi pada sore hari.

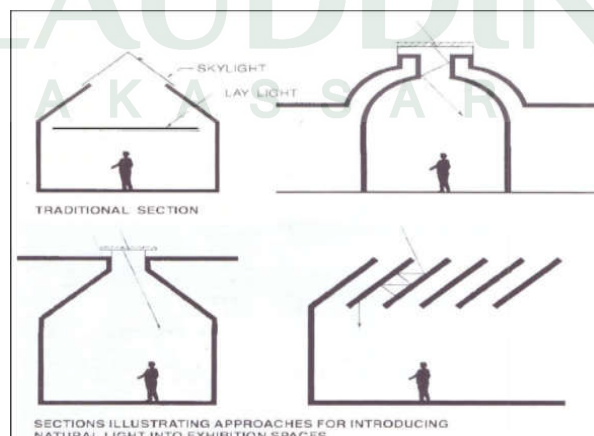

Gambar 73. Teknik pencahayaan alami
(Time saver standard,)

e. Pencahayaan buatan

- 1) Ruang umum seperti hall/lobby, ruang kerja, restoran, toko buku menggunakan teknik penggabungan pencahayaan umum dan khusus, untuk penerangan loby digunakan general light dari jenis lampu fluorescent yang di pasang pada langit-langit, dan untuk bidang-bidang dinding khusus untuk keindahan desain interior dipasang lampu *target light*, dan *cove light*.
- 2) Lavatory menggunakan lampu fluorescent putih
- 3) Gudang dengan lampu pijar
- 4) Area seluncur es digunakan teknik penggabungan pencahayaan umum pada langit-langit.

f. Pengudaraan alami

Bangunan yang baik sebaiknya tetap menerapkan penghawaan alami. Perwujudannya bias melalui perletakkan jendela yang tinggi pada satu sisi dan rendah pada sisi lainnya (*Cross Ventilation*). Sedangkan untuk tujuan pemeliharaan objek benda seluncur es, sebaiknya menggunakan AC karena dapat mengatur temperature dan kelembaban yang diinginkan. Hal ini tentunya tergantung oleh bahan objek seluncur es tersebut, apakah peka terhadap kelembaban atau tidak.

Udara alami bergantung terhadap kualitas udara lingkungan tapak, desain tapak akan memaksimalkan ruang hijau di empat orientasi. Udara alami masuk ke dalam bangunan melalui jendela di arah utara dan selatan,

g. Pengudaraan buatan

AC sangat berfungsi untuk mengatur dan mengkondisikan penghawaan udara pada masing-masing ruang sesuai dengan kebutuhan fisik manusia dan peralatan yang ada dalam suatu ruang. Analisa sistem AC sebagai sistem penghawaan

- 1) Untuk AC central dengan menggunakan sistem pendistribusian *All Water System*, digunakan pada kelompok ruang yang membutuhkan pengkondisian udara secara terus menerus

2) Sedangkan AC split digunakan untuk ruangan yang tidak membutuhkan pengkondisian udara secara terus menerus.

h. Akustik

Sistem ini digunakan pada ruang-ruang pelayanan dan ruang administrasi (ruang pengelola). Ruang tersebut diusahakan terhindar dari kebisingan. Dalam pengendalian suara pada bangunan ini perlu dipertimbangkan orientasi ruang terhadap kebisingan, Penggunaan material penyerap pada elemen bangunan yang dianggap perlu dan sesuai dengan sifat/nilai ruangnya

i. Proteksi kebakaran

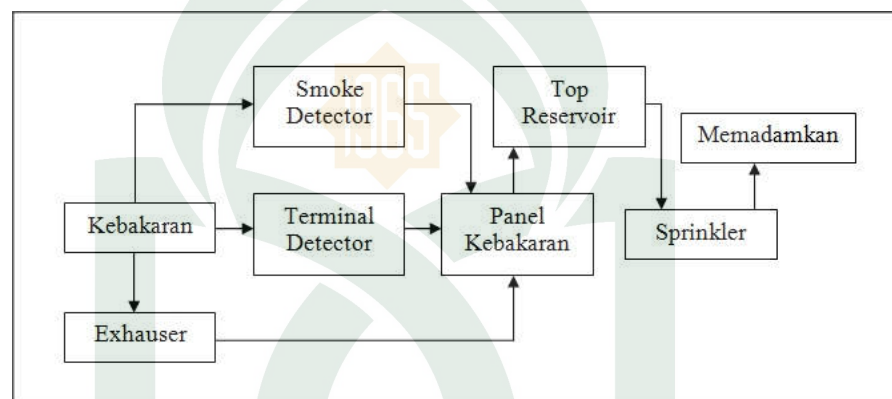

Gambar 74. Skema instalasi fire protection (Sistem bangunan pintar,2006)

- 1) Jalan lingkungan yang dapat dijangkau dengan mudah oleh kendaraan pemadam ke area-area yang berpotensi terjadi kebakaran
- 2) Pintu keluar dengan jarak capai 30 m dilengkapi symbol-simbol exit
- 3) Sistem sprinkler
- 4) Sistem alarm kebakaran

Sistem ini dipasang di tiap ruangan dan di area-area yang mudah dijangkau untuk diaktifkan jika terjadi kebakaran

- 5) Sistem deteksi asap

Adalah alat untuk mendeteksi gejala kebakaran, alat ini dipasang di tiap ruangan di langit-langit

6) Hydran gedung

Berupa kotak berwarna merah lengkap dengan peralatan pemadam kebakaran tingkat menengah, diletakkan di kawasan mudah dijangkau dan kawasan yang berpotensi kebakaran seperti di ruang utilitas, dkt ruang AHU, ruang mekanikal-elektrikal

7) Hydran taman

Diletakkan beberapa titik mengelilingi museum dan mudah dijangkau oleh petugas pemadam kebakaran.

j. Sampah buangan

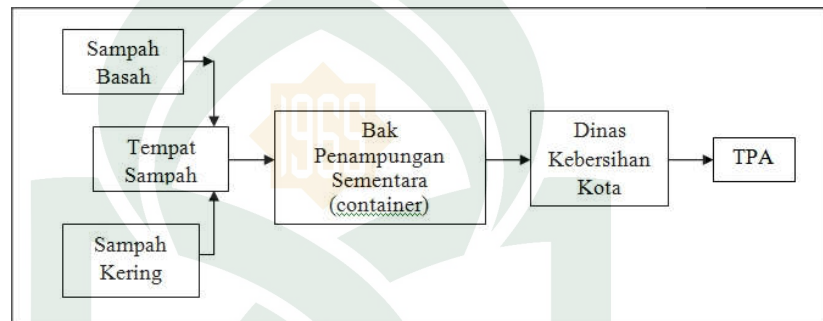

Gambar 75. Sistem pembuangan sampah dengan dikumpulkan (Sistem bangunan pintar;2006)

2. Sistem Elektrikal

a. Penangkal petir

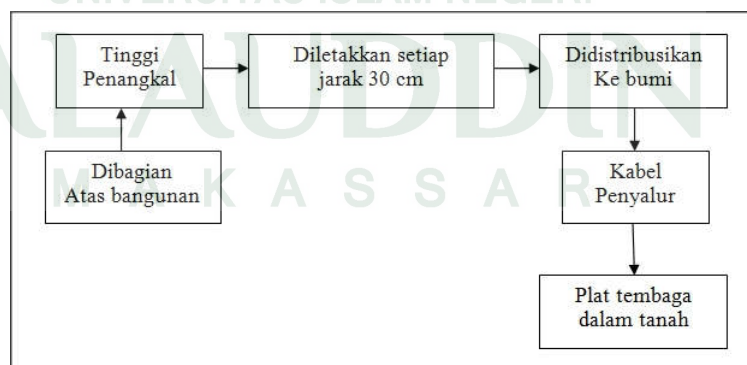

Gambar 76. Sistem Penangkal petir (Sistem bangunan pintar;2006)

b. Instalasi Listrik

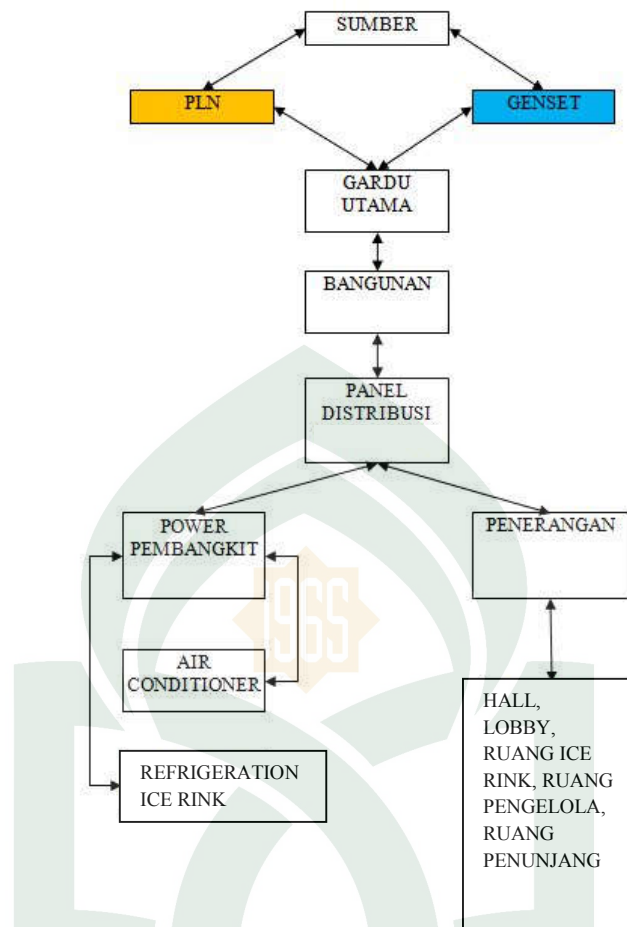

Gambar 77. Sistem Kelistrikan (Sistem bangunan pintar;2006)

BAB V TRANSFORMASI KONSEP

A. Transformasi Lokasi dan Tapak

Adapun proyek ini merupakan tugas akhir yang membahas desain Ice Skating Center di Makassar. Proyek ini berlokasi di Kecamatan Tamalate Kota Makassar yang merupakan pengembangan kawasan olahraga dan rekreasi terpadu. Dibuatnya proyek ini sebagai wadah bagi masyarakat untuk mengembangkan potensi dan minat terutama dalam bidang olahraga rekreasi.



Gambar 78. Site Plan
(Olah data;2017)

B. Transformasi Konsep pada Tapak

1. Tata Massa

Building coverage ratio sebesar 20:80. Lahan yang terbangun sebagai lantai dasar bangunan sebesar 20% dan luas lahan yang tidak terbangun sebesar 80% sebagai lahan terbuka, area parker, jalan, taman dan plaza.

| | | |
|--------------------------|---|-----------------------------|
| Luas Lahan | = | 28.560 m ² |
| Luas ruang terbuka = 80% | = | 28.560 m ² x 80% |
| | = | 19.992 m ² |
| Luas terbangun = 20% | = | 28.560 m ² x 20% |
| | = | 8.568 m ² |



Gambar 79. Konsep Akhir Tata Massa
(Olah data;2017)

Penggunaan 30% lahan untuk lahan yang terbangun efektif untuk menyediakan banyak ruang terbuka dalam tapak yang dapat membantu meningkatkan vegetasi tapak.

2. Zoning

Untuk konsep zoning dalam tapak dibagi menjadi empat zona, yaitu privat, publik, semi publik, dan servis.

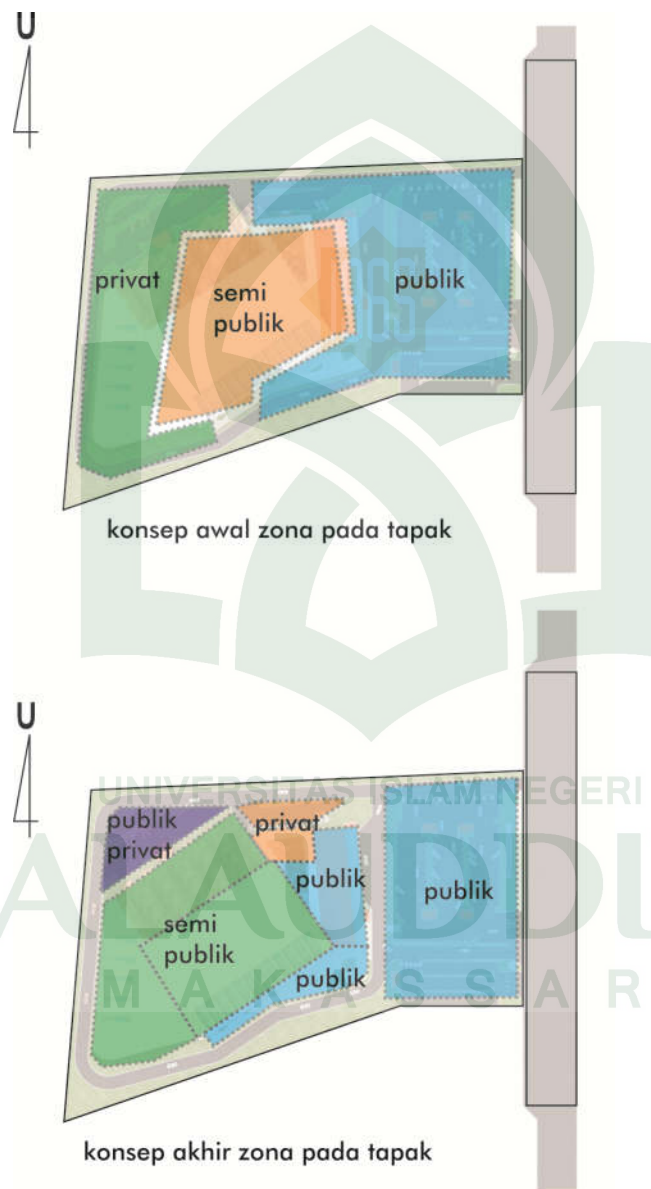

Gambar 80. Konsep Zoning Tata Massa
(Olah data;2017)

3. Vegetasi

Vegetasi pada tapak berfungsi sebagai filter angin, suara, dan sinar langsung dari matahari. Penambahan vegetasi juga berfungsi untuk menjaga kondisi tanah dan lingkungan tapak.



Gambar 81. Penerapan konsep vegetasi pada tapak (Olah data;2017)

4. Sirkulasi

Pola sirkulasi dalam tapak terbentuk dari pembagian zona dalam tapak, agar dapat memudahkan pencapaian ke dalam-luar tapak dan pencapaian ke bangunan. pola sirkulasi dalam tapak juga sangat mendukung aktifitas pelaku dalam tapak. Adapun konsep yang digunakan yaitu pola sirkulasi campuran, yang berasal dari pola linier dan radial.



Gambar 82. Konsep sirkulasi pola campuran pada tapak (Olah data;2017)

C. Transformasi Konsep pada Bentuk Bangunan

Transformasi adalah sebuah proses perubahan secara berangsur-angsur sehingga sampai pada tahap ultimate, perubahan dilakukan dengan cara memberi respon terhadap pengaruh unsur eksternal dan internal yang akan mengarahkan perubahan dari bentuk yang sudah dikenal sebelumnya melalui proses menggandakan secara berulang-ulang atau melipatgandakan. Kombinasi bentuk silinder dan persegi yang masing masing memiliki sifat dinamis dan formal menjadi ciri khas bangunan ice skating.



Gambar 83. Konsep Akhir Bentuk Bangunan Utama
(Olah data;2017)

D. Transformasi Konsep Struktur dan Material

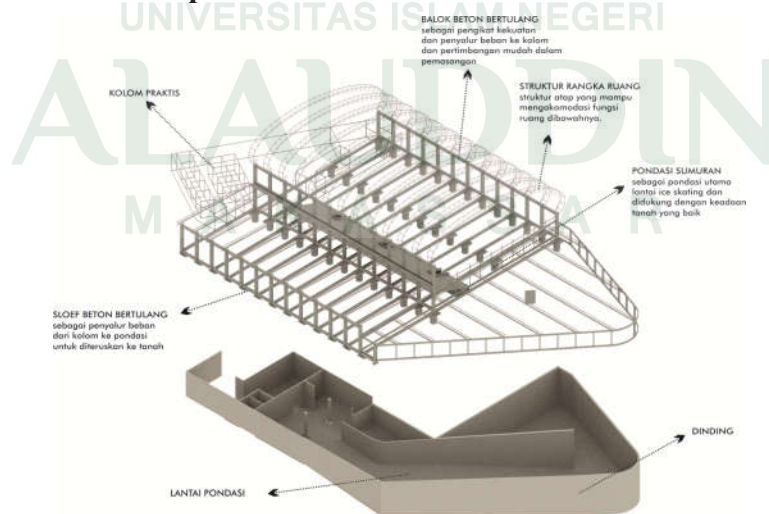

Gambar 84. Konsep Struktur Bangunan Utama
(Olah data;2017)

E. Transformasi Tata Ruang Bangunan

Ice Skating Center merupakan fasilitas olahraga rekreasi . Adapun kawasan ini terdiri dari beberapa bangunan baik itu bangunan utama ataupun sarana penunjang lainnya, yang diperoleh dari beberapa pembahasan sesuai dengan pembagian zona ruang, kebutuhan ruang, perhitungan luasan ruang, fungsi ruang dan bangunan, dan pola hubungan ruang yang telah dibahas pada bab sebelumnya.

Berikut data awal analisa kebutuhan ruang dan perhitungan luas ruang pada bangunan Ice Skating Center :

Tabel III.4. Besaran ruang pengunjung

| Macam ruang | Kapasitas | Standar (M ² /...) | Sumber | Perhitungan | Besaran Ruang (M ²) |
|----------------------------|-----------|-------------------------------|--------|-------------|---------------------------------|
| Plaza | 100 orang | 1,82 m ² /org | DA | 1,82 x 100 | 182 m ² |
| Entrance / loby | 5 orang | 1,82 m ² /org | DA | 1,82 x 5 | 9,1 m ² |
| Ruang Informasi | 5 orang | 1,82 m ² /org | DA | 1,82 x 5 | 9,1 m ² |
| Ruang karcis | 10 orang | 1,82 m ² /org | DA | 1,82 x 10 | 18,2 m ² |
| Ruang tunggu informasi | 30 | 0,4 m ² /org | DA | 0,4 x 30 | 12 m ² |
| ATM Center | 10 | 2 m ² /orang | Asumsi | 2 x 10 | 20 m ² |
| Tribun penonton | 500 | 0,54 m ² /org | DA | 0,54 x 500 | 540 m ² |
| Arena ice skating utama | - | - | DA | 30 x 60 | 1800 m ² |
| Arena ice skating komersil | 50 | - | DA | 2 (25 x 30) | 1500 m ² |

| | | | | | |
|------------------------|-----|-----------------------------|--------|--------------|-------------------------------|
| Arena Ice Ski | 100 | 2 m ² /orang | Asumsi | 2 x 100 | 200 m ² |
| Ruang Penitipan barang | 5 | 2 m ² /orang | Asumsi | 2 x 5 | 10 m ² |
| Rg. Kursus | 20 | 1,82 m ² /org | DA | 1,82 x 20 | 36,4 m ² |
| Ruang Pelatih | 5 | 1,82 m ² /org | DA | 1,82 x 5 | 9,1 m ² |
| Ruang Latihan | 25 | 2 m ² /orang | Asumsi | 2 x 25 | 50 m ² |
| Ruang medis | 5 | 1,82 m ² /org | DA | 1,82 x 5 | 9,1 m ² |
| Rg. Ganti sepatu | 10 | 1,82 m ² /org | DA | 1,82 x 10 | 18,2 m ² |
| WC Pria | 10 | 0,4 m ² /org | DA | 3*(0,4 x 10) | 12 m ² |
| Closet | 10 | 1,4 m ² /org | DA | 1,4 x 10 | 14 m ² |
| Wastafel | 5 | 0,4 m ² /org | DA | 0,4 x 5 | 2 m ² |
| Urinoir | 15 | 0,6 m ² /org | DA | 0,6 x 15 | 9 m ² |
| WC Wanita | 10 | 0,4 m ² /org | DA | 3*(0,4 x 10) | 12 m ² |
| Closet | 10 | 1,4 m ² /org | DA | 1,4 x 10 | 14 m ² |
| Wastafel | 5 | 0,4 m ² /org | DA | 0,4 x 5 | 2 m ² |
| Kafe dan Restoran | 100 | 1,84 m ² /org | DA | 1,84 x 100 | 184 m ² |
| Toko retail souvenir | 150 | 2,2 m ² /org | DA | 2,2 x 150 | 330 m ² |
| Mushallah | 30 | 2,5 m ² /org | DA | 2,5 x 30 | 75 m ² |
| | | | | | |
| Sub-total | | | | | 4.861,2 m² |
| Sirkulasi 30% | | | | | 1.458,36 m² |
| Total | | | | | 6.319,56 m² |

Sumber : Olah Data, 2016

Tabel III.4. Besaran ruang pengelola

| Macam ruang | Kapasitas | Standar (M ² /...) | Sumber | Perhitungan | Besaran Ruang (M ²) |
|------------------------|-----------|-------------------------------|--------|-------------|---------------------------------|
| WC Pria | 5 | 0,4 m ² /org | DA | 0,4 x 5 | 2 m ² |
| Closet | 5 | 1,4 m ² /org | DA | 1,4 x 5 | 7 m ² |
| Wastafel | 2 | 0,4 m ² /org | DA | 0,4 x 2 | 0,8 m ² |
| Urinoir | 5 | 0,6 m ² /org | DA | 0,6 x 5 | 3 m ² |
| WC Wanita | 5 | 0,4 m ² /org | DA | 0,4 x 5 | 2 m ² |
| Closet | 5 | 1,4 m ² /org | DA | 1,4 x 5 | 7 m ² |
| Wastafel | 2 | 0,4 m ² /org | DA | 0,4 x 2 | 0,8 m ² |
| Pantry | 10 | 3,0 m ² /meja | DA | 3 x 10 | 30 m ² |
| Mushallah | 5 | 2,5 m ² /org | DA | 2,5 x 5 | 12,5 m ² |
| Ruang Atlit | 4 | 18 m ² /ruang | Asumsi | 18 x 4 | 72 m ² |
| Ruang Pelatih | 2 | 10 m ² /ruang | Asumsi | 10 x 2 | 20 m ² |
| Ruang Official | 2 | 20 m ² /ruang | Asumsi | 20 x 2 | 40 m ² |
| Ruang Media Center | 2 | 20 m ² /ruang | Asumsi | 20 x 2 | 40 m ² |
| Ruang rapat | 40 | 1,4 m ² /org | DA | 1,4 x 40 | 56 m ² |
| Ruang kerja Direktur | 1 | 2,5 m ² /org | DA | 2,5 x 1 | 2,5 m ² |
| Ruang Kerja Sekretaris | 1 | 2,5 m ² /org | DA | 2,5 x 1 | 2,5 m ² |
| Ruang Kerja | 5 | 2,5 m ² /org | DA | 2,5 x 5 | 12,5 m ² |

| | | | | | |
|----------------------|----|-------------------------|----|----------|-----------------------------|
| Manajer | | | | | |
| Ruang kerja staff | 25 | 2,5 m ² /org | DA | 2,5 x 25 | 62,5 m ² |
| Ruang Genset | - | - | DA | - | 20 m ² |
| Ruang CCTV | - | - | DA | - | 25 m ² |
| Ruang Mesin | - | - | DA | - | 60 m ² |
| Sub-total | | | | | 478,1 m² |
| Sirkulasi 30% | | | | | 143,43 m² |
| Total | | | | | 621,53 m² |

Sumber : Olah Data, 2016

Tabel III.5. Besaran ruang parkir pengunjung

| | | | | |
|--------------|------------------------|---|-----|------------------------------|
| 1 | Area parkir pengunjung | Jumlah Pengunjung parkir = 500 orang. | ASM | |
| 2 | Parkir motor/sepeda | 60% dari kapasitas parkir Asumsi 1 orang = 1 motor = 60% x 500 = 300 motor 1.68 m²/ motor =(300 x 1.68m ²) + 20% =504 + 100,8 =604,8 m ² | NAD | 604,8 m ² |
| 3 | Parkir mobil | 40% dari kapasitas parkir, asumsi 1 orang =1 mobil =40% x 500 = 200 mobil 15 m²/ mobil = (200 x 15m ²)+20% = 3000 + 600 = 3600 m ² | NAD | 3600 m ² |
| Total | | | | 4.204,8 m² |

Sumber : Olah Data, 2016

Tabel III.6. Besaran ruang parkir pengelola

| | | | | |
|---|------------------------|--|-----|--------------------|
| 1 | Area parkir pengunjung | Jumlah Pengunjung parkir = 43 orang. | ASM | |
| 2 | Parkir motor/sepeda | 40% dari kapasitas parkir Asumsi 1 orang = 1 motor = 40% x 43 = 18 motor 1.68 m²/ motor =(18 x 1.68m ²) + 20% =29 + 6 =35 m ² | NAD | 35 m ² |
| 3 | Parkir mobil | 60% dari kapasitas parkir, | NAD | 450 m ² |

| | | |
|--------------|---|--------------------------|
| | asumsi 1 orang = 1 mobil $= 60\% \times 43 = 25$ mobil 15 m²/ mobil $= (25 \times 15\text{m}^2) + 20\%$ $= 375 + 75$ $= 450 \text{ m}^2$ | |
| Total | | 485 m² |

Sumber : Olah Data, 2016

Selama melakukan perancangan maka didapatkan sebuah hasil bangunan dan pengelompokan besaran-besaran ruang, yaitu

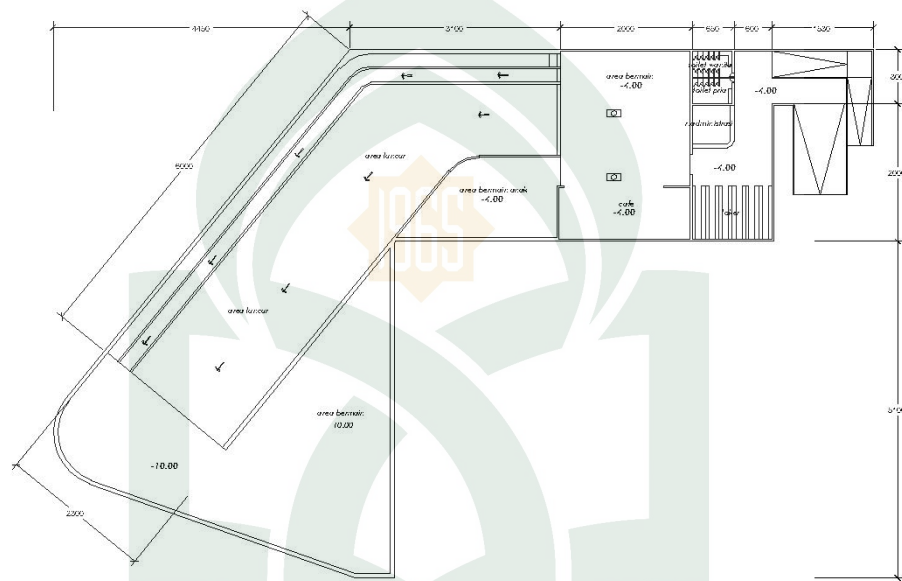

denah basement ice skating
ICE SKATING CENTER
 SKALA 1 : 500

| Ruang | Luas (m ²) |
|--------------------------------|------------------------|
| R. Loker | 80,5 |
| R. Registrasi dan Administrasi | 26,2 |
| WC/Toilet | 32,9 |
| Cafe | 105,7 |
| Area Bermain 1 | 107 |
| Area Bermain 2 | 162,4 |
| Area Bermain 3 | 538,3 |

| | |
|--------------------------|-----------------|
| Area Seluncur | 1.139,6 |
| Total | 2.192,6 |
| Sirkulasi 30 % | 657,78 |
| Total Keseluruhan | 2.850,38 |

Untuk lantai basement terdiri dari fasilitas bermain ski, seluncur ski dan servis dengan luasan total **2.850,38 m²**

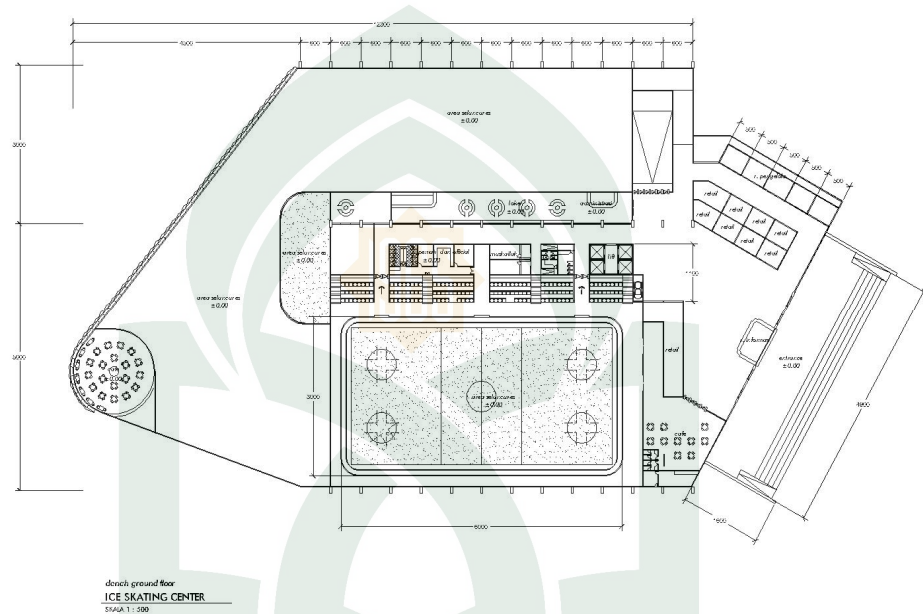

| Ruang | Luas (m2) |
|-------------|-----------|
| Tiket Booth | 17,5 |
| Retail 1 | 114,8 |
| Retail 2 | 59 |
| Cafe | 110 |
| Core | 35 |
| Toilet | 26,6 |
| Mushallah | 32,2 |
| Loker | 91 |
| R. Alat | 24,5 |
| R. Rapat | 40 |

| | |
|----------------------------|-----------------|
| R. Direksi | 14 |
| R. Staff | 14 |
| Pantry | 7 |
| WC / Toilet | 7 |
| Area Seluncur Es | 936 |
| Area Seluncur Es Komersial | 2.490 |
| Cafe | 143 |
| Area Latihan | 164 |
| Kelas Latihan | 106 |
| R. Official | 67 |
| R. Maintanance | 120 |
| R. Mesin dan Kontrol | 42 |
| Total | 4.660,6 |
| Sirkulasi 30 % | 1.398,18 |
| Total Keseluruhan | 6.058,78 |

Untuk ground floor dari fasilitas pengelola, fasilitas latihan, retail, arena seluncur es, dan servis dengan luasan total **6.058,78 m²**

| Ruang | Luas (m ²) |
|--------------|------------------------|
| Basement | 2.850,38 |
| Ground floor | 6.058,78 |
| Total | 8.909,16 |

Dari data-data diatas maka diperoleh hasil kesimpulan luasan sebagai berikut:

Luas total tapak perancangan = 28.560 m²

Luas total bangunan = 5.218,79 m²

Luas bangunan ground floor keseluruhan = 6.058,78 m²

Persentase terbangun = $6.058,78 \text{ m}^2 / 28.560 \text{ m}^2 \times 100 = 21,21\%$ atau dibulatkan 21%

Luas lahan terbuka = $28.560 \text{ m}^2 - 6.058,78 \text{ m}^2 = 22.501,22 \text{ m}^2$

Persentase = $22.501,22 \text{ m}^2 / 28.560 \text{ m}^2 \times 100 = 78,78 \%$ atau dibulatkan 79%.

Dengan demikian perbandingan lahan yang sesuai dengan standar untuk desain ice skating yaitu 21% untuk pembangunan dan 79% untuk ruang terbuka, atau 20:80.



BAB VI APLIKASI DESAIN

A. Desain Akhir Tapak

1. Site Plan

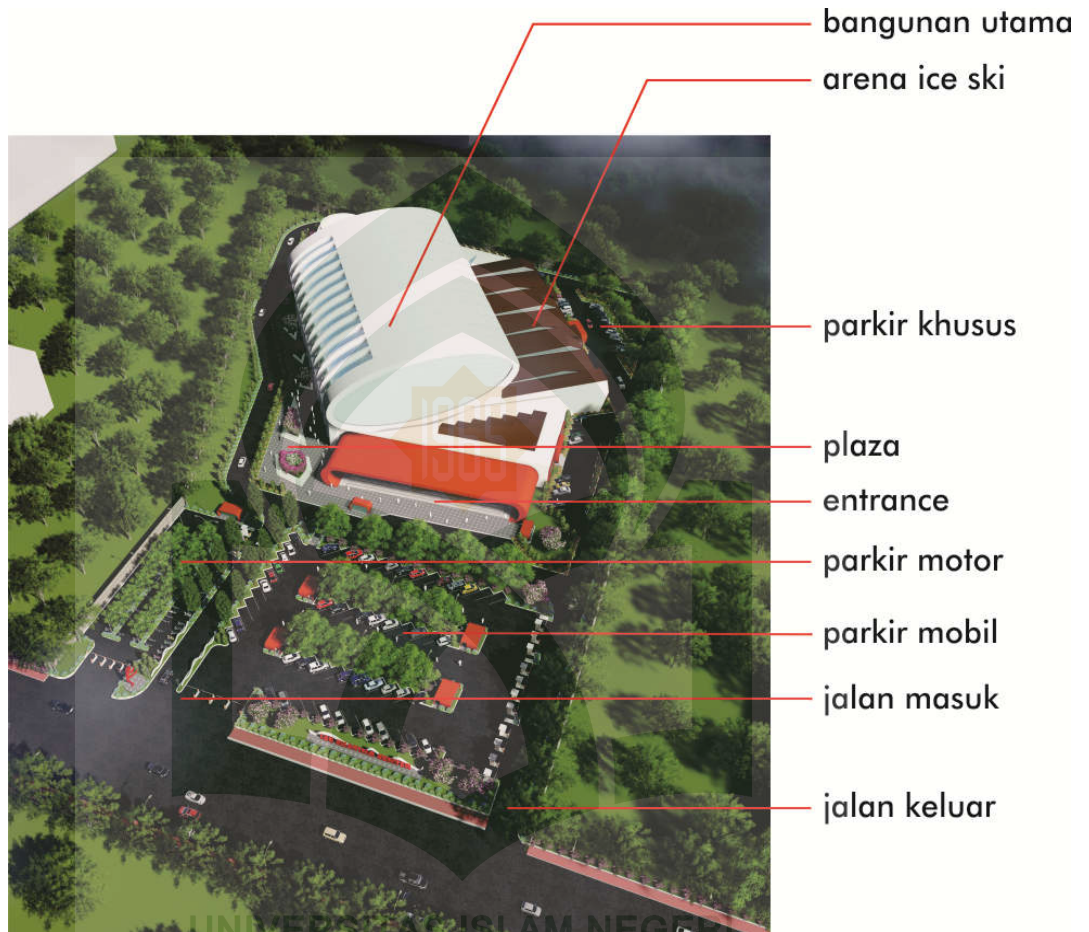

Gambar 85. Site Plan
(Hasil Desain;2017)

2. Tampak Kawasan

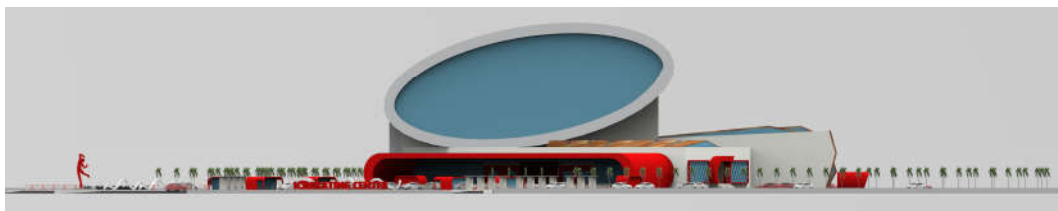

Gambar 86. Tampak Depan
(Hasil Desain;2017)

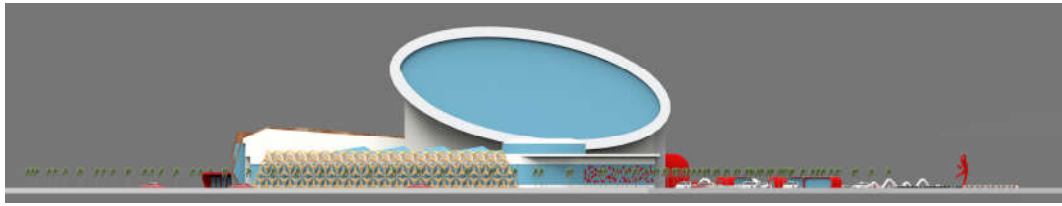

Gambar 87. Tampak Belakang
(Hasil Desain;2017)

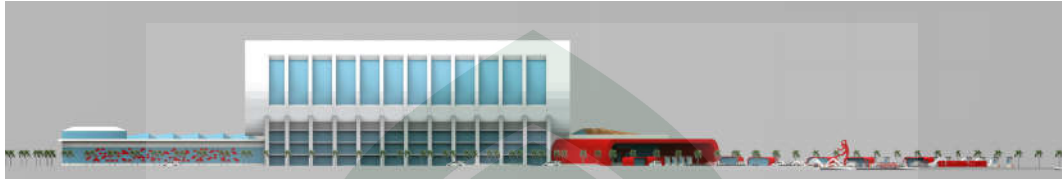

Gambar 88. Tampak Kanan
(Hasil Desain;2017)



Gambar 89. Tampak Kiri
(Hasil Desain;2017)

3. Akses Masuk



Gambar 90. Akses Masuk
(Hasil Desain;2017)



Gambar 91. Akses Masuk
(Hasil Desain;2017)

4. Zona parkir



Gambar 92. Area parkir official
(Hasil Desain;2017)

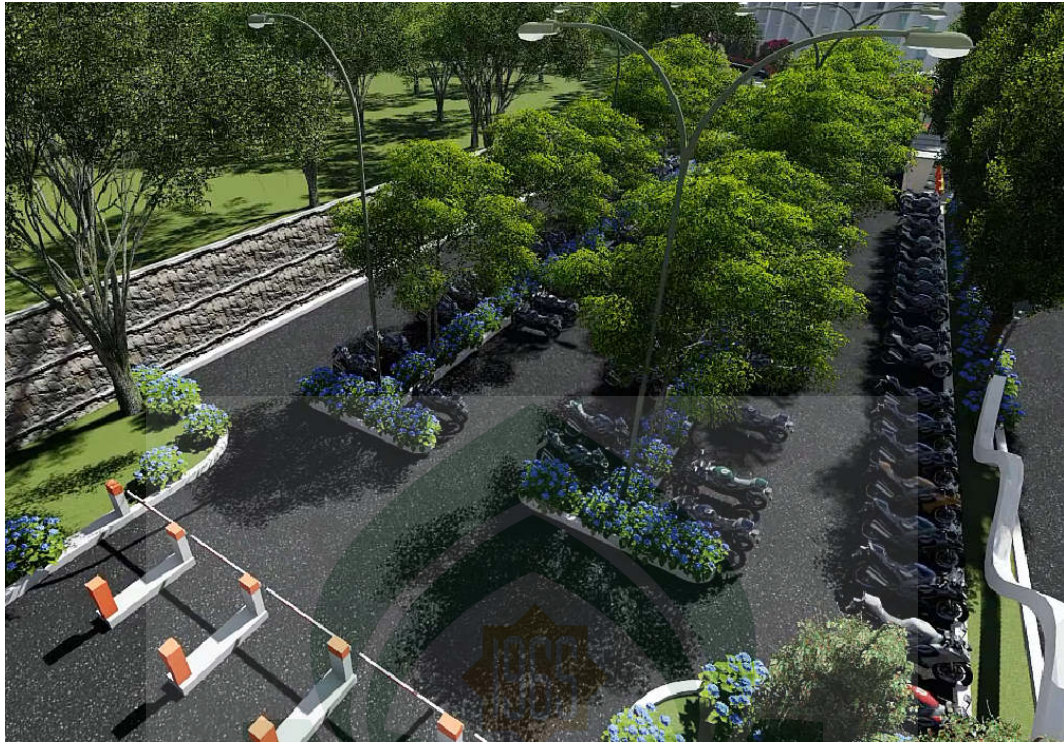

Gambar 93. Area parkir motor
(Hasil Desain;2017)



Gambar 94. Area parkir mobil
(Hasil Desain;2017)

5. Sirkulasi Utama



Gambar 95. Akses Sirkulasi
(Hasil Desain;2017)

6. Desain Fasade

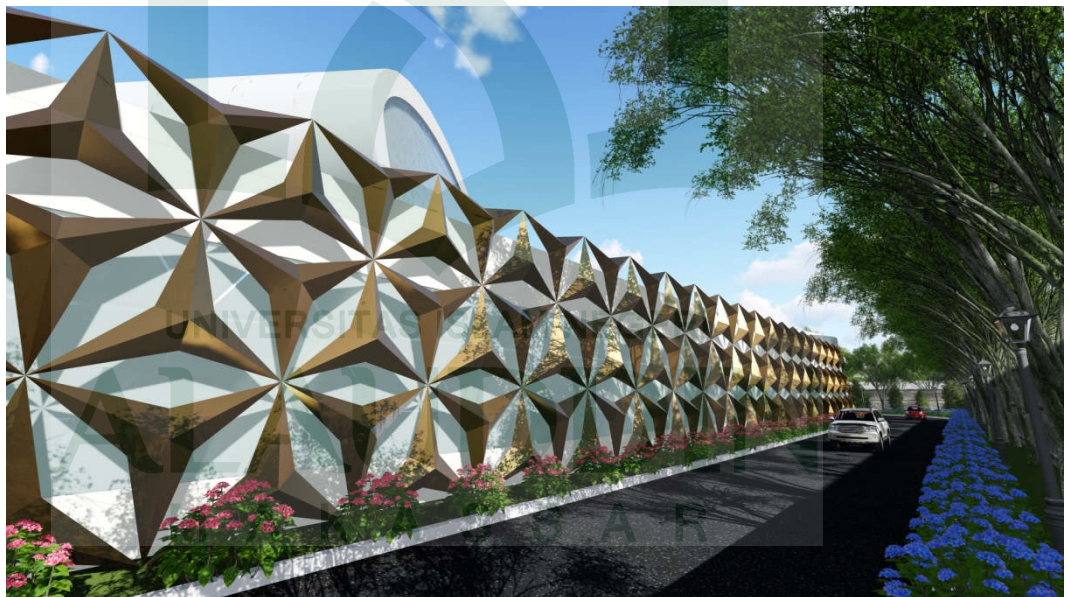

Gambar 96. Fasade Kinetik
(Hasil Desain;2017)



Gambar 97. Area Parkir Pengelola
(Hasil Desain;2017)



Gambar 98. Desain *Double* Fasade
(Hasil Desain;2017)

7. Perspektif



Gambar 99. Perspektif *bird view*
(Hasil Desain;2017)

UNIVERSITAS ISLAM NEGERI
ALAUDDIN
M A K A S S A R

B. Maket

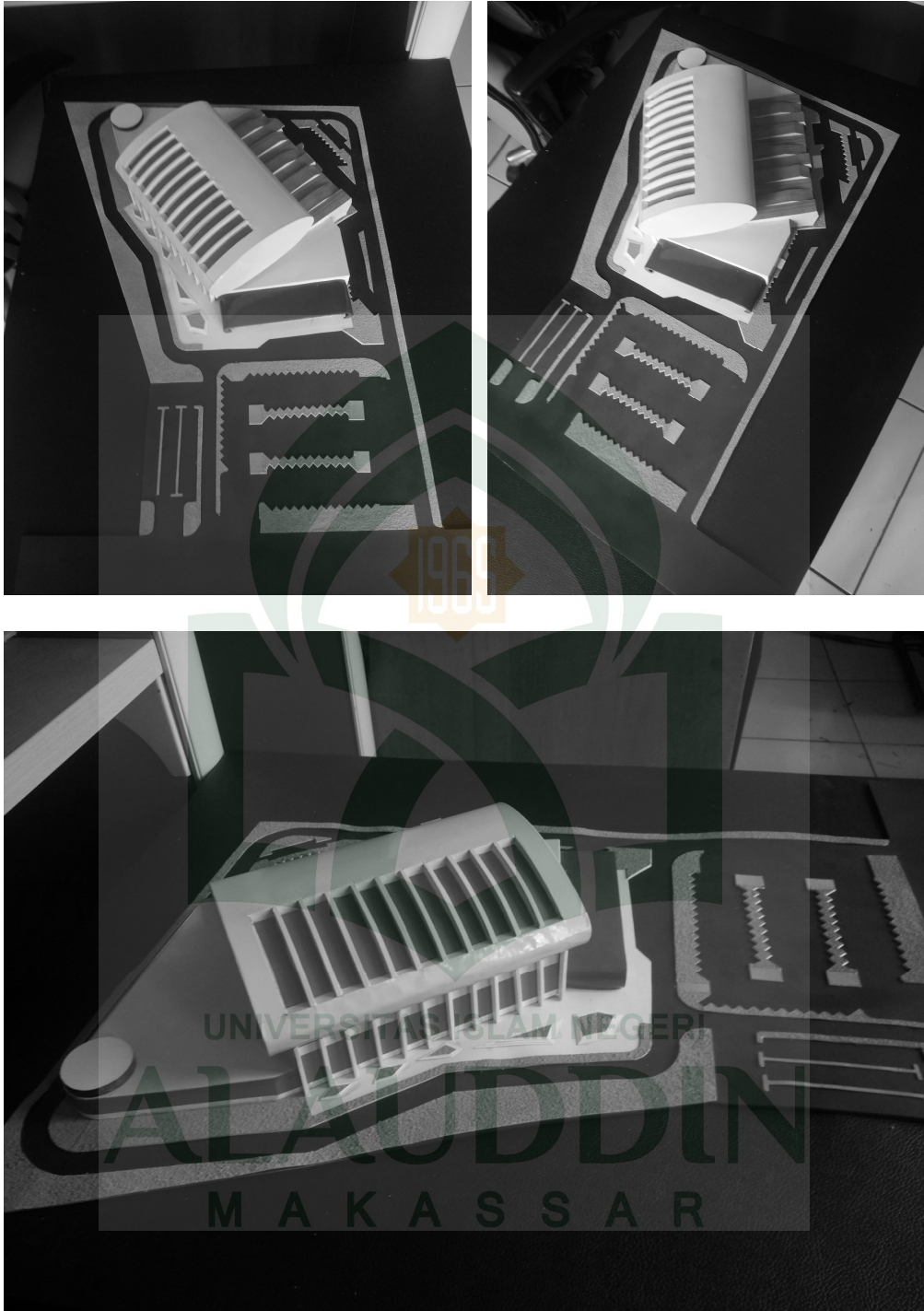

Gambar 100. Maket
(Hasil Desain;2017)

C. Banner

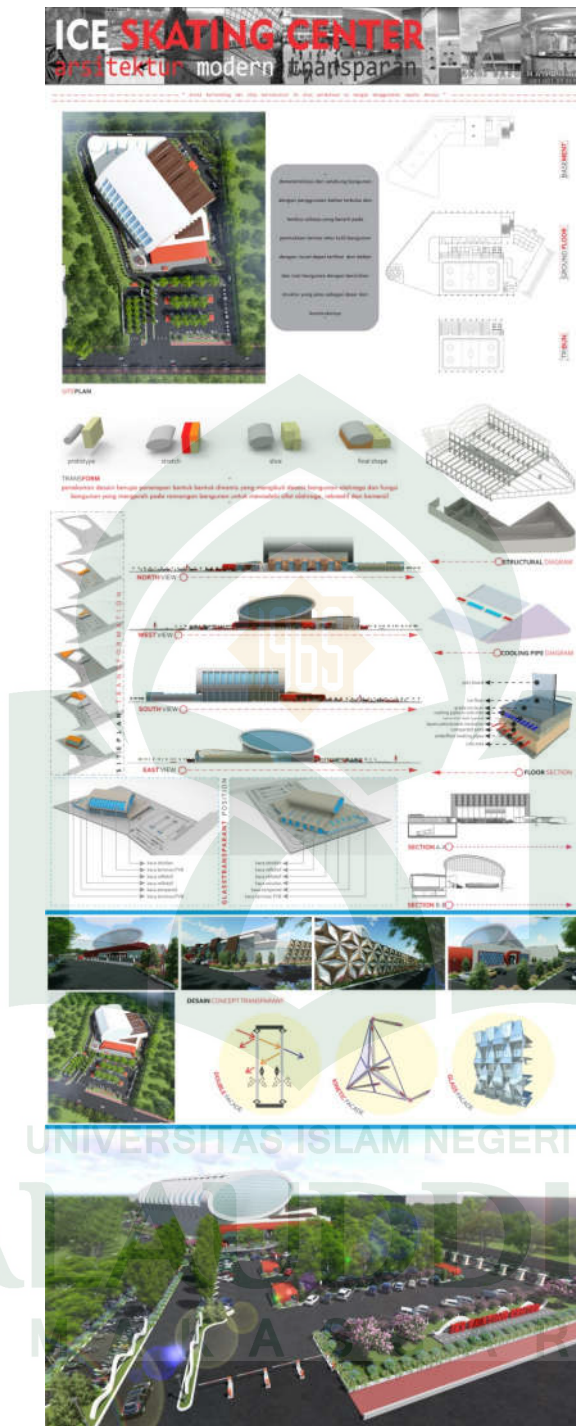

Gambar 101. Banner (Hasil Desain;2017)

DAFTAR PUSTAKA

- Wurm, Jam. 2007. *Glass Structures: Design and Construction of Self-supporting Skins*. Birkhauser Verlag AG. Berlin.
- Departemen Pekerjaan Umum, 1993, *Standar Tata Cara Perencanaan Teknis Konservasi energi pada Bangunan Gedung* (SK SNI T-14-1993-03), Yayasan Lembaga Penelitian Masalah Bangunan: Bandung.
- Boehm, Gero Von. 2006. *Conversation with I. M. Pei Light is the key*.
- Werner Blaser, Helmut Jahn, 1996 – *Transparency*, Birkhaeuser Verlag, Basel.
- Neufert, Ernst, 1997. *Data Arsitek*, Edisi 33 Jilid 1, Erlangga, Jakarta.
- BPS Kota Makassar, *Makassar Dalam Angka*, Tahun 2015.
- Shihab, M. Quraish. 2004. *Tafsir al-Mishbah: Pesan, Kesan dan Keserasian al-Qur'an*. Lentera Hati. Jakarta.