

**ANALISIS PERBANDINGAN PENGGUNAAN *MULTISIM 11 SIMULATION*  
DENGAN PRAKTIKUM LANGSUNG TERHADAP HASIL BELAJAR  
FISIKA SISWA PADA MATERI LISTRIK DINAMIS KELAS IX MTsN 2  
BULUKUMBA**



**Skripsi**

**Diajukan untuk Memenuhi Salah Satu Syarat Meraih Gelar  
Sarjana Pendidikan Jurusan Pendidikan Fisika  
pada Fakultas Tarbiyah dan Keguruan  
UIN Alauddin Makassar**

UNIVERSITAS ISLAM NEGERI  
**ALAUDDIN**  
MAKASSAR

Oleh :  
**YULIANI BAYANGKARI**  
**NIM: 20600114030**

**FAKULTAS TARBIYAH DAN KEGURUAN  
UIN ALAUDDIN MAKASSAR**

**2018**

## PERNYATAAN KEASLIAN SKRIPSI

Mahasiswa yang bertanda tangan di bawah ini :

Nama : Yuliani Bayangkari  
NIM : 20600114030  
Tempat, Tgl. Lahir : Tanete, 01 Juli 1996  
Jur./Prodi/Konsentrasi : Pendidikan Fisika  
Fakultas/Program : Tarbiyah dan Keguruan  
Alamat : Perum. Gubernuran Bukit Graha Praja Indah, Makassar  
Judul : " Analisis Perbandingan Penggunaan Media Multisim 11  
Simulation dengan Praktikum Langsung Terhadap Hasil  
Belajar Peserta Didik Pada Mata pelajaran Listrik Dinamis  
Kelas IX MTs Negeri 2 Bulukumba ".

Menyatakan dengan sesungguhnya dan penuh kesadaran bahwa skripsi ini benar adalah hasil karya sendiri. Jika dikemudian hari terbukti bahwa ia merupakan duplikat, tiruan, plagiat, atau dibuat oleh orang lain, sebagian atau seluruhnya, maka skripsi dan gelar yang diperoleh karenanya batal demi hukum. Pendapat atau temuan orang lain yang terdapat dalam skripsi ini dikutip atau dirujuk berdasarkan kode etik ilmiah.

Samata, 9 Agustus 2018

Penyusun,



Yuliani Bayangkari

20600114030

## PENGESAHAN SKRIPSI

Skrripsi yang berjudul "**Analisis Perbandingan Penggunaan *Multisim 11 Simulation* dengan Pruktikum Langsung Terhadap Hasil Belajar Fisika Pada Materi Listrik Dinamis Kelas IX MTsN 2 Bulukumba**", yang disusun oleh saudan Yuhani Bayangkari, NIM 20600114030, Mahasiswa Jurusan Pendidikan Fisika pada Fakultas Tarbiyah dan Keguruan UIN Alauddin Makassar, telah diuji dan dipertahankan dalam sidang *munaqasyah* yang diselenggarakan pada hari Kamis 09 Agustus 2018 M, bertepatan dengan tanggal 27 Dzulq'adah 1439 H, dan dinyatakan telah dapat menerima sebagai salah satu syarat untuk mendapatkan gelar Sarjana Pendidikan (S.Pd) dengan beberapa perbaikan.

Sumata, 09 Agustus 2018 M  
27 Dzulq'adah 1439 H

### DEWAN PENGUJI

(Sesuai SK Dekan No. 2068 A Tahun 2018)

Ketua	Dr. Muhammad Qaddafi, S.Si, M.Si. (.....)
Sekretaris	Rafiqah, S.Si, M.Pd. (.....)
Munaqisy I	Dr. Suarna, M.M. (.....)
Munaqisy II	Dr. Muh. Rusmin B., M.Pd.I (.....)
Pembimbing I	Dr. M. Yusuf T., M.Ag. (.....)
Pembimbing II	Muh. Said L., S.Si, M.Pd. (.....)

Mengetahui  
Dekan Fakultas Tarbiyah dan Keguruan  
UIN Alauddin Makassar &



Dr. H. Muhammad Amri, Lc, M.Ag.  
No. 29541212 198503 1 001

## KATA PENGANTAR

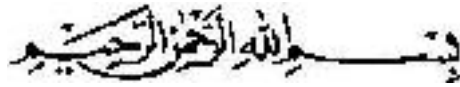

*Assalamu Alaikum Warahmatullahi Wabarakatuh*

Alhamdulillah Rabbil Alamin, segala puji syukur tiada hentinya penulis haturkan ke hadirat Allah swt yang Maha Pemberi petunjuk, anugerah dan nikmat yang diberikan-Nya sehingga penulis dapat menyelesaikan skripsi ini yang berjudul “Analisis Perbandingan Penggunaan *Multisim 11 Simulation* dengan Praktikum Langsung Terhadap Hasil Belajar Siswa Pada Materi Listrik Dinamis Kelas IX MTsN 2 Bulukumba”.

Allahumma Shalli a’la Sayyidina Muhammad, penulis curahkan ke hadirat junjungan umat, pemberi syafa’at, penuntun jalan kebajikan, penerang di muka bumi ini, seorang manusia pilihan dan teladan kita, Rasullulah saw, beserta keluarga, para sahabat dan pengikut beliau hingga akhir zaman, Amin.

Penulis merasa sangat berhutang budi pada semua pihak atas kesuksesan dalam penyusunan skripsi ini, sehingga sewajarnya bila pada kesempatan ini penulis mengucapkan rasa terima kasih kepada pihak-pihak yang memberikan semangat dan bantuan, baik secara material maupun spiritual. Skripsi ini terwujud berkat uluran

tangan dari insan-insan yang telah digerakkan hatinya oleh Sang Khaliq untuk memberikan dukungan, bantuan dan bimbingan bagi penulis.

Oleh karena itu, penulis menghaturkan terima kasih dan rasa hormat yang tak terhingga dan teristimewa kepada kedua orang tuaku, Ayahanda **Muhammad Irwan** dan Ibunda **Meiyanti** atas segala doa dan pengorbanannya yang telah melahirkan, mengasuh, memelihara, mendidik dan membimbing penulis dengan penuh kasih sayang serta pengorbanan yang tak terhitung sejak dalam kandungan hingga dapat menyelesaikan studi saya dan selalu memberikanku motivasi dan dorongan baik moril dan materil.

Selanjutnya ucapan terima kasih yang sebesar-besarnya kepada Bapak **Dr. M. Yusuf Tahir, M.Ag** selaku pembimbing I dan Bapak **Muh. Said L, S.Si., M.Pd** selaku pembimbing II penulis yang telah meluangkan waktu dan membagi ilmunya dalam proses penulisan skripsi ini sehingga dapat diselesaikan dengan semaksimal mungkin

Selanjutnya ucapan terima kasih dan penghargaan yang sedalam-dalamnya, penulis sampaikan kepada:

1. **Prof. Dr. H. Musafir Pababbari, M.Si**, selaku Rektor UIN Alauddin Makassar beserta Wakil Rektor I, II, III dan IV atas segala fasilitas yang diberikan dalam menimba ilmu di dalamnya.

2. **Dr. H. Muhammad Amri, Lc, M.Ag**, selaku Dekan Fakultas Tarbiyah dan Keguruan beserta Wakil Dekan I, II, III dan IV atas segala fasilitas yang diberikan dan senantiasa memberikan dorongan, bimbingan dan nasihat kepada penulis.
3. **Dr. H. Muhammad Qaddafi, S.Si. M.Si.** selaku Ketua Jurusan Pendidikan Fisika Fakultas Tarbiyah dan Keguruan UIN Alauddin Makassar yang senantiasa memberikan dorongan, bimbingan dan nasehat penyusunan skripsi ini.
4. **Rafiqa, S.Si.,M.Si** selaku Sekertaris Jurusan Pendidikan Fisika Fakultas Tarbiyah dan Keguruan UIN Alauddin Makassar yang senantiasa memberikan semangat dan membantu dalam menyelesaikan studi penulis.
5. **Aminah, S.Pd** dan **Anas Irwan, S.Pd., M.Pd** yang selama ini selalu membantu penulis dalam pengurusan kebutuhan administrasi.
6. Ucapan terima kasih kepada **Dr. Safei M.Si** dan **Baharuddin, S.Pd, M.Pd.** yang telah meluangkan waktunya untuk memvalidasi instrumen penelitian saya. Sehingga skripsi ini dapat terselesaikan dengan baik.
7. Kepada **Ibu/Bapak Dosen UIN Alauddin Makassar** yang telah menjadi dosen pengampuh mata kuliah selama penulis menjadi mahasiswa di UIN Alauddin Makassar dan telah memberikan ilmunya kepada penulis.
8. Ucapan terima kasih kepada rekan-rekan penulis : **Mentari Anggraeni, Sitti Aminah, Nurul Fitri Pebyani, Nurmiwati, Haula Adiba Ahmad** dan **Rosta** yang turut andil dalam proses penyelesaian skripri ini .

9. Ucapan terima kasih kepada **Muhammad Ikhsan** yang telah senantiasa menemani saya, memberikan semangat dan mendengar keluh kesah saya selama proses penyelesaian skripsi ini.
10. Kepada seluruh teman-teman mahasiswa jurusan pendidikan fisika UIN Alauddin Makassar angkatan 2014 (RADIASI) tanpa terkecuali terima kasih atas kebersamaannya menjalani hari-hari perkuliahan, semoga menjadi kenangan terindah yang tak terlupakan.

Penulis menyadari sepenuhnya bahwa skripsi ini jauh dari kesempurnaan. Oleh karena itu, dengan kerendahan hati, penulis menerima saran dan kritik yang sifatnya konstruktif dari berbagai pihak demi kesempurnaan skripsi ini.

Akhirnya hanya kepada Allah Swt, penulis memohon ridha dan magfirah-Nya, semoga segala dukungan serta bantuan semua pihak mendapat pahala yang berlipat ganda disisi Allah swt, semoga karya ini dapat bermanfaat kepada para pembaca, Aamiin.

Wassalam.

UNIVERSITAS ISLAM NEGERI  
**ALAUDDIN**  
M A K A S S A R

Makassar, 9 Agustus 2018

Yuliani Bayangkari

## DAFTAR ISI

HALAMAN JUDUL .....	i
PERNYATAAN KEASLIAN SKRIPSI.....	ii
PENGESAHAN SKRIPSI .....	iii
KATA PENGANTAR .....	iv
DAFTAR ISI .....	viii
DAFTAR TABEL .....	x
DAFTAR GAMBAR .....	xi
DAFTAR LAMPIRAN .....	xii
ABSTRAK .....	xiv
BAB I PENDAHULUAN .....	1-7
A. Latar Belakang .....	1
B. Rumusan Masalah .....	5
C. Tujuan Penelitian .....	5
D. Ruang Lingkup Penelitian.....	6
E. Manfaat Penelitian .....	7
BAB II TINJAUAN TEORITIS .....	8-26
A. Hasil Penelitian Yang Relevan .....	8
B. Media Pembelajaran .....	9
C. Definisi Belajar .....	16
D. Hasil Belajar.....	20
E. Perangkat Pembelajaran.....	22
F. Kriteria Ketuntasan Minimal (KKM) .....	23
G. Kerangka Pikir .....	25
H. Hipotesis Penelitian.....	26
BAB III METODOLOGI PENELITIAN .....	27-46
A. Jenis dan Desain Penelitian .....	27



B. Waktu Dan Tempat .....	28
C. Populasi dan Sampel .....	29
D. Definisi Operasional Variabel.....	31
E. Instrumen Pengumpulan Data .....	33
F. Uji Validitas Dan Reliabilitas Instrumen .....	34
G. Prosedur Penelitian .....	37
H. Teknik Analisis Data .....	39
BAB IV HASIL PENELITIAN DAN PEMBAHASAN .....	47-64
A. Hasil Penelitian .....	47
B. Pembahasan Hasil Penelitian .....	64
BAB V PENUTUP .....	65-66
A. Kesimpulan .....	65
B. Implikasi Penelitian .....	66
DAFTAR PUSTAKA .....	67
LAMPIRAN-LAMPIRAN .....	70
DAFTAR RIWAYAT HIDUP .....	143



## DAFTAR TABEL

Tabel III.1 : Data Populasi siswa kelas IX MTsN 2 Bulukumba.....	29
Tabel III.2 : Data Sampel Penelitian.....	31
Tabel III.3 : Kategorisasi Kevalidan.....	35
Tabel III.4 : Kategori Reliabilitas Instrumen.....	36
Tabel III.5 : Kriteria Kevalidan Instrumen.....	37
Tabel III.6 : Kategorisasi Hasil Belajar.....	41
Tabel IV.1 : Frekuensi Nilai Hasil Belajar Kelas IX 1.....	50
Tabel IV.2 : Analisis Deskriptif Kelas IX 1.....	51
Tabel IV.3 : Kategorisasi Hasil Belajar Kelas IX 1.....	54
Tabel IV.4 : Frekuensi Nilai Hasil Belajar Kelas IX 2.....	54
Tabel IV.5 : Analisis Deskriptif Kelas IX 2.....	54
Tabel IV.6 : Kategorisasi Hasil Belajar Kelas IX 2.....	55
Tabel IV.7 : Uji Normalitas Data Kelas IX 1 dan IX 2.....	58

## DAFTAR GAMBAR

Gambar II.1: Gambar 2.1 tampilan workspace multisim simulation .....	15
Gambar II.2: Gambar 2.1 tampilan workspace multisim simulation .....	16
Gambar II.3: Bagan Kerangka Pikir .....	26
Gambar IV.1: Histogram Hasil Belajar Kelas IX 1 .....	53
Gambar IV.2: Histogram Hasil Belajar Kelas IX 2 .....	56
Gambar IV.3: Histogram Hasil Belajar Kelas IX 1 dan IX 2 .....	57
Gambar IV.4: Grafik Uji Normalitas Data.....	59



## DAFTAR LAMPIRAN

Lampiran A.1 : Data Hasil Belajar Fisika Kelas Eksperimen.....	71
Lampiran A.2 : Data Hasil Belajar Kelas Kontrol .....	72
Lampiran B.1 : Analisis Deskriptif Hasil Belajar Kelas Eksperimen.....	74
Lampiran B.2 : Analisis Deskriptif Hasil Belajar Kelas Kontrol.....	78
Lampiran C.1: Analisis Normalitas Hasil Belajar Kelas Eksperimen .....	83
Lampiran C.2: Analisis Normalitas Hasil Belajar Kelas Kontrol .....	84
Lampiran C.5 : Uji Homogenitas .....	86
Lampiran C.7 : Uji Hipotesis (Uji T 2 Sampel Independen) .....	86
Lampiran D.1 : Validitas dan Reliabilitas Instrmen Hasil Belajar.....	91
Lampiran D.2 : Validitas dan Reliabilitas Rencana Pelaksanaan pembelajaran ..	96
Lampiran D.6 : Validitas dan Reliabilitas Lembar Kerja Peserta Didik .....	100
Lampiran E.1 : Kisi-Kisi Instrumen Hasil Belajar.....	104
Lampiran E.2 : Soal Tes Hasil Belajar.....	109
Lampiran E.2 : Perangkat Pelaksanaan Pembelajaran .....	113
Lampiran E.3 : Lembar Kerja Peserta Didik.....	133
Lampiran F.1 : Dokumentasi Kelas Eksperimen .....	142
Lampiran F.2 : Dokumentasi Kelas Kontrol .....	142

## ABSTRAK

**Nama** : Yuliani Bayangkari  
**Nim** : 20600114030  
**Judul** : Analisis Perbandingan Penggunaan *Multisim 11 Simulation* dengan Praktikum Langsung Terhadap Hasil Belajar Peserta Didik Pada Mata Pelajaran Listrik Dinamis Kelas IX MTs Negeri 2 Bulukumba

---

Tujuan penelitian ini adalah untuk: 1) mengetahui hasil belajar peserta didik yang diajar menggunakan media *multisim 11 simulation* pada mata pelajaran listrik dinamis kelas IX MTs Negeri 2 Bulukumba; 2) mengetahui hasil belajar peserta didik yang diajar menggunakan media praktikum langsung *multisim 11 simulation* pada mata pelajaran listrik dinamis kelas IX MTs Negeri 2 Bulukumba; 3) mengetahui perbedaan hasil belajar peserta didik yang diajar dengan menggunakan media *multisim 11 simulation* dengan yang diajar menggunakan media praktikum langsung pada mata pelajaran listrik dinamis kelas IX MTs Negeri 2 Bulukumba.

Penelitian ini merupakan jenis penelitian kuantitatif dengan jenis penelitian *quasi eksperimen* (eksperimen semu) dimana desainnya memiliki kelompok kontrol dan kelompok eksperimen. Kelompok eksperimen diberikan perlakuan yaitu diajar dengan menggunakan media *multisim 11 simulation* sedangkan pada kelompok kontrol diberikan perlakuan diajar dengan melakukan praktikum secara langsung. Pada penelitian ini digunakan desain penelitian *the matching only posttes only control grup design* dan yang menjadi populasi yaitu kelas IX MTs Negeri 2 Bulukumba dengan teknik pengambilan sampel sepadan yakni memadankan antara satu subjek dan subjek yang lain berdasarkan hasil belajar materi sebelumnya.

Hasil penelitian untuk tes hasil belajar diperoleh  $t_{hitung}$  sebesar 2,56 dan  $t_{tabel}$  sebesar 1,68, dari data tersebut dapat dilihat bahwa  $t_{hitung} > t_{tabel}$  sehingga dapat ditarik kesimpulan bahwa,  $H_0$  ditolak dan  $H_a$  diterima yaitu terdapat perbedaan yang signifikan antara hasil belajar peserta didik yang diajar dengan menggunakan media *multisim 11 simulation* dengan yang diajar menggunakan media praktikum langsung.

Kata kunci: Perbandingan, *multisim 11 simulation*, praktikum langsung, hasil belajar.

# **BAB I**

## **PENDAHULUAN**

### ***A. Latar Belakang Masalah***

Pendidikan memegang peranan penting dan tidak dapat dipisahkan dari kehidupan, sifatnya mutlak baik dalam kehidupan seseorang, keluarga, bangsa atau negara. Seperti yang kita ketahui bahwa dunia pendidikan di Indonesia saat ini sedang dalam masa transisi dari kurikulum KTSP 2006 menjadi kurikulum 2013. Hal tersebut membuat sebagian besar guru dituntut menguasai kurikulum tersebut. Dengan kemunculan kurikulum 2013 maka diharapkan akan mewarnai perkembangan dalam dunia pendidikan dan mendorong guru berinovasi dalam pembelajaran guna mencapai tujuan pendidikan. Tujuan pendidikan sendiri tercantum dalam UU No. 20 Tahun 2003 pasal 2 yang menyatakan bahwa pendidikan nasional berfungsi untuk mengembangkan kemampuan dan membentuk watak serta peradaban bangsa yang bermartabat. Dalam rangka mencerdaskan kehidupan bangsa, bertujuan untuk berkembangnya potensi peserta didik agar menjadi manusia yang beriman dan bertakwa kepada Tuhan Yang Maha Esa, berakhlak mulia, sehat, berilmu, cakap dan kreatif.

Proses pembelajaran merupakan suatu kegiatan melaksanakan kurikulum suatu lembaga pendidikan, agar dapat mempengaruhi para peserta didik mencapai tujuan pendidikan yang telah ditetapkan. Pembelajaran fisika sebagai salah satu pelajaran yang diujikan secara nasional perlu ditingkatkan mutu pelajarannya.

Pemerintah telah banyak melakukan usaha untuk meningkatkan kualitas pendidikan nasional, termasuk di dalamnya pendidikan fisika. Guru fisika masih mencari-cari metode dan strategi pengajaran yang sesuai pada pelajaran fisika, misalnya dengan melakukan tanya jawab sebelum memulai pokok bahasan, diskusi kelompok, melakukan percobaan, dan lain-lain. Pelajaran fisika merupakan pelajaran yang sedikit sulit dimengerti dikarenakan oleh banyaknya rumus-rumus dan juga perlu gambar-gambar yang sesuai dengan materi yang diajarkan, maka itu dibutuhkan sistem pembelajaran untuk mempermudah siswa dalam mempelajari suatu pelajaran dengan cepat dan menarik.

Berdasarkan hasil observasi di kelas IX MTsN 2 Bulukumba, bahwa pembelajaran fisika peserta cenderung kurang aktif. Para peserta didik hanya datang dan mendengarkan saja apa yang disampaikan oleh guru. Mereka sama sekali tidak memiliki minat dalam belajar, cenderung merasa bosan bahkan kurang sekali peserta didik yang mau memperhatikan penjelasan guru. Dan itu sangat berpengaruh pada hasil belajar mereka. Hal ini dapat dilihat dari nilai rata-ratanya. Dari 63 peserta didik yang diambil dari dua kelas sebagai sampel, yang mendapatkan nilai dibawah nilai KKM sebanyak 35 orang, dan jumlah peserta didik yang mendapatkan nilai diatas nilai KKM sebanyak 28 orang. Sehingga diperoleh nilai rata-rata peserta didik adalah 74,4. Dimana nilai KKM untuk materi ini adalah 75 (Niswati, S.Pd). Pikiran siswa sebaiknya diarahkan untuk ikut aktif dalam pembelajaran fisika sehingga peserta didik tidak lagi hanya mendengarkan penjelasan guru saja tanpa ada umpan balik. Apalagi perkembangan teknologi informasi dan komunikasi (TIK) dalam

beberapa dekade terakhir berjalan sangat cepat sejalan dengan perkembangan teknologi telekomunikasi, termasuk jaringan komputer. Dan juga ditunjang fasilitas komputer yang dimiliki sekolah tersebut sangat memadai, sekitar 20 set komputer layak pakai yang ada di laboratorium komputer. Berbagai teknologi dan aplikasi pendukung juga telah dikembangkan sebagai upaya untuk mendukung dan mempermudah kegiatan belajar mengajar dalam dunia pendidikan. Contoh media pembelajaran berbasis TIK adalah dengan menggunakan *multisim 11 simulation*.

Penelitian ini penting dilakukan agar dapat menarik perhatian dan minat peserta didik dalam belajar, dan guru dapat menjadikan media *software multisim 11 simulation* ini sebagai media alternatif dalam melakukan proses pembelajaran. Apalagi pemahaman peserta didik tentang komputer sudah sangat berkembang, bahkan hampir setiap hari mereka menggunakan komputer untuk mengerjakan tugas yang diberikan oleh guru. Adapun alasan peneliti memilih media *multisim 11 simulation* ini adalah karena di dalam aplikasi ini dapat membuat berbagai macam rangkaian elektronika, misalnya rangkaian seri-paralel yang merupakan salah satu materi pembelajaran listrik dinamis untuk sekolah menengah pertama. Pengoperasian dari *multisim 11 simulation* ini pun cukup mudah dilakukan yang dilengkapi dengan komponen elektronika beserta dengan alat ukur listrik, jadi seolah-olah sedang melakukan praktikum yang sesungguhnya.

Penelitian ini telah dilakukan oleh Nugroho ditahun 2014 di salah satu sekolah di Jawa. Penelitian tersebut menggunakan media *elektronik work bench* (EWB) bedanya dengan multisim adalah EWB ini hanya khusus untuk simulasi



gerbang logika saja. Hasil dari penelitian tersebut adalah bahwa dengan menggunakan media *software* EWB, hasil belajar siswa meningkat. Selain penelitian tersebut adapula penelitian yang dilakukan oleh Mushadin ditahun 2012 di salah satu sekolah menengah di Yogyakarta. Penelitian ini menggunakan program simulasi *Proteus*. Hasil penelitian ini menyimpulkan bahwa efektivitas penggunaan media simulasi computer terbukti lebih efektif, karena dilihat dari hasil yang dicapai oleh peserta didik telah mencapai nilai KKM. Selain itu, terdapat lagi penelitian mengenai penggunaan simulasi elektronika, penelitian ini merupakan penelitian pengembangan yang dilakukan oleh Choirun Nisa ditahun 2014 yang menggunakan *multisim 10*. Hasil penelitian ini menyimpulkan bahwa penggunaan media *multisim 10* ini sangat menarik perhatian peserta didik untuk membantunya belajar.

Berdasarkan uraian diatas maka peneliti tertarik melakukan penelitian ini untuk mengetahui bagaimana pengaruh media pembelajaran *multisim 11 simulation* terhadap hasil belajar peserta didik. Adapun judul penelitian ini adalah “ **Analisis Perbandingan Penggunaan *Multisim 11 Simulation* dengan Praktikum Langsung Terhadap Hasil Belajar Fisika Pada Materi Listrik Dinamis Kelas IX MTsN 2 Bulukumba**”

### **B. Rumusan Masalah**

Berdasarkan latar belakang diatas, maka diperoleh rumusan masalah sebagai berikut:

1. Seberapa besar hasil belajar peserta didik yang diajar dengan menggunakan media *multisim 11 simulation* pada materi listrik dinamis kelas IX MTsN 2 Bulukumba?
2. Seberapa besar hasil belajar peserta didik yang diajar menggunakan media praktikum langsung pada materi listrik dinamikelas IX MTsN 2 Bulukumba?
3. Apakah ada perbedaan hasil belajar peserta didik yang diajar menggunakan media *multisim 11 simulation* dengan yang diajar menggunakan media praktikum langsung pada materi listrik dinamis kelas IX MTsN 2 Bulukumba?

### **C. Tujuan Penelitian**

Berdasarkan rumusan masalah yang ada, maka yang akan menjadi tujuan dari penelitian adalah sebagai berikut :

1. Mengetahui seberapa besar hasil belajar peserta didik yang diajar menggunakan media *multisim 11 simulation* pada materi listrik dinamis kelas IX 2 Tanete Bulukumba.
2. Mengetahui seberapa besar peserta didik belajar siswa yang diajar menggunakan media praktikum langsung pada materi listrik dinamis kelas IX MTsN 2 Bulukumba.

3. Mengetahui perbedaan hasil belajar peserta didik yang diajar dengan menggunakan media *multisim 11 simulation* dengan yang diajar menggunakan media praktikum langsung pada materi listrik dinamis kelas IX MTsN 2 Bulukumba.

#### **D. Ruang Lingkup Penelitian**

Penelitian ini dilakukan pada kelas XI tahun ajaran 2017/2018 dengan materi listrik dinamis yang sesuai dengan kurikulum 2013 yang berlaku di sekolah tersebut. Adapun sekolah yang akan menjadi lokasi penelitian ini adalah MTsN 2 Bulukumba.

#### **E. Manfaat Penelitian**

Manfaat yang dapat diperoleh dari hasil penelitian ini diharapkan berguna bagi pihak-pihak sebagai berikut:

1. Bagi Guru
  - a. Dapat menambah wawasan dalam upaya mengembangkan media pembelajaran yang sesuai dengan karakter siswa.
  - b. Untuk memberikan sumbangan yang bermanfaat dalam upaya peningkatan mutu pendidikan.
2. Bagi peserta didik
  - a. Untuk meningkatkan minat belajar peserta didik.
  - b. Dapat mempermudah pemahaman peserta didik pada materi listrik dinamis yang sebelumnya tidak pernah melakukan praktikum secara langsung.
  - c. Mendorong peserta didik berpikir kreatif

### 3. Bagi Peneliti

Dapat memberikan pengalaman langsung kepada peneliti sebagai calon guru dalam memanfaatkan *software* aplikasi/simulasi yang sudah ada sesuai dengan kebutuhan pengembangan peserta didik.



## BAB II

### TINJAUAN TEORITIS

#### A. Hasil Penelitian Yang Relevan

Sebagai bahan penguat penelitian tentang efektifitas penggunaan *multisim 11 simulation* terhadap hasil belajar siswa pada mata pelajaran listrik dinamis kelas IX MTsN 2 Bulukumba, penulis mengutip beberapa penelitian yang relevan:

1. Rasyid Nugroho (2014) dalam skripsinya yang berjudul “Pengaruh Penggunaan Media *Elektronik Work Bench* (EWB) dan *Proteus* Terhadap Pencapaian Kompetensi siswa Pada Mata Pelajaran Elektronika Dasar Kelas X SMK Neg 2 Pengasih” memberikan kesimpulan bahwa dengan menggunakan media *Elektronik Work Bench* (EWB) dan *Proteus* kompetensi siswa meningkat.
2. Choirun Nisa (2014) dalam skripsinya yang berjudul “Pengembangan Media Pembelajaran Berbasis ICT Menggunakan *Multisim 10 Simulation* Pada Mata Pelajaran Elektronika Dasar SMK 7 Surabaya“ memberikan kesimpulan dengan menggunakan media *multisim 10 simulation* dapat menarik perhatian dan minat belajar peserta didik.
3. Mushadin (2012) dalam skripsinya yang berjudul “Efektifitas Media Pembelajaran Berbasis Komputer Pada Mata Pelajaran Elektronika Terhadap Prestasi Belajar Siswa Kelas IX SMK Sedayu Bantul“ memberikan kesimpulan bahwa penggunaan media berbasis komputer terbukti lebih

4. efektif dalam meningkatkan prestasi belajar siswa, karena dilihat dari hasil yang dicapai oleh peserta didik telah mencapai nilai KKM.

### **B. Media Pembelajaran**

Media pembelajaran merupakan komponen penting dalam perencanaan, pelaksanaan dan evaluasi pembelajaran. Banyak media pembelajaran yang dapat digunakan untuk kegiatan pembelajaran. Namun tidak semua media tersebut cocok untuk mengajarkan semua materi pelajaran dan untuk semua peserta didik. Media tersebut harus dipilih dengan cermat agar dapat digunakan secara optimal dalam kegiatan pembelajaran<sup>1</sup>.

Menurut konsep dan kawasan teknologi pendidikan/pembelajaran, media termasuk sumber belajar. Seperti diketahui, menurut definisi dan kawasan teknologi pendidikan, sumber belajar meliputi pesan, orang, bahan, alat, teknik dan lingkungan. Sumber belajar dapat dibedakan menjadi sumber belajar yang direncanakan (*learning resource by design*) dan digunakan (*learning resource by utilization*). Karena sengaja dibuat dan dimanfaatkan untuk pembelajaran, maka media pembelajaran termasuk media yang direncanakan.<sup>2</sup>

Ditinjau dari segi bahasa, istilah media (jamak) medium (tunggal) mengandung arti perantara. Dalam kegiatan sehari-hari di sekolah, media sering diartikan sebagai alat peraga. Dalam hubungannya dengan komunikasi, media diartikan sebagai alat komunikasi. Gagne dan Reiser dalam hubungannya dengan

---

<sup>1</sup>Abdul Gafur, *Desain Pembelajaran* (Yogyakarta: Ombak, 2012), h. 103-104.

<sup>2</sup>Abdul Gafur, *Desain Pembelajaran*, h. 104.

pembelajaran, media diartikan sebagai “sarana fisik yang digunakan untuk mengkomunikasikan atau menyampaikan pesan pembelajaran kepada peserta didik”.<sup>3</sup>

Miarso menyatakan bahwa media pengajaran adalah segala sesuatu yang dapat merangsang terjadinya proses belajar.<sup>4</sup>

Selain itu terdapat pula pengertian lain, yakni menurut Arsyad media pembelajaran mencakup semua sumber yang diperlukan untuk melakukan komunikasi dalam pembelajaran, sehingga bentuknya bisa berupa perangkat keras (*hardware*) dan perangkat lunak (*software*) yang digunakan pada perangkat keras itu.<sup>5</sup>

Dari beberapa pengertian di atas, dapat peneliti simpulkan bahwa media pembelajaran adalah semua sumber yang diperlukan oleh seorang pendidik untuk menunjang proses pembelajaran di kelas, baik berupa perangkat keras maupun perangkat lunak. Media pembelajaran yang baik harus sesuai dengan tujuan pembelajaran. Selain itu media pembelajaran yang baik juga harus sesuai dengan kompetensi pembelajaran dan juga karakter peserta didik itu sendiri.

Penggunaan media pembelajaran dapat menjelaskan materi yang bersifat teori dan abstrak. Dengan media pembelajaran suasana kelas menjadi lebih bervariasi, peserta didik lebih banyak melakukan kegiatan belajar sebab tidak hanya mendengar tetapi juga melakukan aktivitas lain seperti mengamati, menganalisa, dan mendemonstrasikan.

---

<sup>3</sup>Abdul Gafur, *Desain Pembelajaran*, h. 104-105.

<sup>4</sup>Yusuf Adi Miarso, *Strategi Mengajar*, (Jakarta: Grasindo), h. 6

<sup>5</sup> Azhar Arsyad, *Media Pembelajaran*, h. 28.

Secara umum dapat dikatakan bahwa substansi dari media pembelajaran adalah bentuk saluran yang digunakan untuk menyalurkan pesan, informasi atau bahan pelajaran kepada penerima pesan atau peserta didik. Dapat pula dikatakan bahwa media pembelajaran merupakan berbagai jenis komponen lingkungan peserta didik yang dapat merangsang peserta didik untuk belajar.

Dalam suatu proses belajar mengajar, dua unsur yang amat penting adalah metode mengajar dan media pembelajaran. Kedua aspek ini selalu berkaitan. Pemilihan salah satu metode mengajar tertentu akan mempengaruhi jenis media pembelajaran yang sesuai, meskipun masih ada berbagai aspek lain yang harus diperhatikan dalam memilih media. Meskipun demikian, dapat dikatakan bahwa salah satu fungsi utama media pembelajaran adalah sebagai alat bantu mengajar yang turut mempengaruhi iklim, kondisi dari lingkungan belajar yang ditata dan diciptakan oleh guru.

Perkembangan iptek memicu perkembangan media sebagai wahana sumber belajar peserta didik. Beberapa ahli dalam buku Sadiman, dkk., menggolongkan macam-macam media pembelajaran yaitu media yang dapat didengar (*audio*), media yang dapat dilihat (*video*) dan media yang dapat bergerak.<sup>6</sup>

---

<sup>6</sup> S. Sadiman, dkk. Media Pendidikan “Pengertian Pengembangan dan Pemanfaatannya”. (Bandung: Rajawali Pers), h. 20-23)



Kemudian, pengelompokkan media pembelajaran menjadi lima yaitu, media berbasis manusia, media berbasis cetak, media berbasis visual, media berbasis audio visual, dan media berbasi komputer.<sup>7</sup>



---

<sup>7</sup> Azhar Arsyad. Media Pembelajaran. h, 29

Dalam proses komunikasi atau proses informasi (dan juga proses pembelajaran) sering dijumpai masalah atau kesulitan. Beberapa masalah dalam proses komunikasi, misalnya: Ditinjau dari pihak peserta didik seperti kesulitan bahasa, sukar menghafal, terjadi distorsi atau ketidakjelasan, gangguan panca indera, sulit mengungkap kembali, sulit menerima pelajaran, tidak tertarik pada materi yang dipelajari, dsb. Ditinjau dari guru, misalnya guru tidak mahir mengemas dan menyajikan materi pelajaran, faktor kelelahan dan sebagainya. Ditinjau dari pesan atau materi yang disampaikan, misalnya: materi berada jauh dari tempat peserta didik, materi terlalu kecil, abstrak, terlalu besar, berbahaya jika disentuh dan sebagainya. Berdasarkan alasan bahwa tidak semua pengalaman dapat diberikan secara langsung, maka diperlukan media. Dengan menggunakan media, diharapkan masalah-masalah komunikasi dan masalah pembelajaran dapat diatasi.<sup>8</sup>

Contoh media sebagai alat bantu pembelajaran misalnya, kapur, papan tulis, peta, bola dunia, bagan grafik proyektor slide, transparansi, OHP dan sebagainya. Semua media tadi merupakan alat bantu guru dalam mengajar. Media yang dapat digunakan untuk belajar sendiri dengan sedikit atau tanpa bantuan guru. Misalnya modul, komputer multimedia, paket pengajaran berprogram, buku resep, buku petunjuk pengoperasian peralatan (user manual).<sup>9</sup>

---

<sup>8</sup>Abdul Gafur, *Desain Pembelajaran*, h. 106-107.

<sup>9</sup>Abdul Gafur, *Desain Pembelajaran*, h. 110.

Dalam penggunaan media pembelajaran yaitu media pembelajaran tradisional termasuk LKPD merupakan salah satu media cetak yang umumnya digunakan dalam proses belajar mengajar. Lembar Kerja Peserta Didik (LKPD), dalam Kamus Besar Bahasa Indonesia, LKPD merupakan kependekan dari “Lembar Kerja Peserta Didik” yang mempunyai arti bagian pokok dari modul yang berisi tujuan umum dari topik-topik yang dibahas.<sup>10</sup>

Lembar Kerja Peserta Didik (LKPD) merupakan alat bantu yang dapat meningkatkan aktivitas dan kreativitas peserta didik dalam proses belajar mengajar. Dengan menggunakan lembar kerja peserta didik guru dapat dengan mudah menyampaikan bahan pelajaran kepada peserta didik dan sebaliknya dengan lembar kerja peserta didik yang terarah kegiatan.<sup>11</sup>

Lembar Kerja Peserta Didik (*Student Work Sheet*) adalah lembaran-lembaran yang berisi tugas yang harus dikerjakan oleh peserta didik. Lembar kegiatan biasanya berupa petunjuk, langkah-langkah untuk menyelesaikan suatu tugas. Suatu tugas yang diperintahkan dalam lembar kegiatan harus jelas kompetensi dasar yang akan dicapainya. Lembar kegiatan dapat digunakan untuk mata pelajaran apa saja. Tugas-tugas sebuah lembar kegiatan tidak akan dapat dikerjakan oleh peserta didik secara

---

<sup>10</sup>Kamus Besar Bahasa Indonesia, Departemen P & K, (Jakarta: Balai Pustaka, 1998), h. 512.

<sup>11</sup>Azhar, *Proses Belajar mengajar Pola CBSA dan LKS* (Surabaya: Usaha Nasional, 1991), h. 5.

baik apabila tidak dilengkapi dengan buku lain atau referensi lain yang terkait dengan materi tugasnya.<sup>12</sup>



---

<sup>12</sup>Abdul Majid, *Perencanaan Pembelajaran Mengembangkan Standar Kompetensi Guru*, (Bandung: PT Remaja Rosdakarya, 2008), h. 177.

Adapun fungsi dari lembar kerja peserta didik yaitu memudahkan pemahaman peserta didik terhadap materi pelajaran yang didapat serta menuntun peserta didik akan berbagai kegiatan yang perlu diberikannya serta mempertimbangkan proses berfikir yang bagaimana yang akan ditumbuhkan pada diri peserta didik.<sup>13</sup>

Adapun peranan atau manfaat lembar kerja peserta didik yaitu:

1. Menjadi peserta didik lebih aktif.
2. Menimbulkan gairah belajar dalam diri peserta didik.
3. Menuntun peserta didik untuk mencapai tujuan yang diinginkan.
4. Memudahkan peserta didik dalam proses dan sikap ilmiah pada diri peserta didik.<sup>14</sup>

Karena media pembelajaran senantiasa mengalami perkembangan seiring kemajuan IPTEK, jadi selain LKPD yang merupakan media pembelajaran berupa media cetak, terdapat pula media pembelajaran berupa media pembelajaran berprogram komputer, contohnya program simulasi laboratorium virtual.

ICT atau TIK mencakup semua teknologi yang dapat digunakan untuk menyimpan, mengolah, menampilkan, dan menyampaikan informasi dalam proses komunikasi. Yang termasuk teknologi ini adalah teknologi komputer, baik perangkat keras (*hardware*) maupun perangkat lunak (*software*). Contoh media pembelajaran berbasis TIK salah satunya adalah media *software multisim 11 simulation*.

---

<sup>13</sup>Lalu M Azhar, *Proses Belajar Mengajar Pola CBSA* (Surabaya: Usaha Nasional, 1993), h. 78.

<sup>14</sup>Azhar, *Proses Belajar Mengajar Pola CBSA dan LKS*, h. 41.

*Multisim 11 simulation* adalah *software* yang dikembangkan oleh perusahaan *National Instrument* yang berkantor di Austin, Texas, USA. Bergerak dalam bidang produksi komponen elektronika. Dengan *software* ini kita dapat memodelkan sifat-sifat dari parameter rangkaian analog dan digital. Kemampuan yang disediakan *software* ini dapat memodelkan berbagai macam rancangan rangkaian dengan berbagai kemungkinan komponen, dengan kelengkapan sejumlah komponen kita bisa membuat kombinasi desai rangkaian yang hampir tidak terbatas. *multisim 11 simulation* ini merupakan paket simulasi rangkaian interaktif yang memungkinkan peserta didik untuk melihat sirkuit mereka dalam bentuk skema sementara yang digunakan untuk mengukur parameter yang berbeda dari sirkuit. Kelebihan dari perangkat ini terletak pada kesederhanaannya. Dengan hanya beberapa langkah, sirkuit dapat langsung diinstal dan digunakan. Selain itu, dengan aplikasi ini pengguna dapat membuat berbagai macam rangkaian listrik kemudian mengukur parameter yang hendak diukur seperti saat sedang melakukan praktikum sebenarnya di laboratorium. Sementara kekurangan dari simulasi ini adalah bisa menyita waktu dan sulit untuk menggenalisasikan hasil yang diperoleh dari percobaan tersebut.<sup>15</sup>

Dibawah ini merupakan gambar dari *workspace* pada *multisim*:

---

<sup>15</sup> Albert Daniel, Jurnal Pengenalan Multisim. h. 1

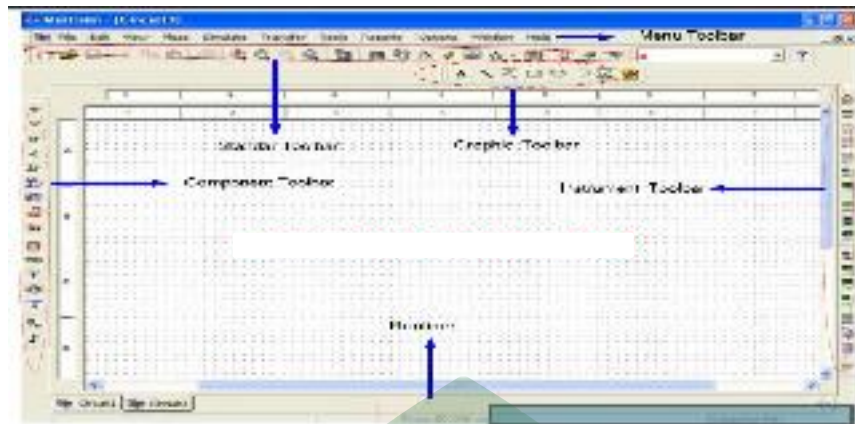

Gambar II.1 Tampilan *workspace multisim simulation*.  
(Copyright: Daniel, 2007)

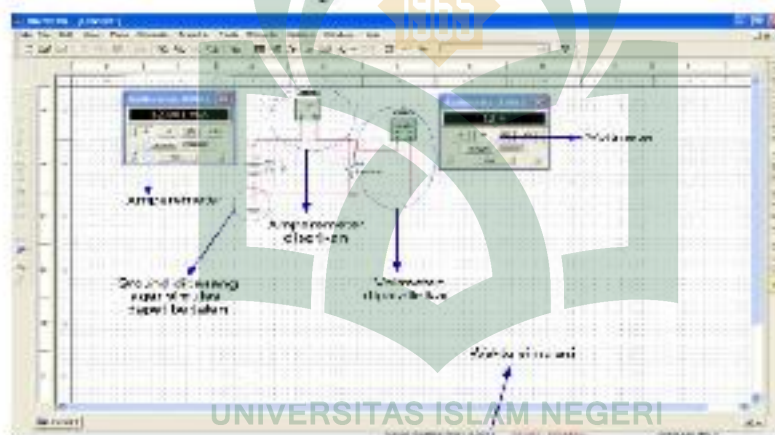

Gambar II.2. Tampilan *workspace multisim simulation*.  
(Copyright: Daniel, 2007)

### C. Definisi Belajar

Belajar merupakan suatu proses yang berlangsung sepanjang hayat. Hampir semua kecakapan, keterampilan, pengetahuan, kebiasaan, kegemaran dan sikap manusia terbentuk, dimodifikasi dan berkembang karena belajar. Dengan demikian, belajar merupakan proses penting yang terjadi dalam kehidupan setiap orang. Karenanya, pemahaman yang benar tentang konsep belajar sangat diperlukan,

terutama bagi kalangan pendidik yang terlibat langsung dalam proses pembelajaran.<sup>16</sup>

Sejak zaman dahulu, kata belajar telah ada sejak Rasulullah saw. Ini berawal dari turunnya wahyu pertama yang disampaikan oleh malaikat Jibril as. yaitu surah Al-A'laq ayat 1-5 :

أَقْرَأْ بِاسْمِ رَبِّكَ الَّذِي خَلَقَ ۝ خَلَقَ الْإِنْسَانَ مِنْ عَلَقٍ ۝ أَلَمْ يَكُنْ لِلْإِنْسَانِ عِلْمٌ ۝ عَلَّمَ بِالْقَلَمِ ۝ عَلَّمَ الْإِنْسَانَ مَا لَمْ يَعْلَمْ

Terjemahnya:

“Bacalah dengan (menyebut) nama Tuhanmu yang Menciptakan, Dia telah menciptakan manusia dari segumpal darah. Bacalah, dan Tuhanmulah yang Maha pemurah, yang mengajar (manusia) dengan perantaran kalam, Dia mengajar kepada manusia apa yang tidak diketahuinya.”

Maksud dari ayat tersebut bahwa Allah mengajar manusia dengan perantaraan tulis baca, artinya manusia dituntut untuk belajar diawali dengan membaca kemudian menuliskannya.<sup>17</sup>

Pendidikan secara psikologi, belajar merupakan suatu proses perubahan yakni perubahan dalam tingkah laku sebagai hasil dari interaksi dengan lingkungannya di dalam memenuhi kebutuhan hidupnya yang menyangkut seluruh aspek tingkah laku. Jadi pengertian belajar dapat didefinisikan sebagai “suatu proses usaha yang dilakukan oleh individu untuk memperoleh suatu perubahan tingkah laku yang baru

<sup>16</sup>Nyayu Khodijah, *Psikologi Pendidikan*, h. 47.

<sup>17</sup>Al-Qur'an Al-Karim Terjemahan Departemen Agama RI, (Semarang: PT. Karya Toha Putra, 1995), h. 1079.



secara keseluruhan sebagai hasil pengalaman individu itu sendiri dalam interaksi dalam lingkungan”.<sup>18</sup>

Beberapa definisi yang dapat dikemukakan disini adalah:

1. Harold Spears menyatakan bahwa *learning is to observe, to read, to imitate, to tray something themselves, to listen, to follow direction* (belajar adalah mengamati, membaca, mengimitasi, mencoba ssuatu seendiri, mendengarkan, mengikuti petunjuk). Definisi ini ebih menekankan kepada aktivitas-akativitas yang dilakukan ketika orang belajar.
2. Cronbach dalam bukunya yang berjudul *Educational Psychology* menyatakan bahwa *learning is shown by a change in behavior as a result of experience* (belajar ditunjukan oleh peruahan perilaku sebagai hasil pengalaman). Definisi ini juga menekankan pada perubahan, akan tetapi dijelaskan juga bahwa perubahan yang dimaksud adalah perubahan perilaku.
3. Gagne dan Briggs dalam buku yang berjudul *Principles of Instructional Design* mendefinisikan belajar sebagai serangkaian proses kognitif yang mentransformasi stimulasi dari lingkungan ke dalam beberapa fase pemrosesan informasi yang dibutuhkan untuk memperoleh suatu kapabilias yang baru. Definisi ini juga menekankan pada proses, namun ditegaskan bahwa proses yang dimaksud adalah proses kognitif.

Berdasarkan definisi-definsi yang ada, dapat disimpulkan bahwa:

---

<sup>18</sup>Nurwanita Z. *Psikologi Pendidikan*. (Makassar: Yayasan Pendidikan, 2014), h. 60-61

- a. Belajar adalah sebuah proses yang memungkinkan seseorang memperoleh dan membentuk kompetensi, keterampilan dan sikap yang baru.
- b. Proses belajar melibatkan proses-proses mental internal yang terjadi berdasarkan latihan, pengalaman dan interaksi sosial
- c. Hasil belajar ditunjukkan oleh terjadinya perubahan perilaku (baik aktual maupun potensial), dan
- d. Perubahan yang dihasilkan dari belajar bersifat relatif permanen.<sup>19</sup>

## 2. Ciri-ciri Perubahan Sebagai Hasil Belajar

Menurut Ahmadi dan Supriyono, suatu proses perubahan baru dapat dikatakan sebagai hasil belajar jika memiliki ciri-ciri: (1) terjadi secara sadar; (2) bersifat fungsional; (3) bersifat aktif dan positif; (4) bukan bersifat sementara; (5) bertujuan dan terarah; dan (6) mencakup seluruh aspek tingkah laku.<sup>20</sup>

## 3. Tahapan-tahapan dalam Belajar

Menurut Albert Bandura dalam Syah dalam proses belajar peserta didik menempuh empat tahapan, yaitu:

- a. Tahapan perhatian (*attentional phase*), peserta didik memusatkan perhatian pada objek materi. Pada umumnya peserta didik lebih memusatkan perhatian mereka pada stimulus yang menonjol atau menarik bagi mereka. Tahap ini penting karena jika peserta didik tidak dapat memfokuskan perhatian mereka pada materi yang disajikan, maka mereka akan mengalami kesulitan untuk melanjutkan ke tahap selanjutnya.

<sup>19</sup>Nyayu Khodijah, *Psikologi Pendidikan*, h. 47-51.

<sup>20</sup>Nyayu Khodijah, *Psikologi Pendidikan*, h. 51.

- b. Tahap penyimpanan dalam ingatan (*retention phase*), informasi materi yang disajikan ditangkap diproses dan kemudian disimpan dalam memori. Mengingat struktur memori manusia memiliki tiga lapisan yang masing-masing memiliki lama penyimpanan dan kapasitas yang berbeda-beda, maka proses ini membutuhkan strategi khusus dari peserta didik.
- c. Tahap reproduksi (*reproduction phase*), semua informasi dalam bentuk kode-kode simbolis yang tersimpan dalam memori diproduksi atau dimunculkan kembali. Sulit atau mudahnya pemunculan kembali memori ini bukan hanya bergantung pada tahap penyimpanan, akan tetapi juga bergantung pada stimulus yang digunakan untuk munculkan informasi tersebut.
- d. Tahap motivasi (*mitovation phase*), semua informasi yang telah tersimpan dalam memori diberi penguatan (*reinforcement*). Untuk itu, guru dianjurkan memberi pujian, hadiah atau nilai tertentu pada peserta didik yang berprestasi, sebaliknya bagi peserta didik yang kurang berprestasi perlu diberikan kesadaran tentang pentingnya penguasaan materi jika perlu guru memberikan hukuman edukatif.<sup>21</sup>

#### **D. Hasil Belajar**

Hasil belajar menurut Benyamin S. Bloom yang dikenal dengan istilah taksonomi Bloom dikelompokkan dalam tiga aspek yaitu; aspek kognitif, afektif dan psikomotorik.<sup>22</sup>

Aspek kognitif adalah aspek yang berkaitan dengan kemampuan berpikir. Menurut teori yang dikemukakan oleh Benyamin S. Bloom dkk., aspek kognitif ini t

---

<sup>21</sup>Nyayu Khodijah, *Psikologi Pendidikan*, h. 56-57.

<sup>22</sup>St. Syamsudduha, *Penilaian Kelas* (Makassar: Alauddin University Press, 2012), h. 21.

Terdiri dari enam jenjang atau tingkat yang disusun seperti anak tangga dalam arti bahwa jenjang pertama merupakan tingkat berpikir rendah.<sup>23</sup>

#### 1. Pengetahuan

Mengetahui tentang hal-hal khusus, peristilahan, fakta-fakta khusus, prinsip-prinsip, kaidah-kaidah. Istilah pengetahuan dimaksudkan sebagai terjemahan dari kata *knowledge* dalam taksonomi Bloom. Dalam istilah tersebut termasuk pula pengetahuan faktual di samping pengetahuan hafalan atau untuk diingat seperti rumus, batasan, definisi, istilah, ayat Al-Qur'an atau hadis tertentu, nama-nama tokoh, nama-nama kota. Dilihat dari segi proses belajar, istilah-istilah tersebut memang perlu dihafal atau diingat agar dapat dikuasainya sebagai dasar dari pengetahuan atau pemahaman konsep-konsep lainnya.<sup>24</sup>

#### 2. Pemahaman

Mampu menterjemahkan, menafsirkan, menentukan, memperkirakan, mengartikan. Pemahaman adalah tingkat kemampuan yang mengharapakan peserta didik peserta didik mampu memahami arti atau konsep, situasi, serta fakta yang diketahuinya. Dalam hal ini peserta didik tidak hanya hafal secara verbalitas, tetapi memahami konsep dari masalah atau fakta yang ditanyakan.<sup>25</sup>

---

<sup>23</sup>St. Syamsudduha, *Penilaian Kelas*, h. 21-22.

<sup>24</sup>St. Syamsudduha, *Penilaian Kelas*, h. 22.

<sup>25</sup>St. Syamsudduha, *Penilaian Kelas* h. 23.

### 3. Penerapan

Penerapan, mencakup kemampuan menerapkan metode dan kaidah untuk menghadapi masalah yang nyata dan baru. Misalnya menggunakan prinsip.<sup>26</sup>

### 4. Analisis

Analisis (*analysis*) adalah kemampuan seseorang untuk merinci atau menguraikan suatu bahan atau keadaan menurut bagian-bagian yang lebih kecil dan mampu memahami hubungan di antara bagian-bagian atau faktor-faktor yang satu dengan faktor-faktor lainnya.<sup>27</sup>

### **E. Perangkat Pembelajaran**

Sesuai dengan Peraturan Menteri Pendidikan Nasional Nomor 41 Tahun 2007 tentang standar nasional pendidikan, salah satu yang harus dikembangkan adalah standar proses. Standar proses adalah standar nasional pendidikan yang berkaitan dengan pelaksanaan pembelajaran pada satuan pendidikan untuk mencapai kompetensi lulusan. Standar proses meliputi perencanaan proses pembelajaran, pelaksanaan proses pembelajaran, penilaian proses pembelajaran dan pengawasan proses pembelajaran untuk terlaksananya proses pembelajaran yang efektif dan efisien.<sup>28</sup>

Untuk terciptanya proses pembelajaran secara efektif dan efisien, maka seorang pendidik harus mampu menyusun perangkat proses pembelajaran,

---

<sup>26</sup>Mudjiono dan Dimiyati, *Belajar dan Pembelajaran* (Jakarta: PT Rineka Cipta, 2002) h. 56.

<sup>27</sup>Anas Sudijono, *Pengantar Evaluasi Pendidikan* (Jakarta: PT. Raja Grafindo Persada, 2009), h. 51.

<sup>28</sup>Ramayulis, *Metodologi Pendidikan Agama Islam* (Jakarta: Kalam Mulia, 2005), h. 163.

diantaranya Rencana Pelaksanaan Pembelajaran (RPP). RPP adalah rencana yang menggambarkan prosedur dan pengorganisasian pembelajaran untuk mencapai satu kompetensi dasar yang ditetapkan dalam standar isi dan telah dijabarkan dalam silabus. Lingkup rencana pembelajaran paling luas mencakup satu kompetensi dasar yang terdiri atas dua minimal atau beberapa indikator untuk satu kali pertemuan atau lebih.<sup>29</sup>

Adapun fungsi RPP yaitu sebagai pedoman bagi pendidik agar dapat mengajar dengan baik tanpa kekhawatiran keluar dari tujuan pembelajaran ruang lingkup materi, strategi pembelajaran atau sistem evaluasi yang seharusnya, jaminan mutu terhadap proses pembelajaran, acuan dalam melaksanakan evaluasi program, dasar dalam melaksanakan rekonstruksi mata pelajaran serta dokumen bukti otentik dalam akreditasi program studi.<sup>30</sup>

#### **F. *Kriteria Ketuntasan Minimal (KKM)***

Salah satu prinsip penilaian pada kurikulum berbasis kompetensi adalah menggunakan acuan kriteria, yakni menggunakan kriteria tertentu dalam menentukan kelulusan peserta didik. Kriteria paling rendah untuk menyatakan peserta didik mencapai ketuntasan dinamakan Kriteria Ketuntasan Minimal (KKM). Kriteria ketuntasan menunjukkan persentase tingkat pencapaian kompetensi sehingga dinyatakan dengan angka maksimal 100 (seratus). Angka maksimal 100 merupakan kriteria ketuntasan ideal. Target ketuntasan secara nasional diharapkan mencapai

---

<sup>29</sup>Ramayulis, *Metodologi Pendidikan Agama Islam*, h. 169.

<sup>30</sup>Ramayulis, *Metodologi Pendidikan Agama Islam*, h. 170.

minimal 75. Satuan pendidikan dapat memulai dari kriteria ketuntasan minimal di bawah target nasional kemudian ditingkatkan secara bertahap.<sup>31</sup>

Kriteria ketuntasan minimal menjadi acuan bersama pendidik, peserta didik, dan orang tua peserta didik. Oleh karena itu pihak-pihak yang berkepentingan terhadap penilaian di sekolah berhak untuk mengetahuinya. Satuan pendidikan perlu melakukan sosialisasi agar informasi dapat diakses dengan mudah oleh peserta didik dan atau orang tuanya. Kriteria ketuntasan minimal harus dicantumkan dalam Laporan Hasil Belajar (LHB) sebagai acuan dalam menyikapi hasil belajar peserta didik.<sup>32</sup>

Penentuan kriteria ketuntasan minimal harus memperhatikan tingkat kompleksitas, artinya kesulitan/kerumitan setiap indikator, kompetensi dasar, dan standar kompetensi yang harus dicapai oleh peserta didik, kedua dari segi kemampuan sumber daya pendukung dalam penyelenggaraan pembelajaran pada masing-masing sekolah, termasuk sarana dan prasarana pendidikan yang sesuai dengan tuntutan kompetensi yang harus dicapai peserta didik seperti perpustakaan, laboratorium, dan alat/bahan untuk proses pembelajaran serta ketersediaan tenaga, manajemen sekolah, dan kepedulian stakeholders sekolah dan terakhir dari tingkat kemampuan (intake) rata-rata peserta didik di sekolah yang bersangkutan penetapan intake di kelas X dapat didasarkan pada hasil seleksi pada saat penerimaan peserta didik baru, Nilai Ujian Nasional/Sekolah, rapor SMP, tes seleksi masuk atau

---

<sup>31</sup>Departemen Pendidikan Nasional, *Penetapan Kriteria Ketuntasan Minimal*, h. 3.

<sup>32</sup>Departemen Pendidikan Nasional, *Penetapan Kriteria Ketuntasan Minimal*, h. 3.

psikotes; sedangkan penetapan intake di kelas XI dan XII berdasarkan kemampuan peserta didik di kelas sebelumnya.<sup>33</sup>

### **G. Kerangka Pikir**

Salah satu materi siswa kelas IX MTsN 2 Bulukumba yang wajib di tempuh oleh setiap peserta didik yang sesuai dengan kurikulum adalah materi listrik dinamis. Materi listrik dinamis meliputi proses pembelajaran rangkaian listrik dalam pencapaian hasil kompetensi sangatlah rendah.

Media pembelajaran *software* aplikasi/simulasi yang akan digunakan sebagai penelitian yaitu *software* aplikasi/simulasi *multisim 11 simulation*. Melalui media pembelajaran tersebut diharapkan hasil belajar siswa meningkat dan diketahui media yang cocok untuk mata pelajaran listrik dinamis. Sebelum siswa mengikuti proses pembelajaran dengan media pembelajaran interaktif menggunakan *multisim 11 simulation*, siswa diberikan *pretest* untuk mengetahui kemampuan awal siswa. Ada atau tidaknya peningkatan hasil belajar peserta didik setelah mengikuti pembelajaran menggunakan media *multisim 11 simulation* dapat melalui nilai *posttest*. Hasil dari nilai *pretest* dibandingkan dengan nilai *posttest* sehingga akan terlihat ada atau tidaknya peningkatan hasil belajar. Maka dari hasil *posttest* inilah akan nampak pula perbedaan peningkatan hasil belajar antar penggunaan media *multisim 11 simulation*. Dan untuk mengetahui media pembelajaran yang cocok antara media *multisim 11 simulation*, asumsi kecocokan yang digunakan yaitu jika peningkatan hasil belajar lebih tinggi maka metode pembelajaran itulah yang cocok

---

<sup>33</sup>Departemen Pendidikan Nasional, *Penetapan Kriteria Ketuntasan Minimal*, h. 6-8.



jika diterapkan pada mata pelajaran teknik listrik dinamis. Dari kalimat di atas dapat dibuat menjadi skema seperti gambar

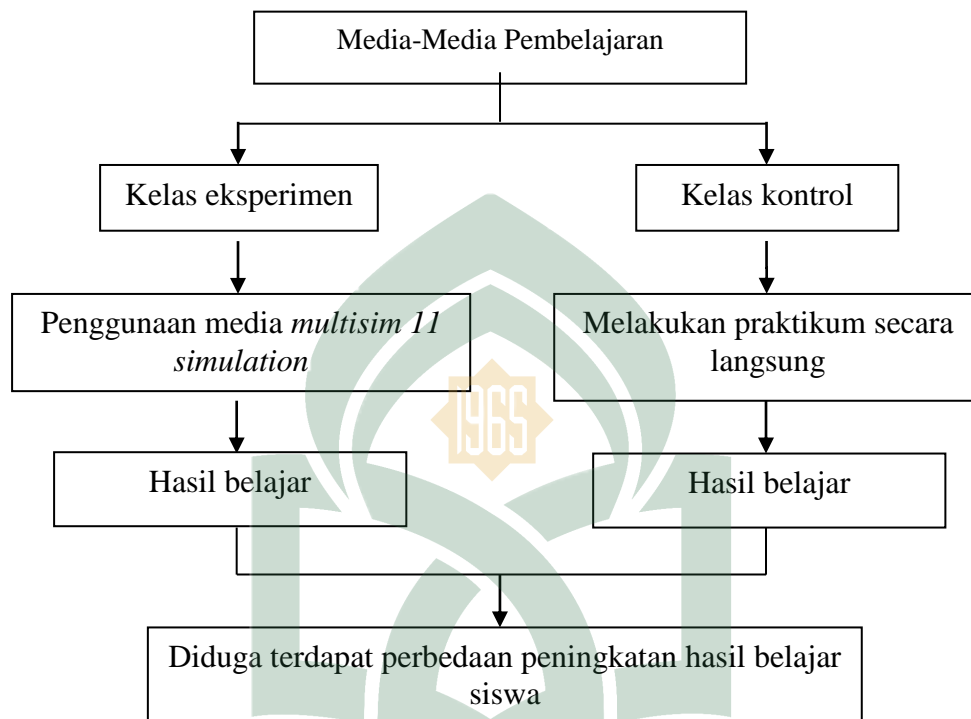

Gambar II.3. Bagan kerangka pikir penelitian

#### H. Hipotesis Penelitian

Adapun hipotesis dari penelitian ini adalah : “ Terdapat perbedaan secara signifikan antara peningkatan hasil belajar fisika siswa yang diajar dengan menggunakan media *multisim 11 simulation* dengan yang diajar tanpa menggunakan menggunakan media *multisim 11 simulation* pada materi listrik dinamis IX MTsN 2 Bulukumba”.

## BAB III

### METODOLOGI PENELITIAN

#### A. *Jenis dan Desain Penelitian*

##### 1. Jenis Penelitian

Penelitian eksperimen adalah penelitian yang dilakukan dengan mengadakan manipulasi terhadap objek penelitian, serta diadakannya kontrol terhadap variabel tertentu. Jenis penelitian yang digunakan adalah quasi eksperimen. Desain ini mempunyai kelompok kontrol tetapi tidak dapat berfungsi sepenuhnya untuk mengontrol variabel-variabel luar yang mempengaruhi pelaksanaan eksperimen.<sup>34</sup>

*Quasi eksperiment* yaitu dengan memilih dua kelas secara langsung. Satu kelas sebagai kelas eksperimen (*treatment*) dan satu kelas yang lain sebagai kelas pembanding atau kontrol. Kelas eksperimen diberikan *treatment* yaitu pembelajaran dengan menggunakan media *multisim 11 simulation*, sedangkan kelas kontrol melakukan proses pembelajaran yang menerapkan metode eksperimen (praktikum langsung menggunakan KIT).

##### 2. Desain penelitian

Penelitian ini termasuk penelitian quasi eksperimen dengan desain “*The Matching Only Posttes Only Control Group Design*”. Desain penelitian ini terdiri atas dua kelompok yaitu kelompok eksperimen (ada perlakuan) dan kelompok

---

<sup>34</sup>Sugiyono, *Metode Penelitian Manajemen* (Bandung: Alfabeta, 2014) h. 342.

kontrol (tidak ada perlakuan). Subyek penelitian dilakukan dua kali test pengukuran pertama yaitu pemberian tes awal (*pretest*) dan yang kedua sebagai teks akhir (*posttest*) yang disajikan seperti pada desain berikut :

<i>Treatment group</i>	M	X	O <sub>1</sub>
<i>Control group</i>	M	C	O <sub>2</sub>

Keterangan:

- M : *Macthing* sampel (pemasangan sampel)
- X : *Treatment* menggunakan media pembelajaran *multisim 11 simulation*
- C : *Treatment* dengan pembelajaran konvensional
- O<sub>1</sub> : Pemberian tes setelah perlakuan menggunakan media pembelajaran *multisim 11 simulation*
- O<sub>2</sub> : Pemberian tes setelah perlakuan menggunakan metode Eksperimen (praktikum langsung dengan menggunakan KIT)

## B. Waktu dan Lokasi Penelitian

### 1. Waktu Penelitian

Waktu penelitian dilakukan pada semester genap tahun ajaran 2017/2018. Pada bulan Maret 2018.

### 2. Lokasi penelitian

Penelitian dilakukan di kelas IX MTsN 2 Bulukumba bertempat di Jl. Hati Murni Kel. Jawi-jawi Kec. Bulukumba Kab. Bulukumba.

### C. Populasi dan Sampel Penelitian

#### 1. Populasi

Populasi adalah semua subjek atau obyek sasaran penelitian. Menurut Nawawi menyatakan bahwa populasi adalah totalitas semua nilai yang mungkin, baik hasil menghitung atau pengukuran kuantitatif ataupun kualitatif pada karakteristik tertentu mengenai sekumpulan objek yang lengkap. Sedangkan menurut Ridwan menyatakan bahwa populasi adalah keseluruhan dari karakteristik atau unit hasil pengukuran yang menjadi objek penelitian.<sup>35</sup>

Dari beberapa pendapat diatas dapat ditarik kesimpulan bahwa populasi merupakan objek atau subjek yang berada pada suatu wilayah dan memenuhi syarat-syarat tertentu berkaitan dengan masalah penelitian.<sup>36</sup>

Berdasarkan uraian tersebut maka yang menjadi populasi dalam penelitian ini adalah seluruh peserta didik kelas Kelas IX MTsN 2 Bulukumba yang terdiri dari 7 kelas.

Tabel III.1. Jumlah peserta didik Kelas IX MTsN 2 Bulukumba

KELAS	JUMLAH PESERTA DIDIK
IX 1	30
IX 2	26
IX 3	26
IX 4	26
IX 5	25
IX 6	26
IX 7	27
<b>JUMLAH</b>	<b>186</b>

<sup>35</sup>Riduwan, *Belajar Mudah Penelitian* (Bandung: Alfabeta, 2008), h. 54.

<sup>36</sup>Riduwan, *Belajar Mudah Penelitian*, h. 54.

## 2. Sampel Penelitian

Sampel adalah bagian dari jumlah dan karakteristik yang dimiliki oleh populasi tersebut. Sampel adalah bagian dari jumlah dan karakteristik yang dimiliki oleh populasi tersebut. Dengan demikian dapat dikatakan bahwa sampel merupakan sebagian dari populasi yang diambil dengan teknik tertentu sebagai sumber data yang dianggap dapat mewakili populasi.<sup>37</sup>

Teknik pengambilan sampel pada penelitian ini, dilakukan dengan cara pemadanan sampel (sampel sepadan). Teknik sampel pemadanan (*matching*) adalah teknik penyamaan kelompok pada satu atau lebih variabel secara random. Teknik sampling ini dilakukan dengan cara memadankan antara satu subjek dengan subjek yang lain berdasarkan nilai pretest ataupun IQ, yakni dengan cara meranking semua subjek dari tertinggi sampai terendah. Subjek dengan skor tertinggi dan subjek dengan skor tertinggi lainnya adalah pasangan pertama dan begitu pun dengan pasangan selanjutnya.<sup>38</sup>

Pengambilan sampel dengan teknik ini yaitu dengan cara melihat nilai rata-rata dari semua kelas yang ada pada populasi. Dua kelas yang memiliki rata-rata yang sama atau hampir sama dari populasi ditarik sebagai kelompok sampel. Peserta didik yang menjadi anggota dari 2 kelas yang terpilih kelompok sampel, kemudian dipasangkan kembali berdasarkan nilai dari masing-masing peserta didik. Dua

---

<sup>37</sup>Sugiyono, *Metode Penelitian Manajemen* (Bandung: Alfabeta, 2014), h. 149.

<sup>38</sup>Emzir, *Metodologi Penelitian Pendidikan Kuantitatif dan Kualitatif* (Jakarta: PT Raja Grafindo Persada, 2015), h. 89.

peserta didik dari masing-masing kelas yang memiliki nilai yang sama atau hampir sama kemudian ditarik menjadi satu pasangan sampel. Teknik ini dilakukan sampai mendapatkan minimal 20 pasangan sampel.

Sampel dalam penelitian ini yaitu terdiri dari 2 kelas, yang akan menjadi kelas kontrol dan kelas eksperimen, dimana kedua kelas ini memiliki nilai rata-rata yang sama.

Tabel III.2 Sampel Penelitian

Kelas	Nilai Rata-Rata Sebelum Perlakuan	Jumlah Sampel
IX 1	81,33	20
IX 2	81,30	20
Jumlah		40

### 3. Variabel Penelitian

Adapun variabel dalam penelitian ini adalah variabel independen yaitu efektifitas penggunaan *multisim 11 simulation* dan variabel dependen yaitu hasil belajar siswa.

#### D. Definisi Operasional Variabel

Definisi operasional variabel pada penelitian ini adalah sebagai berikut:

1. Variabel independent, yakni efektifitas penggunaan *multisim 11 simulation* yang merupakan program komputer yang berupa simulasi laboratorium virtual rangkaian elektronika yang dirancang khusus untuk membuat berbagai macam rangkaian elektronika, misalnya rangkaian listrik seri-paralel. Di dalamnya terdapat berbagai komponen elektronika beserta dengan alat ukur listrik yang digunakan untuk menunjang proses

2. pembelajaran peserta didik pada mata pelajaran listrik dinamis kelas IX MTs Negeri 2 Bulukumba.
3. Variabel dependen, yakni hasil belajar peserta didik yang merupakan nilai atau skor yang diperoleh oleh peserta didik setelah menjawab beberapa pertanyaan atau soal yang diberikan oleh guru, dimana hasilnya berupa nilai atau angka. Adapun hasil belajar yang akan diukur oleh peneliti adalah pada ranah kognitif (pengetahuan) dengan tiga indikator saja yakni C1 (pengetahuan), C2 (Pemahaman), dan C3 (penerapan).

a. Pengetahuan

Mengetahui tentang hal-hal khusus, peristilahan, fakta-fakta khusus, prinsip-prinsip, dan kaidah-kaidah. Istilah pengetahuan dimaksudkan sebagai terjemahan dari knowledge dalam taksonomi Bloom. Dalam istilah tersebut termasuk pula pengetahuan faktual disamping pengetahuan hafalan atau untuk diingat seperti rumus, batasan, definisi, istilah, ayat al-Qur'an atau hadits tertentu, nama-nama tokoh, atau nama-nama kota. Dilihat dari segi proses belajar, istilah-istilah tersebut memang perlu memang perlu dihapal atau diingat agar dapat dikuasainya sebagai dasar pengetahuan atau pemahaman konsep-konsep lainnya.<sup>39</sup>

b. Pemahaman

Pemahaman adalah ranah kognitif yang berupa kemampuan memahami/mengerti tentang isi pelajaran yang dipelajari tanpa perlu

---

<sup>39</sup> St. Syamsudduha, Penilaian Kelas, h, 22

menghubungkannya dengan isi pelajaran pelajaran lain. Mampu menerjemahkan, menafsirkan, menentukan, memperkirakan, mengartikan. Pemahaman adalah tingkat kemampuan yang mengharapkan peserta didik mampu memahami arti atau konsep, situasi serta fakta yang diketahuinya. Dalam hal ini peserta didik tidak hanya hapal secara verbalitas, tetapi memahami konsep dari masalah atau fakta yang ditanyakan.<sup>40</sup>

#### c. Penerapan

Penerapan mencakup kemampuan menerapkan metode dan kaidah untuk menghadapi masalah yang nyata dan baru. Misalnya menggunakan prinsip.<sup>41</sup>

### **E. Instrumen Pengumpulan Data**

Adapun instrumen pengumpulan data pada penelitian ini menggunakan instrumen angket, test (pengukuran), perangkat pembelajaran berupa RPP (Rancangan Pelaksanaan Pembelajaran), lembar observasi peserta didik dan lembar observasi guru. Instrumen penelitian adalah alat-alat yang digunakan untuk menyaring informasi yang dapat menggambarkan variabel-variabel penelitian. Instrumen yang digunakan dalam penelitian ini adalah:

#### 1. Tes (*Test*) Hasil Belajar

Tes sebagai instrumen pengumpul data adalah serangkaian pertanyaan atau latihan yang digunakan untuk mengukur keterampilan pengetahuan, intelegensi, kemampuan atau bakat yang dimiliki oleh individu atau kelompok. Jenis tes ini t

<sup>40</sup> St. Syamsudduha, Penilaian Kelas, h, 23.

<sup>41</sup> Mudjiono dan Dimyat. Belajar dan Pembelajaran (Jakarta: PT Rineka Cipta, 2000),h. 56.



termasuk tes psikologis yang responnya didasarkan atas kemampuan intelektual (*test ability*). Dalam hal ini tes instrumen pengumpul data yang digunakan adalah tes prestasi yaitu tes yang digunakan untuk mengukur pencapaian seseorang setelah mempelajari sesuatu.<sup>42</sup>

## 2. Perangkat Pembelajaran

Perangkat pembelajaran yang digunakan adalah Rencana Pelaksanaan Pembelajaran (RPP) yang merupakan rencana pelaksanaan pembelajaran tatap muka untuk beberapa kali pertemuan selama penelitian pada kelas eksperimen dan pada kelas kontrol yang dikembangkan secara rinci dari suatu materi pokok yang mengacu pada silabus. Selain perangkat pembelajaran RPP peneliti juga menggunakan perangkat LKPD (Lembar Kerja Peserta Didik).

### **F. Uji Validitas dan Realibitas Instrumen**

Sebelum semua instrumen dalam penelitian ini digunakan, maka terlebih dahulu dilakukan validasi terhadap instrumen tersebut. Penjelasan tentang validasi instrumen, diutarakan sebagai berikut:

#### 1. Validitas dan Reliabilitas Instrumen Tes Hasil Belajar

Tes hasil belajar yang telah disusun oleh peneliti akan divalidasi oleh dua orang pakar, dengan kriteria kevalidan sebagai berikut:

---

<sup>42</sup>Khalifah, *Metodologi Penelitian Pendidikan*, h. 137.

Tabel III.3 Kriteria kevalidan instrument tes hasil belajar

No.	Skor Validator	Tingkat Kevalidan
1	1	Relevansi rendah (Tidak Valid)
2	2	Relevansi cukup (Kurang valid)
3	3	Relevan (Valid)
4	4	Sangat Relevan (Sangat Valid)

Sumber: (Rahmawaty, 2015: 40)

Selanjutnya, untuk perhitungan Reliabilitas soal, digunakan rumus Gregory sebagai berikut:

$$R = \frac{D}{(A+B+C+D)} \quad (\text{III.1})$$

Keterangan :

- R = Nilai Reliabilitas
- A = Relevansi lemah-lemah, jika validator 1 memberikan skor = 1 dan validator 2 = 1
- B = Relevansi kuat-lemah, jika validator 1 memberikan skor = 3 atau 4 dan validator 2 = 1 atau 2
- C = Relevansi lemah-kuat, jika validator 1 memberikan skor = 1 atau 2 dan validator 2 = 3 atau 4
- D = Relevansi kuat-kuat, jika validator 1 memberikan skor = 3 atau 4 dan validator 2 = 3 atau 4<sup>43</sup>

Untuk kategori reliabilitas instrumen, berdasarkan pada kategori berikut ini<sup>44</sup>:

<sup>43</sup>Rahmawati, *Efektivitas Metode Pembelajaran Problem Posing Tipe Pre Solution dan Tipe Post Solution Ditinjau dari Kemampuan Komunikasi Matematis dan Kemampuan Pemecahan Masalah Peserta didik SMP dalam Pembelajaran Matematika Skripsi*, (Yogyakarta: Fakultas Matematika dan Ilmu Pengetahuan Alam Universitas Negeri Yogyakarta, 2015), h. 33.

<sup>44</sup>Subana dan Sudrajat, *Dasar-dasar Penelitian Ilmiah*, (Bandung: CV. Pustaka Setia, 2005), h.132.

Tabel III.4. Kategori Reliabilitas Instrumen

Rentang	Tingkat Reliabilitas
< 0,2	Tidak Reliabel
0,2 - 0,4	Reliabilitas rendah
0,4 – 0,7	Cukup Reliabel
0,7 – 0,9	Reliabel
0,9 – 1,00	Sangat Reliabel

(Sumber: Subana & Sudrajat, 2009: 132)

## 2. Validitas dan Reliabilitas Instrumen Perangkat Pembelajaran

Perangkat pembelajaran yang digunakan pada penelitian ini terdiri dari Rencana Pelaksanaan Pembelajaran (RPP), lembar observasi guru dan lembar observasi peserta didik. Ketiga instrumen tersebut akan divalidasi oleh 2 orang pakar dan dianalisis dengan menggunakan indeks Aiken sebagai berikut:

$$V = \frac{\sum s}{n(c-1)} \quad (\text{III.2})$$

Keterangan:

- V = indeks kesepakatan rater mengenai validitas butir;
- s = skor yang ditetapkan setiap rater dikurangi skor terendah dalam kategori yang dipakai ( $s = r - l_0$ , dengan  $r$  = skor kategori pilihan rater dan  $l_0$  skor terendah dalam kategori penyekoran);
- n = banyaknya rater;
- c = banyaknya kategori yang dapat dipilih rater

Dengan kriteria tingkat kevalidan sebagai berikut:

Tabel.III.5. Kriteria tingkat kevalidan instrumen

Rentang skor (V)	Tingkat kevalidan
$V \leq 0,4$	Validitas lemah
0,4 – 0,8	Validitas sedang
$V \geq 0,8$	Validitas tinggi

(Sumber: (Rahmawaty, 2015: 40)

Untuk perhitungan nilai reliabilitas instrumen, digunakan uji *percent of agreement* sebagai berikut:

$$R = \left(1 - \frac{A-B}{A+B}\right) \times 100\% \quad (\text{III.3})$$

Keterangan:

R = Nilai Reliabilitas

A dan B = Skor rata-rata untuk semua aspek pada instrumen yang divalidasi oleh kedua validator.<sup>45</sup>

Menurut Subana dan Sudrajat, jika nilai R yang diperoleh lebih besar dari 0,7 ( $R > 0,7$ ) maka instrumen dikategorikan reliabel.<sup>46</sup>

UNIVERSITAS ISLAM NEGERI

### G. Prosedur Penelitian

Sebelum melakukan penelitian peneliti harus mempersiapkan beberapa perencanaan dalam melakukan penelitian dan dalam pengumpulan data penulis

<sup>45</sup>Rahmawati, *Efektivitas Metode Pembelajaran Problem Posing Tipe Pre Solution dan Tipe Post Solution Ditinjau dari Kemampuan Komunikasi Matematis dan Kemampuan Pemecahan Masalah Peserta didik SMP dalam Pembelajaran Matematika Skripsi*, h. 18.

<sup>46</sup>Subana dan Sudrajat *Dasar-dasar Penelitian Ilmiah*, (Bandung: CV. Pustaka Setia, 2005), h.132.

menempuh 3 tahap yaitu tahap persiapan, tahap pelaksanaan, dan tahap pengumpulan data.

#### 1) Tahap Persiapan

Pada tahap ini peneliti terlebih dahulu melengkapi hal-hal yang dibutuhkan di lapangan yaitu:

- a. Melengkapi surat-surat izin penelitian
- b. Melakukan konsultasi dengan dosen pembimbing serta pihak sekolah mengenai rencana teknis penelitian.
- c. Membuat skenario pembelajaran di kelas dalam hal ini Rencana Pelaksanaan Pembelajaran (RPP) sesuai dengan materi yang akan diajarkan.
- d. Membuat perangkat dan instrumen penelitian.
- e. Memvalidasi perangkat pembelajaran dan instrumen penelitian pada dua orang pakar.

#### 2) Tahap Pelaksanaan

Tahap ini merupakan suatu tahap pelaksanaan dalam melakukan suatu treatment atau pemberian perlakuan, pada tahap ini langkah-langkah yang dilakukan peneliti adalah sebagai berikut:

##### **Kelompok Eksperimen**

Dalam Tahap ini kegiatan yang dilakukan adalah:

- a. Tahap pertama, yaitu tahap pengenalan tenaga pendidik dan peserta didik.
- b. Tahap kedua yaitu tahap dimana tenaga pendidik memberikan perlakuan dengan menggunakan media pembelajaran *multisim 11 simulation*. Pendidik

menyampaikan judul materi yang akan diajarkan kemudian membacakan KI, KD, dan tujuan pembelajaran yang ingin dicapai. Kemudian pendidik membagi peserta didik kedalam lima kelompok, setiap kelompok memiliki komputer masing-masing untuk melakukan simulasi praktikum rangkaian listrik. kemudian guru memberikan LKPD kepada peserta didik untuk diisi sebagai penguatan pemahaman peserta didik atau menjadi refleksi diakhir pembelajaran. Dan pendidik memberikan tes hasil belajar sebagai tes akhir.

### **Kelompok Kontrol**

Dalam Tahap ini kegiatan yang dilakukan adalah:

- a. Tahap pertama, yaitu tahap pengenalan tenaga pendidik dan peserta didik.
  - b. Tahap kedua yaitu tahap dimana proses pembelajarannya telah sama pada kelas eksperimen, hanya saja pada kelas kontrol tidak menggunakan media pembelajaran *multisim 11 simulation* melainkan menggunakan alat KIT Listrik untuk melaksanakan praktikum secara langsung.
- 3) Tahap Pengumpulan Data
- a. Melakukan pengambilan data berupa tes hasil belajar dan pada kelas eksperimen dan juga kelas kontrol.
  - b. Menganalisis data hasil penelitian.

### **H. Teknik Analisis Data**

#### 1. Analisis Deskriptif

Analisis deskriptif menurut Sugiyono bahwa deskriptif adalah analisis yang berfungsi untuk mendeskripsikan atau memberi gambaran terhadap objek yang

diteliti melalui data sampel atau populasi sebagaimana adanya, tanpa melakukan analisis dan membuat kesimpulan yang berlaku untuk umum.<sup>47</sup>

Analisis deskriptif digunakan untuk mendeskripsikan skor dari semua variabel dalam penelitian ini. Pada teknik ini penyajian data berupa:

- a. Menentukan Mean (rata-rata)

$$\text{Mean } (\bar{X}) = \frac{\sum xi}{n} \quad (\text{III.4})$$

Keterangan :

$\bar{X}$  = mean (rata-rata)

$xi$  = jumlah semua harga x

$n$  = jumlah sampel<sup>48</sup>

- b. Menentukan Standar Deviasi

$$\text{Sd} = \sqrt{\frac{\sum (xi - \bar{X})^2}{n-1}} \quad (\text{III.5})$$

Keterangan :

Sd = standar deviasi

$\bar{X}$  = mean (rata-rata)

$xi$  = jumlah semua harga x

$n$  = jumlah responden<sup>49</sup>

- c. Menentukan Varians

<sup>47</sup>Sugiono, *Penelitian Pendidikan*, (Bandung: Alfabeta, 2014), h. 29.

<sup>48</sup>Leonard J, *Bussiness Statistics* (Hill Companies: The McGraw, 2003), h. 18.

<sup>49</sup>Leonard J, *Bussiness Statistic*, h. 27.

$$S^2 = \frac{\sum (x_i - \bar{X})^2}{n-1} \quad (\text{III.6})$$

Keterangan :

$S^2$  = Varians

$\bar{X}$  = mean (rata-rata)

$x_i$  = jumlah semua harga x

$n$  = jumlah responden<sup>50</sup>

d. Menentukan Koefisien Variasi

$$KV = \frac{Sd}{mean} \times 100\% \quad (\text{III.7})$$

Keterangan:

Sd = Standar deviasi

KV = Koefisien Variasi<sup>51</sup>

e. Kategorisasi Tingkat Hasil Belajar Fisika

Tabel III.6 : Kategorisasi Tingkat Hasil Belajar Peserta didik

Predikat	Rentang skor
Tinggi	$> x + \sigma$
sedang	$x + \sigma \text{ s/d } x - \sigma$
Rendah	$< x - \sigma$

Keterangan:

<sup>50</sup>Leonard J, *Bussiness Statistic*, h. 26.

<sup>51</sup>Leonard J, *Bussiness Statistic*, h. 29.



$\bar{x}$  = Mean

$\sigma$  = Standar deviasi

f. Sajian Data dalam Bentuk Histogram

2. Analisis Statistik Inferensial

a. Uji Prasyarat (Uji Asumsi Dasar)

1) Pengujian Normalitas

Uji normalitas adalah pengujian yang dilakukan pada data untuk mengetahui apakah data berdistribusi normal atau tidak. Uji normalitas yang digunakan pada penelitian ini adalah uji Kolmogorov-Smirnov pada taraf  $\alpha = 0,05$ , sebagai berikut :

$$D_{hitung} = \text{maksimum } |F_O(X) - S_N(X)| \quad (\text{III.8})$$

Dengan:

$D$  : Nilai  $D$  hitung

$F_O(X)$  : Distribusi frekuensi kumulatif teoritis

$S_N(X)$  : Distribusi frekuensi kumulatif observasi

Kriteria pengujian adalah Data dinyatakan terdistribusi normal apabila  $D_{hitung} < D_{tabel}$  pada taraf signifikan  $\alpha = 0,05$ .<sup>52</sup>

2) Pengujian Homogenitas

<sup>52</sup>Purwanto, *Statistika dalam Penelitian* (Yogyakarta: Pustaka Pelajar, 2011), h. 163-164.

Pengujian homogenitas varians dilakukan untuk mengetahui bahwa kedua sampel yang dibandingkan merupakan kelompok-kelompok yang mempunyai varians yang sama atau homogen. Dalam penelitian ini, pengujian homogenitas dilakukan dengan menggunakan uji- $F_{max}$  dari *Hartley-Pearson* dengan rumus sebagai berikut:

$$F_{max} = \frac{s_{max}^2}{s_{min}^2} \quad (III.9)$$

Keterangan:

$F_{max}$  : nilai  $F$  hitung

$s_{max}^2$  : varians terbesar

$s_{min}^2$  : varians terkecil.

Kriteria pengujian adalah jika  $F_{hitung} < F_{tabel}$  pada taraf nyata dengan  $F_{tabel}$  di dapat distribusi  $F$  dengan derajat kebebasan masing-masing sesuai dengan  $dk$  pembilang dan  $dk$  penyebut pada taraf  $\alpha = 0,05$ .<sup>53</sup>

### 3) Pengujian Hipotesis

Setelah uji prasyarat dilakukan dan terbukti bahwa data-data yang diolah berdistribusi normal dan homogen, maka dilanjutkan dengan pengujian hipotesis yang diajukan dapat diterima atau ditolak. Pengujian hipotesis pada penelitian ini menggunakan uji-T 2 sampel independent pada taraf signifikan  $\alpha = 0.05$

Adapun langkah-langkah dalam pengujian dengan menggunakan uji -T 2 sampel independent adalah sebagai berikut:

---

<sup>53</sup>Purwanto, *Statistika dalam Penelitian*, h. 179.

- a. Merumuskan hipotesis secara statistik

$$H_0 : \mu_1 \geq \mu_2$$

$$H_1 : \mu_1 < \mu_2$$

$H_0$  = Tidak terdapat perbedaan yang signifikan antara hasil belajar fisika peserta didik yang diajar dengan menggunakan media pembelajaran *multisim 11 simulation* dengan yang diajar tanpa menggunakan media *multisim 11 simulation*.

$H_1$  = Terdapat perbedaan yang signifikan antara hasil belajar fisika peserta didik yang diajar dengan menggunakan media pembelajaran *multisim 11 simulation* dengan yang diajar tanpa menggunakan media pembelajaran *multisim 11 simulation*.

$$H_0 : \mu_1 \geq \mu_2$$

$$H_1 : \mu_1 < \mu_2$$

- b. Menentukan nilai derajat kebebasan (dk)

$$dk = N_1 + N_2 - 2 \quad (\text{III.10})$$

- c. Menentukan nilai  $t_{\text{tabel}}$  pada  $\alpha = 0,05$

$$t_{\text{tabel}} = t_{(\alpha) (dk)} \quad (\text{III.11})$$

- d. Menentukan nilai  $t_{\text{hitung}}$ :

*Separated Varian :*

$$t = \frac{\bar{X}_1 - \bar{X}_2}{\sqrt{\frac{s_1^2}{n_1} + \frac{s_2^2}{n_2}}} \quad (\text{III.12})$$

*Pooled Varian :*

$$t = \frac{\bar{X}_1 - \bar{X}_2}{\sqrt{\frac{(n_1-1)s_1^2 + (n_2-1)s_2^2}{n_1+n_2-2} \left(\frac{1}{n_1} + \frac{1}{n_2}\right)}} \quad (\text{III.13})$$

Keterangan :

- $t$  = nilai  $t$  hitung
- $\bar{X}_1$  = rata-rata skor kelas eksperimen
- $\bar{X}_2$  = rata-rata skor kelas kontrol
- $s_1^2$  = varians skor kelas eksperimen
- $s_2^2$  = varians skor kelas kontrol
- $n_1$  = jumlah sampel kelas eksperimen
- $n_2$  = jumlah sampel kelas kontrol

Petunjuk pemilihan rumus  $t$ -test menurut Sugiyono (2014 : 303-304) ada beberapa pertimbangan, antara lain :

- Bila jumlah anggota sampel  $n_1 = n_2$ , dan varian homogen ( $\sigma_1^2 = \sigma_2^2$ ), maka dapat digunakan rumus  $t$ -test baik untuk *separated varian* maupun *pooled varian*, untuk mengetahui harga  $t$ -tabel digunakan  $dk$  yang besarnya  $dk = n_1 + n_2 - 2$ .
- Bila  $n_1 \neq n_2$ , varian homogen ( $\sigma_1^2 = \sigma_2^2$ ) dapat digunakan  $t$ -test dengan *pooled varian*, besarnya  $dk = n_1 + n_2 - 2$ .

- Bila  $n_1 = n_2$ , varian tidak homogen ( $\sigma_1^2 = \sigma_2^2$ ) dapat digunakan rumus *separated varian* maupun *Polled Varian*, dengan  $dk = n_1 - 1$  atau  $dk = n_2 - 1$ .
  - Bila  $n_1 \neq n_2$  dan varian tidak homogen ( $\sigma_1^2 = \sigma_2^2$ ). Untuk ini digunakan rumus *separated varian*. Harga t sebagai pengganti t-tabel dihitung dari selisih harga t-tabel dengan di  $(n_1 - 1)$  dan  $dk (n_2 - 1)$  dibagi dua, kemudian ditambah dengan harga t yang terkecil.<sup>54</sup>
- e. Penarikan kesimpulan

Jika nilai  $t_{hitung} > t_{tabel}$ , maka hipotesis diterima.

Jika nilai  $t_{hitung} < t_{tabel}$ , maka hipotesis ditolak.



---

<sup>54</sup> Sugiyono, *Metode Penelitian Manajemen* (Bandung: Alfabeta, 2014), h. 303-304.

## BAB IV

### HASIL PENELITIAN DAN PEMBAHASAN

#### A. Hasil Penelitian

Pelaksanaan penelitian quasi eksperimen ini melibatkan 2 kelompok yaitu kelompok eksperimen dan kelompok kontrol. Kelompok eksperimen diajar dengan menggunakan media *multisim 11 simulation* berjumlah 20 orang yang diambil sebagai sampel pada hari Selasa, 13 Maret 2018 selama 2 jam pelajaran dengan alokasi waktu 2 x 45 menit (90 menit) yang dimulai pukul 07.10 – 08.40 WITA. Kelompok kontrol diajar tanpa menggunakan media *multisim 11 simulation* melainkan dengan praktikum secara langsung berjumlah 20 orang yang ditarik juga sebagai sampel pada hari Rabu, 14 Maret 2018 selama 2 jam dengan alokasi waktu 2 x 45 menit (90 menit) yang dimulai pada pukul 08.40 – 10.10 WITA. Penelitian ini dilakukan selama 3 minggu dengan hari dan waktu yang sama.

Pada penelitian ini, penulis bertindak sebagai guru. Kegiatan yang dilakukan pada tahapan perencanaan penelitian ini adalah menyiapkan instrument penelitian yang telah divalidasi oleh 2 orang ahli. Penulis membuat Rencana Pelaksanaan Pembelajaran (RPP), membuat Lembar Kerja Peserta Didik, dan membuat tes hasil belajar peserta didik, serta menyiapkan media *multisim 11 simulation* untuk kelas eksperimen dan media KIT untuk kelas kontrol.

## 1. Analisis Validasi Instrumen

Instrumen yang divalidasi pada penelitian ini adalah instrumen tes pemahaman konsep, angket tanggung jawab, rencana pelaksanaan pembelajaran (RPP), lembar observasi guru, dan lembar observasi peserta didik. Instrumen tersebut divalidasi oleh Dr. Safei., M.Si. dan Baharuddin, S.Pd., M.Pd. Selanjutnya hasil validasi yang telah dilakukan oleh kedua ahli tersebut dianalisis validitas dan reliabelitas untuk mengetahui tingkat kevalidan dan reliabelnya instrumen tersebut. Instrumen tersebut dikatakan valid apabila nilai yang diberikan oleh masing-masing validator (ahli) berada pada rentang 3-4 dan dikatakan reliabel apabila nilai  $R_{hitung} \geq 0,7$ .

### a. Tes Hasil Belajar

Tes hasil belajar merupakan serangkaian tes yang digunakan untuk membandingkan seberapa besar hasil belajar peserta didik yang diajar menggunakan *multisim 11 simulation* dengan yang diajar menggunakan metode praktikum langsung. Tes yang digunakan pada penelitian ini adalah tes berupa pilihan ganda dan esai. Pilihan ganda sebanyak 10 butir soal dan esai sebanyak 5 butir soal. Soal tersebut diperiksa dan dinilai oleh dua validator (ahli) dengan rata-rata nilai yang diberikan oleh keduanya yaitu nilai 3 dan 4 untuk setiap butir soal sehingga instrumen tes pemahaman konsep tersebut dikatakan valid. Adapun hasil analisis dengan menggunakan uji *Gregory* diperoleh nilai reliabilitas sebesar 1,00 sehingga instrumen tersebut dikatakan reliabel karena  $R_{hitung} \geq 0,7$ . Berdasarkan hal tersebut

maka dapat dikatakan bahwa instrumen tes pemahanan konsep tersebut valid dan reliabel sehingga layak untuk digunakan.

b. Rencana Pelaksanaan Pembelajaran (RPP)

RPP merupakan perangkat pembelajaran yang digunakan dalam penelitian yang dilakukan. Sebelum digunakan pada proses pembelajaran maka perangkat pembelajaran ini terlebih dahulu divalidasi oleh dua validator (ahli). Sedangkan lembar observasi digunakan untuk mengukur atau menilai proses berlangsungnya kegiatan pembelajaran yang disesuaikan dengan RPP. Lembar observasi ada dua yaitu lembar observasi guru dan lembar observasi peserta didik. Ada 7 aspek yang menjadi penilaian untuk validasi RPP yaitu kompetensi inti, indikator pencapaian kompetensi dasar, isi, bahasa, waktu, penutup dan evaluasi dengan nilai rata-rata yang diberikan oleh kedua validator untuk setiap aspek tersebut yaitu nilai 3 dan 4. Selain itu, berdasarkan analisis validasi dengan menggunakan indeks *Aiken* diperoleh nilai validasi untuk RPP sebesar 0,8 yang berarti validitas RPP tersebut tinggi, sehingga RPP tersebut tidak perlu lagi untuk diuji tingkat reliabilitasnya karena instrumen yang sudah valid maka dapat dikatakan instrumen tersebut juga reliabel. Namun untuk membuktikannya maka digunakan uji *percent of agreement* sehingga diperoleh nilai sebesar 1,04. Hal itu membuktikan bahwa perangkat pembelajaran (RPP) tersebut reliabel karena  $R_{hitung} \geq 0,7$ .



c. Lembar Kerja Peserta Didik

Sebelum digunakan pada penelitian terlebih dahulu Lembar Kerja Peserta Didik (LKPD) divalidasi oleh 2 orang ahli. ada beberapa aspek yang dinilai dalam LKPD ini yaitu isi yang disajikan dan bahasa. Kemudian dianalisis dengan menggunakan indeks *aiken*. Sehingga diperoleh hasil validasi sebesar 1 yang berarti validitas LKPD ini tinggi. Selanjutnya menentukan reliabilitas dengan menggunakan uji *percent of agreement*. Sehingga diperoleh hasil reliabilitas hitungnya yaitu sebesar 0.9. sehingga dapat dikatakan bahwa LKPD ini reliabel karena  $R_{hitung}$  yang diperoleh lebih besar dari 0.7.

**2. Analisis Deskriptif**

**a. Hasil Belajar Peserta Didik Kelas IX 1 MTs Negeri 2 Bulukumba (Kelas Eksperimen) dengan Menggunakan Media *Multisim 11 Simulation***

Berdasarkan hasil tes hasil belajar peserta didik di kelas IX 1 setelah diterapkan media pembelajaran *multisim 11 simulation* maka diperoleh data hasil belajar tersebut sebagaimana yang disajikan dalam tabel distribusi frekuensi pada tabel IV.1

Tabel IV.1 Distribusi frekuensi nilai hasil belajar peserta didik Kelas IX 1 MTs Negeri 2 Bulukumba

Nilai Hasil Belajar	Frekuensi
95	1
94	1
93	1
90	2
89	4
88	2

87	1
85	1
84	1
83	3
80	1
76	1
75	1
1119	<b>20</b>

Hasil analisis deskriptif dari table di atas dapat disajikan sebagai berikut:

Tabel IV.2 Hasil Analisis Deskriptif Hasil Belajar Kelas IX 1 MTsN 2 Bulukumba (Kelas Eksperimen)

<b>Parameter</b>	<b>Nilai</b>
Maksimum	95
Minimum	75
Rata-rata	86,5
Standar deviasi	5,40
Varians	29,21
Koefisien varians	6,2 %

Berdasarkan Tabel IV.2 di atas, dijelaskan bahwa nilai maksimum merupakan nilai hasil belajar fisika tertinggi yang diperoleh peserta didik pada kelas eksperimen yaitu sebesar 95. Nilai rata-rata dapat menggambarkan sebaran data yang diperoleh. Dalam hal ini nilai rata-rata yang diperoleh pada kelas eksperimen adalah 86,5. Standar deviasi merupakan suatu ukuran yang

mengambarkan variabilitas dari nilai rata-rata, adapun nilai standar deviasi pada kelas eksperimen sebesar 5,4. Pada tabel di atas terlihat besar nilai varians untuk kelas eksperimen sebesar 29,21. Koefisien varians adalah persen pemerataan perlakuan yang diberikan pada objek akar. Semakin kecil nilai koefisien varians, maka semakin merata perlakuan yang diberikan diperoleh. Berdasarkan tabel 4.2 di atas dapat dilihat nilai koefisien varians untuk kelas eksperimen yaitu 6,2 %.

Berdasarkan data yang diperoleh dan hasil analisis deskriptif, maka hasil belajar peserta didik kelas IX 1 dikategorisasikan dengan hasil yang ditunjukkan pada tabel IV.3 berikut.

Tabel IV.3 Kategorisasi Hasil Belajar Kelas IX 1 MTsN 2 Bulukumba

Kategorisasi hasil belajar	Frekuensi
Tinggi	3
Sedang	15
Rendah	2

Berdasarkan tabel di atas pada kelas eksperimen terdapat 3 peserta didik pada kategori tinggi. Selain itu, terdapat 15 peserta didik pada kategori sedang dan terdapat 2 peserta didik pada kategori rendah. Kategorisasi hasil belajar dapat dilihat pada histogram berikut.

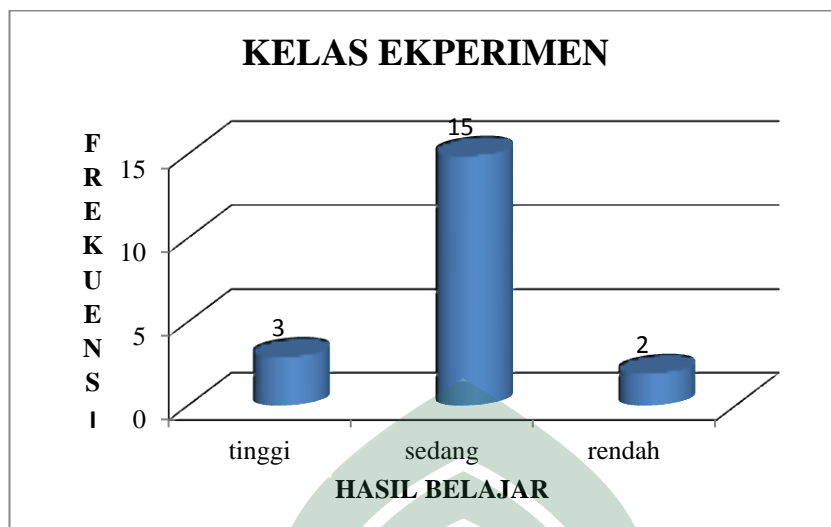

Gambar IV.1 Histogram Hasil Belajar Kelas IX 1 MTsN 2 Bulukumba

Berdasarkan histogram pada gambar IV.1 di atas, diperoleh bahwa nilai yang paling banyak diperoleh oleh peserta didik pada kelas eksperimen sebanyak 3 peserta didik berada pada rentang nilai diatas 91,5 (tinggi), kemudian sebanyak 15 peserta didik berada pada rentang nilai antar 91,5 sampai dengan 81,1(sedang) dan terdapat sebanyak 2 peserta didik berada pada rentang nilai di bawah 81,1.

**1. Hasil Belajar Peserta Didik Kelas IX 2 MTs Negeri 2 Bulukumba Tanpa Menggunakan Media *Multisim 11 Simulation* (Menggunakan Praktikum Langsung)**

Berdasarkan hasil tes hasil belajar peserta didik di kelas IX 2 tanpa menggunakan media *multisim 11 simulation* maka diperoleh data hasil belajar tersebut sebagaimana yang disajikan dalam tabel distribusi frekuensi pada tabel IV.4

Tabel IV.4 Distribusi frekuensi nilai hasil belajar peserta didik Kelas IX  
2 MTsN 2 Bulukumba

Nilai Hasil Belajar	Frekuensi
85	5
84	5
80	2
79	4
78	2
75	1
74	1
<b>555</b>	<b>20</b>

Data-data pada Tabel IV.4. di atas dijadikan sebagai acuan dalam pengolahan **Analisis Deskriptif**. Hasil analisis deskriptif dari tabel IV.4. di atas dapat ditunjukkan pada tabel IV.5.

Tabel IV.5. Data Hasil belajar peserta didik dan IX 2 MTsN 2  
Bulukumba (kelas kontrol)

Parameter	Nilai
Maksimum	89
Minimum	74
Rata – rata	81,3
Standar deviasi	7,39
Varians	54,63
Koefisien varians	9,09 %

Sedangkan nilai minimum yaitu besar nilai terendah yang diperoleh peserta didik sebesar 75 pada kelas eksperimen. Rata-rata atau *mean* diperoleh

dari keseluruhan nilai dibagi dengan jumlah frekuensi yang ada. dan 81,3 untuk kelas kontrol . Selain itu, terlihat juga besar nilai standar deviasi, varians dan koefisien varians. dan pada kelas kontrol sebesar 7,3. Selanjutnya varians adalah ukuran keragaman data yang diperoleh, dan untuk kelas kontrol sebesar 54,63. dan 9.09 %.

Berdasarkan data yang diperoleh dan hasil analisis deskriptif, maka hasil IX 2 MTs Negeri 2 Bulukumba dikategorisasikan dengan hasil yang ditunjukkan pada tabel IV.6.

Tabel IV.6: Kategorisasi hasil belajar kelas dan IX 2 (kelas kontrol)  
MTs Negeri 2 Bulukumba.

Kategorisasi Hasil Belajar	Frekuensi
Tinggi	0
Sedang	18
Rendah	2

Pada kelas kontrol terdapat 18 peserta didik yang berada pada kategori sedang, dan terdapat 2 peserta didik pada rendah. Kategorisasi skor hasil belajar dapat dilihat pada histogram kategorisasi pada gambar berikut.

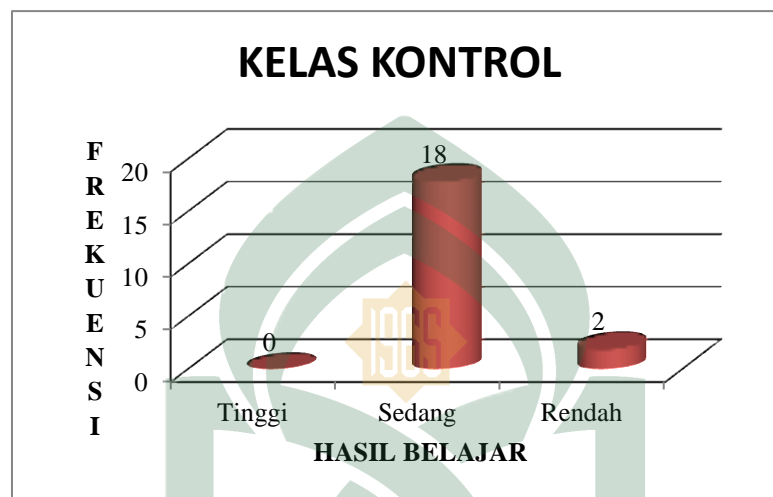

Gambar IV.2 Histogram Hasil belajar Kelas IX 2 MTsN 2 Bulukumba

Pada kelas kontrol diperoleh bahwa nilai yang paling banyak diperoleh oleh peserta didik berada pada rentang nilai antara 90,8 sampai dengan 76,2 sebanyak 18 orang, pada rentang nilai di bawah 76,2 terdapat 2 orang peserta didik.

## 2. Perbandingan Hasil Belajar Fisika Peserta Didik Yang Diajar Menggunakan Media *Multisim 11 Simulation* dengan Yang Diajar Tanpa Menggunakan Media *Multisim 11 Simulation*.

Berdasarkan data-data yang diperoleh diatas, dapat dilihat bahwa antara kelas eksperimen dan kelas kontrol memiliki perbedaan. Pada kelas eksperimen sebanyak 3 peserta didik berada pada rentang nilai diatas 91,5 (tinggi), kemudian sebanyak 15 peserta didik berada pada rentang nilai antara 91,5 sampai dengan

81,1 (sedang) dan terdapat sebanyak 2 peserta didik berada pada rentang nilai di bawah 81,1. Sementara Pada kelas kontrol diperoleh bahwa nilai yang paling banyak diperoleh oleh peserta didik berada pada rentang nilai antara 90,8 sampai dengan 76,2 sebanyak 18 orang, pada rentang nilai di bawah 76,2 terdapat 2 orang peserta didik. Perbedaan kategorisasi hasil belajar kelas eksperimen dan kelas kontrol dapat dilihat pada histogram perbandingan hasil belajar peserta didik kelas IX 1 dan IX 2 MTsN 2 Bulukumba pada gambar dibawah ini.

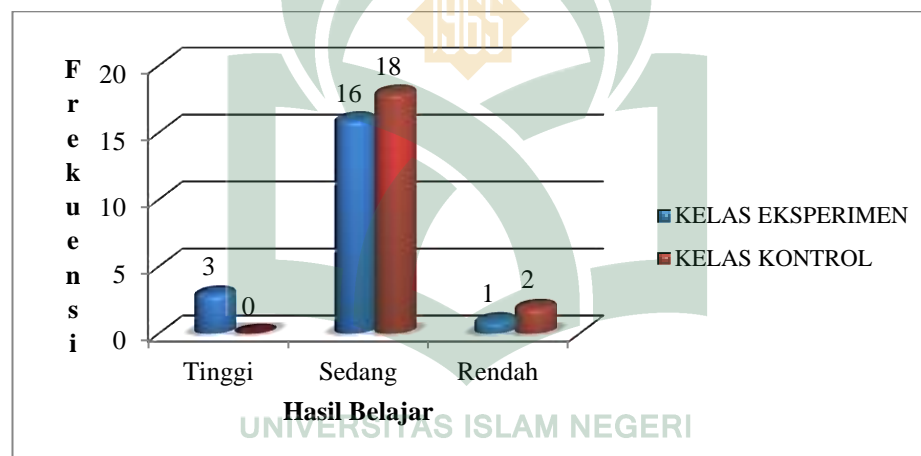

Gambar IV.3.Histogram Perbandingan Hasil Belajar Fisika Peserta Didik Kelas IX 1 dan IX 2 MTsN 2 Bulukumba.

### 3. Analisis Inferensial

Selain menggunakan Analisis Deskriptif untuk mengetahui perbedaan hasil belajar peserta didik yang diajar menggunakan media *multisim 11 simulation* dengan hasil belajar peserta didik yang diajar tanpa menggunakan media *multisim 11 simulation*, digunakan pula analisis inferensial untuk



mengetahui hasil uji asumsi dasar (uji prasyarat) serta hasil uji homogenitas hasil belajar fisika peserta didik.

Yang dilakukan adalah dengan menguji asumsi dasar (uji prasarat), yang pertama yaitu uji normalitas data hasil belajar fisika peserta didik.

Uji normalitas merupakan salah satu uji prasyarat analisis yang bertujuan untuk mengetahui apakah data-data yang diperoleh dari hasil penelitian terdidtribusi secara normal atau tidak, baik itu dikelas eksperimen maupun kontrol. Pada penelitian ini, pengujian normalitas menggunakan uji *Kolmogorov- Spirnov* pada taraf signifikan 0,05. Hasil analisis uji normalitas untuk data hasil belajar peserta didik dapat dilihat pada tabel IV.7 berikut:

Tabel IV.7. Uji Normalitas hasil belajar kelas IX 1 dan IX 2 MTsN 2 Bulukumba

Shapiro-Wilk	X IPA 4 (kelas eksperimen)	X IPA 3 (kelas kontrol)
Sig 0,05	0,198	0,009

Analisis secara SPSS menunjukkan data tidak terdistribusi normal. Berdasarkan hasil analisis SPSS pada kelas eksperimen diperoleh nilai signifikan yang lebih besar dari 0,05 yaitu sebesar 0,198 pada kolom *Shapiro-Wilk*, sedangkan pada kelas kontrol diperoleh nilai signifikan yang lebih kecil dari 0,05 sebesar 0,009 pada kolom *Shapiro-Wilk*. Nilai signifikan yang diperoleh tersebut lebih besar dari 0,05 (*sig.* < 0,05), sehingga dapat disimpulkan bahwa skor hasil belajar peserta didik kelas eksperimen dinyatakan terdistribusi normal sementara pada kelas kontrol dinyatakan tidak terdistribusi secara normal. Sebaran skor hasil belajar kelas eksperimen dan kelas pembanding dapat ditunjukkan pada gambar berikut:

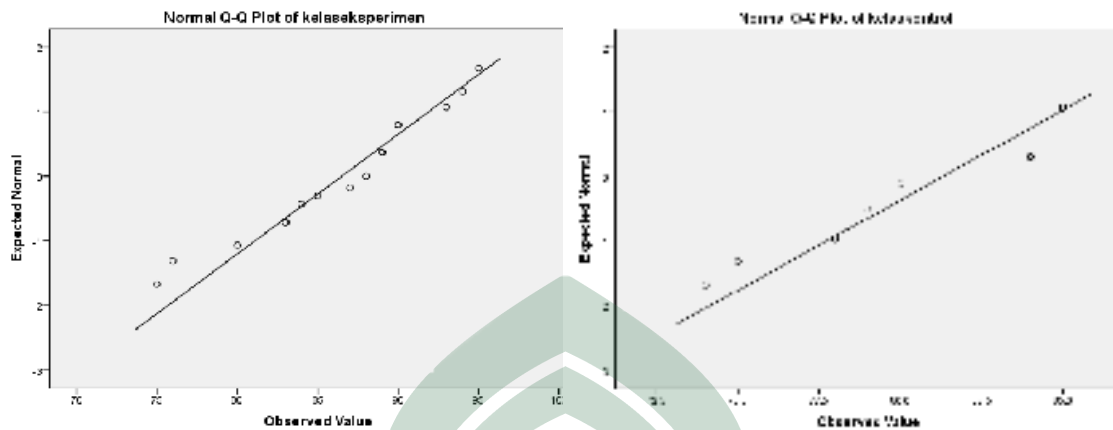

Gambar IV.4. Grafik distribusi normal skor hasil belajar fisika kelas IX 1 dan IX 2 MTsN 2 Bulukumba

Berdasarkan Gambar IV.4 yang menunjukkan sebuah grafik distribusi normal hasil belajar fisika pada kelas eksperimen dan kelas kontrol, dimana terdapat sebuah titik-titik dan garis lurus. Titik tersebut merupakan titik yang mewakili data, semakin banyak titik-titiknya berarti variasi data juga semakin banyak, begitupun sebaliknya. Sedangkan garis lurus menggambarkan sebuah garis kurva normal. Data dikatakan berdistribusi normal apabila titik-titik tersebut sejajar dengan kurva normal atau saling berdekatan atau jarak antara titik-titik dengan garis kurva normal tidak berjauhan. Hal ini berarti semakin jauh jarak titik-titik dari garis kurva normal, maka data yang diperoleh tidak berdistribusi normal. Pada gambar IV.4 terlihat bahwa pada grafik kelas eksperimen titik tersebut berdekatan atau memiliki jarak yang dekat sehingga data tersebut dikatakan terdistribusi normal. Sementara pada grafik kelas

kontrol, titik tersebut berjauhan atau memiliki jarak yang jauh sehingga data tersebut dinyatakan tidak terdistribusi normal.

#### 4. Pengujian Hipotesis

Kemudian setelah dilakukan perhitungan uji prasyarat dan data terbukti tidak normal dan homogen atau salah satu data tidak normal atau homogen maka analisis dilanjutkan dengan. Pengujian hipotesis dilakukan untuk membuktikan kebenaran atau menjawab hipotesis yang dipaparkan dalam penelitian ini. Karena data tidak normal dan tidak homogen maka digunakan statistik non parametrik dengan uji hipotesis yang digunakan dalam penelitian ini adalah *Uji T 2 Sampel independent*.

Hasil pengujian hipotesis dengan menggunakan *Uji T 2 Sampel Independent* diperoleh  $T_{Hitung}$  sebesar 2,56 dan nilai  $T_{tabel}$  sebesar 1.68. Hal ini terlihat bahwa nilai  $T_{Hitung} > T_{tabel}$  sehingga dapat disimpulkan bahwa  $H_0$  ditolak dan  $H_1$  diterima, yang menyatakan bahwa terdapat perbedaan yang signifikan antara hasil belajar peserta yang diajar dengan menggunakan media *multisim 11 simulation* dengan yang diajar tanpa menggunakan media pembelajaran *multisim 11 simulation*. uji hipotesis ini tidak hanya menggunakan analisis manual tetapi juga dianalisis menggunakan SPSS, dimana *p-value* sebesar 0,0005 dengan taraf signifikan 0,05. Karena  $p\text{-value} = 0,0005 < 0,05$  maka  $H_0$  ditolak dan  $H_1$  diterima. Artinya yaitu ada perbedaan hasil belajar yang dimiliki peserta didik antara peserta didik yang diajar dengan menggunakan media pembelajaran *multisim 11 simulation* dan peserta didik yang diajar tanpa menggunakan media

pembelajaran *multisim 11 simulation* pada kelas IX MTs Negeri 2 Bulukumba. Hal ini menunjukkan bahwa hasil belajar peserta didik yang diajar dengan menggunakan media pembelajaran *multisim 11 simulation* berbeda dengan hasil belajar peserta didik yang diajar dengan metode konvensional.

## **B. Pembahasan**

### **1. Hasil Belajar Peserta Didik Yang Diajar Dengan Menggunakan *Multisim 11 Simulation* (Kelas Eksperimen)**

Pada kelas eksperimen diberikan perlakuan dimana peserta didik diajar menggunakan media *multisim 11 simulation*. Peserta didik melakukan praktikum dengan menggunakan aplikasi *multisim* yang merupakan simulasi komputer untuk praktikum rangkaian listrik. Peserta didik mengoperasikan komputer layaknya melakukan praktikum sungguhan di laboratorium. Peserta didik hanya membaca instruksi dari lembar kerjanya dan kemudian memasukkan semua indikator-indikator yang hendak diukur. Media *multisim 11 simulation* ini sangat efektif bagi siswa yang hendak melakukan praktikum *multisim 11 simulation* khusus materi listrik dinamis, karena hanya memerlukan komputer apabila alat dan bahan pada laboratorium kurang memadai. Media *multisim 11 simulation* ini mampu meningkatkan motivasi siswa belajar dikelas, peserta didik menjadi lebih aktif. Karena media pembelajaran merupakan segala sesuatu yang dapat merangsang terjadinya proses belajar pada diri peserta didik<sup>55</sup>

Berdasarkan hasil penelitian, menunjukkan nilai maksimum yang diperoleh peserta didik yaitu 95 dan nilai minimum yang diperoleh yaitu 75,

---

<sup>55</sup> Yusuf Adi Miarso., Strategi Mengajar. 1988, h. 6.

dengan rata-rata nilai untuk kelas eksperimen yaitu 86,5. dengan kategori hasil belajar yang diperoleh peserta didik rata-rata berada pada predikat tinggi sebanyak 3 orang, terdapat 15 peserta didik berada pada predikat sedang, dan 2 orang berada pada predikat rendah.

## **2. Hasil belajar Peserta Didik Yang Diajar Tanpa Menggunakan Media Multisim 11 Simulation (Menggunakan Praktikum Langsung)**

Pada kelas kontrol, perlakuan yang diberikan adalah peserta didik melakukan praktikum tanpa menggunakan media *multisim 11 simulation*, tetapi menggunakan alat dan bahan dari laboratorium. Kelas dibagi dalam beberapa kelompok, kemudian melakukan praktikum rangkaian listrik sesuai dengan petunjuk pada lembar kerja masing-masing kelompok. Lembar kerja tersebut sama dengan yang digunakan oleh kelas eksperimen. Namun proses pembelajaran ini kurang efektif, karena keterbatasan alat dan sebagian besar alat dan bahan yang digunakan tidak dapat berfungsi dengan baik atau rusak, sehingga peserta didik hanya memperhatikan peneliti yang mendemonstrasikan kegiatan praktikum tersebut.

Berdasarkan hasil penelitian, menunjukkan nilai maksimum yang diperoleh peserta didik pada kelas kontrol adalah 89 dan nilai minimum yang diperoleh peserta didik adalah 74, dengan nilai rata-rata yang diperoleh kelas kontrol sebesar 81,3. Adapun kategori hasil belajar peserta didik pada kelas kontrol semuanya berada pada kategori sedang sebanyak 18 orang dan kategori rendah sebanyak 2 orang.

**3. Perbedaan Hasil Belajar Peserta Didik yang Diajar dengan Menggunakan Media Multisim 11 Simulation dengan yang Diajar Tanpa Menggunakan Media Multisim 11 Simulation.**

Hasil belajar peserta didik yang diajar dengan menggunakan media *multisim 11 simulation* dengan yang diajar tanpa menggunakan media *multisim 11 simulation* pada materi listrik dinamis kelas IX MTsN 2 Bulukumba telah tergambar pada hasil analisis deskriptif yang telah dipaparkan pada poin sebelumnya (hasil penelitian).

Rata-rata yang diperoleh dari analisis deskriptif baik itu pada kelas eksperimen (IX 1) dan kelas kontrol (IX 2) dapat menjadi salah satu rujukan diketahuinya gambaran hasil belajar. Perbedaan nilai rata-rata yang diperoleh pada kedua kelas ini dapat menjelaskan bahwa adanya perbedaan hasil belajar yang dimiliki oleh kelas eksperimen dan kelas kontrol.

Pada hasil analisis deskriptif diketahui bahwa nilai rata-rata yang diperoleh oleh kedua kelas yakni kelas eksperimen (IX 1) dan kelas kontrol (IX 2) memiliki perbedaan yang cukup jauh atau dengan kata lain rentang antara nilai rata-rata kedua kelas ini terpaut cukup jauh, dalam pengkategorian hasil belajar persentase terbanyak kedua kelas sama-sama berada pada kategori sedang. Pada kelas kontrol persentase peserta didik yang telah mencapai kategori sedang lebih banyak dibanding peserta didik pada kelas eksperimen yang sebagian masih berada pada kategori tinggi, sementara tidak terdapat peserta didik yang memperoleh kategori tinggi pada kelas kontrol.

Berdasarkan hal tersebut, maka dapat dikatakan bahwa hasil belajar secara umum kelas eksperimen yang diberi pengajaran dengan menggunakan media *multisim 11 simulation* sedikit lebih tinggi dibandingkan pada kelas kontrol yang hanya diberi pengajaran dengan melakukan praktikum secara langsung menggunakan KIT yang terlihat dari perbedaan nilai rata-rata yang memiliki perbedaan yang cukup jauh. Dimana kelas eksperimen (IX 1) memperoleh nilai rata-rata sebesar 86,5 sementara kelas kontrol memperoleh nilai rata-rata sebesar 81,3.



## BAB V

### PENUTUP

#### A. Kesimpulan

Berdasarkan data yang telah diperoleh dari penelitian di lapangan, maka dapat ditarik sebuah kesimpulan diantaranya sebagai berikut :

1. Hasil belajar fisika peserta didik yang diajar dengan menggunakan media *multisim 11 simulation* kelas IX MTs Negeri 2 Bulukumba sebesar 15% berada pada kategori tinggi, 80% berada pada kategori sedang, dan sebesar 5% berada pada kategori rendah dengan nilai rata-rata kelas sebesar 86,5.
2. Hasil belajar fisika peserta didik yang diajar tanpa menggunakan Media *multisim 11 simulation* kelas IX MTs Negeri 2 Bulukumba sebesar 85% berada pada kategori sedang, dan sebesar 15% berada pada kategori rendah dengan nilai rata-rata kelas yang diperoleh sebesar 81,3.
3. Terdapat perbedaan yang signifikan terhadap hasil belajar fisika peserta didik yang diajar menggunakan media *multisim 11 simulation* dengan yang diajar tanpa menggunakan media *multisim 11 simulation*.



## B. Implikasi

Implikasi yang diperoleh berdasarkan dari penelitian ini yaitu sebagai berikut:

1. Diperlukan adanya pengontrolan yang lebih dalam melakukan penerapan media *multisim 11 simulation*, baik dari alokasi waktu yang digunakan serta kelancaran pembelajaran pada saat menggunakan fasilitas komputer sekolah.
2. Pertimbangan bagi guru mata pelajaran fisika untuk menggunakan media pembelajaran yang tepat agar proses belajar mengajar tidak monoton dan agar mampu menghidupkan suasana belajar yang efektif dengan penerapan media..

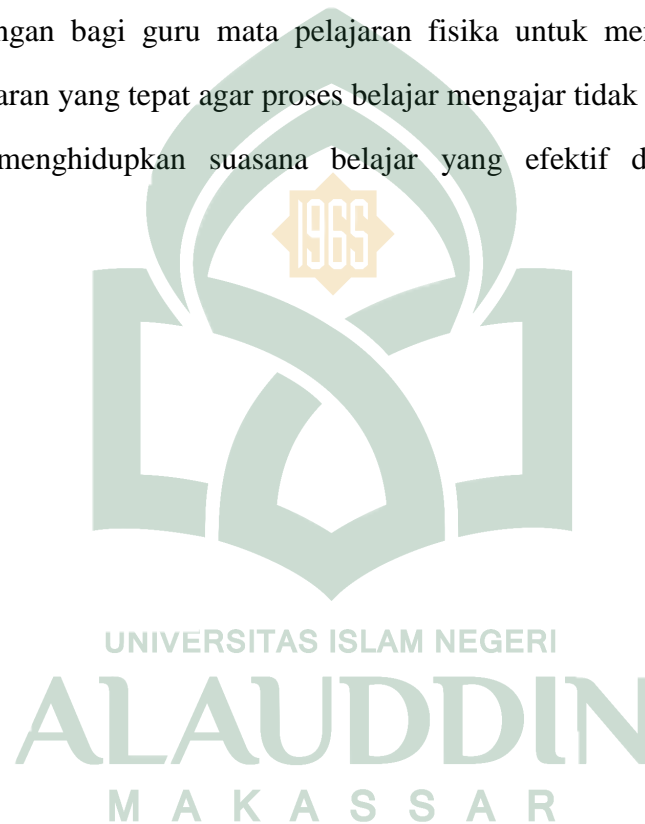

## DAFTAR PUSTAKA

- Al-Qur'an Al- Karim Terjemahan Departemen Agama RI. Semarang: PT. Karya Toha Putra, 1995.
- A. M, Sardiman. *Interaksi dan Motivasi Belajar Mengajar*. Jakarta: PT Raja Grafindo Persad, 2003.
- Arief S. Sadiman. *Media Pendidikan*. Jakarta : PT. Raja Grafindo, 2007.
- Arsyad, Azhar. *Media Pembelajaran*. Jakarta: Kharisma Putra Utama, 2011.
- Azhar, Lalu M..*Proses Belajar Mengajar Pola CBSA dan LKS*. Surabaya: Usaha Nasional, 1991.
- Bustami, Muh Khalifah. *Metodologi Penelitian Pendidikan*. Yogyakarta: Aynat Publishing, 2015.
- Daniel, Albert.. *Pengenalan Multisim*. 2007.<https://sisfo09.files.wordpress.com/multisimsimulation/>. Pada tanggal 8 mei 2017, jam 19.06.
- Departemen Pendidikan Nasional. *Penetapan Kriteria Ketuntasan Minimal*. 2008.
- Emzir. *Metodologi Penelitian Pendidikan Kuantitatif dan Kualitatif*. Jakarta: PT RajaGrafindo Persada, 2015.
- Gafur, Abdul. *Desain Pembelajaran: Konsep, Model, dan Aplikasinya dalam Perencanaan Pelaksanaan Pembelajaran*. Yogyakarta: Ombak, 2012
- Hasan, M. Iqbal. *Pokok-pokok Materi Statistik I(Statistik Deskriptif)*. Jakarta: PT Bumi Aksara, 2002.
- J, Leonard. *Bussiness Statistics*. Hill Companies: The McGra, 2003.
- Kamus Besar Bahasa Indonesia.Departemen P & K. Jakarta: Balai Pustaka, 1988 .
- Khodijah, Nyayu. *Psikologi Pendidikan*. Jakarta: PT Raja Grafindo Persada, 2014

- Majid, Abdul. *Perencanaan Pembelajaran Mengembangkan Standar Kompetensi Guru*, Bandung: PT Remaja Rosdakarya, 2008.
- Miarso, Yusuf Adi. *Strategi Mengajar*. Jakarta : Grasindo, 1988.
- Mudjiono dan Dimiyati. *Belajar dan Pembelajaran*. Jakarta: PT Rineka Cipta, 2002.
- Mushadin, Efektivitas Media Pembelajaran Berbasis Komputer Pada Mata Pelajaran Elektronika Terhadap Prestasi Belajar Siswa Kelas XI di SMK 1 Sedayu Bantul. *Skripsi*. Yogyakarta, 2012.
- Nisa, Choirun. Pengembangan Media Pembelajaran Berbasis ICT Menggunakan Multisim10 Simulation Pada Mata Pelajaran Teknik Elektronika Dasar di SMK Negeri 7 Surabaya. *Skripsi*. Surabaya, 2014.
- Nugroho, Rasyid. Pengaruh Penggunaan Media Pembelajaran Eelektronik Work Bench (EWB) Dan Proteus Terhadap Pencapaian Kompetensi Pada Mata Pelajaran Teknik Eelektronika Dasar Siswa Kelas X Teknik Elektonika Industri SMKN 2 Pengasih. *Skripsi* : Yogyakarta, 2014.
- Nurwanita Z. *Psikologi Pendidikan*. Makassar: Yayasan Pendidikan, 2014.
- Sadiman, S. Arief, Rahardjo., Anung, Haryono., Rahardjito. *Media Pendidikan "Pengertian Pengembangan dan Pemanfaatannya"*. Bandung: Rajawali Pers, 2010.
- Sahid. *Pengembangan Media Pembelajaran berbasis ICT*. . 2010. [http://sahidyk@gmail.com /2010 /pengembangan-media-pembelajaran-berbasis-ict.html](http://sahidyk@gmail.com/2010/pengembangan-media-pembelajaran-berbasis-ict.html). (Diakses pada 19 Oktober 2013).
- Subana dan Sudrajat. *Dasar-dasar Penelitian Ilmiah*. Bandung: CV. Pustaka Setia, 2005.
- Sudijono, Anas. *Pengantar Evaluasi Pendidikan* (Jakarta: PT. Raja Grasindo Persada, 2009.
- Sugiyono. *Statistik untuk Penelitian*. Bandung: CV Alfabeta, 2008.
- Sugiyono. *Metode Penelitian Manajemen*. Bandung: Alfabeta, 2014.

Sugiyono. *Metode Penelitian Kuantitatif, Kualitatif, dan R&D*. Bandung: Alfabeta, 2010.

Syamsudduha, St.. *Penilaian Kelas*. Makassar: Alauddin University Press, 2008

Purwanto. *Statistika dalam Penelitian*. Yogyakarta: Pustaka Pela, 2011.

Ramayulis. *Metodologi Pendidikan Agama Islam*. Jakarta: Kalam Mulia, 2005.





# LAMPIRAN-LAMPIRAN

UNIVERSITAS ISLAM NEGERI  
**ALAUDDIN**  
M A K A S S A R

LAMPIRAN A  
DATA HASIL BELAJAR FISIKA

---

1. HASIL BELAJAR KELAS EKSPERIMEN
2. HASIL BELAJAR KELAS KONTROL

UNIVERSITAS ISLAM NEGERI  
**ALAUDDIN**  
M A K A S S A R

### 1. DATA HASIL BELAJAR FISIKA KELAS EKSPERIMEN

No.	Nama Siswa	Nilai Hasil Belajar
1	Retno Puspita Sari	89
2	Muh. Irwan	84
3	Putri Ayu Aqilah	90
4	Misnawati	76
5	Mita Ayu	83
6	Audya Pramudya	89
7	Miftahul labiib Syam	93
8	Nurmaulidya Meylani	88
9	Yesi Armalia	90
10	Amaliyah Deswita	95
11	Wafiq Azizah jusman	83
12	Dwi Aprilia	87
13	Juliya Alwi	94
14	Nur Rahman Aryadi	88
15	Sri Wahyuni	85
16	Arisna Maulisa Syafril	83
17	Zulfiannisa Hasyim	80
18	Lutfia Arif	89
19	Khairatunnisa Wahab	89
20	muh. Husni Mubaraq	75
	Jumlah Nilai	1730
	Rata-Rata Nilai	86.5

## 2. DATA HASIL BELAJAR FISIKA KELAS KONTROL

No	Nama Siswa	Nilai Hasil Belajar
1	A. sulfajri	85
2	Muh. Raehan Muyazzar	80
3	haikal saputra	85
4	Yuda Purnama	85
5	Fahresi	85
6	Hesti nurfadillah	79
7	A. Osama Alif Misbah	79
8	Ahmad faizal Al-Attas	79
9	Alif Akbar Kamil	84
10	iswandi	84
11	Nurdin	78
12	Ishak Maulana Karim	78
13	Riski Aulia	84
14	Amanah Fitriyah	84
15	Andi Arnita	79
16	Hamdana	75
17	Mutmainna	74
18	Reski Alifyana	84
19	Suci Wahyuningsih	80
20	Usnul Azizah Ar	85
	Jumlah Nilai	1626
	Rata-Rata Nilai	81.3





LAMPIRAN B  
ANALISIS DESKRIPTIF

---

3. ANALISIS DESKRIPTIF KELAS EKSPERIMEN

4. ANALISIS DESKRIPTIF KELAS KONTROL

UNIVERSITAS ISLAM NEGERI  
**ALAUDDIN**  
M A K A S S A R

## 1. ANALISI DESKRIPTIF HASIL BELAJAR KELAS EKSPERIMEN

Maksimum : 95

Minimum : 75

N : 20

$\bar{x}$  : 86,50

Tabel Distribusi Frekuensi

$x_i$	$f_i$	$X_i.f_i$	x rata	$x_i-x$ rata	$(x_i-x$ rata) <sup>2</sup>	$f_i(x_i-x$ rata) <sup>2</sup>
95	1	95	86.50	8.50	72.25	72.25
94	1	94	86.50	7.50	56.25	56.25
93	1	93	86.50	6.50	42.25	42.25
90	2	180	86.50	3.50	12.25	24.50
89	4	356	86.50	2.50	6.25	25.00
88	2	176	86.50	1.50	2.25	4.50
87	1	87	86.50	0.50	0.25	0.25
85	1	85	86.50	-1.50	2.25	2.25
84	1	84	86.50	-2.50	6.25	6.25
83	3	249	86.50	-3.50	12.25	36.75
80	1	80	86.50	-6.50	42.25	42.25
76	1	76	86.50	-10.50	110.25	110.25
75	1	75	86.50	-11.50	132.25	132.25
<b>1119</b>	<b>20</b>	<b>1730</b>	<b>1124.50</b>	<b>-6</b>	<b>497.25</b>	<b>555.00</b>

### a. Mean (Rata-Rata)

$$\bar{x} = \frac{\sum(x_i f_i)}{\sum f_i}$$

$$\bar{x} = \frac{1730}{20}$$

$$\bar{x} = 86,5$$

### b. Standar Deviasi (S)

$$S = \sqrt{\frac{\sum f_i [x_i - \bar{x}]^2}{n-1}}$$

$$S = \sqrt{\frac{555}{20-1}}$$

$$S = \sqrt{\frac{555}{19}}$$

$$S = \sqrt{29,21}$$

$$S = 5,40$$

**c. Variansi ( $S^2$ )**

$$S^2 = \frac{\sum f_i [x_i - \bar{x}]^2}{n-1}$$

$$S^2 = \frac{555}{20-1}$$

$$S^2 = \frac{555}{19}$$

$$S^2 = 29,21$$

**d. Koefisien Variansi (KV)**

$$KV = \frac{\text{Standar Deviasi}}{\text{Rata-rata}} \times 100\%$$

$$KV = \frac{5,40}{86,5} \times 100\%$$

$$KV = 0,062 \times 100\%$$

$$KV = 6,2 \%$$

e. **Kategori Hasil Belajar Fisika**

<b>Predikat</b>	<b>Rentang skor</b>
Tinggi	$>\text{mean} + \text{standar deviasi}$
sedang	Mean + standar deviasi sampai dengan mean - standar deviasi
Rendah	$<\text{mean} + \text{standar deviasi}$

**Tabel Konversi Nilai Hasil Belajar Fisika**

<b>No.</b>	<b>Nama Siswa</b>	<b>Nilai Hasil Belajar</b>	<b>Predikat</b>
1	Retno Puspita Sari	89	sedang
2	Muh. Irwan	84	sedang
3	Putri Ayu Aqilah	90	Sedang
4	Misnawati	76	rendah
5	Mita Ayu	83	sedang
6	Audya Pramudya	89	sedang
7	Miftahul labiib Syam	93	tinggi
8	Nurmaulidya Meylani	88	sedang
9	Yesi Armalia	90	sedang
10	Amaliyah Deswita	95	tinggi
11	Wafiq Azizah jusman	83	Sedang
12	Dwi Aprilia	87	Sedang
13	Juliya Alwi	94	Tinggi
14	Nur Rahman Aryadi	88	Sedang
15	Sri Wahyuni	85	Sedang
16	Arisna Maulisa Syafril	83	Sedang
17	Zulfiannisa Hasyim	80	Sedang
18	Lutfia Arif	89	Sedang
19	Khairatunnisa Wahab	89	Sedang
20	muh. Husni Mubaraq	75	Rendah
	<b>Jumlah Nilai</b>	<b>1730</b>	
	<b>Rata-Rata Nilai</b>	<b>86.5</b>	

**f. Histogram Hasil Belajar Fisika**

## 2. ANALISIS DESKRIPTIF KELAS KONTROL

Maksimum = 85

Minimum = 74

N = 20

$\bar{x}$  = 81,3

**Tabel Distribusi Frekuensi**

$x_i$	$f_i$	$f_i x_i$	$x_i - \bar{x}$	$(x_i - \bar{x})^2$	$f_i(x_i - \bar{x})^2$
85	5	425	-2.6	6.76	33.8
84	5	420	-3.6	12.96	64.8
80	2	160	-7.6	57.76	115.52
79	4	316	-8.6	73.96	295.84
78	2	156	-9.6	92.16	184.32
75	1	75	-12.6	158.76	158.76
74	1	74	-13.6	184.96	184.96
<b>jumlah</b>	<b>20</b>	<b>1626</b>	<b>-58.2</b>	<b>587.32</b>	<b>1038</b>

### a. Mean (Rata-Rata)

$$\bar{x} = \frac{\sum(x_i f_i)}{\sum f_i}$$

$$\bar{x} = \frac{1626}{20}$$

$$\bar{x} = 81,3$$

### b. Standar Deviasi (S)

$$S = \sqrt{\frac{\sum f_i [x_i - \bar{x}]^2}{n-1}}$$

$$S = \sqrt{\frac{1038}{20-1}}$$

$$S = \sqrt{\frac{1038}{19}}$$

$$S = \sqrt{54,63}$$

$$S = 7,39$$

**c. Variansi ( $S^2$ )**

$$S^2 = \frac{\sum f_i [x_i - \bar{x}]^2}{n-1}$$

$$S^2 = \frac{1038}{20-1}$$

$$S^2 = \frac{1038}{19}$$

$$S^2 = 54,63$$

**d. Koefisien Variansi (KV)**

$$KV = \frac{\text{Standar Deviasi}}{\text{Rata-rata}} \times 100\%$$

$$KV = \frac{7,39}{81,3} \times 100\%$$

$$KV = 0,090 \times 100\%$$

$$KV = 9 \%$$

**e. Kategorisasi Hasil Belajar Fisika**

Konversi Nilai Hasil belajar

$$\frac{\text{nilai siswa}}{100} \times 4$$

**Tabel Konversi Nilai Hasil Belajar Fisika**

No	Nama Siswa	Nilai Hasil Belajar	Konversi Nilai Hasil Belajar Fisika
1	A. sulfajri	85	sedang
2	Muh. Raehan Muyazzar	80	sedang
3	haikal saputra	85	Sedang

4	Yuda Purnama	85	Sedang
5	Fahresi	85	Sedang
6	Hesti nurfadillah	79	Sedang
7	A. Osama Alif Misbah	79	Sedang
8	Ahmad faizal Al-Attas	79	Sedang
9	Alif Akbar Kamil	84	Sedang
10	iswandi	84	Sedang
11	Nurdin	78	Sedang
12	Ishak Maulana Karim	78	Sedang
13	Riski Aulia	84	Sedang
14	Amanah Fitriyah	84	Sedang
15	Andi Arnita	79	Sedang
16	Hamdana	75	Rendah
17	Mutmainna	74	Rendah
18	Reski Alifyana	84	Sedang
19	Suci Wahyuningsih	80	Sedang
20	Usnul Azizah Ar	85	sedang
	<b>Jumlah Nilai</b>	<b>1626</b>	
	<b>Rata-Rata Nilai</b>	<b>81.3</b>	

f. Histogram Nilai Hasil Belajar Fisika

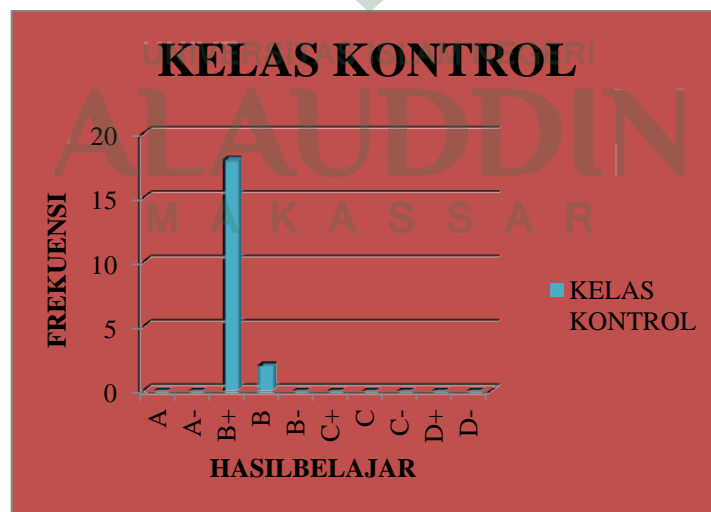



LAMPIRAN C  
ANALISIS INFERENSIAL

---

1. ANALISIS NORMALITAS HASIL BELAJAR KELAS  
EKSPERIMEN
2. ANALISIS NORMALITAS HASIL BELAJAR KELAS KONTROL
3. UJI HOMOGENITAS
4. UJI HIPOTESIS (UJI T 2 SAMPEL INDEPENDEN)
5. NILAI STATISTIK TABEL

## 1. ANALISIS NORMALITAS HASIL BELAJAR KELAS EKSPERIMEN

Tests of Normality						
	Kolmogorov-Smirnov <sup>a</sup>			Shapiro-Wilk		
	Statistic	df	Sig.	Statistic	df	Sig.
kelaseksperimen	,159	20	,198	,945	20	,296
a. Lilliefors Significance Correction						

Data normal karena sig.  $0,198 > 0,05$

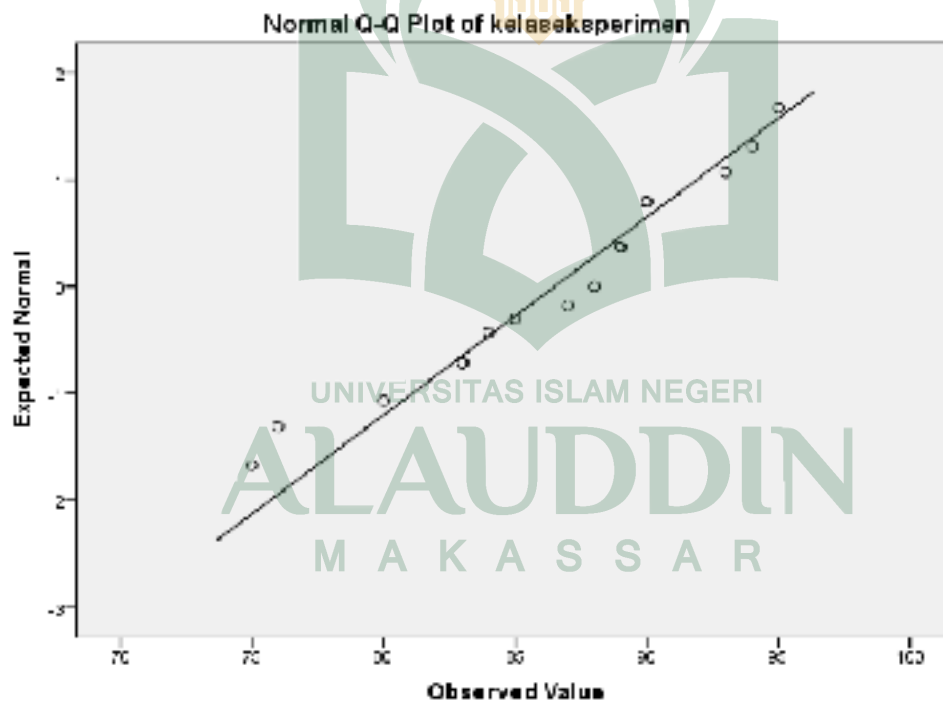

## 2. ANALISIS NORMALITAS HASIL BELAJAR KELAS KONTROL

Tests of Normality						
	Kolmogorov-Smirnov <sup>a</sup>			Shapiro-Wilk		
	Statisti c	df	Sig.	Statisti c	df	Sig.
kelaskontr ol	,274	20	,000	,854	20	,006
a. Lilliefors Significance Correction						

One-Sample Kolmogorov-Smirnov Test		
		kelaskontrol
N		20
Normal Parameters <sup>a,b</sup>	Mean	81,3000
	Std. Deviation	3,58506
Most Extreme Differences	Absolute	,274
	Positive	,151
	Negative	-,274
Kolmogorov-Smirnov Z		1,227
Asymp. Sig. (2-tailed)		,099
a. Test distribution is Normal.		
b. Calculated from data.		

Data tidak normal karena sig.  $0,009 < 0,05$

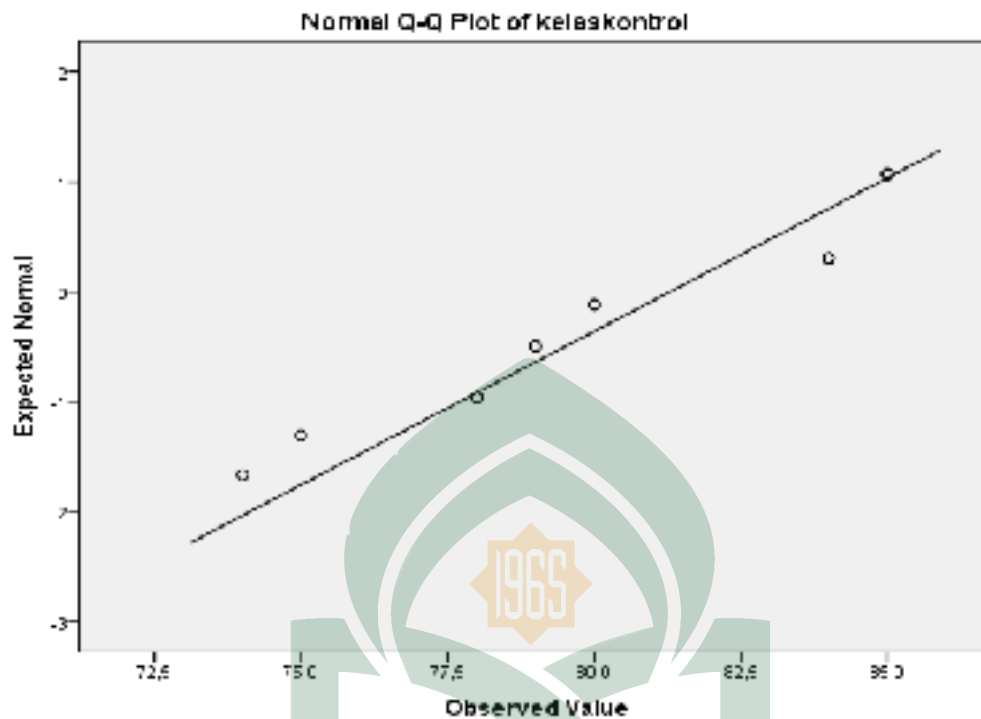

### 3. UJI HOMOGENITAS DATA

Between-Subjects Factors		
	N	
grup	1,00	20
	2,00	20

Levene's Test of Equality of Error Variances <sup>a</sup>			
Dependent Variable: hasilbelajar			
F	df1	df2	Sig.
2,047	1	38	,161
Tests the null hypothesis that the error variance of the dependent variable is equal across groups.			
a. Design: Intercept + grup			

Data homogen karena sig. 0,161 > 0,05

#### 4. UJI HIPOTESIS (UJI T2 SAMPEL INDEPENDEN)

##### a. Merumuskan hipotesis secara statistik

$$H_0 : \mu_1 = \mu_2$$

$$H_1 : \mu_1 \neq \mu_2$$

$H_0$  Tidak terdapat perbedaan yang signifikan terhadap hasil belajar siswa yang diajar dengan menggunakan *Multisim 11 Simulation* dengan yang diajar tanpa menggunakan media *Multisim 11 Simulation* pada kelas XI MTsN 2 Bulukumba.

$H_1$  terdapat perbedaan yang signifikan terhadap hasil belajar siswa yang diajar dengan menggunakan *Multisim 11 Simulation* dengan yang diajar tanpa menggunakan *Multisim 11 Simulation* pada kelas XI MTsN 2 Bulukumba.

##### b. Menentukan nilai derajat kebebasan (dk)

$$\begin{aligned} Dk &= n_1 + n_2 - 2 \\ &= 20 + 20 - 2 \\ &= 38 \end{aligned}$$

##### c. Menentukan nilai $t_{\text{tabel}}$ pada $\alpha = 0,05$

$$\begin{aligned} T_{\text{tabel}} &= t (1 - \frac{1}{2} \alpha), (dk) \\ &= t (1 - \frac{1}{2} 0,05), (38) \\ &= t (0,975), (38) \\ &= 1,68 \end{aligned}$$

**d. Menentukan nilai  $t_{hitung}$  hasil belajar**

$$\begin{aligned}
 t &= \frac{\bar{X}_1 - \bar{X}_2}{\sqrt{\frac{(n_1-1)s_1^2 + (n_2-1)s_2^2}{n_1+n_2-2} \left(\frac{1}{n_1} + \frac{1}{n_2}\right)}} \\
 t &= \frac{86,5 - 81,3}{\sqrt{\frac{(20-1)29,21 + (20-1)54,63}{20+20-2} \left(\frac{1}{20} + \frac{1}{20}\right)}} \\
 t &= \frac{5,2}{\sqrt{\frac{(19)29,21 + (19)54,63}{38} \left(\frac{2}{20}\right)}} \\
 t &= \frac{5,2}{\sqrt{\frac{1592,96}{38} (0,1)}} \\
 t &= \frac{5,2}{\sqrt{4,192}} \\
 t &= \frac{5,2}{2,04} \\
 t &= 2,56
 \end{aligned}$$

Jika diperoleh nilai  $t_h > t_t$  maka  $H_0$  ditolak dan  $H_a$  diterima.

Sebaliknya, jika nilai  $t_h \leq t_t$  maka  $H_0$  diterima.

Berdasarkan nilai  $t_{hitung} = 2,56$  maka dapat disimpulkan bahwa nilai  $t_h > t_t$  sehingga dapat dikatakan bahwa  $H_a$  diterima bahwa perbedaan yang signifikan terhadap hasil belajar siswa yang diajar dengan menggunakan media *multisim 11 simulation* dengan yang diajar tanpa menggunakan media *multisim 11 simulation*.

Adapun uji hipotesis menggunakan SPSS adalah sebagai berikut;

Group Statistics					
	grup	N	Mean	Std. Deviation	Std. Error Mean
hasilbelajar	1,00	20	86,5000	5,40468	1,20852
	2,00	20	81,3000	3,58506	,80164

Independent Samples Test										
		Levene's Test for Equality of Variances		t-test for Equality of Means						
		F	Sig.	t	df	Sig. (2-tailed)	Mean Difference	Std. Error Difference	95% Confidence Interval of the Difference	
									Lower	Upper
Hasil belajar	Equal variances assumed	2,047	,161	3,586	38	,001	5,20000	1,45023	2,26417	8,13583
	Equal variances not assumed			3,586	33,08	,001	5,20000	1,45023	2,24952	8,15048

$0,001 / 2 = 0,0005 < 0,05$  Ho ditolak berarti ada perbedaan

## LAMPIRAN D

### VALIDITAS DAN RELIABILITAS

---

6. TES HASIL BELAJAR FISIKA
7. RENCANA PELAKSANAAN PEMBELAJARAN (RPP)
8. LEMBAR KERJA PESERTA DIDIK (LKPD)



## F.1 ANALISIS KEVALIDAN DAN REABILITAS

### F.1.1 TES HASIL BELAJAR FISIKA

Soal	Skor Validator		Rata-rata	Relevansi	Kode Relevansi
	1	2			
1	4	3	3,5	Kuat	D
2	3	4	3,5	Kuat	D
3	3	4	3,5	Kuat	D
4	3	4	3,5	Kuat	D
5	3	4	3,5	Kuat	D
6	4	4	4	Kuat	D
7	4	4	4	Kuat	D
8	4	3	3,5	Kuat	D
9	4	4	4	Kuat	D
10	4	4	4	Kuat	D
Total Skor	36	38	37		
Rata-rata skor	3,6	3,8	3,7		

No	Nama Validator
1	Dr. Safei M.Si.
2	Baharuddin, S.Pd., M.Pd.

UNIVERSITAS ISLAM NEGERI  
**ALAUDDIN**  
 MAKASSAR

		Validator I		Keterangan Relevansi
		Lemah (1,2)	Kuat (3,4)	
Validator II	Lemah (1,2)	A	B	
	Kuat (3,4)	C	D	

A = Relevansi lemah-lemah, jika validator 1 memberikan skor = 1 dan validator 2 = 1

B = Relevansi kuat-lemah, jika validator 1 memberikan skor = 3 atau 4 dan validator 2 = 1 atau 2

C = Relevansi lemah-kuat, jika validator 1 memberikan skor = 1 atau 2 dan validator 2 = 3 atau 4

D = Relevansi kuat-kuat, jika validator 1 memberikan skor = 3 atau 4 dan validator 2 = 3 atau 4

Dari hasil validasi instrument oleh dua pakar di atas, maka diperoleh:

Relevansi kategori A = 0      Relevansi kategori C = 0

Relevansi kategori B = 0      Relevansi kategori D = 10

### Realibilitas Instrumen

Instrumen dinyatakan realibel jika nilai  $R_{hitung}$  yang diperoleh lebih besar dari 0,7. Dalam penelitian ini, realibilitas instrumen dihitung menggunakan rumus Gregory sebagai berikut:

$$R = \frac{D}{(A+B+C+D)}$$

$$R = \frac{10}{(0+0+0+10)}$$

$$R = 1$$

Berdasarkan hasil perhitungan di atas, maka didapatkan nilai  $R_{hitung} = 1 > 0,7$ . Sehingga instrumen dapat digunakan selanjutnya.

Soal	Skor Validator		Rata-rata	Relevansi	Kode Relevansi
	1	2			
1	3	3	4	Kuat	D
2	3	4	4	Kuat	D
3	4	4	4	Kuat	D
4	4	4	4	Kuat	D
5	4	4	4	Kuat	D
Total Skor	18	19	20		
Rata-rata skor	3,6	3,8	4		

No	Nama Validator
1	Dr. Safei M.Si.
2	Baharuddin, S.Pd., M.Pd.

## Keterangan Relevansi

		Validator I	
		Lemah (1,2)	Kuat (3,4)
Validator II	Lemah (1,2)	A	B
	Kuat (3,4)	C	D

A = Relevansi lemah-lemah, jika validator 1 memberikan skor = 1 dan validator 2 = 1

B = Relevansi kuat-lemah, jika validator 1 memberikan skor = 3 atau 4 dan validator 2 = 1 atau 2

C = Relevansi lemah-kuat, jika validator 1 memberikan skor = 1 atau 2 dan validator 2 = 3 atau 4

D = Relevansi kuat-kuat, jika validator 1 memberikan skor = 3 atau 4 dan validator 2 = 3 atau 4

Dari hasil validasi instrument oleh dua pakar di atas, maka diperoleh:

Relevansi kategori A = 0      Relevansi kategori C = 0

Relevansi kategori B = 0      Relevansi kategori D =

### Realibilitas Instrumen

Instrumen dinyatakan realibel jika nilai  $R_{hitung}$  yang diperoleh lebih besar dari 0,7. Dalam penelitian ini, realibilitas instrumen dihitung menggunakan rumus Gregory sebagai berikut:

$$R = \frac{D}{(A+B+C+D)}$$

$$R = \frac{5}{(0+0+0+5)}$$

$$R = 1$$

Berdasarkan hasil perhitungan di atas, maka didapatkan nilai  $R_{hitung} = 1 > 0,7$ . Sehingga instrumen dapat digunakan selanjutnya.



### F.1.2 RENCANA PELAKSANAAN PEMBELAJARAN (RPP)

Aspek yang Dinilai	Penilaian		Rata-rata Skor
	V1	V2	
<b>TUJUAN</b>			
1. Kemampuan yang terkandung dalam kompetensi dasar	3	4	3,5
2. Ketepatan penjabaran kompetensi dasar ke indikator	4	3	3,5
3. Kesesuaian jumlah indikator dengan waktu yang tersedia	3	4	3,5
4. Kejelasan rumusan indikator	3	4	3,5
5. Kesesuaian indikator dengan tingkat perkembangan siswa	3	3	3
Jumlah	3,2	3,6	17
<b>MATERI YANG DISAJIKAN</b>			
6. Penggunaan konteks lokal	3	3	3
7. Kebenaran konsep	4	4	4
8. Urutan konsep	3	4	3,5
9. Latihan soal mendukung materi	3	3	3
10. Tugas yang mendukung konsep/materi	3	4	3,5
11. Kesesuaian materi dengan tingkat perkembangan siswa	3	4	3,5
12. Informasi penting	3	3	3
Jumlah	3,1	3,5	23,5
<b>BAHASA</b>			
13. Penggunaan bahasa ditinjau dari kaidah Bahasa Indonesia	4	4	4
14. Sifat komunikatif bahasa yang digunakan	3	4	3,5

Jumlah	3,5	4	7,5
<b>PROSES SAJIAN</b>			
15. Dikaitkan dengan materi lalu/prasyarat	4	3	3,5
16. Dilengkapi dengan contoh yang cukup	4	3	3,5
17. Memberi kesempatan berfikir, bekerja sendiri/kelompok	3	4	3,5
18. Mengecek pemahaman siswa	3	4	3,5
19. Membangun tanggung jawab	3	3	3
Jumlah	3,4	3,4	17
<b>Rata-rata Total</b>	<b>13,2</b>	<b>14,5</b>	<b>3,42</b>

**Keterangan:**

**I. Angka Penilaian**

1. Berarti Sangat Tidak Baik
2. Berarti Tidak Baik
3. Berarti Baik
4. Berarti Sangat Baik

**II. Penilaian Umum**

- a. belum dapat digunakan
- b. dapat digunakan dengan revisi besar
- c. dapat digunakan dengan revisi kecil
- d. dapat digunakan tanpa revisi

Dengan kriteria tingkat kevalidan sebagai berikut:

<b>Rentang skor (V)</b>	<b>Tingkat kevalidan</b>
$V \leq 0,4$	Validitas Lemah
0,4 – 0,8	Validitas Sedang

$V \geq 0,8$	Validitas Tinggi
--------------	------------------

Kevalidan instrumen di atas dianalisis menggunakan rumus Aiken sebagai berikut:

#### Analisis Indeks Aiken

No. Butir	Rater 1	Rater 2	s <sub>1</sub>	s <sub>2</sub>	Σs	V
1	3	4	2	3	5	0,83
2	4	3	3	2	5	0,83
3	3	4	2	3	5	0,83
4	3	4	2	3	5	0,83
5	3	3	2	2	4	0,67
6	3	3	2	2	4	0,67
7	4	4	3	3	6	1
8	3	4	2	3	5	0,83
9	3	3	2	2	4	0,67
10	3	4	2	3	5	0,83
11	3	4	2	3	5	0,83
12	3	3	2	2	4	0,67
13	4	4	3	3	6	1
14	3	4	2	3	5	0,83
15	4	3	3	2	5	0,83
16	4	3	3	2	5	0,83
17	3	4	2	3	5	0,83
18	3	4	2	3	5	0,83
19	3	3	2	2	4	0,67
Total					92	15,31
Rata-rata					4,84	0,80



$$V = \frac{\sum s}{n(c-1)}$$

### Perhitungan Realibitas

Validator	Jumlah Skor	Rata-rata Skor
	Penilaian	Penilaian
1	65	3,42
2	65	3,42

$$R = \left(1 - \frac{A-B}{A+B}\right) \times 100\% = \left(1 - \frac{62-68}{62+68}\right) \times 100\% = 104\% \text{ atau } R = 1,04 \text{ (Sangat Relibel)}$$

Berdasarkan hasil perhitungan di atas, maka didapatkan nilai  $R_{hitung} = 1,04 > 0,7$ .

Sehingga instrumen dapat digunakan selanjutnya.

**F.1.3 LEMBAR KERJA PESERTA DIDIK TEKA -TEKI SILANG  
(LKPD TTS)**

Aspek yang Dinilai	Penilaian		Rata-rata Skor
	V1	V2	
<b>ISI YANG DISAJIKAN</b>			
1. LKPD disajikan secara sistematis	4	4	4
2. Merupakan materi /tugas yang esensial	4	4	4
3. Masalah yang diangkat sesuai dengan tingkat kognisi peserta didik	4	4	4
4. Setiap kegiatan yang disajikan mempunyai tujuan yang jelas	5	4	4,5
5. Kegiatan yang disajikan dapat menumbuhkan sikap kreatif peserta didik	4	4	4
6. Penyajian LKPD dilengkapi dengan gambar dan ilustrasi	5	3	4
Jumlah	<b>4,3</b>	<b>3,8</b>	<b>24,5</b>
<b>BAHASA</b>			
7. Penggunaan bahasa sesuai dengan EYD	4	4	4
8. Bahasa yang digunakan sesuai dengan tingkat perkembangan kognisi siswa	4	3	3,5
9. Bahasa yang digunakan komunikatif	4	4	4

10. Kalimat yang digunakan jelas,dan mudah dimengerti	4	4	4
11. Kejelasan petunjuk atau arahan	4	4	4
<b>Jumlah</b>	4	3,8	19,5
<b>Rata-rata Total</b>	4.18	3,8	<b>4</b>

**Keterangan:**

a. LKPD ini : 1. Tidak Baik 2. Kurang Baik 3. Cukup Baik 4. Baik 5. Baik Sekali	b. LKPD ini : 1. Belum dapat digunakan 2. Dapat digunakan dengan revisi banyak 3. Dapat digunakan dengan revisi sedikit 4. Dapat digunakan tanpa revisi
--	---

Dengan kriteria tingkat kevalidan sebagai berikut:

Rentang skor (V)	Tingkat kevalidan
$V \leq 0,4$	Validitas Lemah
0,4 – 0,8	Validitas Sedang
$V \geq 0,8$	Validitas Tinggi

Kevalidan instrumen di atas dianalisis menggunakan rumus Aiken sebagai berikut:

$$V = \frac{\sum s}{n(c - 1)}$$

## Analisis Indeks Aiken

No. Butir	Rater 1	Rater 2	s <sub>1</sub>	s <sub>2</sub>	Σs	V
1	4	4	3	3	6	1
2	4	4	3	3	6	1
3	4	4	3	3	6	1
4	5	4	4	3	7	1,17
5	4	4	3	3	6	1
6	5	3	4	2	6	1
7	4	4	3	3	6	1
8	4	3	3	2	5	0,83
9	4	4	3	3	6	1
10	4	4	3	3	6	1
11	4	4	3	3	6	1
Total					66	11
Rata-rata					6	1

## Perhitungan Realibitas

Validator	Jumlah Skor Penilaian	Rata-rata Skor Penilaian
1	46	4,18
2	42	3,8

$$R = \left(1 - \frac{A-B}{A+B}\right) \times 100\% = \left(1 - \frac{46-42}{46+42}\right) \times 100\% = 96\% \text{ atau } R = 0,9 \text{ (Sangat Relibel)}$$

Berdasarkan hasil perhitungan di atas, maka didapatkan nilai  $R_{hitung} = 0,9 > 0,7$ .

Sehingga instrumen dapat digunakan selanjutnya.



LAMPIRAN D  
INSTRUMEN PENELITIAN

---

1. KISI-KISI INSTRUMEN HASIL BELAJAR
2. SOAL TES HASIL BELAJAR
3. RENCANA PELAKSANAAN PEMBELAJARAN (RPP)
4. LEMBAR KERJA PESERTA DIDIK

## SOAL POSTEST PILIHAN GANDA

### MATERI RANGKAIAN LISTRIK

Mata Pelajaran : FISIKA  
 Kelas / Semester : IX / genap  
 Penulis : Yuliani Bayangkari

KI 1 : Menghayati dan mengamalkan ajaran agama yang dianutnya

KI 2 : Menghayati dan mengamalkan perilaku jujur, disiplin, tanggung jawab, peduli (gotong royong, kerjasama, toleran, damai), santun, responsive dan pro-aktif dan menunjukkan sikap sebagai bagian dari solusi atas berbagai permasalahan dalam berinteraksi secara efektif dengan lingkungan sosial dan alam serta dalam menempatkan diri sebagai cerminan bangsa dalam pergaulan dunia

KI 3 : Memahami, menerapkan, menganalisis pengetahuan faktual, konseptual, procedural berdasarkan rasa ingin tahu tentang ilmu pengetahuan, teknologi, seni, budaya, dan humaniora dengan wawasan kemanusiaan, kebangsaan, kenegaraan, dan peradaban terkait penyebab fenomena dan kejadian, serta menerapkan pengetahuan procedural pada bidang kajian yang spesifik sesuai dengan bakat dan minatnya untuk memecahkan masalah

KI 4 : Mengolah, menalar, dan menyaji dalam ranah konkret dan ranah abstrak terkait dengan pengembangan dari yang dipelajarinya di sekolah secara mandiri, dan mampu menggunakan metoda sesuai isi keilmuan

Kompetensi Dasar	Indikator Soal	Tingkat Kesulitan	Soal	Jawaban	Skor
3.5 Menerapkan konsep rangkaian listrik, energi dan daya listrik, sumber energi listrik termasuk sumber energi listrik alternatif, serta berbagai upaya	3.1.1 Menjelaskan pengertian rangkaian listrik paralel	C1	1. Rangkaian listrik yang disusun sejajar disebut rangkaian ... a. Seri b. Campuran c. Paralel d. Seri-paralel	C	1
	3.1.2 Menyebutka	C1	2. Dibawah ini, pernyataan yang benar mengenai		1

menghemat energi listrik	n karakteristik rangkaian seri		karakteristik dari rangkaian seri adala ... 1) Arusnya sama tegangannya terbagi 2) Tegangannya sama arusnya terbagi 3) Hambatannya disusun secara berurutan 4) Jika sakelarnya dibuka, maka semua bohlam padam a. 1 dan 4 b. 1 dan 2 c. 2, 3, dan 4 d. Benar semua		
3.1.3 Menjelaskan karakteristik rangkaian paralel	C1		3. Rangkaian listrik yang disusun secara sejajar, memiliki tegangan yang sama dan arus yang terbagi, adalah karakteristik dari rangkaian ... a. Listrik b. Seri c. Campuran d. Paralel	D	1
3.1.4 Menghitung hambatan suatu rangkaian listrik	C2		4. Sebuah rangkaian listrik memiliki sumber tegangan sebesar 6 volt, dengan arus seberas 3 ampere, maka besar hambatannya adalah ... $\Omega$ a. 2 b. 4 c. 6 d. 8 e. 10	A	1

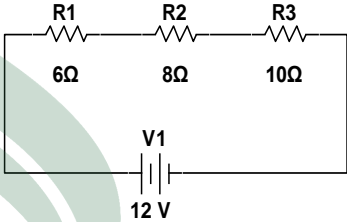
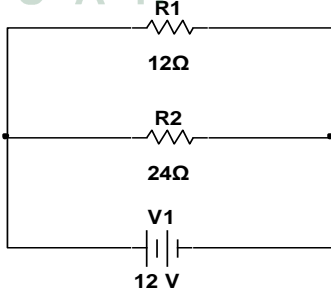
	<p>3.1.5</p> <p>Menghitung arus total dari suatu rangkaian seri.</p>	C2	<p>5. Tiga buah hambatan disusun secara seri. Masing nilai dari hambatan tersebut adalah <math>3\ \Omega</math>, <math>6\ \Omega</math>, dan <math>8\ \Omega</math>. Dengan sumber tegangan sebesar <math>12\ \text{V}</math> .arus total dari rangkain tersebut adalah ... mA</p>  <p>a. 200 b. 300 c. 400 d. 500</p>	D	1
	<p>3.5.5</p> <p>Menghitung arus total dari rangkaian paralel</p>	C2	<p>6. Dua buah hambatan disusun secara paralel dengan nilai hambatan masing-masing sebesar <math>12\ \Omega</math> dan <math>24\ \Omega</math> dengan tegangan sumber sebesar <math>30\ \text{volt}</math>. Maka besar arus total yang mengalir pada rangkaia tersebut adalah ...A</p>  <p>a. 5,75 b. 7,35 c. 5,53</p>	D	1

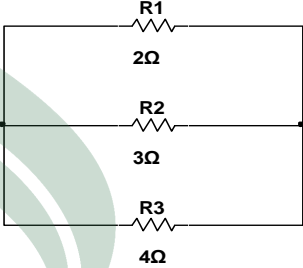
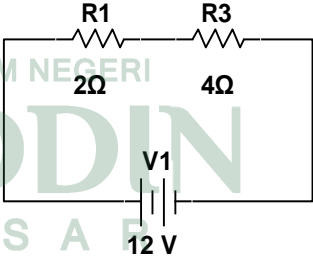

	3.1.7 Menentukan hambatan pengganti suatu rangkaian paralel	C2	<p>d. 3,75</p> <p>7. Jika nilai hambatan ketiga resistor pada rangkaian dibawah adalah masing-masing sebesar <math>2\ \Omega</math>, <math>3\ \Omega</math>, dan <math>4\ \Omega</math>. Maka besar hambatan penggantinya adalah ... <math>\Omega</math></p>  <p>a. <math>13/12</math> b. <math>12/13</math> c. <math>10/13</math> d. <math>7/12</math></p>	B	1
	3.1.8 Menentukan tegangan suatu hambatan dari rangkaian seri	C3	<p>8. Dari rangkaian dibawah ini, nilai tegangan pada <math>R_2</math> adalah ... A</p>  <p>a. 2,0 b. 3,7 c. 4,8 d. 7,2</p>	D	1
	3.1.8 menentukan nilai tegangan pada suatu	C3	<p>9. Sebuah rangkaian paralel, dengan nilai hambatan masing-masing sebesar <math>6\ \Omega</math> dan <math>8\ \Omega</math>. Besar arus pada hambatan <math>8\ \Omega</math> adalah ... A</p> <p>a. 4</p>	B	1

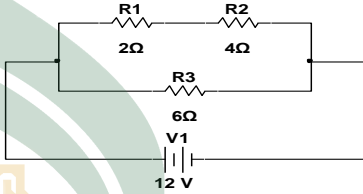
	hambatan dari rangkaian paralel		b. 3 c. 2 d. 1		
	3.1.10 menentukan nilai arus suatu hambatan pada rangkaian seri-paralel (campuran)	C3	10. Dari rangkaian dibawah ini, nilai arus pada $R_3$ adalah ... A   a. 2 b. 3 c. 6 d. 7	A	1

Samata,  
Peneliti

2017

**SOAL POSTEST ESSAI**  
**MATERI RANGKAIAN LISTRIK**

Mata Pelajaran : FISIKA  
Kelas / Semester : IX / genap  
Penulis : Yuliani Bayangkari

KI 1 : Menghayati dan mengamalkan ajaran agama yang dianutnya

KI 2 : Menghayati dan mengamalkan perilaku jujur, disiplin, tanggung jawab, peduli (gotong royong, kerjasama, toleran, damai), santun, responsive dan pro-aktif dan menunjukkan sikap sebagai bagian dari solusi atas berbagai permasalahan dalam berinteraksi secara efektif dengan lingkungan sosial dan alam serta dalam menempatkan diri sebagai cerminan bangsa dalam pergaulan dunia

UNIVERSITAS ISLAM NEGERI

KI 3 : Memahami, menerapkan, menganalisis pengetahuan faktual, konseptual, procedural berdasarkan rasa ingin tahu tentang ilmu pengetahuan, teknologi, seni, budaya, dan humaniora dengan wawasan kemanusiaan, kebangsaan, kenegaraan, dan peradaban terkait penyebab fenomena dan kejadian, serta menerapkan pengetahuan procedural pada bidang kajian yang spesifik sesuai dengan bakat dan minatnya untuk memecahkan masalah

KI 4 : Mengolah, menalar, dan menyaji dalam ranah konkrit dan ranah abstrak terkait dengan pengembangan dari yang dipelajarinya di sekolah secara mandiri, dan mampu menggunakan metoda sesuai isi keilmuan

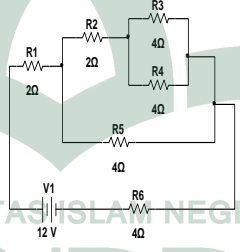
Kompetensi Dasar	Indikator Soal	Tingkat Kesulitan	Soal	Jawaban	Skor
3.5 Menerapkan konsep rangkaian listrik, energi dan daya listrik, sumber energi listrik termasuk sumber energi listrik alternatif, serta berbagai upaya menghemat energi listrik	3.1.2 Menjelaskan pengertian rangkaian listrik paralel	C1	1. Jelaskan perbedaan antara rangkaian seri dengan rangkaian paralel	Rangkaian seri adalah rangkaian yang disusun secara berurutan, sedangkan Rangkaian paralel adalah rangkaian yang disusun secara sejajar.	
	3.1.4 Menghitung hambatan pengganti suatu rangkaian listrik	C2	2. Tentukanlah hambatan pengganti dari rangkaian listrik dibawah ini! 	Dik : $R_1 = 2 \Omega$ , $R_2 = 4 \Omega$ , $R_3 = 4 \Omega$ , $R_4 = 4 \Omega$ , $R_5 = 4 \Omega$ Dit : $R_p = \dots\dots?$ Penyelesaian : Karena $R_3$ , $R_4$ adalah rangkaian paralel maka : $\frac{1}{R_p} = \frac{1}{R_3} + \frac{1}{R_4}$ $\frac{1}{R_p} = \frac{1}{4} + \frac{1}{4}$ $\frac{1}{R_p} = \frac{2}{4}$ $R_p = 2$ Karena $R_2$ dan $R_p$ adalah seri maka $R_{s1} = R_2 + R_p$ $R_{s1} = 2 + 2$ $R_{s1} = 4 \Omega$ Paralelkan $R_{s1}$ dengan $R_5$ $\frac{1}{R_{p2}} = \frac{1}{R_{s1}} + \frac{1}{R_5}$ $\frac{1}{R_{p2}} = \frac{1}{4} + \frac{1}{4}$ $\frac{1}{R_{p2}} = \frac{1}{4} + \frac{1}{4}$	

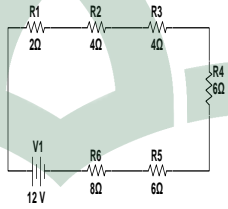
			$\frac{1}{R_{p2}} = \frac{2}{4}$ $R_{p2} = 2 \Omega$ <p>Serikan <math>R_1</math> dengan <math>R_{p2}</math></p> $R_{s2} = R_2 + R_{p2}$ $R_{s2} = 2 + 2$ $R_{s2} = 4 \Omega$ $R_{total} = R_{p2} + R_6$ $R_{total} = 4 + 4$ $R_{total} = 8 \Omega$	
3.1.5 Menghitung arus total dari suatu rangkaian seri.	C2	<p>3. Hitunglah arus total dari rangkain dibawah ini!</p> 	<p>Dik :</p> $R_1 = 2 \Omega$ $R_2 = 4 \Omega$ $R_3 = 4 \Omega$ $R_4 = 6 \Omega$ $R_5 = 6 \Omega$ $R_6 = 8 \Omega$ $V = 24 \text{ v}$ <p>Dit :</p> $I_{total} : \dots\dots ?$ <p>Penyelesaian :</p> $R_{tot} = R_1 + R_2 + R_3 + R_4 + R_5 + R_6$ $R_{tot} = 2 + 4 + 4 + 6 + 6 + 8$ $R_{tot} = 30 \Omega$ <p>Jadi, <math>I_{Tot}</math> adalah</p> $I_{Tot} = \frac{V}{R_{Tot}}$ $I_{Tot} = \frac{24}{30}$ $I_{Tot} = 0,8 \text{ A}$ $I_{Tot} = 800 \text{ m A}$	
3.1.8 Menghitung tegangan	C3	4. Dari rangkaian di bawah ini, tentukanlah :	<p>Dik :</p> $R_1 = 2 \Omega, R_2 = 4 \Omega,$ $R_3 = 4 \Omega, R_4 = 4 \Omega, R_5 = 4 \Omega$	

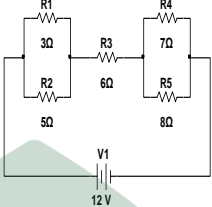
	<p>suatu hambatan dari rangkaian seri-paralel</p>		<p>a. Arus total dari rangkaian</p> <p>b. Tegangan pada <math>R_5</math></p> 	<p>Dit : <math>I_{tot} = \dots?</math></p> <p>Dari soal nomer 3, diperoleh <math>R_{total} = 2,1</math>, jadi</p> <p>a. <math>I_{Tot} = \frac{V}{R_{Tot}}</math></p> $I_{Tot} = \frac{12}{2,1}$ $I_{Tot} = 5,7$ <p>b. <math>V_{R3} = \frac{I_{Tot}}{R_3}</math></p> $V_{R3} = I_{Tot} \times R_5$ $V_{R3} = 5,7 \times 4$ $V_{R3} = 22,8 \text{ v}$	
--	---	--	---	---	--

Samata,  
Peneliti

2017

**SOAL POSTEST**  
**MATERI RANGKAIAN LISTRIK**

---

**Soal Pilihan Ganda!**

Petunjuk

- ✓ Isilah identitas anda pada lembar jawaban yang tersedia.
- ✓ Pilihlah jawaban yang paling tepat, kemudian berilah tanda silang (x) jawaban yang telah anda pilih pada lembarjawaban yang tersedia.
- ✓ Jumlah soal sebanyak 10 butirsoal, pada setiap soal terdapatempat (4) pilihan jawaban
- ✓ Periksa dan bacalah baik-baik soal sebelum menjawabnya.
- ✓ Sertakan alasan mengapa anda memilih jawabant ersebut dalam kolom alasan pada lembar jawaban.
- ✓ Tidak diperbolehkan menggunakan kalkulator, HP, dan alat bantu lainnya.

*Selamat Mengerjakan!*

1. Rangkaian listrik yang disusun sejajar disebut rangkaian ...
  - e. Seri
  - f. Campuran
  - g. Paralel
  - h. Seri-paralel
11. Dibawah ini, pernyataan yang benar mengenai karakteristik dari rangkaian seri adalah ...
  - 5) Arusnya sama tegangannya terbagi
  - 6) Tegangannya sama arusnya terbagi
  - 7) Hambatannya disusun secara berurutan
  - 8) Jika sakelarnya dibuka, maka semua bohlam padam
  - e. 1 dan 4
  - f. 1 dan 2
  - g. 2, 3, dan4
  - h. Benarsemua

12. Rangkaian listrik yang disusun secara sejajar, memiliki tegangan yang sama dan arus yang terbagi, adalah karakteristik dari rangkaian ...

- e. Listrik
- f. Seri
- g. Campuran
- h. Paralel

13. Sebuah rangkaian listrik memiliki sumber tegangan sebesar 6 volt, dengan arus sebesar 3 ampere, maka besar hambatannya adalah ...  $\Omega$

- f. 2
- g. 4
- h. 6
- i. 8

14. Tiga buah hambatan disusun secara seri. Masing nilai dari hambatan tersebut adalah 6  $\Omega$ , 8  $\Omega$ , dan 10  $\Omega$ . Dengan sumber tegangan sebesar 12 volt. arus total dari rangkain tersebut adalah ... mA

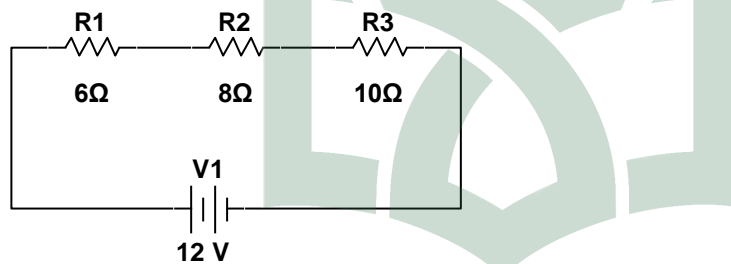

- e. 200
- f. 300
- g. 400
- h. 500

15. Dua buah hambatan disusun secara parallel dengan nilai hambatan masing-masing sebesar 12  $\Omega$  dan 24  $\Omega$  dengan tegangan sumber sebesar 30 volt. Maka besar arus total yang mengalir pada rangkaia tersebut adalah ... A

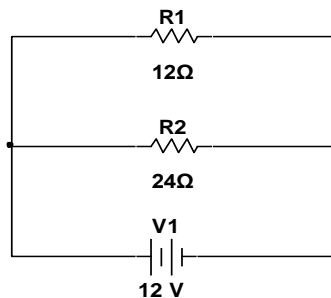

- e. 5,75



- f. 7,35
- g. 5,53
- h. 3,75

16. Jika nilai hambatan ketiga resistor pada rangkaian dibawah adalah masing-masing sebesar  $2\ \Omega$ ,  $3\ \Omega$ , dan  $4\ \Omega$ . Maka besar hambatan penggantinya adalah ...  $\Omega$

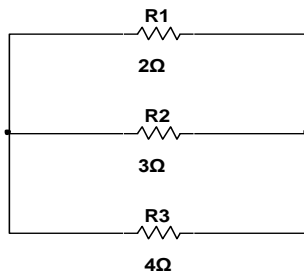

- e.  $13/12$
- f.  $12/13$
- g.  $10/13$
- h.  $7/12$

17. Dari rangkaian dibawah ini, nilai tegangan pada  $R_2$  adalah... A

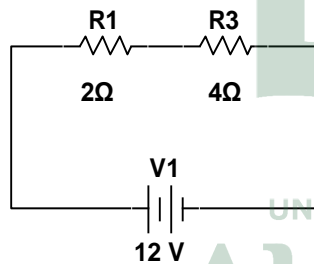

- e. 2.0
- f. 3.7
- g. 4.8
- h. 7.2

18. Dibawah ini terdapat sebuah rangkaian parallel, dengan nilai hambatan masing-masing sebesar  $6\ \Omega$  dan  $8\ \Omega$ . Besar arus pada hambatan  $8\ \Omega$  adalah... A

- e. 4
- f. 3
- g. 2
- h. 1

19. Dari rangkaian dibawah ini, nilai arus pada  $R_3$  adalah ... A

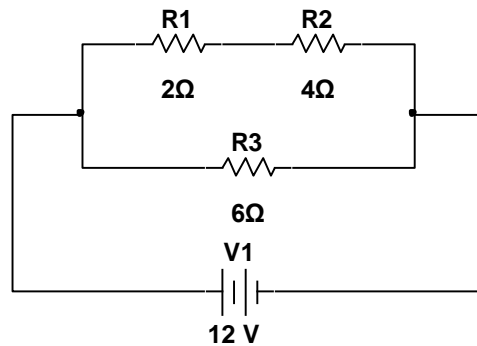

- e. 2
- f. 3
- g. 4
- h. 6

### Soal Essay!

Jawablah soal-soal di bawah ini dengan jawaban yang tepat!

5. Jelaskan ayat dalam Al-Qur'an yang berkaitan dengan listrik!
6. Jelaskan perbedaan antar rangkaian seri dengan rangkaian paralel!
7. Tentukanlah hambatan pengganti dari rangkaian listrik di bawah ini!

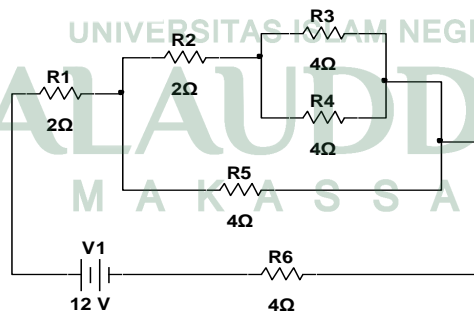

8. Hitunglah arus total dari rangkaian di bawah ini!

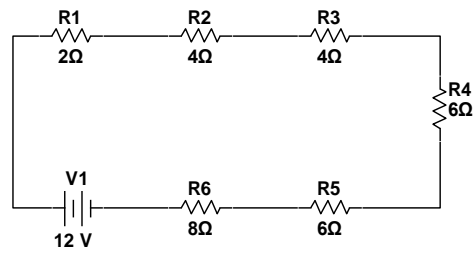

9. Dari rangkaian pada soal nomor 3, tentukanlah :
- Arus total dari rangkaian
  - Tegangan pada  $R_5$

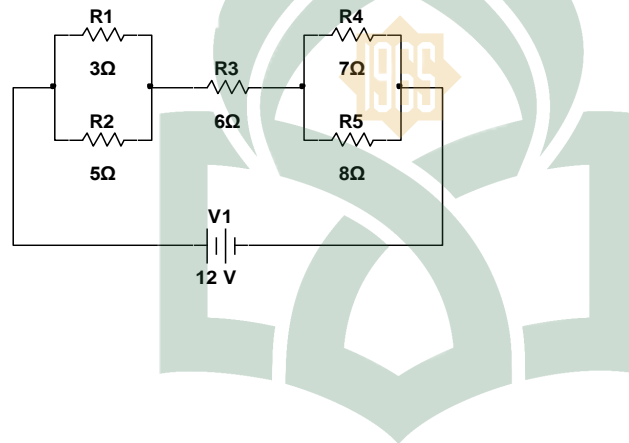



## RENCANA PELAKSANAAN PEMBELAJARAN

(RPP)

MATA PELAJARAN : IPA  
KELAS /SEMESTER : IX/GENAP  
MATERI POKOK : LISTRIK DINAMIS

UNIVERSITAS ISLAM NEGERI  
**ALAUDDIN**  
M A K A S S A R

**DIREKTORAT PEMBINAAN SMP  
DIREKTORAT JENDERAL PENDIDIKAN DASAR DAN MENENGAH  
KEMENTERIAN PENDIDIKAN DAN KEBUDAYAAN  
2018**

## RENCANA PELAKSANAAN PEMBELAJARAN (RPP)

Sekolah	:	MTsN Tanete Bulukumba
Kelas/Semester	:	IX/2
Mata Pelajaran	:	IPA Fisika
Materi Pokok	:	Rangkaian Listrik
Alokasi Waktu	:	4 x 45 menit

### I. Kompetensi Inti (KI)

1. Menghayati dan mengamalkan ajaran agama yang dianutnya
2. Menghayati dan mengamalkan perilaku jujur, disiplin, tanggung jawab, peduli (gotong royong, kerja sama, toleran, damai), santun, responsif dan pro-aktif dan menunjukkan sikap sebagai bagian dari solusi atas berbagai permasalahan dalam berinteraksi secara efektif dengan lingkungan sosial dan alam serta dalam menempatkan diri sebagai cerminan bangsa dalam pergaulan dunia
3. Memahami, menerapkan, dan menganalisis pengetahuan faktual, konseptual, prosedural, dan metakognitif berdasarkan rasa ingin tahunya tentang ilmu pengetahuan, teknologi, seni, budaya, dan humaniora dengan wawasan kemanusiaan, kebangsaan, kenegaraan, dan peradaban terkait penyebab fenomena dan kejadian, serta menerapkan pengetahuan prosedural pada bidang kajian yang spesifik sesuai dengan bakat dan minatnya untuk memecahkan masalah

### II. Kompetensi Dasar dan Indikator Pencapaian Kompetensi

Kompetensi Dasar	Indikator Pencapaian Kompetensi
3.5 Menerapkan konsep rangkaian listrik, energi dan daya listrik, sumber energi listrik termasuk sumber energi listrik alternatif, serta berbagai upaya menghemat energi listrik	3.5.1 Menjelaskan konsep rangkaian listrik 3.5.2 Mengidentifikasi jenis rangkaian listrik 3.5.3 Menerapkan konsep rangkaian listrik pada sebuah percobaan

4.5 Menyajikan hasil rancangan dan pengukuran berbagai rangkaian listrik	4.5.1 Merancang percobaan yang memanfaatkan konsep rangkaian listrik 4.5.2 Mendemonstrasikan percobaan yang memanfaatkan konsep rangkaian listrik
--	--

### III. Tujuan Pembelajaran

- Peserta didik mampu menjelaskan konsep rangkaian listrik
- Peserta didik mampu mengidentifikasi jenis rangkaian listrik
- Peserta didik mampu menerapkan konsep rangkaian listrik pada sebuah percobaan dengan menggunakan *software multisim 11 simulation*.
- Peserta didik mampu merancang percobaan yang memanfaatkan konsep rangkaian listrik dengan menggunakan *software multisim 11 simulation*.
- Peserta didik mampu mendemonstrasikan percobaan yang memanfaatkan konsep rangkaian listrik.

### IV. Materi Pembelajaran

- A. Arus Listrik
- B. Beda Potensial
- C. Hambatan Listrik (Resistansi)
- D. Hukum Ohm
- E. Rangkaian Resistor
  1. Rangkaian seri
  2. Rangkaian Paralel

## V. Model dan Metode Pembelajaran

- Cooperative learning
- Eksperimen

## VI. Langkah-langkah Pembelajaran

### Pertemuan Pertama

Rincian Kegiatan	Waktu
<p><b>Pendahuluan</b></p> <ul style="list-style-type: none"> <li>• Guru mengucapkan salam.</li> <li>• Guru memimpin peserta didik untuk berdoa bersama sebelum memulai pembelajaran.</li> <li>• Guru memeriksa kehadiran peserta didik</li> <li>• Guru memberikan motivasi kepada peserta didik</li> <li>• Guru memberikan pertanyaan tentang aplikasi rangkaian listrik dalam kehidupan sehari-hari.</li> <li>• Guru memberikan simpulan integrasi antara materi listrik dinamis dengan sang pencipta dengan menjelaskan salah satu ayat yang berkaitan dengan listrik.</li> </ul> <p>(Dalam AL-Qur'an surah An-Nur : 35, dijelaskan bahwa cahaya Allah diumpamakan sebagai lubang yang tidak tembus yang di dalamnya terdapat sebuah pelita besar, hal ini dalam teknologi masa kini diumpamakan sebagai sebuah bola lampu, dimana apabila kita menyalakan lampu dalam ruangan tertutup, maka cahaya yang</p>	10 menit

Rincian Kegiatan	Waktu
<p>berpendar dari dalam bola lampu yang kedap suara akan memancarkan cahaya ke seluruh ruangan tersebut.)</p> <ul style="list-style-type: none"> <li>• Guru menyampaikan tujuan pembelajaran.</li> <li>• Guru membagi kelas menjadi 5 kelompok</li> </ul>	
<p><b>Kegiatan Inti</b></p> <p><b>Kelas eksperimen</b></p> <ul style="list-style-type: none"> <li>• Guru menyampaikan materi pelajaran</li> <li>• Guru membagi siswa secara berkelompok, yaitu 4-5 kelompok</li> <li>• Guru menampilkan gambar Amperemeter dan cara memperoleh hasil pengukuran.</li> <li>• Untuk mengukur kuat arus amperemeter dipasang secara seri kedalam suatu rangkaian listrik.</li> <li>• Guru menampilkan gambar voltmeter dan cara memperoleh hasil pengukuran.</li> <li>• Untuk mengukur beda potensial listrik voltmeter drangkai secara parallel kedalam suatu rangkaian listrik.</li> <li>• Guru membagikan lembar kerja berupa latihan soal mengenai materi yang telah disampaikan oleh guru kepada setiap kelompok,</li> <li>• Guru memanggil perwakilan kelompok untuk mengambil lembar kerja tersebut.</li> </ul>	70 menit



Rincian Kegiatan	Waktu
<ul style="list-style-type: none"> <li>• Guru memberikan instruksi untuk mengerjakan lembar kerja tersebut secara berkelompok</li> <li>• Guru menginstruksikan setiap kelompok untuk mengumpulkan hasil pekerjaannya.</li> </ul>	
<p>Penutup</p> <ul style="list-style-type: none"> <li>• Guru bersama peserta didik menyimpulkan materi pembelajaran</li> <li>• Guru memberikan tugas mandiri terkait pembelajaran selanjutnya</li> <li>• Guru memberi tahu peserta didik untuk mempelajari lagi cara mengukur kuat arus dan tegangan listrik karena pertemuan selanjutnya akan diadakan praktikum mengenai materi yang telah disampaikan.</li> <li>• Guru menutup pembelajaran dengan doa bersama</li> </ul>	10menit

### Pertemuan Kedua

UNIVERSITAS ISLAM NEGERI

Rincian Kegiatan	Waktu
<p>Pendahuluan</p> <ul style="list-style-type: none"> <li>• Guru mengucapkan salam.</li> <li>• Guru memimpin peserta didik untuk berdoa bersama sebelum memulai pembelajaran.</li> <li>• Guru memeriksa kehadiran peserta didik</li> <li>• Guru memberikan motivasi kepada peserta didik</li> </ul>	10 menit

Rincian Kegiatan	Waktu
<ul style="list-style-type: none"> <li>• Guru memberikan pertanyaan tentang materi yang disampaikan pada pertemuan sebelumnya.</li> <li>• Guru menyampaikan tujuan pembelajaran.</li> </ul>	
<p><b>Kegiatan Inti</b></p> <p><b>Kelas eksperimen</b></p> <ul style="list-style-type: none"> <li>• Guru menyampaikan materi pelajaran yaitu tentang rangkaian listrik (seri, parallel, dan campuran)</li> <li>• Guru membagi peserta didik secara berkelompok, yaitu 4-5 orang</li> <li>• Guru menginstruksikan peserta didik untuk membuka aplikasi <i>multisim 11 simulation</i> pada komputer yang ada dihadapan masing-masing.</li> <li>• Guru menampilkan aplikasi multisim 11 simulation kepada peserta didik dan menjelaskan apa itu aplikasi <i>multisim 11 simulation</i> dan bagaimana penggunaan aplikasi <i>multisim 11 simulation</i> tersebut.</li> <li>• Guru memberikan beberapa contoh melakukan praktikum rangkaian listrik (seri, parallel, dan campuran), kemudian melakukan pengukuran kuat arus dan tegangan pada rangkaian menggunakan <i>multisim 11 simulation</i>.</li> <li>• Guru mempersilahkan peserta didik untuk bertanya mengenai penggunaan <i>multisim 11 simulation</i> yang masih belum dipahami.</li> <li>• Guru membagikan LKPD kepada peserta didik.</li> </ul>	70 menit

Rincian Kegiatan	Waktu
<ul style="list-style-type: none"> <li>• Guru menginstruksikan peserta didik untuk melakukan praktikum sesuai prosedur kerja yang ada pada LKPD masing-masing.</li> <li>• Guru mendampingi peserta didik dalam melakukan praktikum menggunakan <i>multisim 11 simulation</i>.</li> <li>• Setelah melakukan serangkaian praktikum, guru menginstruksikan kepada peserta didik untuk menjawab pertanyaan yang ada pada LKPD dan menyimpulkan hasil praktikum yang telah dilakukan dengan menggunakan <i>multisim 11 simulation</i>.</li> <li>• Guru menginstruksikan peserta didik untuk mengumpulkan hasil pekerjaannya.</li> </ul>	
<p><b>Penutup</b></p> <ul style="list-style-type: none"> <li>• Guru bersama peserta didik menyimpulkan materi pembelajaran</li> <li>• Guru menutup pembelajaran dengan doa bersama</li> </ul>	10menit

#### VII. Penilaian :

- |   |
|---|
| <ul style="list-style-type: none"> <li>• Teknik Penilaian : <ul style="list-style-type: none"> <li>✓ Performance/tes Praktik</li> <li>✓ Tes Tertulis ( Essay dan pilihan ganda)</li> </ul> </li> <li>• Instrumen Penilaian : <ul style="list-style-type: none"> <li>✓ Instrumen Penilaian Psikomotorik/praktik (LKPD)</li> <li>✓ Instrumen tes menggunakan tes tertulis pilihan ganda dan essai.</li> </ul> </li> </ul> |
|---|

#### VIII. Alat dan Bahan

LCD, komputer, Bahan ajar, Lembar Kerja Peserta Didik, Buku pendamping yang relevan, dan internet.

**Guru Mata Pelajaran**

**Niswati S.Pd**

**NIP. -**

**Tanete,**

**Mahasiswa Peneliti**

**Yuliani Bayangkari**

**NIM. 20600114030**

**2018**

**Mengetahui,  
Kepala MTsN 2 Bulukumba**

**Hj. Najemiah Nganro  
NIP.**



UNIVERSITAS ISLAM NEGERI  
**ALAUDDIN**  
M A K A S S A R

## LAMPIRAN

## 1. Instrument Penilaian Kognitif

## ❖ Soal Pilihan Ganda

Soal	Jawaban	Skor
2. Rangkaian listrik yang disusun berurutan disebut rangkaian ... i. Seri j. Campuran k. Paralel l. Seri-paralel	A	1
20. Dibawah ini, pernyataan yang benar mengenai karakteristik dari rangkaian seri adala ... 9) Arusnya sama tegangannya terbagi 10) Tegangannya sama arusnya terbagi 11) Hambatannya disusun secara berurutan 12) Jika sakelarnya dibuka, maka semua bohlam padam i. 1 dan 4 j. 1 dan 2 k. 2, 3, dan 4 l. Benar semua	C	1
21. Rangkaian listrik yang disusun secara sejajar, memiliki tegangan yang sama dan arus yang terbagi, adalah karakteristik dari rangkaian ... i. Listrik j. Seri k. Campuran l. Paralel	D	1
22. Sebuah rangkaian listrik memiliki sumber tegangan sebesar 6 volt, dengan arus seberas 3 ampere, maka besar hambatannya adalah ... $\Omega$ j. 2 k. 4 l. 6 m. 8	A	1
23. Tiga buah hambatan disusun secara seri. Masing nilai dari hambatan tersebut adalah 3 $\Omega$ , 6 $\Omega$ , dan 8 $\Omega$ . Dengan sumber tegangan sebesar 12 V .arus total dari rangkain tersebut adalah ... mA	D	1

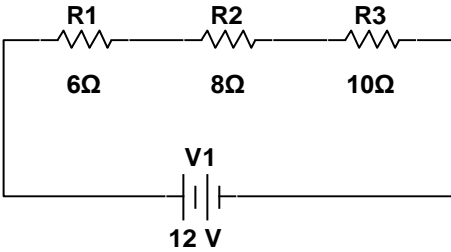
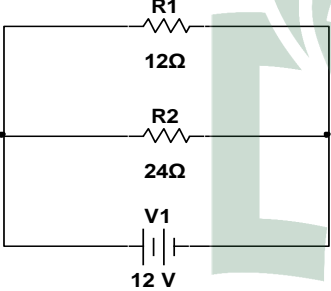
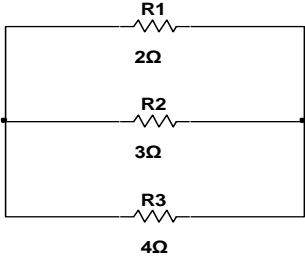
 <p>i. 200 j. 300 k. 400 l. 500</p>		
<p>24. Dua buah hambatan disusun secara parallel dengan nilai hambatan masing-masing sebesar <math>12\ \Omega</math> dan <math>24\ \Omega</math> dengan tegangan sumber sebesar 30 volt. Maka besar arus total yang mengalir pada rangkaian tersebut adalah ...A</p>  <p>i. 5,75 j. 7,35 k. 5,53 l. 3,75</p>	D	1
<p>25. Jika nilai hambatan ketiga resistor pada rangkaian dibawah adalah masing-masing sebesar <math>2\ \Omega</math>, <math>3\ \Omega</math>, dan <math>4\ \Omega</math>. Maka besar hambatan penggantinya adalah ... <math>\Omega</math></p>  <p>i. 13/12 j. 12/13 k. 10/13</p>	B	1

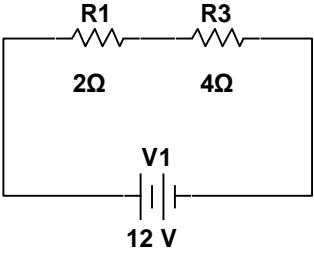
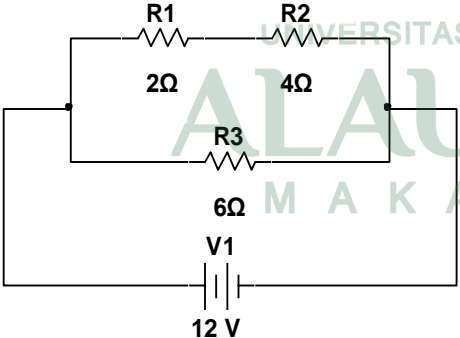
1. 7/12		
<p>26. Dari rangkaian dibawah ini, nilai tegangan pada <math>R_2</math> adalah ... A</p>  <p>i. 2,0 j. 3,7 k. 4,8 l. 7,2</p>	D	1
<p>27. Terdapat sebuah rangkaian parallel, dengan nilai hambatan masing-masing sebesar <math>6\ \Omega</math> dan <math>8\ \Omega</math>. Besar arus pada hambatan <math>8\ \Omega</math> adalah ... A</p> <p>i. 4 j. 3 k. 2 l. 1</p>	B	1
<p>28. Dari rangkaian dibawah ini, nilai arus pada <math>R_3</math> adalah ... A</p>  <p>i. 2 j. 3 k. 6 l. 7</p>	A	1

$$\text{Nilai Tes Tertulis} = \frac{\text{skor yang diperoleh}}{\text{skor maksimum}} \times 100 \%$$

## ❖ Soal essay

Soal	Jawaban	Skor
1. Jelaskan hubungan ayat Al-Qur'an yang berkaitan dengan listrik!	Dalam AL-Qur'an surah An-Nur : 35, dijelaskan bahwa cahaya Allah diumpamakan sebagai lubang yang tidak tembus yang di dalamnya terdapat sebuah pelita besar, hal ini dalam teknologi masa kini diumpamakan sebagai sebuah bola lampu, dimana apabila kita menyalakan lampu dalam ruangan tertutup, maka cahaya yang berpendar dari dalam bola lampu yang kedap suara akan memancarkan cahaya ke seluruh ruangan tersebut.	5
2. Jelaskan perbedaan antara rangkaian seri dengan rangkaian paralel	Rangkaian seri adalah rangkaian yang disusun secara berurutan, sedangkan Rangkaian paralel adalah rangkaian yang disusun secara sejajar.	5
3. Tentukanlah hambatan pengganti dari rangkaian listrik dibawah ini!	Dik : $R_1 = 2 \Omega$ , $R_2 = 4 \Omega$ , $R_3 = 4 \Omega$ , $R_4 = 4 \Omega$ , $R_5 = 4 \Omega$ Dit : $R_p = \dots\dots?$ Penyelesaian : Karena $R_3$ , $R_4$ adalah rangkaian paralel maka : $\frac{1}{R_p} = \frac{1}{R_3} + \frac{1}{R_4}$ $\frac{1}{R_p} = \frac{1}{4} + \frac{1}{4}$	30

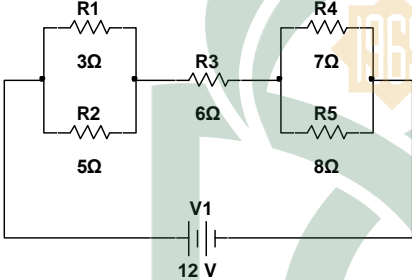

	$\frac{1}{R_p} = \frac{2}{4}$ $\frac{1}{R_p} = \frac{4}{2}$ $R_p = 2$ <p>Karena <math>R_2</math> dan <math>R_p</math> adalah seri maka</p> $R_{s1} = R_2 + R_p$ $R_{s1} = 2 + 2$ $R_{s1} = 4 \Omega$ <p>Paralelkan <math>R_{s1}</math> dengan <math>R_5</math></p> $\frac{1}{R_{p2}} = \frac{1}{R_{s1}} + \frac{1}{R_5}$ $\frac{1}{R_{p2}} = \frac{1}{4} + \frac{1}{4}$ $\frac{1}{R_{p2}} = \frac{1}{4} + \frac{1}{4}$ $\frac{1}{R_{p2}} = \frac{2}{4}$ $R_{p2} = 2 \Omega$ <p>Serikan <math>R_1</math> dengan <math>R_{p2}</math></p> $R_{s2} = R_1 + R_{p2}$ $R_{s2} = 2 + 2$ $R_{s2} = 4 \Omega$ $R_{total} = R_{s2} + R_6$ $R_{total} = 4 + 4$ $R_{total} = 8 \Omega$	
<p>4. Hitunglah arus total dari rangkain dibawah ini!</p>	<p>Dik :</p> $R_1 = 2 \Omega$ $R_2 = 4 \Omega$ $R_3 = 4 \Omega$ $R_4 = 6 \Omega$ $R_5 = 6 \Omega$ $R_6 = 8 \Omega$ $V = 24 \text{ v}$ <p>Dit :</p> $I_{total} : \dots\dots ?$ <p>Penyelesaian :</p>	<p>30</p>

	$R_{tot} = R_1 + R_2 + R_3 + R_4 + R_5 + R_6$ $R_{tot} = 2 + 4 + 4 + 6 + 6 + 6 + 8$ $R_{tot} = 30 \Omega$ <p>Jadi, <math>I_{Tot}</math> adalah</p> $I_{Tot} = \frac{V}{R_{Tot}}$ $I_{Tot} = \frac{20}{30}$ $I_{Tot} = 0,66667A$ $I_{Tot} = 666,67 \text{ m A}$	
<p>5. Dari rangkaian di bawah ini, tentukanlah :</p> <p>c. Arus total dari rangkaian</p> <p>d. Tegangan pada <math>R_5</math></p> 	<p>Dik :</p> $R_1 = 2 \Omega, R_2 = 4 \Omega, R_3 = 4 \Omega,$ $R_4 = 4 \Omega, R_5 = 4 \Omega$ Dit : $I_{tot} = \dots?$ Dari soal nomer 3, diperoleh $R_{total} = 2,1$ , jadi <p>b. <math>I_{Tot}</math></p> $I_{Tot} = \frac{V}{R_{Tot}}$ $I_{Tot} = \frac{12}{2,1}$ $I_{Tot} = 5,7$ <p>b. <math>V_{R3} = \frac{I_{Tot}}{R_3}</math></p> $V_{R3} = I_{Tot} \times R_5$ $V_{R3} = 5,7 \times 4$ $V_{R3} = 22,8 \text{ v}$	30

Rubrik Penilaian :

No. Soal	Aspek Yang Dinilai	Skor
1.	Menuliskan hubungan ayat Al-Qur'an yang berkaitan dengan listrik.	5

	Jumlah skor	5
2.	Menulis perbedaan rangkaian seri dan parallel dengan benar dan lengkap	5
	Jumlah skor	5
3.	Menulis diketahui dengan benar	5
	Menulis persamaan dengan benar	10
	Menentukan hasil dengan benar	15
	Jumlah skor	30
4.	Menulis diketahui dengan benar	5
	Menulis persamaan dengan benar	10
	Menentukan hasil dengan benar	15
	Jumlah skor	30
5.	Menulis diketahui dengan benar	5
	Menulis persamaan dengan benar	10
	Menentukan hasil dengan benar	15
	Jumlah skor	30

$$\text{Nilai tes tertulis} = \frac{\text{skor yang diperoleh}}{\text{skor maksimum}} \times 100 \%$$

### 3. Instrument Penilaian Psikomotorik

#### ❖ Lembar Kerja Peserta Didik

*Terlampir*

#### ❖ Penilaian Kegiatan Praktikum

*Terlampir*

## LEMBAR KERJA PESERTA DIDIK

### (PRAKTIKUM MENGGUNAKAN MULTISIM 11 SIMULATION)

Nama Siswa : .....

Kelas : .....

Materi Pokok : Listrik Dinamis

Alokasi waktu : 2 x 45 menit

#### I. TUJUAN PERCOBAAN

1. Menjelaskan konsep rangkaian listrik.
2. Mengidentifikasi jenis rangkaian listrik.
3. Menerapkan konsep rangkaian listrik pada sebuah percobaan.
4. Merancang percobaan yang memanfaatkan konsep rangkaian listrik.
5. Mendemonstrasikan percobaan yang memanfaatkan konsep rangkaian listrik.

#### II. PROSEDUR PERCOBAAN

Berikut adalah prosedur atau langkah-langkah dalam melakukan percobaan menggunakan multisim 11 simulation.

##### A. Alat dan bahan

Adapun alat dan bahan pada percobaan ini adalah sebagai berikut.

1. Komputer.
2. software *multisim 11 simulation*.

## B. Prosedur Kerja

### Kegiatan 1: Rangkaian Seri

1. Menyalakan komputer, kemudian buka aplikasi *multisim 11 simulation*.
2. Merancang rangkaian listrik menggunakan komponen – komponen elektronika yang ada dalam aplikasi *multisim 11 simulation*.
3. Susunlah komponen – komponen tersebut sesuai dengan gambar di bawah ini, dimana  $R_1 = R_2$ .

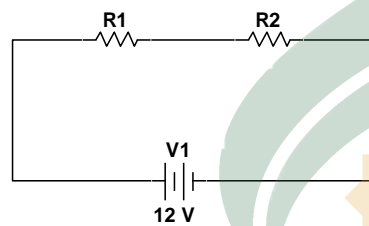

4. Tentukan sumber tegangan yang digunakan yaitu sumber tegangan DC.
5. Hubungkan ground pada rangkaian agar simulasi dapat berjalan.
6. Ukurlah besar kuat arus pada setiap hambatan (resistor) dengan menggunakan multimeter. Pengukuran arus yang mengalir dalam sebuah rangkaian elektronika dapat menggunakan alat ukur amperemeter. Pemasangan amperemeter harus diserikan pada rangkaian. Tuliskan hasil pengukuran pada tabel pengamatan.
7. Ukurlah besar tegangan pada setiap resistor dengan menggunakan multimeter. Pengukuran tegangan yang jatuh pada sebuah rangkaian elektronika dapat menggunakan voltmeter. Pemasangan voltmeter harus diparalelkan dengan rangkaian. Tuliskan hasil pengukuran pada tabel pengamatan.
8. Ulangi langkah 3-6 dengan rangkaian yang berbeda seperti rangkaian di bawah ini, dimana  $R_1 \neq R_2 \neq R_3$ .

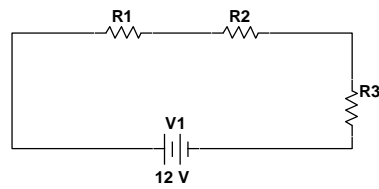

Tabel Pengamatan

Rangkaian	Arus total ( $I_{tot}$ )	Tegangan total ( $V_{tot}$ )	Hambatan ke	Besar Hambatan ( $\Omega$ )	Besar Tegangan (V)	Besar Arus (A)
$R_1 = R_2$						
$R_1 \neq R_2 \neq R_3$						

### Kegiatan 2: Rangkaian Paralel

1. Menyalakan komputer, kemudian buka aplikasi *multisim 11 simulation*.
2. Merancang rangkaian listrik menggunakan komponen – komponen elektronika yang ada dalam aplikasi *multisim 11 simulation*.
3. Susunlah komponen – komponen tersebut sesuai dengan gambar di bawah ini, dimana  $R_1 = R_2$ .

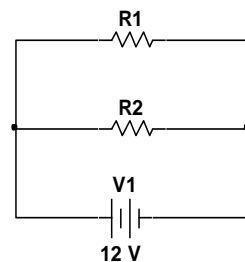

4. Tentukan sumber tegangan yang digunakan yaitu sumber tegangan DC.
5. Hubungkan ground pada rangkaian agar simulasi dapat berjalan.

6. Ukurlah besar kuat arus pada setiap hambatan (resistor) dengan menggunakan multimeter. Pengukuran arus yang mengalir dalam sebuah rangkaian elektronika dapat menggunakan alat ukur amperemeter. Pemasangan amperemeter harus diserikan pada rangkaian. Tuliskan hasil pengukuran pada tabel pengamatan.
7. Ukurlah besar tegangan pada setiap resistor dengan menggunakan multimeter. Pengukuran tegangan yang jatuh pada sebuah rangkaian elektronika dapat menggunakan voltmeter. Pemasangan voltmeter harus di paralelkan dengan rangkaian. Tuliskan hasil pengukuran pada tabel pengamatan.
8. Ulangi langkah 3-6 dengan rangkaian yang berbeda seperti rangkaian di bawah ini, dimana  $R_1 \neq R_2 \neq R_3$

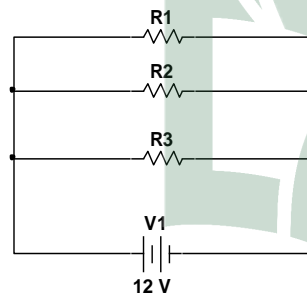

UNIVERSITAS ISLAM NEGERI  
**ALAUDDIN**  
 M A K A S S A R

**Tabel Pengamatan**

Rangkaian	Arus total ( $I_{tot}$ )	Tegangan total ( $V_{tot}$ )	Hambatan ke	Besar Hambatan ( $\Omega$ )	Besar Tegangan (V)	Besar Arus (A)
$R_1 = R_2$						
$R_1 \neq R_2 \neq R_3$						

### Kegiatan 3: Rangkaian Seri - Paralel

1. Menyalakan komputer, kemudian buka aplikasi *multisim 11 simulation*.
2. Merancang rangkaian listrik menggunakan komponen – komponen elektronika yang ada dalam aplikasi *multisim 11 simulation*.
3. Susunlah komponen – komponen tersebut sesuai dengan gambar di bawah ini, dimana  $R_1 = R_2 = R_3$ .

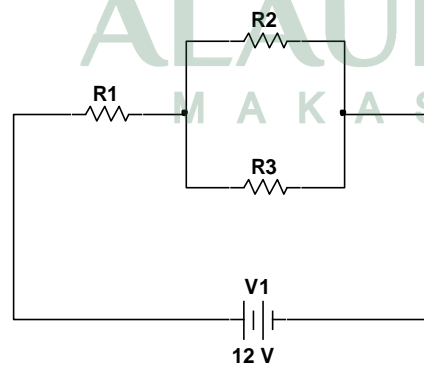

4. Tentukan sumber tegangan yang digunakan yaitu sumber tegangan DC.
5. Hubungkan ground pada rangkaian agar simulasi dapat berjalan.



6. Ukurlah besar kuat arus pada setiap hambatan (resistor) dengan menggunakan multimeter. Pengukuran arus yang mengalir dalam sebuah rangkaian elektronika dapat menggunakan alat ukur amperemeter. Pemasangan amperemeter harus diserikan pada rangkaian. Tuliskan hasil pengukuran pada tabel pengamatan.
7. Ukurlah besar tegangan pada setiap resistor dengan menggunakan multimeter. Pengukuran tegangan yang jatuh pada sebuah rangkaian elektronika dapat menggunakan voltmeter. Pemasangan voltmeter harus di paralelkan dengan rangkaian. Tuliskan hasil pengukuran pada tabel pengamatan.
8. Ulangi langkah 3-6 dengan rangkaian yang berbeda seperti rangkaian di bawah ini, dimana  $R_1 \neq R_2 \neq R_3 \neq R_4$

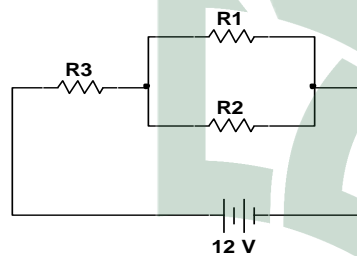

Tabel Pengamatan

Rangkaian	Arus total ( $I_{tot}$ )	Tegangan total ( $V_{tot}$ )	Hambatan ke	Besar Hambatan ( $\Omega$ )	Besar Tegangan (V)	Besar Arus (A)
$R_1 = R_2$						

$R_1 \neq R_2 \neq R_3$						

### Pertanyaan!

1. Pada rangkaian seri  $R_1 = R_2$ 
  - a. Bagaimana kuat arus masing-masing hambatan ?
  - b. Bagaimana besar tegangan masing-masing hambatan ?
2. Pada rangkaian seri  $R_1 \neq R_2 \neq R_3$ 
  - a. Bagaimana kuat arus masing-masing hambatan ?
  - b. Bagaimana besar tegangan masing-masing hambatan ?
3. Pada rangkaian paralel  $R_1 = R_2$ 
  - a. Bagaimana kuat arus masing-masing hambatan ?
  - b. Bagaimana besar tegangan masing-masing hambatan ?
4. Pada rangkaian paralel  $R_1 \neq R_2 \neq R_3$ 
  - a. Bagaimana kuat arus masing-masing hambatan ?
  - b. Bagaimana besar tegangan masing-masing hambatan ?
5. Pada rangkaian seri – paralel  $R_1 = R_2 = R_3$ 
  - a. Bagaimana kuat arus masing-masing hambatan ?
  - b. Bagaimana besar tegangan masing-masing hambatan ?
6. Pada rangkaian seri – paralel  $R_1 \neq R_2 \neq R_3 \neq R_4$ 
  - a. Bagaimana kuat arus masing-masing hambatan ?
  - b. Bagaimana besar tegangan masing-masing hambatan ?

### Kesimpulan



LAMPIRAN F  
DOKUMENTASI PENELITIAN

---

1. KELAS EKSPERIMEN
2. KELAS KONTROL

UNIVERSITAS ISLAM NEGERI  
**ALAUDDIN**  
M A K A S S A R

## 1. KELAS EKSPERIMEN



## 2. KELAS KONTROL



ALAUDDIN  
M A K A S S A R  
M A K A S S A R

## LAMPIRAN G

---

1. HASIL TURNITING SKRIPSI
2. SK PERMOHONAN PENGESAHAN JUDUL
3. SURAT KETERANGAN VALIDASI INSTRUMEN  
PENELITIAN





KEMENTERIAN AGAMA RI  
UNIVERSITAS ISLAM NEGERI ALAUDDIN MAKASSAR  
FAKULTAS TARBIYAH DAN KEGURUAN  
JURUSAN PENDIDIKAN FISIKA

Jl. Sultan Mansur No. 26 Sumata - Gowa

SURAT KETERANGAN TURNITIN

NO: 58/1574-73 /Pendid-Fisika/7914531 /2018

Tim Instruktur Deteksi Plagiat turnitin menerima naskah skripsi dengan identitas:

Penulis : Yuliani Bayangkari  
NIM : 20600114015  
Judul : Efektivitas Penggunaan *Multisim 11 Simulation* Terhadap Hasil Belajar Fisika Siswa Pada Materi Listrik Dinamis Kelas IX MTsN 2 Bulukumba.

Pembimbing I : Dr. M. Yusuf, M.Ag.

Pembimbing II : Muhi. Said I., S.Si., M.Pd.

Menyatakan bahwa naskah skripsi tersebut telah diperiksa tingkat kemiripan (*Index Similarity*) dengan skor hasil sebesar 21 %. Sesuai dengan pedoman yang berlaku, maka skripsi ini dinyatakan *Layak/ Tidak layak\** untuk lanjut ke proses berikutnya.

Demikian surat keterangan ini dibuat untuk melengkapi syarat Ujian Munaqasyah

UNIVERSITAS ISLAM NEGERI

ALAUDDIN

Sumata, 23 Juli 2018

MAKASSAR TIM Instruktur FTK

Irawati, S.I.P

\*Cover yang tidak perlu

0/surat-surat/surat\_keterangan\_turnitin\_jurnal



**KEMENTERIAN AGAMA RI**  
**UNIVERSITAS ISLAM NEGERI ALAUDDIN MAKASSAR**  
**FAKULTAS TARBIIYAH DAN KEGURUAN**  
**JURUSAN PENDIDIKAN FISIKA**  
Jalan H. M. Yasin Lings No. 35 Samata-Gowa, 91111-902162

Nomor : 147/P.FIS/II/2017

Samata-Gowa, 25 Februari 2017

Fal : *Permohonan Pengesahan Judul Skripsi dan Penetapan Dosen Pembimbing*

Kepada Yth.  
**Dekan Fakultas Tarbiyah dan Keguruan**  
**IIN Alauddin Makassar**  
Di Samata-Gowa

*Assalamu Alaikum Wr. Wb.*

Ketua Jurusan Pendidikan Fisika menerangkan bahwa

Nama : Yulani Bayangkari  
NIM : 20500114030  
Semester : VI (Enam)  
Prodi : Pendidikan Fisika  
Alamat : Jl. Sultan Alauddin 2

telah mengajukan judul skripsi:

"Efektivitas Media Pembelajaran Berbasis ICT Menggunakan Multisim II Simulation Untuk Meningkatkan Hasil Belajar Siswa Pada mata Pelajaran Listrik Dinamis Kelas X MIA SMAN 2 Bulukumba"

untuk selanjutnya disahkan dan ditetapkan pembimbing sebagai berikut:

**Pembimbing I** : Dr. M. Yusuf I., M.Ag.

**Pembimbing II** : Muh. Said L., S.Si., M.Pd.

Demikian permohonan ini dan atas perkaranya diucapkan terima kasih

**M A K A S S A R**

Wasalam

Disahkan oleh:

Wakil Dekan Bidang Akademik.

**Dr. Muljono Damopoli, M.Ag.**  
NIP. 19641110 199203 1 005

Ketua Jurusan Pendidikan Fisika,

**Dr. H. Muhammad Qaddafi, S.Si., M.Si**  
NIP. 19760802 200501 1 004





KEPUTUSAN DEKAN FAKULTAS TARBIIYAH DAN KEGURUAN  
UIN ALAUDDIN MAKASSAR  
NOMOR: 416 TAHUN 2017

TENTANG

**PEMBIMBING PENELITIAN DAN PENYUSUNAN SKRIPSI MAHASISWA**

**DEKAN FAKULTAS TARBIIYAH DAN KEGURUAN UIN ALAUDDIN MAKASSAR**

- Membaca** : Surat dan Inisiasi Pendidikan Fisika Fakultas Tarbiyah dan Keguruan UIN Alauddin Makassar Nomor: 147/P.FIS/II/2017 tanggal 25 Februari 2017 tentang Permohonan Pengesahan Judul Skripsi dan Penetapan Dosen Pembimbing Mahasiswa.
- Nama : Yuliani Bayangkari  
NIM : 20600114030 dengan judul  
"Efektifitas Media Pembelajaran Berbasis ICT Menggunakan Multisim II Simulasi Untuk Meningkatkan Hasil Belajar Siswa Pada mata Pelajaran Listrik Dinamis Kelas X MIA SMAN 2 Bulukumbia"
- Menimbang** : a. Bahwa untuk membantu kelancaran pemilihan dan penyusunan skripsi mahasiswa tersebut, dipandang perlu untuk menetapkan Pembimbing Penelitian dan Penyusunan Skripsi Mahasiswa
- b. Bahwa mereka yang ditetapkan dalam keputusan ini dipandang cukup dan memenuhi syarat untuk melaksanakan tugas sebagai Pembimbing/Pemantu Pembimbing Penelitian dan Penyusunan Skripsi Mahasiswa tersebut.
- Mengingat** : 1. Undang-Undang RI Nomor 20 Tahun 2003 tentang Sistem Pendidikan Nasional;
2. Peraturan Pemerintah RI Nomor 17 Tahun 2010 tentang Pengelolaan dan Penyelenggaraan Pendidikan;
3. Keputusan Presiden RI Nomor 57 Tahun 2005 tentang Perubahan IAIN Alauddin Makassar menjadi Universitas Islam Negeri (UIN) Alauddin Makassar;
4. Peraturan Menteri Agama RI Nomor 25 Tahun 2013 jo. Peraturan Menteri Agama RI Nomor 85 Tahun 2013 tentang Organisasi dan Tata Kerja UIN Alauddin Makassar;
5. Peraturan Menteri Agama Nomor 20 Tahun 2014 tentang Statuta UIN Alauddin Makassar;
6. Keputusan Menteri Pendidikan dan Kebudayaan RI Nomor. 052/U/1996 tentang Kriteria Akreditasi Program Studi pada Perguruan Tinggi untuk Program Sarjana;
7. Keputusan Rektor UIN Alauddin Makassar Nomor 200 Tahun 2016 tentang Pedoman Edukasi UIN Alauddin Makassar;

- 8. Keputusan Rektor UIN Alauddin Makassar Nomor 260/A Tahun 2016 tentang Kalender Akademik UIN Alauddin Makassar Tahun Akademik 2016/2017.
- 9. Daftar Isian Pengunaan Anggaran (DIPA) BLU Fakultas Tarbiyah dan Keguruan UIN Alauddin Makassar Tahun Anggaran 2017 tertanggal 07 Desember 2016.

**Memperhatikan :** Hasil Rapat Pimpinan dan Dosen Fakultas Tarbiyah dan Keguruan UIN Alauddin Makassar tanggal 14 Februari 2017 tentang Pembimbing/Pembantu Pembimbing Pendidikan dan Penyusunan Skripsi Mahasiswa

**Mendapatkan :** KEPUTUSAN DEKAN FAKULTAS TARBIYAH DAN KEGURUAN TENTANG DOSEN PEMBIMBING/PEMBANTU PEMBIMBING PENELITIAN DAN PENYUSUNAN SKRIPSI MAHASISWA

**Pertama :** Mengungkapkan maksud

1. Dr. M. Yusuf T., M.Ag. Pembimbing I  
 2. Mh. Saif U., S.Si, M.Pd. Pembimbing II

**Kelima :** Tugas pembimbing adalah memberikan bimbingan dalam segi bimbingan, etika dan ilmu penelitian sampai selesai dan mahasiswa tersebut lulus dalam ujian.

**Sesuai :** Segala biaya yang berkenaan dengan penerbitan keputusan ini dibebankan kepada anggaran DIPA BLU UIN Alauddin Makassar Tahun Anggaran 2017, tertanggal 07 Desember 2016.

**Kemudian :** Keputusan ini berlaku sejak tanggal ditetapkannya dan apabila terdapat kekeliruan/kesalahan di dalam penerbitannya akan diadakan perubahan/perbaikan selagi-mana mungkin.

**Ketujuh :** Keputusan ini disampaikan kepada masing-masing yang bersangkutan untuk diinformasikan dan dilaksanakan dengan penuh tanggung jawab.



Ditandatangani di Samata Gowa  
 Pada tanggal 27 Februari 2017  
 Dekan, //

*(Signature)*  
 Dr. H. Muhammad Amir, Lc., M.A.P.  
 NIP. 197301130 200312 1 001

- Tembusan:**
- 1. Rektor UIN Alauddin Makassar;
  - 2. Subbag Akademik, Kemahasiswaan, dan Alumni Fakultas Tarbiyah dan Keguruan;
  - 3. Pertinggal.



KEMENTERIAN AGAMA  
**JURUSAN PENDIDIKAN FISIKA**  
FAKULTAS TARBİYAH DAN KEGURUAN  
UNIVERSITAS ISLAM NEGERI (UIN) ALAUDDIN MAKASSAR  
Jl. Sultan Alauddin Nomor 36, Somba-Gowa 90411 832682 (Fax. 832682)

**SURAT KETERANGAN**  
**VALIDASI INSTRUMEN PENELITIAN**  
No. 251/PMK.FISIKA/PGSD.VAL.INST.VII/2017

Tim Validasi Jurusan Pendidikan Fisika Fakultas Tarbiyah dan Keguruan UIN Alauddin Makassar, telah memvalidasi instrumen untuk keperluan penelitian yang berjudul "Efektivitas Penggunaan Multisim 11 Simulation Terhadap Hasil Belajar Siswa Pada Mata Pelajaran Listrik Dinamis Kelas IX MTsN 410 Bulukumba". Oleh peneliti:

Nama : Yuliani Hayangkari  
NIM : 2060314030  
Stara/Predik/Jurusan : Pendidikan Fisika  
Fakultas : Tarbiyah dan Keguruan

Setelah diperiksa secara teliti dan seksama oleh Tim Validasi Jurusan Pendidikan Fisika, maka instrumen penelitian tersebut telah memenuhi:

**Validasi Isi (Content Validasi)**

Keterangan ini dibuat untuk dipergunakan semestinya.

Somba-Gowa, 10-1-2018

Validator I

**Dr. Safri, M.Si**  
NIP.

Validator II

**Baharuddin S.Pd., M.Pd**  
NIP.

Mengetahui  
Kepada Jurusan Pendidikan Fisika

**Dr. Muhammad Qaddafi, S.Si, M.Si**  
NIP. 197608022005011004



## RIWAYAT HIDUP

Nama lengkap penyusun adalah **Yuliani Bayangkari**. Lahir di Tanete, Kec. Bulukumpa, Kab. Bulukumba, Sul-Sel. Dari pasangan Muh. Irwan dan Meiyanti. Latar belakang pendidikan SD 59 Tanete, SMPN 14 Bulukumba, MAN 2 Tanete Bulukumba. Setelah lulus sekolah penyusun melanjutkan studi di Jurusan Pendidikan Fisika Fakultas Tarbiyah dan Keguruan UIN Alauddin Makassar pada tahun 2014.

Kalau ada kritikan dan masukan dari tulisan ini, kirim saja di email [bhayangkariyuliani@gmail.com](mailto:bhayangkariyuliani@gmail.com) atau di facebook **Yuliani Bhayangkari**. Bisa juga menghubungi nomor ini 085398685817. Serta dapat juga langsung datang ke alamat penyusun di Perumahan Gubernur Bukit Graha Praja Indah Makassar. Semoga Skripsi ini dapat bermanfaat dan dapat menambah wawasan keilmuan. Penulis berharap untuk dapat meraih ilmu dan pendidikan yang lebih tinggi lagi.

