

**PUSAT TEKNOLOGI INDUSTRI  
DENGAN PENDEKATAN ARSITEKTUR FUTURISTIK  
DI MAKASSAR**



**SKRIPSI**

Diajukan sebagai Syarat Penyelesaian Studi S1  
pada Program Studi S1 Teknik Arsitektur, Fakultas Sains dan Teknologi,  
Universitas Islam Negeri Alauddin Makassar

Oleh :  
**NURWAHIDA**  
**60100114011**

TIM PEMBIMBING:  
**Prof. Dr. Wasilah Sahabuddin ST.,MT**  
**St. Aisyah Rahman ST.,MT**

**2020**

#### HALAMAN PERNYATAAN

Dengan ini saya menyatakan dan menjamin bahwa penulisan dan penyusunan skripsi ini dilakukan secara mandiri dan disusun tanpa menggunakan bantuan yang tidak dibenarkan, sebagaimana lazimnya pada penyesuaian sebuah skripsi. Semua kutipan, tulisan dan/atau pemikiran orang lain yang digunakan di dalam penyusunan skripsi baik dari sumber yang di publikasikan ataupun tidak termasuk dari buku dan artikel, jurnal catatan kuliah, tugas mahasiswa, dan lainnya, telah difrensikan menurut kaidah akademik yang baku dan berlaku.

Gowa, 20 Maret 2020

  
**NURWAHIDA**

60100114011

## HALAMAN PENGESAHAN

Judul Tugas Akhir : Pusat Teknologi Industri dengan Pendekatan  
Arsitektur Futuristik di Makassar  
Nama Mahasiswa : Nurwahida  
Nomor Induk (NIM) : 60.100.114.011  
Program Studi : S1 Teknik Arsitektur  
Tahun Akademik : 2019/2020

**Menyetujui,**

Pembimbing I

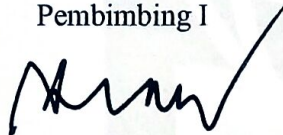

**Prof. Dr. Wasilah, S.T., M.T.**

NIP.197206032003122002

Pembimbing II

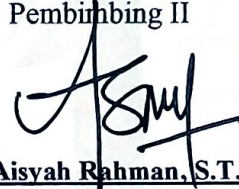

**St. Aisyah Rahman, S.T., M.T.**

NIP. 197701252005012004

**Mengetahui,**

Ketua Jurusan Teknik Arsitektur



**Ir. Zulkarnain AS, ST., MT.**

NIP.19850914.201503.1.006

Dekan Fakultas Sains dan Teknologi



**Prof. Dr. Muhammad Halifah Mustami, M.Pd.**

NIP. 19710412.200003.1.001

## HALAMAN PERSETUJUAN

Skripsi yang berjudul “**Pusat Teknologi Industri dengan Pendekatan Arsitektur Futuristik di Makassar**”, yang disusun oleh Nurwahida NIM. 60.100.114.011, Mahasiswa Jurusan Teknik Arsitektur Fakultas Sains dan Teknologi Universitas Islam Negeri Alauddin Makassar, telah diuji dan dipertahankan dalam Sidang Munaqasyah yang diselenggarakan pada hari Selasa, tanggal 10 Maret 2020 dinyatakan telah diterima sebagai salah satu syarat untuk memperoleh gelar Sarjana Arsitektur(S.Ars).

Gowa, 18 Maret 2020  
Rajab 1441 H

### DEWAN PENGUJI

Ketua	: Sjamsiah, S.Si., M.Si., Ph.D	(.....)
Sekretaris	: A. Hildayanti, S.T.,M.T	(.....)
Munaqisy I	: Burhanuddin, S.T.,M.T.	(.....)
Munaqisy II	: Dr. Norman Said, M.Ag.	(.....)
Pembimbing I	: Prof. Dr.Wasilah,S.T.,M.T.	(.....)
Pembimbing II	: St. Aisyah Rahman, S.T.,M.T	(.....)
Pelaksana	: Ariesty Susanti, S.KM	(.....)

Mengetahui,  
Dekan Fakultas Sains dan Teknologi

  
Prof. Dr. Muhammad Halifah Mustami, M.Pd.

NIP. 19710412.200003.1.001

## KATA PENGANTAR

Alhamdulillah Wassyukurillah penulis panjatkan kehadiran Allah swt. yang telah memberikan rahmat-NYA sehingga penulis mampu menyelesaikan skripsi ini dengan judul **“Pusat Teknologi Industri Dengan Pendekatan Arsitektur Futuristik Di Makassar”**. Shalawat dan taslim tak lupa penulis ucapkan kepada junjungan nabiullah Muhammad saw. beserta keluarga dan para sahabatnya.

Penulis membuat skripsi sebagai salah satu syarat dalam memperoleh gelar Sarjana Sains Jurusan Teknik Arsitektur Fakultas Sains dan Teknologi Universitas Islam Negeri Alauddin Makassar. Dalam penulisan skripsi ini, penulis mengucapkan terima kasih atas bimbingan, kerja sama dan bantuan dari berbagai pihak sehingga skripsi dapat diselesaikan dengan baik dan tak lupa penulis mengungkapkan terima kasih kepada ibunda **Ramlia** dan ayahanda **Husmin** maupun seluruh keluarga atas doa dan dukungan selama penulis menempuh pendidikan hingga ke perguruan tinggi.

Pada kesempatan ini juga, penulis mengucapkan terima kasih yang tulus kepada:

1. **Bapak Prof. Hamdan Juhanni, MA.P.hd** selaku Rektor Universitas Islam Negeri Alauddin Makassar.
2. **Prof. Dr. Muhammad Halifah Mustami, M.Pd**, selaku Dekan Fakultas Sains dan Teknologi Universitas Islam Negeri Alauddin Makassar.
3. **Ir. Zulkarnain AS, ST., MT.** selaku Ketua Jurusan Teknik Arsitektur Fakultas Sains dan Teknologi Universitas Islam Negeri Alauddin Makassar.
4. **Ibu Dr. Eng. Ratriana, S.T., M.T**, selaku Sekertaris Jurusan Teknik Arsitektur Fakultas Sains dan Teknologi Universitas Islam Negeri Alauddin Makassar.
5. **Ibu Prof. Dr. Wasilah, S.T.,M.T**, selaku Pembimbing I dan **Ibu St. Aisyah Rahman, S.T.,M.T**, selaku Pembimbing II. Terima kasih atas segala bimbingan, arahan, motifasi dan bantuan selama berlangsungnya proses perencanaan dan perancangan untuk penyelesaian skripsi ini.

6. **Bapak Burhanuddin, S.T,M.T**, selaku Penguji I dan **Bapak Dr. Norman Siaid, M.Ag** selaku Penguji II. Terima kasih atas kritik dan saran yang diberikan.
7. **Ibu Irma Rahayu, S.T.,M.T**, selaku kepala Studio Akhir Arsitektur Periode XXIX tahun akademik 2019/2020.
8. **Andi Eka Oktawati, S.T.,M.Arch (kak eka)**, selaku dosen pelaksana Studio Akhir Arsitektur Periode XXIX tahun akademik 2019/2010.
9. Segenap Dosen Jurusan Teknik Arsitektur Fakultas Sains dan Teknologi Universitas Islam Negeri Alauddin Makassar.
10. Seluruh staf dan karyawan Fakultas Sains dan Teknologi Universitas Islam Negeri Alauddin Makassar.
11. **Irzak Ismail, A.Md** selaku laboran di Laboratorium Studio Akhir yang telah membantu dalam proses penyelesaian skripsi di dalam laboratorium studio akhir.
12. Rekan-rekan Studio Akhir Arsitektur Periode XXIX tahun akademik 2019/2020 (tuti, sita, reski, haspi, sul, aman, amri, arya, jong, yayat, ikbal, jalal, fikri, arifah, laras, muksin, subhan, kak mush dan kak giat), terimakasih atas hari-hari yang menyenangkan, keceriaan dan apapun yang menurut kalian tidak bermakna, namun penuh makna bagi penulis secara pribadi.
13. Rekan-rekan mahasiswa, khususnya kelas A yang tak pernah lelah memberikan saya motivasi dan semangat dalam pengerjaan skripsi ini. Terimakasih atas semuanya.
14. Rekan-rekan mahasiswa Jurusan Teknik Arsitektur Angkatan 2014 terimakasih atas dukungannya selama ini. Semoga kalian semua menjadi orang yang mampu membagikan ilmunya dengan baik dan bermanfaat.
15. Teman-teman KKN Angkatan 59 Terkhusus posko Desa Bontolempangan yang secara tidak langsung memberikan saya bantuan berupa dukungan.
16. Untuk adik-adik, Nurhikma yang ikut membantu dalam penyelesaian skripsi ini dengan memberi beberapa kalimat yang berisi motivasi dengan bentuk yang berbeda dari yang lain, dan Muhammad Ramadhani yang sedikit bicara tapi sangat dirindukan, terimakasih atas bantuan secara tidak langsung yang memberikan penulis motivasi untuk mengerjakan skripsi dengan baik.

17. Rekan seperjuangan Sulfa yang telah lebih dulu menyelesaikan skripsinya, terimakasih karena sudah sabar mendengarkan dan menjawab pertanyaan-pertanyaan yang sebenarnya kurang penting.
18. Sahabat seperjuangan terkhusus kepada Ira Ismayanti dan Sulaeha Abdullah yang semasa kuliah selalu memberi semangat dan motivasi.

Dan terima kasih kepada keluarga dan semua pihak yang tidak disebutkan namanya satu persatu atas bantuan dan doa yang diberikan kepada penulis, semoga Allah membalas kebaikan kalian.

Penulis menyadari bahwa skripsi ini jauh dari kesempurnaan untuk itu kritik dan saran diharapkan mampu melengkapi kekurangan dalam penulisan skripsi ini. Akhir kata, semoga skripsi ini bermanfaat dalam perkembangan ilmu pengetahuan. Aamiin.

Gowa, 20 Maret  
2020

Penulis,

**NURWAHIDA**

NIM:60100114011

## DAFTAR ISI

<b>HALAMAN PERNYATAAN</b> .....	i
<b>HALAMAN PENGESAHAN</b> .....	ii
<b>HALAMAN PERSETUJUAN</b> .....	iii
<b>KATA PENGANTAR</b> .....	iv
<b>DAFTAR ISI</b> .....	vii
<b>DAFTAR LAMPIRAN</b> .....	iv
<b>DAFTAR GAMBAR</b> .....	v
<b>DAFTAR TABEL</b> .....	ix
<b>ABSTRAK</b> .....	xiiiv
<b>BAB I PENDAHULUAN</b> .....	1
A. Latar Belakang.....	1
B. Rumusan Masalah.....	7
C. Tujuan dan Sasaran Pembahasan.....	7
D. Lingkup Pembahasan.....	7
E. Metode Pembahasan.....	8
F. Sistematika Penulisan.....	8
<b>BAB II TINJAUAN PUSTAKA</b> .....	10
A. Defenisi Judul.....	10
1. Pengertian Pusat Teknologi Industri.....	10
2. Kegitana Pusat Teknologi Industri.....	11
3. Pelaku Kegiatan Pusat Teknologi Industri.....	12
4. Peranan Pusat Teknologi Industri Pada Pembangunan Nasional.....	13
B. Tinjauan Teknologi Industri.....	13
1. Pengertian Industri.....	13
2. Pengelompokka Jenis Industri.....	14



3.	Perkembangan Teknoogi Industri .....	15
4.	Pengertian Revolusi Industry 4.0 .....	16
5.	Prinsip Desain Industri 4.0.....	17
C.	Studi Preseden.....	18
1.	<i>Advance Remanufacturing and Teknologi Center</i> .....	19
2.	<i>Chayi Industrial Innovation Center</i> .....	22
3.	<i>Advance Manufacturing Center For Excellen, Colombus</i> ....	25
D.	Resume Studi Preseden.....	26
E.	Tinjauan Arsitektur Modern Futuristik .....	31
1.	Perkembangan Arsitektur Modern Futuristik.....	31
2.	Konsep Arsitektur Modern Futuristik .....	32
3.	Arsitek Dengan Gaya Konsep Arsitektur Futuristik .....	32
4.	Studi preseden Arsitektur Futuristik .....	33
5.	Penerapan Tema Pada Bangunan .....	41
F.	Integrasi Keislaman.....	42
<b>BAB III</b>	<b>TINJAUAN KHUSUS</b> .....	<b>50</b>
A.	Analisis Lokasi .....	50
B.	Analisis Tapak.....	51
1.	<i>Existing Condition</i> .....	52
2.	Analisis Aksesibilitas .....	53
3.	Analisis Topografi.....	54
4.	Analisis Kebisingan .....	54
5.	Analisis View .....	56
6.	Analisis Iklim .....	58
7.	Analisis Vegetasi.....	61
8.	Analisis Sirkulasi .....	62
C.	Analisis Pemrograman Ruang.....	63
1.	Analisis Pelaku Kegiatan .....	63
2.	Analisi Kebutuhan Ruang .....	66
3.	Pengelompokan Ruang Berdasarkan Sifat .....	71
4.	Analisis Besaran Ruang .....	71
5.	Pola Hubungan Ruang.....	82

6. Perhitungan Lantai Bangunan .....	88
D. Analisis Bentuk Bangunan .....	89
E. Analisis Pendukung dan Kelengkapan Bangunan.....	90
1. Struktur Bangunan .....	90
2. Kelengkapan Utilitas Bangunan.....	94
3. Analisis Material Bangunan .....	96
F. Tata Ruang Luar dan Dalam Bangunan .....	105
1. Tata Ruang Luar Bangunan .....	105
2. Tata Ruang Dalam Bangunan .....	107
<b>BAB IV KONSEPSI DESAIN PERENCANAAN.....</b>	<b>108</b>
A. Konsep Pengolahan Tapak dan Pemrograman Ruang .....	108
1. Alternative 1 .....	108
2. Alternative 2.....	112
B. Pemroraman Ruang dan Pengolahan Bentuk.....	115
1. Alternative 1 .....	115
2. Alternative 2.....	116
C. Pengolahan Bentuk dan Pendukung Kelengkapan Bangunan ....	117
1. Alternative 1 .....	117
2. Alternative 2.....	119
D. Pendukung Kelengkapan Bangunan dan Aplikasi Arsitektur .....	120
1. Alternative 1 .....	120
2. Alternative 2.....	121
E. Kesimpulan Konsep Desain .....	122
<b>BAB V TRANSFORMASI DESAIN .....</b>	<b>135</b>
A. Trasformasi Tapak.....	135
B. Transformasi Bentuk .....	137
C. Transformasi Struktur .....	138
D. Tata Ruang .....	139
<b>BAB VI HASIL DESAIN .....</b>	<b>150</b>
A. <i>Site plan</i> .....	150

1. Bangunan Utama .....	150
2. Area Parkir .....	151
3. Taman.....	151
B. Bentuk Bangunan .....	152
1. Tampak Bangunan.....	152
2. Perspektif .....	153
3. Interior .....	154
C. Struktur .....	155
1. Potongan Struktur Bangunan Utama.....	155
2. Detail Struktur .....	155
3. Detail Arsitektur.....	156
D. Tata Ruang .....	156
E. Maket .. ..	158
F. Banner .....	160
<b>DAFTAR PUSTAKA .....</b>	<b>161</b>
<b>LAMPIRAN.....</b>	<b>164</b>
<b>RIWAYAT PENULIS .....</b>	<b>169</b>

## DAFTAR LAMPIRAN

Lampiran 1. Laporan <i>Global Competitiveness Index</i> (Indeks Persaingan Global) Indonesia, Tahun 2016-2018.....	164
Lampiran 2. Data Indeks Pembangunan Manusia (IPM) Indonesia, Tahun 2018.....	164
Lampiran 3. Peta Wilayah Pengembangan Kota Makassar .....	167
Lampiran 4. Peta Pola Ruang Kota Makassar .....	168

## DAFTAR GAMBAR

Gambar II.1. Gedung <i>Advance Remanufacturing and Technologi Center</i> ....	19
Gambar II.2. <i>Advance Remanufacturing and Technologi Center</i> .....	20
Gambar II.3. Interior <i>Advance Remanufacturing and Technologi Center</i> ....	21
Gambar II.4. Tampak <i>Chayi Industrial Innovation Center</i> , Taiwan.....	22
Gambar II.5. <i>Chayi Industrial Innovation Center</i> , Taiwan.....	23
Gambar II.6. Lobby <i>Chayi Industrial Innovation Center</i> .....	23
Gambar II.7. Landsecap <i>Chayi Industrial Innovation Center</i> .....	24
Gambar II.8. <i>Advance Manufacturing Center For Excellent</i> , Colombus .....	25
Gambar II.9. Struktur <i>Advance Manufacturing Center for Excellent</i> .....	25
Gambar II.10. Eksterior <i>Advance Manufacturing Center for Excellent</i> .....	26
Gambar II.11. Perpustakaan Geisel.....	34
Gambar II.12. Eksterior dan Interior Perpustakaan Geisel .....	34
Gambar II.13. Pintu Masuk Perpustakaan Geisel .....	35
Gambar II.14. Kresge Auditorium .....	36
Gambar II.15. Interior Kresge Auditorium .....	36
Gambar II.16. Garden by the bay, Singapura.....	37
Gambar II.17. Struktur Garden by the bay, Singapura .....	38
Gambar II.18. Interior Garden by the bay, Singapura.....	38
Gambar III.1. Analisis Tapak.....	51
Gambar III.2. <i>Existing Condition</i> .....	52
Gambar III.3. Analisis Aksesibilitas .....	53
Gambar III.4. Analisis Topografi.....	54
Gambar III.5. Analisis Kebisingan.....	55

Gambar III.6. Analisis View Kearah Tapak.....	56
Gambar III.7. Analisis View Keluar Tapak .....	57
Gambar III.8. Analisis Orientasi Matahari.....	59
Gambar III.9. Analisis Curah Hujan .....	60
Gambar III.10. Analisis Arah Angin.....	61
Gambar III.11. Analisis Vegetasi.....	62
Gambar III.12. Analisis Sirkulasi.....	63
Gambar III.13. Bagan Kegiatan Pengelola .....	63
Gambar III.14. Bagan Kegiatan Karyawan.....	64
Gambar III.15. Bagan Kegiatan Paka/Ahli/Pelatih .....	64
Gambar III.16. Bagan Kegiatan Pelajar .....	65
Gambar III.17. Bagan Kegiatan Pelaku Usaha .....	65
Gambar III.18. Bagan Kegiatan Pengunjung .....	66
Gambar III.19. Diagram Bouble Ruang Peragaan/Laboratorium	
Alternative 1 .....	82
Gambar III.20. Diagram Bouble Ruang Pelaksana Alternative 1.....	82
Gambar III.21. Diagram Bouble Ruang Pengelola Alternative 1.....	83
Gambar III.22. Diagram Bouble Mushallah Alternative 1 .....	83
Gambar III.23. Diagram Bouble Perpustakaan Alternative 1.....	83
Gambar III.24. Diagram Bouble Ruang Workshop Alternative 1.....	84
Gambar III.25. Diagram Bouble Food Court/Kantin Alternative 1.....	84
Gambar III.26. Kesimpulan Bouble Diagram Alternative 1 .....	85
Gambar III.27. Diagram Bouble Ruang Peragaan/Laboratorium	
Alternative 2.....	85
Gambar III.28. Diagram Bouble Ruang Pelaksana Alternative 2.....	86

Gambar III.29. Diagram Bouble Ruang Pengelola Alternative 2 .....	86
Gambar III.30. Diagram Bouble Mushallah Alternative 2 .....	86
Gambar III.31. Diagram Bouble Perpustakaan Alternative 2 .....	87
Gambar III.32. Diagram Bouble Ruang Workshop Alternative 2 .....	87
Gambar III.33. Diagram bouble Food Court/Kantin Alternative 2.....	87
Gambar III.34. Kesimpulan Bouble Diagram Alternative 2.....	88
Gambar III.35. Analisi Bentuk Dasar Bangunan .....	90
Gambar III.36. Bagian-Bagian <i>Aluminium Composit Panel (ACP)</i> .....	91
Gambar III.37. <i>Aluminium Composit Panel (ACP)</i> .....	91
Gambar III.38. <i>Stainless Steel</i> .....	91
Gambar III.39. <i>Cleer Glass</i> .....	92
Gambar III.40. Material <i>Acrylic</i> .....	92
Gambar III.41. Lantai Parket .....	93
Gambar III.42. Lantai Keramik.....	93
Gambar III.43. Material Plafon <i>Gypsum Board</i> .....	93.
Gambar III.44. Pondasi Tiang Pancang .....	94
Gambar III.45. Pondasi Poer Plat.....	94
Gambar III.46. Pondasi Batu Kali dan Pondasi Batu Bata .....	95
Gambar III.47. Kolom, Balok dan Plat Lantai .....	95
Gambar III.48. Atap Plat.....	96
Gambar III.49. Bagan Sistem Distribusi Air Bersih .....	99
Gambar IV.1. Alternatif Pengolahan Tapak dan Pemrograman Ruang 1...	94
Gambar IV.2. Alternatif Pengolahan Tapak dan Pemrograman Ruang 2...	94
Gambar IV.3. Konsep Pemrograman ruang dan Pengolahan Bentuk Alternative 1 .....	106

Gambar IV.4. Peperograman Ruang Alternative 1 .....	106
Gambar IV.5. Konsep Pemrograman ruang dan Pengolahan Bentuk Alternative 2 .....	107
Gambar IV.6. Peperograman Ruang Alternative 2 .....	107
Gambar IV.7. System Pencahayaan Alami Alternative 1 .....	108
Gambar IV.8. System Bentuk dan Pendukung Kelengkapan Bangunan 1 .	109
Gambar IV.9. System Pencahayaan Alami Alternative 2 .....	110
Gambar IV.10. System Bentuk dan Pendukung Kelengkapan Bangunan Alternative 2 .....	110
Gambar IV.11. Pendukung Kelengkapan Bangunan dan Aplikasi Arsitektur Alternat 1 .....	111
Gambar IV.12. Pendukung Kelengkapan Bangunan dan Aplikasi Arsitektur Alternative 2 .....	112
Gambar V.1. Desain Perencanaan Tapak Awal .....	135
Gambar V.2. Desain Perencanaan Tapak Akhir .....	135
Gambar V.3. Desain Perencanaan Bentuk Awal .....	137
Gambar V.4. Desain Perencanaan Bentuk akhir .....	137
Gambar V.5. Transfomasi Struktur Awal Ke Akhir .....	138
Gambar VI.1. Site Plan .....	150
Gambar VI.2. Bangunan Utama .....	151
Gambar VI.3. Area Parkir .....	151
Gambar VI.4. Taman .....	151
Gambar VI.5. (a) Tampak Depan Bangunan, (b) Tampak Belakang Bangunan, (c) Tampak Samping Kiri Bangunan. (d) Tampak Samping Kanan Bangunan .....	153
Gambar VI.6. Persfektif .....	154
Gambar VI.7. (a) Interior <i>Entrance</i> Utama, (b) Interior <i>Entrance</i> 2 dan 3,	



(c) interior kantin/ <i>foodcourt</i> .....	154
Gambar VI.8. Struktur Bangunan .....	155
Gambar VI.9. Detail Struktur Bangunan.....	155
Gambar VI.10. Detail Arsitektur.....	155
Gambar VI.11. (a) tata ruang bangunan basement, (b) tata ruang <i>grandfloor</i> , (c) tata ruang lantai 1, (d) tata ruang lantai 2, ( e) tata ruang lantai 3, (f) tata ruang lantai 4. (g) tata ruang <i>topfloor</i> .....	158
Gambar VI.12. Maket .....	159
Gambar VI.13. Banner .....	160

## DAFTAR TABEL

<b>Table II.1.</b> Resume Studi Preseden Bangunan Pusat Sains dan Teknologi .	27
<b>Table II.2.</b> Resume Studi Preseden Arsitektur Futuristik .....	39
<b>Table III.1.</b> Kebutuhan Ruang .....	66
<b>Table III.2.</b> Pengelompokan Ruang Berdasarkan Sifat.....	71
<b>Table III.3.</b> Besaaran Ruang .....	72
<b>Table III.4.</b> Total Besaran Ruang Bangunan .....	81
<b>Table III.5.</b> Klasifikasi Penyebab Kebakaran dan Zat Pemadamnya .....	101
<b>Table III.6.</b> Nilai Indeks Keamanan Bangunan Terhadap Petir Berdasarkan Jenis Bangunan .....	102
<b>Table III.7.</b> Nilai Indeks Keamanan Bangunan Terhadap Petir Berdasarkan Kriteria Bahan Konstruksi Bangunan .....	103
<b>Table III.8.</b> Nilai Indeks Keaman Bangunan Terhadap Petir Berdasarkan Tinggi Bangunan .....	103
<b>Table III.9.</b> Nilai Indeks Keamanan Bangunan Terhadap Petir Berdasarkan Situasi Bangunan .....	103
<b>Table III.10.</b> Nilai Indeks Keamanan Bangunan Terhadap Peti Berdasarkan Jumlah Hari Guruh .....	104
<b>Table III.11.</b> Nilai Matriks Perkiraan Bahaya.....	104
<b>Table III.12.</b> Jenis Elemen Tanaman Dalam Rencana.....	105
<b>Table IV.1.</b> Kesimpulan Konsep Desain Bangunan.....	122
<b>Table V.1.</b> Perbandingan Besaran Ruang Awal dan Akhir .....	131

## **ABSTRAK**

### **PUSAT TEKNOLOGI INDUSTRI DENGAN PENDEKATAN ARSITEKTUR FUTURISTIK DI MAKASSAR**

**Nurwahida**

**60100114011**

Pada era globalisasi yang terjadi pada beberapa tahun terakhir, menuntut perekonomian untuk terus bergerak naik. Salah satu langkah dalam peningkatan tersebut ialah dengan membangun kekuatan kompetitif dan komperatif dalam bidang ilmu pengetahuan terutama yang menyangkut tentang teknologi industri. Makassar sebagai salah satu kota besar di Indonesia memiliki peranan yang cukup penting dalam pengembangan industri. Pusat Teknologi Industri merupakan suatu tempat atau fasilitas yang disediakan khusus sebagai sarana dalam pengembangan penemuan baru mengenai ilmu pengetahuan terapan berupa barang atau alat menggunakan teknologi canggih berupa mesin terkini. Selain itu para pelaku industri juga dituntut untuk menguasai teknologi yang bersangkutan sebagai konsekuensi dari terealisasinya revolusi industri 4.0. Berdasar pada hal tersebut maka perlu pengembangan sarana berupa perencanaan dan perancangan bangunan Pusat Teknologi Industri menggunakan pendekatan desain arsitektur futuristik yang mengekspresikan tentang perkembangan ilmu pengetahuan dan teknologi pada saat ini. Selain itu hal ini juga bertujuan agar masyarakat lebih mudah mengenali fungsi bangunan tersebut sebagai suatu bangunan yang berhubungan dengan perkembangan ilmu pengetahuan dan teknologi yang menyangkut tentang industri.

Kata kunci : *Teknologi Industri, Makassar, Arsitektur Futuristik*

# BAB I PENDAHULUAN

## A. Latar Belakang

Pada era globalisasi yang terjadi pada beberapa tahun terakhir, menuntut perekonomian saling menyatu antara negara-negara di dunia. Hal ini merupakan dampak dari diberlakukannya sistem keterbukaan ekonomi atau pasar bebas yang kemudian menuntut negara-negara di dunia termasuk Indonesia untuk mengoptimalkan beberapa potensi yang mampu membawa negara tersebut berkompetisi pada era perekonomian global. Salah satu langkah untuk mendapatkan tempat pada fenomena tersebut ialah dengan meningkatkan daya saing dengan membangun kekuatan kompetitif dan komperatif dalam bidang ilmu pengetahuan terutama yang menyangkut tentang teknologi industri.

Meskipun pada laporan tahunan *world economic forum* dalam *global competitiveness index* dari tahun 2012-2018 menggambarkan daya kompetitif Indonesia yang fluktuatif (lampiran data dapat dilihat pada lampiran 1), Indonesia tetap harus meningkatkan daya saing kompetisi. Berdasar pada data tersebut Indonesia memiliki kemampuan yang memadai dalam bidang inovasi, namun tidak mampu mengimbangi pilar *technological readiness*. Hal ini berarti dalam kemampuan inovasi belum bisa diikuti dengan pendayagunaan hasil litbang secara optimal khususnya oleh pelaku industri. Dengan kata lain para pelaku industri masih memiliki keterbatasan dalam kemampuan mengelola atau mempergunakan teknologi untuk berinovasi.

Disamping itu perkembangan industri saat ini secara terus-menerus mengalami kemajuan dengan teknologi canggih sebagai pendukung utama. Sebagaimana pada era ekonomi global pada saat ini, diketahui bahwa era industri telah berkembang jauh lebih cepat dan berevolusi menjadi industri yang mengutamakan teknologi terkini yang selanjutnya disebut revolusi industri 4.0. Dalam penerapan revolusi industri generasi ke-4 ini tidak terlepas dari kemampuan sains, teknologi, teknik dan matematika, *internet of things* bagi setiap pelaku kegiatan. Apabila negara ini tidak memiliki solusi untuk ikut berpartisipasi mengikuti tren industri saat ini, maka tidak menutup

kemungkinan negara Indonesia semakin tertinggal dibandingkan negara-negara lain.

Di Indonesia Industri merupakan salah satu komponen yang paling penting dalam menunjang pertumbuhan perekonomian. Hal ini didukung juga dengan adanya kebijakan pemerintah Indonesia dalam pengembangan industri jangka panjang yang dikenal dengan sebutan RIPIN (Rencana Induk Pengembangan Industri Nasional). Hal ini bertujuan untuk meningkatkan daya saing industri di setiap daerah yang berlandaskan *knowledge based economy* dan inovasi yang akan menjadi pilar kekuatan ekonomi nasional.

Walaupun perkembangan industri semakin marak di kota-kota besar Indonesia dalam menghasilkan barang produksi yang bermutu, masih banyak industri yang sebagian besar sahamnya merupakan hasil dari investasi, bahkan terdapat pula perusahaan asing yang berdiri secara mutlak. Hal ini dapat dilihat pada peningkatan angka investasi asing setiap tahunnya menurut data badan pusat statistika Indonesia tahun 2018. Berdasarkan sudut pandang tersebut kondisi pengembangan industri di Indonesia masih relatif lemah baik itu dari segi keuangan maupun kualitas sumber daya manusia yang disediakan. Dengan mempertimbangkan hal tersebut negara ini perlu untuk meningkatkan ilmu pengetahuan dan teknologi sebagai sarana dalam pengembangan kualitas sumber daya manusia termasuk dalam menumbuh kembangkan industrilisasi dan menjalankan alur perekonomian yang lebih bermutu.

Makassar sebagai salah satu kota besar di Indonesia memiliki peranan yang cukup penting dalam pengembangan industri. Hal ini dapat dilihat dari letak geografis Makassar yang cukup strategis, karena berada diantara persimpangan berbagai jalur lalu lintas daerah Indonesia. Bersamaan dengan hal tersebut Kota Makassar layak menjadi salah satu pusat kegiatan industri pada wilayah bagian Indonesia Timur. Melihat kondisi tersebut Kota Makassar membutuhkan tenaga teknis yang besar dengan keahlian dan keterampilan yang dibutuhkan dalam persaingan ekonomi global.

Disamping itu industrilisasi Kota Makassar harus siap menuju perubahan yang mengedepankan teknologi dalam pembangunan industri. Hal ini merupakan konsekuensi dalam menghadapi suatu era yang dinamakan era

revolusi industri 4.0 yang menuntut para industriawan untuk menguasai teknologi sebagai pendukung keahlian. Salah satu yang menjadi langkah dalam mengimplementasikan sistem tersebut ialah dengan mendorong dan menyiapkan Sumber Daya Manusia (SDM) yang terampil dan inovatif dalam menghubungkan antara penggunaan teknologi dengan industri. Dengan mempertimbangkan tantangan tersebut, pemerintah seharusnya menyediakan fasilitas berupa suatu pusat yang ditujukan untuk peningkatan keahlian dan kemampuan ilmu pengetahuan dan teknologi khususnya dalam bidang perindustrian.

Sebagaimana anjuran didalam ajaran agama Islam mengenai tuntutan bagi manusia dalam meningkatkan kemampuan atau keahlian serta bersifat mandiri tanpa bergantung pada orang lain dalam mengerjakan pekerjaan. Adalah Al-Quran surah Najm ayat 39-42 Allah berfirman:

وَأَنْ لَّيْسَ لِلْإِنْسَانِ إِلَّا مَا سَعَى ﴿٣٩﴾ وَأَنَّ سَعْيَهُ سَوْفَ يُرَى ﴿٤٠﴾ ثُمَّ يُجْزَاهُ  
الْجِزَاءَ الْأَوْفَى ﴿٤١﴾ وَأَنَّ إِلَىٰ رَبِّكَ الْمُنْتَهَىٰ ﴿٤٢﴾

Terjemahnya:

(39). Dan bahwasanya seorang manusia tiada memperoleh selain apa yang telah diusahakannya, (40). Dan bahwasanya usaha itu kelak akan diperlihatkan (kepadanya). (41). Kemudian akan diberi Balasan kepadanya dengan Balasan yang paling sempurna, 42. Dan bahwasanya kepada Tuhannya kesudahan (segala sesuatu). (Kementrian Agama RI, 2011:527)

Dan bahwasanya perbuatan yang baik dan buruk tidak akan dilenyapkan Allah, tetapi kelak akan dilihat dan diperlihatkan sehingga ia akan berbangga dengan perbuatan baiknya dan ingin menjauhi dari perbuatan buruknya. Kemudian akan diberi balasannya, yakni perbuatan itu dengan balasan yang sempurna. Kalau baik akan dilipat gandakan Allah dan kalau buruk tidak dimaafkan Allah maka dibalas sempurna kesetimpalannya. Dan disamping itu termaktub juga disana bahwa kepada tuhanmulah saja, tidak selain-Nya dan awal segala sesuatu. Huruf *lam* pada firman-Nya: *li al-insan* berarti memiliki. Kepemilikan dimaksud adalah kepemilikan hakiki yang senantiasa akan menyertai manusia sepanjang eksistensinya. Sementara itu kata *sa'a* pada mulanya berarti berjalan cepat, namun belum sampai tingkat berlari.

Kata ini kemudian digunakan dalam arti berupaya secara sungguh-sungguh. (Syihab, 2003:392-402)

Bahwa setiap usaha akan mendapatkan balasan yang setimpal, bagi orang yang berusaha memperdalam pengetahuan dan keahliannya akan mendapatkan manfaat dari usahanya. Begitupula kepada orang-orang yang bersikap sebaliknya juga mendapatkan hasil sesuai dengan usahanya. Lebih jauh ayat tersebut membahas bahwa dalam menghasilkan sesuatu yang baik perlu memiliki kemampuan yang baik pula, sementara itu untuk memiliki kemampuan yang baik perlu kesungguhan dalam berusaha. Dan sesungguhnya dari Allah penggerak dan sumber dari segalanya.

Bukan hanya di dalam Al-Qur'an saja, banyak hadits yang juga menjelaskan tentang pentingnya usaha dalam meningkatkan keahlian, salah satunya dari Rifa'ah Bin Rafi'

Hadis dari Rifa'ah Bin Rafi', Bahwa Nabi Muhammad saw. ditanya: *jenis pekerjaan apa yang lebih baik.* Jawabnya, *bekerja seseorang dengan tangannya dan tiap-tiap jual beli yang bersih.* (HR. Ahmad, dan disahkan oleh al-Hakim).

Hadis yang dibahas ini merupakan *mabda'* (prinsip dasar) yang mengharuskan setiap muslim untuk bekerja. Secara implis hadis ini menjelaskan bahwa sebaik pekerjaan adalah yang diusahakan secara mandiri dan sebaik-baik perniagaan adalah jual beli yang terhindar dari kecurangan. menurut kata Ibnu Hajar Al Asqalani memahami bahwa kemandirian atau ketidakbergantungan belas kasih orang lain sangat penting ditanamkan kepada generasi masa depan, atau diterapkan oleh setiap muslim dalam membangun perekonomian umat. (Umar, 2012:13)

Pada hadits diatas menjelaskan keutamaan untuk mengembangkan keahlian dalam bekerja. Hal ini dapat dilihat dari anjuran untuk bekerja secara mandiri dan tidak bergantung pada orang lain. Hal ini sesuai dengan jawaban nabi Muhammad saw. tentang suatu pekerjaan yang dianggap baik itu adalah pekerjaan yang dilakukan dengan tangan kita sendiri. Untuk mencapai hal itu perlu dilakukan pengembangan keahlian yang dilakukan setiap individu pada pekerjaan masing-masing, dalam hal ini yang menyangkut tentang industri.

Dibandingkan dengan kota-kota lain yang ada di Indonesia terutama kota besar yang berada di pulau Jawa, Indeks Pembangunan Manusia (IPM) di Kota Makassar masih relatif rendah. Menurut data IPM (Indeks Pembangunan Manusia) Indonesia tahun 2018, Makassar yang merupakan bagian dari Provinsi Sulawesi Selatan berada pada urutan ke 14 dari 34 provinsi di Indonesia, untuk perbandingan angka dapat dilihat pada lampiran No 2 h. Ketertinggalan Kota Makassar dalam pembangunan kualitas manusia tidak terlepas dari kurangnya fasilitas yang disediakan dalam peningkatan pengetahuan yang menyangkut keahlian terutama yang berhubungan dengan keahlian mengenai teknologi industri.

Apabila dilihat dari data-data yang telah diuraikan menunjukkan bahwa pemerintah Kota Makassar masih belum begitu memperhatikan peningkatan pengembangan manusia yang menimbulkan ketertinggalan dalam berbagai bidang. Hal ini dapat dilihat dari kurangnya fasilitas penunjang yang berfungsi untuk memperdalam ilmu pengetahuan dan pelatihan yang menyangkut keahlian khususnya dalam bidang industri. Kota Makassar perlu untuk membenahi dan mulai bersaing dalam peningkatan kualitas manusia di Indonesia sebagai persiapan dalam menghadapi ekonomi global sekarang ini. Dengan pengadaan fasilitas pendukung seperti bangunan Pusat Teknologi Industri di Kota Makassar dapat mengembangkan serta mendorong terbentuknya manusia yang terampil dan siap menghadapi tantangan tren industri global.

Dewasa ini, industri tidak dapat dipisahkan dari alat-alat teknologi, karena ia berwujud dalam instrument. Hal ini terlihat mencolok pada penggunaan struktur mesin raksasa yang canggih pada kebanyakan industri yang ada. Hal ini merupakan dampak dari meningkatnya ide kemajuan ilmu pengetahuan yang terus-menerus didengung-dengungkan. (Lim, 20:2012) Selain itu para pelaku industri juga dituntut untuk menguasai teknologi yang bersangkutan sebagai konsekuensi dari terealisasinya revolusi industri 4.0. Oleh karena itu pada perencanaan dan perancangan Pusat Teknologi Industri di Makassar juga menggunakan teknologi pada peralatan maupun pada bagian pendukung bangunan tersebut.



Berdasar pada uraian diatas maka perencanaan dan perancangan bangunan Pusat Teknologi Industri ini menggunakan pendekatan desain arsitektur futuristik yang mengekspresikan tentang perkembangan ilmu pengetahuan dan teknologi pada saat ini. Selain itu hal ini juga bertujuan agar masyarakat lebih mudah mengenali fungsi bangunan tersebut sebagai suatu bangunan yang berhubungan dengan perkembangan ilmu pengetahuan dan teknologi yang menyangkut tentang industri.

Disamping itu untuk mendukung usaha pemerintah Kota Makassar dalam mencapai tujuannya sebagai pusat perhatian dunia sesuai slogannya “Makassar Kota Dunia”, penerapan bangunan berbasis teknologi perlu dilakukan. Selain sebagai landmark Kota Makassar sendiri bangunan yang memperlihatkan kemajuan ilmu pengetahuan dan teknologi berupa bangunan dengan penerapan arsitektur modern futuristik pada unsur bangunan juga untuk memperkenalkan kepada masyarakat Indonesia ataupun dunia bahwa Makassar juga telah maju, bukan hanya dalam ilmu pengetahuan saja melainkan juga dalam pembangunannyapun sudah modern.

Makassar sebagai salah satu kota besar di Indonesia seharusnya memiliki fasilitas pendukung pengembangan kualitas sumber daya manusia dalam bidang industri berupa Pusat Teknologi Industri. Dimana dalam pengadaannya dapat mendukung pengembangan, penelitian dan pelatihan teknologi industri untuk memfasilitasi berbagai inovasi. Hal ini juga sebagai upaya untuk menunjukkan perhatian terhadap perekonomian di Kota Makassar dan secara luas di Indonesia.

Dengan penerapan teknologi pada Pusat Teknologi Industri di Makassar sesuai tema bangunan menunjukkan bahwa tren industri telah tampak meskipun hanya dengan melihat bangunan. Dengan terwujudnya bangunan ini diharapkan dapat mengantar Kota Makassar menjadi kota yang lebih modern dengan kualitas manusia yang lebih baik menghadapi tantangan ekonomi global.

## **B. Rumusan Masalah**

Bagaimana merencanakan dan merancang Pusat Teknologi Industri di Makassar dengan pendekatan Arsitektur Modern Futuristik.

## **C. Tujuan dan Sasaran Pembahasan**

Tujuan pembahasan yaitu untuk menuntun dan menyusun acuan perancangan dalam merencanakan dan merancang bangunan Pusat Teknologi Industri di Makassar dengan menggunakan Pendekatan Arsitektur Modern Futuristik yang berbasis teknologi sebagai bentuk pendukung bangunan tersebut.

Untuk mencapai suatu sasaran maka dibuat studi sebagai berikut:

1. Pengolahan tapak.
2. Pemrograman ruang.
3. Pengolahan bentuk.
4. Pendukung dan kelengkapan bangunan.
5. Pendekatan perancangan/aplikasi tema arsitektural.

## **D. Lingkup Pembahasan**

Dalam perancangan Pusat Teknologi Industri terdapat batasan-batasan yang perlu diperhatikan, diantaranya sebagai berikut:

1. Pembahasan ditekankan pada perencanaan dan perancangan Pusat Teknologi Industri di Kota Makassar dengan menggunakan Pendekatan Arsitektur Modern Futuristik yaitu suatu kesan bangunan yang berorientasi ke masa depan yang mengikuti perkembangan zaman yang ditunjukkan dari ekspresi bangunannya baik itu pada eksterior maupun interior bangunan tersebut.
2. Pusat Teknologi Industri ini dibatasi pada pembahasan dan penyediaan fasilitas yang mendukung kegiatan peragaan atau eksibisi yang berorientasi terhadap ilmu pengetahuan terapan serta pengaplikasian ilmu pengetahuan dan teknologi yang menyangkut industri.
3. Untuk batasan penggunaan bangunan diperuntukan kepada para pelajar khusus kejuruan, industrial, pengusaha serta para konsumen industri sedangkan untuk batasan umur dimulai dari umur 15 tahun – 50 tahun.

4. Berdasarkan pertimbangan dimasa mendatang bangunan diproyeksikan hingga 50 tahun.

#### **E. Metode Pembahasan**

1. Metode Deskriptif adalah metode yang digunakan untuk menjelaskan terminologi “Pusat Teknologi Industri di Makassar dengan pendekatan arsitektur modern futuristik” secara umum.
2. Metode Dokumentatif adalah metode berupa studi preseden pada beberapa kasus serupa yang diikuti dengan resume dari bangunan-bangunan tersebut.
3. Metode Analisa-sintesa merupakan penerapan dan pembahasan untuk mendapatkan acuan perancangan terhadap pengadaan bangunan Pusat Tekhnologi Industri di Kota Makassar.

#### **F. Sistematika Penulisan**

Untuk mendapatkan suatu hasil yang diinginkan pada tuntutan permasalahan yang ada, maka tahapan sistematika penulisan pembahasan dapat diuraikan sebagai berikut:

##### **BAB 1: PENDAHULUAN**

Merupakan paparan awal landasan berfikir dan memberikan deskripsi isi tulisan secara keseluruhan, hal-hal dibahas didalamnya terdiri dari: latar belakang, rumusan masalah, tujuan dan sasaran pembahasan, lingkup pembahasan, metode pembahasan, dan sistematika penulisan.

##### **BAB II: TINJAUAN UMUM PUSAT TEKNOLOGI INDUSTRI**

Berupa tinjauan umum mengenai bangunan Pusat Tekhnologi Industri di Indonesia dan secara khusus di Kota Makassar berdasarkan metode pembahasan.

##### **BAB III: TINJAUAN KHUSUS PUSAT TEKNOLOGI INDUSTRI**

Menjelaskan tentang analisis terhadap kondisi riil di lapangan yang ditemui berdasarkan hasil survei dan pengkajian mendalam dari data-data temuan terkait judul yang diangkat. Analisis tersebut dapat berupa pembahasan mengenai potensi dan hambatan perancangan yang ditemui pada tapak yang dijabarkan dalam poin-poin antara lain: pemilihan lokasi/tapak, peraturan yang berlaku terkait pembangunan pada lokasi setempat atau pada tapak terpilih, analisis

tapak, analisis program ruang, analisis bentuk, analisis pendukung dan kelengkapan bangunan, analisis pendekatan perancangan.

#### **BAB IV: KONSEPSI DESAIN PUSAT TEKNOLOGI INDUSTRI**

Berisi poin-poin yang membahas tentang gagasan pengolahan tapak kaitannya dengan pemrograman ruang, gagasan pemrograman ruang hubungannya dengan pengolahan bentuk, gagasan pengolahan bentuk hubungannya dengan pendukung kelengkapan bangunan, gagasan pendukung kelengkapan bangunan hubungannya dengan pendekatan perancangan, dan alternatif desain komprehensif

#### **BAB V: TRANSFORMASI DESAIN**

Menjelaskan tentang eksplorasi gagasan yang terpilih, proses perubahan desain dari ide awal hingga ke ide final yang akan diterjemahkan ke dalam gambar terukur, serta perubahan dari nilai akhir luasan ruang yang memberikan perbandingan dari desain awal hingga desain akhir.

#### **BAB VI: HASIL DESAIN**

Merupakan hasil dari segala rangkaian dalam acuan perancangan, yaitu gambar lengkap produk desain yang terukur dan sistematis dalam penggambaran yang telah memuat seluruh informasi penting mengenai desain skala tertentu minimal meliputi: gambar *site plan*, gambar denah, gambar tampak dan potongan, gambar rencana-rencana, gambar detail unggulan, gambar perspektif dan dokumen pendukung berupa banner dan maket serta animasi.

## BAB II

### TINJAUAN PUSTAKA

#### A. Defenisi Judul

##### 1. Pengertian Pusat Teknologi Industri

Judul “Pusat Teknologi Industri” memiliki beberapa rangkaian variabel, setiap variabel memiliki arti kata yang berbeda sesuai fungsi dan maksud yang berusaha penulis sampaikan. Yang kemudian apabila arti kata digabungkan dapat menghasilkan suatu pengertian. Variabel yang maksud adalah pusat, teknologi dan industri. Berdasarkan pada penjelasan dalam Kamus Besar Bahasa Indonesia (KBBI) variabel tersebut diartikan sebagaimana berikut ini (KBBI, 2008:534);

- a. Pusat merupakan pokok pangkal atau yang menjadi pempunan berbagai-bagai urusan, hal dan sebagainya.
- b. Teknologi merupakan metode ilmiah untuk mencapai tujuan praktis, ilmu pengetahuan terapan.
- c. Industri adalah kegiatan memproses atau mengolah barang dengan menggunakan sarana dan peralatan, misalnya mesin.

Berdasarkan penjelasan arti perkata “Pusat Teknologi Industri” dapat disimpulkan bahwa bangunan Pusat Teknologi Industri merupakan suatu tempat atau fasilitas yang disediakan khusus sebagai sarana dalam pengembangan penemuan baru mengenai ilmu pengetahuan terapan berupa barang atau alat menggunakan teknologi canggih berupa mesin terkini.

Pusat teknologi industri merupakan sarana yang digunakan secara khusus untuk menginisiasi dan mengalirkan pengetahuan dan teknologi diantara para pelaku kegiatan industri. Fungsi bangunan ini mencoba untuk memfasilitasi tumbuh dan berkembangnya teknologi dalam industri-industri melalui proses inkubasi dan proses *spin-off*. Bangunan ini direncanakan bisa menjadi sentra inovasi teknologi industri dan bisnis dalam pengembangan ekonomi. Selain sebagai pusat riset dan development training center, pusat sains dan pusat penelitian dan pengembangan industri, bangunan ini juga

bisa dijadikan sebagai wahana rekreasi edukasi dalam pembelajaran sains dan teknologi khususnya dalam bidang industri.

## 2. Kegiatan Pusat Teknologi Industri

Untuk mengetahui perletakan dari kelompok fungsi sesuai dengan status hirarki dan persyaratan-persyaratannya, diperlukan penggolongan kegiatan dari fungsi-fungsi tersebut. Pembagian golongan ini disesuaikan dengan tingkatan status pelaku kegiatan, baik jumlah maupun jenisnya. Dengan demikian, fungsi dapat dibedakan dengan kegiatan pokok maupun kegiatan pendukung. Secara keseluruhan fungsi-fungsi tersebut dapat dibagi dalam kelompok-kelompok antara lain sebagai berikut (Laksito, 2014:56):

### a. fungsi utama

Fungsi utama adalah fungsi pokok ruang yang dipergunakan didalam bangunan oleh sebagian besar kelompok pelaku kegiatan. Dalam perencanaan dan perancangan Pusat Teknologi Industri dikhususkan penggunaan bangunan sebagai tempat peragaan dan eksibisi atau penelitian dalam pengembangan inovasi teknologi industri. Fungsi kegiatan yang dimaksud seperti *factory lab*, *renewable energy laboratory*, *automous and robotic laboratory*, *design and mechanical laboratory*, *electronic manufacture laboratory* dll.

### b. Fungsi penunjang

Fungsi ini merupakan penunjang dari kegiatan pokok agar terselenggara dengan baik, aman dan nyaman. Hubungan antara kegiatan fungsi pokok dan penunjang dapat bersifat langsung maupun tidak langsung. Sehingga dalam perletakan ruangnya tidak selalu saling berdekatan, namun terdapat kemudahan dalam mengakses kedua fungsi tersebut. Kegiatan penunjang dalam bangunan Pusat Teknologi Industri berupa aktivitas yang berhubungan dengan pelatihan atau pendidikan yang bertujuan untuk mendidik masyarakat yang akan meningkatkan apresiasi masyarakat terhadap ilmu pengetahuan. (Subarman, 1998, dalam Rahmawati, 2013:33)

- 1) Pertunjukan ilmu pengetahuan: pada kegiatan ini diadakan suatu peragaan yang disediakan pada tempat khusus, misalnya seperti auditorium dan teater kecil.
- 2) Pelajaran atau workshop: kegiatan yang didalamnya berupa pelajaran yang berkaitan dengan topik yang dipelajari disekolah yang dpraktekkan disebuah bengkel kerja untuk menyelidiki serta membuat eksperimen dengan bantuan yang ahli dalam objek itu.
- 3) Seminar: dalam kegiatan ini dilakukan presentasi terhadap kajian ilmu tertentu yang ditampilkan melalui slide dan audiovisual.
- 4) Perpustakaan: merupakan sarana yang bersifat edukatif yang dilengkapi dengan lesehan. Audiovisual, mikrofilm untuk menyimpan kumpulan buku, koran-kotan dll.

Selain itu terdapat pula kegiatan yang menjadi penanggung jawab dari segala kegiatan yang disediakan. Kegiatan tersebut berupa kegiatan pengelola. Kegiatan pengelola merupakan kegiatan yang berhubungan dengan pengelola bangunan Pusat Teknologi Industri seperti organisasi pengelola Pusat Teknologi Industri serta jumlah staff. Kegiatan pengelola pada dasarnya dibagi menjadi 3 yaitu:

- 1) Administrasi
- 2) Pengelolaan kegiatan pendidikan
- 3) Pengelola operasi bangunan dan keamanan

c. Fungsi Pelengkap

Fungsi ini merupakan fungsi yang berisi kegiatan yang melengkapi kegiatan-kegiatan yang sudah ada. Kegiatan ini seperti cafeteria, toko, mushallah dll.

3. Pelaku Kegiatan Pusat Teknologi Industri

Dalam perencanaan suatu bangunan menganalisis pelaku kegiatan dalam bangunan merupakan variabel yang penting. Pusat Teknologi Industri merupakan fasilitas yang diperuntukkan untuk segala segi umur, berikut ini merupakan pelaku kegiatana dalam Pusat Teknologi Industri:

- a. Akademisi lembaga riset
- b. Pengusaha bisnis industri

- c. Masyarakat asosiasi
  - d. Pengelola
4. Peranan Pusat Teknologi Industri Pada Pembangunan Nasional

Industri merupakan motor penggerak ekonomi yang berada dibawah binaan kementerian industri. Berdasarkan pada perubahan ke-4 UUD tahun 1945 pasal 31 ayat 5 yang berisi “pemerintah memajukan ilmu pengetahuan dan teknologi dengan menjunjung tinggi nilai-nilai agama dan peraturan dan persatuan bangsa untuk memajukan peradaban serta kesejahteraan umat manusia”. Kemudian diatur kembali pada peraturan perundang-undangan dan kebijakan pembangunan ilmu pengetahuan dan teknologi pasal 4, pasal 14, pasal 20 ayat 1 dan ayat 2 didalam UU No. 18 Tahun 2002 tentang sistem nasional penelitian, pengembangan dan penerapan ilmu pengetahuan dan teknologi. (Republik Indonesia, 2002)

## **B. Tinjauan Teknologi Industri**

### **1. Pengertian Industri**

Kata industri berasal dari istilah Bahasa latin, yaitu *industria* yang berarti buruh atau tenaga kerja. Secara umum istilah industri, yaitu segala kegiatan manusia untuk memenuhi kebutuhan hidupnya dalam rangka mencapai kesejahteraan. Merujuk pada Kamus Besar Bahasa Indonesia (KBBI) industri memiliki arti kegiatan memproses atau mengolah barang dengan menggunakan sarana dan peralatan seperti mesin. (KBBI, 2008:534)

Sementara itu Sukirno dalam bukunya mendefinisikan industri sebagai perusahaan yang menjalankan suatu kegiatan ekonomi yang tergolong kedalam sektor sekunder. Kegiatan itu diantara adalah berbagai jenis pabrik. Industri merupakan suatu kegiatan ekonomi yang mengolah barang mentah, bahan baku, barang setengah jadi atau barang jadi untuk dijadikan barang yang lebih tinggi kegunaannya, termasuk kegiatan rancang bangun dan perekayasa industri. (Sadono, 1995:54)

Dari penjelasan sebelumnya dapat disimpulkan bahwa industri merupakan kegiatan ekonomi yang dilakukan oleh manusia dengan mengubah suatu barang dasar secara mekanis, kimia, atau dengan tangan sehingga menjadi barang jadi/setengah jadi, dan atau barang yang kurang



nilainya menjadi barang yang lebih tinggi nilainya termasuk jasa industri yang bersifat rancang bangun atau rekayasa industri menggunakan alat dan sarana seperti mesin.

## 2. Pengelompokan Jenis Industri

Departemen perindustrian mengelompokkan jenis industri nasional Indonesia kedalam beberapa kelompok diantaranya:

### a. Industri dasar

Industri dasar bertujuan untuk meningkatkan pertumbuhan ekonomi serta membantu struktur industri dengan menggunakan teknologi maju dan teruji. Industri dasar terdiri dari kelompok mesin dan logam dasar (IMLD) serta kelompok industri kimia dasar (IKD). Yang termasuk kelompok mesin dan logam dasar (IMLD) antara lain industri mesin elektronika, pertanian, kereta api, pesawat terbang, kendaraan bermotor, besi baja, aluminium, tembaga dan lain-lain. Sementara itu yang termasuk kedalam kelompok industri kimia dasar (IKD) yaitu industri pengeolahan kayu alam, industri silikat, industri pupuk, industri pestisida dan sebagainya.

### b. Aneka industri

Aneka industri merupakan industri yang mengolah sumber daya hutan, sumber daya pertanian dan sebagainya.

### c. Industri kecil

Industri kecil terdiri dari industri pangan, industri sandang dan kulit, industri kimia dan bahan bangunan. Industri kerajinan umum, dan industri logam

Sementara itu dari buku Badan Pusat Statistik (BPS, 2018;229) membagi industri kedalam beberapa golongan, yaitu:

- 1) Industri besar, dengan jumlah tenaga kerja sebanyak 100 orang atau lebih
- 2) industri sedang, dengan jumlah tenaga kerja sebanyak 20-99 orang,
- 3) industri kecil, dengan jumlah tenaga kerja sebanyak 5-19 orang,
- 4) industri rumah tangga, dengan jumlah tenaga kerja sebanyak 1-4 orang

### 3. Perkembangan Teknologi Industri

Perkembangan revolusi industri ditandai dengan penemuan mesin uap oleh James Watt di abad 18. Saat itu segala industri masih skala rumah tangga dan mengandalkan tenaga manusia. Revolusi industri pada beberapa literatur terjadi akibat dari perubahan secara signifikan kehidupan manusia yang disebabkan oleh berkembangnya industri. Berikut ini merupakan sejarah perkembangan dari industri:

#### a. Revolusi Industri Gelombang ke-1 (*Industrial Revolution 1.0*)

Revolusi industri 1.0 ditandai dengan penemuan mesin uap untuk mendukung mesin produksi, kereta api dan kapal layar. Berbagai peralatan kerja yang semula bergantung pada tenaga manusia dan hewan kemudian digantikan dengan tenaga mesin uap. Dampaknya, produksi dapat dilipatgandakan dan didistribusikan ke berbagai wilayah secara lebih masif. Namun demikian, revolusi industri ini juga menimbulkan dampak negatif dalam bentuk pengangguran massal.

#### b. Revolusi Industri Gelombang ke-2 (*Industrial Revolution 2.0*)

Ditemukannya energi listrik dan konsep pembagian tenaga kerja untuk menghasilkan produksi dalam jumlah besar pada awal abad 19 telah menandai lahirnya revolusi industri 2.0. Energi listrik mendorong para ilmuwan untuk menemukan berbagai teknologi lainnya seperti lampu, mesin telegraf, dan teknologi ban berjalan. Puncaknya, diperoleh efisiensi produksi hingga 300 persen.

#### c. Revolusi Industri Gelombang ke-3 (*Industrial Revolution 3.0*)

Perkembangan ilmu pengetahuan dan teknologi yang semakin pesat pada awal abad 20 telah melahirkan teknologi informasi dan proses produksi yang dikendalikan secara otomatis. Mesin industri tidak lagi dikendalikan oleh manusia tetapi menggunakan *Programmable Logic Controller* (PLC) atau sistem otomatisasi berbasis komputer. Dampaknya, biaya produksi menjadi semakin murah.

#### d. Revolusi Industri Gelombang ke-4 (*Industrial Revolution 4.0*)

Revolusi industri terkini atau generasi ke-empat mendorong sistem otomatisasi didalam semua proses aktivitas.

#### 4. Pengertian Revolusi Industri 4.0

Merujuk pada literatur Kamus Besar Bahasa Indonesia (KBBI) revolusi industri terdiri dari dua kata yaitu revolusi dan industri. Revolusi berarti perubahan yang bersifat sangat cepat, sedangkan pengertian industri adalah suatu usaha pelaksanaan produksi. Apabila ditarik benang merah maka pengertian revolusi industri adalah suatu perubahan yang berlangsung cepat dalam pelaksanaan proses produksi itu dikerjakan oleh manusia digantikan oleh mesin. Sedangkan barang yang diproduksi mempunyai nilai tambah (*value added*) yang komersial. (Fonna, 2019:9)

Revolusi industri 4.0 sering disebut pula revolusi industri generasi ke-empat yang ditandai dengan kemunculan super komputer, robot pintar, kendaraan tanpa awak, *editing genetic* dan perkembangan neuroteknologi yang memungkinkan manusia dapat mengoptimalkan fungsi otak. Industri 4.0 adalah industri yang menggabungkan teknologi otomatisasi dengan teknologi cyber. Ini merupakan tren otomatisasi dan pertukaran data dalam teknologi manufaktur. (Akmal, 2019:25-26)

Untuk lebih memahami maksud dan pengertian dari revolusi industri 4.0 berikut ini terdapat beberapa pendapat para ahli yang tidak sedikit dari mereka memiliki pendapat yang saling bertentangan namun dapat melengkapi satu sama lain:

- a. Angela Markel, Industri 4.0 adalah transformasi komprehensif dari keseluruhan aspek produksi di industri melalui penggabungan teknologi digital dan internet dengan industri konvensional. (Fonna, 2019:14)
- b. Menurut Herman dkk, Industri 4.0 adalah istilah untuk menyebut sekumpulan teknologi dan organisasi rantai nilai berupa *smart factory*, CPS, IoT dan ioS. *Smart factory* adalah pabrik modular dengan teknologi CPS yang memonitor proses fisik produksi kemudian menampilkannya secara virtual dan melakukan desentralisasi pengambilan keputusan. Melalui IoT, CPS mampu saling berkomunikasi dan bekerja sama secara *real time* termasuk dengan manusia. (Fonna, 2019:15)

- c. Schlechtendahl dkk, menekankan definisi kepada unsur kecepatan dari ketersediaan informasi, yaitu sebuah lingkungan industri dimana seluruh entitasnya selalu terhubung dan mampu berbagi informasi satu dengan yang lain. (Fonna, 2019:14-15)

Dari penjelasan teori diatas menjadikan revolusi industri 4.0 menjadi ancaman bagi beberapa industri serta bagi beberapa pekerja. Namun akan sangat menguntungkan jika industri atau pekerja dapat mengikuti perkembangan sesuai kebutuhan industri 4.0. untuk meningkatkan hasil produksi dengan penerapan revolusi industri 4.0 tidak hanya dengan menggunakan teknologi yang canggih saja, tetapi juga memerlukan tenaga kerja yang memiliki kemampuan yang tinggi untuk mengoperasikannya. Dengan demikian diperlukan tenaga kerja yang mempunyai keahlian, kemampuan dan keterampilan kerja yang sesuai. Dengan penyediaan fasilitas khusus seperti Pusat Teknologi Industri dapat mendorong terciptanya ahli yang diharapkan. (Siswanto, 1989).

#### 5. Prinsip Desain Industri 4.0

Berikut ini adalah beberapa prinsip desain industri 4.0 menurut Hermat Et Al (2016) dalam Hamdan sebagai berikut:

- a. Interkoneksi, yaitu kemampuan mesin, perangkat sensor dan orang untuk terhubung dan berkomunikasi satu sama lalin melalui *internet of thing* (IoT), prinsip ini membutuhkan kolaborasi keamanan dan standar.
- b. Transparansi informasi, merupakan kemampuan sistem informasi untuk menciptakan Salinan virtual dunia fisik dengan memperkaya model digital dengan data sensor termasuk data dan penyediaan informasi.
- c. Bantuan untuk teknis yang meliputi kemampuan sistem bantuan untuk mendukung manusia dengan menggabungkan dan mengevaluasi informasi secara sadar untuk membuat keputusan yang tepat dan memecahkan masalah mendesak dalam waktu singkat.
- d. Keputusan terdesentralisasi yang merupakan kemampuan sistem fisik maya untuk membuat keputusan sendiri dan menjalankan tugas seefektif mungkin.

Sementara itu Lee (2016) dalam Hamdan Menjelaskan industri 4.0 ditandai dengan peningkatan digitalisasi manufaktur yang didorong oleh empat faktor:

- a. Peningkatan volume data, kekuatan komputasi, dan konektivitas;
- b. Munculnya analisis, kemampuan dan kecerdasan bisnis;
- c. Terjadinya bentuk interaksi baru antara manusia dan mesin; dan
- d. Perbaikan instruksi transfer digital ke dunia fisik, seperti robotika dan 3D printing.

Revolusi industri begitu melekat dengan revolusi digital karena terjadi proliferasi komputer dan otomatisasi pencatatan di semua bidang, hal ini karena di dalam otomatisasi dan konektivitas di sebuah bidang akan membuat perubahan secara signifikan di dunia industri dan persaingan kerja menjadi linier. Salah satu karakteristik dari revolusi industri 4.0 menerapkan pengaplikasian kecerdasan buatan atau *artificial intelligence* (Tjanrawinata, 2016)

### C. Studi Preseden Pusat Teknologi Industri

Agar dapat mendapatkan gambaran yang lebih spesifik, maka dalam perencanaan ini perlu dilakukan studi preseden bangunan serupa yang sudah ada sebelumnya sebagai bahan perbandingan.

#### 1. *Advanced Remanufacturing and Technology Center, Singapore*



Gambar II.1 Gedung Advanced Remanufacturing and Teknologi Center Singapore  
Sumber: <http://jakarta-tourism.go.id/2017/news/2018/03/pp-ipitek>, 2019

*Advanced Remanufacturing and Technology Center (ARTC)* adalah platform kontemporer yang dibangun di atas kemitraan publik-swasta di Singapura. Dipimpin oleh Badan Ilmu Pengetahuan, Teknologi dan Penelitian (A \* STAR), dalam kemitraan dengan Universitas Teknologi Nanyang (NTU). ARTC berfokus pada manufaktur maju dan remanufaktur dan berfungsi untuk mempercepat transfer inovasi dari penelitian terapan ke aplikasi industri. (<https://www.a-star.edu.sg/artc>)

Walaupun fungsi bangunan sebagai pusat inovasi manufaktur dan remanufaktur yang menggunakan teknologi pada pelaksanaannya, bangunan ini tetap menampilkan fisik bangunan yang ramah lingkungan dengan tetap mempertahankan vegetasi yang ada hal ini sesuai dengan pendekatan dalam arsitektur berupa arsitektur hijau. Desain bangunan terlihat anggun dengan dominasi penggunaan dinding beton. Sementara itu penambahan berupa motif segi empat serta garis lurus pada fasad bangunan membuat bangunan ini tidak terlihat monoton.



Gambar II.2 Advanced Remanufacturing and Technologi Center, Singapore  
Sumber: <https://www.a-star.edu.sg/artc>, 2019

Pada bagian dalam bangunan memiliki tampilan modern dengan berbagai macam teknologi, terlihat banyak mengekspos sistem pendukung bangunan berupa elektrikal yang mencirikan bangunan industri. Sementara itu kolom berbentuk persegi pada bangunan menambah keindahan interior dengan menggunakan warna putih senada dengan warna lantai bangunan. Selain menggunakan pencahayaan buatan bangunan ini juga menggunakan pencahayaan alami berupa penggunaan dinding kaca yang kemudian disesuaikan dengan bentuk yang menambah keindahan bangunan.

Sebagai pusat pengemabagan industri *Advanced Remanufacturing and Technologi Center Singapore* memiliki beberapa program:

a. Konsorsium industri ROS asia pasifik

Tema konsersium operasi industri robot (ROS-I) asia pasifik berkisar pada integrasi unik ROS terdepan dalam manufaktur. Disini individu dapat memanfaatkan kerangka kerja pembangunan serbaguna untuk menghadirkan sistem cerdas yang kompleks dengan efisiensi yang lebih tinggi, meminimalkan biaya pemeliharaan dan pelatihan. Selain itu juga dapat dimanfaatkan basis data pengembangan dan pengujian komprehensif yang disediakan. (<https://www.a-star.edu.sg/artc>)

b. *Model factory*

*Model factory* adalah bagian yang berfokus pada teknologi *disruptive*, terutama teknologi industri 4.0, yang dapat mengubah pabrik dan operasi industri menjadi lebih efisien dan kompetitif, dengan fasilitas manufaktur canggih yang dilengkapi dengan mesin industri dan sistem digital, yang memungkinkan perusahaan untuk menguji teknologi remanufaktur canggih. Terdapat fasilitas yang digunakan khusus untuk menguji teknologi manufaktur canggih serta fasilitas pelatihan penggunaan ruang kontrol intelligen manufaktur. (<https://aais.org.sg/event/artc-model-factory/>)

c. *Smart manufacturing joint lab.*

Program ini merupakan kohesi dalam hubungan kemitraan pemerintah-swasta jangka panjang melalui pembentukan ruang kantiir bersama. Lima alur kerja telah diidentifikasi dibawah program ini, diantaranya:

- 1) Sistem perakitan cerdas
- 2) Teknologi remanufaktur terintegrasi
- 3) Pembuatan blade kipas canggih
- 4) Proses manufaktur masa depan
- 5) Manufaktur berbasisi pengetahuan



Gambar II.3 Interior Advanced Remanufacturing and Technologi Center, Singapore  
Sumber: <https://www.a-star.edu.sg/artc>, 2019

Berikut ini beberapa fasilitas yang disediakan didalam bangunan *advance remanufacturing and technologi center* Singapore:

- Ruang pelatihan
- Ruang kerja terpadu
- Ruang pertemuan
- Laboratorium
- Ruang Kerja Terpadu Manusia-Robot
- Ruang kontrol intelligen manufaktur
- Pusat peragaan
- Gudang tekhnologi
- Ruang pengujian produsen
- Dll



## 2. *Chayi Industrial Innovation Center*, Taiwan



Gambar II.4 Tampak Chayi Industrial Innovation Center, Taiwan  
Sumber: <https://www.archdaily.com>, 2019

*Chayi industrial innovation center* merupakan suatu bangunan yang diperuntukkan sebagai pusat kegiatan dalam pengembangan, penelitian serta pelatihan ilmu pengetahuan dalam bidang industri. Bangunan ini terletak di Kota Chiayi, Taiwan. Dibangun diatas tanah seluas 17200 m persegi oleh arsitek Ying-Chao Kuo dan Ching-Hwa Chang pada tahun 2011 dengan gaya bangunan berupa bio arsitektur formosana. Bangunan in menampilkan tampilan yang mengutamakan keindahan baik itu pada eksterior maupun interior bangunan. (<https://www.archdaily.com>)



Gambar II.5 Chayi Industrial Innovation Center, Taiwan  
Sumber: <https://www.archdaily.com>, 2019

Estetika bangunan sangat terlihat pada tampilan bagian depan bangunan dengan didominasi garis lurus pada fasad, selain itu dengan penambahan kanopi yang ditumpu beberapa tiang menambah keindahan

bangunan. Sistem ruang terbuka berfungsi secara koheren pada kluster bangunan. Sistem ini mencakup sabung hijau bundar, pintu masuk plaza. Area parkir, halaman, dan jalur air yang menghubungkan. Selanjutnya, jaringan jalan setapak semi *outdoor* diatur untuk menghubungkan area publik didalam gedung kearah luar ruang terbuka. Halaman ini diatur dengan baik untuk menjadi ruang yang nyaman tanpa terhalang massa bangunan dan disesuaikan dengan iklim daerah tersebut. (<https://www.archdaily.com>)



Gambar II.6 Lobby chayi industrial innovation center, Taiwan  
Sumber: <https://www.archdaily.com>, 2019

Saluran air tidak hanya sebagai elemen lanskap tetapi batas antara struktur konstruksi fase pertama dan yang kedua. Sebelah barat sabuk biru adalah volume bangunan pada fase pertama yang deprogram untuk memasukkan pusat konferensi, perpustakaan dan yang paling penting, lobi umum multi fungsional dilantai dasar. Semua bangunan lain ditahap kedua akan diakses melalui lobi utama. Oleh karena itu halaman disebelah timur sabuk biru dipotong oleh beberapa jalur yang menghubungkan semua bangunan ini. Jalan-jalan ini ditutupi oleh atap hijau yang membuat halamannya dipartisi menjadi tiga halaman depan untuk area umum dari tiga bangunan dilantai dasar, namun demikian halaman ini masih dianggap sebagai yang integral dan berlapis-lapis saat berjalan di sekitar jalan setapak. (<https://www.archdaily.com>)



Gambar II.7 Landsecap Chayi industrial innovation center, Taiwan  
Sumber: <https://www.archdaily.com>, 2019

*Chayi industrial innovation center* merupakan pusat yang digunakan sebagai tempat dalam melakukan pameran yang menyangkut tentang perkembangan industri. Selain sebagai pusat inovasi, *Chayi industrial center* juga menyediakan beberapa fasilitas seperti laboratorium, perpustakaan, ruang pengujian alat dan produsen, ruang kerja terpadu pusat penelitian ulang serta dilengkapi dengan taman yang luas dan masih banyak ruang pendukung lainnya.

### 3. *Advanced Manufacturing Center for Excellent, Columbus*



Gambar II.8 Advanced Manufacturing Center for Excellent, Columbus  
Sumber: <https://columbus.in.us/advanced-manufacturing/>, 2019

*Advanced manufacturing center for excellent* merupakan fasilitas manufaktur yang dirancang oleh arsitek Cesar Pelli pada tahun 2011. Sarana ini berfungsi sebagai pusat pendidikan dan pelatihan tenaga kerja dalam menguasai teknik manufaktur modern yang dibutuhkan oleh industri modern. (Ricky Berkey, 2019)

Pada perencanaan desain bangunan dirancang dengan desain bangunan sederhana, fungsional dan fleksibel untuk memberikan contoh semangat keunggulan untuk masyarakat yang melihatnya. Bangunan ini memiliki luas 43,00 kaki persegi yang memiliki 4 ruang kelas yang terintegrasi teknologi dan laboratorium berbasis ilmu pengetahuan, teknologi, teknik dan matematika (STEAM). Bangunan ini juga mencakup 34 kantor profesional, 2 ruang konferensi dan area terbuka yang luas. (Ricky Berkey, 2019)



Gambar II.9 Struktur Advanced Manufacturing Center for Excellent  
Sumber: <https://columbus.in.us/advanced-manufacturing/>, 2019

Bangunan ini adalah paviliun sederhana yang didukung dengan kolom baja. Kolom struktural putih terbuka dan atap artikulasi putih mbingkai diatas dinding luar berwarna abu-abu. Dindingnya non-struktural yang dapat dilepas jika dibutuhkan. Bangunan ini dirancang agar mudah dikonfigurasi sesuai perubahan kebutuhan dan teknologi. Bangunan ini dilapisi panel logam terisolasi. (Ricky Berkey, 2019)



Gambar II.10 Exterior *Advanced Manufacturing Center for Excellent*  
Sumber: <https://columbus.in.us/advanced-manufacturing/>, 2019

Pencahayaan pada bangunan kebanyakan menggunakan pencahayaan alami pada siang hari. Laboratorium dan kelas memiliki jendela yang tinggi diatas tingkat untuk memungkinkan ruang dinding maksimum untuk peralatan dan sebagai visual. Pada bagian interior juga dipasang jendela yang terbuka ke halaman. Semua kaca jendela memiliki *frits* keramik yang diterapkan dalam pola untuk mengontrol panas dan silau. (Ricky Berkey, 2019)

#### **D. Resume Studi Preseden**

Berdasarkan paparan dari studi banding beberapa bangunan khusus pusat sains (*science centre*) diatas dapat dibuat suatu perbandingan kondisi dari pusat sains sebagaimana table dibawah ini:

Tabel II.1 Resume Studi Preseden Bangunan Pusat Sains dan Teknologi

NO.	TOPIK	STUDI PRESEDEN		
		Advanced Remanufacturing and Technology Center, Singapore	Chayi Industrial Innovation Center, Taiwan	Advanced Manufacturing Center for Excellent, Columbus
1	Pengolahan Tapak	Singapura	Chiayi city, Taiwan.	Columbus, Indiana
2.	Program Ruang	-	17200 m2	43,00 kaki
	Luasan Bangunan			
	Massa	Tunggal	Tunggal	Tunggal
	Program Ruang	<ul style="list-style-type: none"> <li>- Ruang pelatihan</li> <li>- Ruang kerja terpadu</li> <li>- Ruang pertemuan</li> <li>- Laboratorium</li> <li>- Ruang Kerja Terpadu Manusia-Robot</li> <li>- Ruang control intelligent manufaktur</li> <li>- Pusat peragaan</li> <li>- Gudang teknologi</li> </ul>	<p>Chayi industrial innovation center merupak pusat yang digunakan sebagai tempst dalam melakukan eksibisi yang menyangkut tentang perkembangan industry. Selain sebagai pusat inovasi chayi industrial center juga menyediakan beberapa fasilitas seperti laboratorium,</p>	<p>Bangunan ini memiliki 4 ruang kelas yang terintegrasi teknologi dan laboratorium berbasis ilmu pengetahuan, teknologi, teknik dan matematika (STEAM). Bangunan ini juga mencakup 34 kantor professional, 2 ruang konferensi dan area terbuka yang luas.</p>

		<ul style="list-style-type: none"> <li>- Ruang pengujian produsen</li> <li>- DII</li> </ul>	<p>perpustakaan, ruang pengujian alat dan produsen, ruang kerja terpadu pusat pengkajian ulang serta dilengkapi dengan taman yang luas dan masih</p>	-
<p><b>3.</b></p>	<p><b>Pengolahan bentuk</b></p>	<p>Desain bangunan terlihat anggun. Tampilan bangunan pada bagian luar menampilkan bentuk fisik bangunan yang mencirikan bangunan ramah lingkungan. Sementara itu penambahan berupa motif segi empat serta garis lurus pada fasad bangunan membuat bangunan ini tidak terlihat monoton.</p>	<p>Estetika bangunan sangat terlihat pada tampilan bagian depan bangunan dengan didominasi garis lurus pada fasad, selain itu dengan penambahan kanopi yang ditumpu beberapa tiang menambah keindahan bangunan. System ruang terbuka berfungsi secara koheren pada kluster bangunan. System ini mencakup sabung hijau bundar, pintu masuk plaza.</p>	<p>Pada perencanaan desain bangunan dirancang dengan desain bangunan sederhana, fungsional dan fleksibel untuk memberikan contoh semangat keunggulan untuk masyarakat yang melihatnya.</p>

4.	<p><b>Pendukung dan kelengkapan bangunan</b></p>	<p>Pada bagian dalam bangunan memiliki tampilan modern dengan berbagai macam teknologi, terlihat banyak mengekspos system pendukung bangunan berupa elektrik yang mencirikan bangunan industry. Sementara itu kolom berbentuk persegi pada bangunan menambah keindahan interior dengan menggunakan warna putih senada dengan warna lantai bangunan. Selain menggunakan pencahayaan buatan bangunan ini juga menggunakan pencahayaan alami berupa penggunaan dinding kaca.</p>	<p>Saluran air digunakan sebagai batas antara struktur konstruksi fase pertama dan yang kedua. Sesebelah barat sabuk biru adalah volume bangunan pada fase pertama yang deprogram untuk memasukkan pusat konferensi, perpustakaan dan yang paling penting, lobi umum multi fungsional dilantai dasar. Semua bangunan lain ditahap kedua akan diakses melalui lobi utama. Halaman disebelah timur sabuk biru dipotong oleh beberapa jalur yang menghubungkan bangunan ini. Jalan-jalan ini</p>	<p>Bangunan ini didukung dengan kolom baja. Kolom structural putih terbuka dan atap artikulasi putih membingkai diatas dinding luar berwarna abu-abu. Dindingnya non-struktural yang dapat dilepas. Bangunan ini dilapisi panel logam terisolasi. Pencahayaan pada bangunan kebanyakan menggunakan pencahayaan alami pada siang hari. Laboratorium dan kelas memiliki jendela yang tinggi diatas tingkat untuk memungkinkan ruang dinding maksimum untuk peralatan dan sebagai visual. Pada bagian</p>
5.	<p><b>Pendekatan perancangan/aplikasi tema</b></p>	<p>Pada bngnan bertemakan arsitektur hijau yanghemat energi</p>	<p>pendekatan padangan menggunakan pendekatan</p>	<p>Gaya desain bangunan berupa pendekatan bio arsitektur</p>



6.	<b>Ilustrasi desain</b>	<p>Advanced remanufacturing and technology center merupakan bangunan yang berfungsi sebagai sarana dalam pengembangan dan merupakan pusat inovasi industry di singapura. Walaupun fungsi bangunan lebih kepada industry, bangunan ini tetap menampilkan desain bangunan hijau yang ramah lingkungan. Menggunakan beton sebagai struktur utama bangunan dengan menembah unsur arsitektur hijau pada bagian depan bangunan. Berbeda dengan tampilan luar, pada bagian dalam bangunan menampilkan teknologi dengan banyak mengekstpos struktur bangunan, seperti pendukung bangunan berupa elektrikral erlihat jelas sebagaimana</p>	<p>Bangunan ini merupakan bangunan yang berfungsi sebagai pusat kegiatan industry di taiwan. Dirancang dengan menggunakan pendekatan arsitektur Bio arsitektur famosana yang merupakan pendekatan arsitektur yan gmengedepankan keindahan bangunan. Hal ini beitu mencolok dengan fsad yang didominasi garis lurus dan terlihat serasi anantara satu dengan yang lain. Selain penambahan tiang yang menopang kanopi pada bagian depan bangunan membuat banunan ini semakin menampilkan penampilan yang berfariasi. Sementara itu pada bagian penghubung anara bagian bangunan satu dengan yang lain terdapat jalan setapak yang</p>	<p>Bentuk fisik bangunan menampilkan penampilan yang sederhana namun fungsional. Hal ini sesuai dengan pendekatan arsitektur fungsional yang lebih mementingkan fungsi dari bangunan itu dibandingkan dengan estetika bangunan. Walaupun bangunan menggunakan pendekatan arsitektur fungsional dengan bentuk yang sederhana, bangunan ini tetap terlihat indah dengan dilengkapi taman yang luas. Selain penambahan berupa kolom pada luar bangunan membuat bangunan ini tidak terlu terlihat monoton. Dengan penambahan jendela pada setiap sudut bangunan menjadikannya sebagai</p>
----	-------------------------	---	---	---

## E. Tinjauan Arsitektur Modern Futuristik

### 1. Perkembangan Arsitektur Modern Futuristik

Tercatat dalam sejarah seni, kelahiran *futurism* pada tanggal 20 februari 1909, ketika penyair Italia Tommaso Marinetti (1876-1944) menulis sebuah puisi berjudul *le manifest di futurisme* dalam surat kabar terkemuka di Italia waktu itu. Secara ekstrem puisi Marinetti mengajak untuk meninggalkan kebekuan seni dan arsitektur masa lampau. Bersama Marinetti kemudian meskipun agak terlambat tetapi secara “beramai-ramai”, Italia mengikuti arus gerakan seni modern internasional, kemudian *futurism* menjadi simbol dari semua yang baru. Kemudian semakin arsitektur futurisme berkembang dengan cepat tepatnya pada awal dasawarsa pertama abad 20 bersama dengan arsitektur kubisme. (Wasilah, 2012:127-132)

Khayalan-khayalan kaum Futuris yang memakai pola-pola geometris ditujukan untuk mewakili arah gerak dan memaknai arti pergerakan kebudayaan itu sendiri. Filsafah yang dipakai oleh kaum Futuris hampir sebagian besar diambil dari latar belakang kemunculan era modernisme, dimana ini juga merupakan salah satu faktor kelahiran era Modernisme selain Revolusi Industri. Futuristik terus berkembang menjadi berbagai gaya desain yang tidak dapat terukur kepastian akan arah perancangannya, sampai saatnya Eero Saarinen mengenalkan gaya Neo Futuristik pada tahun 1950. (Safitri dkk, 2017:11)

Hal ini terjadi seiring dengan perkembangan material dan kemajuan teknologi bahan pada dunia industri dan arsitektur yang terjadi setelah revolusi industri, gaya futuristik mulai berkembang menjadi sesuatu yang lebih baru. Perkembangan ini merupakan sebuah tuntutan modernisme yang terus berkembang ke arah masa depan dengan tujuan untuk melakukan efisiensi terhadap material hingga kebutuhan akan sesuatu yang lebih baru. (Safitri dkk, 2017:11)

## 2. Konsep Arsitektur Modern Futuristik

Arsitektur futuristik adalah konsep bangunan yang menampilkan bangunan yang tidak biasa dan modern. Dengan konsep arsitektur yang menitik beratkan ide, gaya, warna dan ciri-ciri yang menampilkan bentuk masa depan. Citra futuristik bangunan yaitu suatu kesan bangunan yang berorientasi ke masa depan yang mengikuti perkembangan zaman yang ditunjukkan dari ekspresi bangunannya. Fleksibilitas dan kapabilitas bangunan merupakan kemampuan dalam mengikuti tuntutan pada persyaratan bangunan itu sendiri. Sedangkan dalam mengikuti perkembangan zaman diwujudkan melalui penampilan serta ungkapan fisik bangunan. (Safitri dkk, 2017:27)

Arsitektur futuristik sebagai nilai dasar yang mengandung nilai dinamis, estetis serta inovatif terutama dari segi teknologi yang canggih dan ramah lingkungan dengan mengadopsi bentuk-bentuk bebas yang tidak terikat oleh bentuk tertentu. Dalam prinsip futuristik juga perlu dipikirkan mengenai estimasi atau perkiraan. Pengenalan akan bangunan futuristik dapat dilakukan dengan pendekatan yang sesuai dengan perkembangan kebutuhan manusia. (Wasilah, 2012:128)

Berikut ini merupakan ciri-ciri arsitektur futuristik menurut Wasilah (2012:128):

- a. Meninggalkan masa lampau dengan ide yang spektakuler untuk masa yang akan datang.
- b. Mengacu pada aspek teknologi dan ilmu pengetahuan.
- c. Bagian-bagian utama (kolom, dinding dan atap) menjadi kesatuan bentuk.
- d. Bentuk sistem struktur dapat seperti kulit telur, kulit kerang, piramid, atap datar yang menyatu dengan tiang dan bentuk-bentuk geometris ruang lainnya.

## 3. Arsitek Dengan Gaya Konsep Arsitektur Futuristik

Sejalan dengan perkembangan arsitektur futuristik, terdapat beberapa arsitek yang menggunakan tema arsitektur futuristik sebagai aliran yang mereka gunakan. Arsitek dengan aliran ini lebih memunculkan kesan

masa depan dan perkembangan teknologi pada setiap rancangannya, hal ini dibuktikan pada karya-karya mereka yang memiliki ciri khas arsitektur futuristik.

Beberapa arsitek yang beraliran konsep arsitektur futuristik antara lain adalah:

- a. Zaha Hadid, dengan karyanya The River Side Museum di Skotlandia,
  - b. Eero Saarinen dengan karyanya Bandara Trans World Airline di New York,
  - c. Wilkinson Eyre, dengan karyanya Garden by The Bay, Singapura
  - d. Wilam Pereira, dengan karyanya Perpustakaan Geisel, Amerika Serikat
  - e. Le Corbuzier, dengan karyanya Villa Savoye di poissy pinggiran paris
  - f. Frank Own Gehri, dengan karyanya walt Disney Concert Hall di 111 South Grand Avenue, Los Angeles.
4. Studi Preseden Arsitektur Futuristik
- a. Perpustakaan Geisel, Amerika Serikat

Perpustakaan Geisel merupakan bangunan yang dirancang oleh arsitek bernama Wilam Pereira. memiliki gaya arsitektur futuristik yang berada di kota Callifornia Amerika Serikat. Yang dibuat dari tahun 1967 sampai 1970 kemudia kembali direnovasi pada tahun 1993 dan di insinyuri oleh Brandow & Johnston. Perpustakaan in merupakan perpustakaan utama Universitas California Sandiego. Arsitektur bergaya brutalist khas menjadikannya bangunan yang paling dikenal didalam kampus selain itu dengan bentuknya yang cukup unik yang membuatnya menjadi logo UC San Diego. (The Library UC San Diego , 2019)



Gambar II.11 Perpustakaan Geisel

Sumber: <http://elibrary.nusamandiri.ac.id/berita-89-.html>, 2019

Pada bentuk bangunan terdapat lengkungan yang dikombinasikan dengan desain lantai individu, hal ini memiliki makna sebuah tangan yang memegang setumpukan buku. Pada awalnya arsitek Pereira menyusun bangunan dengan bingkai baja namun dirubah menjadi struktur beton bertulang hal ini dilakukan untuk menghemat biaya-biaya pengeluaran berupa konstruksi dan pemeliharaan bangunan. (The Library UC San Diego , 2019)



Gambar II.12 Eksterior dan Interior Perpustakaan Geisel

Sumber: <http://elibrary.nusamandiri.ac.id/berita-89-.html>, 2019

Sesuai dengan rencana induk aslinya, bangunan sengaja dirancang agar tunduk terhadap bentuk, geometris yang kuat dari perpustakaan yang ada. Memiliki jumlah lantai sebanyak 8 lantai dengan ketinggian 110 kaki. Dalam dua tingkat bawah tanah terdapat ruang belajar, laboratorium dan bagian perpustakaan lainnya. Pada lima lantai atas terdapat koleksi rumah menara, ruang belajar individu dan ruang belajar kelompok. Pintu masuk ke perpustakaan ditandai dengan READ / WRITE / THINK/ DREAM oleh John Baldessari, sebuah karya seni koleksi stuart. (The Library UC San Diego , 2019)



Gambar II.13. Pintu Masuk Perpustakaan Geisel  
Sumber: <http://elibrary.nusamandiri.ac.id/berita-89-.html>, 2019

#### Analisa Arsitektur Perpustakaan Geisel:

- 1) Pada fisik bangunan menampilkan bentuk yang tidak biasa dengan lengkungan yang dikombinasikan dengan desain lantai individu yang memiliki makna sebuah tangan yang memegang setumpukan buku. Dari bentuk bangunan pengerjaan dilakukan dengan menggunakan metode-metode khusus hasil dari perkembangan ilmu pengetahuan menyangkut hal tersebut yang didukung teknologi hal ini merupakan ciri-ciri dari penggunaan konsep arsitektur futuristik.
- 2) Sistem struktur eksterior bangunan menggunakan gabungan antara beton bertulang dan kaca. Pada kolom bangunan menggunakan beton yang membentuk bangunan terlihat unik.
- 3) Dengan bentuk fisik bangunan yang khas menjadikan bangunan ini pusat perhatian dan bahkan dijadikan sebagai logo dari perpustakaan tersebut.

#### b. Kresge Auditorium, Amerika Serikat

Kresge auditorium merupakan hasil rancangan dari arsitek Eero Saarinen pada tahun 1955 yang berlokasi di Institut Teknologi Massachusetts, Cambridge, Amerika Serikat. Bangunan ini memiliki bentuk yang anggun namun berani yang diciptakan oleh Saarinen sebagai wujud dari lambang penekanan teknologi dan inovasi. (Safitri dkk, 2017:46)

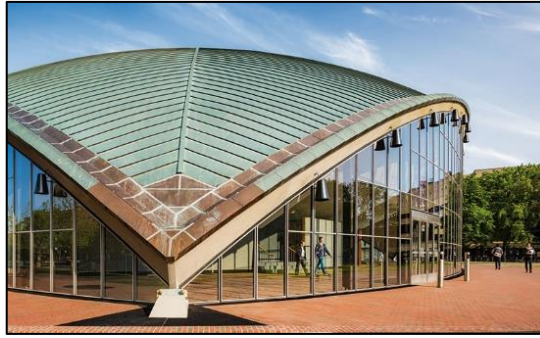

Gambar II.14. Kresge Auditorium

Sumber: [https://www.chi-athenaeum.org/assets/components/phpthumbof/cache/5637-MIT\\_AFTER\\_8.56b95c43ed64c009e05331bb33414670.jpg](https://www.chi-athenaeum.org/assets/components/phpthumbof/cache/5637-MIT_AFTER_8.56b95c43ed64c009e05331bb33414670.jpg), 2019

Auditorium ini dibuat dengan penerapan struktur shell tipis dari beton bertulang, seperdelapan dari bola menjulang setinggi 50 kaki, dan diiri oleh dinding dari kaca tipis sehingga masuk kebumi hanya dengan tiga titik. Teknologi berupa beton tipis merupakan inovasi baru pada zaman sekarang ini. Melawan bentukan umum dan menciptakan kesan akan masa depan menjadi branding Saarinen, hal ini merupakan hal yang cukup istimewa dan menarik perhatian disamping masih aktifnya arsitektur bergaya kontemporer pada saat itu. (Safitri dkk, 2017:49)

Secara keseluruhan bangunan ini hanya memakai dua material utama yaitu Kaca dan Baja sejenis. Material ini menjadi bahan utama pada fasad hingga atap, material baja dan kaca pada bangunan ini tidak dieksplor secara berlebihan. Baja dan kaca hanya diletakan sebagai material utama untuk menjadi struktur maupun konstruksi pada bangunan.



Gambar II.15. Interior Kresge Auditorium

Sumber: [https://www.chi-athenaeum.org/assets/AAA\\_2017/MIT\\_AFTER\\_3.jpg](https://www.chi-athenaeum.org/assets/AAA_2017/MIT_AFTER_3.jpg), 2019

Analisa arsitektur Kresge Auditorium:

- 1) Bangunan ini memiliki bentuk yang anggun namun berani yang diciptakan oleh Saarinen sebagai wujud dari lambang penekanan teknologi dan inovasi. Melawan bentukan umum dan menciptakan kesan akan masa depan menjadi *branding* Saarinen, hal ini merupakan hal yang cukup istimewa dan menarik perhatian disamping masih aktifnya arsitektur bergaya kontemporer pada saat itu.
  - 2) Sistem struktur pada bangunan menggunakan struktur shell dengan menggunakan beton bertulang tipis pada atap bangunan. Sementara itu dinding luar bangunan didominasi oleh penggunaan kaca. Sama seperti bahan yang digunakan pada atap, bagian kolom bangunan juga menggunakan beton bertulang.
- c. Garden by The Bay, Singapura

Gardens by the bay merupakan taman seluas 250 hektar yang berada di Wilayah Pusat Singapura. Taman ini terdiri dari tiga taman tepi laut; *bay south garden*, *bay east garden* dan *bay central garden*. Kebun terbesar adalah *bay south garden* dengan luas 130 hektar. Pada *garden by the bay* terdapat konservatori yang unik didalamnya terdapat rumah kaca yang merupakan rumah kaca terbesar di dunia. (Kiat W, 2019)



Gambar II.16. Garden by the bay, Singapura  
Sumber: <http://www.wisatasingapura.web.id/2014/04/29/gardens-by-the-bay/>,  
2019



Kompleks konservatori pada *garden by the bay* terdiri dari dua konservatori yaitu *flower dome* dan *cloud forest* yang terletak disepanjang tepi marina reservoir. Menggunakan konsep gabungan alam dan teknologi. Struktur arsitektural yang menakjubkan dengan menampilkan horticultural yang bervariasi. (Kiat W, 2019)



Gambar II.17. Struktur Garden by the bay, Singapura  
Sumber: <http://www.wisatasingapura.web.id/2014/04/29/gardens-by-the-bay/>, 2019

Garden by the bay merupakan infrastruktur lingkungan yang mengagumkan sebagai pusat wisata sekaligus sebagai sumber pengetahuan yang berkaitan dengan tumbuhan dan tanam-tanaman langka yang ada Singapura. Konservatori ini merupakan hasil rancangan dari Wilkinson Eyre dan Atelier One sebagai ahli strukturnya sang arsitek bertujuan untuk menampilkan bangunan yang hemat energi dari teknologi bangunan berkelanjutan. (Kiat W, 2019)



Gambar II.18. Interior Garden by the bay, Singapura  
Sumber: <http://www.wisatasingapura.web.id/2014/04/29/gardens-by-the-bay/>, 2019

Analisa arsitektur Garden by The Bay:

- 1) Menggunakan konsep gabungan alam dan teknologi. Struktur arsitektural yang menakjubkan dengan menampilkan horticultural yang bervariasi menggunakan teknologi moderen hal ini menunjukan kemajuan ilmu pengetahuan mengenai metode material dan teknologi saat ini yang diaplikasikan pada fisik bangunan ini.
- 2) Struktur bangunan menampilkan horticultural dengan penggunaan kaca pada hampir seluruh bangunan diantaranya dinding luar dan atap bangunan.

Berdasarkan studi preseden terhadap bangunan-bangunan diatas dapat menghasilkan perbandingan sebagai berikut:

**Table II.2** Resume Studi Preseden Arsitektur Futuristik

No.	Topik	Perpustakaan Geisel	Kresge Auditorium	Garden by the bay, singapura
1.	Lokasi	universitas California dan diego, California, amerika serikat	Institut Teknologi Massachusetts, Cambridge, Amerika Serikat.	wilayah pusat Singapura
2.	Tahun pembangunan	1967-1970	1955	2012
3.	Tinggi bangunan	100 kaki	50 kaki	-
4.	Gaya bangunan	Futuristic	Futuristic	Futuristic
5.	Arsitek	Wilam Pereira.	Eero Saarinen	Wilkinson eyre
6.	Insinyur	Brandow dan Johnston		Atelier One
7.	Konsep bangunan	Pada fisik bangunan menampilkan bentuk yang tidak	Bangunan ini memiliki bentuk yang anggun namun berani	Menggunakan konsep gabungan alam dan teknologi.

		<p>biasa dengan lengkungan yang dikombinasikan dengan desain lantai individu yang memiliki makna sebuah tangan yang memegang setumpukan buku. Dari bentuk bangunan pengerjaan dilakukan dengan menggunakan metode-metode khusus hasil dari perkembangan ilmu pengetahuan menyangkut hal tersebut yang didukung teknologi hal ini merupakan ciri-ciri dari penggunaan konsep arsitektur futuristik.</p>	<p>yang diciptakan oleh Saarinen sebagai wujud dari lambang penekanan teknologi dan inovasi. Melawan bentukan umum dan menciptakan kesan akan masa depan menjadi branding Saarinen, hal ini merupakan hal yang cukup istimewa dan menarik perhatian disamping masih aktifnya arsitektur bergaya kontemporer pada saat itu.</p>	<p>Satruktur arsitektural yang menakjubkan dengan menampilkan horticultural yang bervariasi menggunakan teknologi moderen hal ini menunjukkan kemajuan ilmu pengetahuan mengenai metode material dan teknologi saat ini yang diaplikasikan pada fisik bangunan ini.</p>
8.	<p>Sistem struktur dan bagian utama konstruksi</p>	<p>System sturuktur eksterior bangunan menggunakan gabungan antara beton bertulang</p>	<p>System struktur pada bangunan menggunakan struktur shell dengan menggunakan</p>	<p>Struktur bangunan menampilkan horticultural dengan penggunaan</p>

		dan kaca. Pada kolom bangunan menggunakan beton yang membentuk bangunan terlihat unik.	beton bertulang tipis pada atap bangunan. Sementara itu dinding luar bangunan didominasi oleh penggunaan kaca. Sama seperti bahan yang digunakan pada atap, bagian kolom bangunan juga menggunakan beton bertulang.	kaca pada hampir seluruh bangunan diantaranya dinding luar dana tap bangunan.
--	--	--	---	---

(Sumber: Dokumen Pribadi, 2019)

##### 5. Penerapan Tema Pada Bangunan

Bentuk bangunan pada Pusat Teknologi Industri merupakan suatu hal yang penting. Hal ini karena Pusat Teknologi Industri merupakan bagian dari bangunan komersial yang bertujuan untuk menarik perhatian orang banyak. Dengan mengikuti perkembangan serta menampilkan bentuk bangunan yang menarik dan tidak biasa dapat menarik perhatian masyarakat.

Disamping itu Pusat Teknologi Industri merupakan suatu pusat yang bertujuan untuk memberikan pemahaman mengenai ilmu pengetahuan dan teknologi maka dibutuhkan suatu bangunan yang mengekspresikan tentang perkembangan ilmu pengetahuan dan teknologi. Hal ini juga bertujuan agar masyarakat lebih mudah mengenali bangunan sebagai suatu bangunan yang berhubungan dengan perkembangan ilmu pengetahuan dan teknologi.

Penerapan tema pada bangunan yang akan direncanakan mengarah pada bentuk fisik dengan penerapan teknologi pada eksterior maupun interior pada bangunan ini sesuai dengan perkembangan pada saat ini, baik itu berupa material, peralatan maupun pada bagian pendukung bangunan. Selain itu pada pengendalian operasional terhadap kegiatan juga menggunakan teknologi sebagai pendukung bangunan tersebut.

## F. Integrasi Keislaman

Ilmu pengetahuan merupakan hal yang selalu mengalami perkembangan disepanjang zaman. Dengan semakin majunya ilmu pengetahuan, pada bidang industri juga tidak ketinggalan dalam mengikuti arus perkembangan ilmu pengetahuan tersebut. Hal ini kemudian didukung dengan munculnya berbagai macam penemuan teknologi terkini yang canggih sebagai pendukung dalam pengembangan industri. Dengan munculnya penemuan-penemuan tersebut tidak terlepas dari usaha manusia dengan melakukan penelitian dan praktek pengembangan keahlian, dalam hal ini yang menyangkut teknologi industri.

Sementara itu didalam ajaran agama Islam terdapat ayat yang menyinggung tentang perlakuan terhadap industri dalam melakukan pengamatan atau penelitian pengetahuan sebagaimana yang telah dijelaskan didalam Al-Qur'an surah An-Nahl ayat 78, Allah berfirman:

وَاللَّهُ أَخْرَجَكُمْ مِنْ بُطُونِ أُمَّهَاتِكُمْ لَا تَعْلَمُونَ شَيْئًا وَجَعَلَ لَكُمُ السَّمْعَ  
وَالْأَبْصَرَ وَالْأَفْئِدَةَ لَعَلَّكُمْ تَشْكُرُونَ ﴿٧٨﴾

Terjemahnya:

78. dan Allah mengeluarkan kamu dari perut ibumu dalam keadaan tidak mengetahui sesuatupun, dan dia memberi kamu pendengaran, penglihatan dan hati, agar kamu bersyukur. (Kementrian Agama RI, 2011:275)

Kata *al-af'idah* adalah bentuk jamak dari kata *fu'ad* yang penulis terjemahkan dengan aneka hati guna menunjukkan makna jamak itu. Kata ini dipahami oleh banyak ulama dalam arti akal. *La ta'lamuna syai'an* / tidak

mengetahui sesuatu pun dijadikan oleh para pakar sebagai bukti bahwa manusia lahir tanpa sedikit pengetahuanpun. Pendapat ini benar jika yang dimaksud dengan pengetahuan adalah pengetahuan *kasbiy*, yakni yang diperoleh melalui upaya manusiawi. Tetapi, ia meleset jika menafikan segala macam pengetahuan karena manusia lahir membawa fitrah kesucian yang melekat pada dirinya sejak lahir, yakni fitrah yang menjadikannya “mengetahui” bahwa Allah Maha Esa. Disamping itu, ia juga mengetahui walau sekelumit tentang wujud dirinya dan apa yang sedang dialaminya. Bukankah hidup manusia ditandai oleh gerak, rasa, dan tahu, minimal mengetahui wujud dirinya? (Syihab, 2003:672-675)

Manusia dilahirkan ke dalam dunia dalam keadaan tidak mengerti apa-apa dan tidak bisa melakukan apa-apa tanpa bantuan orang lain. Namun Allah memberikan 3 hal yakni pendengaran, penglihatan dan hati nurani agar manusia dapat mensyukuri dan memanfaatkannya dengan sebaik-baiknya dalam meraih ilmu pengetahuan termasuk melatih dan mengembangkan keterampilan dengan pengamatan, penelitian dan pelatihan menyangkut ilmu pengetahuan.

Disamping itu kita perlu untuk meningkatkan dan memperkaya keterampilan ilmu pengetahuan dengan pengamatan atau percobaan-percobaan seperti yang telah dijelaskan pada ayat-ayat diatas dan sebagaimana yang telah dicontohkan Nabi Ibrahim as. dalam perenungannya terhadap fenomena alam yang diamati secara berulang-ulang dalam mencari kebenaran yang diabadikan oleh Al-Qur'an dalam QS. Al-An'am ayat 76-79 sebagai berikut:

فَلَمَّا جَنَّ عَلَيْهِ اللَّيْلُ رَأَى كَوْكَبًا ۖ قَالَ هَذَا رَبِّي فَلَمَّا أَفَلَ قَالَ لَا أُحِبُّ الْآفِلِينَ ﴿٧٦﴾  
 فَلَمَّا رَأَى الْقَمَرَ بَازِعًا قَالَ هَذَا رَبِّي فَلَمَّا أَفَلَ قَالَ لَئِن لَّمْ يَهْدِنِي رَبِّي لَأَكُونَنَّ مِنَ  
 الْقَوْمِ الضَّالِّينَ ﴿٧٧﴾ فَلَمَّا رَأَى الشَّمْسَ بَازِعَةً قَالَ هَذَا رَبِّي هَذَا أَكْبَرُ ۖ فَلَمَّا أَفَلَتْ  
 قَالَ يَقَوْمِ إِنِّي بَرِيءٌ مِّمَّا تُشْرِكُونَ ﴿٧٨﴾ إِنِّي وَجَّهْتُ وَجْهِيَ لِلَّذِي فَطَرَ السَّمَوَاتِ  
 وَالْأَرْضَ حَنِيفًا وَمَا أَنَا مِنَ الْمُشْرِكِينَ ﴿٧٩﴾

Terjemahnya:

76. Ketika malam telah gelap, Dia melihat sebuah bintang (lalu) Dia berkata: "Inilah Tuhanku", tetapi tatkala bintang itu tenggelam Dia berkata: "Saya tidak suka kepada yang tenggelam."

77. Kemudian tatkala Dia melihat bulan terbit Dia berkata: "Inilah Tuhanku". tetapi setelah bulan itu terbenam, Dia berkata: "Sesungguhnya jika Tuhanku tidak memberi petunjuk kepadaKu, pastilah aku Termasuk orang yang sesat."

78. Kemudian tatkala ia melihat matahari terbit, Dia berkata: "Inilah Tuhanku, ini yang lebih besar". Maka tatkala matahari itu terbenam, Dia berkata: "Hai kaumku, Sesungguhnya aku berlepas diri dari apa yang kamu persekutukan.

79. Sesungguhnya aku menghadapkan diriku kepada Rabb yang menciptakan langit dan bumi, dengan cenderung kepada agama yang benar, dan aku bukanlah Termasuk orang-orang yang mempersekutukan tuhan. (Kementrian Agama RI, 2011:137)

Dia mengarahkan pandangan kearah langit, maka dia melihat sebuah bintang yang sedang memancarkan cahaya, maka dia berkata: *inilah dia Tuhanku yang selalu kucari*. Tetapi, tatkalah bintang itu tenggelam dan cahayanya tidak tampak lagi dia berkata: *aku tidak suka menyembah atau mempertuhan yang teggelam tidak stabil, sekali datang dan sekali pergi*. Kemudian, tatkala dia melihat bulan terbit pada awal waktu terbitnya bagaikan sesuatu yang membelah kegelapn malam, dia berkata "*inilah dia tuhanku yang kucari*." Tetapi setelah bulan itu terbenam, diapun tidak puas dan menilai bulan tidak wajar dipertuhankan dengan alasan yang sama. Kemudian, ketika bulanpun tidak memuaskannya, dia mengarahkan pandangan kepada matahari, Maka akan tetapi, tatkala ia, yakni matahari itu telah terbenam, yakni dikalahkan cahayanya oleh kegelapan malam, dia berkesimpulan sebagaimana kesimpulannya ketika melihat bintang dan bulan tenggelam. (Syihab, 2003:392-402)

Pada ayat-ayat di atas menjelaskan tentang keterampilan berfikir yang dimiliki Nabi Ibrahim as. dalam memperhatikan atau mengamati alam semesta. Menurut Nabi Ibrahim as. tidak mungkin ada suatu alam semesta tanpa ada yang menciptakannya. Sehingga ia selalu mempertajam akal fikirannya dengan mengamati dan memperhatikan fenomena alam sampai ia menemukan dan memahami yang Ia cari.

Selain ayat yang menceritakan petualangan dan perenungan Nabi Ibrahim as. dalam pencariannya, di dalam Al-Qur'an Allah swt. juga sering mengingatkan dan mengajak manusia untuk terampil dalam berfikir menggunakan otak dan hati, sebagaimana telah dijelaskan dalam QS. Al Alaq ayat 11 -14:

أَرَأَيْتَ إِنْ كَانَ عَلَى الْهُدَىٰ ﴿١١﴾ أَوْ أَمَرَ بِالتَّقْوَىٰ ﴿١٢﴾ أَرَأَيْتَ إِنْ كَذَّبَ وَتَوَلَّىٰ ﴿١٣﴾ أَلَمْ يَعْلَم بِأَنَّ اللَّهَ يَرَىٰ ﴿١٤﴾

Terjemahnya:

11. Bagaimana pendapatmu jika orang yang melarang itu berada di atas kebenaran, (12). Atau Dia menyuruh bertakwa (kepada Allah)? (13). Bagaimana pendapatmu jika orang yang melarang itu mendustakan dan berpaling? (14). Tidakkah Dia mengetahui bahwa Sesungguhnya Allah melihat segala perbuatannya? (Kementrian Agama RI, 2011:597)

Bagaiman pendapatmu ketika satu keburukan berhimpun dengan keburukan lainnya? Bagaiman pendapatmu jika orang yang mengerjakan shalat dan dilarang mengerjakannya berada diatas petunjuk atau menyuruh bertakwa? Bagaiman pendapatmu jika dia mencegah orang yang mencegahnya melakukan shalat, disamping dia berada diatas petunjuk, dia juga menyuruh bertakwa kepada Allah? Bagaiman pendapatmu jika perbuatan yang mungkar itu ditambah lagi dengan perbuatan yang mungkar lainnya yang lebih buruk? Ketahuilah bahwa Allah melihat pendustaan dan berpalingnya. Dia melihat bagaimana orang itu melarang seorang mukmin yang hendak mengerjakan shalat, padahal ia berada di atas petunjuk dan menyuruh bertakwa kepada Allah. Dia melihat semua itu, dan apa yang bakal terjadi sesudahnya. (Qutbhb, 2001:279)

Di dalam kandungan Al-Qur'an surah Al-Alaq tersebut mengajarkan kita untuk menumbuhkan rasa ingin tahu. Selain itu di dalamnya juga terkandung sebuah ajakan kepada manusia untuk terampil menggunakan akal fikiran dan hati mereka dalam menilai mana yang benar dan mana yang salah.

Jadi kesimpulan dari kandung ayat Al-Qur'an (QS. Al-An'am ayat 76-79 dan QS. Al Alaq ayat 11 -14) diatas yaitu: manusia sebagai makhluk hidup yang berakal perlu melakukan pengamatan atau penelitian atau melakukan praktek dalam proses mendapatkan ilmu pengetahuan sehingga pengetahuan



yang dipelajari dapat dipahami secara mendalam, namun dalam pengamatan dan praktek tersebut diperlukan keterampilan dalam menggunakan fikiran dan hati dalam prosesnya proses penemuannya.

Perkembangan Ilmu pengetahuan dan teknologi yang semakin cepat dan maju memberikan pengaruh terhadap berbagai bidang. Tanpa terkecuali pada bidang ilmu arsitektur bangunan. Dimana terdapat pendekatan dalam bidang arsitektur yang menjadikan ilmu pengetahuan dan teknologi terkini sebagai ciri khas dari bangunan tersebut. Pendekatan yang dimaksud dalam hal ini ialah pendekatan arsitektur modern futuristik. Pendekatan pada bangunan ini menampilkan kesan bangunan yang berorientasi pada masa depan, dengan pengaplisasian ilmu pengetahuan dan teknologi bangunan terkini sebagai unsur utama.

Berbicara mengenai bangunan futuristik, tidak hanya berbicara mengenai teknologi yang canggih saja namun juga dalam perencanaannya juga mengedepankan bangunan yang tanggap akan lingkungan dan hemat energy, sehingga bangunan kedepannya bisa berkelanjutan dan *sustainable* tanpa mengabaikan nilai-nilai keislaman. Sebagai bangunan masa depan perancangan mempertimbangkan struktur, material, keberlanjutan serta keindahan bangunan. Adalah Qur'an surah Al A'raf ayat 56, Allah berfirman:

وَلَا تُفْسِدُوا فِي الْأَرْضِ بَعْدَ إِصْلَاحِهَا وَادْعُوهُ خَوْفًا وَطَمَعًا إِنَّ رَحْمَتَ اللَّهِ قَرِيبٌ مِّنَ

الْمُحْسِنِينَ ﴿٥٦﴾

Terjemahnya:

56. Dan janganlah kamu membuat kerusakan di muka bumi, sesudah (Allah) memperbaikinya dan berdoalah kepada-Nya dengan rasa takut (tidak akan diterima) dan harapan (akan dikabulkan). Sesungguhnya rahmat Allah amat dekat kepada orang-orang yang berbuat baik. (Kementrian Agama RI, 2011:157)

Alam raya telah diciptakan Allah swt. Dalam keadaan yang sangat harmonis, serasi, dan memenuhi kebutuhan makhluk. Allah telah menjadikannya baik, bahkan memerintahkan hamba-hamba-Nya untuk

memperbaikinya. Salah satu bentuk perbaikan yang dilakukan Allah adalah dengan mengutus para nabi untuk meluruskan dan memperbaiki kehidupan yang kacau dalam masyarakat. Merusak setelah diperbaiki jauh lebih buruk daripada merusaknya sebelum diperbaiki atau pada saat ia buruk. Karena itu ayat ini secara tegas menggaris bawahi larangan tersebut, walaupun tentunya memperparah kerusakan atau merusak yang baik juga amat tercela. (Syihab, 2003:143-146)

Walaupun dalam perencanaan bangunan futuristik menggunakan teknologi canggih, dalam perencanaannya perlu memperhatikan dan mengedepankan fungsi bangunan yang tanggap terhadap lingkungan serta hemat energi. Dengan mempertimbangan beberapa unsur bangunan dapat menghasilkan bangunan yang berkelanjutan yang berorientasi pada masa depan.

Disamping fungsi bangunan yang tanggap terhadap lingkungan bangunan dengan arsitektur futuristic tidak dapat dipisahkan dari penerapan ilmu pengetahuan dan teknologi terkini. Dalam konsep arsitektur futuristic desain tidak bergantung pada aturan, dalam arti lain penampilan bangunan lebih terkesan unik dan luar biasa serta penggunaan ornamen yang tampak sederhana dengan mengekspos material-material secara polos dan ditampilkan apa adanya. Terkait dengan konsep bentuk tersebut terhadap bangunan, terdapat ayat-ayat Al-Quran yang menyinggung akan konsep bentuk arsitektur futuristic. Sebagaimana dalam Al-Quran surah Ali Imran ayat 190-191 surah Luqman ayat 20, Allah berfirman:

إِنَّ فِي خَلْقِ السَّمَوَاتِ وَالْأَرْضِ وَأَخْتِلَافِ اللَّيْلِ وَالنَّهَارِ لَآيَاتٍ لِأُولِي الْأَلْبَابِ ﴿١٩٠﴾  
الَّذِينَ يَذْكُرُونَ اللَّهَ قِيَمًا وَقُعُودًا وَعَلَىٰ جُنُوبِهِمْ وَيَتَفَكَّرُونَ فِي خَلْقِ السَّمَوَاتِ  
وَالْأَرْضِ رَبَّنَا مَا خَلَقْتَ هَذَا بَطْلًا سُبْحَانَكَ فَقِنَا عَذَابَ النَّارِ ﴿١٩١﴾

Terjemahnya:

190. Sesungguhnya dalam penciptaan langit dan bumi, dan silih bergantinya malam dan siang terdapat tanda-tanda bagi orang-orang yang berakal,

191. (yaitu) orang-orang yang mengingat Allah sambil berdiri atau duduk atau dalam keadan berbaring dan mereka memikirkan tentang

penciptaan langit dan bumi (seraya berkata): "Ya Tuhan Kami, Tiadalah Engkau menciptakan ini dengan sia-sia, Maha suci Engkau, Maka peliharalah Kami dari siksa neraka. (Kementrian Agama RI, 2011:75)

Terma *la ayatin*, terdapat kata ayat yang merupakan bentuk jamak dari *ayatun* karena menunjukkan makna lebih dari satu maksudnya lebih dari satu tanda-tanda kekuasaan Allah swt. Dan kata *al-albab* adalah bentuk jamak dari *lub* yaitu "saripati" Sesuatu. *Ulul albab* adalah orang-orang yang memiliki akal yang murni, yang tidak diselubungi oleh "kulit", yakni kabut ide yang dapat melahirkan kerancauan dalam berfikir. Orang yang merenungkan tentang fenomena alam raya akan dapat sampai kepada bukti yang sangat nyata tentang keesaan dan kekuasaan Allah swt. Belajar dimaksudkan mempelajari, memahami, mengaplikasikan bentuk nyata sebagai ta'jub atas kekuasaan Allah swt. sambil berdzikir kepada-Nya atas segala kenikmatan-Nya yang luar biasa. (Ahmad dan Nasbi, 2016:49-50)

Dalam kandungan surah Ali-Imran menjelaskan tuntutan kepada manusia untuk menggunakan akal dalam berfikir untuk meraih ilmu dan melakukan inovasi-inovasi. Apabila dikaitkan terhadap konsep bentuk arsitektur futuristik, maka dalam perencanaan suatu bangunan manusia dituntut untuk bersifat kreatif dengan menghasilkan bentuk desain yang unik dengan melawan bentuk bangunan secara umum yang merupakan hasil dari inovasi yang telah dipikirkan secara matang. Disamping desain bentuk bangunan, pertimbangan terhadap penggunaan material hasil dari inovasi termasuk dalam ayat tersebut.

Melalui fasilitas eksibi ilmu pengetahuan khususnya dalam bidang industri seperti Pusat Teknologi Industri, pelaku industri dapat memperdalam keterampilan dan pengetahuan mereka bahkan bisa jadi menciptakan inovasi baru dalam teknologi industri. Melalui sarana pelatihan ilmu pengetahuan dan teknologi industri yang lebih spesifik dan detail didukung dengan uji coba menggunakan teknologi canggih, para pelaku industri dapat lebih mudah dalam berkreasi dan menciptakan hal-hal baru dalam bidang industri yang bertujuan untuk mengembangkan kualitas suatu bangsa terutama yang menyangkut perekonomian.

Disamping itu, sebagai pusat pengembangan ilmu pengetahuan dan teknologi industri, bangunan ini perlu didukung dengan pengaplikasian teknologi untuk mendukung kegiatan pada bangunan selain sebagai pendukung fungsi bangunan hal ini juga untuk menampilkan kesan masa depan pada bangunan.

## **BAB III**

### **TINJAUAN KHUSUS**

#### **A. Analisis Lokasi**

Kota Makassar merupakan salah satu kota besar di Indonesia memiliki luas areal 175,79 km<sup>2</sup>, dengan jumlah penduduk sejumlah 1.112.668 sehingga kota Makassar juga bisa disebut sebagai kota metropolitan. Terletak antara 119°24'17'38" bujur timur dan 5°8'6'19" lintang selatan yang berbatasan sebelah utara dengan Kabupaten Maros, sebelah timur Kabupaten Maros, sebelah selatan Kabupaten Gowa dan sebelah barat merupakan Selat Makassar. secara administrasi kota ini terdiri dari 14 kecamatan dan 143 kelurahan. Ketinggian Kota Makassar bervariasi antara 0-25 meter dari permukaan laut, dengan suhu udara antara 20°C sampai dengan 32°C. (<https://makassarkota.go.id/geografis/>)

Bangunan Pusat Teknologi Industri merupakan salah satu sarana yang diperuntukan sebagai pusat penyaluran ilmu pengetahuan. Dengan mempertimbangkan fungsi bangunan tersebut, maka dalam perencanaan bangunan ditempatkan pada lokasi dengan fokus wilayah pendidikan. hal ini untuk mempermudah akses antara sarana pendidikan lain, serta mengoptimalkan dayaguna dalam mendukung fungsi dan peranannya.

Selain penentuan lokasi berdasarkan RTRW daerah setempat, salah satu yang menjadi pertimbangan dalam pemilihan lokasi ialah kemudahan dalam aksesibilitas. Berdasarkan pertimbangan-pertimbangan yang telah diuraikan maka dapat disimpulkan dan diterangkan beberapa pertimbangan dalam pemilihan lokasi sebagaimana berikut ini:

- Sesuai dengan RTRW Kota Makassar
- Dikelilingi fasilitas berupa sarana pendidikan untuk mendukung daya guna bangunan Pusat Teknologi Industri
- Aksesibilitas dan sarana pendukung bangunan
- Luasan lahan

Berdasarkan pertimbangan tersebut, lokasi untuk desain bangunan Pusat Teknologi Industri berada pada Jalan Poros Makassar-Maros sebagai jalan utama. Untuk mendapatkan gambaran yang lebih jelas terhadap pembagian rencana tata ruang wilayah kota dapat dilihat pada gambar peta pada lampiran No 3 dan 4.

## B. Analisis Tapak

Analisis tapak bertujuan untuk mendapatkan suatu kondisi *site* atau tapak secara optimal terhadap fungsi bangunan dengan memperhatikan potensi yang dapat dimanfaatkan dan membuat solusi untuk hambatan yang ada. Dalam hal tersebut terdapat poin-poin dalam menganalisis tapak antara lain:

1. Existing Condition
2. Analisis sirkulasi
3. Analisis aksesibilitas
4. Analisis topografi
5. Analisis view
6. Analisis iklim
7. Analisis kebisingan
8. Analisis vegetasi

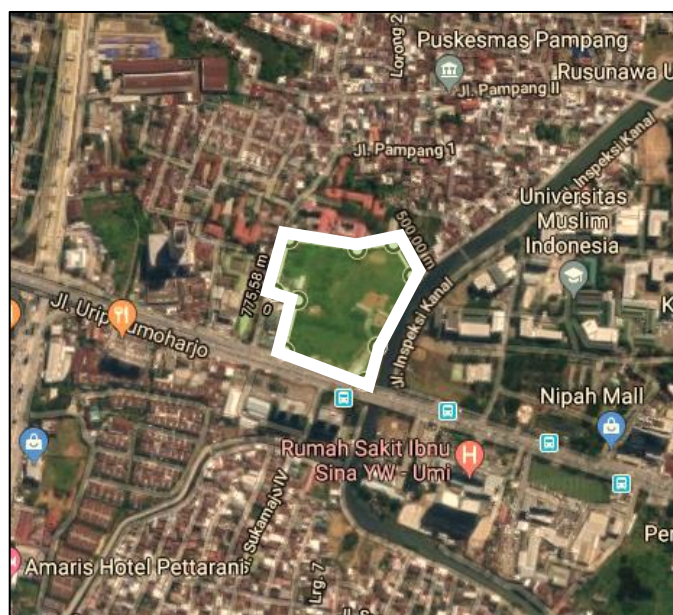

Gambar III.1. Analisis Tapak  
Sumber: Google Maps, 2019

## 1. Existing Condition

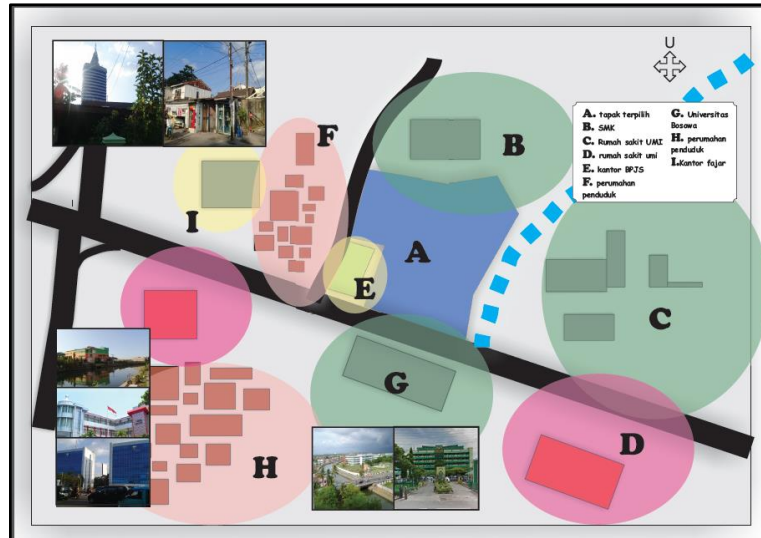

Gambar III.2. Analisis Lingkungan Tapak  
Sumber: Olah Data Literatur, 2019

Berdasarkan analisa terhadap lingkungan tapak dilapangan, terdapat potensi dan hambatan yang ada.

### Potensi tapak

- Tapak dikelilingi bangunan-bangunan yang berfungsi sebagai sarana pendidikan seperti pada bagian utara terdapat SMK, bagian barat tapak terdapat Universitas Muslim Indonesia (UMI), dan di arah selatan terdapat Universitas Bosowa (UNIBOS). Hal ini dapat mengoptimalkan fungsi bangunan Pusat Teknologi Industri sebagai fasilitas penunjang pendidikan.
- Tapak dilewati sarana utilitas seperti PLN, PAM, jaringan telepon serta drainase yang cukup lebar.
- Luas jalan disekitar cukup luas, diantaranya pada Jalan Pampang Raya terdiri dari satu jalur dengan luas jalan selebar 4 m sementara itu pada Jalan Poros Makassar-Maros terdiri dari dua jalur dengan lebar masing-masing jalan 6 m.
- Luasan tapak cukup luas untuk pengadaan bangunan berupa fasilitas pendidikan.

### **Hambata tapak**

- Didalam tapak terdapat bangunan terbangun serta pada pinggiran tapak terdapat pedagang kaki lima yang membuat kios semi permanen

### **2. Analisis Aksesibilitas**

Salah satu yang menjadi pertimbangan dalam penentuan tapak ialah kemudahan dalam aksesibilitas. Tingkat aksesibilitas dipengaruhi oleh jarak, kondisi sarana dan prasarana penghubung dalam mencapai lokasi termasuk keamanan dan kenyamanan dalam perjalanan menuju tapak.

### **Potensi tapak**

- Jalan Poros Makassar-Maros merupakan jalan dengan dua jalur berukuran 6 m perjalur.
- Jalan Poros Makassar-Maros dan Jalan Pampang Raya merupakan jalan yang mudah dijangkau.
- Jalan pejalan kaki tersedia disekitar tapak.
- Kondisi Jalan Pampang Raya dan Jalan Poros Makassar-Maros dalam keadaan yang baik dan dilengkapi perlengkapan yang memadai.

### **Hambatan tapak**

- Jalan Poros Makassar-Maros dan Jalan Pampang Raya merupakan jalan dengan kondisi padat kendaraan

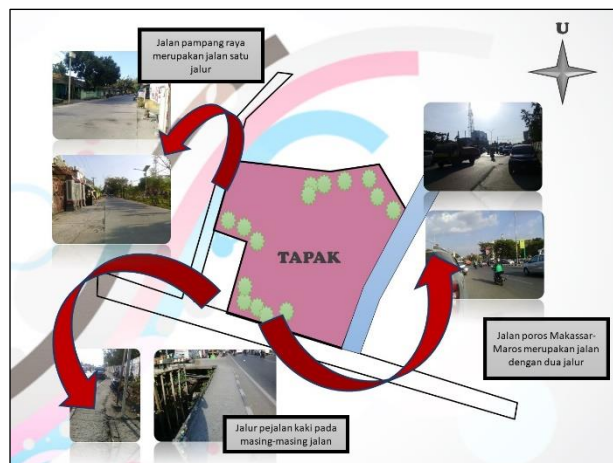

Gambar III.3. Analisis Aksesibilitas  
Sumber: Olah Data Lapangan, 2019



### 3. Analisis Topografi

Wilayah Kota Makassar merupakan wilayah berupa daratan rendah dengan topografi tanah yang datar. Hal tersebut merupakan salah satu potensi dalam konsep analisis topografi. Berikut dipaparkan potensi serta hambatan dalam tapak mengenai topografi yang ada:

#### Potensi tapak

- Tapak relatif datar dengan luasan yang memadai.
- Sebagian tanah merupakan jenis tanah liat berpasir dalam kondisi yang bagus untuk mendukung kekokohan fondasi.

#### Hambatan tapak

- Ketinggian tanah pada tapak lebih rendah daripada jalan raya.
- Vegetasi yang ada didalam tapak tumbuh tidak beraturan dan terdapat bangunan terbangun dalam tapak yang dapat mempengaruhi perencanaan dan perancangan bangunan.

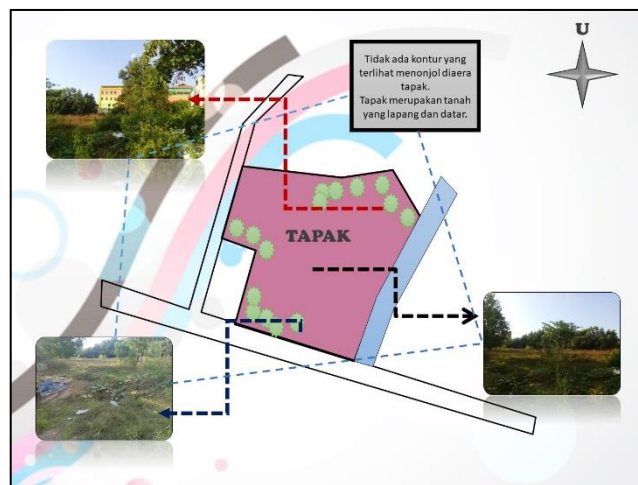

Gambar III.4. Analisis Topografi  
Sumber: Olah Data Lapangan, 2019

### 4. Analisis Kebisingan

Kebisingan merupakan hal yang dapat mengganggu kenyamanan apabila dayanya melebihi ambang batas dan dapat merubah rencana desain bangunan apabila tidak diperlakukan dengan baik pada desain. Berdasarkan pada analisa, lingkungan tapak merupakan lingkungan yang sibuk dengan segala kegiatan yang ada.

### Potensi tapak

- Terdapat beberapa jenis vegetasi disekitar tapak yang dapat berfungsi untuk meredam kebisingan
- Pada arah timur terdapat sungai yang juga dapat meredam kebisingan yang bersumber dari aktivitas mahasiswa di Universitas Muslim Indonesia (UMI).

### Hambatan tapak

- Terdapat banyak kegiatan yang ada pada arah selatan tapak, berupa aktivitas mahasiswa dan yang paling tinggi ialah frekuensi suara yang dihasilkan oleh kendaraan yang berlalu-lalang di Jalan Poros Makassar-Maros.
- Frekuensi kebisingan pada arah barat dihasilkan dari kendaraan yang melewati Jalan Pampang Raya serta kegiatan sehari-hari warga dipermukiman.
- Dari arah utara frekuensi kebisingan bersumber dari aktivitas siswa SMK

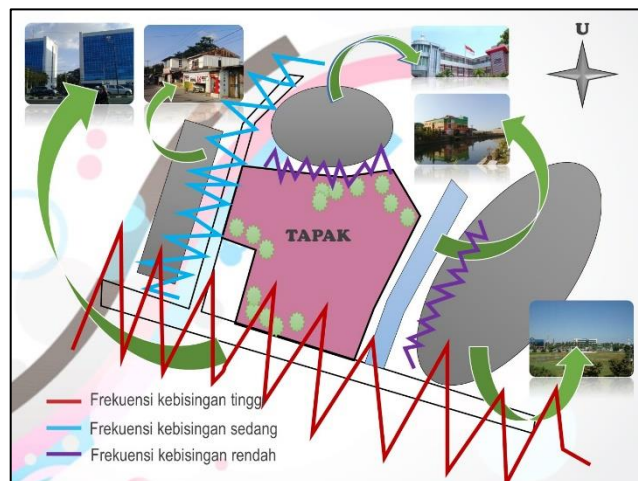

Gambar III.5. Analisis Kebisingan  
Sumber: Olah Data Lapangan, 2019

## 5. Analisis View

Pada analisis view dibagi menjadi dua bagian yaitu view kearah tapak dan view mengarah keluar tapak:

### a. View kearah tapak

Pada perencanaan kearah tapak, tolak ukur berupa posisi dan bentuk fasad bangunan menjadi suatu hal yang perlu diperhatikan. Hal ini bertujuan agar bangunan dapat terlihat dengan baik oleh pengguna jalan. Berdasarkan pada analisis lapangan, view yang paling potensial untuk mengekspos bangunan ialah pada arah selatan tapak.

#### **Potensi tapak**

- Banyak kendaraan yang berlalu-lalang di Jalan Poros Makassar-Maros dan Jalan Pampang Raya. Sehingga pada arah tersebut, penjelasan fasad bangunan diperlukan untuk menarik perhatian orang banyak yang melewati jalan.

#### **Hambatan tapak**

- Pada arah barat dan selatan view kearah tapak sedikit terhalangi bangunan kantor BPJS yang berada pada sudut bawah tapak.
- Terdapat banyak warung pedagang kaki lima pada arah selatan tapak.
- Terdapat bangunan terbangun didalam tapak berupa penginapan dan toko.

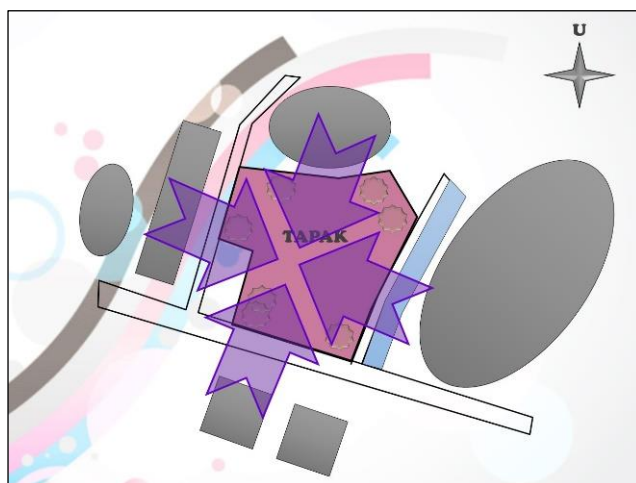

Gambar III.6. Analisis View Kearah Tapak  
Sumber: Olah Data Lapangan, 2019

b. View ke luar tapak

Analisis view ke luar tapak merupakan salah satu penentu dalam proses desain bangunan dengan mempertimbangkan beberapa unsur bangunan untuk mengoptimalkan potensinya seperti bukaan dan orientasi bangunan.

Pada bagian barat tapak didominasi oleh permukiman yang dibatasi oleh Jalan Pampang Raya, pada bagian utara dan selatan tapak terdapat bangunan dengan fungsi pendidikan dan pada bagian timur terapat Universitas Muslim Indonesia (UMI) yang dibatasi oleh sungai Tallo.

**Potensi tapak**

- Pada arah timur, view terlihat menarik dengan sungai sebagai tampilan utama serta penampakan kawasan Universitas Muslim Indonesia dengan arsitektur bangunan yang modern.
- Di arah selatan tapak, tampak bangunan UNIBOS.

**Hambatan tapak**

- Pada bagian barat tapak didominasi oleh permukiman yang dibatasi oleh Jalan Pampang Raya.
- Pada arah utara terlihat jelas keramaian diarea sekitar SMK.

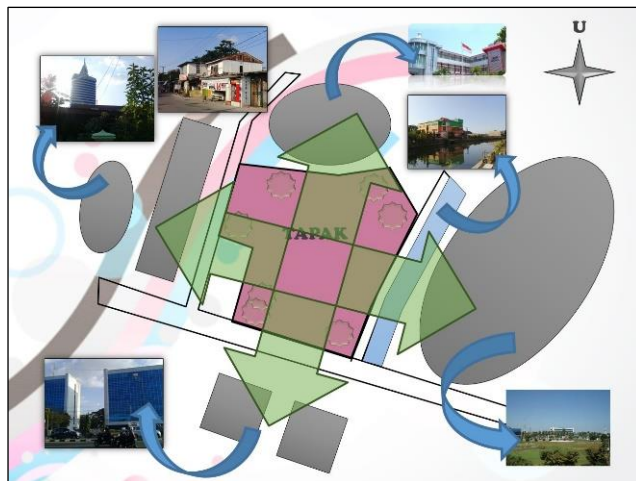

Gambar III.7. Analisis View Keluar Tapak  
Sumber: Olah Data Lapangan, 2019

## 6. Analisis Iklim

Dalam analisa iklim dibagi menjadi tiga bagian yaitu orientasi matahari, curah hujan dan arah angin:

### a. Orientasi matahari

Orientasi matahari berpengaruh terhadap proses desain. Sisi timur dan barat bangunan selalu mendapatkan perhatian yang berkaitan dengan radiasi matahari pagi dan sore, sehingga pada sisi-sisi tersebut disarankan agar dihalangi oleh *shading* atau dinding agar sinar matahari tidak secara langsung masuk kedalam bangunan. Sementara itu untuk bagian timur dan barat dapat berpotensi menyimpan panas dan melepaskan kembali dengan efek mempercepat pemanasan udara pada pagi hari sehingga temperatur udara kawasan menjadi tinggi serta menunda terjadinya temperatur maksimum.

Analisis potensi dan hambatan orientasi matahari merupakan salah satu yang menjadi pertimbangan dalam orientasi bangunan serta mempengaruhi kenyamanan pengguna bangunan.

Untuk lebih jelas berikut dapat diuraikan potensi serta hambatan dalam penanganan konsep orientasi matahari pada tapak sebagai berikut:

#### **Potensi tapak**

- Cahaya matahari dapat dimanfaatkan sebagai pencahayaan alami.
- Pada arah timur, tidak terdapat bangunan tinggi yang menghalangi pemanfaatan matahari pagi pada pukul 07:00-10:00 pagi.
- Terdapat beberapa jenis vegetasi disekitar tapak yang dapat digunakan sebagai peneduh ketika matahari terik pada siang hingga sore hari.

#### **Hambatan tapak**

- Suhu pada siang hari pada pukul 12:00 hingga sore hari pukul 18:00 cukup tinggi dan mengandung banyak pancaran radiasi.
- Tidak adanya bangunan tinggi di sekitaran tapak, membuat kesilauan tidak dapat dihindari

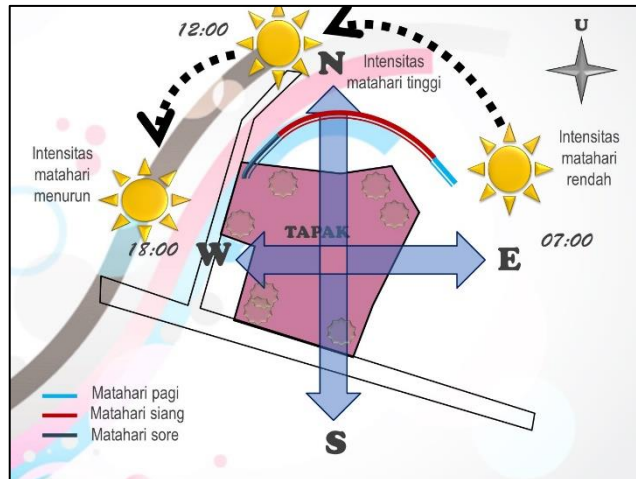

Gambar III.8. Analisis Orientasi Matahari  
 Sumber: Olah Data Lapangan, 2019

b. Curah hujan

Makassar merupakan daerah yang beriklim tropis dengan curah hujan yang relatif tinggi. Salah satu yang menjadi solusi dalam perencanaan bangunan yaitu dengan perencana bentuk atap yang sesuai agar air langsung turun ketanah serta menggunakan *overhang* untuk mencegah limpasan air masuk ke bangunan.

**Potensi tapak**

- Terdapat saluran draenase disekililing tapak, ini dapat digunakan sebagai penyaluran air hujan keluar tapak.
- Jenis tanah pada tapak mudah menyerap air hujan.

**Hambatan**

- Tapak berada pada wilayah dengan curah hujan yang tinggi, hal ini dapat berpotensi tapak terkena banjir.
- Lahan tapak lebih rendah dari jalan yang mengakibatkan rembesan air hujan dari jalan akan turun ke area tapak.

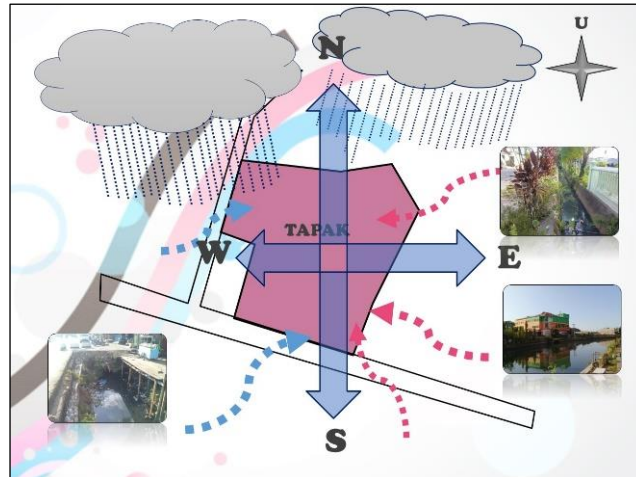

Gambar III.9. Analisis Curah Hujan  
Sumber: Olah Data Lapangan, 2019

c. Arah angin

Analisis arah angin berfungsi sebagai penghawaan alami. Namun sebelum menentukan dan menggunakan angin sebagai penghawaan alami perlu diperhatikan lingkungan sekitar bangunan. Seperti kebersihan udara dan keamanan pada lingkungan sekitar. Berdasarkan data BMKG Makassar, Kota Makassar memiliki rata-rata kecepatan angin yaitu 10-35 km/jam. Berdasarkan skala beaufort kecepatan angin termasuk pada kategori sedang.

**Potensi tapak**

- Terdapat vegetasi sebagai penyaring udara kotor dan polusi.
- Kecepatan angin dapat dirasakan dengan kecepatan sedang hal ini dapat digunakan sebagai penghawaan alami dalam bangunan.
- Disekitar hanya ada beberapa bangunan tinggi, sehingga angin yang berhembus langsung dapat dirasakan.

**Hambatan tapak**

- Tapak berada pada area jalan raya yang padat dengan polusi udara serta debu yang dibawa angin dan dapat mengganggu kenyamanan.

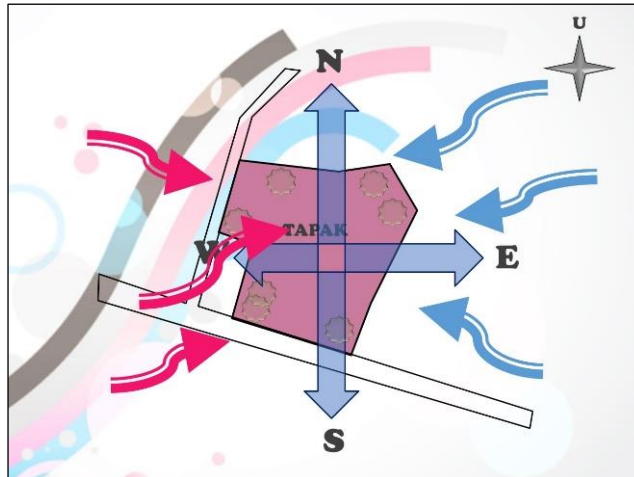

Gambar III.10. Analisis Arah Angin  
 Sumber: Olah Data Lapangan, 2019

## 7. Analisis Vegetasi

Analisis vegetasi merupakan salah satu penentu dalam desain rancangan lanskap bangunan. Berdasarkan pada analisa lapangan, didalam tapak terdapat beberapa vegetasi, dimana terdapa vegetasi yang dipertahankan serta ada pula yang dihilangkan agar tidak mengganggu keberadaan bangunan. Disamping itu vegetasi dalam hal ini, juga berfungsi sebagai penyaring udara kotor yang bersumber dari polusi dan debu, sebagai peneduh, penyerap kebisingan serta sebagai pelengkap dalam daya tarik kawasan pada bangunan.

### **Potensi tapak**

- Terdapat beberapa vegetasi didalam area tapak, ini dapat berfungsi sebagai penyaring udara kotor, peneduh, meredam kebisingan dll.

### **Hambatan tapak**

- Vegetasi didalam tapak tidak beraturan, sehingga perlu perencanaan ulang untuk mengatur area lanskap.
- Karakteristik vegetasi untuk memperindah bangunan kurang didalam tapak, sehingga perlu penambahan jenis tanaman untuk menambah estetika.



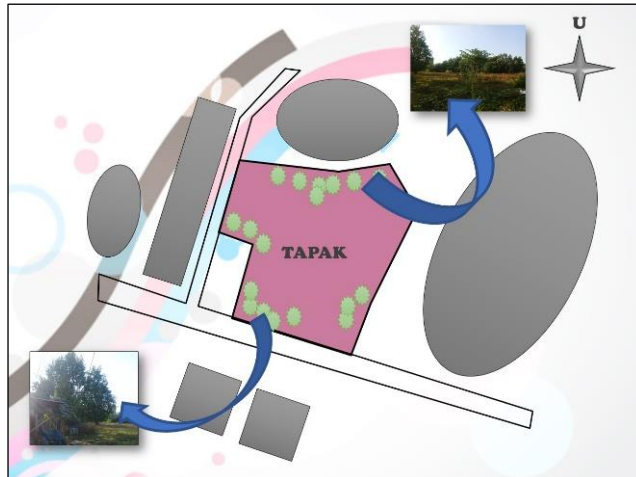

Gambar III.11. Analisis Vegetasi  
 Sumber: Olah Data Lapangan, 2019

#### 8. Analisis Sirkulasi

Pola sirkulasi dalam tapak dipertimbangkan untuk mempermudah pencapaian sirkulasi, disamping itu pertimbangan jenis kegiatan juga perlu diperhatikan. Berikut ini merupakan potensi dan hambatan sirkulasi dalam tapak:

##### **Potensi tapak**

- Terdapat 2 jalur yang dapat dimanfaatkan sebagai pintu masuk dan pintu keluar dari tapak.
- Luasan tapak cukup untuk perencanaan jalan dengan dua jalur.

##### **Hambatan tapak**

- Terdapat pemisahan bangunan utama dengan bangunan pendukung berupa penginapan sehingga perlu memperhatikan privasi bangunan pendukung.
- Terdapat dua bangunan dengan fungsi bangunan yang berbeda sehingga penyesuaian jalur sirkulasi didalam tapak perlu diperhatikan dan direncanakan agar pencapaian bangunan mudah dan cepat.

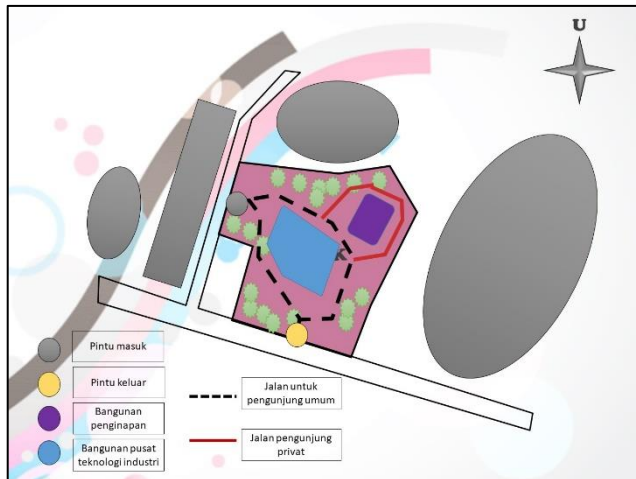

Gambar III.12. Analisis Sirkulasi  
Sumber: Olah Data Lapangan, 2019

### C. Analisis Pemrograman Ruang

#### 1. Analisis Pelaku Kegiatan

Pelaku kegiatan pada bangunan pusat teknologi industri:

##### a. Pengelola

Pengelola merupakan sistem perancang dan mengelola segala kegiatan yang disediakan didalam bangunan.

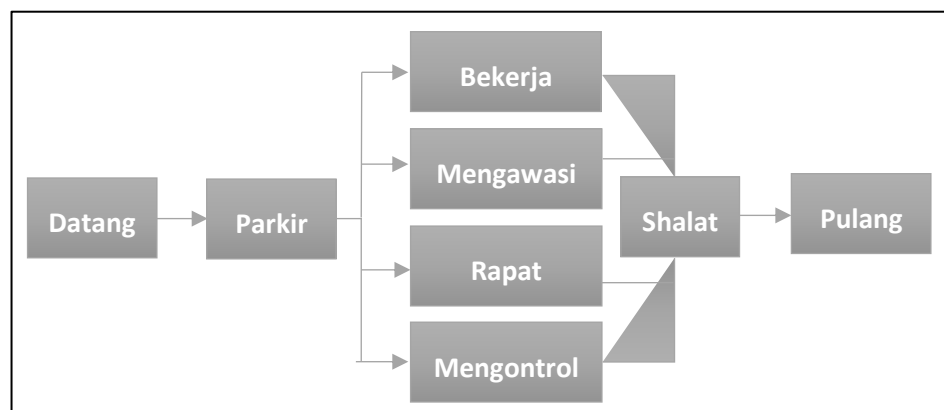

Gambar III.13. Bagan Kegiatan Pengelola  
Sumber: Olah Data Lapangan, 2019

##### b. Karyawan

Karayanan dalam hal ini merupakan orang yang bekerja untuk melayani pengunjung, merawat bangunan, merawat tanaman serta perawatan utilitas bangunan.

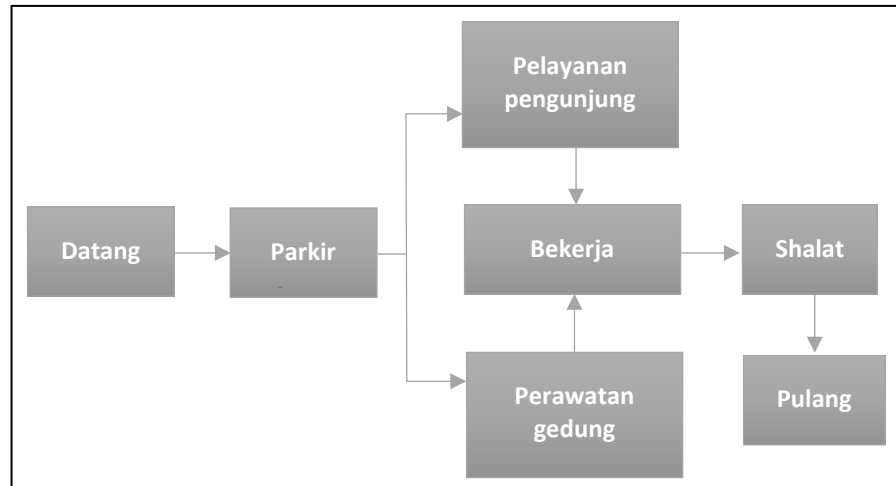

Gambar III.14. Bagan Kegiatan Karyawan  
 Sumber: Olah Data Lapangan, 2019

c. Pakar/pelatih/ahli

Pakar/pelatih/ahli yaitu orang yang telah menguasai bidang ilmu dan memiliki tugas sebagai pelatih atau pembimbing keahlian.



Gambar III.15. Bagan Kegiatan Pakar/Ahli/Pelatih  
 Sumber: Olah Data Lapangan, 2019

d. Pelajar

Pelajar merupakan orang yang datang dengan tujuan khusus guna untuk menambah dan memperdalam ilmu pengetahuan.

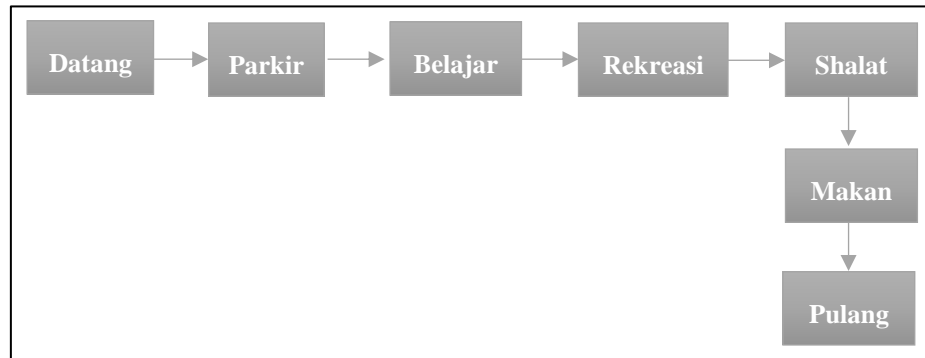

Gambar III.16. Bagan Kegiatan Pelajar  
 Sumber: Olah Data Lapangan, 2019

e. Pelaku usaha

Pelaku usaha merupakan orang dengan kepentingan tertentu membawa usaha mereka dan berusaha untuk lebih memajukan dan mengembangkan usaha yang dimiliki dengan melatih kemampuan yang sudah ada menjadi lebih baik dari sebelumnya.

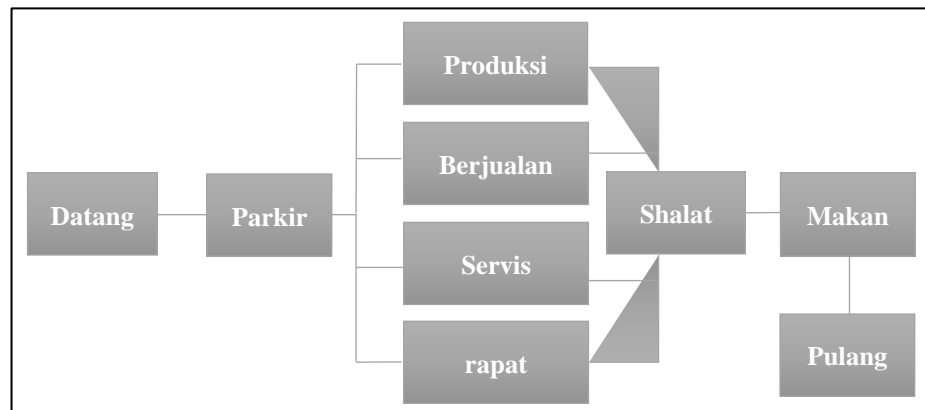

Gambar III.17. Bagan Kegiatan Pelaku Usaha  
 Sumber: Olah Data Lapangan, 2019

f. Pengunjung

Pengunjung merupakan orang yang datang hanya ingin melakukan wisata atau rekreasi edukasi.

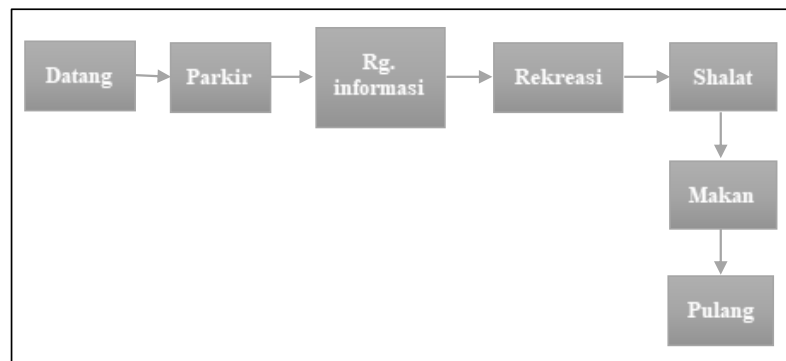

Gambar III.18. Bagan Kegiatan Pengunjung  
 Sumber: Olah Data Lapangan, 2019

## 2. Analisis Kebutuhan Ruang

Berdasarkan pada analisis pelaku dan kegiatan maka dapat disimpulkan kebutuhan ruang dan hubungan ruang yang dapat dijelaskan sebagaimana tabel berikut:

**Tabel III.1.** Kebutuhan Ruang

N o.	Kelompok ruang	Kegiatan	Komponen ruang	Kesan ruang
1.	Hall utama	<ul style="list-style-type: none"> <li>• Datang</li> <li>• Menunggu</li> <li>• Menanyakan informasi</li> <li>• Membersihkan diri</li> </ul>	<ul style="list-style-type: none"> <li>• Lobby</li> <li>• Ruang informasi</li> <li>• Ruang keamanan</li> <li>• Lavatory wanita</li> <li>• Lavatory pria</li> <li>• Lavatory disabilitas</li> </ul>	5. Area luas dan dapat menampung banyak orang 6. Mempunyai desain yang menarik 7. Mampu mengakses semua ruangan 8. Letaknya strategis dengan ruang yang lain
2.	Ruang peragaan/ Laboratorium	<ul style="list-style-type: none"> <li>• Datang</li> <li>• Menyimpan barang</li> </ul>	<ul style="list-style-type: none"> <li>• Hall</li> <li>• Ruang persiapan</li> </ul>	<ul style="list-style-type: none"> <li>• Area nyaman dan aman</li> <li>• Pencahayaan dan</li> </ul>

		<ul style="list-style-type: none"> <li>• Melakukan persiapan</li> <li>• Melakukan praktek</li> <li>• Membersihkan diri</li> </ul>	<ul style="list-style-type: none"> <li>• Ruang peragaan</li> <li>• Ruang peralatan</li> <li>• Gudang</li> <li>• Lavatory pria</li> <li>• Lavatory wanita</li> </ul>	<p>penghawaan yang nyaman</p> <ul style="list-style-type: none"> <li>• Menciptakan ruang yang santai dan memiliki unsur teknologi</li> </ul>
3.	Ruang pelaksana	<ul style="list-style-type: none"> <li>• Datang</li> <li>• Bekerja</li> <li>• Duduk dan menunggu</li> <li>• Menerima tamu</li> <li>• Menyimpan peralatan</li> <li>• Membersihkan diri</li> </ul>	<ul style="list-style-type: none"> <li>• Ruang kerja terpadu</li> <li>• Ruang tamu</li> <li>• Gudang</li> <li>• Lavatory pria</li> <li>• Lavatory wanita</li> </ul>	<ul style="list-style-type: none"> <li>• Area yang tenang dan nyaman</li> <li>• Kemudahan dalam mengakses</li> </ul>
4.	Ruang pengelola	<ul style="list-style-type: none"> <li>• Datang</li> <li>• Duduk dan menunggu</li> <li>• Menyimpan barang</li> <li>• Menerima tamu</li> <li>• Mengurus administrasi</li> <li>• Mengurus surat</li> <li>• Mengurus arsip</li> <li>• Rapat</li> <li>• Menyimpan peralatan</li> </ul>	<ul style="list-style-type: none"> <li>• Ruang kepala pengelola</li> <li>• Ruang wakil kepala pengelola</li> <li>• Ruang tamu</li> <li>• Ruang informasi</li> <li>• Ruang sekretaris</li> <li>• Ruang administrasi</li> <li>• Ruang arsip</li> <li>• Ruang rapat</li> </ul>	<ul style="list-style-type: none"> <li>• Area yang tenang dan nyaman</li> <li>• Kemudahan dalam mengakses</li> </ul>

		<ul style="list-style-type: none"> <li>• Menyiapkan makan dan minum</li> <li>• Membersihkan diri</li> </ul>	<ul style="list-style-type: none"> <li>• Gudang</li> <li>• Pantry</li> <li>• Ruang bidang sarana dan prasarana</li> <li>• Lavatory wanita</li> <li>• Lavatory pria</li> </ul>	
5.	Mushallah	<ul style="list-style-type: none"> <li>• Datang</li> <li>• Menyimpan barang</li> <li>• Membersihkan diri</li> <li>• Berwudhu</li> <li>• Beribadah</li> </ul>	<ul style="list-style-type: none"> <li>• Hall</li> <li>• Ruang loker</li> <li>• Lavatory wanita</li> <li>• Lavatory pria</li> <li>• Lavatory disabilitas</li> <li>• Tempat wudhu wanita</li> <li>• Tempat wudhu pria</li> <li>• Ruang shalat</li> <li>• Ruang imam</li> </ul>	<ul style="list-style-type: none"> <li>• Area tenang dan bersih</li> <li>• Pencahayaan dan penghawaan yang nyaman</li> </ul>
6.	Perpustakaan	<ul style="list-style-type: none"> <li>• Datang</li> <li>• Menyimpan barang</li> <li>• Meminjam dan mengembalikan buku</li> <li>• Mencari buku</li> <li>• Membaca buku</li> </ul>	<ul style="list-style-type: none"> <li>• Hall</li> <li>• Ruang loker</li> <li>• Bagian meminjam dan pengembalian buku</li> <li>• Koleksi buku</li> <li>• Area baca</li> </ul>	<ul style="list-style-type: none"> <li>• Area yang tenang dan nyaman</li> <li>• Pencahayaan dan penghawaan yang memadai</li> </ul>

		<ul style="list-style-type: none"> <li>• Tempat penyimpanan buku</li> <li>• Membersihkan diri</li> </ul>	<ul style="list-style-type: none"> <li>• Gudang</li> <li>• Lavatory wanita</li> <li>• Lavatory pria</li> <li>• Lavatory disabilitas</li> </ul>	
7.	Ruang serba guna	<ul style="list-style-type: none"> <li>• Datang</li> <li>• Duduk dan menunggu</li> <li>• Melakukan persiapan</li> <li>• Seminar</li> <li>• Pertunjukan indoor</li> <li>• Berdiskusi</li> <li>• Menyimpan peralatan</li> <li>• Membersihkan diri</li> </ul>	<ul style="list-style-type: none"> <li>• Hall</li> <li>• Auditorium</li> <li>• Ruang tunggu</li> <li>• Ruang pertemuan</li> <li>• Gudang</li> <li>• Lavatory pria</li> <li>• Lavatory wanita</li> <li>• Lavatory disabilitas</li> </ul>	Menciptakan ruang yang santai, menarik dan tidak kaku
8.	Kantin/food court	<ul style="list-style-type: none"> <li>• Menjual makanan</li> <li>• Menyiapkan makanan</li> <li>• Makan dan minum</li> <li>• Menyimpan peralatan</li> <li>• Membayar makanan</li> <li>• Beristirahat</li> <li>• Membersihkan diri</li> </ul>	<ul style="list-style-type: none"> <li>• Hall</li> <li>• Dapur</li> <li>• Ruang makan</li> <li>• Ruang saji</li> <li>• Ruang cuci piring</li> <li>• Gudang bahan makanan</li> <li>• Kasir</li> <li>• Lavatory wanita</li> <li>• Lavatory pria</li> </ul>	<ul style="list-style-type: none"> <li>• Memiliki area yang nyaman dengan desain yang menarik</li> <li>• Mudah diakses</li> <li>• Memperhatikan kebersihan dan penghawaan dalam ruangan</li> </ul>



			<ul style="list-style-type: none"> <li>• Lavatory disabilitas</li> </ul>	
9.	Ruang ME	<ul style="list-style-type: none"> <li>• Memeriksa</li> <li>• Memperbaiki</li> <li>• Mengontrol</li> <li>• Beristirahat</li> <li>• Membersihkan diri</li> </ul>	<ul style="list-style-type: none"> <li>• Ruang genset</li> <li>• Ruang AHU</li> <li>• Ruang CCTV</li> <li>• Ruang pompa air</li> <li>• Ruang peralatan keamanan</li> <li>• Ruang cleaning cervis</li> <li>• Ruang istirahat</li> <li>• Ruang control</li> <li>• Lavatory wanita</li> <li>• Lavatory pria</li> <li>• Lavatory disabilitas</li> </ul>	<ul style="list-style-type: none"> <li>• Area tersembunyi</li> <li>• Aman serta hanya dapat diakses oleh petugas</li> </ul>
10	Lapangan parkir	<ul style="list-style-type: none"> <li>• Parkir kendaraan</li> <li>• Mengatur parkiran</li> <li>• Beristirahat</li> <li>• Membersihkan diri</li> </ul>	<ul style="list-style-type: none"> <li>• Parker bus</li> <li>• Parker mobil</li> <li>• Parker motor</li> <li>• Parker sepeda</li> <li>• Parker loading dock</li> <li>• Ruang istirahat</li> </ul>	<ul style="list-style-type: none"> <li>• Area luas dengan memperhatikan pembagian area pada masing-masing jenis kendaraan</li> </ul>

			<ul style="list-style-type: none"> <li>• Lavatory wanita</li> <li>• Lavatory pria</li> <li>• Lavatory disabilitas</li> </ul>	<ul style="list-style-type: none"> <li>• Penggunaan pohon sebagai peneduh</li> <li>• Arah dan rambu-rambu yang jelas</li> </ul>
--	--	--	--	---

(Sumber: Olah Data Literatur, 2019)

### 3. Pengelompokan Ruang Berdasarkan Sifat

Bedasarkan terhadap jenis aktifitas dan kegiatan yang akan diwadahi kedalam bangunan Pusat Teknologi Industri ini, sehingga kemudian dapat dibedakan menjadi empat sifat diantaranya:

**Tabel III.2.** Pengelompokan Ruang Berdasarkan Sifat

No.	Sifat ruang	Kelompok ruang
1.	Publik	<ul style="list-style-type: none"> <li>• Hall utama</li> <li>• Mushallah</li> <li>• Kantin</li> </ul>
2.	Semi privat	<ul style="list-style-type: none"> <li>• Perpustakaan</li> <li>• Ruang workshop</li> </ul>
3.	Privat	<ul style="list-style-type: none"> <li>• Laboratorium</li> <li>• Ruang pengelola</li> </ul>
4.	Servis	<ul style="list-style-type: none"> <li>• Ruang ME</li> <li>• Tempat parkir</li> </ul>

(Sumber: Olah Data Literatur, 2019)

### 4. Analisis Besaran Ruang

Dalam perancangan bangunan Pusat Teknologi Industri perlu untuk menentukan besaran ruang yang dibutuhkan, hal ini bertujuan untuk memperkirakan kebutuhan luasan pada bangunan. Berikut ini merupakan besaran ruang Pusat Teknologi Industri dari hasil analisa kebutuhan ruang:

**Tabel III.3.** Besaaran Ruang

No.	Fasilitas	Kapasitas	Standart (m2/org)	Luasan (m2)	Sumber
Laboratorium					
1.	Hall	60	0.6 m2/org	39 m2	Data arsitek
2.	Ruang persiapan wanita	1 rg	30 m2/rg	30 m2	Data arsitek 2
3.	Ruang persiapan pria	1 rg	30 m2/rg	30 m2	Data arsitek 2
4.	Ruang peralatan	18 brg	7.5 m2/brg	135 m2	Data arsitek
5.	<i>Digital capability laboratory</i>	30	2.5 m2/org	75 m2	Pengelolaan laboratorium
6.	<i>Autonomous and Robotic laboratory</i>	30	2.5 m2/org	75 m2	Pengelolaan laboratorium
7.	<i>Lab. Control produsen manufactur</i>	30	2.5 m2/org	75 m2	Pengelolaan laboratorium
8.	<i>Lab. Elctronik manufactur</i>	30	2.5 m2/org	75 m2	Pengelolaan laboratorium
11.	<i>Lab. measurement and simulation</i>	30	2.5 m2/org	75 m2	Pengelolaan laboratorium
10.	<i>Lab. Design and mechanical</i>	30 brg	3.5 m2/org	105 m2	Data arsitek
11.	<i>Wind and solar energy laboratory</i>	30	2.5 m2/org	75 m2	Pengelolaan laboratorium
12.	Lab. Perangkat pendukung <i>line PCB maker</i>	30	2.5 m2/org	75 m2	Pengelolaan laboratorium

13.	Lab. Perangkat <i>chasing ptototyping</i>	30	2.5 m2/org	75 m2	Pengelolaan laboratorium
14.	Lab alat ukur, <i>toolkit, softwere support</i>	30	2.5 m2/org	75 m2	Pengelolaan laboratorium
15.	Lab. Komputer	30	2.5 m2/org	75 m2	Pengelolaan laboratorium
	<i>Lab. Benchwork</i>	30	2.5 m2/org	75 m2	Pengelolaan laboratorium
16.	<i>Lab. Tool grending</i>	30	2.5 m2/org	75 m2	Pengelolaan laboratorium
17.	<i>Lab. Turning basic skill</i>	30	52.5 m2/org	75 m2	Pengelolaan laboratorium
18.	<i>Lab. Milling basic skill</i>	30	2.5 m2/org	75 m2	Pengelolaan laboratorium
19.	<i>Lab. CNC</i>	30	2.5 m2/org	75 m2	Pengelolaan laboratorium
20.	<i>Lab. factory model</i>	30	2.5 m2/org	75 m2	Pengelolaan laboratorium
21.	<i>Incubator bisnis dan teknologi</i>	30	2.56 m2/org	75 m2	Data arsitek
22.	Gudang	3 rg	25 m2/rg	75 m2	-
23.	Lavatory wanita	6 wc	1.275 m2/org	7.65 m2	Data arsitek
		6 westavel	0.24 m2/org	1.44	-
24.	Lavatory pria	6 wc	1.275 m2/org	7.65 m2	Data arsitek
		6 westafel	0.24 m2/org	1.44 m2	-
		6 urinoir	0.3 m2/org	1.8 m2	-

25.	Lavatory disabilitas	2 wc	1.50 m <sup>2</sup> /org	3 m <sup>2</sup>	Data arsitek
JUMLAH			1352.6 m <sup>2</sup>		
SIRKULASI (20%)			270.52 m <sup>2</sup>		
TOTAL			1623.12 m <sup>2</sup>		
Ruang pelaksana					
1	Ruang kerja terpadu ahli	18	9.30m <sup>2</sup> /org	167.4 m <sup>2</sup>	Data arsitek 2
2	Ruang kerja terpadu laboran	18	4.46 m	80.28 m <sup>2</sup>	Data arsitek 2
3	Ruang tamu	6	3.75 m <sup>2</sup> /org	22.5 m <sup>2</sup>	<i>Building planning and design standard</i>
4	Gudang	1	25 m <sup>2</sup> /org	25 m <sup>2</sup>	-
5	Pantry	1	9 m <sup>2</sup>	9 m <sup>2</sup>	-
7.	Lavatory wanita	2 wc	1.275 m <sup>2</sup> /org	2.55 m <sup>2</sup>	Data arsitek
		2 westavel	0.24 m <sup>2</sup> /org	0.48	-
		2 wc	1.275 m <sup>2</sup> /org	2.55 m <sup>2</sup>	Data arsitek
8.	Lavatory pria	2 westafel	0.24 m <sup>2</sup> /org	0.48 m <sup>2</sup>	-
		2 urinoir	0.3 m <sup>2</sup> /org	0.6 m <sup>2</sup>	-
JUMLAH			310.84 m <sup>2</sup>		
SIRKULASI (20%)			74.256 m <sup>2</sup>		
TOTAL			445.536 m <sup>2</sup>		

Ruang pengelola					
1.	Ruang kepala pengelola	1	25 m <sup>2</sup> /org	25 m <sup>2</sup>	-
2.	Ruang wakil kepala pengelola	1	18 m <sup>2</sup> /org	18 m <sup>2</sup>	-
3.	Ruang tamu	10	3.75 m <sup>2</sup> /org	37.5 m <sup>2</sup>	<i>Building planning and design standard</i>
4.	Ruang informasi	1	12 m <sup>2</sup> /org	12 m <sup>2</sup> /org	-
5.	Ruang sekretaris	1	12 m <sup>2</sup> /org	12 m <sup>2</sup> /org	-
6.	Ruang administrasi	10	5.5 m <sup>2</sup> /org	55 m <sup>2</sup>	<i>Building planning and design standard</i>
7.	Ruang arsip	10	0.8 m <sup>2</sup> /org	8 m <sup>2</sup>	-
8.	Ruang rapat	15	0.8 m <sup>2</sup> /org	12 m <sup>2</sup>	Data arsitek
9..	Gudang	1 rg	25 m <sup>2</sup> /rg	25 m <sup>2</sup>	-
10.	Pantry	1 rg	9 m <sup>2</sup>	9 m <sup>2</sup>	-
11.	Ruang bidang sarana dan prasarana	10	6.5 m <sup>2</sup> /org	84.5 m <sup>2</sup>	<i>Building planning and design standard</i>
12.	Lavatory wanita	2 wc	1.275 m <sup>2</sup> /org	2.55 m <sup>2</sup>	Data arsitek
		2 westavel	0.24 m <sup>2</sup> /org	0.48	-

13.	Lavatory pria	2 wc	1.275 m2/org	2.55 m2	Data arsitek
		2 westafel	0.24 m2/org	0.48 m2	-
		2 urinoir	0.3 m2/org	0.6 m2	-
JUMLAH			304.66 m2		
SIRKULASI (20%)			60.932 m2		
TOTAL			365.592 m2		
Mushallah					
1.	Hall	10	0.6 m2/org	6 m2	Data arsitek
2.	Ruang loker	50	0.3 m2/org	15 m2	Data arsitek
3.	Lavatory wanita	2 wc	1.275 m2/org	2.55 m2	Data arsitek
		2 westavel	0.24 m2/org	0.48	-
4.	Lavatory pria	2 wc	1.275 m2/org	2.55 m2	Data arsitek
		2 westafel	0.24 m2/org	0.48 m2	-
		2 urinoir	0.3 m2/org	0.6 m2	-
5.	Lavatory disabilitas	1 wc	1.50 m2/org	1.5 m2	Data arsitek
6.	Tempat wudhu wanita	5	1.5 m2/org	7.5 m2	-
7.	Tempat wudhu pria	5	1.5 m2/org	7.5 m2	-
8.	Ruang shalat	50	0.96 m2/org	48 m2	Data arsitek

9.	Ruang imam	1	2 m <sup>2</sup> /org	2 m <sup>2</sup>	-
JUMLAH			94.16 m <sup>2</sup>		
SIRKULASI (30%)			28.248 m <sup>2</sup>		
TOTAL			122.048 m <sup>2</sup>		
Perpustakaan					
1.	Hall	30	0.65m <sup>2</sup> /org	19.5 m <sup>2</sup>	Data arsitek
2.	Ruang loker	100	0.3 m <sup>2</sup> /org	30 m <sup>2</sup>	Data arsitek
3.	Bagian peminjaman dan pengembalian buku	2	2.5 m <sup>2</sup> /org	5 m <sup>2</sup>	Data arsitek 2
4.	Koleksi buku	30 rak	3.6 m <sup>2</sup> /rak	108 m <sup>2</sup>	-
5.	Area baca	100	2.48 m <sup>2</sup> /org	248 m <sup>2</sup>	Data arsitek 2
6.	Gudang	2	9 m <sup>2</sup> /org	18 m <sup>2</sup>	-
7.	Lavatory wanita	2 wc	1.275 m <sup>2</sup> /org	2.55 m <sup>2</sup>	Data arsitek
		2 westavel	0.24 m <sup>2</sup> /org	0.48	-
8.	Lavatory pria	2 wc	1.275 m <sup>2</sup> /org	2.55 m <sup>2</sup>	Data arsitek
		2 westafel	0.24 m <sup>2</sup> /org	0.48 m <sup>2</sup>	-
		2 urinoir	0.3 m <sup>2</sup> /org	0.6 m <sup>2</sup>	-
9.	Lavatory disabilitas	2 wc	1.50 m <sup>2</sup> /org	3 m <sup>2</sup>	Data arsitek
JUMLAH			443.16 m <sup>2</sup>		



SIRKULASI (30%)			132.948m <sup>2</sup>		
TOTAL			576.108 m <sup>2</sup>		
Ruang workshop					
1.	Panggung	10	3.5 m <sup>2</sup> /org	35 m <sup>2</sup>	Data arsitek
2.	Ruang workshop	200	2.56 m <sup>2</sup> /org	256 m <sup>2</sup>	-
JUMLAH			291 m <sup>2</sup>		
SIRKULASI (30%)			87.3 m <sup>2</sup>		
TOTAL			378.8 m <sup>2</sup>		
Kantin/food court					
1.	Hall	20	0.65 m <sup>2</sup> /org	13 m <sup>2</sup>	Data arsitek
2.	Dapur	1	16 m <sup>2</sup>	16 m <sup>2</sup>	-
3.	Ruang makan	640	2.15 m <sup>2</sup> /org	1,376 m <sup>2</sup>	Data arsitek 2
4.	Ruang saji	1	4 m <sup>2</sup>	4 m <sup>2</sup>	-
5.	Ruang cuci piring	1	6 m <sup>2</sup>	6 m <sup>2</sup>	-
6.	Gudang bahan makanan	1	9 m <sup>2</sup>	9 m <sup>2</sup>	-
7.	Kasir	2	1.4 m <sup>2</sup> /org	2.8 m <sup>2</sup>	Data arsitek 2
8.	Lavatory wanita	2 wc	1.275 m <sup>2</sup> /org	2.55 m <sup>2</sup>	Data arsitek
		2 westavel	0.24 m <sup>2</sup> /org	0.48	-
9.	Lavatory pria	2 wc	1.275 m <sup>2</sup> /org	2.55 m <sup>2</sup>	Data arsitek

		2 westafel	0.24 m2/org	0.48 m2	-
		2 urinoir	0.3 m2/org	0.6 m2	-
10.	Lavatory disabilitas	2 wc	1.50 m2/org	3 m2	Data arsitek
<b>JUMLAH</b>			1436.46 m2		
<b>SIRKULASI (30%)</b>			430.938 m2		
<b>TOTAL</b>			1867.398 m2		
<b>Ruang ME</b>					
1.	Ruang genset	1	12 m2	12 m2	-
2.	Ruang AHU	1	45 m2	45 m2	-
3.	Ruang CCTV	1	15 m2	15 m2	-
4.	Ruang pompa air	1	15 m2	15 m2	-
5.	Ruang peralatan keamanan	4	7.5 m2/brg	30 m2/brg	<i>Matric handbook planning and design data</i>
6.	Ruang cleaning cervis	6	9.29 m2/org	55.74 m2	Data arsitek 2
7.	Ruang istirahat	8	9.29 m2/org	74.32	Data arsitek 2
8.	Ruang control	1	16 m2	16 m2	-
9.	Lavatory wanita	2 wc	1.275 m2/org	2.55 m2	Data arsitek
		2 westavel	0.24 m2/org	0.48	-

10.	Lavatory pria	2 wc	1.275 m2/org	2.55 m2	Data arsitek
		2 westafel	0.24 m2/org	0.48 m2	-
		2 urinoir	0.3 m2/org	0.6 m2	-
11.	Lavatory disabilitas	2 wc	1.50 m2/org	3 m2	Data arsitek
<b>JUMLAH</b>			272.72 m2		
<b>SIRKULASI (30%)</b>			81.816 m2		
<b>TOTAL</b>			354.536 m2		
<b>Parkir</b>					
1.	Parkir pengelola	16 mobil	15 m2/mobil	240 m2	Data arsitek 2
		61 motor	1.5 m2/motor	91.5 m2	Data arsitek 2
2.	Parkir pengunjung	15 mobil	15 m2/mobil	225 m2	Data arsitek 2
		60 motor	1.5 m2/motor	90 m2	Data arsitek 2
		2 bus	48 m2/bus	96 m2	Data arsitek 2
3.	Parkir ahli	18 mobil	15 m2/mobil	270 m2	Data arsitek 2
		18 motor	1.5 m2/motor	27 m2	Data arsitek 2
4.	Parkir industri	48 mobil	15 m2/mobil	720 m2	Data arsitek 2
		195 motor	1.5 m2/motor	292.5 m2	Data arsitek 2

		5 bus	48 m <sup>2</sup> /bus	240 m <sup>2</sup>	Data arsitek 2
5.	Parkir pelajar	18 mobil	15 m <sup>2</sup> /mobil	270 m <sup>2</sup>	Data arsitek 2
		75 motor	1.5 m <sup>2</sup> /motor	112.5 m <sup>2</sup>	Data arsitek 2
		3 bus	48 m <sup>2</sup> /bus	144 m <sup>2</sup>	Data arsitek 2
6.	Parkir kegiatan teknis	2 mobil	15 m <sup>2</sup> /mobil	30 m <sup>2</sup>	Data arsitek 2
7.	Area loading dock	2 mobil	15 m <sup>2</sup> /mobil	30 m <sup>2</sup>	Data arsitek 2
<b>JUMLAH</b>			2878.5 m <sup>2</sup>		
<b>SIRKULASI (100%)</b>			2878.5 m <sup>2</sup>		
<b>TOTAL</b>			5757 m <sup>2</sup>		

(Sumber: Olah Data Literatur, 2019)

**Tabel III.4.** Total Besaran Ruang Bangunan

Kelompok ruang	Luasan (m <sup>2</sup> )
Ruang peragaan/laboratorium	1623.12 m <sup>2</sup>
Ruang pelaksana	445.536 m <sup>2</sup>
Ruang pengelola	396.058 m <sup>2</sup>
Mushallah	122.048 m <sup>2</sup>
Perpustakaan	576.108 m <sup>2</sup>
Ruang workshop	378.8 m <sup>2</sup>
Food court/kantin	1867.398 m <sup>2</sup>
Ruang ME	354.536 m <sup>2</sup>

Parkir	5757 m <sup>2</sup>
Jumlah	17277.604 m <sup>2</sup>

(Sumber: Olah Data Literatur, 2019)

## 5. Pola Hubungan Ruang

Dalam menyusun suatu hubungan ruang diperlukan suatu analisis berupa *bubble diagram*. Berikut ini merupakan uraian *bubble diagram* untuk setiap ruang:

### a. Alternatif 1

#### 1) *Bubble Diagram* Ruang Peragaan/Laboratorium

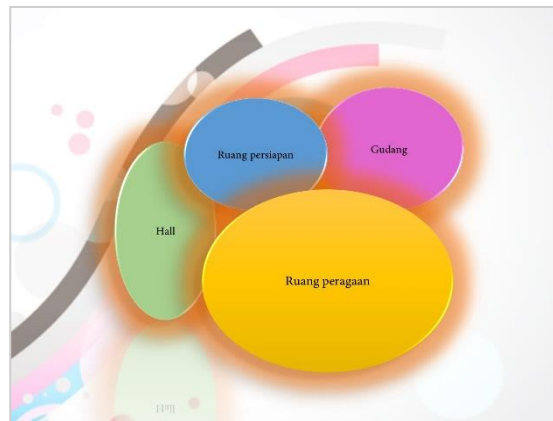

Gambar III.19. *Diagram Bubble* Ruang Peragaan/Laboratorium Alternatif 1

Sumber: Olah Desain, 2019

#### 2) *Bubble Diagram* Ruang Pelaksana

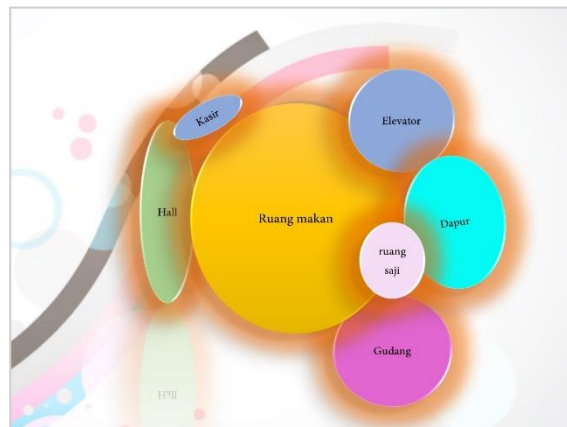

Gambar III.20. *Diagram Bubble* Ruang Pelaksana Alternatif 1

Sumber: Olah Desain, 2019

### 3) *Bubble Diagram* Ruang Pengelola



Gambar III.21. *Diagram Bubble* Ruang Pengelola Alternatif 1  
Sumber: Olah Desain, 2019

### 4) *Bubble Diagram* Mushallah



Gambar III.22. *Diagram Bubble* Mushallah Alternatif 1  
Sumber: Olah Desain, 2019

### 5) *Bubble Diagram* Perpustakaan



Gambar III.23. *Diagram Bubble* Perpustakaan Alternatif 1  
Sumber: Olah Desain, 2019

6) *Bubble Diagram Ruang Workshop*



Gambar III.24. *Diagram Bubble Ruang Workshop Alternatif 1*  
Sumber: Olah Desain, 2019

7) *Bubble Diagram Food Court/Kantin*

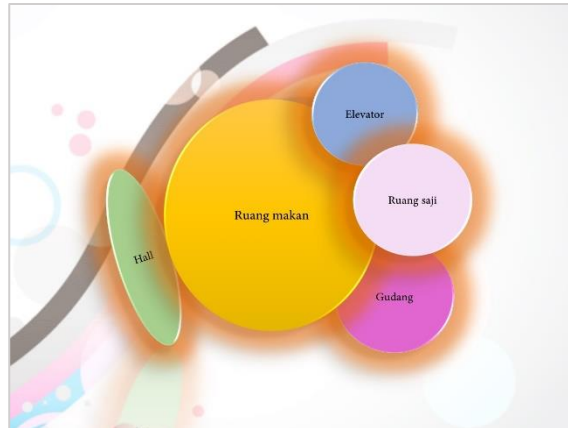

Gambar III.25. *Diagram Bubble Food Court/Kantin Alternatif 1*  
Sumber: Olah Desain, 2019





2) *Bubble Diagram* Ruang Pelaksana



Gambar III.28. *Diagram Bubble* Ruang Pelaksana Alternatif 2  
Sumber: Olah Desain, 2019

3) *Bubble Diagram* Ruang Pengelola

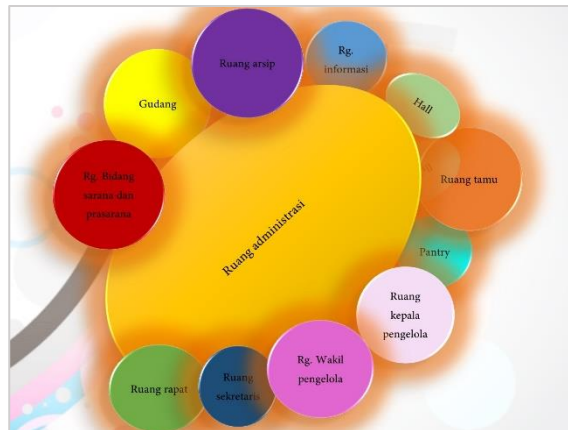

Gambar III.29. *Diagram Bubble* Ruang Pengelola Alternatif 2  
Sumber: Olah Desain, 2019

4) *Bubble Diagram* Mushallah



Gambar III.30. *Diagram Bubble* Mushallah Alternatif 2  
Sumber: Olah Desain, 2019

5) *Bubble Diagram* Perpustakaan

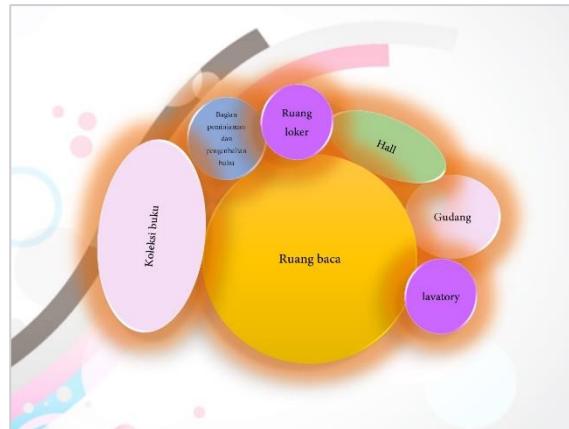

Gambar III.31. *Diagram Bubble* Perpustakaan Alternatif 2  
Sumber: Olah Desain, 2019

6) *Bubble Diagram* Ruang Workshop



Gambar III.32. *Diagram Bubble* Ruang Workshop Alternatif 2  
Sumber: Olah Desain, 2019

7) *Bubble Diagram* Food Court/Kantin



Gambar III.33. *Diagram bubble* Food Court/Kantin Alternatif 2  
Sumber: Olah Desain, 2019



Sehingga dapat disimpulkan luas lahan yang dapat terbangun yaitu sebagai berikut:

Luas lahan yang dapat terbangun = 12,362.213 m<sup>2</sup>

Luas lahan yang dibangun = 17277.604 m<sup>2</sup>

KLB = 7

Jadi jumlah lantai yang dibutuhkan dalam perencanaan bangunan Pusat Teknologi Industri di Makassar adalah  $(17,277.604 \times 7) / 12,362.213 = 7.973$

Atau sama dengan 7 lantai.

#### **D. Analisis Bentuk Bangunan**

Dalam proses pengolahan bentuk bangunan dalam perancangan Pusat Teknologi Industri didasari dengan pertimbangan terhadap pengolahan bentuk tapak yang ada. Bentuk bangunan memanfaatkan bentuk tapak yang tidak beraturan sehingga didapatkan suatu bentuk bangunan yang tidak biasa atau unik melawan bentuk bangunan pada umumnya. Gambaran bentuk tapak memanjang dengan gabungan antara bentuk persegi dan segitiga yang menghasilkan beberapa sudut. Selain itu dengan gambaran bentukan tapak sebagai bentuk dasar bangunan maka didapatkan suatu hasil yang terlihat sinergis antara bentuk tapak dan bangunan.

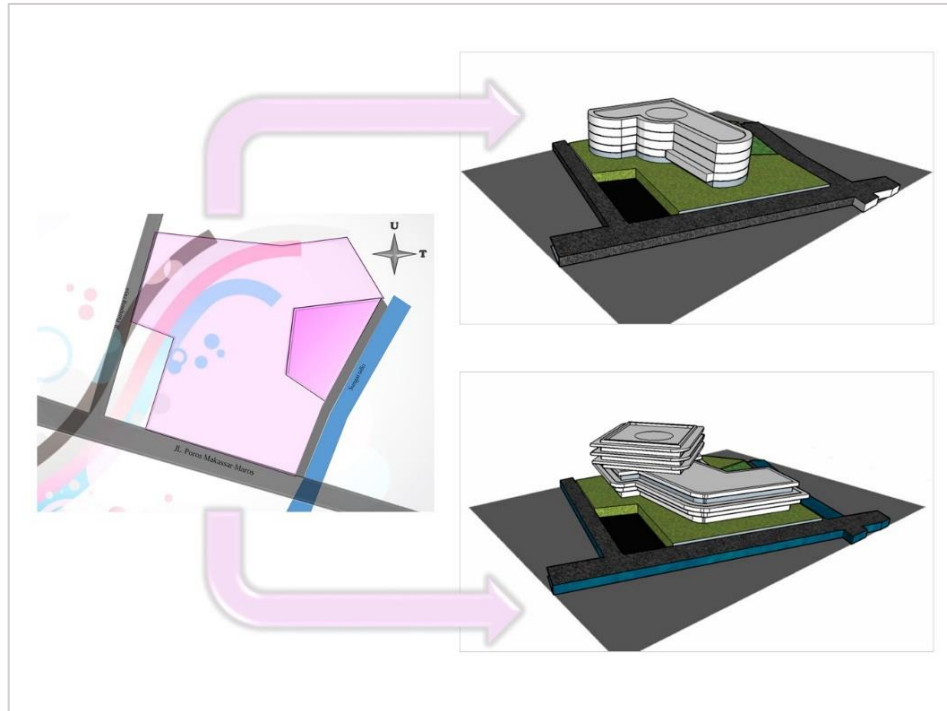

Gambar III.35. Analisis Bentuk Dasar Bangunan  
 Sumber: Olah Data Literatur, 2019

Salah satu yang juga dipertimbangkan dalam perancangan bangunan yaitu dengan pemanfaatan teknologi pada bangunan melalui unsur-unsurnya seperti struktur bangunan dan konstruksi bangunan dengan menggunakan struktur dekonstruksi. Selain itu penggunaan bahan-bahan baru atau pre-pabrikasi seperti kaca, baja, aluminium banyak digunakan pada desain bangunan.

Sementara itu desain interior pada bangunan futuristik lebih terkesan minimalis dengan furnitur yang dirancang dengan bentukan yang simpel dengan tidak terlalu menampilkan banyak aksesoris dekor dan ornament dan pencahayaan berupa LED untuk memunculkan kesan kemajuan teknologi.

## E. Analisis Pendukung dan Kelengkapan Bangunan

### 1. Analisis Material Bangunan

Untuk mendukung tema desain bangunan yang bersifat futuristik maka dalam perencanaan Pusat Teknologi Industri menggunakan material-material yang mencirikan masa depan, yaitu material-material yang dihasilkan melalui proses industri.

- a. Penggunaan *Aluminium Composit Panel* (ACP) pada penutup permukaan dinding bangunan. Untuk interior bangunan *aluminium composit panel* (ACP) dapat digunakan sebagai partisi, penutup kolom dan plafon artistik pada area publik.

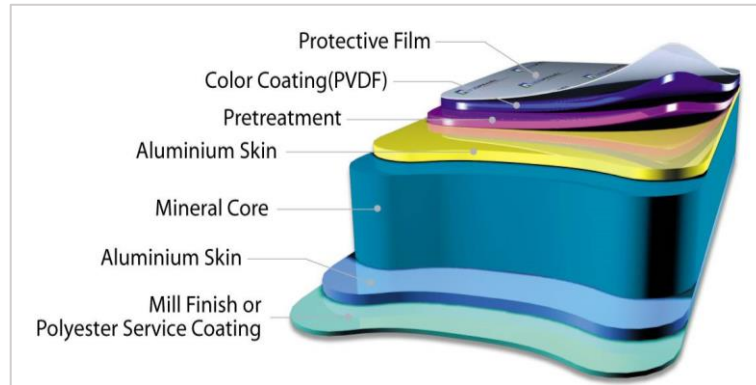

Gambar III.36. Bagian-Bagian *Aluminium Composit Panel* (ACP)  
Sumber: Alustaraluminium, 2019



Gambar III.37. *Aluminium Composit Panel* (ACP)  
Sumber: Aluminibond, 2019

- b. Penggunaan *stainless steel* pada berbagai unsur bangunan. Seperti pada jendela, pintu, atap, talang dan material-material lainnya.



Gambar III.38. *Stainless Steel*  
Sumber: Indotrading, 2019

- c. Pada jendela menggunakan *cleer glass* untuk mengoptimalkan pencahayaan alami berupa sinar matahari.

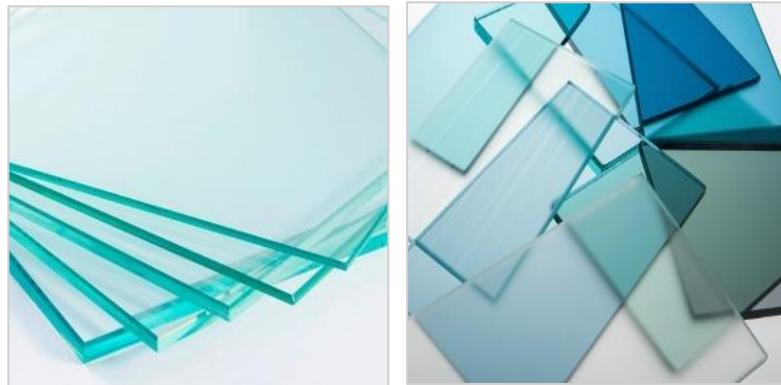

Gambar III.39. *Cleer Glass*  
Sumber: Archiproducts, 2019

- d. *Acrylic* dapat digunakan pada dinding bagian dalam bangunan untuk memberikan kesan futuristik didalam bangunan.



Gambar III.40. Material *Acrylic*  
Sumber: Cutlarescut, 2019

- e. Untuk material yang digunakan pada lantai menggunakan 2 jenis untuk dua karakter ruangan yang berbeda. Yaitu pada laboratorium atau ruang peragaan menggunakan jenis lantai parket karena lebih tahan terhadap bahan kimia dan tidak licin. Sementara untuk ruangan lain selain laboratorium menggunakan keramik berwarna putih polos pada ruang-ruang didalam bangunan selain *lavatory*, sementara untuk warna keramik pada *lavatory* menggunakan warna percampuran antara putih dan abu-abu.





Gambar III.41. Lantai Parket  
Sumber: Indonetnetwork, 2019



Gambar III.42. Lantai Keramik  
Sumber: Yausef-tiles, 2019

- f. *Gypsum board* berwarna putih digunakan pada plafon bangunan agar tampilan interior bangunan lebih rapih.



Gambar III.43. Material Plafon *Gypsum Board*  
Sumber: Archiproducts, 2019



## 2. Struktur Bangunan

### a. Sub struktur

Sistem pondasi utama yang dipakai dalam rancangan bangunan Pusat Teknologi Industri yaitu penggunaan fondasi tiang pancang. Dalam merencanakan fondasi tersebut dapat menggunakan berbagai macam jenis tipe fondasi disesuaikan besar beban serta kondisi tanah yang ada. Dibandingkan dengan fondasi lain fondasi pancang dapat meneruskan beban hingga mencapai lapisan tanah, fondasi ini berdaya dukung lebih besar dari beban total sesuai jumlah tiang pancang, kekuatan tiang pancang serta daya dukung tanah.

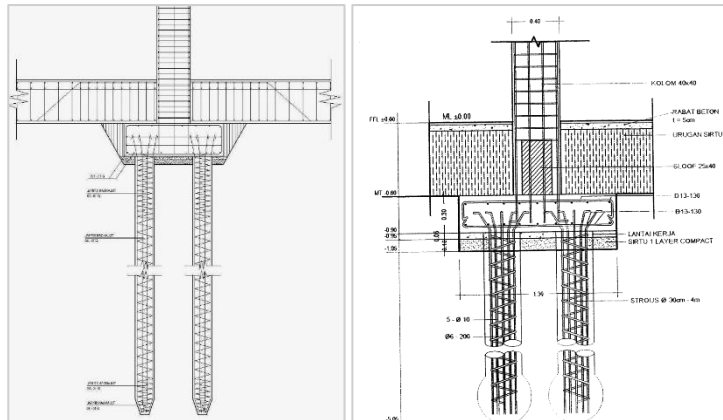

Gambar III.44. fondasi Tiang Pancang  
Sumber: Wordpress, 2019



Gambar III.45. fondasi Poer Plat  
Sumber: Docplayer.Info, 2019

Untuk mendukung kekuatan struktur pada teras *entrance* serta perencanaan bangunan dengan beban yang rendah digunakan jenis fondasi poer plat. Disamping itu untuk mendukung struktur perkerasan, serta plaza digunakan fondasi jenis batu kali. Dan penggunaan fondasi yang lain yaitu jenis fondasi batu bata digunakan untuk mendukung struktur plaza serta jalur pedestrian.

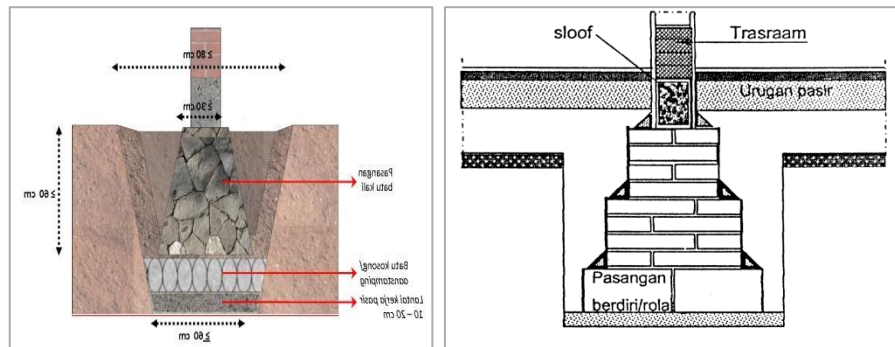

Gambar III.46. Pondasi Batu Kali dan Pondasi Batu Bata  
Sumber: Portal Unand, 2019

b. Super struktur

Dalam penentuan suatu struktur bangunan perlu mempertimbangkan beban yang bekerja didalam bangunan serta bagaimana daya dukung tanah terhadap beban-beban tersebut. Selain itu berikut ini merupakan kriteria dalam proses pemilihan super struktur untuk bangunan Pusat Teknologi Industri:

- Bentukan struktur mampu menyesuaikan dengan rancangan bangunan
- Kemudahan dalam proses konstruksi serta dalam perawatan
- Efektifitas dan efisiensi struktur terhadap bangunan

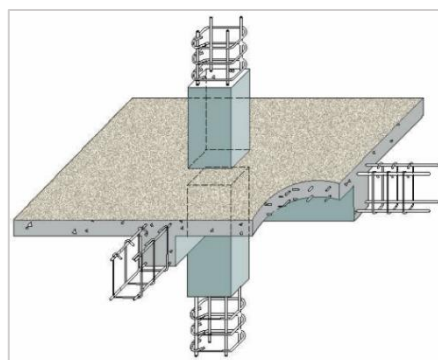

Gambar III.47. Kolom, Balok dan Plat Lantai  
Sumber: Wordpress, 2019

Berdasarkan hal tersebut maka dalam pemilihan super struktur yang cocok dengan bangunan Pusat Teknologi Industri ini adalah super struktur sistem lantai grid. Sistem ini bekerja dengan cara mendistribusikan gaya kesegala arah dengan antisipasi balok yang cukup baik. Konstruksi struktur cukup efisien dengan cara kerja struktur yang efektif. Bentuk struktur ini dapat disesuaikan dengan bentuk bangunan yang direncanakan.

c. Upper Struktur

Dalam pemilihan sistem struktur pada bagian atap Pusat Teknologi Industri didasari atas pertimbangan terhadap bentuk dan kekuatan struktur bangunan dalam menahan beban. Dengan mempertimbangkan hal tersebut, struktur atap plat menjadi pilihan karena dapat menyesuaikan dengan bentuk bangunan serta antisipasi terhadap beban yang baik. Selain itu dengan penyediaan fasilitas transportasi udara berupa helipad menuntut permukaan atap yang datar.

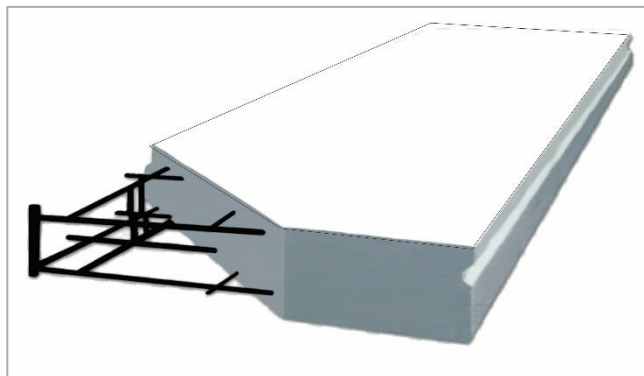

Gambar III.48. Atap Plat  
Sumber: Portal Unand, 2019

3. Kelengkapan Utilitas Bangunan

a. Sistem pencahayaan

Sistem pencahayaan bisa didapatkan dengan dua cara yaitu dengan memanfaatkan sinar matahari sebagai pencahayaan alami baik secara langsung maupun tidak langsung. Untuk pencahayaan buatan penggunaan berupa elektrikal atau lampu. Teknik tata lampu pada bangunan perlu diperhatikan agar mendapatkan efek-efek khusus yang

dapat menimbulkan kesan maupun citra tertentu. Berikut ini merupakan teknik pencahayaan dipakai dalam perencanaan bangunan Pusat Teknologi Industri, sebagai berikut:

- 1) Tingkat penerangan disesuaikan dengan kebutuhan kuat terang yang diinginkan sesuai aktivitas yang dilakukan.
- 2) Teknik perancangan pencahayaan dapat dimanfaatkan untuk mendapatkan citra bangunan.
- 3) Distribusi jaringan elektrik yang mendukung sistem pencahayaan dapat diletakkan diatas langi-langit ruangan, dibawah lantai pada struktur lantai yang diangkat, ataupun ditanam di dalam dinding.

b. Sistem penghawaan

Sistem penghawaan merupakan sistem pengaturan udara dengan cara menukar udara didalam ruangan dan mempercepat penguapan keringatan serta panas tubuh manusia pengguna bangunan agar tercapai sirkulasi udara yang nyaman. Penghawaan bisa didapatkan dengan dua cara, yaitu dengan penghawaan alami maupun penghawaan buatan. Penghawaan alami bisa didapat dengan membuat perlubangan pada kulit bangunan. Sementara penghawaan buatan bisa dengan penggunaan kipas angin atau dengan penggunaan AC.

Dalam perancangan bangunan Pusat Teknologi Industri menggunakan penggabungan antara dua penghawaan, yakni penghawaan alami dengan menggunakan kisi-kisi dan AC sebagai penghawaan buatan. Dalam perletakan kisi-kisi perlu diperhatikan, mengingat kondisi udara yang kurang sehat disekitar tapak. Disamping itu angin yang teramat kencang dapat mempengaruhi perawatan alat-alat laboratorium yang ada.

Khusus dalam bangunan Pusat Teknologi Industri pengkondisian udara dapat dibedakan menjadi dua bagian yaitu penyegaran udara bagi karyawan dan penyegaran udara yang digunakan pada proses pelatihan, lingkungan kerja mesin, penyimpanan dan sebagainya.

Pemilihan sistem pengkondisian udara yang tepat dalam rancangan mempertimbangkan hal-hal berikut ini:

- 1) Intensitas penggunaan sarana penghawaan mekanis dalam ruang-ruang.
  - 2) Jenis kegiatan yang ada dalam ruang
  - 3) Dimensi ruang
  - 4) Kapasitas ruang
- c. Sistem mekanikal

- 1) Sistem distribusi air bersih

Salah satu yang menjadi perlengkapan pada bangunan komersial yang perlu disediakan adalah jaringan pendistribusian air bersih yang juga erat kaitannya dengan kesehatan penggunaan bangunan. Dalam perancangan bangunan Pusat Teknologi Industri distribusi air bersih didalam bangunan menggunakan sistem distribusi kebawah atau *down feed system*. Pada sistem ini, air bersih diambil dari sumur atau sumber air yang terletak dibawah, lalu ditampung terlebih dahulu di tangka air yang berada diatas atap, baru kemudian didistribusikan ke lubang-lubang distribusi yang letaknya lebih rendah dengan menggunakan bantuan gaya gravitasi bumi.

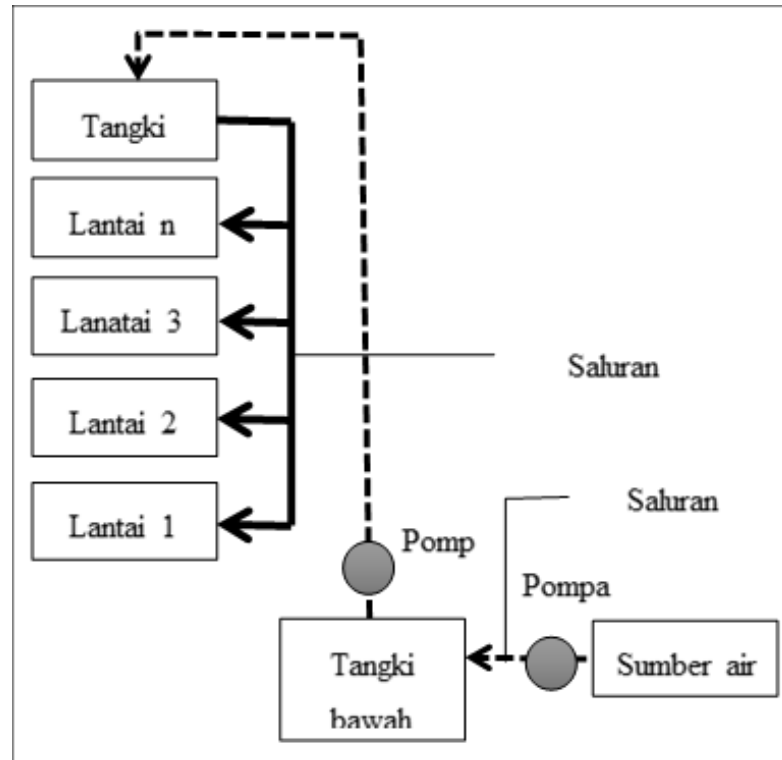

Gambar III.49. Bagan Sistem Distribusi Air Bersih  
 Sumber: Sofyan dan Morimura, 1980

Pada perencanaan distribusi kebawah perlu diperhatikan pembagian zona untuk mengantisipasi keseimbangan ketersediaan air bersih pada tiap-tiap lantai bangunan selain itu hal ini juga bertujuan untuk meratakan beban struktur bangunan sebagai akibat diadakannya tangki air sebagai fasilitas penampungan air pada tiap zona.

2) Sistem pembuangan air kotor

Sistem pembuangan air kotor berfungsi mengalirkan zat pembuangan dan gas-gas yang ditimbulkannya dari alat-alat pembuangan ke tampungan buangan. Dalam perancangan bangunan bertingkat, perletakkan jaringan pembuangan air kotor dapat direncanakan didalam bangunan maupun diluar bangunan. Untuk pembuangan air kotor yang berada didalam bangunan perletakkan antara jarak 1 m dari dinding luar bangunan tersebut. Untuk pembuangan jaringan air kotor yang berada diluar bangunan ditempatkan mulai 1 m dari dinding paling luar bangunan sampai keriol kota.

Dalam perancangan bangunan Pusat Teknologi Industri untuk menangani masalah pembuangan air kotor menggunakan *single stack system*. Pada sistem ini, pembuangan air tinja dan air kotor dipisahkan dengan dua jenis pipa pada aliran mendatar, sedangkan pipa vertikalnya menjadi satu. Setelah dialirkan melalui saluran pembuangan, air kotor dan kotoran dari bangunan harus ditampung didalam penampungan air kotor yaitu sumur resapan, penampungan kotoran padat yaitu septic tank, atau kesaluran umum (roil kota). Berikut ini merupakan cara dalam penanganan pembuangan air kotor, yaitu:

- Pembuangan air kotor langsung ke roil kota
- Pembuangan air kotor ke roil kota melalui bak pengendap
- Pembuangan air kotor ke air terbuka
- Pembuangan air kotor dengan sistem sumur resapan
- Pembuangan air kotor ke dalam bak pengendap

Perencanaan sistem pembuangan air kotor harus mempertimbangkan aliran buangan secara cepat sehingga mendukung kesehatan dan kenyamanan pengguna bangunan. Terkait dengan hal tersebut penentuan kemiringan yang sesuai perlu dipertimbangkan dan diatur dengan tepat.

#### d. Sistem keamanan

Salah satu persyaratan yang perlu diperhatikan dalam merancang bangunan publik adalah terjaganya keamanan pemakai bangunan yang dapat dicapai dengan kelengkapan pengaman bangunan.

##### 1) Sistem kebakaran

Untuk menentukan jenis *Fire Protection*, perlu diketahui terlebih dahulu klasifikasi bahaya api, yaitu:

- a) Klasifikasi A, yaitu bahaya api yang diakibatkan benda padat yang mudah terbakar seperti kertas, kain, dan kayu. Bahaya ini tergolong tingkatan ringan yang bisa dipadamkan semua jenis pemadam.

- b) Klasifikasi B, adalah kebakaran yang diakibatkan oleh BBM, termasuk diantaranya gas elpiji, bensin, solar, bensol, dan aftur. Kebakaran tingkat ini memerlukan bahan kimia untuk memadamkannya.
- c) Klasifikasi C, meliputi kebakaran yang disebabkan oleh hubungan pendek arus listrik.

**Table III.5** Klasifikasi Penyebab Kebakaran dan Zat Pemadamnya

Kelas	Penyebab bahaya api	Zat pemadam
A	Tekstill, kertas, kayu, plastic, sampah	Air atau CO2 padat
B	Oil, solar, gasolin	CO2 ( <i>tetra chloride</i> )
C	Listrik	CO2 ( <i>tetra chloride</i> )

(Sumber: *Time – saver standards for building materials and systems, 2000*)

Dalam penanggulangan bahaya kebakaran dapat dilakukan upaya-upaya sebagai berikut:

- a) Preventif, yang dapat dilakukan:
  - Perlengkapan pencegahan
  - Pemeliharaan bahan bangunan
  - Isolasi terhadap api
- b) Represif, meliputi pengadaan alat-alat pemadam kebakaran serta penunjang lain seperti:
  - *Fire alarm system*
  - *Fire sprinkle system*
  - *Fire detector*
  - *Smoke and heat venting*
  - *Fire dumper and shutter*
  - *Water supply system*
  - *Punch register*
  - *Fire hydrant*
  - *Portable fire extinguisher* atau *chemical extinguishing*



Sebagai kelengkapan dari pelengkap penanggulangan kebakaran, perlu disediakan unit penyelamatan darurat (*fire space*). Untuk penyelamatan darurat terdiri atas beberapa jenis antara lain:

- Tangga darurat
  - Helipad
- 2) Sistem penangkal petir

Berikut ini merupakan kriteria dalam penilaian kebutuhan penangkal petir pada suatu bangunan yaitu:

- Jenis bangunan
- Bahan konstruksi
- Tinggi bangunan
- Situasi letak bangunan
- Jumlah hari guruh (*thunder day*)

**Table III.6** Nilai Indeks Keamanan Bangunan Terhadap Petir Berdasarkan Jenis Bangunan

No.	Jenis bangunan	Nilai indeks A
1.	Bangunan biasa yang bangunan maupun isinya tidak perlu diamankan	<0
2.	Bangunan dan isinya jarang digunakan	0
3.	Bangunan yang berisi peralatan sehari-hari atau tempat tinggal orang, termasuk ruko, industri kecil	1
4.	Bangunan dengan isi cukup penting dan bangunan yang berisi banyak orang	2
5.	Bangunan yang berisi sangat banyak orang	3
6.	Instalasi gas, minyak atau bensin dan rumah sakit	5
7.	Bangunan yang mudah meledak, ataupun berisi bahan peledak	15

(Sumber: *Time – saver standards for building materials and systems, 2000*)

**Table III.7** Nilai Indeks Keamanan Bangunan Terhadap Petir Berdasarkan Kriteria Bahan Konstruksi Bangunan

No.	Bahan konstruksi	Nilai indeks B
1.	Seluruh bahan terbuat dari logam	0
2.	Bangunan dengan konstruksi beton bertulang, rangka besi dengan atap logam.	1
3.	Bangunan dengan konstruksi beton bertulang, kerangka besi dan atap bukan logam, dan bangunan kayu dengan atap logam	2
4.	Bangunan kayu dengan atap bukan logam	3

(Sumber: *Time – saver standards for building materials and systems, 2000*)

**Table III.8** Nilai Indeks Keaman Bangunan Terhadap Petir Berdasarkan Tinggi Bangunan

No.	Tinggi bangunan	Nilai indeks C
1	Sampai dengan 6 meter	0
2	6-12 meter	2
3	12-17 meter	3
4	17-25 meter	4
5	25-35 meter	5
6	35-50 meter	6
7	50-70 meter	7
8	70-100 meter	8
9	100-140 meter	9
10	140-200 meter	10

(Sumber: *Time – saver standards for building materials and systems, 2000*)

**Table III.9** Nilai Indeks Keamanan Bangunan Terhadap Petir Berdasarkan Situasi Bangunan

No.	Situasi banguan	Nilai indeks D
1	Ditanah datar pada semua ketinggian	0
2	Dikaki bukit sampai-tinggi bukit atau dipegunungan sampai 1000 m dari muka air laut	1

3	Di puncak gunung atau pegunungan dengan tinggi lebih dari 1000 m dari muka air laut	2
---	---	---

(Sumber: Time – saver standards for building materials and systems, 2000)

**Table III.10** Nilai Indeks Keamanan Bangunan Terhadap Peti Berdasarkan Jumlah Hari Guruh

No.	Jumlah hari guruh	Nilai indeks E
1	Sampai dengan 2 hari	0
2	2-4 hari	1
3	4-8 hari	2
4	8-16 hari	3
5	26-32 hari	4
6	32-64 hari	5
7	64-128 hari	6
8	128-256 hari	7

(Sumber: Time – saver standards for building materials and systems, 2000)

Secara matematis, dengan menjumlah nilai indeks yang didapat akan timbul suatu nilai indeks total ® sebagai beriku:

$$R = 3 + 2 + 3 + 0 + 4$$

$$R = 12$$

**Table III.11** Nilai Matriks Perkiraan Bahaya

No.	Perkiraan bahaya	Pengamanan
<11	Diabaikan	Tidak perlu
11	Kecil	Tidak perlu
12	Sedang	Agak perlu
12	Agak besar	Perlu
14	Besar	Sangatperlu
>14	Sangat besar	Diharuskan

(Sumber: Time – saver standards for building materials and systems, 2000)

Berdasarkan hasil perhitungan dan disesuaikan nilai matriks perkiraan bahaya, bangunan Pusat Teknologi Industri perlu dilengkapi dengan penangkal petir. Dalam perencanaannya berikut ini hal-hal yang perlu dipertimbangkan:

- a) Keamanan secara teknis memperhatikan keserasian arsitektur.
- b) Nilai perlindungan penangkal petir pada bangunan
- c) Penampang hantaran pentahan yang digunakan
- d) Ketahanan alat dan material yang digunakan, baik ketahanan secara mekanis maupun ketahanan terhadap korosi
- e) Bentuk dan ukuran bangunan yang dilindungi
- f) Faktor ekonomis

## F. Tata Ruang Luar dan Dalam Bangunan

### 1. Tata Ruang Luar Bangunan



Untuk mendapatkan penataan ruang luar bangunan yang sesuai dengan kondisi tapak dan menampilkan kesan yang terlihat menarik, perlu perencanaan khusus tata letak serta menentukan perlengkapan untuk mendukung aktifitas yang ada.

#### a. *Soft space*

Perencanaan *soft space* berfungsi agar penataan *landscape* berupa jenis tanaman dapat menambah keindahan tampilan bangunan. Berikut ini adalah elemen tanaman yang digunakan pada perencanaan *landscap* bangunan teknologi industri:

**Table III.12** Jenis Elemen Tanaman Dalam Rencana

Jenis Pohon	Gambaran	Fungsi
<b>Palm raja</b>		<ul style="list-style-type: none"> <li>- Sebagai penambah unsur estetika</li> <li>- Pengarah sirkulasi dalam perencanaan jalur</li> </ul>

<p><b>Kiara payung dan beringin putih</b></p>		<ul style="list-style-type: none"> <li>- Jenis vegetasi ini digunakan sebagai pelindung, penahan angin, filtrasi radiasi matahari</li> <li>- Dapat mereduksi frekuensi kebisingan dan penyaring udara kotor atau polusi</li> <li>- Dapat digunakan sebagai pengarah sirkulasi didalam tapak.</li> </ul>
<p><b>Lantana juntai</b></p>		<ul style="list-style-type: none"> <li>- Jenis vegetasi lantana juntai dapat digunakan untuk menambah estetika diluar bangunan</li> <li>- Sebagai pembatas fisik serta pengarah sirkulasi</li> </ul>
<p><b>Rumput manila</b></p>		<ul style="list-style-type: none"> <li>- Digunakan sebagai <i>ground cover</i></li> <li>- Penyerap panas pada lingkungan bangunan</li> <li>- Sebagai unsur estetik</li> </ul>

(Sumber: Olah Data Literatur, 2019)

b. Plaza

Sebagai bangunan umum, Pusat Teknologi Industri perlu dilengkapi plaza yang difungsikan sebagai ruang aktifitas memusat, tempat berkumpul sekaligus ruang sirkulasi. Selain perencanaan plaza, desain koridor juga perlu diperhatikan. Koridor merupakan penghubung antara ruang didalam bangunan dengan ruang luar. Pada perencanaan plaza dan koridor dirancangn dengan semenarik dan senyaman mungkin untuk memaksimalkan fungsi serta menambah keindahan lingkungan bangunan.

c. Perlengkapan taman dan jalan

Perencanaan ini yaitu penyediaan berupa perlengkapan yang bertujuan untuk mendukung, memfasilitasi segala aktifitas-aktifitas, sehingga dihasilkan kondisi yang nyaman, aman, mudah, efisien serta menjadikan penampilan bangunan tampak indah. Perlengkapan taman yang

dimaksud seperti bangku taman, tempat sampah, lampu taman, papan penunjuk arah dan kolam.

## 2. Tata Ruang Dalam Bangunan

Interior bangunan futuristik menampilkan tampilan yang berani ditunjukkan pada elemen-elemen pembentuk ruang, didesain dengan bentuk yang sedinamis mungkin untuk menciptakan suatu kesan yang baru. Dalam perencanaannya pada bangunan Pusat Teknologi Industri tata ruang dalam bangunan memperhatikan hal-hal berikut ini:

- a. Menampilkan permainan bidang didalam ruangan
- b. Menggunakan warna netral serta tidak mencolok
- c. Furnitur yang ada terlihat dinamis dan bersifat futuristik
- d. Menggunakan material-material seperti *stainless steel*, kaca, penggunaan *acrylic* pada interior bangunan
- e. Penggunaan pencahayaan LED dan teknologi sebagai unsur pendukung

## BAB IV KONSEPSI DESAIN

### A. Konsep Pengolahan Tapak dan Pemrograman Ruang

#### 1. Alternatif 1

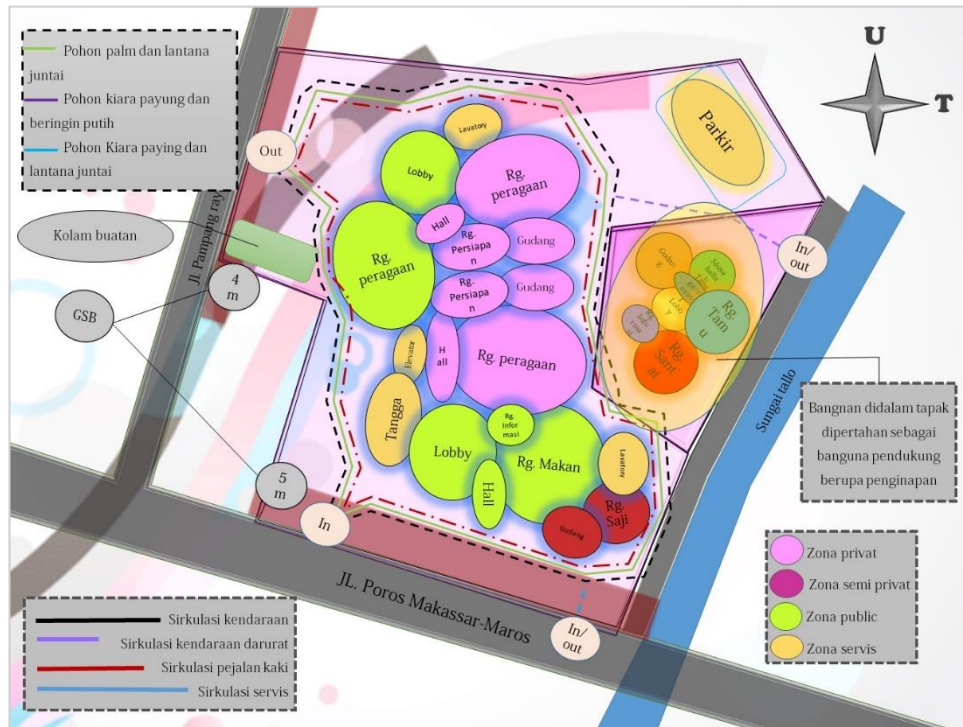

Gambar IV.1. Alternatif Pengolahan Tapak dan Pemrograman Ruang 1  
Sumber: Olah Desain, 2019

- Sisi depan bangunan menghadap ke jalan utama yaitu Jalan Poros Makassar-Maros pada arah selatan untuk menghindari cahaya matahari langsung.
- Memanfaatkan penggunaan pencahayaan alami dari matahari dengan penggunaan jendela kaca bening.
- Menciptakan daerah bayangan berupa *sunscreen* pada bangunan.
- Perlu dilakukan penimbunan tanah pada tapak untuk meratakan serta membuat pedestrian antara wilayah tapak dan jalan.
- Menyediakan drainase didalam tapak untuk limpasan air permukaan untuk menghindari adanya genangan air didalam tapak.

- Membentuk kontur didalam tapak untuk mereduksi kebisingan, selain itu dengan penggunaan kontur dapat menambah keindahan serta menghindari bentuk lanskap dalam tapak yang monoton.
- Pada area parkir dibuat kemiringan lahan 1-5 % menuju drainase.
- Penggunaan berbagai macam karakteristik tanaman disekitar bangunan untuk mereduksi kebisingan, sinar matahari serta menyaring polusi dan debu yang terbawa angin.
- Mempertahankan vegetasi yang ada didalam tapak yang tidak mengganggu keberadaan bangunan.
- Memilih vegetasi jenis pohon palm raja dan lantana jantay sebagai pengarah jalur sirkulasi didalam tapak.
- Pada arah yang kurang menarik digunakan pohon beringin putih yang berdaun lebat untuk menutupi pemandangan yang kurang menarik.
- Memperkirakan dan menyesuaikan jarak antara tanaman pohon dengan bangunan untuk menghindari kegagalan konstruksi pada bangunan. Dalam perencanaan jarak antar bangunan dan pohon dipertimbangkan jenis pohon dan lebar akar.
- Menempatkan bangunan utama ditengah tapak guna mengurangi kebisingan akibat kegiatan-kegiatan yang ada disekeliling tapak
- Zona publik ditempatkan dibagian dengan tingkat frekuensi kebisingan yang tinggi yaitu pada bagian selatan tapak dengan sumber kebisingan suara kendaraan dijalan Poros Makassar-Maros. Disamping hal tersebut dengan keberadaannya didepan pintu masuk dapat mempermudah pengunjung menemukan area publik.
- Penempatan zona privat di timur untuk menghindari kebisingan yang tinggi sekaligus memanfaatkan view yang ada.
- Area parkir di tempatkan dibagian belakang bangunan, untuk menghindari tampilan depan bangunan yang kurang rapih.
- Tampilan depan bangunan yaitu pada arah selatan dari Jalan Poros Makassar-Maros dibuat semenarik mungkin untuk mengekspos bangunan, selain itu pada arah barat dari Jalan Pampang Raya tampilan perlu diperindah untuk menarik perhatian pengguna jalan.



- Menggunakan material bangunan dengan sistem akustik yang baik yang dapat menanggulangi kebisingan pada area privat. Pada ruang workshop yang membutuhkan ketenangan digunakan material seperti *eco-tech glass wool rool* yang dapat menyerap suara dengan baik.
- Tanam-tanaman seperti rumput manila dan tanaman lantana juntay bersifat menyerap bunyi-bunyian sehingga dapat digunakan sebagai salah satu pilihan untuk meredam kebisingan.
- Pada bagian dengan frekuensi kebisingan tinggi yaitu pada arah selatan dan arah barat tapak pohon-pohon dirapatkan.
- Menyediakan tangki pengumpulan air hujan untuk pasokan air primer diatas atap.
- Menyiapkan talang air dan pipa talang untuk mengalirkan air hujan kebawah menuju draenase.
- Kemiringan atap menentukan pengaliran air dari bangunan menuju kebawah.
- Air hujan dialirkan ke draenase menuju riol kota disekitar tapak
- Pemilihan material bangunan berupa *Aluminium Composit Panel* (ACP), kaca bening dan *stainless steel* yang diketahui baik untuk menghindari kerusakan akibat tempisan air hujan pada kulit bangunan.
- Pada jalur pejalan kaki menuju pintu masuk lingkungan bangunan dibuat senyaman mungkin dengan pengadaan pohon palm sebagai peneduh, lantana juntai sebagai pengarah sirkulasi serta menyediakan perlengkapan seperti lampu jalan.
- Menyediakan zona naik turun penumpang untuk pengguna kendaraan umum pada dua jalur jalan yang ada.
- Pintu masuk dan keluar tapak dipisahkan untuk menghindari *crossing* sirkulasi dalam tapak
- Jalan Poros Makassar-Maros merupakan jalan utama sekaligus pintu masuk menuju tapak, sementara itu untuk Jalan Pampang Raya digunakan sebagai pintu keluar dari tapak.
- Menyediakan akses sirkulasi yang nyaman bagi pejalan kaki, penyandang disabilitas berupa jalur pejalan kaki

- Perencanaan jalan didalam bangunan dibuat dengan dua jalur berukuran 5m untuk satu jalur dengan pemisahan jalur berupa trotoar dan pepohonan, untuk memperlancar sirkulasi yang ada didalam tapak.
- Jalan masuk utama ke tapak dibuat satu arah dengan ukuran jalan 6.6 m.
- Memastikan garis pandang yang jelas bagi kendaraan saat memasuki jalan raya, kurang lebih 10 m garis pandang menuju jalan raya.
- Memiringkan area jalan untuk draenase.
- Akses untuk kendaraan darurat seperti truk pemadam kebakaran dan ambulans diletakkan di Jalan Poros Makassar-Maros untuk memperlancar dan mempercepat laju kendaraan menuju dan keluar tapak.
- Sirkulasi untuk kendaraan khusus servis diletakkan pada bagian samping tapak di lorong kecil bagian timur, untuk mempermudah pencapaian menuju fungsi ruang servis tanpa mengganggu sirkulasi kendaraan umum didalam tapak.
- Pada area pejalan kaki disediakan bidang yang dapat diraba sebagai petunjuk bagi orang buta disetiap perubahan landasan serta area kendaraan yang berbahaya.
- Membuat jalur dengan permukaan rata untuk dilalui kursi roda.
- Permukaan landasan stabil, kokoh dan tidak licin.
- Struktur komponen bangunan dan selubung bangunan harus terpatok dengan kuat untuk menahan hembusan angin.

## 2. Alternatif 2

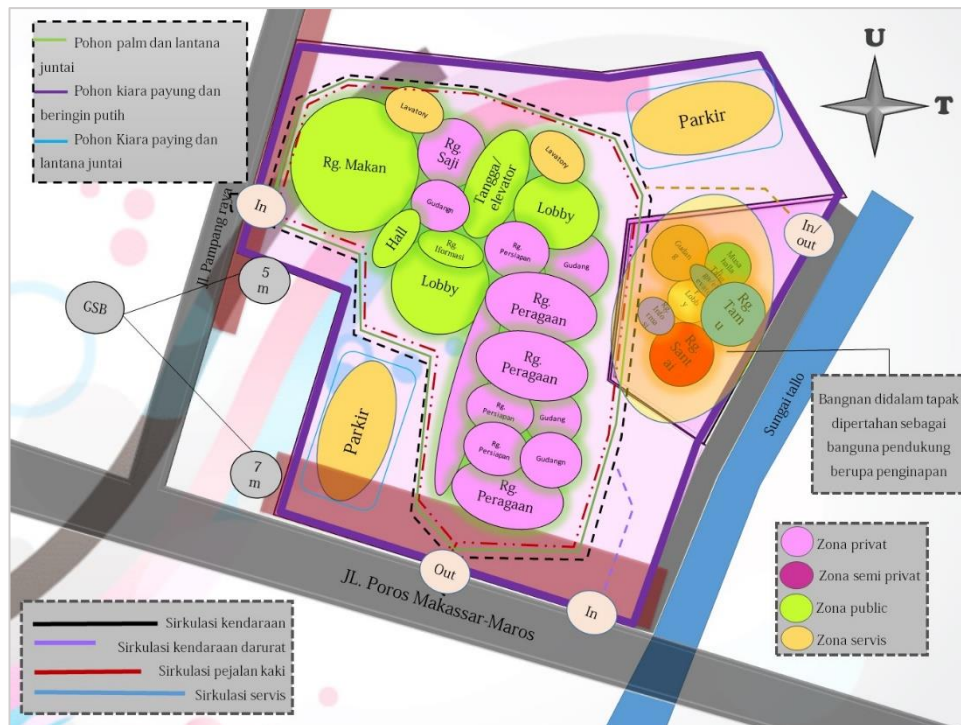

Gambar IV.2. Alternatif Pengolahan Tapak dan Pemrograman Ruang 2  
Sumber: Olah Desain, 2019

- Zona privat berada pada bagian timur tapak untuk memanfaatkan view yang baik. Sedangkan daerah privat dengan kebisingan yang tinggi digunakan perpaduan antara vegetasi, pedestrian serta lebar GSB 7 m untuk menghindari kebisingan.
- Area publik diletakkan di bagian barat tapak dengan tingkat frekuensi kebisingan yang cukup tinggi.
- Tampilan tapak pada area zona publik dibuat dengan semenarik mungkin dengan tampilan yang terlihat jelas dari arah Jl. Pampang Raya dan Jl. Poros Makassar-Maros.
- Area servis dalam tapak seperti parkir menyesuaikan bagian kosong yang memungkinkan untuk dijadikan sebagai tempat parkir.
- Area parkir ditempatkan di dua tempat yang berbeda, sesuai dengan penggunaannya. Dimana area parkir untuk pengunjung berada di samping bangunan yang dapat terlihat dengan jelas, sementara parkir untuk penghuni penginapan ditempatkan disamping penginapan untuk mempermudah pencapaian dari pengguna penginapan.

- Ukuran GSB yaitu 7 m. ini dapat digunakan sebagai zona naik turun penumpang untuk pengguna kendaraan umum.
- Pintu masuk dan keluar tapak dipisahkan. Pintu masuk ketapak terletak di jalur Jl. Pampang Raya, hal ini untuk menghindari kemacetan. Sementara untuk pintu keluar tapak berada pada jalur Jl. Poros Makassar Maros, dengan penggunaan GSB yang luas yaitu dengan lebar 7 m dapat juga menghindari kemacetan yang diakibatkan oleh banyaknya kendaraan yang melewati jalan tersebut.
- Bentuk bangunan mengikuti bentuk tapak untuk mengoptimalkan penggunaan lahan.
- Perlu dilakukan penimbunan tanah pada tapak untuk meratakan serta membuat pedestrian antara wilayah tapak dan jalan raya.
- Menyediakan draenase didalam tapak untuk limpasan air permukaan untuk menghindari adanya genangan air didalam tapak.
- Membentuk kontur didalam tapak untuk mereduksi kebisingan, selain itu dengan penggunaan kontur dapat menambah keindahan serta menghindari bentuk landskap dalam tapak yang monoton.
- Pada area parkir dibuat kemiringan lahan 1-5 % menuju draenase.
- Penggunaan berbagai macam karakteristik tanaman disekitar bangunan untuk mereduksi kebisingan, sinar matahari serta menyaring polusi dan debu yang terbawa angin.
- Mempertahankan vegetasi yang ada didalam tapak yang tidak mengganggu keberadaan bangunan.
- Memilih vegetasi berupa pohon palm raja sebagai pengarah jalur sirkulasi didalam tapak.
- Memperkirakan dan menyesuaikan jarak antara tanaman pohon dengan bangunan untuk menghindari kegagalan konstruksi pada bangunan. Jarak bangunan dengan pohon disesuaikan dengan jenis tanaman dan lebar akar.
- Menempatkan bangunan ditengah tapak guna mengurangi kebisingan akibat kegiatan-kegiatan yang ada disekeliling tapak

- Tanam-tanaman seperti rumput manila dan tanaman lantana juntay bersifat menyerap bunyi-bunyian, sehingga dapat digunakan untuk menghindari pantulan bunyi.
- Pada bagian dengan frekuensi di arah selan dan barat tapak merupakan arah yang menghasilkan kebisingan yang cukup tinggi sehingga pohon-pohon perlu untuk dirapatkan sebagai salah satu solusi dalam mengurangi kebisingan yang ada.
- Menyediakan tangki pengumpulan air hujan untuk pasokan air primer diatas atap.
- Menyiapkan talang air dan pipa talang untuk mengalirkan air hujan kebawah menuju draenase.
- Air hujan dialirkan ke draenase menuju riol kota disekitar tapak.
- Pemilihan material bangunan berupa *Aluminium Composit Panel* (ACP), kaca bening dan *stainless steel* yang diketahui baik untuk menghindari kerusakan akibat tempisan air hujan pada kulit bangunan.
- Pada jalur pejalan kaki menuju pintu masuk lingkungan bangunan dibuat senyaman mungkin.
- Menyediakan akses sirkulasi yang nyaman bagi pejalan kaki, penyandang disabilitas berupa jalur pejalan kaki
- Perencanaan jalan didalam bangunan dibuat dengan dua jalur berukuran 5 m untuk satu jalur dengan pemisahan jalur berupa trotoar dan pepohonan, untuk memperlancar sirkulasi yang ada didalam tapak.
- Memastikan garis pandang yang jelas bagi kendaraan saat memasuki jalan raya.
- Memiringkan area jalan 1- 5% untuk draenase.
- Akses untuk kendaraan darurat seperti truk pemadam kebakaran dan ambulan ditempatkan di Jalan Poros Makassar-Maros untuk mempermudah pencapaian kendaraan terhadap bangunan.
- Sirkulasi untuk kendaraan khusus servis diletakkan pada bagian samping tapak di lorong kecil bagian timur, untuk mempermudah pencapaian menuju fungsi ruang servis tanpa mengganggu sirkulasi kendaraan umum didalam tapak.

- Pada area pejalan kaki disediakan bidang yang dapat diraba sebagai petunjuk bagi orang buta disetiap perubahan landasan serta area kendaraan yang berbahaya.
- Membuat jalur dengan permukaan rata untuk dilalui kursi roda.
- Permukaan landasan stabil, kokoh dan tidak licin untuk penyandang disabilitas.
- Pada arah yang kurang menarik pada arah barat dan utara tapak digunakan pohon beringin putih yang berdaun lebat untuk menutupi tampak yang kurang menarik.
- Struktur komponen bangunan dan selubung bangunan harus terpatok dengan kuat untuk menahan hembusan angin.
- Memanfaatkan penggunaan pencahayaan alami dari matahari dengan penggunaan jendela kaca bening.
- Menciptakan daerah bayangan berupa *sunscreen* pada bangunan.

## B. Pemrograman Ruang dan Pengolahan Bentuk

### 1. Alternatif 1

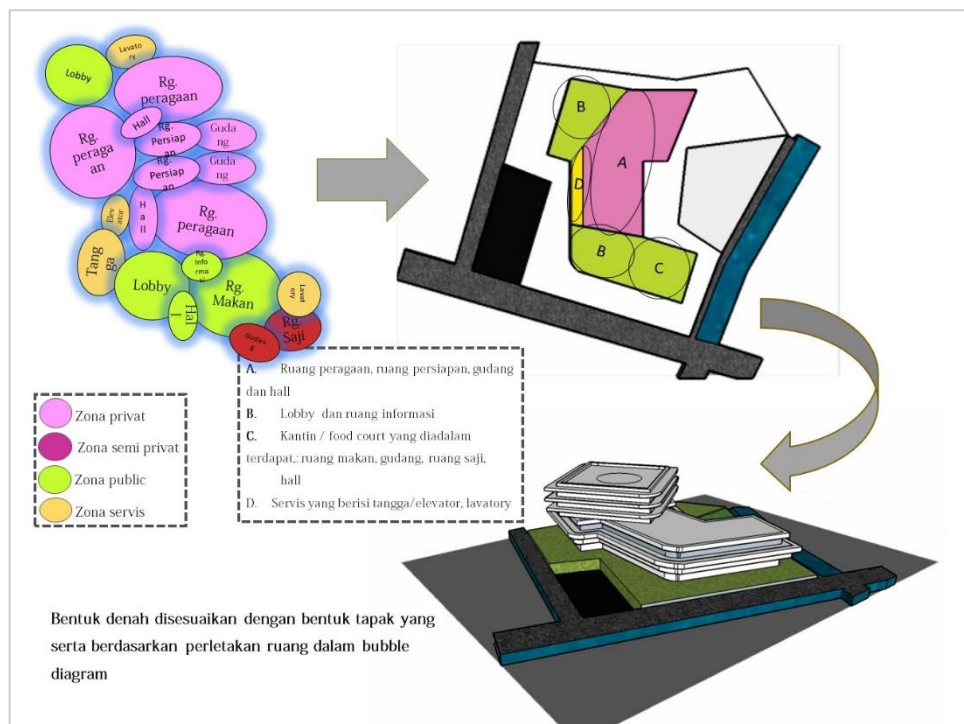

Gambar IV.3. Konsep Pemrograman ruang dan Pengolahan Bentuk Alternatif 1  
Sumber: Olah Desain, 2019

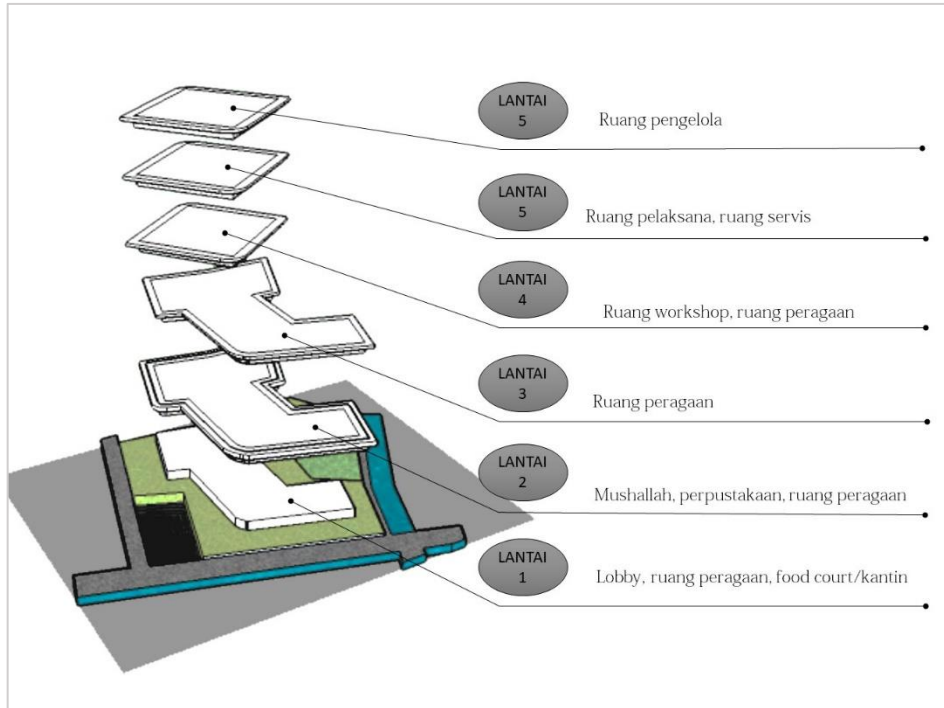

Gambar IV.4. Pepsrograman Ruang Alternatif 1  
 Sumber: Olah Desain, 2019

Penempatan ruang pada bangunan disesuaikan dengan bentuk dan penzonningan yang ada.

2. Alternatif 2

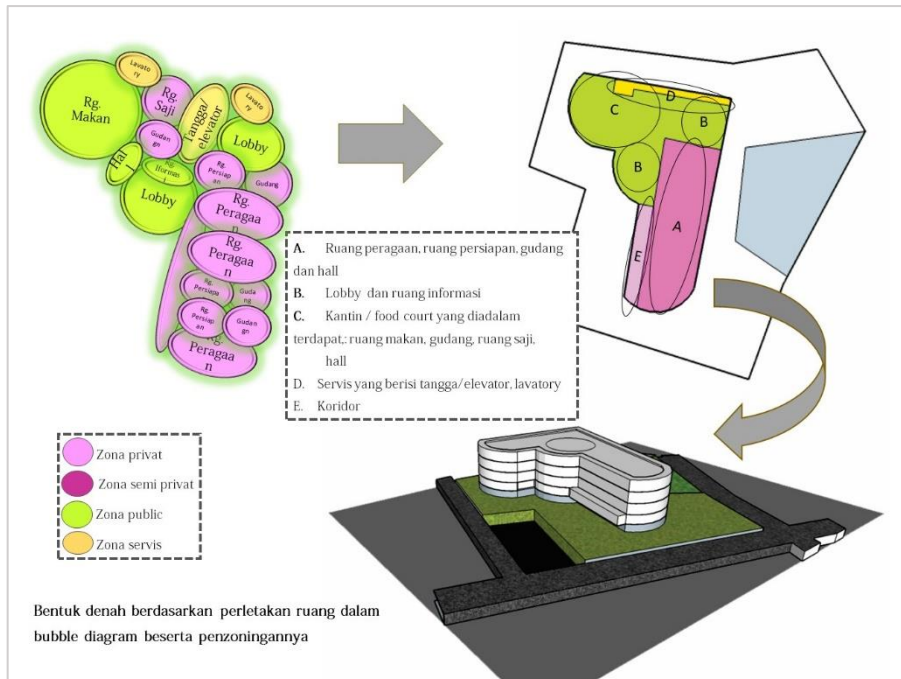

Gambar IV.5. Konsep Pemrograman ruang dan Pengolahan Bentuk Alternatif 2  
 Sumber: Olah Desain, 2019

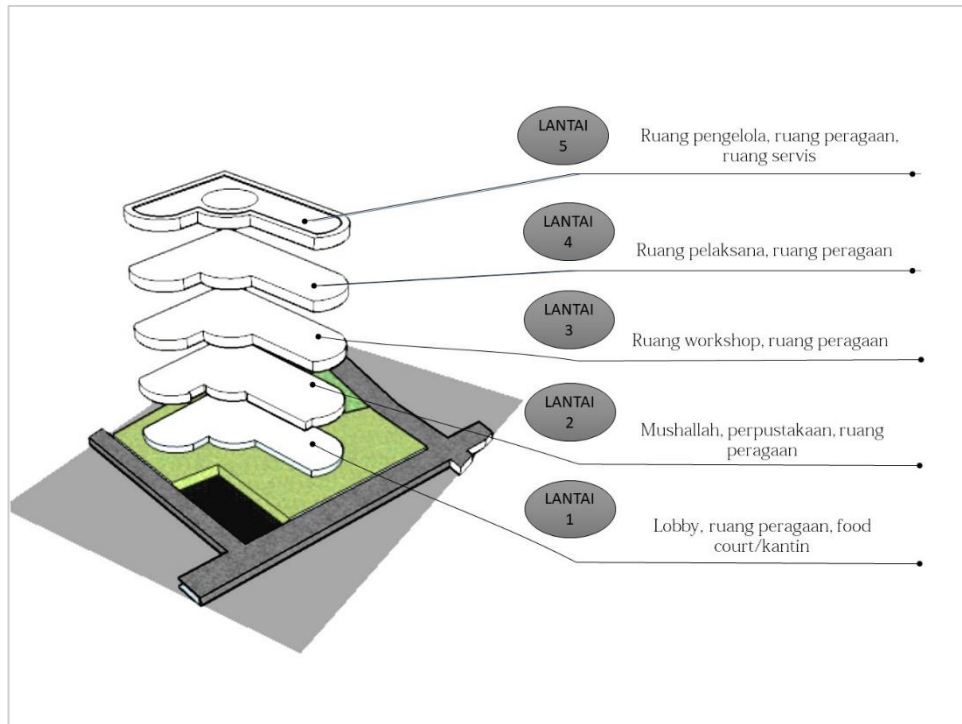

Gambar IV.6. Pemrograman Ruang Alternatif 2  
 Sumber: Olah Desain, 2019

Penempatan ruang-ruang didasari dengan penempatan zona pada konsep *bubble diagram* dan disesuaikan dengan bentuk bangunan yang ada.

### C. Pengolahan Bentuk dan Pendukung Kelengkapan Bangunan

Dalam analisis pengolahan bentuk terhadap pendukung dan kelengkapan bangunan ini meliputi sistem pencahayaan, sistem penghawaan, sistem mekanikal dan sistem keamanan pada bangunan.

#### 1. Alternatif 1

Dalam perencanaan bangunan Pusat Teknologi Industri pada alternatif 1 pertimbangan orientasi bangunan terhadap pengaruh pencahayaan sinar matahari sangat diperhatikan. Dalam perencanaannya sisi bangunan dimiringkan untuk menghindari matahari secara langsung. Untuk sistem penghawaan bangunan dirancang dengan bentuk memanjang, sehingga penghawaan alami dapat dirasakan secara merata. Sementara itu untuk sistem mekanikal bangunan yang terdiri dari distribusi air bersih dan pembuangan air kotor diletakkan dibagian utara bangunan bersama dengan penempatan elevator dan jalur evakuasi juga diletakkan pada bagian utara disesuaikan dengan bentuk dan fungsi ruang. Disamping itu sistem



penanggulangan kebakaran yakni penyediaan pipa distribusi air antisipasi kebakaran diletakkan pada bagian barat bangunan. Pada bagian atap bangunan tertinggi diletakkan sistem penangkal petir disetiap sudut. Dan disediakan pula jalur evakuasi diatap bangunan berupa helipad.

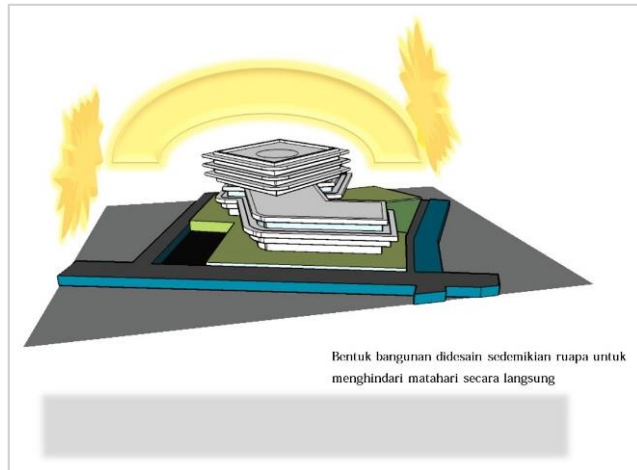

Gambar IV.7. Sistem Pencahayaan Alami Alternatif 1  
Sumber: Olah Desain, 2019

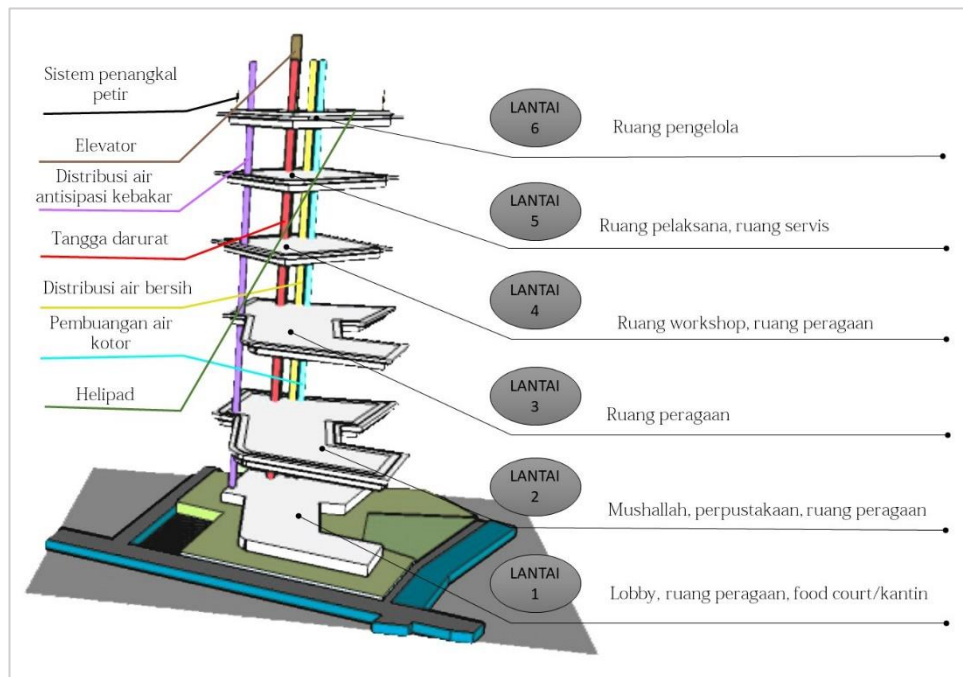

Gambar IV.8. Sistem Bentuk dan Pendukung Kelengkapan Bangunan 1  
Sumber: Olah Desain, 2019

## 2. Alternatif 2

Dalam perencanaan sistem pencahayaan bangunan mengoptimalkan bukaan pada arah timur bangunan untuk memaksimalkan pencahayaan pada pagi hari. Sementara itu sisi bangunan bagian barat dilengkapi dengan *sun shading* untuk mengurangi pengaruh dari matahari sore. Bentuk bangunan direncanakan berdasarkan bentuk tapak yang memanjang, sehingga penghawaan alami dapat dirasakan secara merata. Seluruh sistem mekanikal bangunan termasuk distribusi air antisipasi kebakaran diletakkan pada bagian utara bangunan. Selain itu penempatan jalur evakuasi dan elevator juga diletakkan pada bagian utara bangunan menyesuaikan fungsi dan bentuk bangunan yang ada. Untuk sistem penangkal petir disediakan disetiap sudut bangunan.

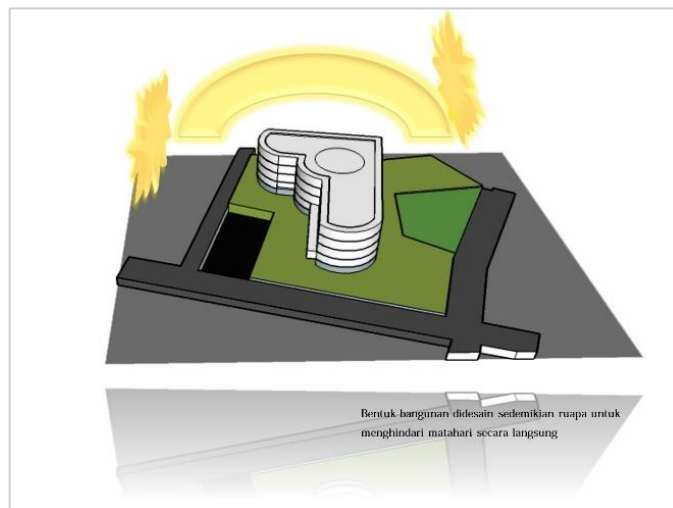

Gambar IV.9. Sistem Pencahayaan Alami Alternatif 2  
Sumber: Olah Desain, 2019

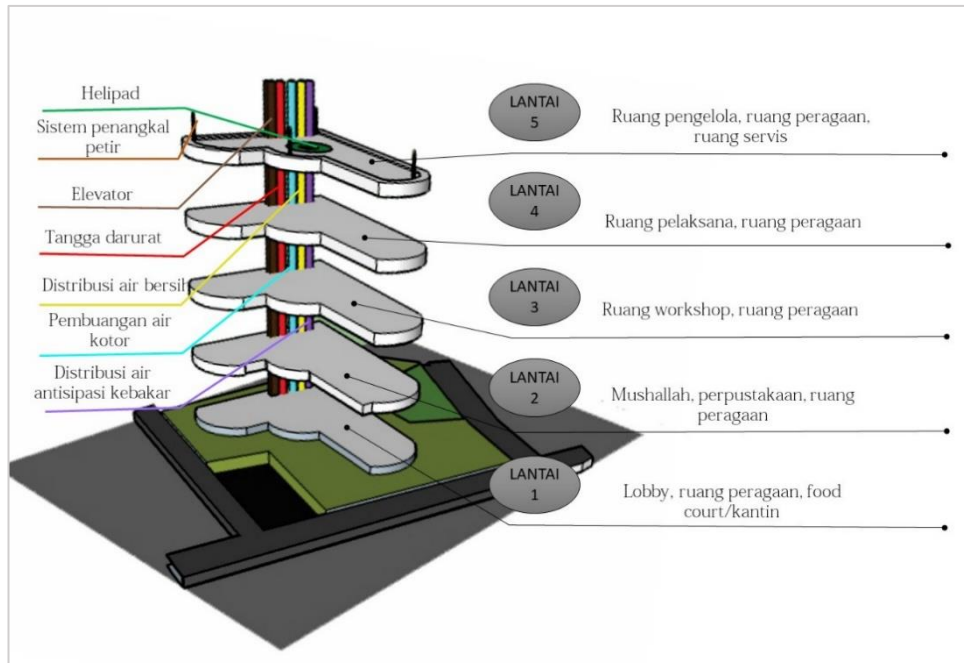

Gambar IV.10. Sistem Bentuk dan Pendukung Kelengkapan Bangunan Alternatif 2  
 Sumber: Olah Desain, 2019

#### D. Pendukung Kelengkapan Bangunan dan Aplikasi Arsitektur

Pengolahan pendukung dan kelengkapan bangunan terhadap aplikasi arsitektur terletak pada jenis material yang digunakan baik itu dari eksterior maupun interior bangunan. Selain itu bentuk bangunan didesain dengan bentuk yang memiliki unsur futuristik.

##### 1. Alternatif 1

Pada pengolahan pendukung kelengkapan bangunan dan aplikasi arsitektur ditekankan pada bentuk fisik bangunan yang didukung dengan material yang mencirikan bangunan masa depan.

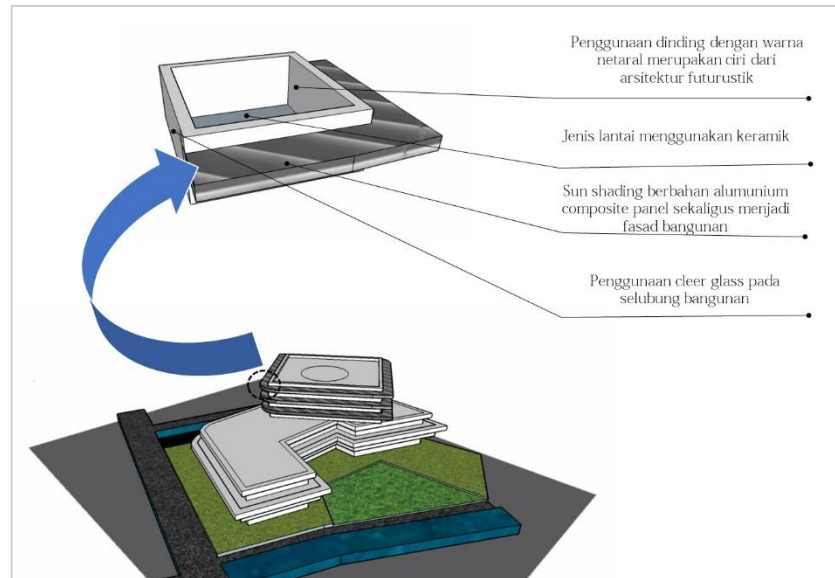

Gambar IV.11. Pendukung Kelengkapan Bangunan dan Aplikasi Arsitektur Alternatif 1  
 Sumber: Olah Desain, 2019

## 2. Alternatif 2

Pengolahan pendukung kelengkapan bangunan terhadap aplikasi arsitektur diterapkan pada penggunaan warna, material untuk interior dan bentuk bangunan pada eksterior bangunan.

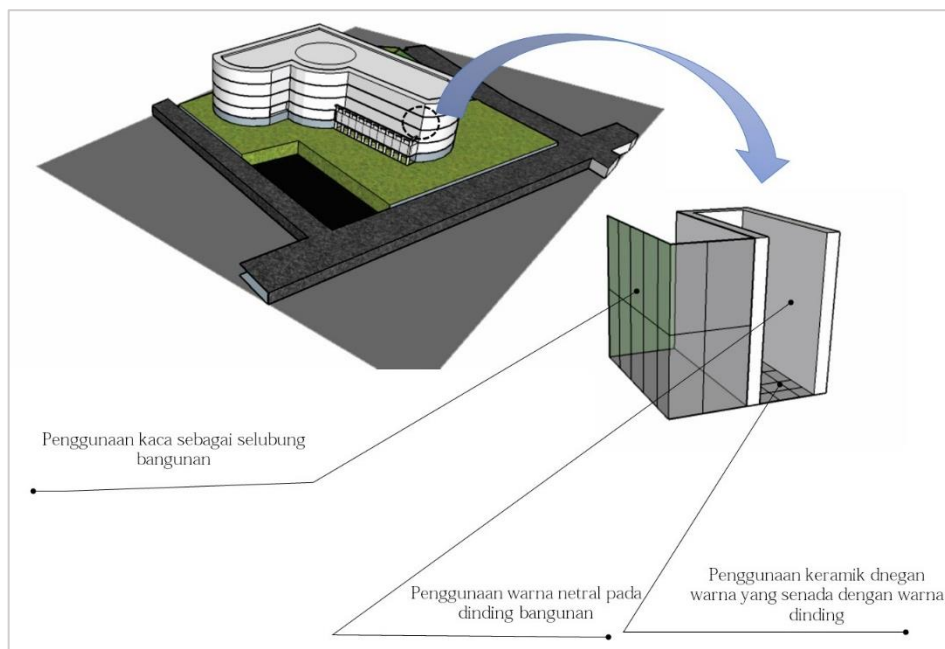

Gambar IV.12. Pendukung Kelengkapan Bangunan dan Aplikasi Arsitektur Alternatif 2  
 Sumber: Olah Desain, 2019

## E. Kesimpulan Konsep Desain

**Table IV.1** Kesimpulan Konsep Desain Bangunan

	Kriteria	Alternatif 1	Alternatif 2
1.	Konsep Pengolahan Tapak dan Pemrograman Ruang	<ul style="list-style-type: none"> <li>• Sisi depan bangunan menghadap ke jalan utama yaitu Jalan Poros Makassar-Maros pada arah selatan untuk menghindari cahaya matahari langsung.</li> <li>• Perlu dilakukan penimbunan tanah pada tapak untuk meratakan serta membuat pedestrian antara wilayah tapak dan jalan.</li> <li>• Menyediakan draenase didalam tapak untuk limpasan air permukaan untuk menghindari adanya genangan air didalam tapak</li> <li>• Membentuk kontur didalam tapak untuk mereduksi kebisingan, selain itu dengan penggunaan kontur dapat menambah keindahan serta menghindari bentuk</li> </ul>	<ul style="list-style-type: none"> <li>• Zona privat berada pada bagian timur tapak untuk memanfaatkan view yang baik. Sedangkan daerah privat dengan kebisingan yang tinggi digunakan perpaduan antara vegetasi, pedestrian serta lebar GSB yang cukup luas untuk menghindari kebisingan.</li> <li>• Ukuran GSB yaitu 7 m. ini dapat digunakan sebagai zona naik turun penumpang untuk pengguna kendaraan umum.</li> <li>• Bentuk bangunan mengikuti bentuk tapak untuk mengoptimalkan penggunaan lahan.</li> </ul>

		<p>landskap dalam tapak yang monoton.</p> <ul style="list-style-type: none"> <li>• Pada area parkir dibuat kemiringan lahan 1-5 % menuju draenase.</li> <li>• Penggunaan berbagai macam karakteristik tanaman disekitar bangunan untuk mereduksi kebisingan, sinar matahari serta menyaring polusi dan debu yang terbawa angin.</li> <li>• Mempertahankan vegetasi yang ada didalam tapak yang tidak mengganggu keberadaan bangunan</li> <li>• Memilih vegetasi yang cocok sebagai pengarah jalur sirkulasi didalam tapak</li> <li>• Memperkirakan dan menyesuaikan jarak antara tanaman pohon dengan bangunan untuk menghindari kegagalan konstruksi pada bangunan.</li> <li>• Menempatkan bangunan utama ditengah tapak</li> </ul>	<ul style="list-style-type: none"> <li>• Area servis dalam tapak seperti parkir menyesuaikan bagian kosong yang memungkinkan untuk dijadikan sebagai tempat parkir.</li> <li>• Area parkir ditempatkan di dua tempat yang berbeda, sesuai dengan penggunaannya. Dimana area parkir untuk pengunjung berada di samping bangunan yang dapat terlihat dengan jelas, sementara parkir untuk penghuni penginapan ditempatkan disamping penginapan untuk mempermudah pencapaian dari pengguna penginapan.</li> <li>• Pintu masuk dan keluar tapak dipisahkan. Pintu masuk ketapak</li> </ul>
--	--	--	--

		<p>guna mengurangi kebisingan akibat kegiatan-kegiatan yang ada disekeliling tapak</p> <ul style="list-style-type: none"> <li>• Zona publik ditempatkan dibagian dengan tingkat frekuensi kebisingan yang tinggi yaitu pada bagian selatan tapak dengan sumber kebisingan suara kendaraan di Jalan Poros Makassar-Maros.</li> </ul> <p>Disamping hal tersebut dengan keberadaannya didepan pintu masuk dapat mempermudah pengunjung menemukan area public.</p> <ul style="list-style-type: none"> <li>• Menggunakan material bangunan dengan sistem akustik yang baik yang dapat menanggulangi kebisingan pada area privat</li> <li>• Tanam-tanaman seperti rumput manila dan tanaman lantana jantay bersifat menyerap bunyi-bunyian</li> <li>• Pada bagian dengan frekuensi kebisingan</li> </ul>	<p>terletak dijalur jl. Pampang Raya, hal ini untuk menghindari kemacetan.</p> <p>Sementara untuk pintu keluar tapak berada pada jalur jl. Poros Makassar Maros, dengan penggunaan GSB yang luas dapat juga menghindari kemacetan yang diakibatkan oleh banyaknya kendaraan yang melewati jalan tersebut.</p> <ul style="list-style-type: none"> <li>• Area publik diletakkan di bagian barat tapak dengan tingkat frekuensi kebisingan yang cukup tinggi.</li> <li>• Tampilan tapak pada area zona public dibuat dengan semenarik mungkin dengan tampilan yang terlihat jelas dari arah Jl. Pampang</li> </ul>
--	--	--	---

		<p>tinggi pohon-pohon dirapatkan.</p> <ul style="list-style-type: none"> <li>• Menyediakan tangki pengumpulan air hujan untuk pasokan air primer diatas atap.</li> <li>• Menyiapkan talang air dan pipa talang untuk mengalirkan air hujan kebawah menuju draenase.</li> <li>• Kemiringan atap menentukan pengaliran air dari bangunan menuju kebawah</li> <li>• Air hujan dialirkan ke draenase menuju riol kota disekitar tapak</li> <li>• Pemilihan material bangunan pada kulit bangunan yang tepat untuk menghindari kerusakan akibat tempisan air hujan</li> <li>• Pada jalur pejalan kaki menuju pintu masuk lingkungan bangunan dibuat senyaman mungkin</li> <li>• Menyediakan zona naik turun penumpang untuk</li> </ul>	<p>Raya dan jl. Poros Makassar-Maros.</p> <ul style="list-style-type: none"> <li>• Perlu dilakukan penimbunan tanah pada tapak untuk meratakan serta membuat pedestrian antara wilayah tapak dan jalan.</li> <li>• Menyediakan draenase didalam tapak untuk limpasan air permukaan untuk menghindari adanya genangan air didalam tapak</li> <li>• Membentuk kontur didalam tapak untuk mereduksi kebisingan, selain itu dengan penggunaan kontur dapat menambah keindahan serta menghindari bentuk landscape dalam tapak yang monoton.</li> <li>• Pada area parkir dibuat kemiringan lahan 1-5 % menuju draenase.</li> </ul>
--	--	---	--



		<p>pengguna kendaraan umum</p> <ul style="list-style-type: none"> <li>• Pintu masuk dan keluar tapak dipisahkan untuk menghindari <i>crossing</i> sirkulasi dalam tapak</li> <li>• Jalan Poros Makassar-Maros merupakan jalan utama sekaligus pintu masuk menuju tapak, sementara untuk Jalan Pampang Raya digunakan sebagai pintu keluar dari tapak.</li> <li>• Area parkir di tempatkan dibagian belakang bangunan, untuk menghindari tampilan depan bangunan yang kurang rapih</li> <li>• Menyediakan akses sirkulasi yang nyaman bagi pejalan kaki, penyandang disabilitas berupa jalur pejalan kaki</li> <li>• Perencanaan jalan didalam bangunan dibuat dengan dua jalur berukuran 5m untuk satu jalur dengan pemisahan jalur berupa trotoar dan pepohonan, untuk</li> </ul>	<ul style="list-style-type: none"> <li>• Penggunaan berbagai macam karakteristik tanaman disekitar bangunan untuk mereduksi kebisingan, sinar matahari serta menyaring polusi dan debu yang terbawa angin.</li> <li>• Mempertahankan vegetasi yang ada didalam tapak yang tidak mengganggu keberadaan bangunan</li> <li>• Memilih vegetasi yang cocok sebagai pengarah jalur sirkulasi didalam tapak</li> <li>• Memperkirakan dan menyesuaikan jarak antara tanaman pohon dengan bangunan untuk menghindari kegagalan konstruksi pada bangunan.</li> <li>• Menempatkan bangunan ditengah tapak guna mengurangi</li> </ul>
--	--	--	---

		<p>memperlancar sirkulasi yang ada didalam tapak.</p> <ul style="list-style-type: none"> <li>• Jalan masuk utama ke tapak dibuat satu arah dengan ukuran jalan 6.6 m</li> <li>• Memastikan garis pandang yang jelas bagi kendaraan saat memasuki jalan raya. memiringkan area jalan untuk draenase</li> <li>• Menyediakan akses untuk kendaraan darurat seperti truk pemadam kebakaran dan ambulan</li> <li>• Pada area pejalan kaki disediakan bidang yang dapat diraba sebagai petunjuk bagi orang buta disetiap perubahan landasan serta area kendaraan yang berbahaya.</li> <li>• Membuat jalur dengan permukaan rata untuk dilalui kursi roda</li> <li>• Permukaan landasan stabil, kokoh dan tidak licin</li> <li>• Tampilan depan bangunan yaitu pada</li> </ul>	<p>kebisingan akibat kegiatan-kegiatan yang ada disekeliling tapak</p> <ul style="list-style-type: none"> <li>• Tanam-tanaman seperti rumput manila dan tanaman lantana juntay bersifat menyerap bunyi-bunyian</li> <li>• Pada bagian dengan frekuensi kebisingan tinggi, pohon-pohon dirapatkan.</li> <li>• Menyediakan tangki pengumpulan air hujan untuk pasokan air primer diatas atap.</li> <li>• Menyiapkan talang air dan pipa talang untuk mengalirkan air hujan kebawah menuju draenase.</li> <li>• Air hujan dialirkan ke draenase menuju riol kota disekitar tapak</li> <li>• Pemilihan material bangunan pada kulit bangunan yang tepat untuk menghindari kerusakan akibat tempisan air hujan</li> </ul>
--	--	---	--

		<p>arah selatan dari Jalan Poros Makassar-Maros dibuat semenarik mungkin untuk mengekspos bangunan, selain itu pada arah barat dari Jalan Pampang Raya tampilan perlu diperindah untuk menarik perhatian pengguna jalan.</p> <ul style="list-style-type: none"> <li>• Pada arah yang kurang menarik digunakan pohon yang berdaun lebat untuk menutupi arah yang kurang menarik</li> <li>• Penempatan zona privat di timur untuk menghindari kebisingan yang tinggi sekaligus memanfaatkan view yang ada</li> <li>• Memanfaatkan penggunaan pencahayaan alami dari matahari dengan penggunaan jendela kaca bening</li> <li>• Menciptakan daerah bayangan berupa</li> </ul>	<ul style="list-style-type: none"> <li>• Pada jalur pejalan kaki menuju pintu masuk lingkungan bangunan dibuat senyaman mungkin</li> <li>• Menyediakan akses sirkulasi yang nyaman bagi pejalan kaki, penyanggah disabilitas berupa jalur pejalan kaki</li> <li>• Perencanaan jalan didalam bangunan dibuat dengan dua jalur berukuran 5m untuk satu jalur dengan pemisahan jalur berupa trotoar dan pepohonan, untuk memperlancar sirkulasi yang ada didalam tapak.</li> <li>• Jalan masuk utama ke tapak dibuat satu arah dengan ukuran jalan 6.6 m</li> <li>• Memastikan garis pandang yang jelas bagi kendaraan saat memasuki jalan raya.</li> <li>• Memiringkan area jalan untuk drainase</li> </ul>
--	--	---	---

		<p><i>sunscreen</i> pada bangunan</p> <ul style="list-style-type: none"> <li>• Struktur komponen bangunan dan selubung bangunan harus terpatok dengan kuat untuk menahan hembusan angin</li> </ul>	<ul style="list-style-type: none"> <li>• Menyediakan akses untuk kendaraan darurat seperti truk pemadam kebakaran dan ambulan</li> <li>• Pada area pejalan kaki disediakan bidang yang dapat diraba sebagai petunjuk bagi orang buta disetiap perubahan landasan serta area kendaraan yang berbahaya.</li> <li>• Membuat jalur dengan permukaan rata untuk dilalui kursi roda</li> <li>• Permukaan landasan stabil, kokoh dan tidak licin</li> <li>• Pada arah yang kurang menarik digunakan pohon yang berdaun lebat untuk menutupi</li> <li>• Memanfaatkan penggunaan pencahayaan alami dari matahari dengan penggunaan jendela kaca bening</li> </ul>
--	--	--	--

			<ul style="list-style-type: none"> <li>• Menciptakan daerah bayangan berupa sunscreen pada bangunan</li> <li>• Struktur komponen bangunan dan selubung bangunan harus terpatok dengan kuat untuk menahan hembusan angin</li> </ul>
2.	Pemrograman Ruang dan Pengolahan Bentuk	<ul style="list-style-type: none"> <li>• Penempatan ruang pada bangunan disesuaikan dengan bentuk dan penzoningan yang ada.</li> </ul>	<ul style="list-style-type: none"> <li>• Penempatan ruang-ruang sesuai dengan konsep <i>bubble diagram</i> bentuk bangunan.</li> </ul>
3.	Pengolahan Bentuk dan Pendukung Kelengkapan Bangunan	<ul style="list-style-type: none"> <li>• Pada sisi bangunan dimiringkan untuk menghindari penerimaan cahaya matahari secara langsung</li> <li>• Dengan bentuk yang memanjang, penerimaan sistem penghawaan alami pada bangunan dapat dirasakan secara merata</li> <li>• Sistem mekanikal bangunan ditempatkan pada bagian utara bangunan disesuaikan</li> </ul>	<ul style="list-style-type: none"> <li>• Penerimaan pencahayaan alami pada arah timur dioptimalkan dengan memaksimalkan bukaan, sementara untuk arah barat digunakan <i>sun shading</i> untuk mengurangi pengaruh dari matahari sore</li> <li>• Bentuk bangunan didesain dengan bentuk memanjang</li> </ul>

		<p>dengan fungsi ruang dan bentuk bangunan</p> <ul style="list-style-type: none"> <li>• Sistem keamanan berupa penanggulangan kebakaran dengan menyediakan pipa distribusi air antisipasi kebakaran diletakkan pada bagian barat bangunan</li> <li>• Untuk jalur evakuasi ditempatkan pada bagian utara bangunan bersama dengan elevator, selain itu penempatan penambahan berupa jalur evakuasi udara berupa helipad ditempatkan di atap bangunan tertinggi</li> <li>• Penggunaan sistem penangkal petir ditempatkan disetiap sudut bangunan</li> </ul>	<p>sehingga penghawaan alami dalam bangunan dapat dirasakan secara merata</p> <ul style="list-style-type: none"> <li>• Seluruh sistem mekanikal sekaligus sistem distribusi air antisipasi kebakaran, jalur evakuasi serta elevator diletakkan pada bagian utara bangunan</li> <li>• Sistem penangkal petir diletakkan disetiap sudut bangunan</li> <li>• Terdapat jalur evakuasi udara berupa helipad dibagian atap bangunan</li> </ul>
4.	Pendukung Kelengkapan Bangunan dan Aplikasi Arsitektur	Pada pengolahan pendukung kelengkapan bangunan dan aplikasi arsitektur ditekankan pada bentuk bangunan yang didukung dengan material yang mencirikan	Pengolahan pendukung kelengkapan bangunan terhadap aplikasi arsitektur diterapkan pada penggunaan warna, material untuk interior dan bentuk

		<p>bangunan masa depan. Dalam perancangan digunakan material seperti <i>clear glass, stainless steel, keramik</i></p>	<p>bangunan pada eksterior bangunan.</p>
5.	Kelebihan	<ul style="list-style-type: none"> <li>• Sisi depan bangunan menghadap ke jalan utama yaitu Jalan Poros Makassar-Maros pada arah selatan untuk menghindari cahaya matahari langsung.</li> <li>• Zona publik dapat ditemukan dengan mudah.</li> <li>• Pintu masuk dan keluar tapak terpisah sehingga kemungkinan <i>crossing</i> sirkulasi dalam tapak dapat dihindari</li> <li>• Jalan Poros Makassar-Maros merupakan jalan utama sekaligus pintu masuk menuju tapak, sementara untuk Jalan Pampang Raya digunakan sebagai pintu keluar dari tapak.</li> <li>• Area parkir di tempatkan dibagian belakang bangunan, untuk</li> </ul>	<ul style="list-style-type: none"> <li>• Bentuk bangunan mengikuti bentuk tapak, sehingga luasan tapak dapat dimaksimalkan.</li> <li>• Dengan lebar GSB 7 m dari jalur Jl Poros Makassar-Maros dapat digunakan sebagai zona naik turun penumpang untuk pengguna kendaraan umum, sekaligus dapat menjadi solusi dalam mereduksi kebisingan.</li> <li>• Dengan pemilihan Jl. Pampang Raya sebagai pintu masuk ke tapak dapat mengurangi resiko terjadinya kemacetan.</li> <li>• Area parkir ditempatkan di dua</li> </ul>

		<p>menghindari tampilan depan bangunan yang kurang rapih</p> <ul style="list-style-type: none"> <li>• Tampak depan bangunan dari arah jl. Poros Makassar-Maros yang merupakan jalan utama yang banyak dilalui kendaraan.</li> </ul>	<p>tempat yang berbeda, sesuai dengan penggunaannya.</p> <p>Dimana area parkir untuk pengunjung berada di samping bangunan yang dapat terlihat dengan jelas, sementara parkir untuk penghuni penginapan ditempatkan disamping penginapan untuk mempermudah pencapaian dari pengguna penginapan.</p> <ul style="list-style-type: none"> <li>• Tampilan tapak dapat terlihat jelas dari arah Jl. Pampang Raya dan jl. Poros Makassar-Maros.</li> </ul>
6.	Kekurangan	<ul style="list-style-type: none"> <li>• Penempatan parkir umum dan parkir khusus untuk penginapan ditempatkan di lokasi yang sama sehingga dapat membingungkan</li> </ul>	<ul style="list-style-type: none"> <li>• Sistem sirkulasi dibuat dengan sistem mengelilingi bangunan sehingga jalur yang dilalui cukup jauh</li> <li>• Dengan penggunaan GSB 7 m, lahan</li> </ul>



		<p>pengunjung dalam memarkir kendaraan.</p> <ul style="list-style-type: none"> <li>• Dengan Jl. Poros Makassar-Maros sebagai pintu masuk ketapak memungkinkan dapat terjadinya kemacetan apabila jumlah kendaraan yang memasuki tapak cukup banyak dan ditambah pengguna jalan tersebut.</li> </ul>	<p>untuk bangunan dapat berkurang</p> <ul style="list-style-type: none"> <li>• <i>Entrance</i> bangunan menghadap langsung ke matahari sore</li> </ul>
<ul style="list-style-type: none"> <li>• Berdasarkan pertimbangan-pertimbangan pada kriteria terhadap alternatif 1 dan alternatif 2 diatas maka dalam perencanaan dan perancangan pusat teknologi industri dengan pendekatan arsitektur futuristik di makassar menggunakan alternatif 1.</li> </ul>			

(Sumber: Olah Data Lapangan, 2019)

## BAB V TRANSFORMASI DESAIN

### A. Transformasi Tapak

Dalam proses perencanaan dan perancangan desain bangunan pusat teknologi industri terdapat pertimbangan-pertimbangan dan eksplorasi yang mempengaruhi gagasan awal perencanaan desain pada tapak sebagai berikut:

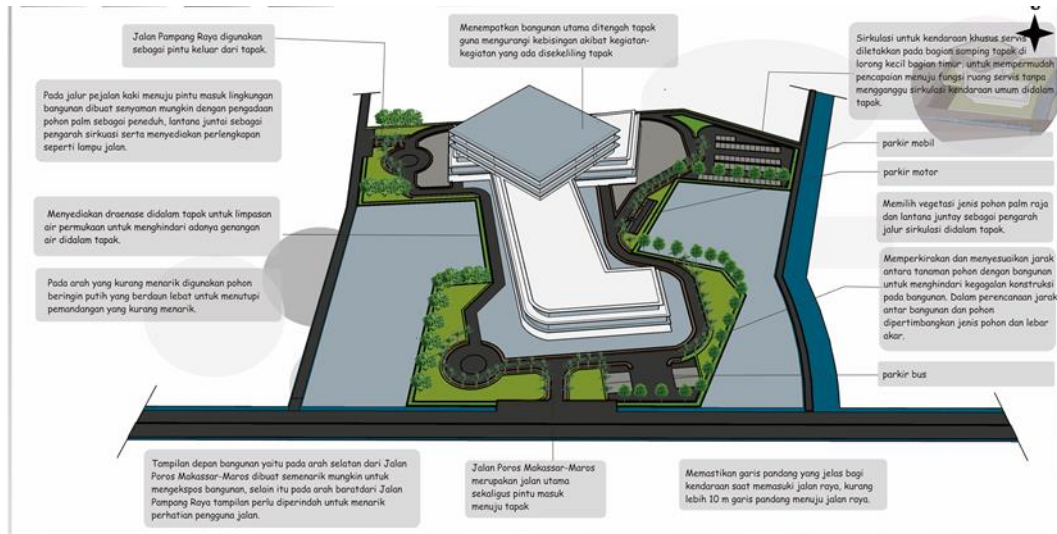

Gambar V.1. Desain Perencanaan Tapak Awal  
Sumber: Olah Desain, 2019

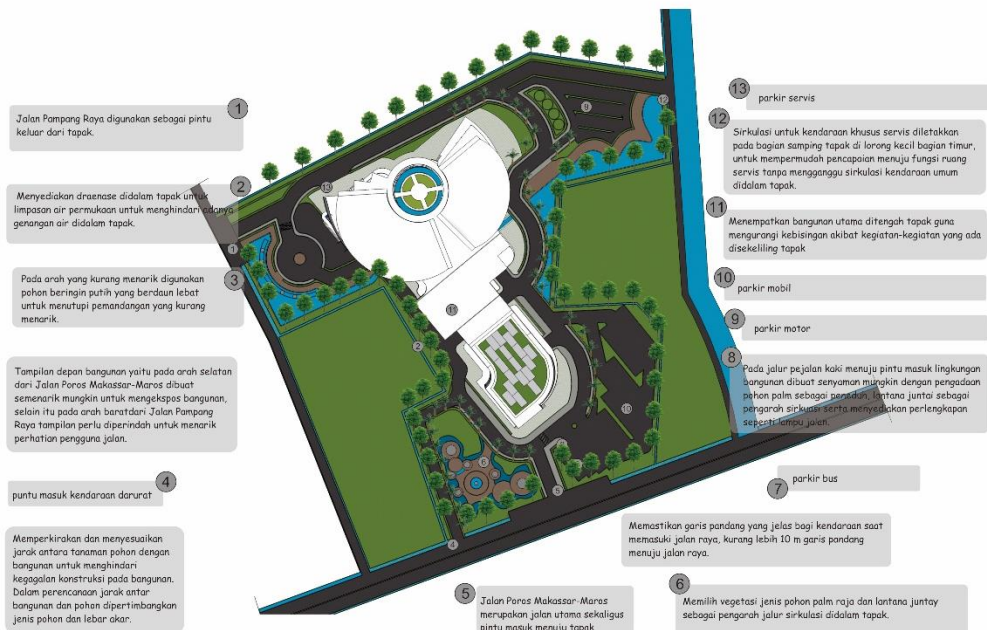

Gambar V.2. Desain Perencanaan Tapak Akhir  
Sumber: Olah Desain, 2019

Pertimbangan-pertimbangan kepada hasil desain awal terhadap hasil desain akhir terdapat kelebihan dan kekurangan pada masing-masing konsep desain. Perlu penanganan secara mendasar sebagai solusi dalam menangani hal tersebut, sebagai berikut:

1. Perubahan terhadap luasan dan bentuk tapak, berdasarkan pertimbangan terhadap fungsi bangunan yang ditujukan untuk pengunjung yang berada pada bangunan pendukung berupa penginapan, bangunan utama dengan bangunan pendukung diakses melalui sirkulasi yang terpisah. Dimana untuk mengakses bangunan pendukung pengunjung tidak memasuki Kawasan atau area yang termasuk dalam bagian bangunan utama. Artinya bangunan pendukung memiliki akses tersendiri.
2. Perubahan terhadap sirkulasi didalam tapak, dengan mempertimbangkan luasan tapak maka dalam perencanaan sirkulasi menggunakan jalan dengan satu arah, namun dibuat dengan lebar jalan yang cukup yang dapat dilalui 2 kendaraan mobil.
3. Penambahan taman dan plaza di sekitar bangunan untuk mengisi kekosongan sekaligus memberi estetik pada lingkungan tapak.
4. Penambahan sungai dan danau buatan untuk mengurangi panas serta menjadi nilai tambah terhadap keindahan didalam tapak.
5. Perubahan terhadap area parkir, dalam penempatan areah parkir untuk kendaraan sepeda motor ditempatkan pada sisi utara tapak atau pada area belakang bangunan untuk menghindari bagian depan bangunan yang kurang rapih. Sementara untuk parkir mobil dan bus ditempatkan pada bagian samping bangunan, hal ini untuk memudahkan pengunjung pada kendaraan dengan jumlah yang banyak dengan mudah menemukan pintu utama bangunan. Sedangkan untuk parkir khusus servis ditempatkan tepat dibelakang bangunan agar mudah dijangkau dari jalan pintuk masuk servis
6. menuju ruang servis yang dapat dijangkau dari belakang bangunan.

## B. Transformasi Bentuk

Dalam proses perencanaan dan perancangan desain bangunan pusat teknologi industri terdapat pertimbangan-pertimbangan dan eksplorasi yang mempengaruhi gagasan awal perencanaan desain pada bentuk bangunan sebagai berikut:

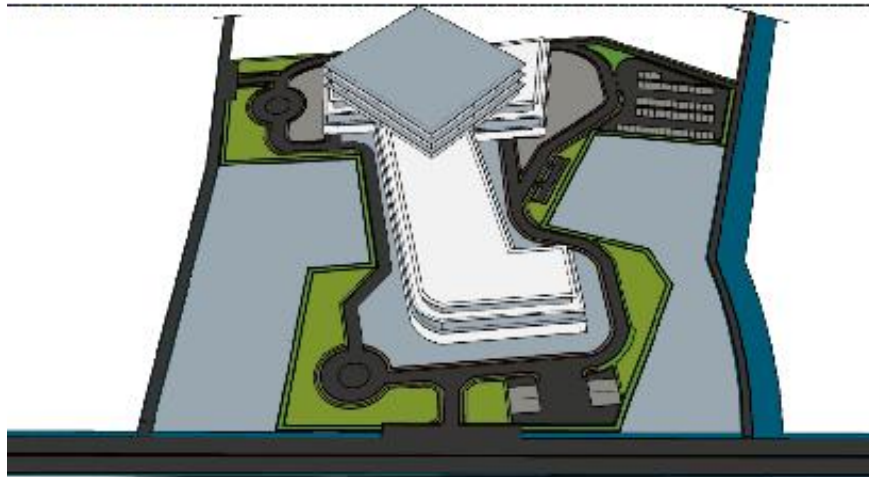

Gambar V.3. Desain Perencanaan Bentuk Awal  
Sumber: Olah Desain, 2019

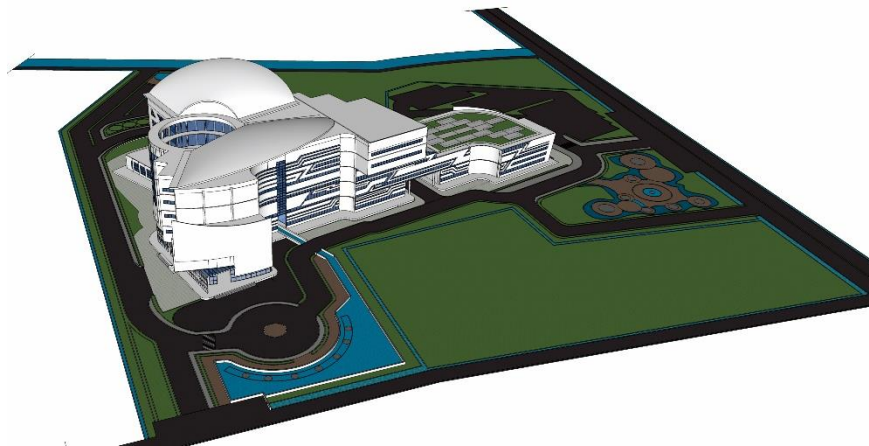

Gambar V.4. Desain Perencanaan Bentuk akhir  
Sumber: Olah Desain, 2019

1. Perubahan signifikan pada bangunan yaitu dengan penambahan void pada bagian tengah bangunan dimana bagian dalamnya dilewati sungai buatan yang membelah bangunan.
2. Perubahan bentuk atap bangunan dari plat menjadi bentuk melengkung sesuai tema bangunan.

3. Perubahan pada fasad bangunan berupa penambahan dan penggabungan bentuk polygon dan garis lurus untuk mengurangi monoton.
4. Penambahan lengkungan pada bentuk bangunan agar terlihat lebih dinamis sesuai tema bangunan.
5. Terdapat penambahan jalan yang membelah bangunan yang mempengaruhi bentuk bangunan.

### C. Transformasi Struktur

Dalam proses perencanaan dan perancangan desain bangunan Pusat Teknologi Industri terdapat pertimbangan-pertimbangan dan eksplorasi yang mempengaruhi gagasan awal perencanaan desain pada struktur bangunan sebagai berikut:

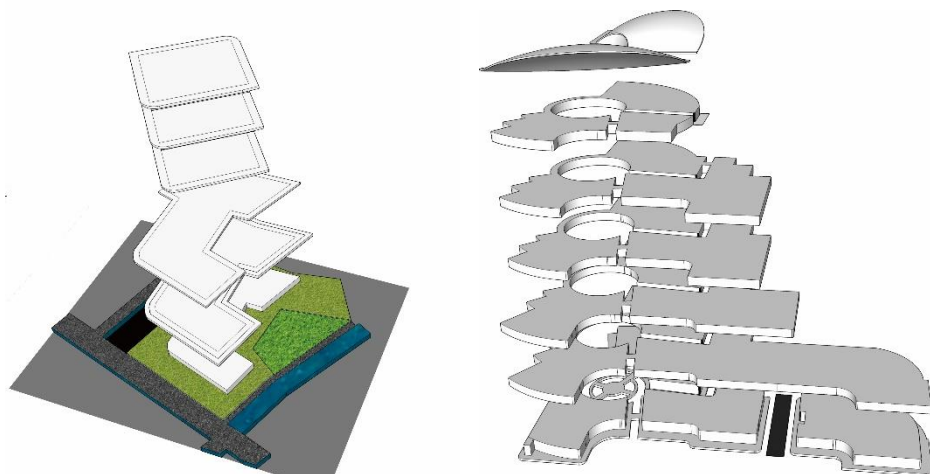

Gambar V.6. Transformasi Struktur Awal Ke Akhir  
Sumber: Olah Desain, 2019

1. Perubahan pada struktur atap, dari yang sebelumnya menggunakan atap plat datar ditambah dengan menggunakan atap dengan struktur sel yang melengkung.
2. Perubahan signifikan pada struktur bangunan yaitu dengan penggunaan bentuk melengkung yang mempengaruhi modul perletakan kolom dan balok pada bangunan.

#### D. Tata Ruang

Dalam proses perencanaan dan perancangan desain bangunan pusat teknologi industri terdapat pertimbangan-pertimbangan dan eksplorasi yang mempengaruhi gagasan awal perencanaan desain pada tata ruang bangunan sebagai berikut:

**Table V.1** Perbandingan Besaran Ruang Awal dan Akhir

No.	Fasilitas	Standar	Kapasitas Awal	Kapasitas Akhir	Luasan Awal	Luasan Akhir
<b>LABORATORIUM</b>						
1.	Hall	0.6 m <sup>2</sup> /org	60	80	39 m <sup>2</sup>	48 m <sup>2</sup>
2.	Ruang persiapan (pria dan wanita)	30 m <sup>2</sup> /rg	1 rg	18 rg	30 m <sup>2</sup>	540 m <sup>2</sup>
4.	Ruang peralatan	7.5 m <sup>2</sup> /brg	18 brg	36 brg	135 m <sup>2</sup>	285 m <sup>2</sup>
5.	<i>Digital capability laboratory</i>	2.5 m <sup>2</sup> /org	30	30	75 m <sup>2</sup>	75 m <sup>2</sup>
6.	<i>Autonomous and Robotic laboratory</i>	2.5 m <sup>2</sup> /org	30	30	75 m <sup>2</sup>	75 m <sup>2</sup>
7.	<i>Lab. Control produsen manufactur</i>	2.5 m <sup>2</sup> /org	30	30	75 m <sup>2</sup>	75 m <sup>2</sup>
8.	<i>Lab. Elctronik manufactur</i>	2.5 m <sup>2</sup> /org	30	30	75 m <sup>2</sup>	75 m <sup>2</sup>
11.	<i>Lab. measureme</i>	2.5 m <sup>2</sup> /org	30	30	75 m <sup>2</sup>	75 m <sup>2</sup>

	<i>nt and simulation</i>					
10.	<i>Lab. Design and mechanical</i>	3.5 m2/org	30 brg	30 brg	105 m2	105 m2
11.	<i>Wind and solar energy laboratory</i>	2.5 m2/org	30	30	75 m2	75 m2
12.	<i>Lab. Perangkat pendukung line PCB maker</i>	2.5 m2/org	30	30	75 m2	75 m2
13.	<i>Lab. Perangkat chasing ptotyping</i>	2.5 m2/org	30	30	75 m2	75 m2
14.	<i>Lab alat ukur, toolkit, softwere support</i>	2.5 m2/org	30	30	75 m2	75 m2
15.	<i>Lab. Komputer</i>	2.5 m2/org	30	30	75 m2	75 m2
	<i>Lab. Benchwork</i>	2.5 m2/org	30	30	75 m2	75 m2
16.	<i>Lab. Tool grending</i>	2.5 m2/org	30	30	75 m2	75 m2
17.	<i>Lab. Turning basic skill</i>	52.5 m2/org	30	30	75 m2	75 m2
18.	<i>Lab. Milling basic skill</i>	2.5 m2/org	30	30	75 m2	75 m2
19.	<i>Lab. CNC</i>	2.5 m2/org	30	30	75 m2	75 m2

20.	Lab. factory model	2.5 m2/org	30	30	75 m2	75 m2
21.	Incubator bisnis dan teknologi	2.56 m2/org	30	30	75 m2	75 m2
22.	Gudang	25 m2/rg	3 rg	5 rg	75 m2	75 m2
23.	Lavatory wanita	1.275 m2/org	6 wc		7.65 m2	7.65 m2
		0.24 m2/org	6 westavel		1.44	1.44
24.	Lavatory pria	1.275 m2/org	6 wc		7.65 m2	7.65 m2
		0.24 m2/org	6 westafel		1.44 m2	1.44 m2
		0.3 m2/org	6 urinoir		1.8 m2	1.8 m2
25.	Lavatory disabilitas	1.50 m2/org	2 wc	2 wc	3 m2	3 m2
JUMLAH		1352.6 m2		2275.98 m2		
SIRKULASI (20%)		270.52 m2		455.196 m2		
TOTAL		1623.12 m2		2731.176 m2		
			Ruang pelaksana			
1	Ruang kerja terpadu ahli	9.30m2/org	18	18	167.4 m2	167.4 m2
2	Ruang kerja terpadu laboran	4.46 m	18	18	80.28 m2	80.28 m2
3	Ruang tamu	3.75 m2/org	6	6	22.5 m2	22.5 m2



4	Gudang	25 m2/org	1	1	25 m2	25 m2
5	Pantry	9 m2	1	1	9 m2	9 m2
7.	Lavatory wanita	1.275 m2/org	2 wc	2	2.55 m2	2.55 m2
		0.24 m2/org	2 westavel	2	0.48	0.48
		1.275 m2/org	2 wc	2	2.55 m2	2.55 m2
8.	Lavatory pria	0.24 m2/org	2 westafel	2	0.48 m2	0.48 m2
		0.3 m2/org	2 urinoir	2	0.6 m2	0.6 m2
JUMLAH		310.84 m2		310.84 m2		
SIRKULASI (20%)		74.256 m2		74.256 m2		
TOTAL		445.536 m2		445.536 m2		
Ruang pengelola						
1.	Ruang kepala pengelola	25 m2/org	1	1	25 m2	25 m2
2.	Ruang wakil kepala pengelola	18 m2/org	1	1	18 m2	18 m2
3.	Ruang tamu	3.75 m2/org	10	10	37.5 m2	37.5 m2
4.	Ruang informasi	12 m2/org	1	1	12 m2	12 m2
5.	Ruang sekretaris	12 m2/org	1	1	12 m2/org	12 m2

6.	Ruang administrasi	5.5 m2/org	10	28	55 m2	154 m2
7.	Ruang arsip	0.8 m2/org	10	5	8 m2	4 m2
8.	Ruang rapat	0.8 m2/org	15	12	12 m2	9.6
9..	Gudang	25 m2/rg	1 rg	1 rg	25 m2	25 m2
10.	Pantry	9 m2	1 rg	1	9 m2	9 m2
11.	Ruang bidang sarana dan prasarana	6.5 m2/org	10	23	84.5 m2	149.5 m2
12.	Lavatory wanita	1.275 m2/org	2 wc	2	2.55 m2	2.55 m2
		0.24 m2/org	2 westavel	2	0.48	0.48
13.	Lavatory pria	1.275 m2/org	2 wc	2	2.55 m2	2.55 m2
		0.24 m2/org	2 westafel	2	0.48 m2	0.48 m2
		0.3 m2/org	2 urinoir	2	0.6 m2	0.6 m2
<b>JUMLAH</b>		304.66 m2		304.66 m2		
<b>SIRKULASI (20%)</b>		60.932 m2		60.932 m2		
<b>TOTAL</b>		365.592 m2		365.592 m2		
<b>Mushallah</b>						
1.	Hall	0.6 m2/org	10	10	6 m2	6 m2
2.	Ruang loker	0.3 m2/org	50	0	15 m2	0

3.	Lavatory wanita	1.275 m <sup>2</sup> /org	2 wc	2 wc	2.55 m <sup>2</sup>	2.55 m <sup>2</sup>
		0.24 m <sup>2</sup> /org	2 westavel	2 westavel	0.48	0.48
4.	Lavatory pria	1.275 m <sup>2</sup> /org	2 wc	2 wc	2.55 m <sup>2</sup>	2.55 m <sup>2</sup>
		0.24 m <sup>2</sup> /org	2 westafel	2 westafel	0.48 m <sup>2</sup>	0.48 m <sup>2</sup>
		0.3 m <sup>2</sup> /org	2 urinoir	2 urinoir	0.6 m <sup>2</sup>	0.6 m <sup>2</sup>
5.	Lavatory disabilitas	1.50 m <sup>2</sup> /org	1 wc	1 wc	1.5 m <sup>2</sup>	1.5 m <sup>2</sup>
6.	Tempat wudhu wanita	1.5 m <sup>2</sup> /org	5	3	7.5 m <sup>2</sup>	4.5 m <sup>2</sup>
7.	Tempat wudhu pria	1.5 m <sup>2</sup> /org	5	3	7.5 m <sup>2</sup>	4.5 m <sup>2</sup>
8.	Ruang shalat	0.96 m <sup>2</sup> /org	50	100	48 m <sup>2</sup>	96 m <sup>2</sup>
9.	Ruang imam	2 m <sup>2</sup> /org	1	1	2 m <sup>2</sup>	2 m <sup>2</sup>
JUMLAH		94.16 m <sup>2</sup>	121.16 m <sup>2</sup>			
SIRKULASI (30%)		28.248 m <sup>2</sup>	36.348 m <sup>2</sup>			
TOTAL		122.048 m <sup>2</sup>	157.508 m <sup>2</sup>			
			Perpustakaan			
1.	Hall	0.65m <sup>2</sup> /org	30	30	19.5 m <sup>2</sup>	19.5 m <sup>2</sup>
2.	Ruang loker	0.3 m <sup>2</sup> /org	100	100	30 m <sup>2</sup>	30 m <sup>2</sup>

3.	Bagian peminjaman dan pengembalian buku	2.5 m2/org	2	3	5 m2	7,5 m2
4.	Koleksi buku	3.6 m2/rak	30 rak	33	108 m2	118.8 m2
5.	Area baca	2.48 m2/org	100	100	248 m2	248 m2
6.	Gudang	9 m2/org	2	1	18 m2	9 m2
7.	Lavatory wanita	1.275 m2/org	2 wc	2	2.55 m2	2.55 m2
		0.24 m2/org	2 westavel	2	0.48	0.48
8.	Lavatory pria	1.275 m2/org	2 wc	2	2.55 m2	2.55 m2
		0.24 m2/org	2 westafel	2	0.48 m2	0.48 m2
		0.3 m2/org	2 urinoir	2	0.6 m2	0.6 m2
9.	Lavatory disabilitas	1.50 m2/org	2 wc	2	3 m2	3 m2
JUMLAH		443.16 m2		439.43 m2		
SIRKULASI (30%)		132.948m2		131.829 m2		
TOTAL		576.108 m2		571.259 m2		
Ruang workshop						
1.	Panggung	3.5 m2/org	10	10	35 m2	35 m2
2.	Ruang workshop	2.56 m2/org	100	100	256 m2	256 m2

3.	Ruang persiapan	30 m <sup>2</sup> /rg	0	1 rg	0	30 m <sup>2</sup>
JUMLAH		291 m <sup>2</sup>		321 m <sup>2</sup>		
SIRKULASI (30%)		87.3 m <sup>2</sup>		96.3 m <sup>2</sup>		
TOTAL		378.8 m <sup>2</sup>		417.3 m <sup>2</sup>		
Kantin/food court						
1.	Hall	0.65 m <sup>2</sup> /org	20	10	13 m <sup>2</sup>	6.5 3
2.	Dapur	16 m <sup>2</sup>	1	2	16 m <sup>2</sup>	32 m <sup>2</sup>
3.	Ruang makan	2.15 m <sup>2</sup> /org	640	240	1376 m <sup>2</sup>	516 m <sup>2</sup>
4.	Ruang saji	4 m <sup>2</sup>	1	2	4 m <sup>2</sup>	8 m <sup>2</sup>
5.	Ruang cuci piring	6 m <sup>2</sup>	1	2	6 m <sup>2</sup>	12 m <sup>2</sup>
6.	Gudang bahan makanan	9 m <sup>2</sup>	1	2	9 m <sup>2</sup>	18 m <sup>2</sup>
7.	Kasir	1.4 m <sup>2</sup> /org	2	4	2.8 m <sup>2</sup>	5,6
8.	Lavatory wanita	1.275 m <sup>2</sup> /org	2 wc	2	2.55 m <sup>2</sup>	2.55 m <sup>2</sup>
		0.24 m <sup>2</sup> /org	2 westavel	2	0.48	0.48
9.	Lavatory pria	1.275 m <sup>2</sup> /org	2 wc	2	2.55 m <sup>2</sup>	2.55 m <sup>2</sup>
		0.24 m <sup>2</sup> /org	2 westafel	2	0.48 m <sup>2</sup>	0.48 m <sup>2</sup>
		0.3 m <sup>2</sup> /org	2 urinoir	2	0.6 m <sup>2</sup>	0.6 m <sup>2</sup>

10.	Lavatory disabilitas	1.50 m <sup>2</sup> /org	2 wc	2	3 m <sup>2</sup>	3 m <sup>2</sup>
JUMLAH		13736.46 m <sup>2</sup>			604.76 m <sup>2</sup>	
SIRKULASI (30%)		4120.938 m <sup>2</sup>			181.428 m <sup>2</sup>	
TOTAL		17.857.398 m <sup>2</sup>			786.188 m <sup>2</sup>	
Ruang ME						
1.	Ruang genset	12 m <sup>2</sup>	1	1	12 m <sup>2</sup>	12 m <sup>2</sup>
2.	Ruang AHU	45 m <sup>2</sup>	1	1	45 m <sup>2</sup>	45 m <sup>2</sup>
3.	Ruang CCTV	15 m <sup>2</sup>	1	1	15 m <sup>2</sup>	15 m <sup>2</sup>
4.	Ruang pompa air	15 m <sup>2</sup>	1	1	15 m <sup>2</sup>	15 m <sup>2</sup>
5.	Ruang peralatan keamanan	7.5 m <sup>2</sup> /brg	4	4	30 m <sup>2</sup> /brg	30 m <sup>2</sup> /brg
6.	Ruang cleaning cervis	9.29 m <sup>2</sup> /org	6	3	55.74 m <sup>2</sup>	27.87
7.	Ruang istirahat	9.29 m <sup>2</sup> /org	8	6	74.32	55.74 m <sup>2</sup>
8.	Ruang control	16 m <sup>2</sup>	1	1	16 m <sup>2</sup>	16 m <sup>2</sup>
9.	Ruang P3K	9.29 m <sup>2</sup> /org	0	3	0	27.87
10.		1.275 m <sup>2</sup> /org	2 wc	1	2.55 m <sup>2</sup>	1.275

	Lavatory wanita	0.24 m <sup>2</sup> /org	2 westavel	1	0.48	0.24
11.	Lavatory pria	1.275 m <sup>2</sup> /org	2 wc	1	2.55 m <sup>2</sup>	1.275
		0.24 m <sup>2</sup> /org	2 westafel	1	0.48 m <sup>2</sup>	0.24
		0.3 m <sup>2</sup> /org	2 urinoir	1	0.6 m <sup>2</sup>	0.3
11.	Lavatory disabilitas	1.50 m <sup>2</sup> /org	2 wc	0	3 m <sup>2</sup>	0
JUMLAH		272.72 m <sup>2</sup>		247.87		
SIRKULASI (30%)		81.816 m <sup>2</sup>		74.361		
TOTAL		354.536 m <sup>2</sup>		322.231 m <sup>2</sup>		
Parkir						
1.	Parkir mobil	15 m <sup>2</sup>	115	77	1725	1155
2.	Parkir motor	1,5 m <sup>2</sup>	409	226	613,5	339
3.	Parkir bus	48 m <sup>2</sup>	10	4	480	192
4.	Parkir servis	15 m <sup>2</sup>	4	3	56	45
JUMLAH		2878.5 m <sup>2</sup>		1731 m <sup>2</sup>		
SIRKULASI (100%)		2878.5 m <sup>2</sup>		1731 m <sup>2</sup>		
TOTAL		5757 m <sup>2</sup>		3462 m <sup>2</sup>		

(Sumber: Olah Data Lapangan, 2019)

Tabel tersebut diatas merupakan data yang berisi luas yang telah direncanakan sebelum terdapat pertimbangan dan luas yang telah mengalami perubahan setelah mempertimbangkan berbagai hal. Terdapat berbagai hal yang mempengaruhi terjadinya perubahan besaran ruang yang direncanakan diantaranya:

1. Penyesuaian tata ruang terhadap bentuk bangunan
2. Pertimbangan sirkulasi ruang terhadap tata letak ruang
3. Mengoptimalkan ruang sisa.

Dari perubahan luas bangunan tersebut maka didapatkan deviasi kebutuhan ruang sebagai berikut:

Luas awal : 17277.604 m<sup>2</sup>

Jumlah pengunjung awal : 877 orang

Luas akhir : 9258.79 m<sup>2</sup>

Jumlah pengunjung akhir : 893 orang

Persentase deviasi :  $(17,277.604 - 9258.79) : 17277.604 \times 100$

: 11.250 %

Terdapat beberapa tantangan yang harus diperhatikan dalam usaha mendesain pusat teknologi industri, yaitu:

1. Dalam penataan tata ruang dalam bangunan perlu memperhatikan zoning antara fasilitas publik dan fasilitas utama yang bersifat semi privat.
2. Dalam mendesain bangunan Pusat Teknologi Industri perlu memperhatikan penataan ruang dengan alat-alat teknologi dan jumlah pengunjung dalam jangka waktu 10 tahun kedepan.
3. Mengatur penataan parkir pengunjung umum dan parkir untuk pelaksana
4. Dalam mendesain Pusat Teknologi Industri perlu mempertimbangkan karakter bangunan sebagai pusat teknologi yang canggih.



## BAB VI HASIL DESAIN

### A. Site Plan

Berikut ini merupakan hasil penataan tapak pusat teknologi industri dengan pendekatan arsitektur futuristik di makassar berupa site plan:



#### KETERANGAN:

- A. Bangunan utama
- B. Jalan masuk utama
- C. Parkir motor
- D. Parkir mobil
- E. Parkir motor
- F. Jalan masuk kendaraan Servis
- G. Jalan Keluar
- H. Plaza
- I. Jalan Masuk Kendaraan darurat
- J. Parkir servis

Gambar VI.1. Site Plan  
Sumber: Olah Desain, 2019

#### 1. Bangunan utama





Gambar VI.2. Bangunan Utama  
Sumber: Olah Desain, 2019

## 2. Area Parkir



Gambar VI.3. Area Parkir  
Sumber: Olah Desain, 2019

## 3. Taman



Gambar VI.4. Taman  
Sumber: Olah Desain, 2019

## B. Bentuk Bangunan

### 1. Tampak bangunan

Berikut ini merupakan hasil desain pusat teknologi industri pada tampak bangunan secara keseluruhan:

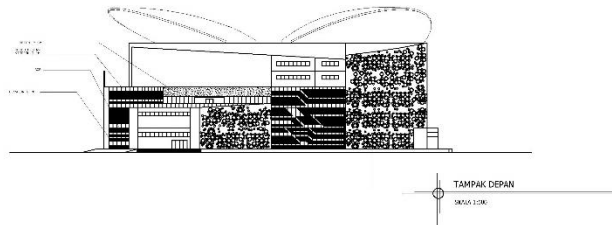

(a)

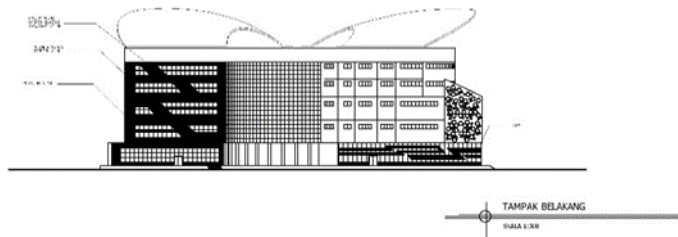

(b)

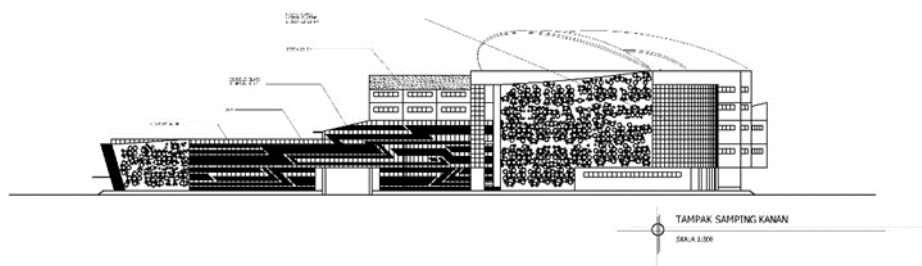





(c)

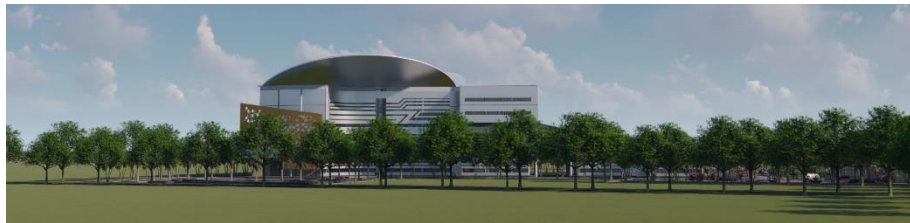
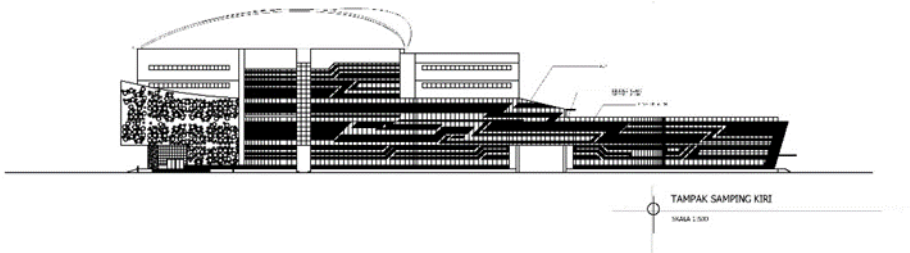

(d)

Gambar VI.5. (a) Tampak Depan Bangunan, (b) Tampak Belakang Bangunan, (c) Tampak Samping Kiri Bangunan. (d) Tampak Samping Kanan Bangunan  
Sumber: Olah Desain, 2019

## 2. Perspektif





Gambar VI.6. Perspektif  
Sumber: Olah Desain, 2019

### 3. Interior Bangunan Utama

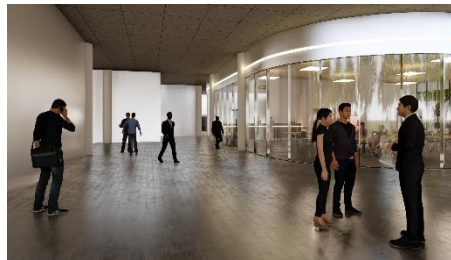

(a)



(b)



(c)

Gambar VI.7. (a) Interior *Entrance* Utama, (b) Interior *Entrance* 2 dan 3, (c) interior kantine/*foodcourt*  
Sumber: Olah Desain, 2019

### C. Struktur bangunan

Berikut potongan struktur yang merupakan hasil desain bangunan Pusat Teknologi Industri Dengan Pendekatan Arsitektur Futuristik di Makassar:

#### 1. Potongan Struktur Bangunan Utama

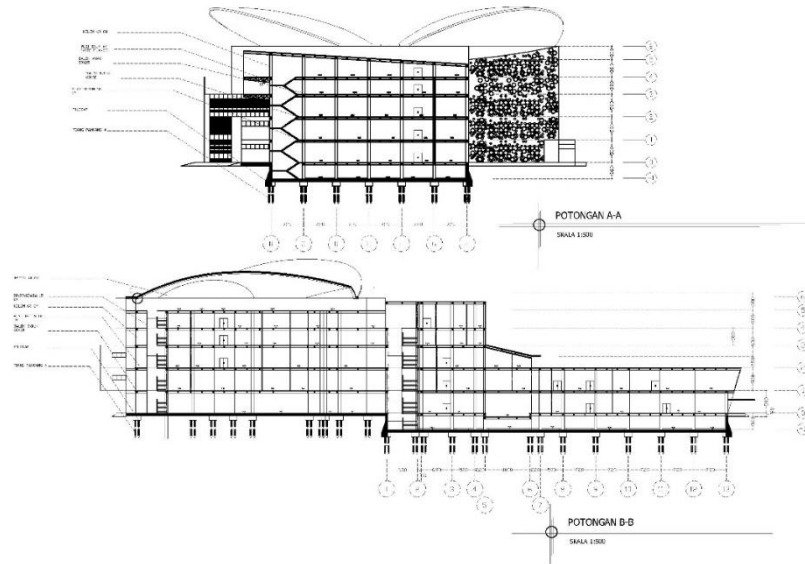

Gambar VI.8. Struktur Bangunan  
Sumber: Olah Desain, 2019

#### 2. Detail Struktur

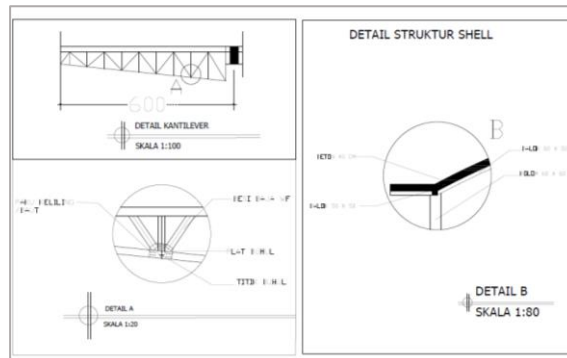

Gambar VI.9. Detail Struktur Bangunan  
Sumber: Olah Desain, 2019

### 3. Detail Arsitektur

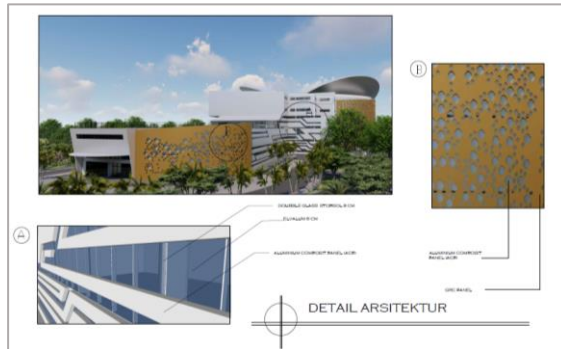

Gambar VI.10. Detail Arsitektur  
Sumber: Olah Desain, 2019

### D. Tata Ruang

Berikut ini merupakan hasil desain tata ruang bangunan Pusat Teknologi Industri di Makassar:

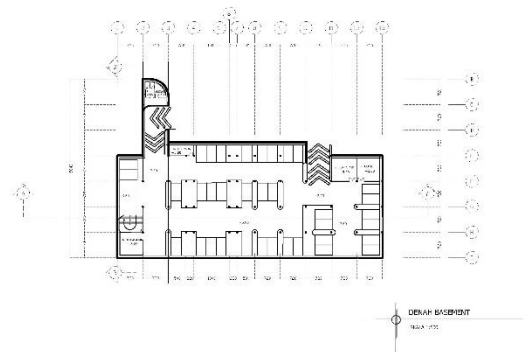

(a)

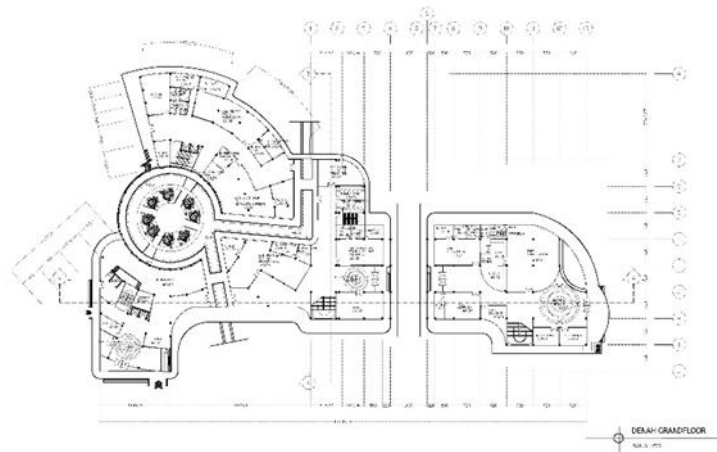

(b)

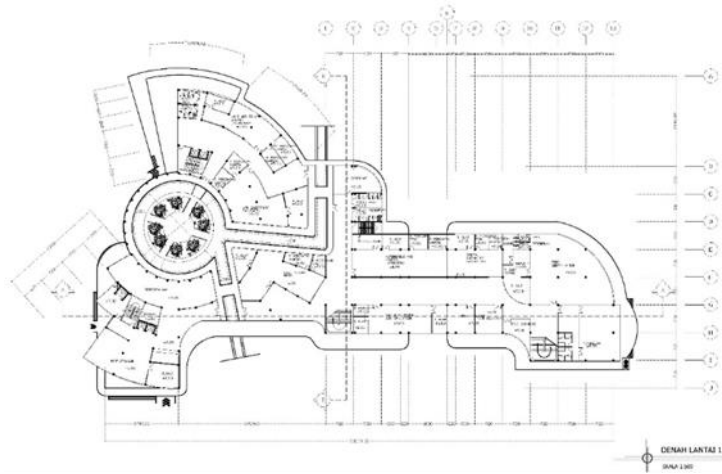

(c)

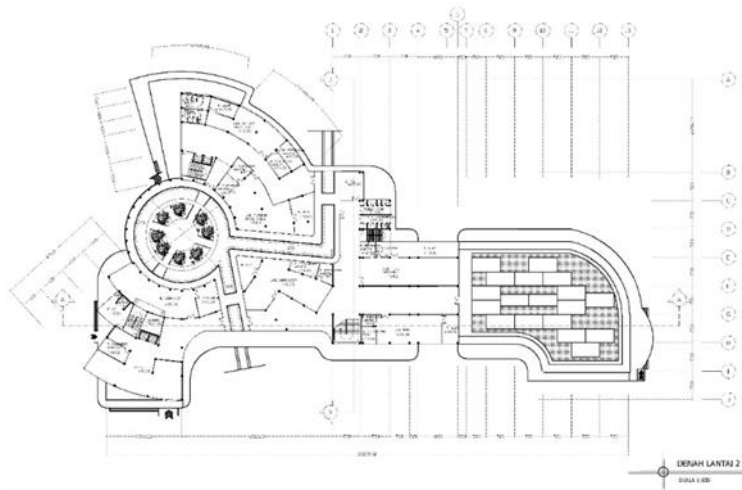

(d)

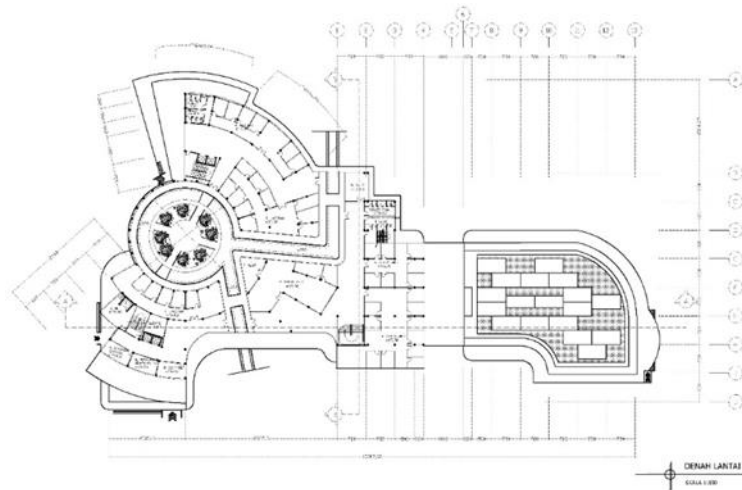

(e)



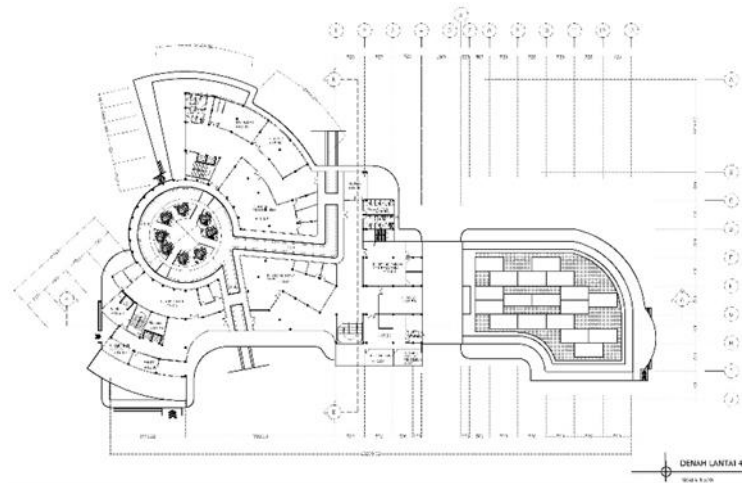

(f)

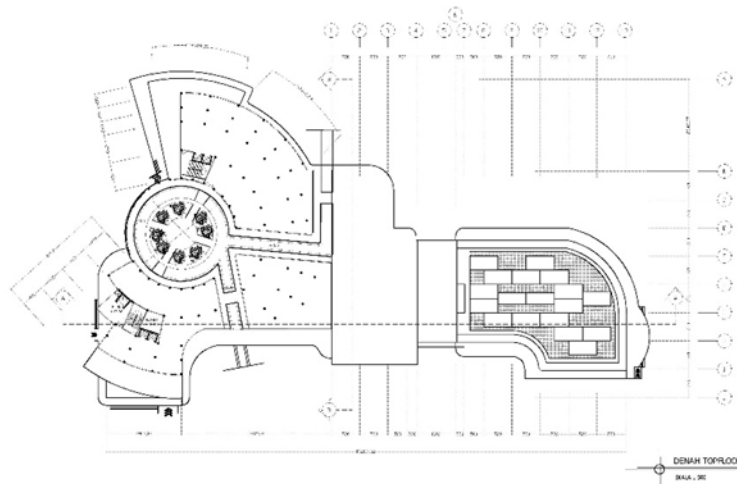

(g)

Gambar VI.11. (a) tata ruang bangunan basement, (b) tata ruang *grandfloor*, (c) tata ruang lantai 1, (d) tata ruang lantai 2, (e) tata ruang lantai 3, (f) tata ruang lantai 4. (g) tata ruang *topfloor*

Sumber: Olah Desain, 2019

### E. Maket

Berikut ini merupakan foto maket desain Pusat Teknologi Industri Dengan Pendekatan Arsitektur Futuristi Di Makassar:



Gambar VI.12. Maket  
Sumber: Olah Desain, 2019

## F. Banner

Berikut ini merupakan banner hasil desain Pusat Teknologi Industri Dengan Pendekatan Arsitektur Futuristik Di Makassar.



Gambar VI.13. Banner  
Sumber: Olah Desain, 2019

## DAFTAR PUSTAKA

- Akmal. (2019), *Lebih Dekat Dengan Industry 4.0*. Deepublish, Yogyakarta, 25-26.
- A-Star. "About Advance Remanufacturing and Technology Center". Situs Resmi Badan Ilmu Pengetahuan, Teknologi Dan Penelitian Singapura (A-STAR). <https://www.a-star.edu.sg/artc>, (16 september 2019)
- Asse, Ambo. (2014), *Hadis Nabi Saw Tentang Ekonomi dan Bisnis*, Alauddin University Press, Makassar, 94-96
- Association of Aerospace Industries Singapore. "About Model Factory". Situs Resmi Association of Aerospace Industries Singapore. <https://aais.org.sg/event/artc-model-factory/>. (16 september 2019)
- Badan Pusat Statistika, *Indeks Pembangunan Manusia (IPM) Indonesia*, Situs Resmi Badan Busat Statistika, <http://www.badan-pusat-stastika.ac.id>, (26 maret 2018)
- Badan Pusat Statistika. (2018), *Kota Makassar Dalam Angka*, BPS Kota Makassar Makassar, 229.
- Basulto, David. Taiwan. "Arsitektur Chayi Industrial Innovation Center". <https://www.archdaily.com/416015/chayi-industrial-innovation-center-bio-architecture-formosana> (16 september 2019)
- Fonna, Nurdianita. (2019), *Pengembangan Revolusi Industry 4.0 Dalam Berbagai Bidang*, Guepedia, Medan, 9, 14, 15
- Kementrian Agama RI. (2011), *Al-Qur'an Dan Terjemahannya*, PT Syigma Examedia Arkanieema, Bandung, 75, 137, 157, 527, 597
- Kementrian Pendidikan Dan Kebudayaan RI. (2008), *Kamus Besar Bahasa Indonesia*, Vol 4, PT Gramedia Pustaka Utama, Jakarta, 534.
- Laer, Henry Van. (1995), *Filsafat Sains, Ilmu Pengetahuan Secara Umum*, LPMI, Yogyakarta, 1-2, 72.
- Laksito, Boedhi. (2014), *Metode Perencanaan dan Perancangan Arsitektur*. Griya Kreasi, Cibubur, 56.

- Marlina, Endy. (2008), *Panduan Perancangan Bangunan Komersial*, C.V Andi Offset, Yogyakarta, 259, 301-381.
- Neufert, Ernest. (2002), *Data Arsitek*, Erlangga, Jakarta, 49, 70, 101-105, 127, 249.
- Quthb, Sayyid. (2001), *Tafsir Fi Zhilalil Qur'an Dibawah Naungan Al-Qur'an Surah Al-Ma'aarij-An-Naas*, Gema Insani, Jakarta, 179.
- Rahmawati, Nuri. (2013), *Solo Science Centre*, Skripsi, Universitas Sebelas Maret, 33.
- Republik Indonesia. (2002), Amandemen UUD Tahun 1945 Pasal 31 Ayat 5 dan UU No.18 pasal 4, pasal 14, pasal 20 ayat 1 dan 2 Tentang System Nasional Penelitian, Pengemabangan Dan Penerapan Ilmu Pengetahuan Dan Teknologi. [t.d]
- Ricky, Berkey. Advanced Manufacturing Center for Excellent, Colombus <http://52weeks.rickyberkey.org/2011/07/02/week-24/> (16 september 2019)
- Sadono, Sukirno. (1995), *Pengantar Ekonomi Mikro*, Vol.2. PT Karya Grafindo Persada, Jakarta, 54.
- Safitri, Diwarni dkk. (2017), "Prinsip Desain Arsitektur Neo Futuristic Pada Bangunan Komersial Karya Eero Saarinen", Laporan Penelitian Arsitektur. Medan: Lemlit Institute Teknologi Medan, 11, 27, 46, 49.
- Sani, Ridwan Abdullah. (2018), *Pengelolaan Laboratorium IPA Sekolah*, Bumi Aksara, Jakarta Timur, 55.
- Sara, Jacob E. and James E. Goulka. (1768), *The New Encyclopedia Britanica*, Vol 10, Encyclopedia Britanica inc, Chicago, 552.
- Syihab, M. Quraish. (2002), *Tafsir Al-Misbah: Pesan, Kesan Dan Keserasian Al-Quran*, Vol.13 Jakarta: Lentera Hati, 205-207.
- Syihab, M. Quraish. (2003), *Tafsir Al-Misbah: Pesan, Kesan Dan Keserasian Al-Qur'an Juzamma*, Vol.15 Jakarta: Lentera Hati, 205-207, 392-402.

Tan. Dr. Kiat W. Garden by The Bay, Singapura [http://www.dezeen.com /2012/06/19/gardens-by-the-bay-by-grant-associates-and-wilkinson-eyre-architects/](http://www.dezeen.com/2012/06/19/gardens-by-the-bay-by-grant-associates-and-wilkinson-eyre-architects/) (1 april 2019)

The Library UC San Diego. “About The Geisel Library Building”. Situs Resmi the Library UC San Diego. <https://library.ucsd.edu/about/geisel-building.html>, (27 april 2019)

Wasilah. (2012), *Perkembangan Arsitektur Modern Dan Pasca Modern*. Alauddin University Press, Makassar, 127-132.

## LAMPIRAN

Lampiran 1: *Laporan Global Competitiveness Index* (Indeks Persaingan Global)  
Indonesia, Tahun 2016-2018

Tahun	Global Competitiveness Index		Pilar Innovation	
	Ranking	Score	Ranking	Score
2012-2013	50	4.4	36	3.6
2013-2014	38	4.5	39	3.8
2014-2015	34	4.6	31	3.9
2015-2016	37	4.5	30	3.9
2016-2017	41	4.5	31	4.0
2017-2018	36	4.7	31	4.0

(Sumber: *World Economic Forum, 2012-2018*)

Lampiran 2: Data Indeks Pembangunan Manusia (IPM) Indonesia, Tahun 2018

Nomor	Profinsi/ Kabupaten/ Kota	(Metode Baru) Indeks Pembangunan Manusia							
		2010	2011	2012	2013	2014	2015	2016	2017
1.	DKI Jakarta	76.31	76.98	77.53	78.08	78.39	78.99	79.6	80.06
2.	Yogyakarta	75.37	75.93	76.15	76.44	76.81	77.59	78.3 8	78.89
3.	Kalimantan Timur	71.31	72.02	72.62	73.21	73.82	74.17	74.5 9	75.12
4.	KEP. Riau	71.13	71.61	72.36	73.02	73.4	73.75	73.9 9	74.45

5.	Bali	70.1	70.87	71.62	72.09	72.48	73.27	73.6 5	74.3
6.	Riau	68.65	68.9	69.15	69.91	70.33	70.84	71.2	71.79
7.	Sulawesi Utara	67.83	68.31	69.04	69.49	69.96	70.39	71.0 5	71.66
8.	Banten	67.54	68.22	68.92	69.47	69.89	70.27	70.9 6	71.42
9.	Aceh	67.09	67.45	67.81	68.3	68.81	69.45	70	70.6
10.	Sumatera Barat	67.25	67.81	68.36	68.91	69.36	69.98	70.7 3	71.24
11.	Jawa Barat	66.15	66.67	67.32	68.25	68.8	69.5	70.0 5	70.69
12.	Sumatera Utara	67.09	67.34	67.74	68.36	68.87	69.51	70	70.57
13.	Jawa Tengah	66.08	66.64	67.21	68.02	68.78	69.49	69.9 8	70.52
14.	Sulawesi Selatan	66	66.65	67.26	67.92	68.49	69.15	69.7 6	70.34
15.	Jawa Timur	65.36	66.06	66.74	67.55	68.14	68.95	69.7 4	70.27
16.	Jambi	65.39	66.14	66.94	67.76	68.24	68.89	69.6 2	69.99



17.	Kep. Bngka belitung	66.02	66.59	67.21	67.92	68.27	69.05	69.5 5	69.99
18.	Bengkulu	65.35	65.96	66.61	67.5	68.06	68.59	69.3 3	69.95
19.	Sulawesi tenggara	65.99	66.52	67.07	67.55	68.07	68.75	69.3 1	69.86
20.	Kalimantan utara	-	-	-	67.99	68.64	68.76	69.2	69.84
21.	Kalimantan Tengah	65.96	66.38	66.66	67.41	67.77	68.53	69.1 3	69.79
22.	Kalimantan Selatan	65.2	65.89	66.68	67.17	67.63	68.38	69.0 5	69.65
23.	Sumatera selatan	64.44	65.12	65.79	66.16	66.75	67.46	68.2 4	68.86
24.	Lampung	63.71	64.2	64.87	65.73	66.42	66.95	67.6 5	68.25
25.	Maluku	64.27	64.75	65.43	66.09	66.74	67.05	67.6	68.19
26.	Sulawesi tengah	63.29	64.27	65	65.79	66.43	66.76	67.4 7	68.11
27.	Maluku utara	62.79	63.19	63.93	64.78	65.18	65.91	66.6 3	67.2
28.	Gorontalo	62.65	63.48	64.16	64.7	65.17	65.86	66.2 9	67.01

29.	Nusa tenggara barat	61.16	62.14	62.98	63.76	64.31	65.19	65.8 1	66.58
30.	Kalimantan barat	61.97	62.35	63.41	64.3	64.89	65.59	65.8 8	66.26
31.	Sulawesi barat	59.74	60.63	61.01	61.53	62.24	62.96	63.6	64.3
32.	Nusa tenggara timur	59.21	60.24	60.81	61.68	62.26	62.67	63.1 3	63.73
33.	Papua barat	59.6	59.9	60.3	60.91	61.28	61.73	62.2 1	62.99
34.	Papua	54.45	55.01	55.55	56.25	56.75	57.25	58.0 5	59.09

(Sumber: Badan Pusat Statistika Indonesia, 2018)

Lampiran 3. Peta Wilayah Pengembangan Kota Makassar

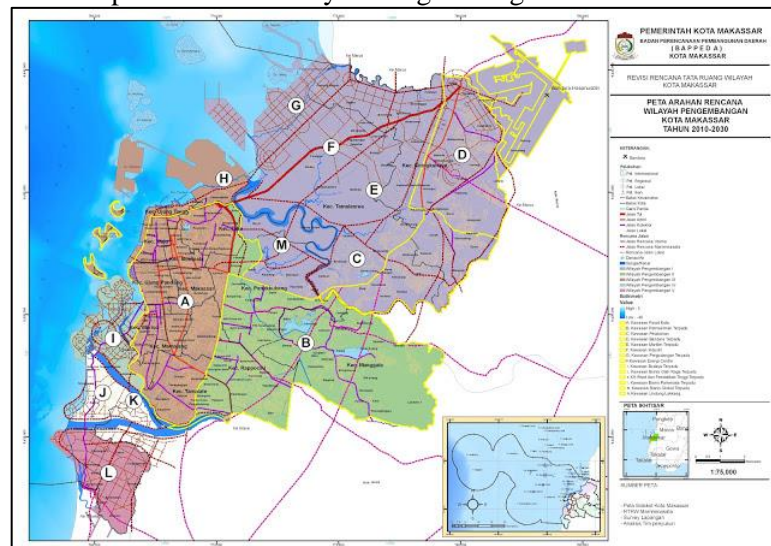

(Sumber: BAPPEDA, 2019)

### Lampiran 4. Peta Pola Ruang Kota Makassar

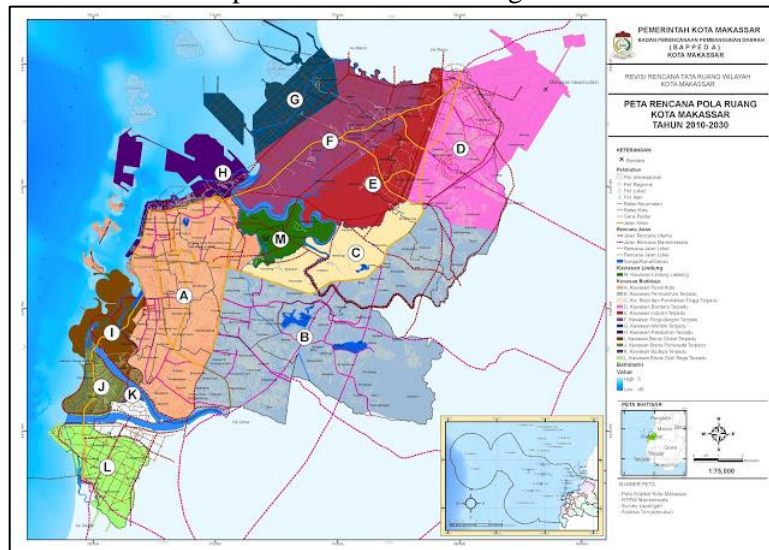

(Sumber: BAPPEDA, 2019)

## RIWAYAT PENULIS



**NURWAHIDA**, dilahirkan di Kabupaten Enrekang tepatnya di Bangkan Desa Pasui pada hari rabu tanggal 03 Januari 1996. Anak pertama dari tiga bersaudara pasangan dari Husmin dan Ramlia yang sekarang bertempat tinggal di Bangkan Desa Pasui Kecamatan Buntu Batu Kabupaten Enrekang. Adapun perjalanan pendidikan yang telah diselesaikan penulis yaitu Sekolah Dasar di SD 133 Pewa pada tahun 2004 dan selesai pada tahun 2010, pada tahun itu juga penulis melanjutkan pendidikan di SMP Negeri Baraka dan lulus pada tahun 2012, kemudian melanjutkan pendidikan ke tingkat sekolah menengah atas Madrasah Aliyah Negeri satu Baraka (MAN 1 Baraka) dan lulus pada tahun 2014. Pada tahun yang sama tanpa berfikir Panjang dengan keyakinan dan tekad yang kuat penulis melanjutkan jenjang pendidikan tinggi dan berhasil lulus masuk di salah satu perguruan tinggi negeri tepatnya di Universitas Islam Negeri Alauddin Makassar Fakultas Sains Dan Teknologi pada Prodi Teknik Arsitektur (S1), penulis berhasil menyelesaikan kuliah pada hari selasa tanggal 10 Maret 2020.