

**PUSAT PERBELANJAAN
DENGAN PENDEKATAN ARSITEKTUR DEKONSTRUKSI
DI KOTA PAREPARE**



SKRIPSI

Diajukan Untuk Memenuhi Syarat Dalam Rangka
Menyelesaikan Studi Program Sarjana Arsitektur
Jurusan Arsitektur Fakultas Sains Dan Teknologi
Universitas Islam Negeri Alauddin Makassar

OLEH:
MUCHSIN DARI
601 001 14 043

Tim Pembimbing:
Dr. Wasilah, S.T., M.T
Muh. Ajwad Musdar, S.T, M.T

2020

HALAMAN PERNYATAAN

Dengan ini saya menyatakan bahwa penulisan skripsi ini dilakukan secara mandiri dan disusun tanpa menggunakan bantuan yang tidak dibenarkan, sebagaimana lazimnya pada penyusunan sebuah skripsi. Semua kutipan, tulisan atau pemikiran orang lain yang digunakan di dalam tahap penyusunan skripsi, baik dari sumber yang dipublikasikan ataupun tidak termasuk dari buku, seperti artikel, jurnal, catatan kuliah, tugas mahasiswa dan lainnya, direferensikan menurut kaidah akademik yang baku dan berlaku.

Gowa, 23 Februari 2020

Penulis



Muchsin Dari

NIM. 601.001.14.043



UNIVERSITAS ISLAM NEGERI
ALAUDDIN
M A K A S S A R

HALAMAN PENGESAHAN

Judul Tugas Akhir : Pusat Perbelanjaan Dengan Pendekatan Arsitektur
Dekonstruksi Di Kota Parepare
Nama Mahasiswa : Muchsin Dari
Nomor Induk (NIM) : 60.100.114.043
Program Studi : S1 Teknik Arsitektur
Tahun Akademik : 2019/2020

Menyetujui,

Pembimbing I



Prof. Dr. Wasilah, S.T., M.T.

NIP.197206032003122002

Pembimbing II



Muhammad Ajwad, S.T., M.T.

NIP. 19860420 201903 1 004

Mengetahui,

Ketua Jurusan Teknik Arsitektur



Ir. Zulkarnain AS, ST., MT.

NIP.19850914.201503.1.006



Dekan Fakultas Sains dan Teknologi



Prof. Dr. Muhammad Halifah Mustami, M.Pd.

NIP. 197104 12.200003.1.001

HALAMAN PERSETUJUAN

Skripsi yang berjudul “**Pusat Perbelanjaan Dengan Pendekatan Arsitektur Dekonstruksi Di Kota Parepare**”, yang disusun oleh Muchsin Dari NIM. 60.100.114.043, Mahasiswa Jurusan Teknik Arsitektur Fakultas Sains dan Teknologi Universitas Islam Negeri Alauddin Makassar, telah diuji dan dipertahankan dalam Sidang Munaqasyah yang diselenggarakan pada hari Selasa, tanggal 25 Februari 2020 dinyatakan telah diterima sebagai salah satu syarat untuk memperoleh gelar Sarjana Arsitektur(S.Ars).

Gowa, 28 Februari 2020
04 Rajab 1441 H

DEWAN PENGUJI

Ketua Sidang	:	Sjamsiah, S.Si.,M.Si.,Ph.D	(.....)
Sekretaris Sidang	:	Muhammad Attar, S.T.,M.T	(.....)
Munaqisy I	:	Ir. Zulkarnain AS, S.T.,M.T.	(.....)
Munaqisy II	:	Aisyah Arsyad, S.Ag.,M.Ag.	(.....)
Pembimbing I	:	Prof. Dr.Wasilah,S.T.,M.T.	(.....)
Pembimbing II	:	Muhammad Ajwad, S.T.,M.T.	(.....)
Pelaksana	:	Pratiwi Rusman, S.Si.	(.....)

Mengetahui,

 Dekan Fakultas Sains dan Teknologi



 Prof. Dr. Muhammad Halifah Mustami, M.Pd.

NIP. 19710412.200003.1.001

PEDOMAN PENGGUNAAN SKRIPSI

Skripsi ini dapat digunakan untuk kepentingan umum dengan ketentuan bahwa hak cipta ada pada penyusun dengan mengikuti aturan HAKI yang berlaku di Universitas Islam Negeri Alauddin Makassar. Referensi kepustakaan diperkenankan dicatat, tetapi pengutipan atau peringkasan hanya dapat dilakukan dengan seizin pengarang dan harus disertai dengan kebiasaan ilmiah untuk menyebutkan sumbernya.

Memperbanyak atau menerbitkan sebagian atau seluruh skripsi harus dengan izin dekan fakultas sains dan teknologi Universitas Islam Negeri Alauddin Makassar.



KATA PENGANTAR



Puji syukur kehadiran Allah SWT yang telah memberikan rahmat dan hidayah-Nya sehingga penulis dapat menyelesaikan acuan perancangan dengan judul **“Pusat Perbelanjaan dengan Pendekatan Arsitektur Dekonstruksi di Kota Pare-Pare”**.

Kelancaran proses penulisan acuan perancangan ini berkat bimbingan, arahan dan petunjuk, serta kerja sama dengan berbagai pihak, baik pada tahap persiapan, penyusunan, hingga terselesaikannya acuan perancangan ini. Penulis dalam kesempatan ini mengucapkan terimakasih dan penghargaan yang setinggi-tingginya kepada kedua orang tua tercinta yang senantiasa mendoakan dan memberi semangat sampai terselesaikannya penyusunan acuan perancangan ini. Selanjutnya penulis ingin berterimakasih kepada :

1. Ibunda dan Ayahanda tercinta Hj. Mardiana dan La Dari terima kasih yang tak terhingga atas kasih sayang, serta bimbingan, dan juga doa yang tak pernah putus untuk adinda.
2. Bapak Ir. Zulkarnain AS, S.T., M.T. selaku ketua jurusan arsitektur sekaligus penguji keilmuan arsitektur yang telah memberikan banyak ilmu dan bimbingannya.
3. Prof. Dr. Wasilah, S.T., M.T. selaku pembimbing pertama dan Bapak Muhammad Ajwad, S.T., M.T. selaku pembimbing kedua yang juga telah memberikan banyak ilmu pengetahuan yang sangat bermanfaat selama proses bimbingan.
4. Ibu Dr. Aisyah Arsyad, M.Ag. selaku penguji kedua yang telah memberikan masukan serta ilmu yang sangat bermanfaat.
5. Seluruh dosen dan staff dalam lingkup jurusan teknik arsitektur UIN Alauddin Makassar.
6. Seluruh staff akademik Fakultas Sains dan Teknologi yang telah membantu dalam kepentingan pengurusan persuratan.
7. Sahabat-sahabat seperjuangan saya di homebase yang telah menjadi rekan diskusi terbaik selama ini.

8. Sahabat *Green Architecture Community*, terimakasih yang sebesar- besarnya atas kerjasama dan masukan kalian selama ini.

Penulis menyadari sepenuhnya bahwa acuan perancangan ini masih jauh dari kata sempurna. Oleh karena itu penulis memohon maaf bila ada kesalahan dalam penulisan acuan perancangan ini. Kritik dan saran sangat penulis hargai demi menyempurnakan penulisan serupa. Besar harapan penulis, semoga acuan ini dapat bermanfaat dan dapat bernilai positif bagi semua pihak dengan menjadikannya sebagai bahan baca dan perbandingan penelitian-penelitian selanjutnya dimasa yang akan datang.

Terimakasih, Wassalamualaikum Warahmatullahi Wabarakatuh.

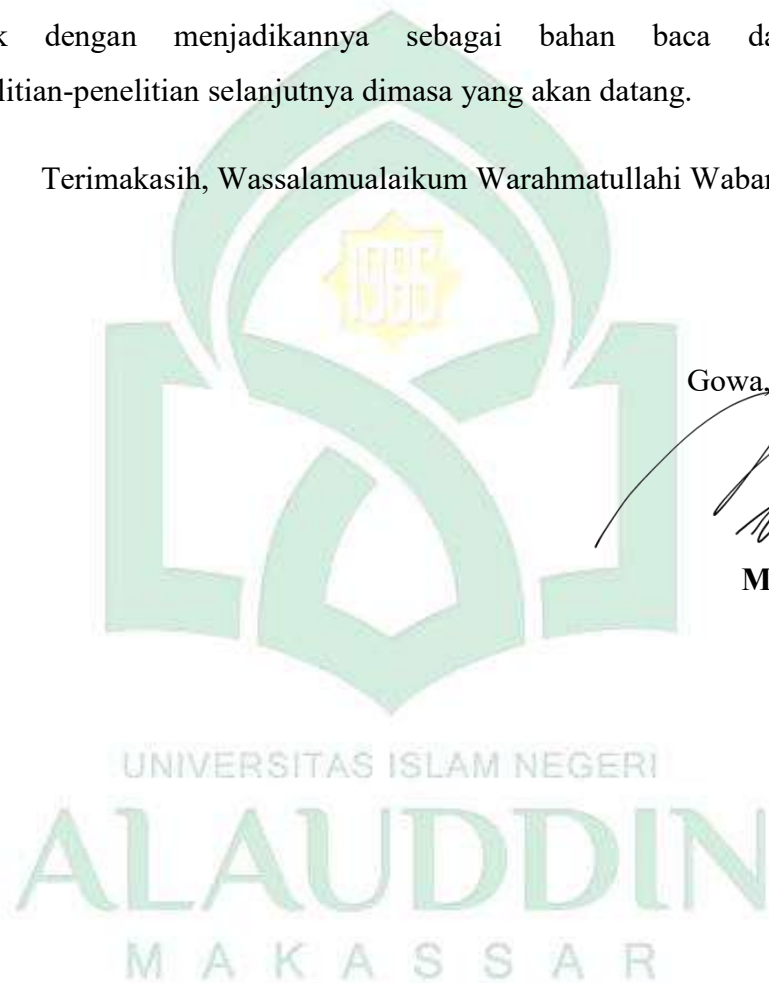

Gowa, 23 Februari 2020

MUCHSIN DARI

DAFTAR ISI

HALAMAN PERNYATAAN	i
HALAMAN PENGESAHAN	ii
HALAMAN PERSETUJUAN	iii
PEDOMAN PENGGUNAAN SKRIPSI	iv
KATA PENGANTAR	v
DAFTAR ISI	vii
DAFTAR GAMBAR	x
DAFTAR TABEL	xiii
BAB I PENDAHULUAN	1
A. Latar Belakang	1
B. Rumusan Masalah	3
C. Tujuan Dan Sasaran Pembahasan	4
1. Tujuan Pembahasan	4
2. Sasaran Pembahasan	4
D. Batasan Pembahasan	4
E. Metodologi	5
F. Sistematika Pembahasan	5
BAB II KAJIAN PUSTAKA	7
A. Defenisi Judul	7
1. Definis Pusat	7
2. Definis perbelanjaan	7
3. Definis Pendekatan Arsitektur	7
4. Definis Arsitektur Dekonstruksi	7
5. Definis Parepare	8
B. Studi Literatur	8
1. Berdasarkan skala pelayanan	8
2. Berdasarkan Fungsi dan Kegiatan	9
3. Berdasarkan Sistem Transaksi	9
4. Berdasarkan Lokasi	10
C. Fasilitas Pendukung Pusat Perbelanjaan	12
1. Fasilitas perdagangan	12
2. Fasilitas Rekreasi	12
D. Tipe-tipe Pusat Perbelanjaan	13

1. Menurut jenis fisik	13
2. Menurut luas areal pelayanan	14
3. Menurut variasi barang yang dijual	14
4. Jenis barang yang dijual	14
5. Menurut konfigurasi bangunan	15
6. Menurut fungsi kegiatan	15
7. Berdasarkan cara pelayanan	16
E. Tinjauan Arsitektur Dekonstruksi	16
F. Studi Preseden	19
1. Ditinjau dari segi Pendekatan	19
2. Ditinjau dari segi Fungsi	26
G. Integrasi keislaman	41
BAB III TINJAUAN KHUSUS	43
A. Pemilihan Lokasi	43
1. Kriteria Pemilihan Lokasi	43
2. Dasar Pertimbangan Pemilihan Lokasi	44
B. Peraturan yang Berlaku pada Lokasi Terpilih	44
1. KDB (Koefisien dasar bangunan)	44
2. GSB (Garis sempadan bangunan)	44
3. KDH (Koefisien dasar hijau lahan)	45
4. KTB (Koefisien tinggi bangunan)	45
C. Data dan Kondisi Eksisting Tapak	45
D. Analisis Tapak	45
1. Fisik Lingkungan	45
2. Akseibilitas	45
3. Kebisingan View luar dan dalam tapak	45
4. Iklim	45
5. Kebisingan	46
6. Zoning Tapak	46
E. Kebutuhan Ruang	47
1. Analisis fungsi	47
2. Analisis aktivitas pengguna	47
F. Analisis Bentuk	47
G. Analisa Pendukung dan Kelengkapan Bangunan	47
1. Utilitas Bangunan	47
2. Struktur dan Material Bangunan	53
BAB IV KONSEPSI DESAIN	59

A. Gagasan Pengolahan Tapak	59
1. Lokasi Terpilih	59
2. Tapak Terpilih	60
3. Analisi Tapak	60
B. Kebutuhan Ruang	75
1. Pola Aktivitas Pengguna dan Kebutuhan Ruang	75
C. Pengolahan Bentuk	80
D. Penerapan Struktur & Material	83
1. Struktur bawah	83
2. Struktur tengah	83
3. Struktur atas	83
4. Pengelolaan Utilitas	86
5. Pra Desain	88
BAB V EKSPLORASI DESAIN	89
A. Pengolahan Tapak	89
B. Bentuk Bangunan	94
C. Struktur Bangunan	95
D. Transformasi Tata Ruang	96
BAB VI HASIL DESAIN	101
A. Site Plan	101
B. Denah	101
C. Tampak	103
D. Potongan	104
E. Detail	105
F. Perspektif	106
G. Maket	113
H. Banner	115
DAFTAR PUSTAKA	116

DAFTAR GAMBAR

Gambar II.1 Bangunan Heydar Aliyev Center	20
Gambar II.2 Bangunan Heydar Aliyev Center	20
Gambar II.3 Bangunan Heydar Aliyev Center	21
Gambar II.4 Detail Fungsi Heydar Aliyev Center	22
Gambar II.5 Interior dan Pencahayaan Bangunan	23
Gambar II.6 Eksterior Gallery of Galaxy Soho	24
Gambar II.7 Blockplan Gallery of Galaxy Soho	24
Gambar II.8 Siteplan Gallery of Galaxy Soho	25
Gambar II.9 Interior Gallery of Galaxy Soho	25
Gambar II.10 Interior Gallery of Galaxy Soho	26
Gambar II.11 <i>World Trade Center</i>	27
Gambar II.12 Eksterior Oculus	27
Gambar II.13 Site Plan Oculus	28
Gambar II.14 Struktur Oculus	29
Gambar II.15 Interior Oculus	29
Gambar II.16 Tampak Atas Oculus	30
Gambar II.17 Proses Pemasangan Struktur Rangka Oculus	30
Gambar II.18 Canal City, Fukuoka, Jepang	31
Gambar II.19 Interior Canal City, Fukuoka, Jepang	32
Gambar II.20 Suasana malam Canal City, Fukuoka, Jepang	33
Gambar II.21 Suasana Eksterior Gedung SMESCO Indonesia	34
Gambar II.22 Suasana Eksterior dan interior Gedung SMESCO Indonesia	35
Gambar II.23 Interior lantai 1 Gedung SMESCO Indonesia	36
Gambar II.24 Interior lantai 2 Gedung SMESCO Indonesia	36
Gambar II.25 Interior lantai 2 Gedung SMESCO Indonesia	36
Gambar III.1 Peta Administrasi Kota Parepare	43
Gambar III.2 Sistem penghawaan AC central	49
Gambar III.3 Sistem tangki atap	49
Gambar III.4 Sistem pengolahan sampah trash chute	50
Gambar III.5 Sistem APAR	51
Gambar III.6 Sistem penangkal petir	52
Gambar III.7 Pondasi Rollag Bata	54
Gambar III.8 Pondasi poer	54
Gambar III.9 Pondasi batu kali	55
Gambar III.10 Pondasi Rakit	55
Gambar III.11 Pondasi bore pile	56
Gambar III.12 Pondasi tiang pancang	57
Gambar IV.1 Peta Administrasi Kota Parepare	59
Gambar IV.2 Lokasi Tapak Perancangan	60
Gambar IV.3 Ukuran Tapak	61
Gambar IV.4 Koefisien Dasar Hijau (KDH) lahan	62
Gambar IV.5 Batas-batas tapak	62

Gambar IV.6 Potongan kontur tapak.....	63
Gambar IV.7 Analisis utilitas kawasan.....	64
Gambar IV.8 Tanggapan analisis utilitas kawasan.....	64
Gambar IV.9 Tanggapan Terhadap Kebisingan Tapak.....	65
Gambar IV.10 Analisis aksesibilitas.....	65
Gambar IV.11 Analisis aksesibilitas.....	66
Gambar IV.12 Analisis vegetasi.....	66
Gambar IV.13 Tanggapan Terhadap Aksebilitas Tapak.....	67
Gambar IV.14 Tanggapan Terhadap Aksebilitas Tapak.....	67
Gambar IV.15 Analisi view ke dalam Tapak.....	68
Gambar IV.16 Analisis View ke luar tapak.....	68
Gambar IV.17 Tanggapan Terhadap View Tapak.....	69
Gambar IV.18 Analisis orientasi matahari.....	70
Gambar IV.19 Tanggapan Terhadap Matahari.....	71
Gambar IV.20 Analisis Arah Angin.....	71
Gambar IV.21 Tanggapan Terhadap Arah Angin.....	72
Gambar IV.22 Analisis curah hujan.....	73
Gambar IV.23 Analisis kebisingan.....	73
Gambar IV.24 Tanggapan Terhadap Kebisingan.....	74
Gambar IV.25 Pengolahan Tapak.....	74
Gambar IV.26 Tanggapan Pengolahan Tapak.....	75
Gambar IV.27 Alur aktivitas pengunjung.....	78
Gambar IV.28 Alur aktifitas pedagang.....	78
Gambar IV.29 Alur aktifitas pengelola.....	79
Gambar IV.30 Alur aktifitas bagian keamanan.....	79
Gambar IV.31 Alur aktifitas bagian servis.....	80
Gambar IV.32 Alur aktifitas distributor.....	80
Gambar IV.33 Konsep analisa bentuk.....	80
Gambar IV.34 Konsep analisa bentuk.....	81
Gambar IV.35 Konsep analisa bentuk.....	82
Gambar IV.36 Konsep analisa bentuk.....	82
Gambar IV.37 Konsep Struktur Bangunan.....	84
Gambar IV.38 Ilustrasi Sistem Penyejuk ruangan, Sistem APAR.....	87
Gambar IV.39 Ilustrasi Sistem Plumbing dan Sistem Pengolahan Sampah.....	87
Gambar IV.40 Pra Desain.....	88
Gambar V.1 Analisis awal pengolahan tapak.....	89
Gambar V.2 Analisis akhir pengolahan tapak (Fisik dan Lingkungan).....	90
Gambar V.3 Analisis akhir pengolahan tapak (sirkulasi).....	90
Gambar V.4 Analisis akhir pengolahan tapak (sirkulasi).....	91
Gambar V.5 Analisis akhir pengolahan tapak (sirkulasi).....	91
Gambar V.6 Analisis akhir pengolahan tapak (view).....	91
Gambar V.7 Analisis akhir pengolahan tapak (iklim).....	92
Gambar V.8 Analisis akhir pengolahan tapak (polusi).....	92
Gambar V.9 Desain awal tapak.....	93
Gambar V.10 Desain akhir tapak.....	93
Gambar V.10 Transformasi bentuk awal.....	94
Gambar V.10 Desain awal bangunan.....	94
Gambar V.13 Transformasi bentuk akhir.....	95
Gambar V.14 Analisis struktur bangunan.....	96
Gambar VI.1 Site Plan.....	101
Gambar VI.2 Denah lantai basement.....	101

Gambar VI.3 Denah lantai 1	102
Gambar VI.4 Denah lantai 2	102
Gambar VI.5 Denah lantai 3	103
Gambar VI.6 Tampak Depan	103
Gambar VI.7 Tampak Belakang	103
Gambar VI.8 Tampak Samping Kanan	104
Gambar VI.9 Tampak Samping Kiri	104
Gambar VI.10 Potongan A-A	104
Gambar VI.11 Potongan B-B	105
Gambar VI.12 Detail Struktur dan Konstruksi	105
Gambar VI.13 Perspektif	106
Gambar VI.14 Perspektif	107
Gambar VI.15 Perspektif	107
Gambar VI.16 Perspektif	108
Gambar VI.17 Perspektif	108
Gambar VI.18 Perspektif	109
Gambar VI.19 Perspektif	109
Gambar VI.20 Perspektif	109
Gambar VI.21 Perspektif	110
Gambar VI.22 Perspektif interior	110
Gambar VI.23 Perspektif interior	111
Gambar VI.24 Perspektif interior	111
Gambar VI.25 Perspektif interior	111
Gambar VI.26 Perspektif interior	112
Gambar VI.27 Perspektif interior	112
Gambar VI.28 Perspektif interior	112



DAFTAR TABEL

Tabel II.1 Resume Studi Preseden dari segi fungsi	38
Tabel II.2 Resume Studi Preseden dari segi pendekatan	40
Tabel IV.1 Pola aktivitas Ruang dan kebutuhan ruang	75
Tabel IV.2 Besaran ruang	78
Tabel IV.3 Resume Studi Preseden dari segi fungsi	84
Tabel V.1 Besaran awal ruang	96
Tabel V.2 Besaran akhir ruang	99



BAB I

PENDAHULUAN

A. Latar Belakang

Kota Parepare dikenal dengan kota perniagaan dan sebagai lokomotif perekonomian kedua setelah Makassar karena didukung oleh kondisi wilayah Kota Parepare yang memiliki 2 pintu gerbang yang menjadi pintu masuk perdagangan yaitu darat dan laut. Selain itu kota Parepare berada pada pusat pengembangan KAPET (Kawasan Pengembangan Ekonomi Terpadu) yang meliputi Kota Parepare, Kabupaten Barru, Kabupaten Sidenreng Rappang, Kabupaten Enrekang dan Kabupaten Pinrang sehingga potensi sebagai pusat perdagangan di kawasan ini (dinasperdagangan.pareparekota.go.id).

Kota Parepare yang salah satu kota besar di Sulawesi Selatan karena tingginya perkembangan pembangunan dan perekonomiannya yang mendukung segala macam kegiatan perekonomian namun Infrastruktur di kota Parepare masih kurang yang mengakibatkan potensi perkembangan perekonomiannya kurang meningkat.

Infrastruktur dalam sebuah negara menjadi penentu terhadap perkembangannya di setiap daerah. Pada saat sekarang ini perkembangan bisnis begitu pesat, sehingga memerlukan upaya atau strategi bagi suatu perusahaan untuk memasarkan produknya dalam meningkatkan minat konsumen. Perusahaan dalam menjalankan aktivitasnya baik perusahaan yang bergerak dalam bidang jasa maupun barang memiliki strategi pemasaran yang berbeda-beda dalam memasarkan produk, namun pada dasarnya mempunyai tujuan yang sama yaitu memperoleh keuntungan. Keberadaan pasar modern menjadi faktor pertumbuhan perekonomian suatu daerah yang menjadi salah satu daya tarik dan juga sebagai pusat perbelanjaan (*Trade Center*) bagi masyarakat.

Dampak adanya pusat perbelanjaan modern dinilai positif karena potensi perkembangan ekonomi lebih terbuka. Kehadiran tempat belanja modern dapat membuat peningkatan perekonomian yang signifikan di suatu daerah karena memberikan peningkatan pendapatan negara dalam bentuk pajak, karena adanya aktivitas ekonomi. Aktivitas ekonomi yang terjadi juga bukanlah

main-main disebabkan faktor penggerak transaksi kaum urban yang datang dan dapat menjadi daya tarik tersendiri bagi daerah tersebut (finance.detik.com).

Kota Parepare sebagai lokasi *pusat perbelanjaan* dilakukan karena sudah mencakup pada pusat kawasan Ajatappareng dan secara bisnis sangat menjanjikan. Jumlah penduduk Parepare mencapai 135 ratus ribu jiwa. Masih ditambah penduduk kawasan Ajatappareng sehingga total mencapai 1,19 juta jiwa, atau setara dengan 10 persen dari jumlah penduduk Sulawesi Selatan menurut BPS provinsi Sulawesi Selatan tahun 2018. (pareparekota.bps.go.id)

Berdasarkan kebijakan pemerintah yang terdapat dalam Rencana Tata Ruang Wilayah (RTRW) Kota Parepare mengenai rencana pola ruang, Kota Parepare termasuk kedalam kawasan lindung dan kawasan budidaya yang dimana rencana kawasan pola ruang budidaya terdapat peruntukan khusus perdagangan dan jasa yang sebagaimana dimaksud dalam pasal 41 huruf B, bahwa kawasan perdagangan dan jasa tersebar diseluruh wilayah Kota Parepare.

Untuk mendukung rencana kawasan pola ruang peruntukan perdagangan dan jasa tersebut, harus pula didukung dengan lokasi yang strategis. Kawasan strategis Kota dilihat dari sudut kepentingan pertumbuhan ekonomi yaitu kawasan peruntukan perdagangan dan jasa yang terletak pada pusat bisnis utama Kota bawah dan atau jalur utama sebagaimana dimaksud dalam pasal 55 ayat (1) huruf C yang terdapat pada RTRW Kota Parepare.

Salah satu Misi pembangunan Parepare tahun 2013-2018 dalam bentuk "Mendorong percepatan pertumbuhan ekonomi wilayah yang berbasis pada sumber daya lokal, mengembangkan investasi dan peningkatan kesejahteraan masyarakat sesuai dengan prinsip pembangunan berkelanjutan". Misi ini dicoba untuk menjadi landasan bagi perkembangan kota Parepare di masa depan yang berangsur-angsur dapat diwujudkan dengan meningkatnya perkembangan ekonomi.

Kota Parepare menunjukkan peningkatan positif atas pencapaiannya. Berdasarkan data tersebut, nampak pertumbuhan ekonomi Kota Parepare mengalami peningkatan. Peningkatan pertumbuhan ekonomi tiga tahun terakhir sejak 2017 misalnya, pada tahun 2015 sebesar 6,28 % meningkat di tahun

2016 menjadi 6.87% dan kemudian mengalami peningkatan lagi di tahun 2017 sebesar 6,99 %. Pertumbuhan ekonomi Kota Parepare yang terus meningkat didukung pula tingkat kemiskinan dan pengangguran yang mengalami penurunan.(pareparekota.bps.go.id)

Bila ditinjau dari ajaran agama Islam, sudah dijelaskan dalam Surat At-Taubah Ayat 110 sebagai berikut :

لَا يَزَالُ بُنِيْنُهُمُ الَّذِي بَنَوْا رِيْبَةً فِي قُلُوْبِهِمْ إِلَّا أَنْ تَقَطَّعَ قُلُوْبُهُمْ وَاللَّهُ عَلِيْمٌ
حَكِيْمٌ

Terjemahnya : Bangunan-bangunan yang mereka dirikan itu senantiasa menjadi pangkal keraguan dalam hati mereka, kecuali bila mereka itu telah hancur. Dan Allah Maha Mengetahui lagi Maha Bijaksana.

Dan Allah Berfirman dalam Surat An-Nisa' Ayat 29 sebagai berikut:

يَأْيِيْهَا الَّذِيْنَ ءَامَنُوْا لَا تَأْكُلُوْا أَمْوَالِكُمْ بَيْنَكُمْ بِالْبَاطِلِ إِلَّا أَنْ تَكُوْنَ تِجْرَةً عَنْ تَرَاضٍ
مِّنْكُمْ وَلَا تَقْتُلُوْا أَنْفُسَكُمْ إِنَّ اللَّهَ كَانَ بِكُمْ رَحِيْمًا

Terjemahannya : Dan ingatlah olehmu di waktu Tuhan menjadikam kamu pengganti-pengganti (yang berkuasa) sesudah kaum 'Aad dan memberikan tempat bagimu di bumi. Kamu dirikan istana-istana di tanah-tanahnya yang datar dan kamu pahat gunung-gunungnya untuk dijadikan rumah; maka ingatlah nikmat-nikmat Allah dan janganlah kamu merajalela di muka bumi membuat kerusakan.

Dari pemahaman tentang Ayat tersebut, sebuah pusat perbelanjaan akan dapat menjadi salah satu wadah mata pencaharian bagi masyarakat Parepare. Sehingga dapat meningkatkan pertumbuhan perekonomian masyarakat dari sektor perdagangan.

Dengan melihat hal tersebut diatas, perlu diadakannya Pusat Perbelanjaan dengan pendekatan desain arsitektur yang refresentatif, sehingga dapat menunjang kegiatan perdagangan dan pertumbuhan ekonomi kota dalam hal ini dipilih pendekatan desain Arsitektur Dekonstruksi yang akan dibahas lebih jauh pada bab-bab selanjutnya.

B. Rumusan Masalah

Bagaimana membuat Desain *Pusat Perbelanjaan* Dengan Pendekatan Arsitektur Dekonstruksi di Kota Parepare yang dapat menunjang masyarakat setempat ataupun pendatang dalam bidang Perekonomian?

C. Tujuan Dan Sasaran Pembahasan

1. Tujuan Pembahasan

Mendapatkan Desain Pusat Perbelanjaan Dengan Pendekatan Arsitektur Dekonstruksi di Kota Parepare yang dapat menunjang masyarakat setempat ataupun pendatang dalam bidang Perekonomian.

2. Sasaran Pembahasan

Merancang sebuah Pusat Perbelanjaan Dengan Pendekatan Arsitektur Dekonstruksi yang diterapkan melalui pengolahan elemen-elemen berupa:

- a. Penentuan lokasi strategis sesuai dengan fungsi bangunan.
- b. Pengolahan tapak (site) yang terdiri dari pengolahan topografi, sirkulasi, view, kebisingan, orientasi bangunan, angin, vegetasi, dan penzoningan tapak. Pemrograman ruang (denah) yang merupakan output dari analisis aktivitas pengguna ruang, kebutuhan ruang, penzoningan ruang, dan sirkulasi dalam ruang.
- c. Pengolahan bentuk.
- d. Fasilitas pendukung dan kelengkapan (utilitas).
- e. Pendekatan arsitektur dekonstruksi.

D. Batasan Pembahasan

Perancangan Pusat Perbelanjaan di fokuskan pada :

1. Perancangan Pusat Perbelanjaan disiplin ilmu arsitektur tentang perencanaan dan perancangan sebuah Pusat Perdagangan yang berfungsi sebagai pusat penyediaan layanan informasi, promosi dan transaksi yang berhubungan dengan kegiatan perbelanjaan.
2. Penerapan pendekatan arsitektur Dekonstruksi dari segi bentuk bangunan yang diterapkan.
3. Desain pusat perbelanjaan memfokuskan pada alirah yang dianut Arsitek Zaha Hadid

4. Pusat Perbelanjaan didesain dengan mempertimbangkan kemungkinan selama 10 tahun kedepan, mengacu pada standar pedoman pembangunan gedung kategori bangunan tidak sederhana.

E. Metodologi

Metode pengumpulan data digunakan untuk mengumpulkan data-data yang berkaitan dengan judul. Adapun tahapan metode pengumpulan data dalam Perancangan Pusat Perbelanjaan di Kota Parepare yakni :

1. Studi literatur

Studi literatur dilakukan untuk mengumpulkan data-data yang berhubungan dengan perancangan baik judul maupun tema dan konsep, serta mengumpulkan data dan informasi tentang Pusat Perbelanjaan Studi literatur ini dapat dilakukan melalui media elektronik dan media cetak.

2. Survey lapangan

Survey lapangan bertujuan untuk menganalisa keadaan/kondisi yang ada pada Pusat Perbelanjaan baik dari lingkungan, perilaku pengguna dan hal-hal lain yang diperlukan untuk memulai merancang. Survey lapangan bisa dilakukan dengan cara dokumentasikan lewat foto, catatan dan lain-lain.

3. Studi Preseden

Studi preseden yang dapat dilakukan dengan media elektronik atau media cetak yang berisikan informasi tentang gagasan atau karya dari arsitek sebelumnya yang telah membahas atau merancang proyek yang sesuai.

F. Sistematika Pembahasan

Sistematika pembahasan ini merupakan susunan dalam alur penulisan skripsi yang disertai dengan hubungan antar satu bab dengan bab yang lain. Dengan adanya sistematika pembahasan ini akan memudahkan dalam menemukan tahapan-tahapan dalam penulisan skripsi. Sistematika penulisan skripsi ini terdiri dari hal-hal berikut :

BAB I: Pendahuluan

Dalam bab ini merupakan bagian yang menjelaskan secara garis besar isi dari skripsi. Isi bab pendahuluan melingkupi latar belakang, rumusan masalah,

tujuan dan sasaran pembahasan lingkup pembahasan, metode pembahasan serta sistematika pembahasan.

BAB II: Tinjauan Pustaka

Bab lanjutan ini secara khusus merupakan pendukung dari pemilihan judul berupa penjabaran teori yang mendukung dan contoh kasus yang berkesesuaian dengan judul atau tema yang diangkat serta pendukung lainnya. Isi bab ini melingkupi definisi judul, studi preseden, analisis kasus studi proyek dan integrasi keIslaman.

BAB III: Tinjauan Khusus

Bab ini merupakan bab yang menganalisis mengenai kondisi proyek dan/atau kondisi lapangan dari lokasi/tapak terpilih, aktivitas yang terjadi serta aspek-aspek yang melingkupinya. Bab ini melingkupi pemilihan lokasi/tapak, peraturan yang berlaku (RTRW) pada lokasi/tapak terpilih, data dan kondisi eksisting lokasi/tapak, analisis tapak, analisis ruang, analisis bentuk, analisis pendukung dan kelengkapan rancangan serta analisis aplikasi arsitektural pada rancangan.

BAB IV: Konsepsi Desain

Merupakan bab yang memberikan gambaran singkat mengenai garis besar desain yang setidaknya merupakan kolaborasi antara contoh kasus yang menjadi inspirasi desain dan kondisi riil dilapangan serta kebutuhan ruang berdasarkan aktivitas pelaku sesuai judul atau tema yang telah didata berdasarkan hasil survey lapangan maupun literatur.

BAB V: Transformasi Desain

Bab ini merupakan bab yang menyajikan tahapan desain yang lebih mendetail, melingkupi eksplorasi konsep desain, eksplorasi gagasan, proses perubahan/transformasi desain dan perubahan dari nilai akhir luasan ruang.

BAB VI: Hasil Desain

Bab ini merupakan bab yang menyajikan gambar lengkap produk desain yang terukur dan sistematis dalam penggambaran yang telah memuat seluruh informasi penting mengenai desain perancangan.

BAB II

KAJIAN PUSTAKA

A. Defenisi Judul

Judul dari objek perancangan adalah “**Pusat Perbelanjaan Dengan Pendekatan Arsitektur Dekonstruksi di Parepare**” dengan demikian dapat diambil pengertian objek rancangan berdasarkan pengertian menurut penjabaran kata, yaitu:

1. Definisi Pusat

Pusat menurut KBBI yaitu tempat yang letaknya di bagian tengah, titik yang di tengah-tengah benar (dalam bulatan bola, lingkaran, dan sebagainya), pusat, pokok pangkal atau yang menjadi pempunan, (berbagai-bagai urusan, hal, dan sebagainya)

2. Definisi perbelanjaan

Pembelanjaan adalah salah satu fungsi perusahaan selain personalia, pemasaran, dan produksi. Pembelanjaan dapat dikatakan pula sebagai menyediakan dana.

Pembelanjaan menurut Bambang Riyanto adalah suatu usaha menyangkut bagaimana mendapatkan dana dan bagaimana menggunakan dana serta bagaimana laba perusahaan akan didistribusikan.

3. Definisi Pendekatan Arsitektur

Proses Pendekatan arsitektur adalah penerapan elemen-elemen bentuk, fungsi, struktur, dan estetika dalam perancangan pada bidang arsitektur menyangkut tata cara atau teknik atau metode desain yang digunakan (Udjianto Pawitro, 2015).

4. Definisi Arsitektur Dekonstruksi

Menurut Nietzsche dan Derrida, Dekonstruksi adalah terdiri dari komponen *de* dan *dis* yang bila diartikan. “Dekonstruksi itu tidak tersentral, tidak terkomposisi dan memisah struktur ke dalam bagian menolak kepalsuan, mencemooh, mengutuk, mencela semua nilai dan tujuan yang dicapai oleh pemikiran tunggal dan menunjukkan sejauh mana keterkaitannya. Wujud dari suatu bangunan tapi mencerminkan segi fungsional dari bangunan tersebut, tetapi bukan sesuatu yang tematik.

5. Definisi Parepare

Kota Parepare adalah sebuah Kota di provinsi Sulawesi Selatan, Indonesia. Kota ini memiliki luas wilayah 99,33 km² dan terletak di sebuah teluk yang menghadap ke Selat Makassar. Di bagian utara berbatasan dengan Kabupaten Pinrang, di sebelah timur berbatasan dengan Kabupaten Sidenreng Rappang dan di bagian selatan berbatasan dengan Kabupaten Barru. Meskipun terletak di tepi laut tetapi sebagian besar wilayahnya berbukit-bukit. (diakses melalui Wikipedia.org 6 april 2019)

Maka, Pusat Perbelanjaan dengan Pendekatan Arsitektur Dekonstruksi di Parepare adalah pusat atau tempat yang digunakan untuk melakukan perdagangan sebagai kegiatan utama untuk melancarkan arus barang dan jasa dengan penerapan elemen desain dekonstruksi yang berlokasi di Kota Parepare.

B. Studi Literatur

Ada beberapa pembagian pusat perdagangan menurut Northen, F. R., 1977 :

1. Berdasarkan skala pelayanan

a. Pusat perbelanjaan lokal (*neighborhood center*)

Pusat perbelanjaan kelas ini mempunyai jangkauan pelayanan yang meliputi 5.000 sampai 40.000 penduduk (skala lingkungan), dengan luas bangunan berkisar antara 2.787-9.290 m². Unit penjualan terbesar pada pusat perdagangan golongan ini adalah supermarket.

b. Pusat perbelanjaan distrik (*community center*)

Pusat perbelanjaan kelas ini mempunyai jangkauan pelayanan 40.000 sampai 150.000 penduduk (skala wilayah), dengan luas bangunan berkisar antara 9.290-27.870 m². Unit-unit penjualannya terdiri atas junior department store, supermarket dan toko-toko.

c. Pusat perbelanjaan regional (*main center*)

Pusat perbelanjaan kelas ini mempunyai jangkauan pelayanan seluas daerah dengan 150.000 sampai 400.000 penduduk, dengan luas bangunan 27.870-92.990 m². Pusat perbelanjaan golongan ini terdiri dari 1-4 department store dan 50-100 toko retail, yang tersusun mengitari pedestrian, dan dikelilingi oleh daerah parkir.

2. Berdasarkan Fungsi dan Kegiatan

a. Pusat Perbelanjaan Murni

Pusat perbelanjaan yang berfungsi sebagai tempat berbelanja dan sebagai tempat pertemuan masyarakat (community center) untuk segala urusan, baik untuk bersantai, mencari hiburan.

b. Pusat Perbelanjaan Multifungsi

Fungsi sebagai pusat perbelanjaan di campur dengan fungsi lain yang berbeda namun saling menunjang dan meningkatkan nilai komersialnya.

3. Berdasarkan Sistem Transaksi

a. Toko Grosir

Toko grosir merupakan toko yang menjual barang dalam partai besar. Barang-barang tersebut biasanya disimpan di gudang atau di tempat lain, sedangkan yang ada di toko grosir hanya contohnya. Oleh karena penjualan dilakukan dalam partai besar, biasanya etalase pada toko grosir hanya memerlukan tempat yang relatif kecil, sedangkan bagian terbesarnya adalah gudang atau tempat penyimpanan persediaan.

Aktivitas lain yang juga tidak kalah penting pada toko seperti ini adalah pengepakan. Oleh karena penjualannya dilakukan dalam jumlah besar sekaligus, maka pengepakan memerlukan ruang tersendiri yang juga relatif besar, yaitu ruang dropping barang. Area ini sebaiknya berdimensi cukup besar yang memungkinkan kendaraan pengangkut barang berhenti pada proses pembongkaran atau pemuatan barang belanjaan

b. Toko Eceran

Menjual barang dalam partai kecil atau per satuan barang. Toko eceran lebih banyak menarik pembeli karena tingkat variasi barangnya yang tinggi. Pada toko semacam ini, area display barang dagangan memerlukan ruang dengan dimensi yang relatif besar untuk memudahhi variasi barang dagangan yang tinggi. Sebaliknya, gudang mungkin

hanya memerlukan area dengan dimensi yang lebih kecil. Area dropping barang merupakan area vital pada toko jenis ini.

4. Berdasarkan Lokasi

a. Pasar (*market*)

Merupakan kelompok fasilitas perbelanjaan sederhana (los, toko, kios, dan sebagainya) yang berada disuatu area tertentu pada suatu wilayah. Fasilitas perbelanjaan ini dapat bersifat terbuka ataupun berada di dalam bangunan, biasanya berada dekat kawasan pemukiman, merupakan fasilitas perbelanjaan untuk memenuhi kebutuhan (biasanya sehari-hari) masyarakat di sekitarnya.

b. *Shopping Street*

Merupakan pengelompokan sarana perbelanjaan yang terdiri dari deretan toko atau kios terbuka pada suatu penggal jalan. Area perbelanjaan ini merupakan jenis pasar yang berlokasi di sepanjang tepi suatu penggal jalan. Jenis perbelanjaan semacam ini biasanya berkembang di kawasan-kawasan wisata, atau kawasan pertokoan yang menarik dikunjungi wisatawan.

c. *Shopping Precint*

Merupakan kompleks pertokoan terbuka yang menghadap pada suatu ruang terbuka yang bebas. Perbelanjaan ini biasanya tumbuh di dekat obyek atau kawasan wisata. Contohnya yaitu *Nakamise-dori, Senso-ji's temple precint's shopping street, Asakusa, Tokyo, Jepang.*

d. *Shopping Center*

Merupakan pengelompokan fasilitas perbelanjaan (toko dan kios) yang berada di bawah satu atap. Pada shopping center, barang yang diperdagangkan didominasi oleh kebutuhan sekunder dan tersier, sedangkan pada jenis pasar, barang yang diperdagangkan terutama didominasi oleh kebutuhan primer manusia. Shopping center secara khusus mempunyai pola visual dan sirkulasi yang diperuntukkan bagi pengunjung untuk berjalan mengelilinya, bahkan tidak hanya

mencakup kompleks yang berukuran besar berskala monumental, tetapi juga berskala manusia.

e. ***Department Store***

Merupakan wadah perdagangan eceran besar dari berbagai jenis barang yang berada di bawah satu atap. Pada perbelanjaan ini transaksi masih menggunakan tenaga pelayan untuk membantu konsumen memilih dan mencari benda yang dikehendaki. Penataan barang-barangnya memiliki tata letak khusus yang memudahkan sirkulasi dan mencapai kejelasan akses. Luas lantainya berkisar antara 10.000 sampai 20.000 m².

f. ***Supermarket***

Merupakan toko yang menjual barang kebutuhan sehari-hari dengan cara pelayanan mandiri (self service). Pemilihan dan pencarian produk dilakukan secara mandiri oleh konsumen. Pelayan hanya digunakan untuk membantu proses pembayaran. Jumlah bahan makanan yang dijual pada toko jenis ini kurang dari 15% dari seluruh barang yang diperdagangkan. Luas lantainya berkisar antara 1.000 sampai dengan 2.500 m²

Setiap supermarket mempunyai sekuen kejadian, diawali dengan masuknya konsumen sehingga proses pembelian, pembayaran dan perginya konsumen. Sekuen kejadian ini perlu dikaji melalui sebuah program yang termasuk di dalamnya adalah perilaku pembeli dan penjual seperti disampaikan dalam Lang (1987:114).

g. ***Superstore***

Merupakan pusat perdagangan dengan luas area penjualan lebih dari 2.500 m². Pada umumnya luas superstore berkisar antara 5.000 m² sampai dengan 7.000 m². Superstore ini menempati satu lantai bangunan dan terletak di pusat kota. Sistem pelayanan yang digunakan adalah sistem self timer. Oleh karena sistem pelayanannya mandiri, perlu penataan dan pengelompokan barang yang jelas sehingga memudahkan pembeli menemukan barang yang diinginkan.

h. ***Hypermarket***

Merupakan bentuk perluasan dari superstore, dengan luas lantai minimum 5.000 m². Hypermarket merupakan simbol perdagangan disuatu kota kota karena tempat tersebut mencerminkan adanya kecendrungan penduduk yang mengikuti trend perdagangan dengan munculnya produk-produk yang ditawarkan. Sistem penjualannya pun dibedakan antara pembeli eceran dan pembeli sistem grosir.

Pada *hypermarket* yang bergabung dengan plaza atau shopping park, kecenderungannya adalah ruangan untuk hypermarket diletakkan di area paling belakang karena membutuhkan lahan bangunan yang paling luas sehingga tidak menutupi area retail atau counter lain yang luasannya lebih kecil.

i. *Shopping Mall*

Merupakan sebuah plaza umum, jalan-jalan umum, atau sekumpulan sistem dengan belokan-belokan dan dirancang khusus untuk pejalan kaki. Jadi mall dapat disebut sebagai jalan pada area pusat usaha yang terpisah dari lalu lintas umum, tetapi memiliki akses mudah terhadapnya, sebagai tempat berjalanjalan, duduk-duduk, bersantai, dan dilengkapi dengan unsur-unsur dekoratif untuk melengkapi kenyamanan.

C. Fasilitas Pendukung Pusat Perbelanjaan

Menurut Wungow (2011), Fasilitas pendukung pada pusat perdagangan atau *Trade Center* yaitu :

1. Fasilitas perdagangan

Berdasarkan lingkup pelayanan skala regional (150.000-400.000) fasilitas kategori ini meliputi 50-100 unit retail, supermarket dan department store.

2. Fasilitas Rekreasi

- a. Kesenangan meliputi food court, restaurant, fast food, dan kafe.
- b. Hiburan meliputi teater, auditorium, *exhibition hall*, dan *convention hall*
- c. Ketangkasan meliputi arena permainan dan game.

Unsur-unsur dalam pusat perbelanjaan merupakan penggambaran dari kota, meliputi:

1. *Anchor*, merupakan transformasi dari “*nodes*” berupa magnet/landmark dari suatu mall.
2. *Secondary anchor*, merupakan transformasi dari “*distrik*” berupa magnet sekunder yang mendukung fungsi magnet utama.
3. *Street mall*, merupakan transformasi dari “*paths*” berupa pedestrian yang menghubungkan magnet-magnet dalam mall.
4. *Landscaping*, merupakan transformasi dari “*edges*” sebagai perwujudan dari pertokoan.

D. Tipe-tipe Pusat Perbelanjaan

1. Menurut jenis fisik

Menurut jenis fisik dari bangunan, toko dibedakan menjadi :

- a. *Shop Units* : unit retail dengan area untuk berjualan kurang dari 400 m² Menurut variasi barang yang dijual
- b. *Departement store* : toko yang menawarkan banyak pilihan barang dan biasanya area untuk berjualan lebih dari 10.000 m² - 220.000 m².
- c. *Supermarket* : toko makanan dengan sistem self service dan memiliki area minimum untuk berjualan 400 m².
- d. *Cash dan carry dan other retail warehouse* : bangunan yang digunakan untuk menyimpan dan menjual barang yang didiskon untuk pedagang maupun anggota masyarakat.
- e. *Superstores* : Pertokoan dengan area berjualan lebih dari 2.500 m².
- f. *Hypermarket* : lokasi hypermarket selalu berada jauh dari tengah kota dan area untuk berjualannya lebih dari 5.000 m²
- g. *Shopping Arcade* : terdiri dari pedestrian yang sempit dan tertutup, dengan toko-toko di kedua sisi, memiliki lebar yang hanya cukup untuk di lewati pengunjung, dan tanpa tempat duduk, tanaman dan perabotan lain.
- h. *Shopping Mall* : terdiri dari 3-3.5 m area untuk berjalan yang berada di depan pertokoan yang berada di sisi-sisinya dan pusat reservasi sebesar 4-8 m².

2. Menurut luas areal pelayanan

Menurut luas areal pusat perbelanjaan dibedakan menjadi :

a. Regional Shopping Centers

Luas areal antara 27.870-92.900 m², terdiri dari dua atau lebih bangunan yang seukuran dengan departement store. Skala pelayanan antara 150.000-400.000 penduduk, terletak pada lokasi yang strategis, tergabung dengan lokasi perkantoran, rekreasi, dan seni.

b. Community Shopping Center

Luas areal antara 9.290-23.225 m², terdiri atas junior departement store, super market dengan jangkauan pelayanan antara 40.000-150.000 penduduk, terletak pada lokasi yang mendekati pusat-pusat kota (wilayah).

c. Neighbourhood Shopping Center

Luas areal antara 2.720-9.290 m², jangkauan pelayanan antara 5.000-40.000 penduduk. Unit terbesar berbentuk supermarket, berada pada suatu lingkungan tertentu.

3. Menurut variasi barang yang dijual

Pusat perbelanjaan dapat dibagi menjadi 2 jenis, yaitu:

- a. Specialty Shop : Toko yang menjual barang sejenis, seperti: sepatu, pakaian, dan sebagainya.
- b. Variety Shop : Toko yang menjual bermacam-macam barang dengan area 200 m² hingga 15.000 m².

4. Jenis barang yang dijual

Menurut jenis barang yang dijual pusat perbelanjaan modern dapat dibedakan menjadi:

- a. Demand (permintaan), yaitu yang menjual kebutuhan sehari-hari yang juga merupakan kebutuhan pokok.
- b. Semi demand (setengah permintaan), yaitu yang menjual barang-barang untuk kebutuhan tertentu dalam kehidupan sehari-hari.
- c. Impuls (barang yang menarik), yaitu yang menjadi barang-barang mewah yang menggerakkan hati konsumen pada waktu tertentu untuk membelinya.

- d. Drugery, yaitu yang menjual barang-barang higienis seperti, sabun, parfum, dan lain-lain.

5. Menurut konfigurasi bangunan

Konfigurasi bangunan merupakan hal yang penting dari proses perencanaan site bagi penyewa maupun developer. Pertimbangan dari developer adalah menentukan pola bangunan dan menempatkan penyewa utama. Penyewa-penyewa ini diatur sedemikian rupa sehingga menimbulkan suatu jalur lalu lintas perbelanjaan antara penyewa utama dengan penyewa lain. Berdasarkan konfigurasi tersebut, terdapat macam dan pola bangunan dan konfigurasi, antara lain :

- a. Bentuk linier merupakan suatu deretan toko-toko yang membentuk garis lurus yang dipersatukan oleh kanopi dan pedestrian yang terdapat di sepanjang bagian depan toko-toko . Bangunan tipe ini biasanya dimundurkan dari batas jalan dan sebagian besar parkir terletak antara jalan dan bangunan. Pengaturan dengan tipe ini paling sering diterapkan pada neighbourhood shopping center dengan peletakan penyewa-penyewa utama pada ujungnya.
- b. Bentuk L dan U merupakan perkembangan dari bentuk linier shopping center yang besar dan community shopping centers yang kecil, sedangkan bentuk U sesuai dengan community shopping center yang besar.
- c. Mall, merupakan daerah bagi pejalan kaki yang terletak diantara bangunan linier yang berhadapan, kemudian mall menjadi daerah bagi pejalan kaki untuk hilir-mudik dalam berbelanja. Mall telah menjadi standart regional shopping center dan sedang diterapkan pula pada community shopping center.
- d. Cluster, merupakan perkembangan dari konsep mall, tetapi pada penerapan cluster lebih ditekankan pada penggunaan beberapa massa bangunan yang berdiri sendiri, dipisahkan oleh jalur bagi pejalan kaki atau taman pada regional shopping center. Bentuk cluster bervariasi dengan menggunakan bentuk-bentuk dari huruf X, Y, dan halter.

6. Menurut fungsi kegiatan

Pusat perbelanjaan yang dilihat dari fungsi dan kegiatan yang ada pada bangunan yaitu:

- a. Murni : Pusat perbelanjaan yang tidak hanya sebagai tempat berbelanja tetapi juga sebagai suatu “Community Center”.
- b. Multi Fungsi : memiliki fungsi yang hampir sama dengan “pusat perbelanjaan” murni. Namun kegiatan yang terjadi di dalamnya tidak hanya berbelanja dan rekreasi, namun memiliki fungsi untuk kegiatan perkantoran atau apartemen.

7. Berdasarkan cara pelayanan

Berdasarkan cara pelayanan pada pusat perbelanjaan dibedakan menjadi :

- a. *Personal Service*. Pembeli dilayani langsung oleh pelayan. Setelah transaksi, pelayan langsung meminta pembayaran dan membungkus barang tersebut.
- b. *Self Selection*. Pembeli dapat memilih dan membeli barang-barang, kemudian mengumpulkan ke pelayan dan meminta bon pembayaran, lalu kekasir untuk membayar dan mengambil barang.
- c. *Self Service*. Pembeli dapat memilih dan mengambil barang-barang yang dibutuhkan, kemudian diletakan pada keranjang/kereta dorong yang telah disediakan, lalu langsung dibawa ke kasir untuk pembayaran dan pembungkusan.

E. Tinjauan Arsitektur Dekonstruksi

Istilah Dekonstruksi pertama kali digunakan dalam Ilmu Kesustraan dan Ilmu Filsafat Perancis dengan konotasi arti sebagai metoda. Metoda dalam konteks filosofis yang dilahirkan dari konsep anti-filosofis (Norris,1987). Gagasan ini berasal dari pandangan- pandangan Husserl, Saussure, dan Levi-Strausse yang berakar dari filsafat Yunani Kuno dan sejalan dengan pandangan skeptisme.

Pengertian ini digunakan oleh pencetus gagasannya, Derrida (yang selanjutnya dikenal sebagai Bapak Dekonstruksivisme) untuk merehabilitasi filsafat bahasa tulis terhadap keabsolutan kebenaran filsafat bahasa lisan (Derrida, 1967). Derrida mengembangkan konsep dekonstruksi kedalam berbagai eksperimen yang mengekspresikan ciri kebebasan retorikal atas

struktur komposisi formal. Oleh karena itu paham Derridean ini dipandang sebagai suatu kontroversi besar dalam bidangnya, bahkan populer dengan sebutan “*the genius of Irony*” (O’Hara, 1983).

Dari berbagai latar belakang diatas dapat digambarkan bahwa pandangan dekonstruksi lahir dari suatu atmosfer yang berlandaskan pada konsep “filosofi-anti”. Pandangan yang membatasi perspektif keabsolutan kebenaran, menolak berbagai hubungan kausatif (sebab-akibat) dan mengembangkan filsafat *historis-hermeneutis* yang memperlihatkan ciri-ciri sebagai berikut (Kleden, 1987) :

1. Jalan untuk mendekati kebenaran bukannya melalui observasi, melainkan melalui pemahaman arti atau makna.
2. Kontrol terhadap salah benarnya pemahaman tersebut tidak dilaksanakan melalui test yang direncanakan melainkan melalui interpretasi. Interpretasi yang benar akan meningkatkan intersubektivitas sedangkan yang salah akan mendatangkan sangsi.
3. Pemahaman hermeneutis selalu mendasarkan pemahamannya pada pra-pengertian yang dihasilkan dari situasi-situasi reflektif.

Melihat berbagai filosofi yang melatarbelakangi lahirnya paham dekonstruksi ini, akan mudah diduga bahwa pengaruhnya terhadap berbagai bidang akan selalu diawali dengan kontroversi. Demikian pula dalam konteks arsitektural, dekonstruksi oleh sementara kelompok dipandang telah memutarbalikan prinsip-prinsip primordial dalam arsitektur (Zenghelis, 1988).

Menjamurnya perkembangan dekonstruksi dalam arsitektur di Amerika dan Eropa telah mengundang kontroversi baik *pro* maupun *kontra* dalam berbagai media cetak. Hal tersebut disebabkan karena berbagai tokoh dekonstruksi tersebut adalah para arsitek besar yang sangat berpengaruh (*influential*) terhadap arah kecenderungan arsitektur dewasa ini. Sejalan dengan ciri konseptual dekonstruksi yang “licin”, semakin memudahkan terjadinya salah interpretasi baik dalam pengolahan komposisi maupun struktur pembacaannya (Jenks, 1988).

Adapun Arsitektur dekonstruksi juga telah menggariskan beberapa prinsip penting mengenai arsitektur:

1. Tidak ada yang absolut dalam arsitektur, sehingga tidak ada satu langgam yang dianggap terbaik sehingga semuanya memiliki kesempatan yang sama untuk berkembang
2. Tidak ada pen'dewa'an tokoh dalam arsitektur sehingga tidak timbul kecenderungan pengulangan ciri antara arsitek satu dan yang lain hanya karena arsitek yang satu dianggap dewa yang segala macam karyanya harus ditiru.
3. Dominasi pandangan dan nilai absolut dalam arsitektur harus diakhiri, sehingga perkembangan arsitektur selanjutnya harus mengarah kepada keragaman pandangan dan tata nilai
4. Pengutamaan indera pengelihatian sebagai tolok ukur keberhasilan suatu karya dalam arsitektur harus diakhiri. Potensi indera lain harus dapat dimanfaatkan pula secara seimbang.

Secara substantif, metafora dekonstruktif yang dilandasi oleh konsep filosofi-anti ini mempunyai ekspresi-ekspresi diantara pemahaman rasional dan irasional. Dekonstruksi membawa bentuk-bentuk geometri yang cenderung berbentuk "aneh". Hal ini disebabkan oleh adanya pembatasan penerimaan keabsolutan terhadap keaslian bentuk-bentuk geometri yang selama ini dikenal. Dalam hal ini, esensi bentuk bukan menjadi indikator utama dalam Arsitektur Dekonstruksi. Indikator utamanya adalah esensi makna dan simbol dengan beberapa paradigma konseptual sebagai berikut:

1. Logo Sentris, Konsep arsitektur yang merupakan gabungan antara pemahaman arsitektural dan pemahaman filosofis. Dari pemahaman filosofis arsitektur akan mengalami proses artikulasi metafisik secara multivalensi.
2. Anti Sintesis, mengandung konsep penolakan terhadap sementara pandangan bahwa arsitektur adalah sintesis. Berpaling dari nilai nilai hakiki yang akan menurunkan aturan yang seirama dengan hukum alam yaitu nilai intuisi. Hal ini dikarenakan nilai intuisi lebih mawadahi otoritas dalam proses visualisasi.

3. Anti Fungsional: Dekonstruksi mendasarkan paham bahwa antara bentuk (*form*) dan Fungsi (*function*) bukan merupakan hubungan yang *dependent* melainkan *independent*. Hubungan yang bersifat *independent* antara *form* dan *function* memberi peluang bagi penggunaan metode kreatif seperti superimposisi, fragmentasi, dan kombinasi yang berdasar pada prinsip-prinsip matematis.
4. Anti Order: Order akan menghasilkan ekspresi keutuhan dan kestabilan. Order dalam arsitektur yang berakar pada arsitektur klasik seperti *unity*, *balance*, & *harmony* akan memberi kecenderungan pada pembentukan space yang figuratif. Arsitektur Dekonstruksi bukan mengarah pada kecenderungan ruang dan objek yang figuratif akan memperkuat keabsolutan order. Disamping itu, order melahirkan bentuk-bentuk geometri yang programatis yang akan berlawanan dengan konsep visualisasi simbol/makna yang retorikal, tidak *fixed*, dan multivalen. Karena makna adalah sesuatu yang kontekstual, tergaantung atas nilai masyarakat sesaat.

F. Studi Preseden

1. Ditinjau dari segi Pendekatan

a. Heydar Aliyev Center

Sebagai bagian dari bekas Uni Soviet, urbanisme dan arsitektur di Baku, ibu kota Azerbaijan di pantai barat Laut Kaspia, sangat dipengaruhi oleh perencanaan zaman itu. Sejak kemerdekaannya pada tahun 1991, Azerbaijan telah banyak berinvestasi dalam memodernisasi dan mengembangkan infrastruktur dan arsitektur Baku, meninggalkan warisan modernisme Soviet normatif.



Gambar II.1 Bangunan Heydar Aliyev Center
Sumber: Archdaily.com

Zaha Hadid Architects ditunjuk sebagai arsitek desain Heydar Aliyev Centre setelah kompetisi pada 2007. Centre, dirancang untuk menjadi bangunan utama untuk program budaya bangsa yang fungsinya sebagai gedung konferensi, galeri serta museum. Istirahat dari arsitektur Soviet yang kaku dan sering monumental yang begitu lazim di Baku, sebaliknya bercita-cita untuk mengekspresikan kepekaan budaya Azeri dan optimisme suatu bangsa yang melihat ke masa depan.



Gambar II.2 Bangunan Heydar Aliyev Center
Sumber: Archdaily.com

Desain Heydar Aliyev Center membangun hubungan yang lancar antara plaza di sekitarnya dan interior bangunan. Plaza, sebagai permukaan tanah; dapat diakses oleh semua orang sebagai bagian dari struktur perkotaan Baku, Formasi rumit seperti undulasi, bifurkasi, lipatan, dan infleksi memodifikasi permukaan plaza ini menjadi

lanskap arsitektur yang melakukan banyak fungsi: menyambut, merangkul, dan mengarahkan pengunjung melalui berbagai tingkat interior. Dengan gestur ini, bangunan mengaburkan diferensiasi konvensional antara objek arsitektur dan lansekap kota, amplop bangunan dan alun-alun kota, gambar dan tanah, interior dan eksterior.

Fluiditas dalam arsitektur bukanlah hal baru di wilayah ini. Dalam arsitektur Islam historis, baris, kisi, atau urutan kolom mengalir hingga tak terbatas seperti pohon di hutan, membangun ruang non-hierarkis. Pola kaligrafi dan ornamen terus-menerus mengalir dari karpet ke dinding, dinding ke langit-langit, langit-langit ke kubah, membangun hubungan tanpa batas dan mengaburkan perbedaan antara elemen arsitektur dan tanah yang mereka huni. Tujuannya adalah untuk berhubungan dengan pemahaman historis tentang arsitektur, bukan melalui penggunaan mimikri atau kepatuhan terhadap ikonografi masa lalu, tetapi dengan mengembangkan interpretasi kontemporer yang tegas, yang mencerminkan pemahaman yang lebih bernuansa.

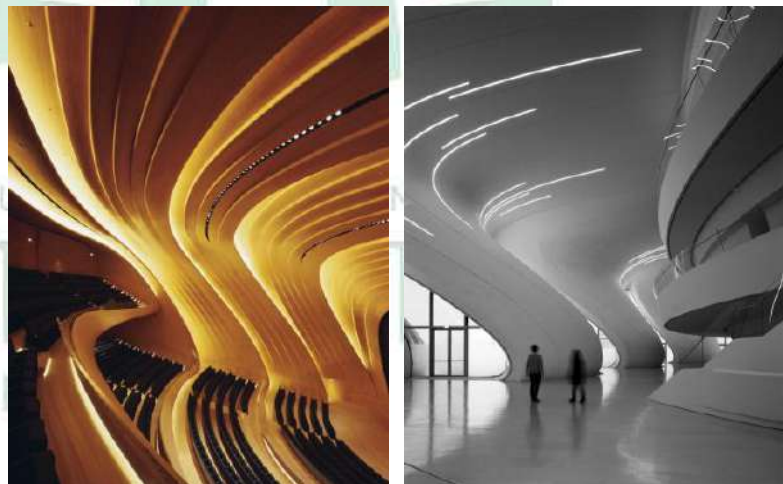

Gambar II.3 Bangunan Heydar Aliyev Center
Sumber: Archdaily.com

Heydar Aliyev Center pada prinsipnya terdiri dari dua sistem yang berkolaborasi: struktur beton yang dikombinasikan dengan sistem kerangka ruang. Untuk mencapai ruang bebas kolom berskala besar yang memungkinkan pengunjung mengalami fluiditas interior,

elemen struktural vertikal diserap oleh sistem dinding selubung dan tirai. Geometri permukaan tertentu menumbuhkan solusi struktural yang tidak konvensional, seperti pengenalan 'kolom boot' melengkung untuk mencapai kulit permukaan terbalik dari tanah ke Barat bangunan, dan penandaan 'pas' balok-balok kantilever yang mendukung amplop bangunan di sebelah Timur site.

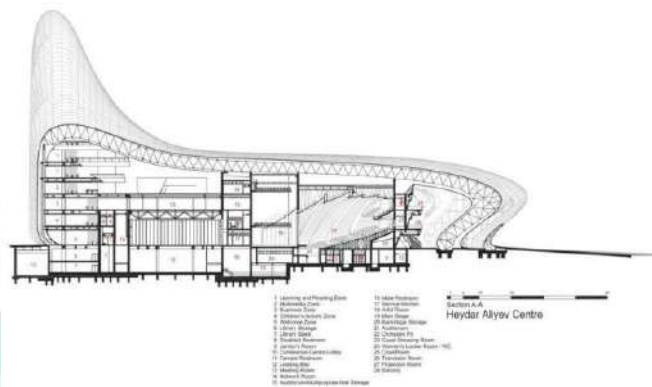

Gambar II.4 Detail Fungsi Heydar Aliyev Center

Sumber: Archdaily.com

Sistem kerangka ruang memungkinkan pembangunan struktur bentuk bebas dan menghemat waktu yang signifikan selama proses konstruksi, sementara substruktur dikembangkan untuk menggabungkan hubungan yang fleksibel antara kisi kaku kerangka ruang dan lapisan kelongsong eksterior yang dibentuk bebas. Lapisan ini berasal dari proses merasionalisasi geometri kompleks, penggunaan, dan estetika proyek. Glass Fiber Reinforced Concrete (GFRC) dan Glass Fiber Reinforced Polyester (GFRP) dipilih sebagai bahan cladding yang ideal, karena memungkinkan plastisitas yang kuat dari desain bangunan sambil menanggapi permintaan fungsional yang sangat berbeda terkait dengan berbagai situasi

Untuk menekankan hubungan yang berkelanjutan antara eksterior dan interior gedung, pencahayaan Heydar Aliyev Center telah dipertimbangkan dengan sangat hati-hati. Strategi desain pencahayaan membedakan bacaan siang dan malam gedung. Pada siang hari,

volume bangunan memantulkan cahaya, terus-menerus mengubah tampilan Center sesuai dengan waktu dan perspektif menonton. Penggunaan kaca semi-reflektif memberikan kilasan menggoda di dalam, membangkitkan keingintahuan tanpa mengungkapkan lintasan cairan ruang di dalamnya. Pada malam hari, karakter ini secara bertahap ditransformasikan melalui pencahayaan yang menyapu dari interior ke permukaan eksterior, membuka komposisi formal untuk mengungkapkan kontennya dan menjaga fluiditas antara interior dan eksterior.



Gambar II.5 Interior dan Pencahayaan Bangunan

Sumber: Archdaily.com

b. Gallery of Galaxy Soho

Arsitek : Zaha Hadid

• Lokasi : Soho, Beijing, China

• Direktur Projek : Satoshi Ohashi

• Area : 32857.0 sqm

• Bahan Eksterior : 3mm Aluminium Exterior Cladding, Insulated, Glass, Stone

• Bahan Interior : Kaca, Terrazzo, GRG, Ubin, Stainless Steel, Gypsum, Papan Dicat

• Struktur : Konstruksi Beton (8,4m bentang)

• Tahun : 2012



Gambar II.6 Eksterior Gallery of Galaxy Soho
Sumber: Archdaily.com

Proyek SOHO Galaxy di Beijing tengah untuk SOHO China adalah sebuah kompleks perkantoran, ritel, dan hiburan seluas 330.000 m² yang akan menjadi bagian integral dari kota yang hidup, yang diilhami oleh skala besar Beijing.

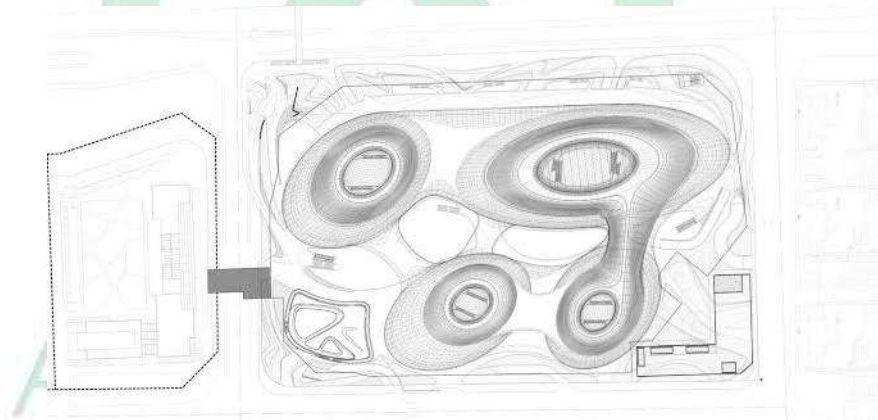

Gambar II.7 Blockplan Gallery of Galaxy Soho
Sumber: Archdaily.com

Di sini, arsitektur tidak lagi terdiri dari balok-balok yang kaku, Lima volume mengalir terus menerus yang dipisahkan, menyatu dan dihubungkan oleh jembatan yang membentang. Volume ini menyesuaikan satu sama lain di semua arah, menghasilkan arsitektur panorama tanpa sudut atau transisi mendadak yang merusak fluiditas komposisi formalnya.

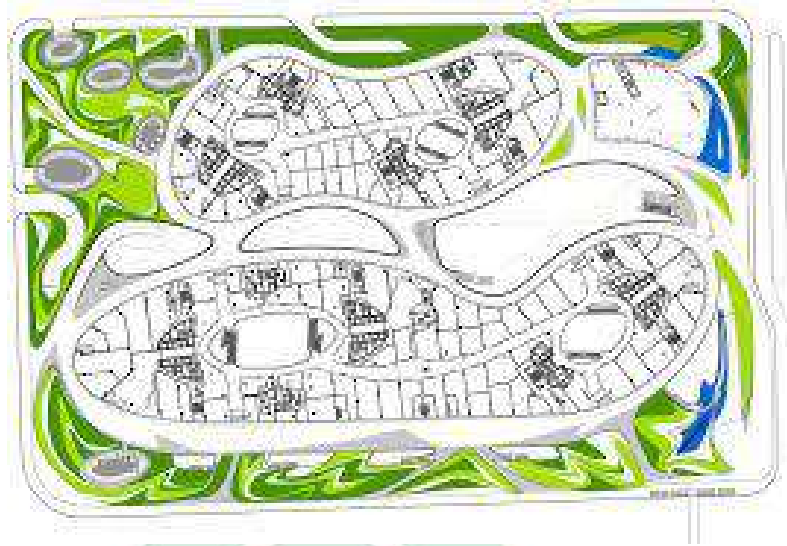

Gambar II.8 Siteplan Gallery of Galaxy Soho
Sumber: Archdaily.com

Ketika pengguna masuk lebih dalam ke dalam gedung, mereka menemukan ruang-ruang intim yang mengikuti logika dan memberikan perasaan luar biasa yang menakjubkan.



Gambar II.9 Interior Gallery of Galaxy Soho
Sumber: Archdaily.com

Proyek ini terdiri dari pemandangan menakjubkan Strateginya di sini adalah menciptakan ruang aliran yang mudah dan orientasi yang mudah. Seseorang menemukan interaksi cahaya dan bayangan antara ruang tertutup dan terbuka saat bergerak di dalam bangunan.



Gambar II.10 Interior Gallery of Galaxy Soho
Sumber: Archdaily.com

Pada bangunan ini, arsitektur tidak lagi terdiri dari balok-balok yang kaku, Lima volume mengalir terus menerus yang dipisahkan, menyatu dan dihubungkan oleh jembatan yang membentang. Ketika pengguna masuk lebih dalam ke dalam gedung, mereka menemukan ruang-ruang intim yang mengikuti logika dan memberikan perasaan luar biasa yang menakjubkan. Megah dan dinamis namun tetap sederhana (tidak menggunakan ornamen). Keindahan hanya terletak dari bentuk dan garisnya. Tidak hanya memperhatikan kepraktisan dan kegunaan semata melainkan juga memperhatikan seni ekspresi pada tampilannya. tidak terkesan kaku karena bentuk oval dan lengkungan disetiap sisi bangunan.

2. Ditinjau dari segi Fungsi

a. Oculus

Berlokasi di New York, NY 10007, USA. *World Trade Center Transportation HUB* merupakan bagian dari pembangunan kembali situs World Trade Center di Downtown Manhattan, yang hancur dalam serangan teroris 11 September 2001. Proyek-proyek lain yang telah selesai di sekitarnya termasuk *One World Trade Center* yang

dirancang SOM yang saat ini gedung pencakar langit tertinggi di belahan bumi barat yaitu menara *Four World Trade Center* yang berkilau milik Fumihiko Maki dan sebuah museum yang didedikasikan untuk serangan oleh Snøhetta. Bangunan-bangunan diatur di sekitar tugu peringatan bagi mereka yang tewas dalam serangan itu, yang terdiri dari dua air terjun persegi raksasa di tapak Menara Kembar yang sebelumnya berdiri di situs.



Gambar II.11 *World Trade Center*
Sumber: Archdaily.com

Dikenal sebagai Oculus, bangunan ini dirancang untuk membawa cahaya ke stasiun kereta bawah tanah dan pusat perbelanjaan. bangunan ini dirancang oleh Calatrava, yang proyek-proyeknya yang paling terkenal termasuk Ciudad de las Artesy de las Ciencias di Valencia dan Museum Seni Milwaukee.



Gambar II.12 Eksterior Oculus
Sumber: Archdaily.com

Ruang kosong yang ditinggalkan oleh menara yang hancur didesain ulang menjadi dua air mancur persegi panjang. sebagian besar museum 9/11 terletak tepat di bawah mereka. dasar beton asli dan beberapa struktur baja menara yang tersisa digunakan dalam desain interior museum. tak lama setelah pembersihan selesai pada Mei 2002, konstruksi dimulai pada WTC7. pada tahun 2003, Daniel Libeskind memenangkan kompetisi untuk mendesain ulang situs WTC. WTC1, WTC7, WTC4 dan museum selesai hingga Mei 2016. sebagian besar bangunan lainnya sedang dalam konstruksi atau ditahan



Gambar II.13 Site Plan Oculus
Sumber: Archdaily.com

Desain Santiago Calatrava ini terdiri dari 11.500 ton baja struktural yang terdiri dari portal, lengkungan dan kasau yang dikombinasikan memberikan struktur bentuknya yang unik mirip dengan burung yang sedang terbang.

ALAUDDIN
M A K A S S A R

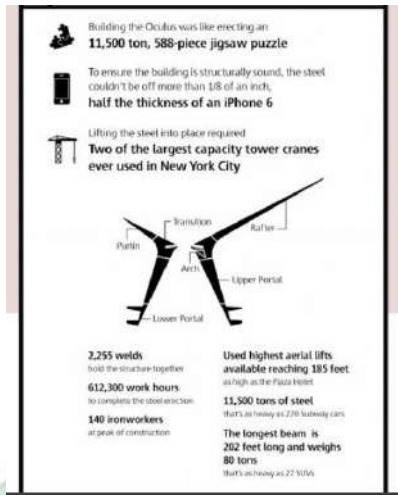

Gambar II.14 Struktur Oculus
Sumber: Archdaily.com

Untuk mendirikan struktur Oculus, Skanska atau perusahaan yang membuat baja untuk struktur ini menggunakan dua crane menara khusus yang diproduksi secara eksplisit untuk proyek ini. Struktur baja dan kaca Oculus akan memungkinkan cahaya alami menyinari ruang pertemuan 225.000 kaki persegi yang mencakup lorong balkon di atas yang serupa dengan Grand Central Station.



Gambar II.15 Interior Oculus
Sumber: Archdaily.com

Kata arsiteknya sendiri bangunan itu di desain menyerupai seekor burung dilepaskan dari tangan seorang anak. Akses ke bangunan di tingkat jalan ada di ujung timur dan barat, langsung ke tangga yang memproyeksikan ke ruang yang tinggi di atas lantai dan bertindak sebagai platform penglihatan dan eskalator membawa pengunjung menyusuri sisa ketinggian. Mall ini juga dapat dicapai dari platform

PATH dan kereta bawah tanah yang menghubungkan gedung-gedung di sekitarnya.



Gambar II.16 Tampak Atas Oculus
Sumber: Archdaily.com

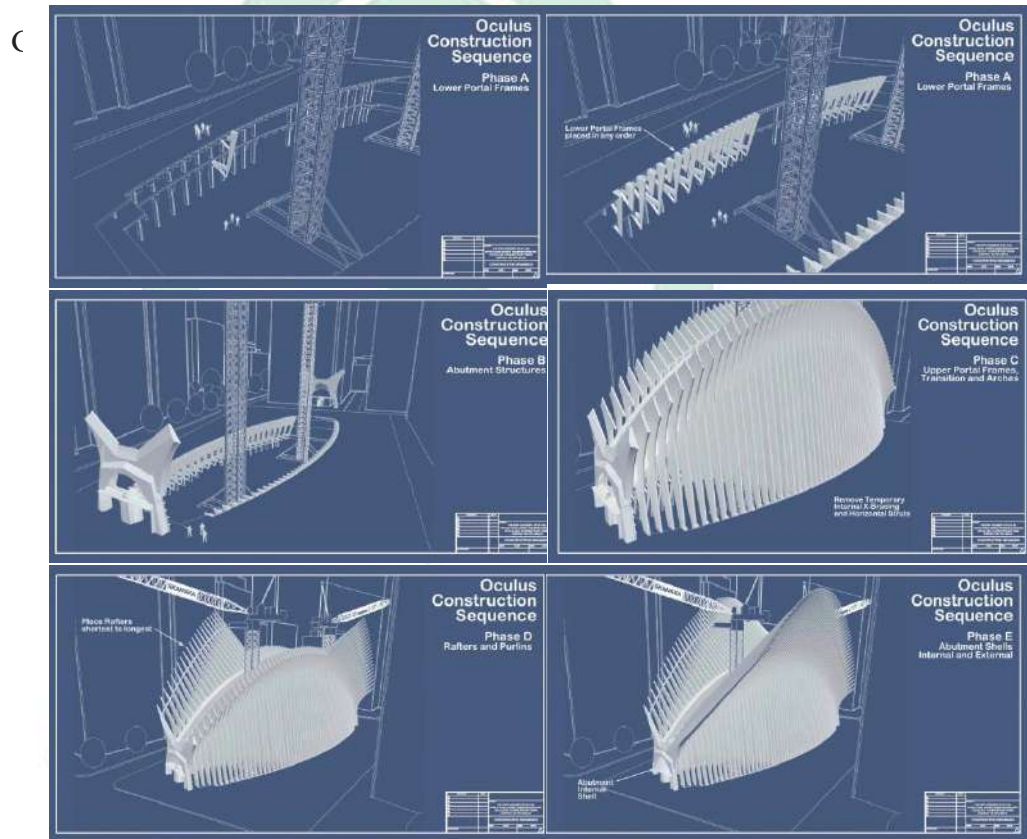

asangan Struktur Rangka Oculus
Sumber: *archdaily.com*

Sejak penghancuran plaza wtc pada tahun 2001, administrasi transit federal FTA telah banyak terlibat dalam proses pemulihan, berkoordinasi dengan badan-badan federal, negara bagian dan lokal, FTA telah memberikan dukungan keuangan dan teknis untuk membangun kembali dan meningkatkan angkutan umum sistem

manhattan rendah. pusat transportasi wtc baru, itu jaringan koneksi pejalan kaki bawah tanah yang besar, dan ruang ritel baru dirancang untuk memainkan peran penting dalam rehabilitasi *ground zero*.

b. Canal City



Gambar II.18 Canal City, Fukuoka, Jepang
Sumber : (<http://kotakitaku.blogspot.com>)

Lokasi Bangunan berada di Fukuoka, Jepang yang mengusung Objek taman dalam Mall yang dalam rangka mensukseskan gerakan hemat energi pasca bencana yang menimpa pembangkit listrik tenaga nuklir di Fukushima, Jepang telah mengusahakan segala cara untuk tetap bisa aktif dan produktif dalam kondisi yang seadanya. Mulai dari penemuan-penemuan ganjil seperti teknologi pakaian berpendingin hingga kebijakan untuk mengizinkan para pengusaha mengenakan kemeja hawai agar tetap sejuk ketika bekerja di musim panas.

Ramai berhiaskan aneka taman gantung serta kolam dan air mancur, mal ini telah berhasil menjaga suhu tetap nyaman walaupun dengan penggunaan AC yang minimal, dan bahkan sanggup menjadi pilihan bagi warga lokal dan wisatawan untuk bersantai menghabiskan waktu.

Saat ini *Canal City* merupakan pusat hiburan dan pertokoan terbesar di kawasan Hataka, Fukuoka. Diramaikan lebih dari dua ratus lima puluh atraksi termasuk butik, kafe, restoran, bioskop, pusat permainan, panggung pertunjukan dan dua buah hotel.

Canal City dengan bangga menyandang sebutan sebagai *City Within the City*, tapi alasan sebenarnya mengapa mall tersebut disebut *Canal City* adalah karena didalamnya terdapat sebuah kanal artifisial sepanjang 180 meter yang mengalir jauh melalui seluruh area lantai dasar.

Maka tidak mengherankan kalau pusat perbelanjaan ini dengan cepat segera berubah menjadi kebanggaan dan salah satu ikon Fukuoka, sekaligus menjadi objek wisata yang mampu menarik jutaan pengunjung tiap tahun. Selain itu *Canal City* juga dikenal sebagai dapurnya Fukuoka karena mall fantastis ini dimeriahkan oleh kehadiran banyak sekali restoran yang menawarkan sajian terbaik Jepang. Seperti *sashimi* segar, *sushi* dan tempura, serta makanan khas daerah Fukuoka (<http://kotakitaku.blogspot.com>).



Gambar II.19 Interior Canal City, Fukuoka, Jepang.
Sumber : (<http://kotakitaku.blogspot.com>)



Gambar II.20 Suasana malam Canal City, Fukuoka, Jepang.
Sumber : (<http://kotakitaku.blogspot.com>)

Canal City ini juga berdekatan dengan kawasan hiburan Fukuoka. Kawasan ini dikenal memiliki desain yang sopan dan memiliki keterpaduan dengan alam sehingga meskipun termasuk kota modern namun nampak masih kelihatan alami dan indah. Jutaan pengunjung banyak berdatangan ke *Canal City* karena tertarik sebuah objek wisata yaitu bak kolam air besar dengan bangunan disisi-sisinya yang megah dan menawan (<http://kotakitaku.blogspot.com>)

c. Smesco Indonesia Company (SIC)

Smesco Indonesia Company (SIC) adalah Badan Layanan Umum dan merupakan unit kerja dibawah Kementerian Koperasi dan UKM. SIC dikelola secara profesional dengan menerapkan Prinsip

Pengelolaan Perusahaan yang baik (GCG). SIC berdiri sejak tanggal 20 Maret 2007 yang dikelola berdasarkan Pola Pengelolaan Keuangan Badan Layanan Umum (PPKBLU) seperti yang tertera dalam Peraturan Pemerintah nomor 23/ 2005. Gedung Smesco UKM Indonesia yang terletak di Jakarta Selatan akan dioptimalkan jadi ikon pusat promosi dan pengembangan seluruh produk pelaku usaha kecil menengah dari seluruh provinsi sebagai persiapan menuju pasar global.



Gambar II.21 Suasana Eksterior Gedung SMESCO Indonesia
Sumber : (<http://chockysihombing.com>)

Latar belakang berdirinya SIC adalah untuk meningkatkan kemampuan UKM dalam menghadapi berbagai indikator berkaitan dengan tingkat kesulitan UKM mendapatkan akses ke pasar, membangun jaringan yang lebih luas untuk kepentingan promosi UKM, meningkatkan kualitas dan keterampilan sumber daya manusia UKM, meningkatkan kemitraan dengan badan usaha lainnya, mencari akses pendanaan sehingga dapat di akses oleh UKM, serta meningkatkan volume produksi dan penjualan produk UKM di pasar.

Lembaga Layanan Pemasaran Koperasi dan Usaha Kecil Menengah (LLP KUKM) yang kini lebih dikenal sebagai SMESCO UKM telah memasuki tahun kesembilan berkarya bagi koperasi dan UKM di Indonesia.

Sebagai satuan kerja di bawah Kementerian Koperasi dan UKM, SMESCO UKM terus memperkuat komitmennya sebagai Pusat Layanan Promosi, Inovasi dan Pemasaran KUKM Berskala

Internasional. Sebuah langkah besar yang membutuhkan dukungan dari seluruh pihak yang peduli terhadap perkembangan koperasi dan UKM yang telah terbukti tangguh sebagai pondasi perekonomian Indonesia.

SMESCO UKM sebagai sebuah Badan Layanan Umum (BLU), berupaya untuk mempromosikan produk koperasi dan UKM Indonesia ke pasar internasional. Untuk mewujudkan upaya tersebut, beberapa langkah telah dan akan dilakukan, seperti membangun Brand “SMESCO UKM” agar keberadaan kualitas produk koperasi dan UKM Indonesia diakui secara internasional melalui “SMESCO UKM“. Hal utama yang saat ini secara konsisten sedang diperkuat adalah kredibilitas SMESCO UKM sebagai jaminan kualitas produk koperasi dan UKM di dalam maupun di luar negeri.

Untuk memenuhi kebutuhan pasar dunia yang dinamis dan semakin kompetitif, SMESCO UKM bekerja sama dengan lembaga-lembaga nasional yang kompeten membangun disain-disain produk kreasi SMESCO UKM yang memiliki citarasa lokal dengan nilai jual internasional. Pengembangan disain tidak berhenti pada kerja-kerja kelembagaan semata namun juga dengan mengikut sertakan peranserta anak-anak muda harapan bangsa melalui lomba-lomba disain dan product performance events yang akan digelar sepanjang tahun. Hal ini dilakukan guna meningkatkan ketertarikan pasar internasional pada produk UKM Indonesia yang berujung pada peningkatan transaksi ekspor ke berbagai negara secara massive dan regular.



Gambar II.22 Suasana Eksterior dan interior Gedung SMESCO Indonesia

Sumber : (<http://indonesia-product.com>)

UKM Gallery yang saat ini baru terdiri dari 3 lantai, di tahun 2012 akan menjadi total 15 lantai gerai ritel sekaligus menjadi showcase bagi jutaan produk koperasi dan UKM seluruh Indonesia. Sebagai komitmen kami pada kualitas produk koperasi dan UKM, SMESCO UKM mendedikasikan diri pada pengembangan disain produk melalui divisi Riset dan Pengembangan Produk yang akan menempati satu lantai seluas 1200 m².



Gambar II.23 Interior lantai 1 Gedung SMESCO Indonesia
Sumber : (<http://indonesia-product.com>)



Gambar II.24 Interior lantai 2 Gedung SMESCO Indonesia
Sumber : (<http://indonesia-product.com>)



Gambar II.25 Interior lantai 2 Gedung SMESCO Indonesia
Sumber : (<http://indonesia-product.com>)

Dengan selesainya gedung exhibition hall yang juga menjadi landmark bagi kota Jakarta, cita-cita SMESCO UKM sebagai sebagai Pusat Layanan Promosi, Inovasi dan Pemasaran KUKM tentu sangat berdasar. Dengan luas ruang pameran lebih dari 10.000 m², SMESCO UKM dengan bangga akan senantiasa terbuka bagi koperasi dan UKM memamerkan keanekaragaman produk dan kreatifitas anak bangsa. Pameran-pameran yang difokuskan pada produk koperasi dan UKM ini diyakini akan meningkatkan kepuasan pasar Indonesia dan internasional pada produk koperasi dan UKM.

SMESCO UKM dengan keunikan gedung ada letaknya yang strategis juga menjadi meeting point bagi masyarakat Jakarta dan Indonesia yang ingin berbelanja produk unggulan koperasi dan UKM. Untuk memenuhi kebutuhan akan lokasi wisata belanja tersebut, SMESCO UKM membangun pusat wisata kuliner Warisan Enak di dua lantai promenade dengan luas lebih dari 1500m².

Smesco (Small and Medium Enterprises (SMEs), and Cooperatives) UKM Indonesia ini dikelola oleh LPP (Lembaga Layanan Pemasaran) KUKM dibawah kendali operasional Kementerian Koperasi dan UKM. Dengan memperkuat posisi sebagai pusat layanan dan promosi, peranan selanjutnya LLP adalah memasukkan seluruh komoditas ke pasar global. Untuk mendukung pemasaran tersebut, LLP telah mempersiapkan perangkat teknologi untuk melakukan transaksi secara online. Sedangkan untuk pemasaran lokal, LLP juga akan menyelenggarakan pameran secara rutin guna memenuhi kebutuhan konsumsi nasional.

Tabel II.1 Resume Studi Preseden dari segi fungsi

Kriteria	Oculus	Canal City Mall	Smesco Indonesia Company (SIC)
Konsep lokasi	Berada di pusat kota New york	Berada di pusat kota Fukuoka	Berada di pusat ibu kota Jakarta
Resume	Pada umumnya pusat perdagangan harus berlokaasi strategis yakni di pusat kota sehingga mudah di jangkau oleh masyarakat		
Konsep bentuk	menyerupai seekor burung dilepaskan dari tangan seorang anak	Bangunan dihiasi warna-warni dengan konsep pertunjukan yang modern	Bentuk bangunan menyerupai globe
Resume			
Konsep ruang dalam	Didominasi warnah putih bernuansa futuristik dengan pencahayaan alami di bagian tengah bangunan	Menerapkan nuansa modern dengan hiasan warna-warni dengan berhiaskan tanaman gantung	Menerapkan konsep yang bernuansa lokal
Resume	Menerapkan nuansa yang modern dan permainan warna pada bangunan berbelanja baik dari segi fungsi maupun bentuk dapat menarik pelanggan yang datang		
Konsep struktur	Menggunakan struktur Beton	Menggunakan struktur beton	

	dan Baja Pabrikan yang di cetak khusus	bertulang	
Resume	Penggunaan kombinasi struktur yang kuat menopang segala jenis beban yang berkaitan dengan kegiatan komersial		
Konsep selubung bangunan	Menerapkan warna fasad dominan putih dengan tiang tiangnya yang menyerupai sayap	Fasade bangunan didominasi dengan warna yang ceria sehingga pengunjung tidak merasa bosan	Penggunaan ACP pada bangunan berkesan modern
Resume	Penerapan fasad yang iconic dan unik yang mengundang minat masyarakat yang lewat untuk berkunjung		

Sumber : Hasil pengolaan data pribadi,2019

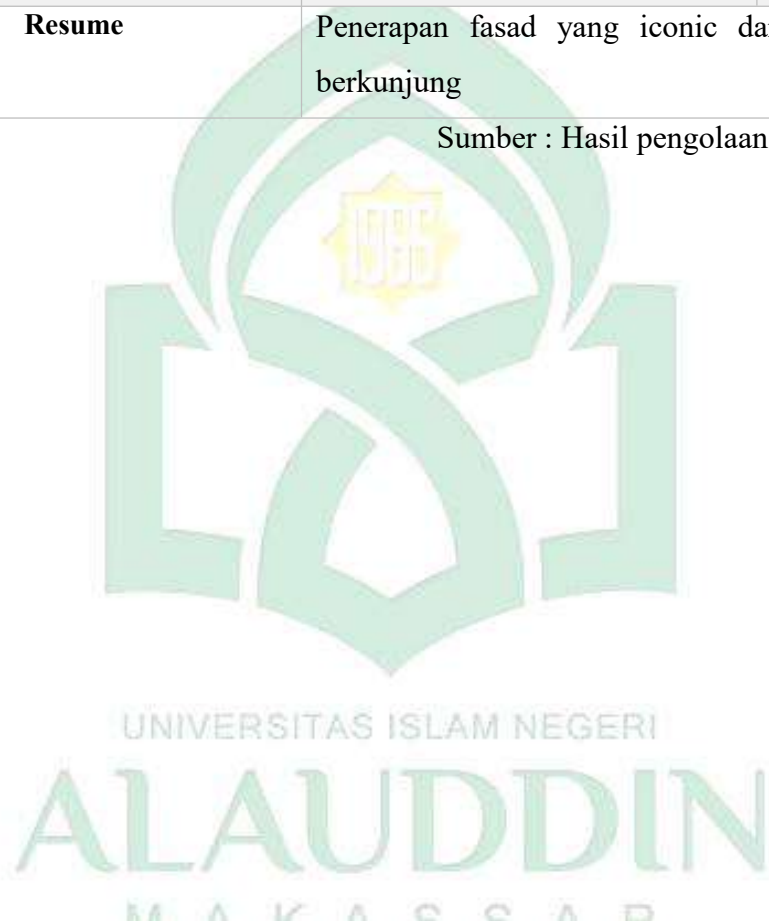

Tabel II.2 Resume Studi Preseden dari segi pendekatan

Kriteria	Heydar Aliyev Center	
Konsep lokasi	Berada di pusat kota Azerbaijan	Soho, Beijing, China
Resume		
Konsep bentuk	Desain bangunan yang bergelombang seperti cairan	Dilihat dari fasade bahwa bangunan ini memiliki kesan berani dan flesibel. Megah dan dinamis namun tetap sederhana (tidak menggunakan ornamen)
Resume	Kedua bangunan memiliki bentuk elastis dan tidak kaku dan Kesan bangunan hanya terlihat pada eksterir saja namun interior juga mempunyai kesan yang sama	
Konsep ruang dalam	Interior langit langit, dinding dan lanati yang saling terhubung ibarat gelombang air	Tidak ada unsur kontinuitas bentuk sehingga tampak mempunyai bentuk berbeda-beda disetiap sisi
Resume	Kedua bangunan lebih memanfaatkan tipe garis-garis miring dan elips untuk menciptakan unsur dinamis	
Konsep struktur	Menggunakan struktur beton dan <i>Space frame</i>	Menggunakan struktur beton dan <i>Space frame</i>
Resume	Kedua bangunan menggunakan Space Frame yang Mampu dibentuk secara variatif karena mamfaatkan sistem modul standar untuk menghasilkan berbagai grid, pola-pola shell dan bentuk-bentuk yang lebih bebas	
Konsep selubung bangunan	Fasad bangunan yang meliuk yang membangun hubungan yang lancar antara plaza di sekitarnya	
Resume	Tidak hanya memperhatikan kepraktisan dan kegunaan semata melainkan juga memperhatikan seni ekspresi pada tampilannya	

Sumber : Hasil pengolahan data pribadi,2019

G. Integrasi keislaman

Berikut integrasi keislaman tentang merancang sebuah pusat perbelanjaan. Allah swt. Berfirman dalam Q.s. At-Taubah ayat 110

لَا يَزَالُ بُنِيتُهُمُ الَّذِي بَنَوْا رِيبَةً فِي قُلُوبِهِمْ إِلَّا أَنْ تَقَطَّعَ قُلُوبُهُمْ وَاللَّهُ عَلِيمٌ
حَكِيمٌ

Terjemah-nya :

“Bangunan-bangunan yang mereka dirikan itu senantiasa menjadi pangkal keraguan dalam hati mereka, kecuali bila mereka itu telah hancur. Dan Allah Maha Mengetahui lagi Maha Bijaksana.”.

Menurut tafsir Al-Mukhtashar, Dan ingatlah nikmat Allah yang dilimpahkan kepada kalian ketika kalian menjadi penerus kaum ‘Ād di muka bumi, menempatkan kalian di sana sehingga kalian bisa menikmati apa yang ada di sana dan menemukan apa yang kalian cari. Hal itu terjadi setelah kaum ‘Ād dibinasakan karena mereka telah kufur dan ingkar. Kalian membangun istana-istana di tanah yang datar dan memahat gunung-gunung menjadi tempat tinggal kalian. Maka ingatlah nikmat-nikmat yang Allah berikan kepada kalian agar kalian bersyukur kepada-Nya. Dan tinggalkanlah perbuatan yang mendatangkan kerusakan di muka bumi. Yaitu dengan meninggalkan kekufuran terhadap Allah dan menjauhi perbuatan maksiat. Sehingga ketika kita membangun suatu bangunan tetap berlandaskan pada agama sehingga ketika merancang tidak melenceng dari kaidah yang bertentangan dengan agama.

Dan Allah Berfirman dalam Surat Al-A’raf Ayat 74 sebagai berikut:

وَاذْكُرُوا إِذْ جَعَلْنَا خُلَفَاءَ مِنْ بَعْدِ عَادٍ وَبَوَّأْنَاكُمْ فِي الْأَرْضِ تَتَّخِذُونَ مِنْ سُهُولِهَا قُصُورًا وَتَنْحِتُونَ
الْجِبَالَ بَيْوتًا فَاذْكُرُوا آيَةَ اللَّهِ وَلَا تَعْنُوا فِي الْأَرْضِ مُفْسِدِينَ

Terjemahannya : Dan ingatlah olehmu di waktu Tuhan menjadikam kamu pengganti-pengganti (yang berkuasa) sesudah kaum 'Aad dan memberikan tempat bagimu di bumi. Kamu dirikan istana-istana di tanah-tanahnya yang datar dan kamu pahat gunung-gunungnya untuk dijadikan rumah; maka ingatlah nikmat-nikmat Allah dan janganlah kamu merajalela di muka bumi membuat kerusakan.

Menurut tafsir Jalalayn, (Dan ingatlah olehmu di waktu Tuhan menjadikan kamu pengganti-pengganti) di bumi ini (sesudah kaum Ad dan memberikan tempat bagimu) yakni menempatkan kamu (di bumi). Kamu dirikan istana-istana di atas tanah-tanah yang datar) sebagai tempat tinggalmu di musim panas (dan kamu pahat gunung-gunungnya untuk dijadikan rumah) yang kamu tempati di musim dingin, dinashabkannya lafal buyuutan menjadi hal dari lafal yang tersimpan (maka ingatlah nikmat-nikmat Allah dan janganlah kamu merajalela di muka bumi membuat kerusakan).

Dalam kandungan ayat diatas penulis menyimpulkan bahwa dalam merancang sebuah bangunan perlu memperhatikan aturan-aturan atau norma-norma yang berlandaskan tuntunan agama maupun aturan-aturan yang berkaitan dengan ilmu rancang bangunan, seperti ilmu struktur dan konstruksi (kekokohan), estetika (keindahan), utilitas, Kefisien Dasar Bangunan (KDB), Garis Sempadan Bangunan (GSB) serta aturan-aturan lainnya, sehingga kita dapat mengupayakan agar dalam merancang bangunan atau ruang-ruang public tidak mengakibatkan dalam kerusakan di muka bumi.

BAB III

TINJAUAN KHUSUS

A. Pemilihan Lokasi



Gambar III.1 Peta Administrasi Kota Parepare
Sumber : petatematikindo.wordpress.co, 2019

Kota Parepare merupakan salah satu daerah di Sulawesi Selatan yang memiliki posisi strategis karena terletak pada jalur perlintasan transportasi darat maupun laut, baik arah Utara – Selatan maupun Timur – Barat, dengan luas 99,33 km² yang secara geografis terletak antara 3o 57' 39" - 4o 04' 49" Lintang Selatan dan 119o 36' 24" - 119o 43' 40" Bujur Timur. Terdiri atas 4 (empat) kecamatan dan 22 (dua puluh dua) kelurahan, yang secara administrasi memiliki batas-batas adalah sebelah utara berbatasan dengan Kabupaten Pinrang sebelah Timur berbatasan dengan Kabupaten Sidenreng Rappang, sebelah Selatan berbatasan dengan Kabupaten Barru, dan sebelah Barat berbatasan dengan Selat Makassar.

1. Kriteria Pemilihan Lokasi

Adapun beberapa kriteria pemilihan lokasi diantaranya meliputi:

- a. Mengikuti peraturan tata guna lahan, yakni RTRW yang berlaku

- b. Mempertimbangkan aksesibilitas, yakni mudah dicapai baik menggunakan kendaraan umum maupun pribadi
- c. Letak lokasi berada di pusat perkotaan dengan tingkat kepadatan penduduk tinggi
- d. Terdapat sarana dan prasarana mendukung kelangsungan fungsi bangunan

2. Dasar Pertimbangan Pemilihan Lokasi

Pemilihan lokasi yang akan dipilih memenuhi beberapa pertimbangan diantaranya sebagai berikut:

- a. Sesuai aturan RTRW Kota Parepare yaitu peruntukan perdagangan
- b. Tersedia sumber listrik, air bersih, dan tempat pembuangan limbah.
- c. Akses ke tapak dilalui kendaraan umum dan pribadi
- d. Dekat dengan kegiatan perdagangan

Berikut merupakan gambar detail ukuran tapak yang telah terpilih

B. Peraturan yang Berlaku pada Lokasi Terpilih

Peraturan yang berlaku pada lokasi terpilih menurut Rencana Tata Ruang Wilayah Kota Paarepare meliputi KDB(Koefisien dasar bangunan), GSB (Garis sempadan bangunan), KDH(Koefisien dasar hijau lahan), dan KTB (Koefisien tinggi bangunan) yang dijabarkan secara terperinci sebagai berikut.

1. KDB (Koefisien dasar bangunan)

Koefisien dasar bangunan paling tinggi menurut RTRW Kota Parepare yakni 70%, sehingga didapatkan hasil dengan perhitungan sebagai berikut. $KDB = \text{Luas Tapak} \times 30\%$

2. GSB (Garis sempadan bangunan)

Peraturan garis sempadan bangunan yang berlaku pada tapak adalah :

- a. Letak GSB bilamana ditentukan adalah separuh lebar ruang milik jalan dihitung dari tepi jalan/pagar.
- b. Letak GSB terluar untuk daerah danau/waduk, adalah 50 meter dari garis pasang tertinggi pada pantai yang bersangkutan.
- c. Untuk lebar jalan/sungai yang kurang dari 5 meter, letak GSB adalah 2,5 meter dihitung dari tepi jalan/pagar.

3. KDH (Koefisien dasar hijau lahan)

Koefisien dasar hijau menurut RTRW Kota Parepare yakni paling rendah 20%, sehingga didapatkan hasil dengan perhitungan sebagai berikut.

$$\text{KDH} = \text{Luas Tapak} \times 80\%$$

4. KTB (Koefisien tinggi bangunan)

Adapun untuk maksimum tinggi bangunan tidak diatur resmi dalam RTRW Pemerintah Kabupaten, sehingga tinggi bangunan kemudian disesuaikan dengan hasil analisis perancangan bangunan

C. Data dan Kondisi Eksisting Tapak

1. Mempertimbangkan RTRW
2. Menunjukkan kondisi eksisting terperinci
3. Radius maksimal untuk perdagangan

D. Analisis Tapak

Untuk merancang dan mengolah tapak diperlukan data analisis tapak diantaranya:

1. Fisik Lingkungan

Analisis fisik lingkungan dimaksudkan untuk mengetahui topografi, kondisi lahan pada tapak berupa batas-batas dan luasan tapak, serta peraturan yang berlaku dan keadaan utilitas kawasan agar dapat menyesuaikan dengan perancangan.

2. Akseibilitas

Analisis aksesibilitas dimaksudkan untuk mendapatkan entrance utama pada tapak, sehingga hal yang perlu diperhatikan adalah jalur sirkulasi sekitar tapak dan didalam tapak.

3. Kebisingan View luar dan dalam tapak

Analisis terhadap view ke dalam tapak akan dimaksimalkan sehingga dapat menjadi tolak ukur dan pertimbangan. Tolak ukur dan pertimbangan tersebut yang nantinya digunakan untuk memposisikan fasade bangunan yang menarik sehingga dapat dengan mudah terlihat oleh pengguna jalan.

4. Iklim

Analisis iklim terbagi atas analisis orientasi matahari, arah angin dan curah hujan.

- a. Orientasi matahari dapat berpengaruh pada perancangan yang berkaitan dengan tingkat kenyamanan pengguna bangunan. Seperti cahaya matahari pada pukul 07.00-10.00 yang dapat dimanfaatkan sebagai pencahayaan alami, sedangkan pada pukul 10.00-17.00 cahaya matahari cenderung dihindari karena mengandung pancaran radiasi.
- b. Analisis arah angin bertujuan untuk memaksimalkan penghawaan alami namun sistem penghawaan alami hanya bisa dinikmati jika vegetasi di dalam tapak juga mendukung agar udara yang terbawa dari arah jalan raya tersaring dan tidak membawa polusi.
- c. Analisis curah hujan bertujuan untuk mengetahui arah pembuangan air ke luar tapak.

5. Kebisingan

Kebisingan adalah faktor lingkungan yang dapat mengakibatkan ketidaknyamanan disaat melebihi ambang batas dan dapat mempengaruhi perencanaan awal tapak ataupun sebaliknya. Terdapat beberapa sumber kebisingan yang mempengaruhi kondisi tapak terutama hal-hal yang mengganggu kenyamanan pengelola yang membutuhkan ketenangan serta letak tapak yang bersampingan dengan pemukiman akan menimbulkan kebisingan.

6. Zoning Tapak

Pembagian / penyusunan zone pada tapak berdasarkan pada tapak berdasar pada :

- a. Tingkat kepentingan.
- b. Runtutan alur kegiatan.
- c. Kemungkinan penempatan main entrance.
- d. Kecenderungan orientasi bangunan.
- e. Arah lintasan matahari.
- f. Penyesuaian bentuk bangunan terhadap bentuk dan g. potensi site.
- h. Tanggap akan *traffic* dan *noise* lingkungan.

E. Kebutuhan Ruang

1. Analisis fungsi

Fungsi-fungsi yang mewadahi pusat perbelanjaan ini bisa dibedakan menjadi fungsi primer, fungsi sekunder, dan fungsi penunjang.

2. Analisis aktivitas pengguna

Yaitu untuk mengetahui pola aktifitas pengguna, kebutuhan ruang dan besaran ruang pada pusat perbelanjaan

F. Analisis Bentuk

Analisis bentuk didapat dari beberapa cara diantaranya dengan mengolah bentuk mempertimbangkan semua analisis tapak yang ada serta pengaplikasian pendekatan Arsitektur itu sendiri dalam hal ini Arsitektur dekonstruksi.

Analisis bentuk bertujuan untuk mendapatkan bentuk yang paling tepat untuk perancangan Pusat Perbelanjaan Dengan Pendekatan Arsitektur Dekonstruksi. Dalam proses menganalisis konsep bentuk dibutuhkan beberapa dasar pertimbangan, yaitu:

- a. Analisa Tapak
- b. Fungsi Bangunan
- c. Prinsip Dasar Arsitektur

G. Analisa Pendukung dan Kelengkapan Bangunan

1. Utilitas Bangunan

Utilitas bangunan dalam perancangan Pusat Perbelanjaan ini meliputi berbagai sistem kelengkapan sebagai berikut.

a. Sistem pencahayaan

Secara umum perletakan jendela atau bukaan harus memperhatikan garis edaran matahari, sisi utara dan selatan adalah tempat potensial untuk perletakan bukaan, guna mendapatkan cahaya alami. Sedangkan posisi timur dan barat pada jam-jam tertentu diperlukan perlindungan terhadap sinar matahari langsung. Penggunaan pencahayaan alami dimaksimalkan untuk semua ruang, baik area perbelanjaan maupun area pengelola.

Kemudian pencahayaan buatan digunakan untuk waktu atau kondisi tertentu seperti pada malam hari, cuaca mendung, dan terdapat ruangan yang tidak dapat dijangkau pencahayaan alami. Sistem pencahayaan buatan yang diterapkan pada bangunan merupakan gabungan antara sistem pencahayaan merata dan setempat. Sistem pencahayaan merata diterapkan pada bagian sirkulasi, sedangkan sistem pencahayaan setempat diterapkan pada etalase atau barang tertentu yang hendak dipamerkan.

b. Sistem penghawaan

1) Sistem penghawaan alami

Penerapan sistem penghawaan secara alami dilakukan dengan cara pengaturan layout bukaan bangunan dengan memperhatikan sifat jalan dan arus udara melalui prinsip utama, yaitu udara mengalir dengan sendirinya dari bagian-bagian yang bertekanan tinggi ke arah yang bertekanan rendah sebagai aplikasi aliran angin. Orientasi bangunan terhadap arah angin juga berpengaruh pada penghawaan dalam bangunan dan perletakan bukaan.

2) Sistem penghawaan buatan

Penggunaan AC central dan AC Split yang dapat memenuhi kebutuhan penghawaan di semua bagian bangunan. Spesifikasi sistem penghawaan buatan antara lain mengontrol temperatur ruang agar tidak terlalu panas atau terlalu dingin, mengatur kelembaban udara dalam ruang, mengatur sirkulasi udara dalam ruang, dan membersihkan udara dalam ruang.

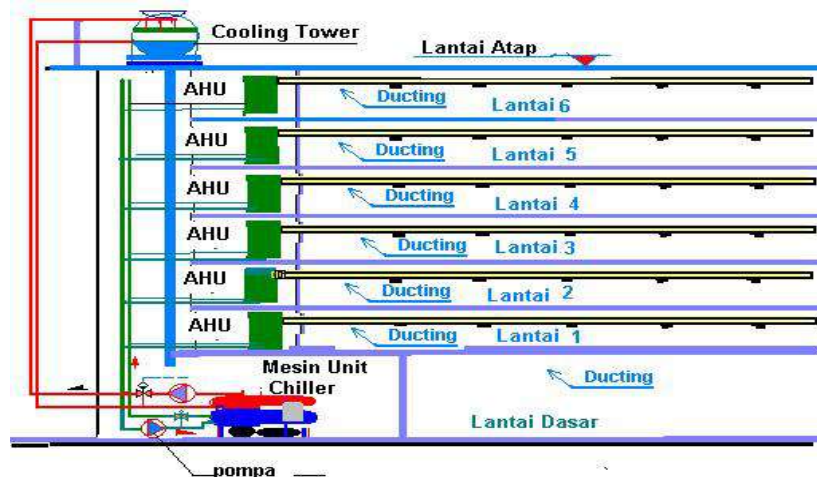

Gambar III.2 Sistem penghawaan AC central
 Sumber : <http://www.electronicglobal.com>, diakses september 2019

c. Sistem plumbing dan pengelolaan sampah

Sistem plumbing yang digunakan yakni menggunakan tangki atap (roof tank) yang biasa digunakan untuk gedung bertingkat termasuk untuk suplay dan distribusi air bersih. Kemudian penyediaan water trap untuk air bekas, dan septictank untuk air kotor.

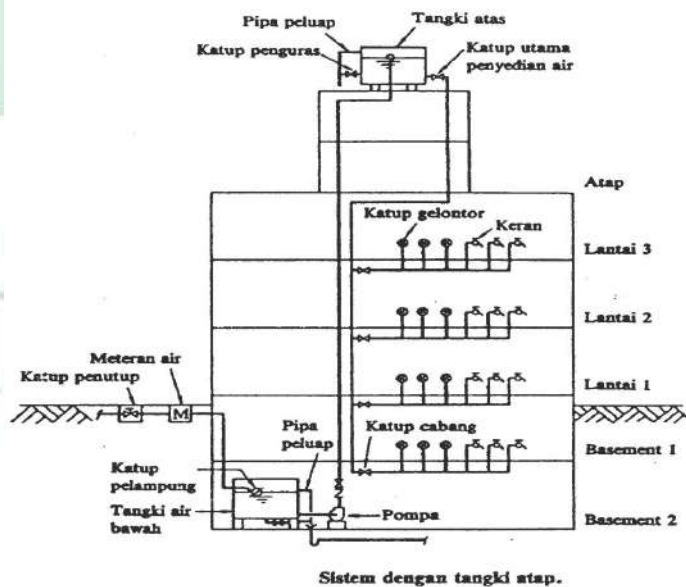

Gambar III.3 Sistem tangki atap
 Sumber : lingkunganitats.wordpress.com, diakses september 2019

Sedangkan sistem pembuangan sampah menggunakan jenis Trash Chute, sampah yang sudah dipilah dan sudah dikemas dengan kantong, akan di buang lewat 'trash chute' dan jatuh ke dasar yang

dimana terdapat bak pembuangan sampah, kemudian ditampung pada bak tersebut dan setiap saat petugas pengelola kebersihan akan memindahkan sampah tersebut ke truk sampah untuk di buang ke tempat penampungan sampah kota.

Pada bagian trash chute terdapat tombol pengelolaan sampah. Jika setelah memasukkan sampah ke trash chute kemudian pengguna gedung menekan tombol wet maka sampah secara otomatis akan dibuang dengan jalur menuju penampungan sampah basah(organik). Sedangkan apabila pengguna gedung menekan tombol dry, sampah secara otomatis dibuang dengan jalur atau pipa yang menuju penampungan sampah kering (non organik).

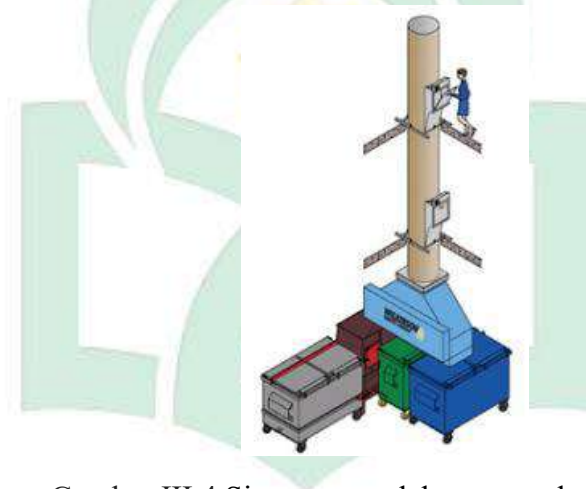

Gambar III.4 Sistem pengolahan sampah trash chute
Sumber : tocondonews.com, diakses september 2019

d. Sistem pencegahan kebakaran

Gedung komersial ini akan menggunakan sistem proteksi kebakaran aktif, yaitu sistem proteksi kebakaran yang secara lengkap terdiri atas sistem pendeteksian kebakaran baik manual ataupun otomatis, sistem pemadam kebakaran berbasis air seperti springkler, pipa tegak dan slang kebakaran, serta sistem pemadam kebakaran berbasis bahan kimia, seperti APAR (alat pemadam api ringan) dan pemadam khusus. Penempatan APAR harus tampak jelas, mencolok, mudah dijangkau dan siap digunakan setiap saat, serta perawatan dan pengecekan APAR secara periodik.

Pemasangan sprinkler (menggunakan air) dan bonpet (menggunakan gas) pada tempat-tempat yang terbuka dan strategis dalam ruangan juga secara aktif akan membantu dalam menanggulangi kebakaran, karena air atau gas akan langsung memadamkan api. Selain itu, juga dilengkapi dengan instalasi alarm kebakaran untuk memberi tanda jika terjadi kebakaran.

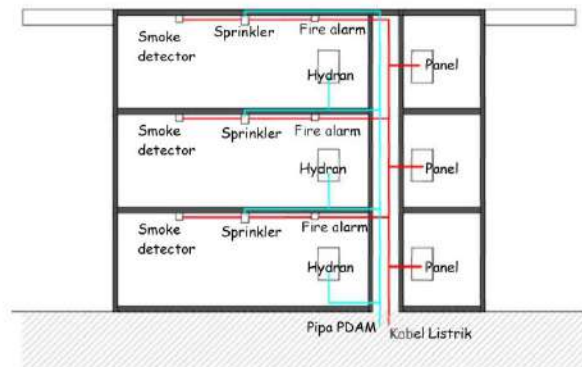

Gambar III.5 Sistem APAR
Sumber : Hasil Analisis, 2019

Untuk bangunan dengan ruangan yang dipisahkan dengan kompartemenisasi, hidran yang dibutuhkan adalah dua buah per 800 m² dan penempatannya harus pada posisi yang berjauhan. Selain itu untuk pada bangunan yang dilengkapi hidran harus terdapat personil (penghuni) yang terlatih untuk mengatasi kebakaran di dalam bangunan.. Kemudian pada halaman dan juga jalur di dalam site diberikan perkerasan yang mampu menahan muatan mobil pemadam kebakaran yang masuk ke dalam site.

e. Sistem keamanan

1) Sistem keamanan tidak langsung (CCTV)

Sistem CCTV yang digunakan pada gedung komersial ini yaitu dengan memakai kontrol TV monitor (CCTV/Close Circuit Television) dengan komponen berupa monitor, kamera dan instalasinya. Sistem ini digunakan di setiap bagian dalam gedung guna memantau segala hal yang terjadi.

2) Sistem keamanan langsung

Sistem keamanan secara langsung yang dimaksud yakni menempatkan beberapa pos keamanan pada bangunan dan area site yang langsung ditangani oleh pihak pengelola gedung.

3) Sistem penangkal petir

Bangunan dapat saja terbakar atau meledak jika sewaktu-waktu terjadi sambaran petir, untuk itu diusahakan agar memusatkan daerah-daerah sambaran petir tersebut ke titik yang aman dan meredam kekuatannya ke dalam tanah. Sistem yang dipakai adalah sistem Sangkar Faraday yang merupakan perkembangan dari sistem Tongkat Franklin. Sistem tersebut mempunyai syarat-syarat sebagai berikut :

- a) Konduktor horisontal dipasang mengelilingi bidang tepi atap.
- b) Jarak maksimal dari tepi yaitu 9 meter.
- c) Tinggi antena antara 25 – 30 cm.
- d) Jarak maksimum antara dua konduktor paralel yaitu 18 meter.
- e) Jarak masing-masing final antena maksimum 7,5 meter.
- f) Sudut perlindungan untuk bangunan biasa 45^o dan untuk bangunan yang mudah terbakar / meledak 30^o.

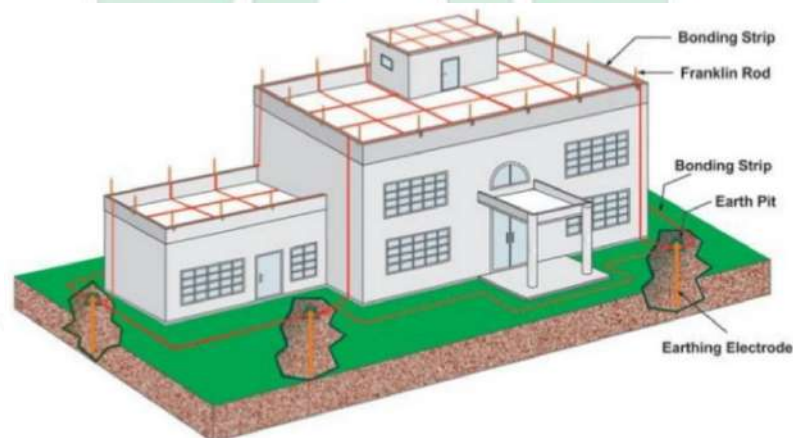

Gambar III.6 Sistem penangkal petir

Sumber : www.slideshare.net/chasib/penyalur-petir, diakses oktober 2018

Tiang-tiang atau antenanya dihubungkan satu sama lain dengan kawat tembaga, dimana tidak menimbulkan dampak terhadap

bangunan disekitarnya dan pemasangannya dilakukan pada titik tertinggi bangunan.

2. Struktur dan Material Bangunan

a. Analisa Struktur

Analisa terhadap struktur yang akan digunakan dalam perancangan adalah sebagai berikut.

1) Pondasi

Pondasi adalah suatu bagian dari konstruksi bangunan yang berfungsi untuk menempatkan bangunan dan meneruskan beban yang disalurkan dari struktur atas ke tanah dasar pondasi yang cukup kuat menahannya tanpa terjadinya differential settlement pada sistem strukturnya. Menurut M.Das Braja(1998), Jenis pondasi dibagi menjadi 2, yaitu pondasi dangkal (*shallow foundation*) dan pondasi dalam (*Deep Foundation*).

a) Pondasi dangkal

Biasanya dibuat dekat dengan permukaan tanah, umumnya kedalaman pondasi didirikan kurang $\frac{1}{3}$ dari lebar pondasi sampai dengan kedalaman kurang dari 3 m. Kedalaman pondasi dangkal ini bukan aturan yang baku, tetapi merupakan sebagai pedoman. Berikut jenis-jenis pondasi dangkal dan fungsinya.

i. Pondasi Rollag Bata

Rollag Bata merupakan pondasi sederhana yang fungsinya bukan menyalurkan beban bangunan, melainkan untuk menyeimbangkan posisi lantai agar tidak terjadi ambles pada ujung lantai. pondasi ini tetap digunakan untuk menahan beban ringan, misalnya pada teras (Gambar III.35).

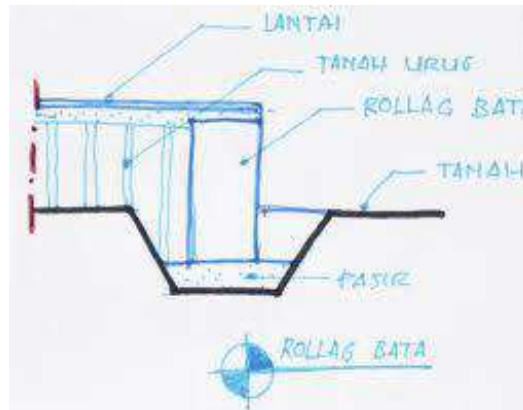

Gambar III.7 Pondasi Rollag Bata
 Sumber : www.mediaproyek.com, diakses september 2019

ii. Pondasi Telapak

Pondasi ini berdiri sendiri dalam mendukung kolom atau pondasi yang mendukung bangunan secara langsung pada tanah bilamana terdapat lapisan tanah yang cukup tebal dengan kualitas baik yang mampu mendukung bangunan itu pada permukaan tanah atau sedikit dibawah permukaan tanah.

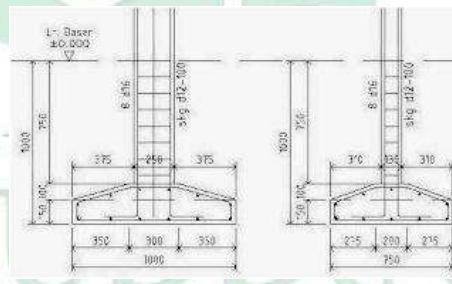

Gambar III.8 Pondasi poer
 Sumber : <https://www.dataarsitek.com>, diakses september 2019

iii. Pondasi menerus

Pondasi ini biasa juga disebut pondasi garis. Pondasi yang digunakan untuk mendukung sederetan kolom yang berjarak dekat sehingga bila dipakai pondasi telapak sisinya akan terhimpit satu sama lainnya. Pondasi menerus biasa digunakan untuk pondasi dinding, seluruh beban

atap/beban bangunan umumnya dipikul oleh dinding dan diteruskan ketanah melalui pondasi menerus sepanjang dinding bangunan.

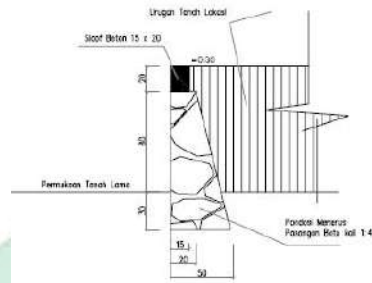

Gambar III.9 Pondasi batu kali

Sumber : <http://histeel.co.id>, diakses september 2019

iv. Pondasi rakit

Yaitu pondasi yang digunakan untuk mendukung bangunan yang terletak pada tanah lunak atau digunakan bila susunan kolom-kolom jaraknya sedemikian dekat disemua arahnya, sehingga menggunakan pondasi telapak, sisinya berhimpit satu sama lainnya.



Gambar III.10 Pondasi Rakit

Sumber : <https://www.dataarsitek.com>, diakses september 2019

b) Pondasi dalam

Adalah pondasi yang didirikan permukaan tanah dengan kedalam tertentu dimana daya dukung dasar pondasi dipengaruhi oleh beban struktural dan kondisi permukaan tanah, pondasi dalam biasanya dipasang pada kedalaman

lebih dari 3m di bawah elevasi permukaan tanah. Berikut jenis-jenis pondasi dalam dan fungsinya.

i. Pondasi Bor Pile

Pondasi ini adalah bentuk pondasi dalam yang dibangun di dalam permukaan tanah, pondasi di tempatkan sampai ke dalaman yang dibutuhkan dengan cara membuat lobang dengan sistim pengeboran atau pengerukan tanah. Fungsional pondasi ini juga hampir sama pondasi pile yang mana juga ditujukan untuk menahan beban struktur melawan gaya angkat dan juga membantu struktur dalam melawan kekuatan gaya lateral dan gaya guling.



Gambar III.11 Pondasi bore pile

Sumber : <https://www.dataarsitek.com>, diakses september 2019

ii. Pondasi Tiang Pancang

Pondasi ini digunakan bila tanah pondasi pada kedalaman yang normal tidak mampu mendukung bebannya dan tanah kerasnya terletak pada kedalaman yang sangat dalam. Pada pondasi tiang umumnya berdiameter lebih kecil dan lebih panjang dibanding dengan pondasi sumuran

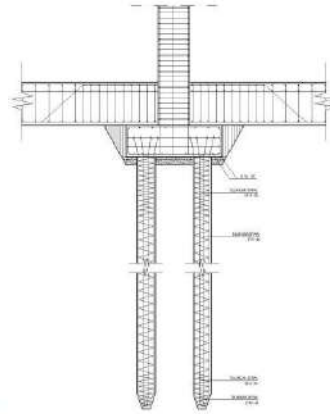

Gambar III.12 Pondasi tiang pancang

Sumber : <https://www.dataarsitek.com>, diakses september 2019

2) Kolom

Kolom berfungsi sebagai penerus beban dari atas menuju sloof ataupun tiebeam yang kemudian diterima oleh pondasi. Kategori kolom berdasarkan susunan tulangannya terbagi atas kolom segi empat, kolom bundar, dan kolom komposit.

a) Kolom segi empat (Kolom dengan pengikat lateral)

Kolom ini merupakan kolom beton yang memiliki tulangan pokok memanjang, yang pada jarak spasi tertentu diikat dengan pengikat sengkang ke arah lateral. Tulangan ini berfungsi untuk memegang tulangan pokok memanjang agar tetap kokoh pada tempatnya.

b) Kolom bundar (Kolom dengan pengikat spiral)

Bentuknya sama dengan kolom segi empat, hanya saja sebagai pengikat tulangan pokok memanjang adalah tulangan spiral yang dililitkan keliling membentuk heliks menerus di sepanjang kolom. Fungsi dari tulangan spiral adalah memberi kemampuan kolom untuk menyerap deformasi cukup besar sebelum runtuh.

c) Kolom Komposit

Merupakan komponen struktur tekan yang diperkuat pada arah memanjang dengan gelagar baja profil atau pipa, dengan atau tanpa diberi batang tulangan pokok memanjang.



UNIVERSITAS ISLAM NEGERI

ALAUDDIN

M A K A S S A R

BAB IV

KONSEPSI DESAIN

A. Gagasan Pengolahan Tapak

1. Lokasi Terpilih

Adapun kriteria pemilihan lokasi yaitu

- a. Mengikuti peraturan tata guna lahan, yakni RTRW yang berlaku
- b. Mempertimbangkan aksesibilitas, yakni mudah dicapai baik menggunakan kendaraan umum maupun pribadi
- c. Letak lokasi berada di pusat perkotaan dengan tingkat kepadatan penduduk tinggi
- d. Terdapat sarana dan prasarana mendukung kelangsungan fungsi bangunan

Lokasi terpilih yaitu berada di Kecamatan Soreang, Lokasi tersebut terpilih berdasarkan kriteria-kriteria yang telah disebutkan diatas



Gambar IV.1 Peta Administrasi Kota Parepare
Sumber : Olah Data, 2019

2. Tapak Terpilih

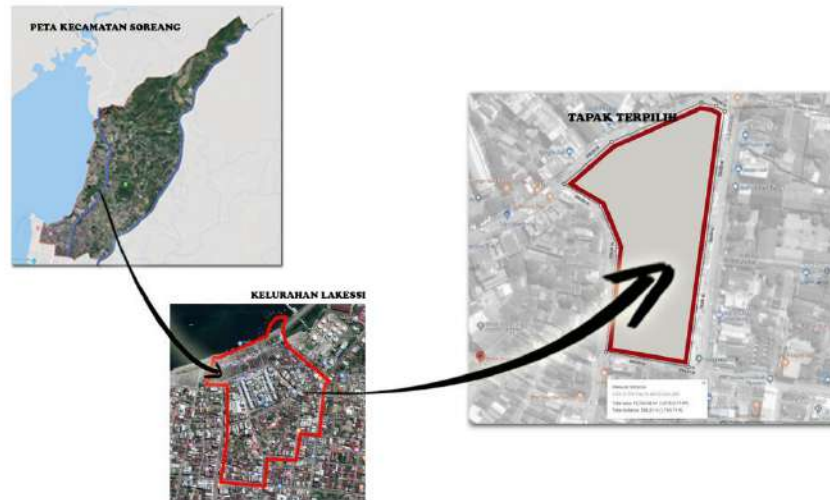

Gambar IV.2 Lokasi Tapak Perancangan
Sumber : Olah Data, 2019

Adapun kriteria pemilihan tapak yaitu:

- e. Sesuai aturan RTRW Kota Parepare
- f. Tersedia sumber listrik, air bersih, dan tempat pembuangan limbah.
- g. Akses ke tapak dilalui kendaraan umum dan pribadi
- h. Dekat dengan kegiatan perdagangan

3. Analisi Tapak

a. Luasan Tapak

Berikut merupakan gambar detail ukuran tapak yang telah terpilih



Gambar IV.3 Ukuran Tapak
Sumber : Olah Data, 2019

Tapak tersebut memiliki luas 14402.21m². Ukuran sudut terbesar tapak yakni 216°, sedangkan ukuran sudut terkecil yakni 74°. Sisi terpanjang yaitu 200 m, sedangkan sisi terpendek 104 m²

Tanggapan untuk luasan tapak adalah Koefisien Dasar Bangunan (KDB), Garis Sempadan Bangunan (GSB), dan Koefisien Dasar Hijau lahan (KDH) yaitu:

1) KDB (Koefisien dasar bangunan)

Koefisien dasar bangunan menurut RTRW Kota Parepare paling tinggi 70%, sehingga didapatkan hasil dengan perhitungan sebagai berikut. $KDB = Luas\ Tapak \times 30\%$

2) GSB (Garis sempadan bangunan)

Peraturan garis sempadan bangunan yang berlaku pada tapak adalah :

- a) Letak GSB bilamana ditentukan adalah separuh lebar ruang milik jalan dihitung dari tepi jalan/pagar.
- b) Letak GSB terluar untuk daerah danau/waduk, adalah 50 meter dari garis pasang tertinggi pada pantai yang bersangkutan.
- c) Untuk lebar jalan/sungai yang kurang dari 5 meter, letak GSB adalah 2,5 meter dihitung dari tepi jalan/pagar.

3) KDH (Koefisien dasar hijau lahan)

Koefisien dasar hijau menurut RTRW Kota Parepare paling tinggi 20%, sehingga didapatkan hasil dengan perhitungan sebagai berikut. $KDH = Luas\ Tapak \times 80\%$

Output dari Luasan tapak sebagai berikut:



Koefisien Dasar Bangunan

$$KDB = 14402.21 \times \frac{30}{100}$$

$$KDB = \frac{432066.3}{100} \quad KDB = 4320.663 \text{ m}^2$$

Garis Sempadan Bangunan

Letak GSB bilamana ditentukan adalah separuh lebar ruang milik jalan dihitung dari tepi jalan/pagar.
 Letak GSB terluar untuk daerah danau/waduk, adalah 50 meter dari garis pasang tertinggi pada pantai yang bersangkutan.
 Untuk lebar jalan/sungai yang kurang dari 5 meter, letak GSB adalah 2,5 meter dihitung dari tepi jalan/pagar.



Pada sekeliling tapak tidak terdapat vegetasi yang dapat memberikan kenyamanan pada tapak.

Koefisien Dasar Hijau

$$KDH = 14402.21 \times \frac{50}{100}$$

$$KDH = \frac{720110.5}{100} \quad KDH = 7201 \text{ m}^2$$

Gambar IV.4 Koefisien Dasar Hijau (KDH) lahan
 Sumber : Olah Data, 2019

b. Batas- batas Tapak

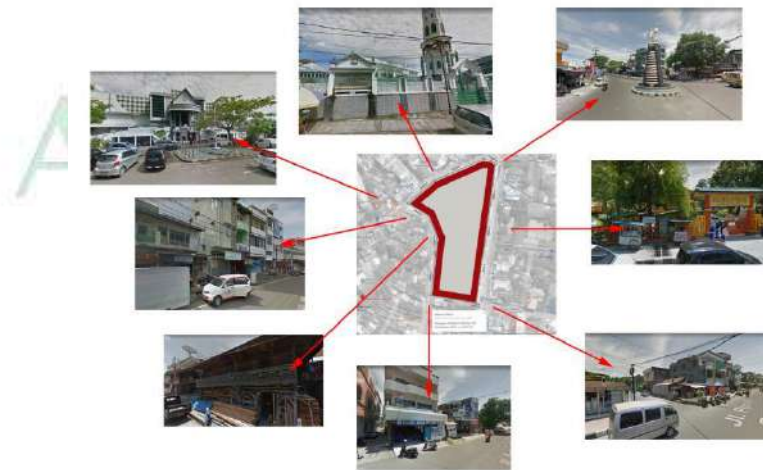

Gambar IV.5 Batas-batas tapak
 Sumber : Olah Data, 2019

Tapak berada di samping simpang tiga jalan arteri dari kota Parepare menuju Kabupaten Pinrang yaitu jalan Lasinrang dan jalan Lahalede. Adapun batas-batas tapak yaitu :

- 1) Sebelah Utara : Masjid Taqwa Lakessi
- 2) Sebelah Timur ; SMPN 2 Parepare
- 3) Sebelah Selatan : Lahan Kosong
- 4) Sebelah Barat : Permukiman

Tapak berada di Jl. Jalur Lingkaran Barat, kecamatan Tamalanrea, kabupaten Makassar. Tapak merupakan sebidang lahan atau sepetak tanah dengan batas batas yang jelas, dengan kondisi permukaan serta ciri-ciri istimewa yang dimiliki oleh lahan tersebut. Potensi sekitar tapak merupakan hal yang perlu diperhatikan dalam memilih tapak.

c. Topografi

Analisis topografi dimaksudkan untuk mengetahui kondisi lahan pada tapak agar dapat menyesuaikan dengan perancangan. Kondisi topografi pada tapak relatif datar, ketinggian terendah pada area site mencapai 33 kaki diatas permukaan laut, titik tertinggi berada pada 38 meter diatas permukaan laut.



Gambar IV.6 Potongan kontur tapak
Sumber : Google Earth, 2019

Berdasarkan gambar IV.4, potongan dari google earth menjelaskan bahwa terdapat potensi topografi pada tapak yakni kemudahan dalam perancangan landscape karena kontur tapak yang relatif datar dan lebih memudahkan dalam penentuan drainase tapak.

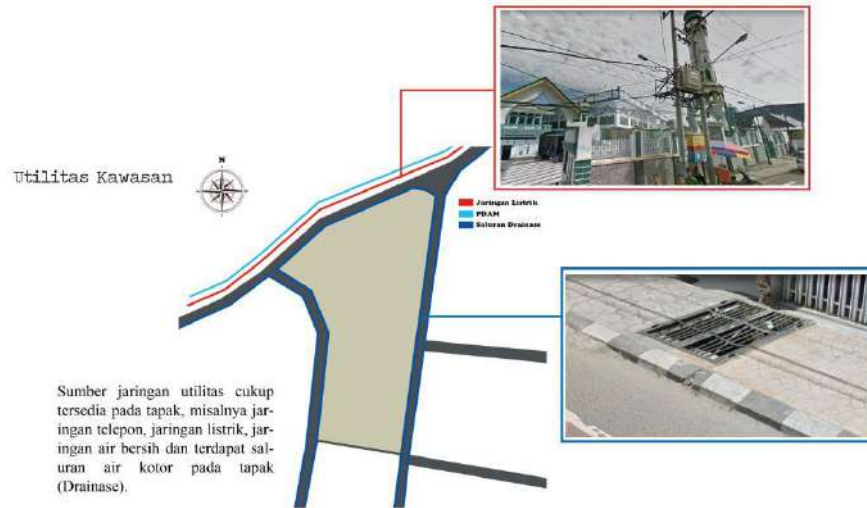

Gambar IV.7 Analisis utilitas kawasan

Sumber : Olah data, 2019

Sumber jaringan utilitas cukup tersedia pada tapak misalnya jaringan listrik, jaringan air bersih dan terdapat saluran Drainase tertutup yang dijadikan pedesrian

Berdasarkan analisis diatas maka output terhadap analisis topografi pada tapak dapat dilihat pada gambar IV.5.

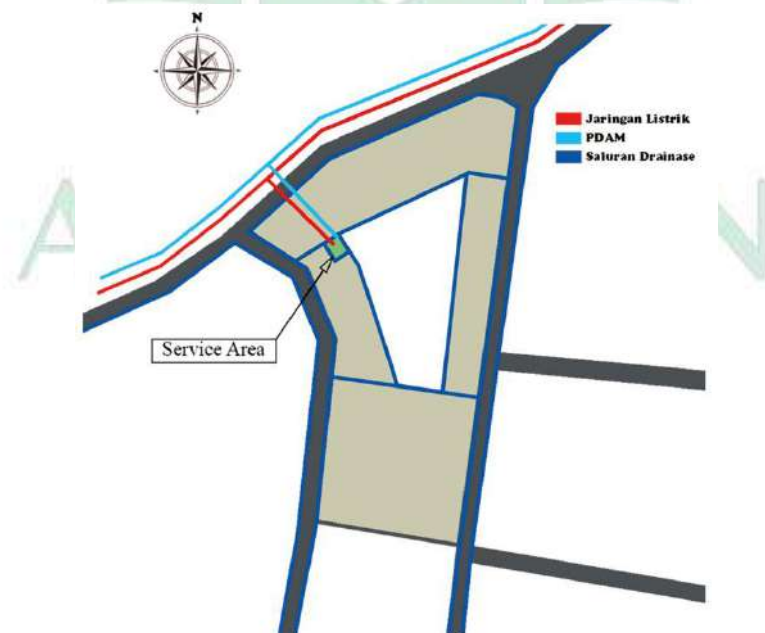

Gambar IV.8 Tanggapan analisis utilitas kawasan

Sumber : Olah data, 2019

Pembuatan drainase tertutup disekeliling bangunan dan tapak untuk mengalirkan air daerah yang lebih rendah agar tidak terjadi genangan ada saan musim hujan. Area servis dipisahkan dari bangunan utama agar memudahkan pengawasan dan tidak menumbulkan getaran dalam bangunan

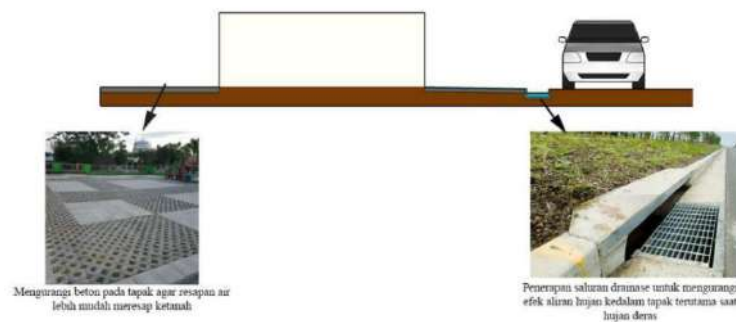

Gambar IV.9 Tanggapan Terhadap Kebisingan Tapak
Sumber : Olah Data, 2019

Pemanfaatan potensi pada tapak ialah dengan mempertahankan topografi yang rendah untuk dijadikan aliran air hujan menuju drainase. Penggunaan paving pada sekitar tapak akan mempermudah penrerapan air ketanah ketimbang rabat beton.

d. Aksesibilitas

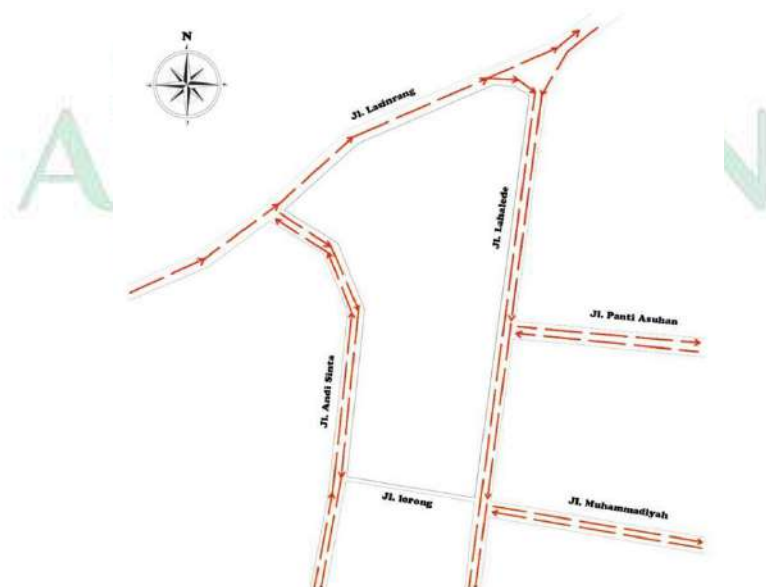

Gambar IV.10 Analisis aksesibilitas
Sumber : Olah data Lapangan, 2019

Analisis aksesibilitas dimaksudkan untuk mendapatkan entrance utama pada tapak, sehingga hal yang perlu diperhatikan adalah jalur sirkulasi sekitar tapak dan didalam tapak.

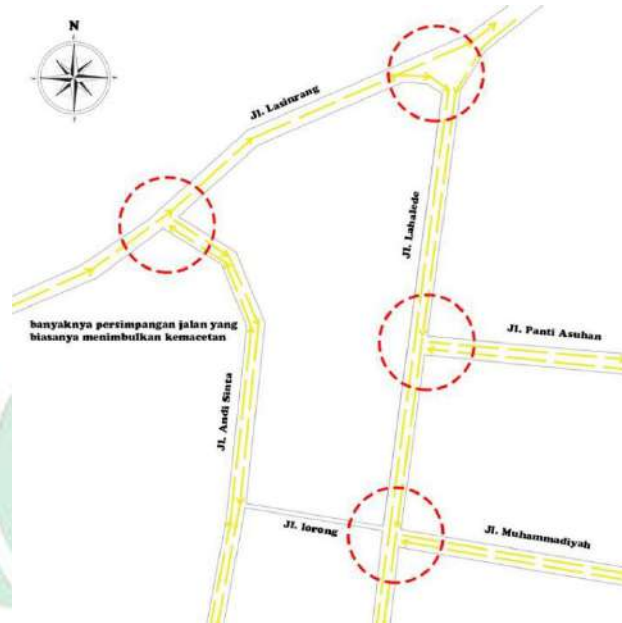

Gambar IV.11 Analisis aksesibilitas
Sumber : Olah data Lapangan, 2019

Untuk analisis diluar tapak, Tapak berhadapan dengan jalan utama satu arah, yaitu Jl. Lasirang yang dapat diakses menuju tapak. Potensi aksesibilitas yaitu mempunyai jalan yang cukup lebar yang sudah dilengkapi dengan jalur pedestrian dipinggir jalannya serta sudah dilengkapi dengan lampu jalan.

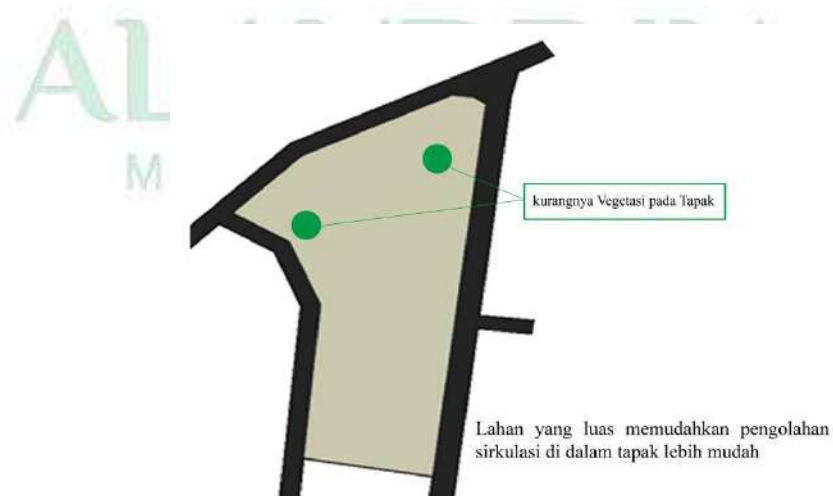

Gambar IV.12 Analisis vegetasi
Sumber : Olah data Lapangan, 2019

Untuk analisis didalam tapak, yaitu Lahan yang luas memudahkan pengolahan sirkulasi di dalam tapak lebih mudah. Hambatan terlihat kurangnya vegetasi dia area tersebut terdapat banyak persimpangan jalan yang biasanya menyebabkan kemacetan.

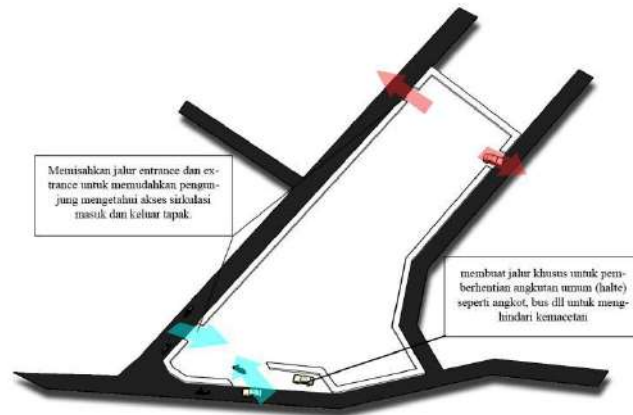

Gambar IV.13 Tanggapan Terhadap Akseibilitas Tapak
Sumber : Olah Data, 2019

Entrance diletakkan terpisah, dimaksudkan untuk memudahkan kendaraan memasuki area tapak, dan ex-trance dipisahkan dengan jarak yang cukup jauh agar tidak ada antrian masuk dan keluar kendaraan yang dapat menyebabkan kemacetan. Selain itu untuk menghindari kemacetan akibat pemberhentian angkutan umum (halte) di depan tapak maka dibuatkan jalur khusus pemberhentian untuk angkutan umum, bus, dan lainnya.

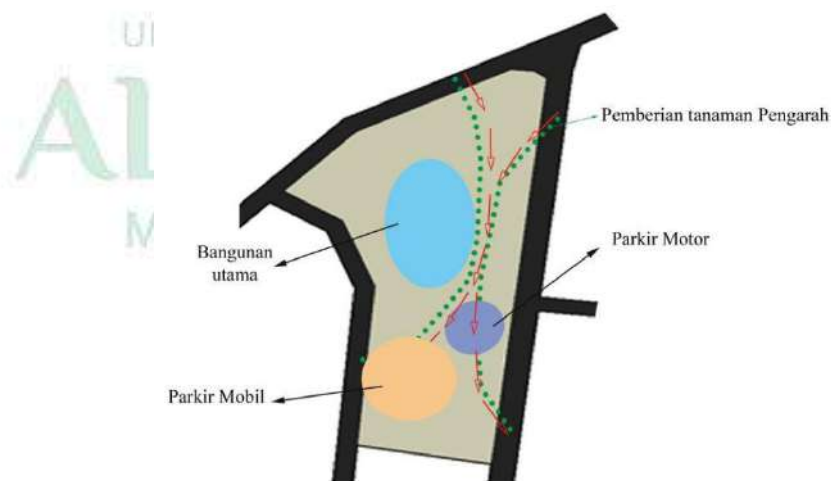

Gambar IV.14 Tanggapan Terhadap Akseibilitas Tapak
Sumber : Olah Data, 2019

Sirkulasi untuk kendaraan motor dan mobil dipisahkan agar memudahkan akses tapak tidak mengalami kemacetan. Untuk memudahkan paara pengendara menuju lokasi parkir diberikan tanaman pengarah.

e. View

Analisis terhadap view ke dalam tapak akan dimaksimalkan sehingga dapat menjadi tolak ukur dan pertimbangan. Tolak ukur dan pertimbangan tersebut yang nantinya digunakan untuk memposisikan fasade bangunan yang menarik sehingga dapat dengan mudah terlihat oleh pengguna jalan.

Analisis view ke luar tapak bertujuan untuk menentukan orientasi bangunan dan bukaan bangunan demi memaksimalkan potensi view dari dalam ke luar tapak.



Gambar IV.15 Analisi view ke dalam Tapak
Sumber : Olah Data lapangan, 2019

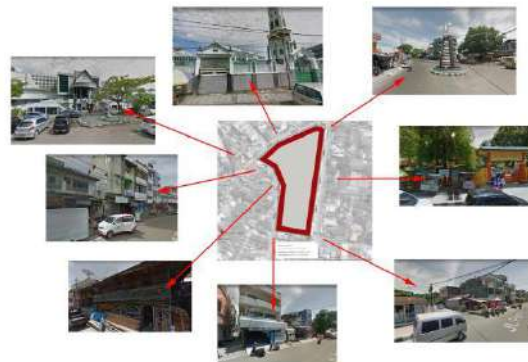

Gambar IV.16 Analisis View ke luar tapak
Sumber : Olah data Lapangan, 2019

Potensi view ke dalam tapak mempunyai keistimewaan yaitu terdapat titik poin pada area simpang tiga sekaligus jalur penghubung antara Parepare dan Pinrang yang dapat memudahkan para pengunjung melihat tapak serta tapak dikelilingi oleh jalan. Dilihat dari kontur tanah yang datar dan relatif rata dengan jalan sehingga memudahkan view langsung ke tapak.

Potensi view ke luar tapak terlihat dari arah barat terdapat potensi view laut yang dapat dinikmati pemandangan *sunset*, dan selatan tapak terdapat lahan kosong padat vegetasi. sedangkan hambatan terlihat dari sisi barat tapak adanya bangunan menghalangi pandangan dimana terdapat potensi view laut. serta terdapat pemukiman yang padat dan bukan tergolong kumuh.

Berdasarkan analisis diatas maka tanggapan terhadap analisis view dapat dilihat pada gambar IV.11

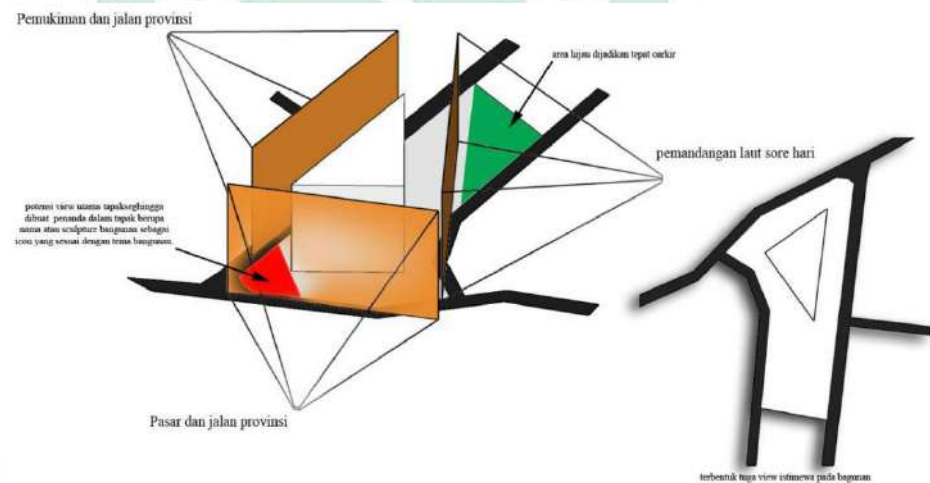

Gambar IV.17 Tanggapan Terhadap View Tapak
Sumber : Olah Data, 2019

Orientasi bangunan mengarah ke tiap jalan dimaksudkan untuk memudahkan view bangunan terlihat dari luar tapak. Selain itu pengolahan fasade dan bentuk bangunan yang dibuat berdinamika rendah ketinggian (tidak monoton) dapat menghasilkan view yang baik terhadap bangunan. Pada area ruang terbuka dibuat penanda dalam tapak berupa nama bangunan ataupun *Sculpture* sebagai icon yang

sesuai dengan tema bangunan. Sedangkan area hijau dijadikan tempat parkir.

f. Iklim

Analisis iklim terbagi atas analisis orientasi matahari, arah angin dan curah hujan.

1) Orientasi Matahari

Orientasi matahari dapat berpengaruh pada perancangan yang berkaitan dengan tingkat kenyamanan pengguna bangunan. Seperti cahaya matahari pada pukul 07.00-10.00 yang dapat dimanfaatkan sebagai pencahayaan alami, sedangkan pada pukul 10.00-17.00 cahaya matahari cenderung dihindari karena mengandung pancaran radiasi.



Gambar IV.18 Analisis orientasi matahari
Sumber : Olah data Lapangan, 2019

Potensi orientasi matahari pada tapak yaitu tapak berhadapan langsung ke arah matahari saat terbit dan terbenam berpotensi untuk memaksimalkan cahaya yang masuk. Adapun hambatan terhadap orientasi matahari pada tapak diantaranya kurangnya vegetasi pada tapak yang mengakibatkan suhu pada sekitar tapak tinggi. Tapak yang berhadapan langsung dengan matahari terbit dan terbenam, membuat panas dari radiasi matahari langsung masuk ke dalam bangunan.

Berdasarkan analisis di atas maka tanggapan terhadap analisis orientasi matahari dapat dilihat pada gambar IV.13.

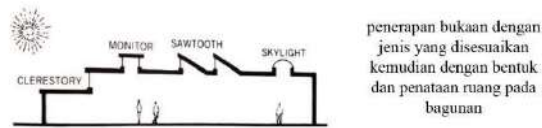

Gambar IV.19 Tanggapan Terhadap Matahari
 Sumber : Olah Data, 2019

Memberikan bukaan dengan jenis bukaan yang disesuaikan agar cahaya masuk merata kebagunan serta penambahan vegetasi untuk menurunkan suhu di tapak maupun bangunan.

2). Arah Angin

Analisis arah angin bertujuan untuk memaksimalkan penghawaan alami namun sistem penghawaan alami hanya bisa dinikmati jika vegetasi di dalam tapak juga mendukung agar udara yang terbawa dari arah jalan raya tersaring dan tidak membawa polusi. Berdasarkan data dari BMKG 2019 diketahui bahwa rata-rata kecepatan angin di Sulawesi Selatan masuk dalam kategori hembusan angin pelan yaitu 12 km/h - 19 km/h. (Sumber: www.bmkg.go.id, 2019).



Gambar IV.20 Analisis Arah Angin
 Sumber : Olah data Lapangan, 2019

Angin laut membawa hawa panas pada siang hari ke tapak sedangkan angin darat tidak terlalu menghantar panas karena arah angin baru akan berhembus pada malam hari. Angin dari arah barat dapat mengantarkan kebisingan dan debu ke dalam tapak karena tapak berhadapan langsung dengan arah

datangnya angin serta adanya kegiatan yang membawa bising ke tapak.

Berdasarkan analisis diatas maka tanggapan terhadap analisis arah angin dapat dilihat pada gambar IV.15



Gambar IV.21 Tanggapan Terhadap Arah Angin
Sumber : Olah Data, 2019

Bentuk Bangunan dibuat diusahakan tidak melawan angin sehingga dibuat dinamis. Sedangkan untuk penghawaan disesuaikan dengan bentuk dan penataan ruang dan dibuat celah pada bangunan agar sirkulasi angin lancar dan memecah angin yang mengarah kesetiap sisi bangunan.

3). Curah hujan

Analisis curah hujan bertujuan untuk mengetahui arah pembuangan air ke luar tapak. Curah hujan Kota Parepare pertahun rata-rata 211 mm^3 . Curah hujan paling tinggi dialami pada bulan Desember yaitu 741 mm^3 , sedangkan curah hujan terendah pada bulan Agustus yaitu 15 mm^3 sehingga menurut klasifikasi iklim Schmidt – Fergusson,

tipe iklim di Kota Parepare adalah tipe Iklim A, dengan bulan basah yakni bulan dengan curah hujan rata-rata >100 mm/bulan, Sedangkan untuk bulan kering yakni bulan dengan curah hujan <60 mm/bulan(BKSDA 2011).



Gambar IV.22 Analisis curah hujan
Sumber : Olah data Lapangan, 2019

g. Kebisingan

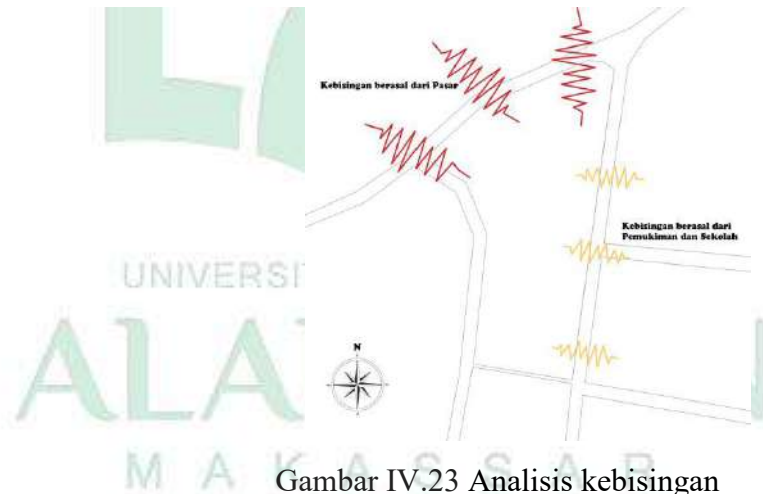

Gambar IV.23 Analisis kebisingan
Sumber : Olah data Lapangan, 2019

Kebisingan adalah faktor lingkungan yang dapat mengakibatkan ketidaknyamanan disaat melebihi ambang batas dan dapat mempengaruhi perencanaan awal tapak ataupun sebaliknya. Terdapat beberapa sumber kebisingan yang mempengaruhi kondisi tapak terutama hal-hal yang mengganggu kenyamanan pengelola

yang membutuhkan ketenangan serta letak tapak yang bersampingan dengan pemukiman akan menimbulkan kebisingan.

Berdasarkan analisis diatas maka tanggapan terhadap analisis kebisingan dapat dilihat pada gambar IV.9

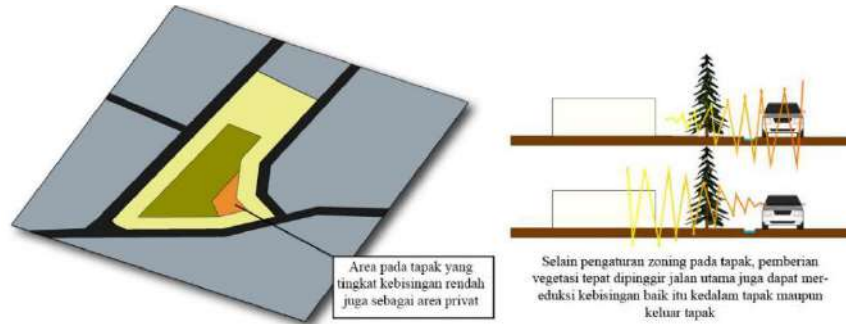

Gambar IV.24 Tanggapan Terhadap Kebisingan

Sumber : Olah Data, 2019

Area publik diletakkan di depan tepat di pinggir jalan. Hal ini dimaksudkan karena area publik berhubungan langsung dengan jalan raya. Area semi publik berada kulit dalam atau ditengah hal ini dimaksudkan karena semi privat berhubungan langsung dengan area penerimaan (publik). Area yang sifatnya privat diletakkan bagian tengah hal ini dikarenakan area publik membutuhkan tingkat privasi yang lebih tinggi.

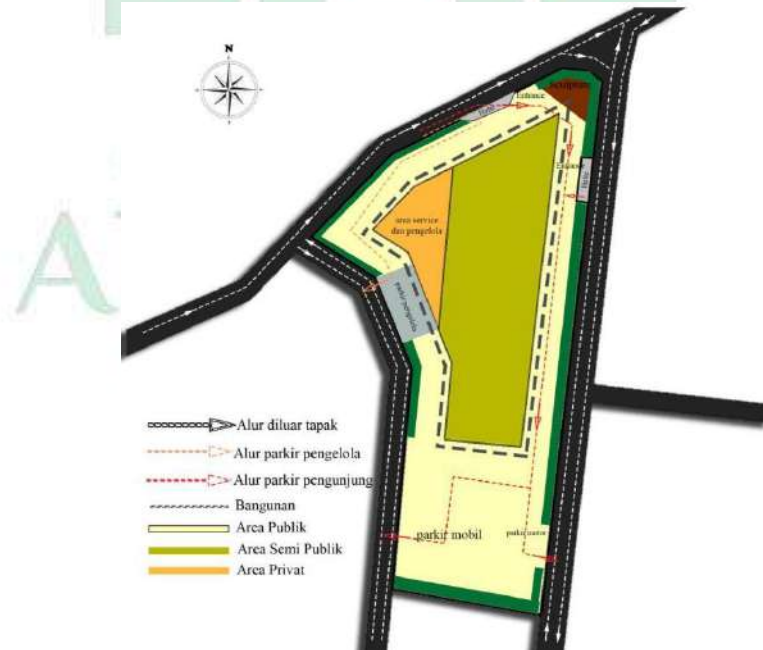

Gambar IV.25 Pengolahan Tapak

Sumber : Olah Data, 2019

Sirkulasi dibuat mengelilingi tapak, dan sebisa mungkin dibuat berpencar agar tidak terjadi antrian kendaraan didalam tapak. Entrance dan extrance dipisahkan dengan jarak yang cukup jauh agar tidak ada antian masuk dan keluar kendaraan yang dapat menyebabkan kemacetan. Untuk sirkulasi entrance di bagi menjadi dua yaitu melalui Jl. Lasinrang dan Jl. Lahalede guna mengurangi kemacetan. Pada area parkir dipisahkan antara kendaraan roda dua dan roda empat, terkhusus untuk pengelola area parkir di tempatkan dekat dengan area privat atau daerah yang dekat dengan kegiatan pengelolaan.

Selain itu untuk menghindari kemacetan akibat pemberhentian angkutan umum (halte) di depan tapak maka dibuatkan jalur khusus pemberhentian untuk angkot, bus, dll. Setelah mengalami berbagai macam pertimbangan desain maka konsep gagasan olah tapak pada Pusat Perbelanjaan dengan pendekatan Arsitektur Dekonstruksi di parepare adalah sebagai berikut:

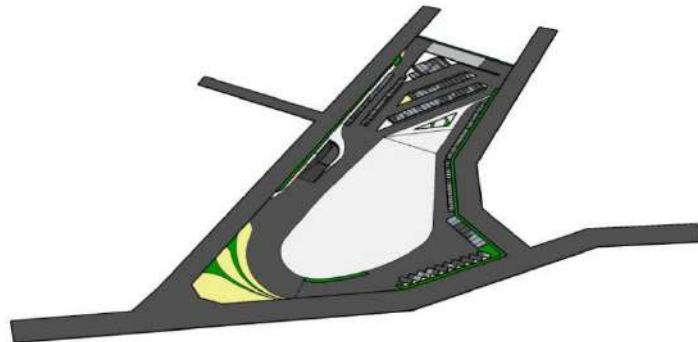

Gambar IV.26 Tanggapan Pengolahan Tapak
Sumber : Olah Data, 2019

B. Kebutuhan Ruang

1. Pola Aktivitas Pengguna dan Kebutuhan Ruang

Berikut merupakan tabel aktivitas pengguna gedung dan ruang-ruang yang dibutuhkan untuk mewedahi aktifitas tersebut.

Tabel IV.1 Pola aktivitas Ruang dan kebutuhan ruang

Kategori Pengguna	Aktivitas	Kebutuhan Ruang

1	2	3
Pedagang	<ol style="list-style-type: none"> 1. Parkir 2. Masuk gedung 3. Berdagang 4. Menyuplai barang 5. Istirahat 6. Beribadah 7. Berhadas 8. pulang 	<ol style="list-style-type: none"> 1. ParkirUtama 2. Enterance + Hall 3. Toko/outlet 4. Gudang 5. Foodcourt 6. Mushallah 7. Toilet 8. Parkir Utama
Pengunjung	<ol style="list-style-type: none"> 1. Parkir 2. Masuk gedung 3. Berbelanja 4. Ke ATM 5. Istirahat 6. Beribadah 7. Berhadas 8. Pulang 	<ol style="list-style-type: none"> 1. Parkir Utama 2. Enterance + Hall 3. Toko/outlet 4. ATM Center 5. Foodcourt/lounge 6. Mushallah 7. Toilet 8. Parkir Utama
Distributor	<ol style="list-style-type: none"> 1. Parkir 2. Menyalurkan barang 3. Istirahat 4. Beribadah 5. Berhadas 6. Pulang 	<ol style="list-style-type: none"> 1. Parkir Distributor 2. Gudang 3. Foodcourt 4. Mushallah 5. Toilet 6. Parkir Distributor
Pengelola	<ol style="list-style-type: none"> 1. Parkir 2. Bekerja 3. Beribadah 4. Istirahat 5. Berhadas 6. Pulang 	<ol style="list-style-type: none"> 1. Parkir Pengelola 2. Kantor 3. Mushallah 4. Pantry/Foodcourt 5. Toilet Pengelola 6. Parkir Pengelola
Petugas Keamanan	<ol style="list-style-type: none"> 1. Parkir 2. Berganti seragam 3. Bekerja 4. Beribadah 5. Istirahat 6. Berhadas 7. Pulang 	<ol style="list-style-type: none"> 1. Parkir Pengelola 2. Toilet Pengelola 3. Pos Keamanan 4. R. CCTV 5. Mushallah 6. Pantry/Foodcourt 7. Toilet 8. Parkir Pengelola
Staff Service	<ol style="list-style-type: none"> 1. Parkir 2. Berganti Seragam 3. Bekerja 4. Beribadah 5. Istirahat 6. Berhadas 7. Pulang 	<ol style="list-style-type: none"> 1. Parkir Pengelola 2. Toilet 3. R. Cleaning Service R.Teknisi R. ME 4. Mushallah 5. Pantry/Foodcourt 6. Toilet 7. Parkir Pengelola

Sumber : Olah data Lapangan, 2019

2. Besaran Ruang

Berikut merupakan alur aktifitas pengguna gedung dan kaitannya dengan ruang-ruang yang dibutuhkan.

Fasilitas Utama	Kebutuhan Ruang	Unit	Kapasitas	Standar	Luas	Sumber
					m ²	
	Tenant/outlet	120	9 org	1 m ²	1080 m ²	DA
	Expo Area (R.pameran)	1	-	-	200 m ²	AP
	Lobby/Hall	1	100 org	1,6 m ²	160 m ²	DA
	Entrance	1	-	-	32 m ²	AP
	loading Dock & Gudang	1	-	-	480 m ²	AP
Total					1952 m ²	

Fasilitas Penunjang	Kebutuhan Ruang	Unit	Kapasitas	Standar	Luas	Sumber
					m ²	
	Foodcourt	1	140 org	2 m ²	280 m ²	AP
	Mushollah	1	16 org	1,8 m ²	30 m ²	DA
	ATM Center	1	16 org	0,8 m ²	13	DA
	Toilet	39	1 org	1,44 m ²	56 m ²	DA
	Rg. Cleaning Service	1	2 org	4 m ²	8 m ²	DA
	Rg. Teknisi	1	2 org	4 m ²	8 m ²	DA
	Rg. Direktur Utama	1	5 org	4,4 m ²	22 m ²	DA
	Rg. Manager	1	3 org	4,4 m ²	13,2 m ²	DA
	Rg. Staff Pengelola	1	15 org	2,52 m ²	33,75 m ²	DA
	Rg. Staff Pemasaran	1	15 org	2,52 m ²	33,75 m ²	DA
	Rg. Rapat	1	15 org	2 m ²	30 m ²	SNPT
	Rg. Informasi	1	3 org	3,2 m ²	10 m ²	DA
	Rg. CCTV	1	3 org	3,2 m ²	10 m ²	DA
	Dapur	1	40 org	1,2 m ²	50 m ²	AP
	Pantry	1	4 org	1,2 m ²	4,8 m ²	AP
Total					602,20 m ²	

Fasilitas Parkir	Kebutuhan Ruang	Unit	Kapasitas	Standar	Luas	Sumber
					m ²	
	Parkir Pengelola	1	-	-	500 m ²	AP
	Parkir Pengunjung	1	-	-	3800 m ²	AP
	Parkir Distributor	1	-	-	200 m ²	AP
Total					4500 m ²	

Tabel IV.2 Besaran ruang

Sumber : Olah data Lapangan, 2019

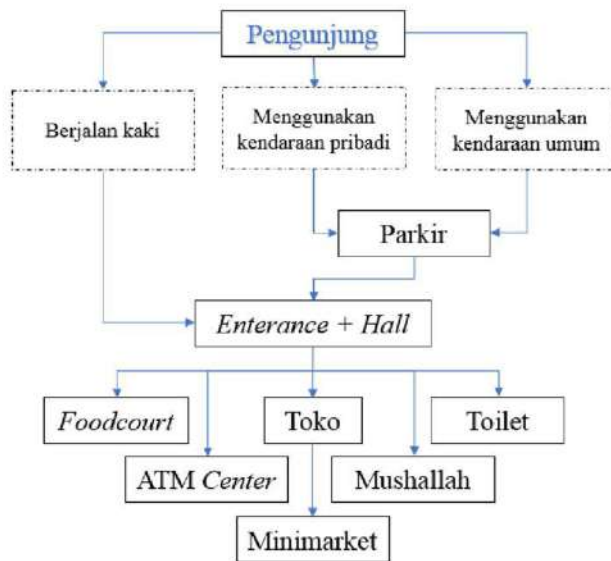

Gambar IV.27 Alur aktivitas pengunjung

Sumber : Olah data Lapangan, 2019

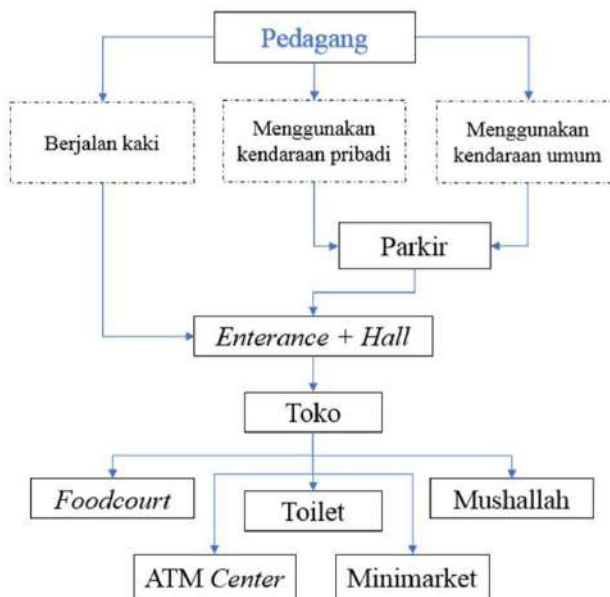

Gambar IV.28 Alur aktifitas pedagang

Sumber : Olah data Lapangan, 2019

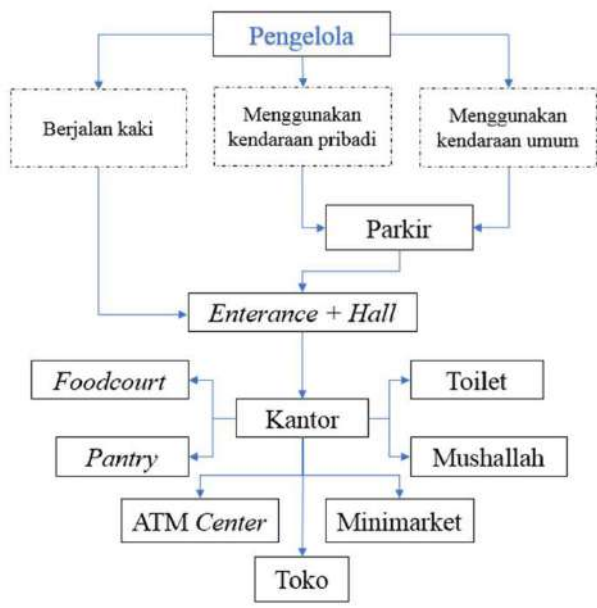

Gambar IV.29 Alur aktifitas pengelola
 Sumber : Olah data Lapangan, 2019

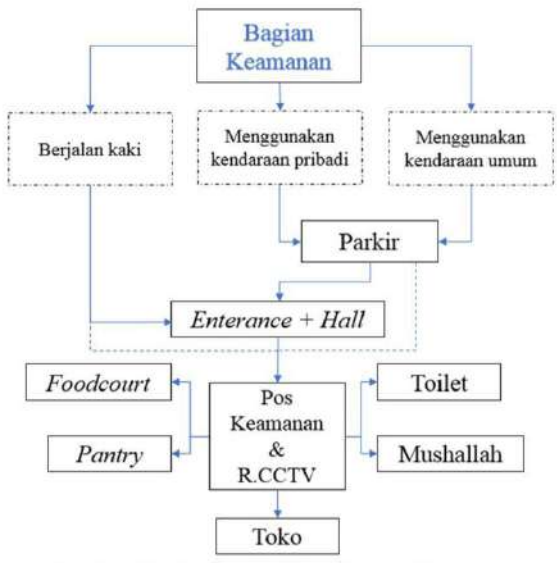

Gambar IV.30 Alur aktifitas bagian keamanan
 Sumber : Olah data Lapangan, 2019

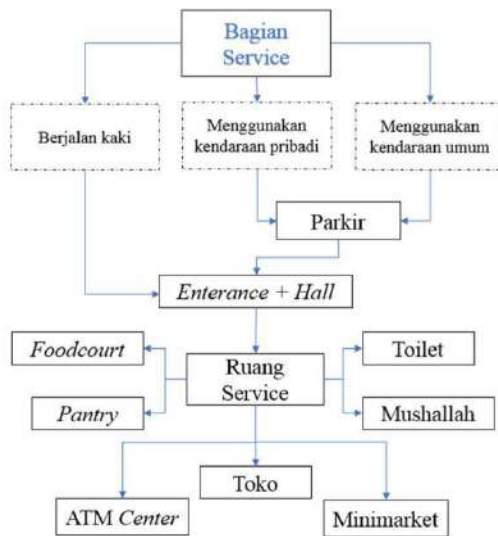

Gambar IV.31 Alur aktifitas bagian servis
 Sumber : Olah data Lapangan, 2019

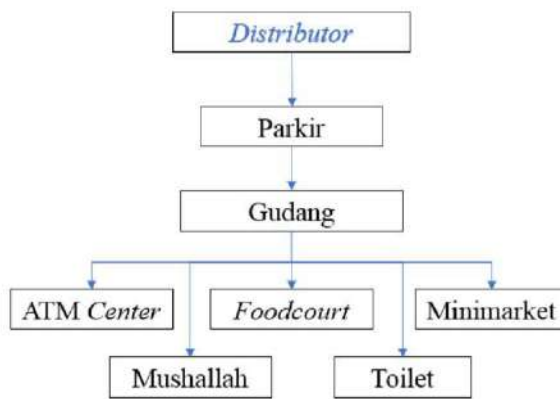

Gambar IV.32 Alur aktifitas distributor
 Sumber : Olah data Lapangan, 2019

C. Pengolahan Bentuk

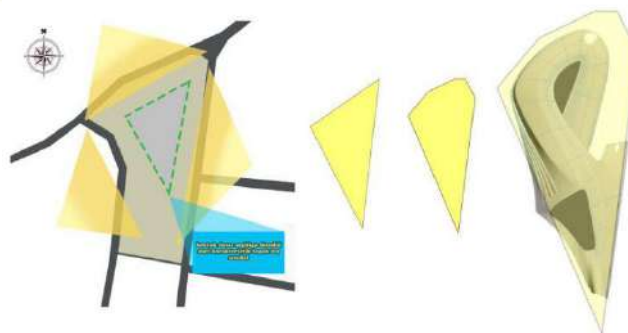

Gambar IV.33 Konsep analisa bentuk
 Sumber : Olah data Lapangan, 2019

Bentuk dasar denah diadaptasi dari bentuk segi tiga yang berangkat dari karakteristik tapak itu sendiri, sedangkan bentuk bangunan diadaptasi dari bentuk atau gambaran Kota Parepare itu sendiri yakni kota yang terdiri dari daratan dan lautan.

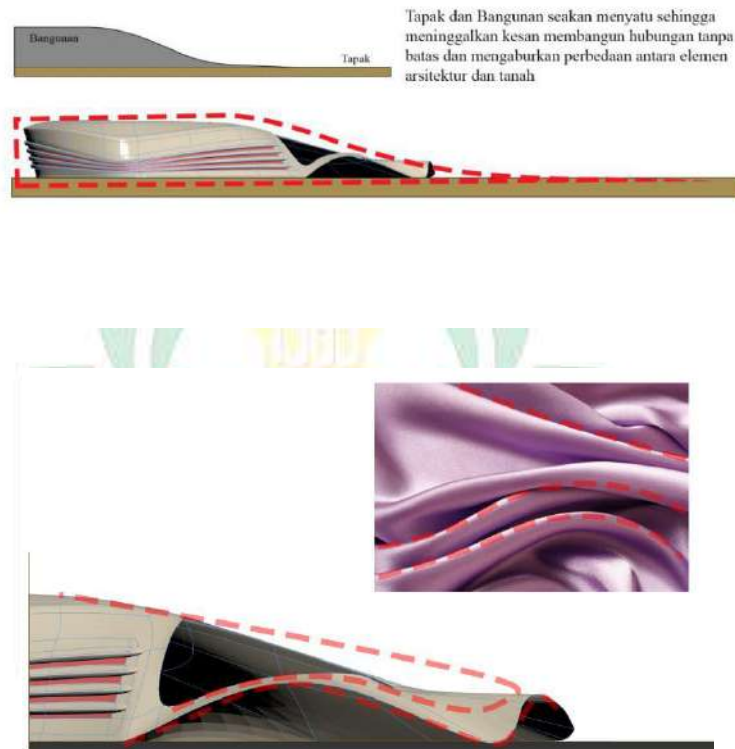

Gambar IV.34 Konsep analisa bentuk
Sumber : Olah data Lapangan, 2019

Selain itu bentuk di ambil dari makna filosofis Parepare itu sendiri yang berarti “Kain Penghias” yang dimana kita tau kain itu bersifat lentur dan tidak kaku. Filosofis bentuk ini juga sejalan dengan prinsip yang diterangkan oleh Dekonstruksi yakni kebebasan dalam mengapresiasi bentuk yang tidak kaku dan monoton.

fasade dibuat terlihat lentur dan elastis ibarat kain dimana arti parepare itu sendiri adalah kain penghias

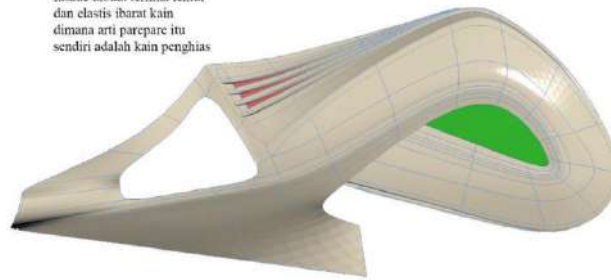

Gambar IV.35 Konsep analisa bentuk
Sumber : Olah data Lapangan, 2019

Pengolahan bentuk dasar segi tiga diambil dari karakteristik tapak itu sendiri yakni mengambil view dari ketiga sisi jalan. Untuk pengolaan bentuk agar tidak monoton dan kaku dibuatlah seakan bangunan memiliki massa sedangkan dalam pengaplikasiannya dalam Arsitektur Dekonstruksi itu sendiri permainan pasade lebih diutamakan sehingga dibuatlah bentuk yang elastis dimana Lebih memanfaatkan tipe garis-garis miring dan elips untuk menciptakan unsur dinamis dan tidak hanya memperhatikan kepraktisan dan kegunaan semata melainkan juga memperhatikan seni ekspresi pada tampilannya.

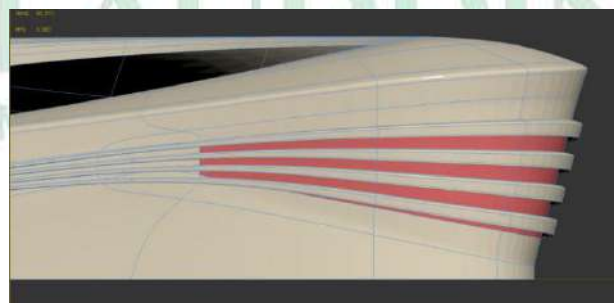
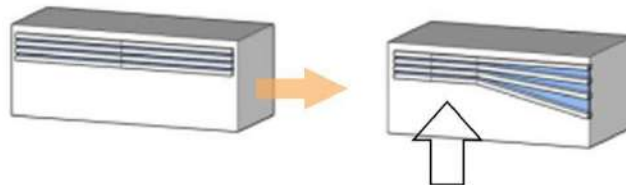

Gambar IV.36 Konsep analisa bentuk
Sumber : Olah data Lapangan, 2019

Untuk bagian yang menghadap ke barat dibuat teras bertrap agar para pengunjung dapat menikmati pemandangan laut di sore hari

Sedangkan untuk bukaan pada bangunan di gunakan shading yang mengelilingi bagian depan bangunan guna mengurangi cahaya yang masuk dan pemberian void yang dimana void tersebut juga digunakan sebagai atrium. Untuk bagian yang menghadap ke barat dibuat teras bertrap agar para pengunjung dapat menikmati pemandangan laut di sore hari

D. Penerapan Struktur & Material

1. Struktur bawah

Dasar pertimbangan dalam penentuan aplikasi struktur bawah pada bangunan Konservatorium adalah sebagai berikut:

- a. Kondisi topografi
- b. Daya dukung tanah
- c. Ketinggian bangunan dan jumlah lantai bangunan
- d. Karakteristik kegiatan dalam bangunan Konservatorium

2. Struktur tengah

Dasar pertimbangan dalam penentuan aplikasi struktur tengah pada bangunan Konservatorium adalah sebagai berikut:

- a. Kemampuan menahan beban
- b. Jarak bentangan

3. Struktur atas

Dasar pertimbangan dalam penentuan aplikasi struktur atas pada bangunan Konservatorium adalah sebagai berikut:

- a. Bentangan dan fungsi
- b. Kemampuan menahan gaya
- c. Bentuk dan tampilan atap yang diinginkan

Berdasarkan analisis pendekatan struktur maka konsep struktur bangunan Konservatorium dengan Pendekatan Arsitektur Futuristik di Makassar adalah sebagai berikut:

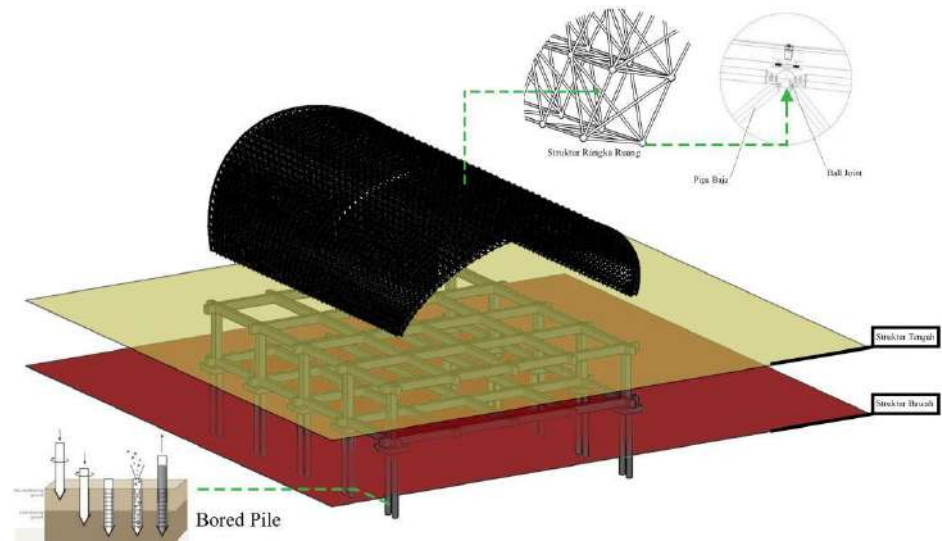



Gambar IV.37 Konsep Struktur Bangunan
 Sumber : Olah data Lapangan, 2019

Berikut merupakan tabel jenis struktur yang akan diaplikasikan pada bangunan yang dirancang.

Tabel IV.3 Resume Studi Preseden dari segi fungsi

No	Jenis struktur	Nama Struktur & Contoh Gambar	Pengaplikasian
1	Struktur bawah	 Pondasi Bore Pile	Pondasi Bore Pile digunakan pada seluruh bagian bangunan dengan pertimbangan pengerjaan pondasi ini tidak menyebabkan kebisingan dan getaran, serta tidak ada resiko kenaikan tanah dan penurunan pondasi

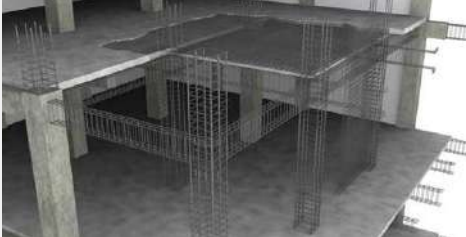
		 <p data-bbox="699 595 884 629">Pondasi Rakit</p>	<p data-bbox="1059 230 1315 506">Pondasi Rakit digunakan pada bagian basement bangunan dan terikat langsung dengan pondasi bore pile yang ada di bawahnya</p>
		 <p data-bbox="699 949 884 983">Pondasi Turap</p>	<p data-bbox="1059 651 1315 846">Penggunaan Turap pada dinding basement yang berfungsi menahan tanah di bagian luar basement</p>
Struktur tengah		 <p data-bbox="699 1308 884 1341">Kolom Beton</p>	<p data-bbox="1059 1010 1315 1205">Kolom beton digunakan pada seluruh bagian bangunan sebagai struktur vertikal utama</p>
		 <p data-bbox="699 1621 884 1655">Balok Beton</p>	<p data-bbox="1059 1368 1315 1630">Balok Beton digunakan pada seluruh bagian bangunan sebagai struktur tengah yang menghubungkan antara kolom beton dan plat beton</p>

			<p>Plat beton digunakan pada seluruh bagian bangunan sebagai struktur horizontal utama</p>
Struktur Atap			<p>Penggunaan atap beton pada atap bangunan yang rata dan atau memiliki kemiringan dibawah 20 derajat</p>
			<p>Mampu dibentuk secara variatif karena memanfaatkan sistem modul standar untuk menghasilkan berbagai grid, pola-pola shell dan bentuk-bentuk yang lebih bebas</p>

Plat Beton

Atap Beton

Rangka Ruang

Sumber : Olah data Lapangan, 2019

4. Pengelolaan Utilitas

Berikut merupakan ilustrasi pengolahan utilitas pada bangunan yang dirancang.

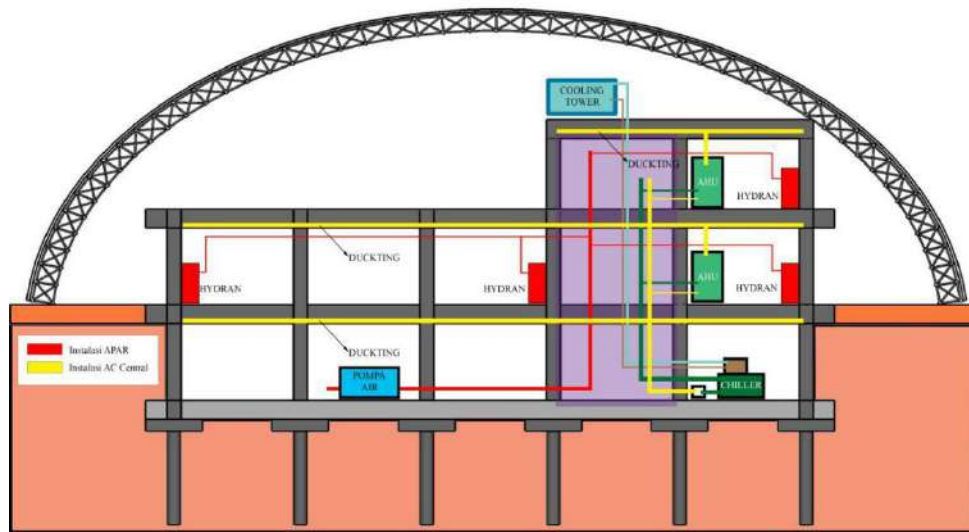

Gambar IV.38 Ilustrasi Sistem Penyejuk ruangan, Sistem APAR
 Sumber : Olah data Lapangan, 2019

Gambar IV.38 Menunjukkan penerapan utilitas pada bangunan yang dirancang. Utilitas yang dimaksud berupa instalasi AC central dan instalasi APAR pada bangunan. Penerapan utilitas tersebut mengacu pada konsep bentuk bangunan yang telah dijelaskan pada sub bab pengolahan bentuk dan disesuaikan dengan analisa utilitas.

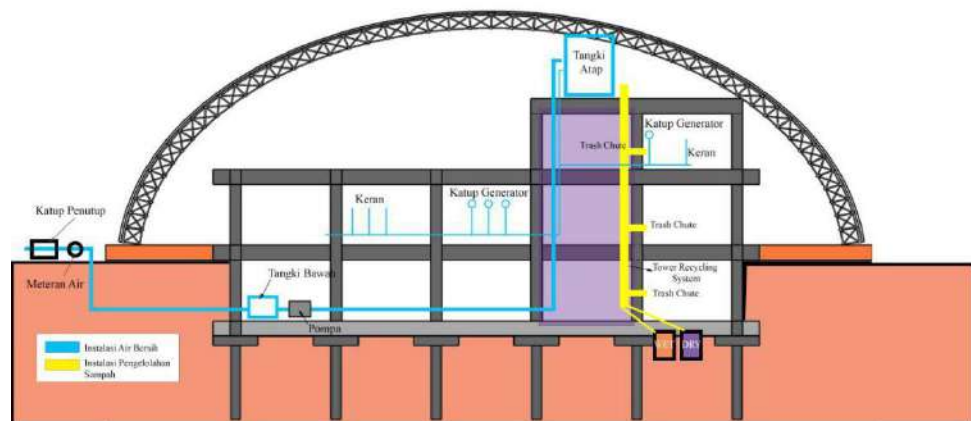

Gambar IV.39 .Ilustrasi Sistem Plumbing dan Sistem Pengolahan Sampah
 Sumber : Olah data Lapangan, 2019

Gambar IV.39 Menunjukkan penerapan utilitas pada bangunan yang dirancang. Utilitas yang dimaksud berupa instalasi penyaluran air bersih dan sistem pengelolaan sampah pada bangunan. Penerapan utilitas tersebut mengacu pada konsep bentuk bangunan yang telah dijelaskan pada sub bab pengolahan bentuk dan disesuaikan dengan analisa utilitas.

5. Pra Desain

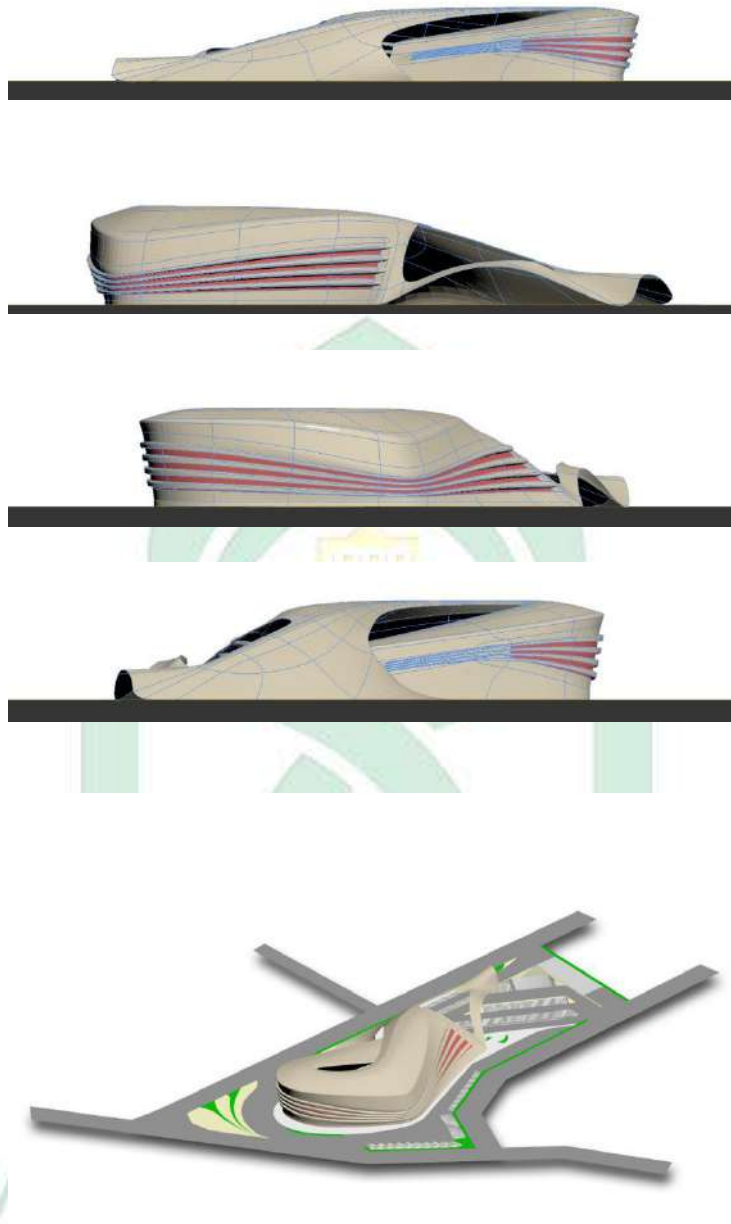

MAKASSAR

Gambar IV.40 Pra Desain
Sumber : Olah data Lapangan, 2019

BAB V

EKSPLORASI DESAIN

A. Pengolahan Tapak

Konsep tapak terdiri dari perancangan desain berdasarkan konsep-konsep analisis pada tapak pada bab sebelumnya yaitu pengolahan tapak, analisis fisik lingkungan, sirkulasi, view, iklim dan polusi. Berdasarkan analisis sebelumnya maka fungsi tapak juga harus memperhatikan pendekatan arsitektur dekonstruksi sesuai dengan judul perancangan. Berikut informasi lengkap tapak perancangan :

Lokasi : Lakessi, Kec. Soreang, Kota Parepare

Batas Utara : Pertamina Depot Parepare

Batas Selatan : Pemukima

Batas Timur : Pemukiman

Batas Barat : Pasaar dan Pemukiman

Tata Guna Lahan : Pusat Perbelanjaan

Luas lahan : 14402.21m²

Kondisi site telah memenuhi persyaratan-persyaratan sebagai area perdagangan karena berada di kawasan Strategis

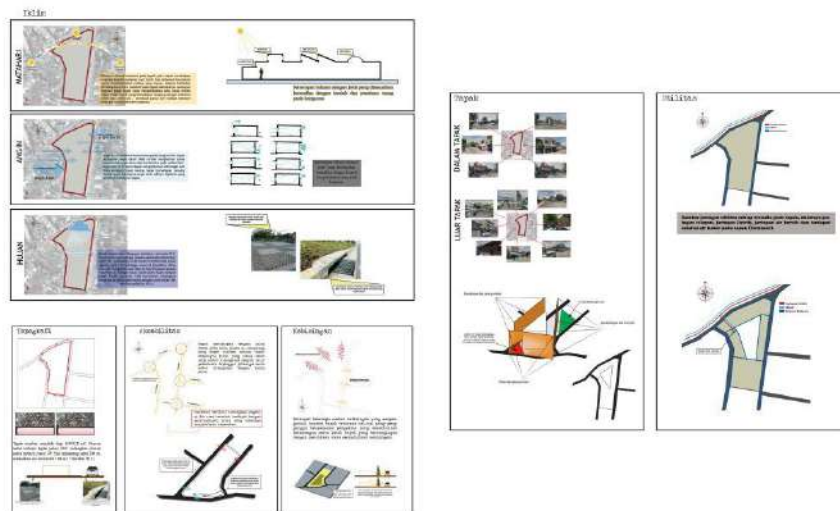

Gambar V.1 Analisis awal pengolahan tapak

Sumber : Olah desain, 2020

Dalam hal ini ada beberapa tahap yang harus dilalui, yaitu tahap awal dimana pada tahap ini dilakukan analisa terhadap kondisi eksisting tapak untuk mengetahui potensi dan hambatan nya, setelah mendapatkan hasil analisis tapak tersebut kemudian didapatkan gagasan desain perancangan, lalu memasuki tahap berikutnya yaitu tahap pra desain dimana pola bentuk bangunan mengikuti bentuk tapak dan mengikuti bentuk filosofis dan membuat alur sirkulasi.

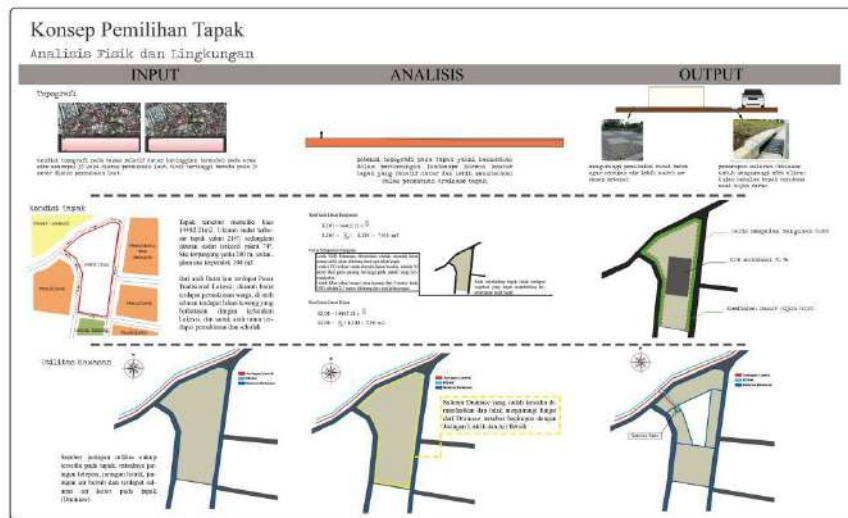

Gambar V.2 Analisis akhir pengolahan tapak (Fisik dan Lingkungan)
Sumber : Olah desain, 2020

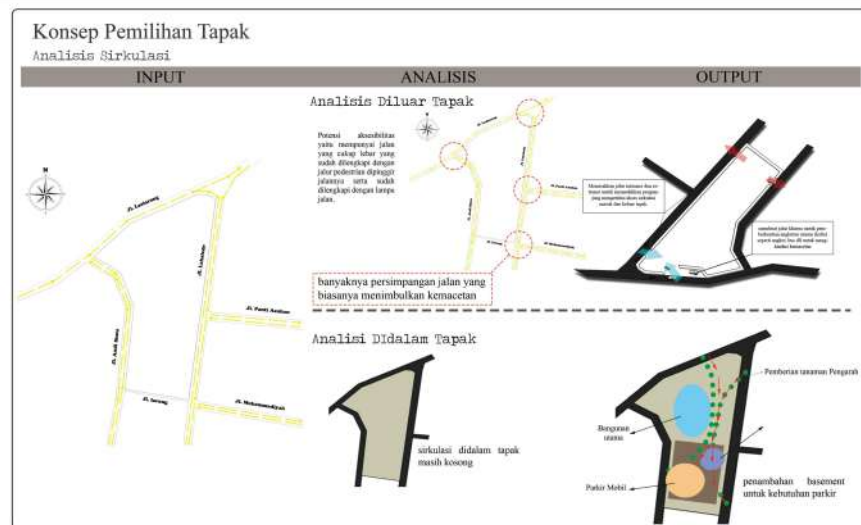

Gambar V.3 Analisis akhir pengolahan tapak (sirkulasi)
Sumber : Olah desain, 2020

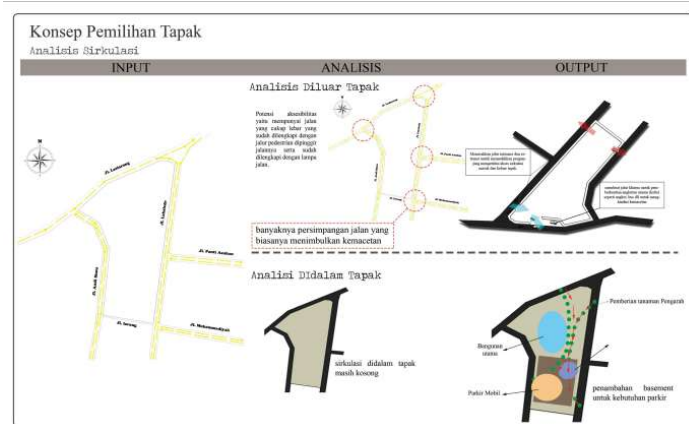

Gambar V.4 Analisis akhir pengolahan tapak (sirkulasi)
Sumber : Olah desain, 2020

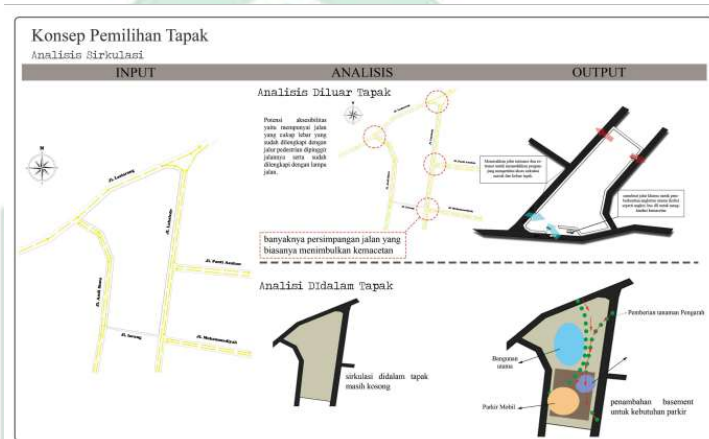

Gambar V.5 Analisis akhir pengolahan tapak (sirkulasi)
Sumber : Olah desain, 2020

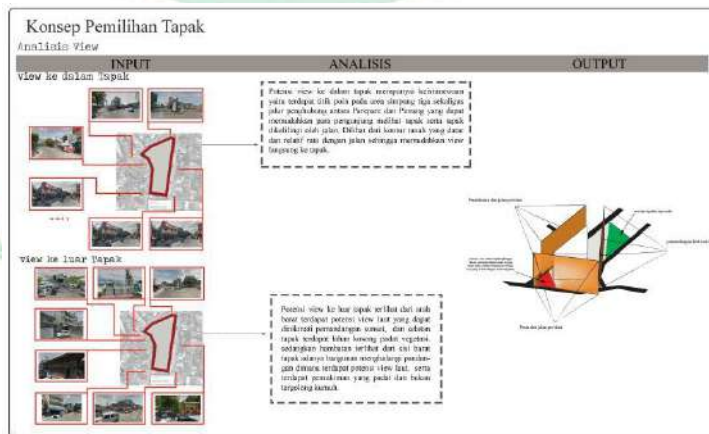

Gambar V.6 Analisis akhir pengolahan tapak (view)
Sumber : Olah desain, 2020

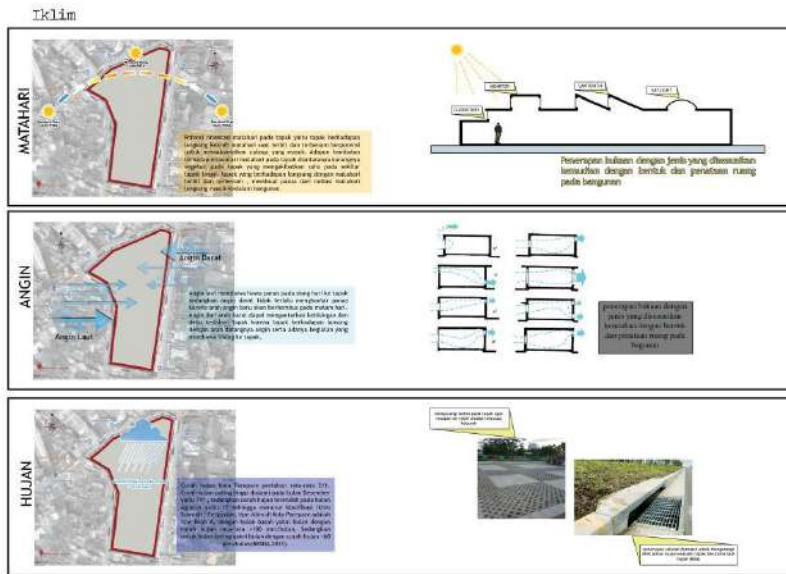

Gambar V.7 Analisis akhir pengolahan tapak (iklim)
 Sumber : Olah desain, 2020

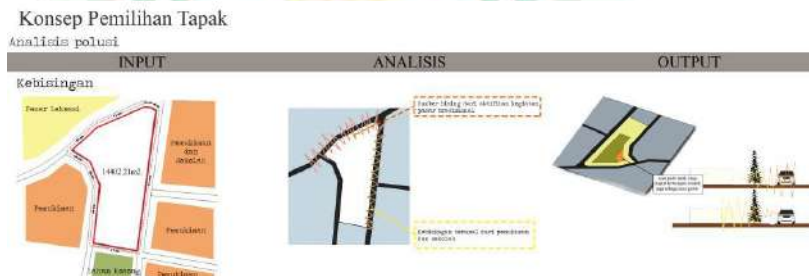

Gambar V.8 Analisis akhir pengolahan tapak (polusi)
 Sumber : Olah desain, 2020

Setelah mengalami revisi gagasan desain, berikutnya dilakukan evaluasi gagasan dan desain dari hasil Pra Desain dan kemudian melakukan pengembangan desain dengan menggunakan sistem penzoningan pada tapak sehingga dapat memudahkan untuk mendapatkan desain yang diharapkan.

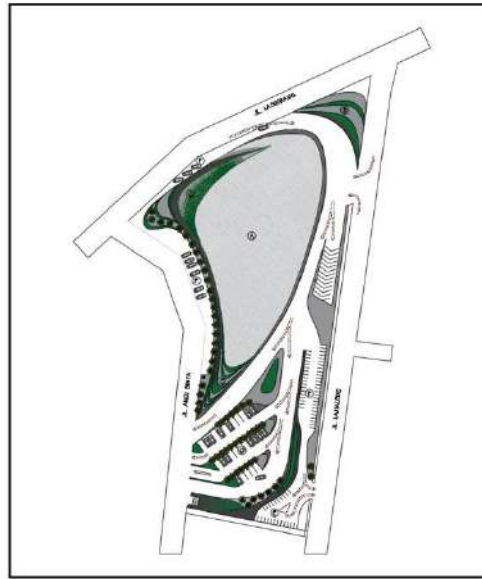

Gambar V.9 Desain awal tapak
Sumber : Olah desain, 2020

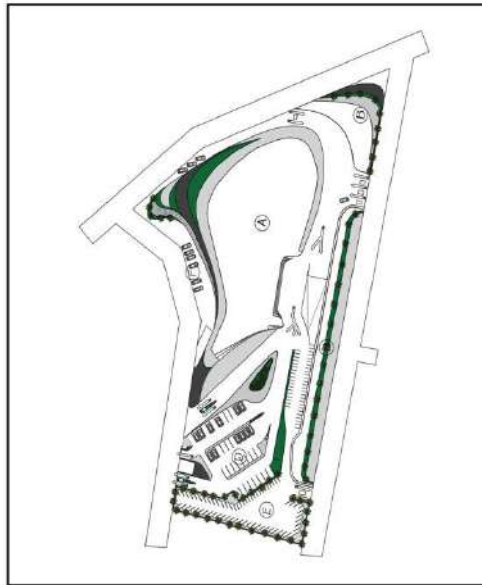

Gambar V.10 Desain akhir tapak
Sumber : Olah desain, 2020

Dari beberapa tahap yang dilakukan, kemudian ditahap ini didapatkan beberapa perubahan dari beberapa pertimbangan dari tahap pra desain yaitu

perubahan pada lokasi taman, pemusatan area parkir, penambahan taman pada beberapa area.

B. Bentuk Bangunan

Bentuk dasar bangunan pada tahap pra desain mengikuti bentuk dari karakter tapak sendiri, sedangkan pada tahap pengembangan desain dasar bangunan mengalami perubahan fasad dan setelah melakukan pendalaman gagasan dan ide maka didapatkan bentuk baru seperti berikut:

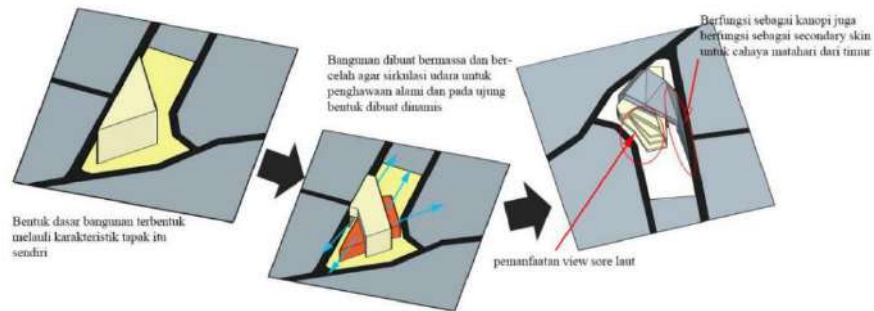

Gambar V.10 Transformasi bentuk awal

Sumber : Olah desain, 2020



Gambar V.10 Desain awal bangunan

Sumber : Olah desain, 2020

Di Transformasi bentuk bangunan tahap akhir, bentuk bangunan tetap berangkat dari filosofi awal. Bentuk bangunan mengalami perubahan karena ditahap pra desain bentuk awal bangunan masih belum sesuai

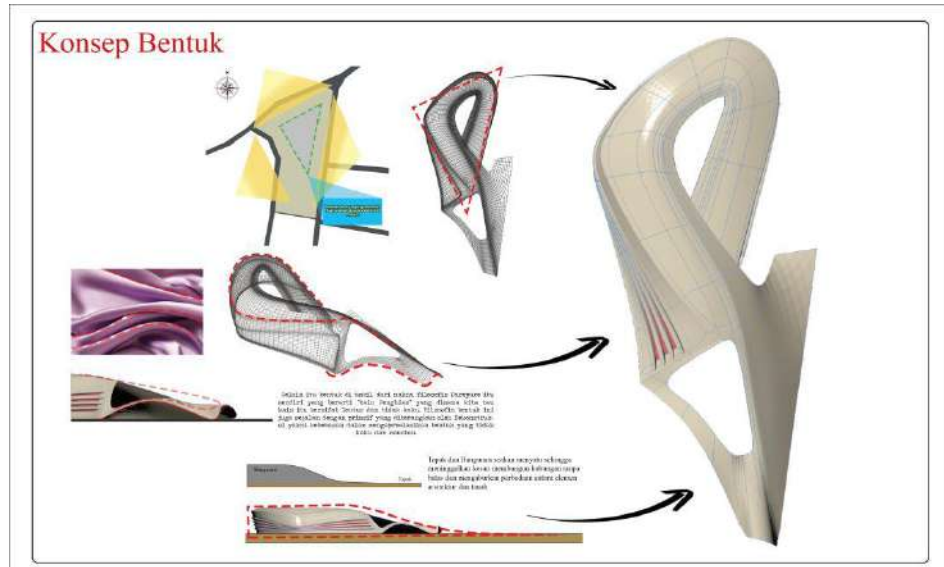

Gambar V.13 Transformasi bentuk akhir
Sumber : Olah desain, 2020

Bentuk dasar denah diadaptasi dari bentuk segi tiga yang berangkat dari karakteristik tapak itu sendiri dimana pada tapak, sedangkan bentuk bangunan diadaptasi dari bentuk atau gambaran Kota Parepare itu sendiri yakni kota yang terdiri daridarat dan lautan. Selain itu bentuk di ambil dari makna filosofis Parepare itu sendiri yang berarti “Kain Penghias” yang dimana kita tau kain itu bersifat lentur dan tidak kaku. Filosofis bentuk ini juga sejalan dengan prinsip yang diterangkan oleh Dekonstruksi yakni kebebasan dalam mengapresiasi bentuk yang tidak kaku dan monoton.

C. Struktur Bangunan

Pada struktur atap menggunakan *Space frame* dan Menggunakan material ACP pada selubung bangunan untuk mendapatkan pola dan bentuk yang lebih.

Sistem pondasi menggunakan bore pile dan rakit menstabilkan struktur bangunan pada tapak.

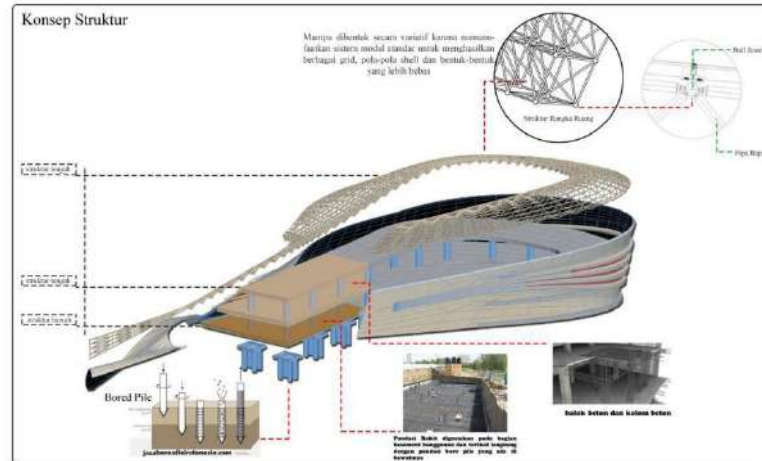

Gambar V.14 Analisis struktur bangunan
Sumber : Olah desain, 2020

D. Transformasi Tata Ruang

Transformasi tata ruang dalam hal ini yaitu transformasi ruang setelah melalui berbagai proses dalam mempertimbangkan gagasan/ide yang telah dikembangkan sehingga menghasilkan denah bangunan.

Tabel V.1 Besaran awal ruang

Jenis	Kebutuhan	Jumlah ruang	Dimensi ruang	Luas
Aktifitas	ruang			ruang
	<i>Outlet dealer</i>	150 (kapasitas 20 orang)	150 X (5m X 4m) + sirkulasi 50%	4500 m ²
Perniagaan produk perdagangan	<i>Outlet retailer</i>	750 (kapasitas 10 orang)	750 X (3m X 2m) + sirkulasi 50%	6750 m ²
	<i>Supermarket</i>	2 (kapasitas 30 orang)	2 X (50m X 25m) + sirkulasi 50%	3750 m ²
Tempat rekreasi keluarga	Taman rekreasi keluarga	3 (kapasitas 500 orang)	3 X (50m X 25m) + sirkulasi 50%	5625 m ²
Promosi & pameran produk	<i>Hall</i>	1 (kapasitas 500 orang)	1 X (40m X 20m)	800 m ²
	<i>Atrium</i>	2 (kapasitas 300 orang)	2 X (30m X 5m)	300 m ²

		orang)		
	Bioskop	2 (kapasitas 300	2 X (15m X 12m) +	468 m ²
		orang)	sirkulasi 50%	
	Ruang proyektor	2 (kapasitas 3	2 X (10m X 2m)	40 m ²
	film	orang)		
	Loket bioskop	1 (kapasitas 20	1 X (1m x 20m)	20 m ²
Hiburan		orang)		
	Ruang tunggu bioskop	1 (kapasitas 75	1 X (14m X 5m)	70 m ²
	Toilet Bioskop	2 (kapasitas 5	2 X (7m X 3m)	42 m ²
		orang)		
	Pusat permainan	1 (kapasitas 300	1 X (30m X 20m)	600 m ²
		orang)		
	<i>Inonesian</i>	1 (kapasitas 200	1 (20m X 9m)	180 m ²
	<i>foodcourt</i>	orang)		
Kuliner	<i>International</i>	1 (kapasitas 100	1 (10m X 9m)	90 m ²
	<i>foodcourt</i>	orang)		
	Toilet & wastafel	4 (kapasitas 5	4 (6m X 2,5m)	60 m ²
	<i>foodcourt</i>	orang)		
	Tempat parkir mobil	1 (kapasitas 100	100 (5m X 3m) +	3000 m ²
		mobil)	sirkulasi 100%	
	Tempat parkir motor	1 (kapasitas 3000	3000 (2m X 1m) +	12000 m ²
Memarkir kendaraan		motor)	sirkulasi 100%	
	tempat parkir bus	1 (kapasitas 6 bus)	6 (15m X 4m) +	720 m ²
			sirkulasi 100%	
	Tempat parkir truk pengangkut	1 (kapasitas 6 bus)	6 (18m X 4m) +	864 m ²
		truk)	sirkulasi 100%	
	Ruang direktur utama	1 (kapasitas 1	1 (5m X 4m)	20 m ²
		orang)		
	ruang manager	1 (kapasitas 1	1 (4m X 3m)	12 m ²
		orang)		
	Ruang kepala bagian	1 (kapasitas 5	1 (9m X 6m)	54 m ²
		orang)		
	Ruang staff	1 (kapasitas 6	1 (6m X 5m)	30 m ²

	informasi & pemasaran	orang)		
	Ruang staff	1 (kapasitas 10 orang)	1 (10m X 5m)	50 m ²
	pengadaan & pengolahan			
	Ruang staff ME	1 (kapasitas 5 orang)	1 (6m X 5m)	30 m ²
	Ruang staff keamanan & kebersihan	1 (kapasitas 6 orang)	1 (6m X 6m)	36 m ²
Mengelola pusat perbelanjaan	Ruang rapat	1 (kapasitas 10 orang)	1 (6m X 3m)	18 m ²
	workshop	1 (kapasitas 100 orang)	1 (12m X 10m)	120m ²
	pusat informasi	1 (kapasitas 10 orang)	1 (5m X 4m)	20 m ²
	ruang cetak	1 (kapasitas 2 mesin cetak)	1 (5m X 3m)	15 m ²
	ruang arsip	1 (kapasitas 5 rak sedang)	1 (5m X 3m)	15 m ²
	loading dock & gudang	1 (kapasitas 6 truk)	1 (33m X 5m) + (33m X 10m)	495 m ²
	ruang genset	1 (kapasitas 2 mesin besar)	1 (10m X 5m)	50 m ²
	ruang mesin AC central	1 (kapasitas 1 mesin besar)	1 (5m X 5m)	25 m ²
	ruang pompa air	1 (kapasitas 1 mesin besar)	1 (5m X 5m)	25 m ²
	ruang komputer	1 (kapasitas 5 orang)	1 (6m X 4m)	24 m ²
	Lavatory	7 (kapasitas 5 orang)	7 (5m X 2m)	70 m ²
	Mushola	1 (kapasitas 250 orang)	250 (0,6m X 1,2m)+ sirkulasi 25%	225 m ²
Shalat	toilet mushola	2 (kapasitas 5 orang)	2 (7,5m X 2,5m)	37,5 m ²
	tempat wudhu	2 (kapasitas 10 orang)	2 (3,5m X 2,5m)	17,5 m ²

Beristirahat & menunggu	Rest & waiting area	1 (kapasitas 300 orang)	1 (15m X 10m)	150 m ²
Buang air	Toilet & wastafel	12 (kapasitas 5 orang)	12 (6m X 2,5m)	180 m ²
Transfer/mengambil uang	Bank ATM Center	5 (kapasitas 30 orang)	5 (10m X 5m)	250 m ²
		1 (kapasitas 7 mesin ATM)	1 (10,5m X 4m)	42 m ²
Menjaga keamanan Pusat perbelanjaan	Ruang security	11 (kapasitas 3 orang)	11 (3m X 2m)	66 m ²
Merokok	Smooking room	1 (kapasitas 20 orang)	1 (7m X 2m)	14 m ²
Transit kendaraan umum	tempat transit kendaraan	1 (kapasitas 5 orang)	1 (30m X 4m)	120 m ²
Luas Total				40000 m ²

Sumber : Olah desain, 2020

Tabel V.2 Besaran akhir ruang

Fasilitas Utama	Kebutuhan Ruang	Unit	Kapasitas	Standar	Luas	Sumber
					m ²	
	Tenant/outlet	120	9 org	1 m ²	1080 m ²	DA
	Expo Area (R.pameran)	1	-	-	200 m ²	AP
	Lobby/Hall	1	100 org	1,6 m ²	160 m ²	DA
	Entrance	1	-	-	32 m ²	AP
	loading Dock & Gudang	1	-	-	480 m ²	AP
Total					1952 m ²	

	Kebutuhan Ruang	Unit	Kapasitas	Standar	Luas	Sumber
					m ²	
	Foodcourt	1	140 org	2 m ²	280 m ²	AP
	Mushollah	1	16 org	1,8 m ²	30 m ²	DA

Fasilitas Penunjang	ATM Center	1	16 org	0,8 m ²	13	DA
	Toilet	39	1 org	1,44 m ²	56 m ²	DA
	Rg. Cleaning Service	1	2 org	4 m ²	8 m ²	DA
	Rg. Teknisi	1	2 org	4 m ²	8 m ²	DA
	Rg. Direktur Utama	1	5 org	4,4 m ²	22 m ²	DA
	Rg. Manager	1	3 org	4,4 m ²	13,2 m ²	DA
	Rg. Staff Pengelola	1	15 org	2,52 m ²	33,75 m ²	DA
	Rg. Staff Pemasaran	1	15 org	2,52 m ²	33,75 m ²	DA
	Rg. Rapat	1	15 org	2 m ²	30 m ²	SNPT
	Rg. Informasi	1	3 org	3,2 m ²	10 m ²	DA
	Rg. CCTV	1	3 org	3,2 m ²	10 m ²	DA
	Dapur	1	40 org	1,2 m ²	50 m ²	AP
	Pantry	1	4 org	1,2 m ²	4,8 m ²	AP
Total					602,20 m ²	

Fasilitas Parkir	Kebutuhan Ruang	Unit	Kapasitas	Standar	Luas m²	Sumber
	Parkir Pengelola		1	-	-	500 m ²
Parkir Pengunjung		1	-	-	3800 m ²	AP
Parkir Distributor		1	-	-	200 m ²	AP
Total					4500 m ²	

BAB VI HASIL DESAIN

A. Site Plan

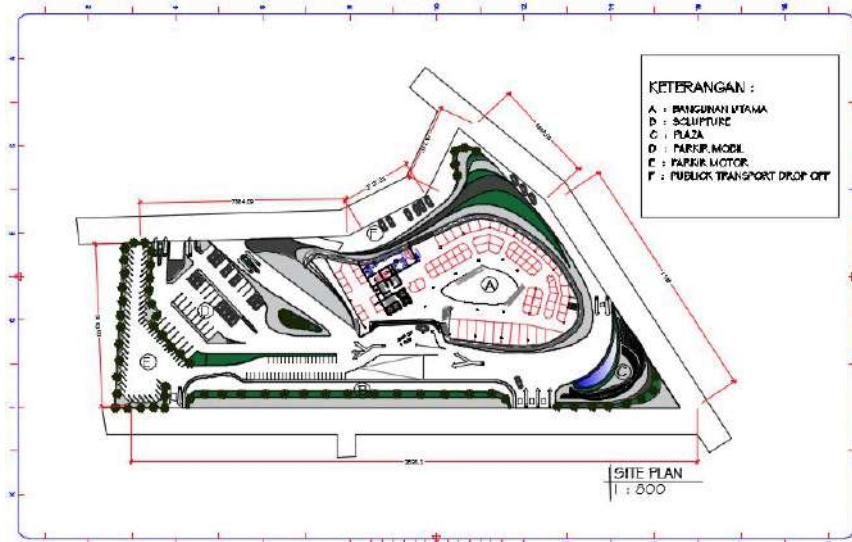

Gambar VI.1 Site Plan
Sumber : Olah desain, 2020

B. Denah

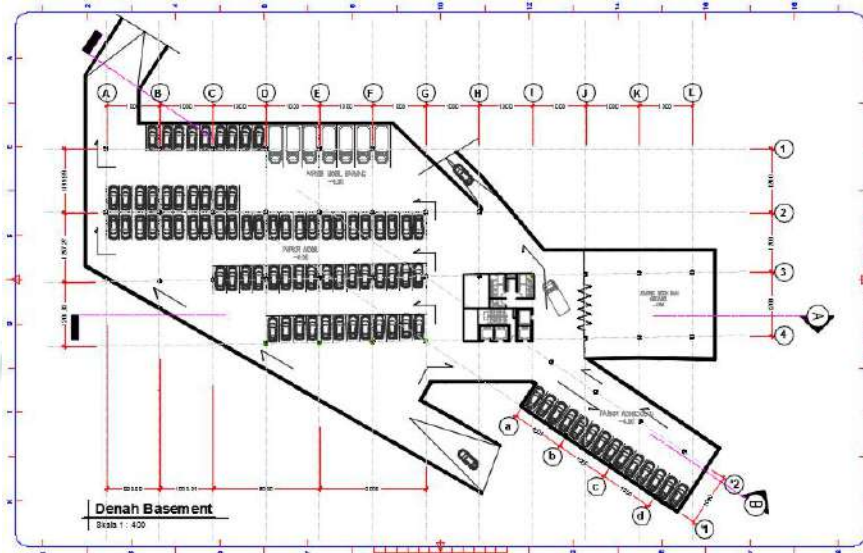

Gambar VI.2 Denah lantai basement
Sumber : Olah desain, 2020

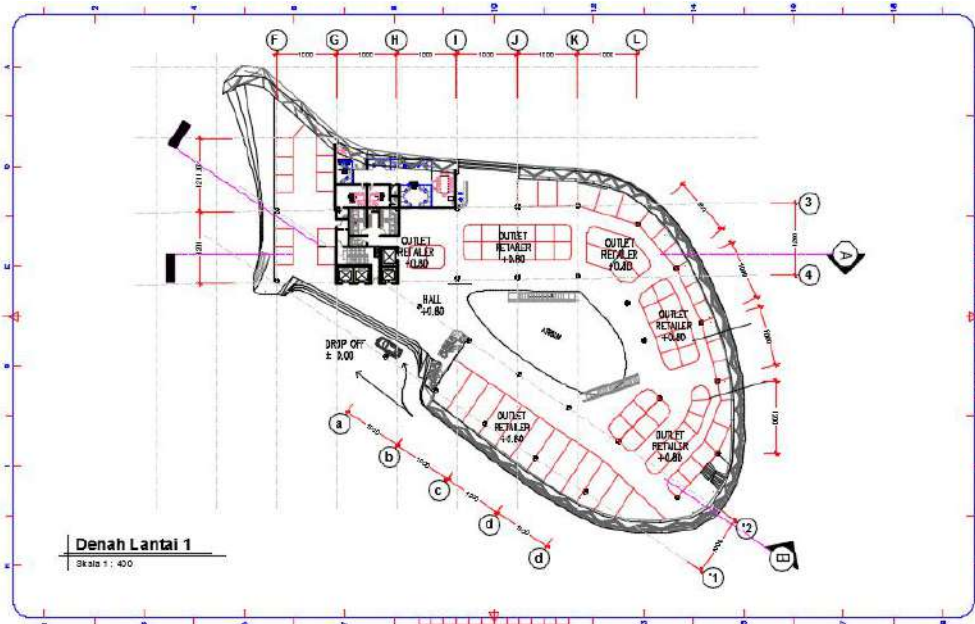

Gambar VI.3 Denah lantai 1
Sumber : Olah desain, 2020

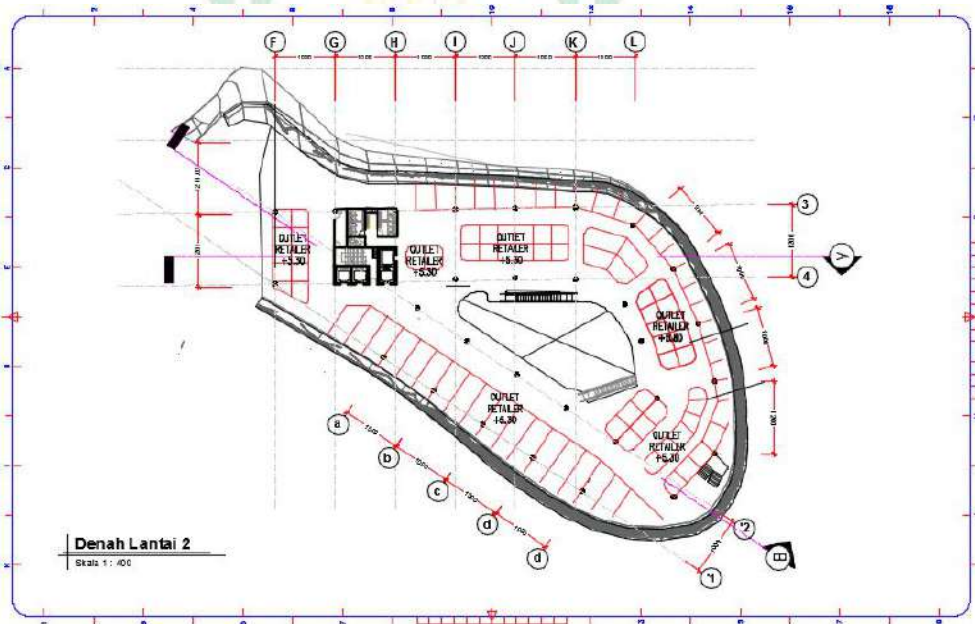

Gambar VI.4 Denah lantai 2
Sumber : Olah desain, 2020

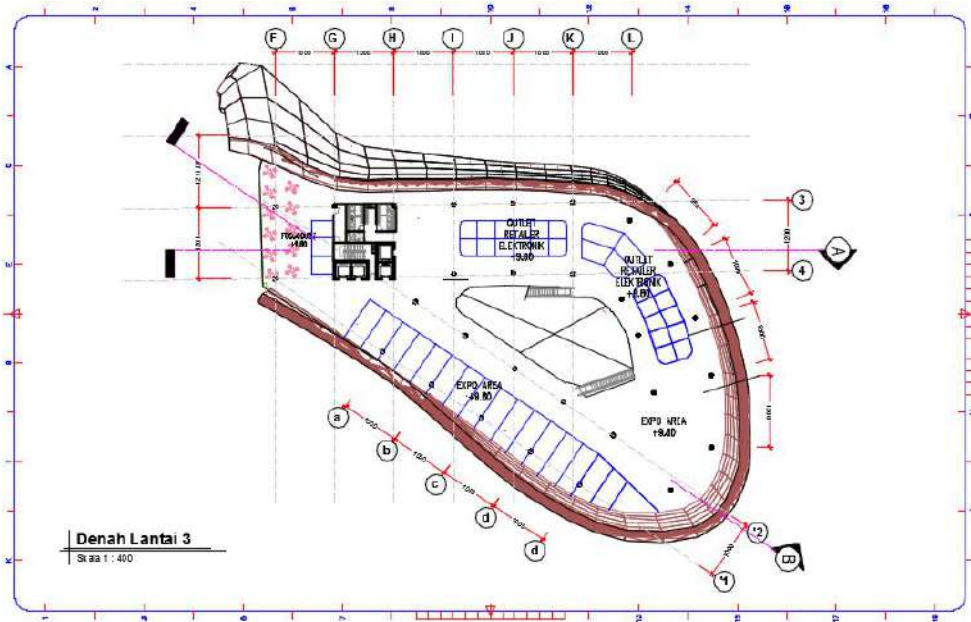

Gambar VI.5 Denah lantai 3
 Sumber : Olah desain, 2020

C. Tampak

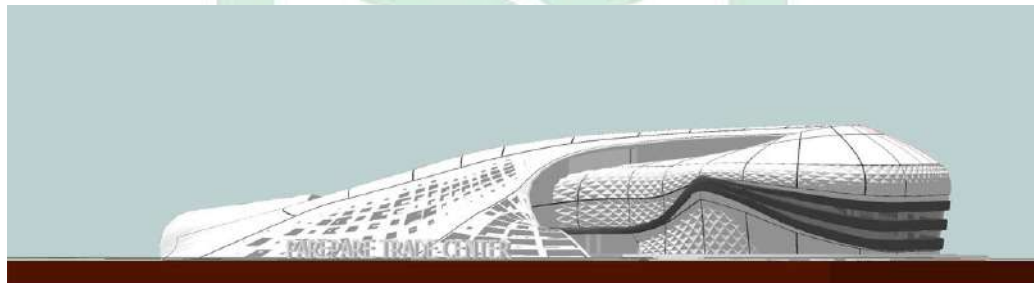

Gambar VI.6 Tampak Depan
 Sumber : Olah desain, 2020

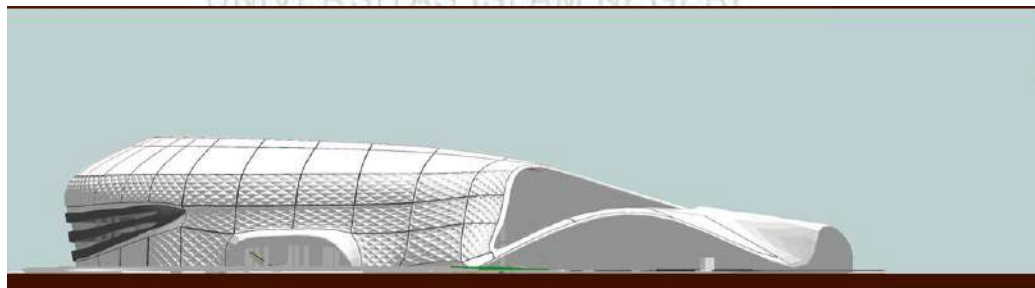

Gambar VI.7 Tampak Belakang
 Sumber : Olah desain, 2020

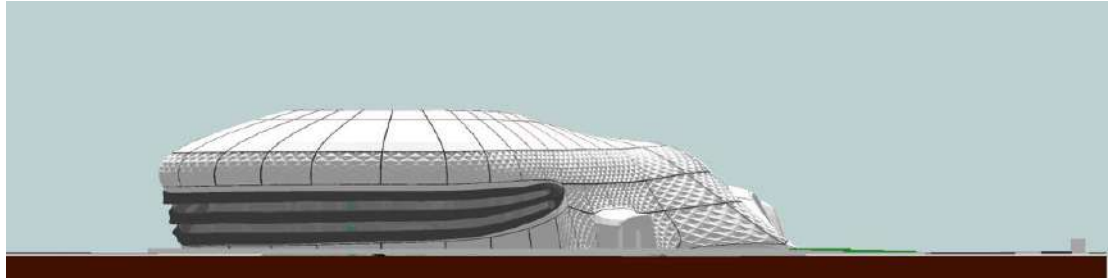

Gambar VI.8 Tampak Samping Kanan
Sumber : Olah desain, 2020

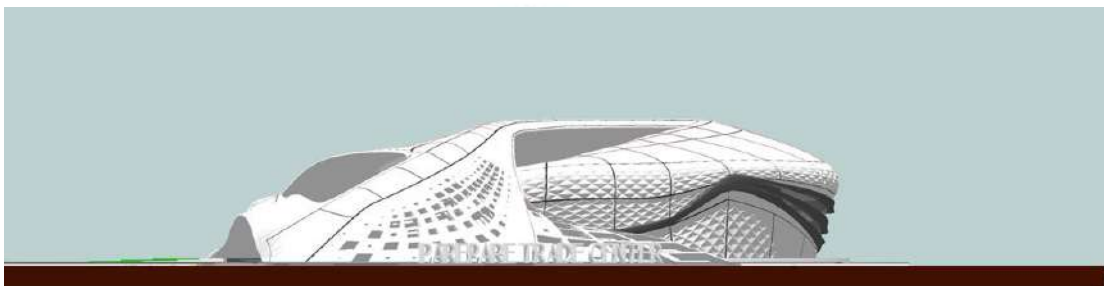

Gambar VI.9 Tampak Samping Kiri
Sumber : Olah desain, 2020

D. Potongan

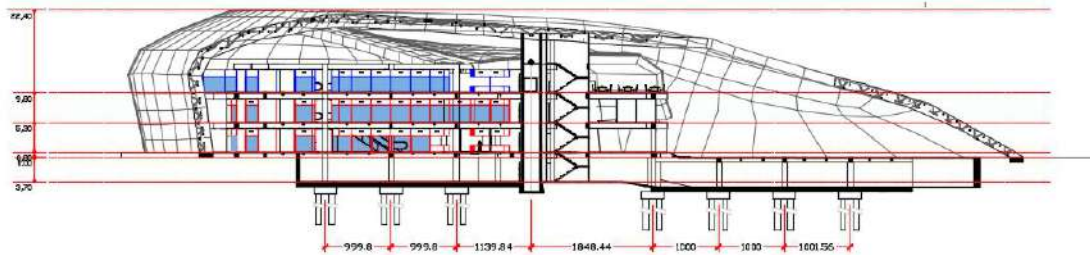

Potongan A-A
Skala 1 : 500

Gambar VI.10 Potongan A-A
Sumber : Olah desain, 2020

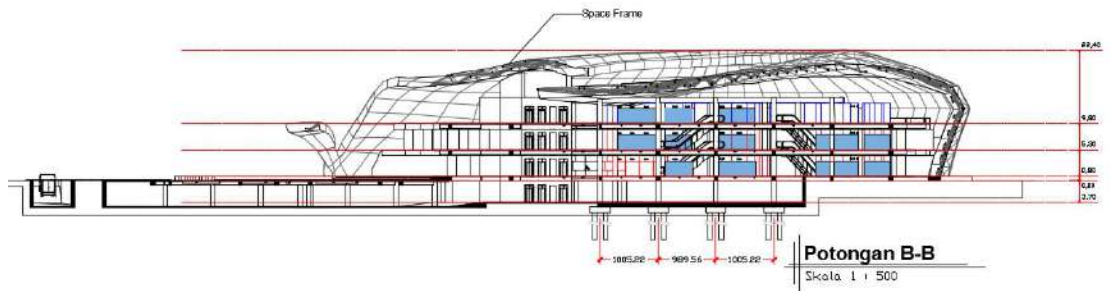

Gambar VI.11 Potongan B-B
 Sumber : Olah desain, 2020

E. Detail

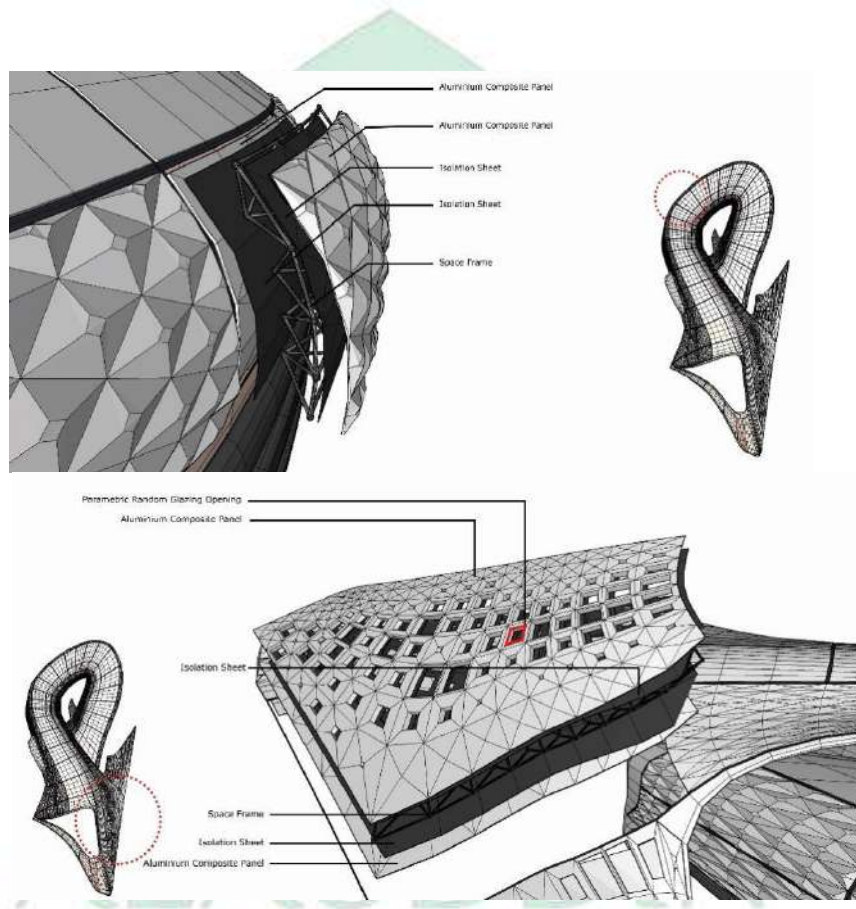

Gambar VI.12 Detail Struktur dan konstruksi
 Sumber : Olah desain, 2020

F. Perspektif



Gambar VI.13 Prespektif
Sumber : Olah desain, 2020

ALAU
MAKASSAR



Gambar VI.14 Prespektif
Sumber : Olah desain, 2020



M A R
Gambar VI.15 Prespektif
Sumber : Olah desain, 2020

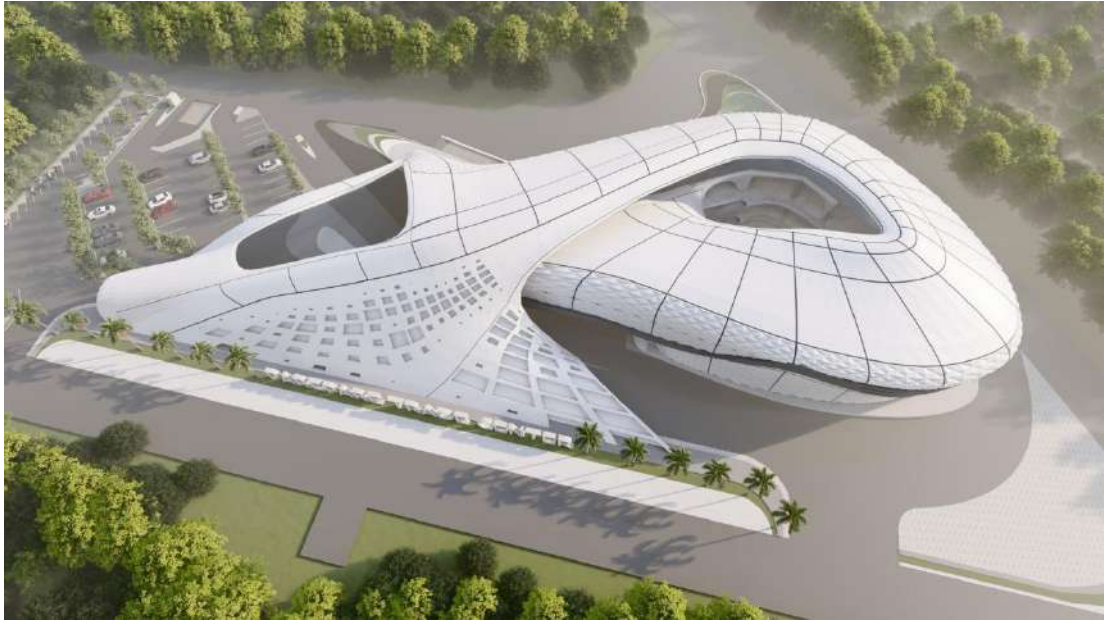

Gambar VI.16 Prespektif
Sumber : Olah desain, 2020



M A M A R
Gambar VI.17 Prespektif
Sumber : Olah desain, 2020

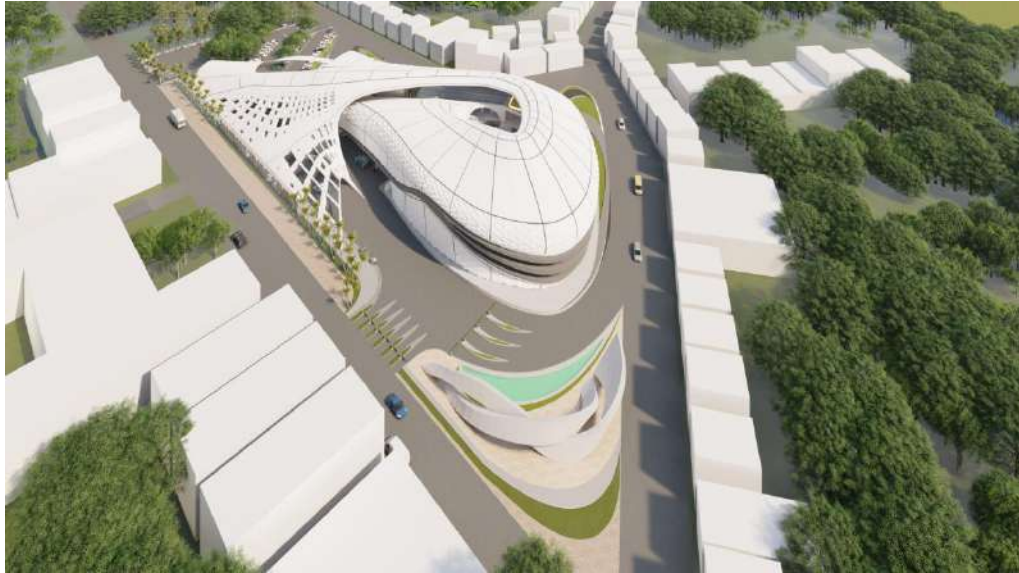

Gambar VI.18 Prespektif
Sumber : Olah desain, 2020



Gambar VI.19 Prespektif
Sumber : Olah desain, 2020



Gambar VI.20 Prespektif
Sumber : Olah desain, 2020



Gambar VI.21 Prespektif
Sumber : Olah desain, 2020



Gambar VI.22 Prespektif interior
Sumber : Olah desain, 2020

UNIVERSITY OF ALAUDDIN
MAKASSAR



Gambar VI.23 Prespektif interior
Sumber : Olah desain, 2020



Gambar VI.24 Prespektif interior
Sumber : Olah desain, 2020



Gambar VI.25 Prespektif interior
Sumber : Olah desain, 2020



Gambar VI.26 Prespektif interior
Sumber : Olah desain, 2020



Gambar VI.27 Prespektif interior
Sumber : Olah desain, 2020



Gambar VI.28 Prespektif interior
Sumber : Olah desain, 2020

G. Maket



A M A R A S S A R N



ALAUDDIN
M A K A S S A R

H. Banner

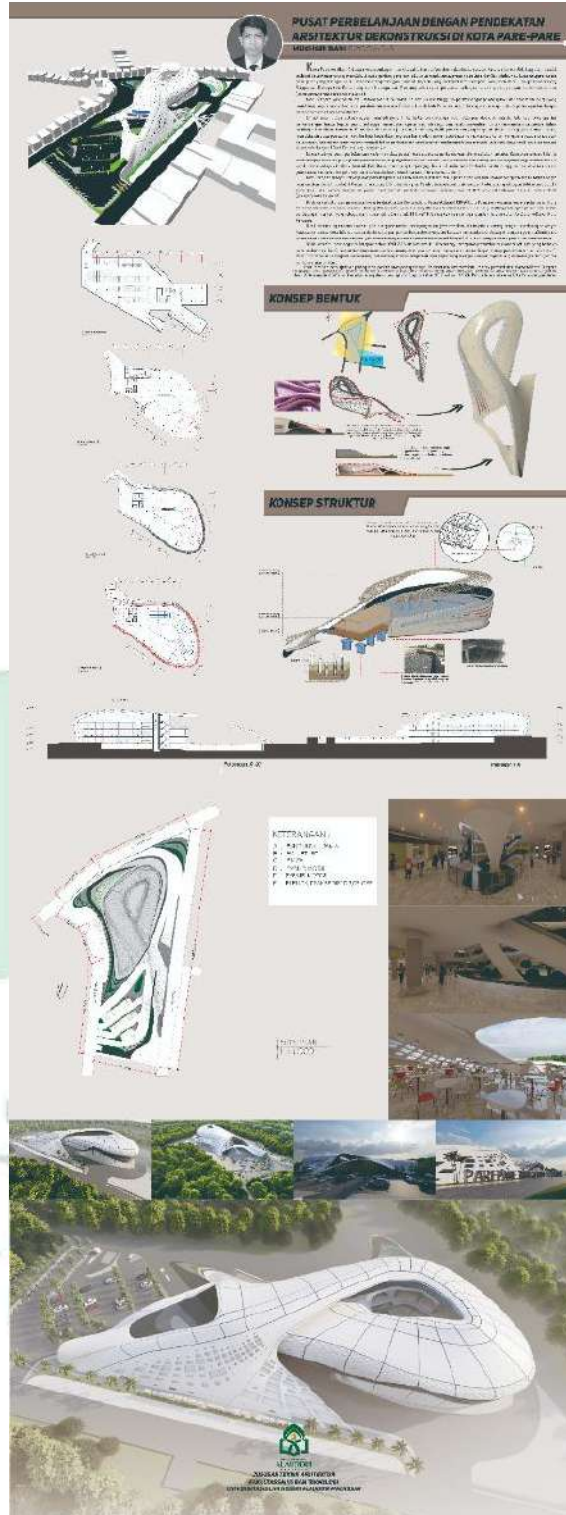

DAFTAR PUSTAKA

Al-Quran Karim, (2009). Kementrian Agama

_____, *al-Sunan al-Kubro*, (Ed. Muhammad Abdul Qodir 'Atho), (Beirut: Dar al-Kutub al-Ilmiyah, 2010)

Laksito, Boedhi., *Metode Perencanaan & Perancangan Aesitektur, Griya Kreasi*, Jakarta, 2014

Broadbent, Geoffrey. *Deconstruction: A Student Guide*. London, Academy Edition, 1991.

Sudrajat, Iwan. *Sebuah Tinjauan Restropektif: Dekonstruksi dalam Arsitektur, dalam "sketsa" edisi Maret 1995*

Sumintardja, Djauhari. *Sejarah Konsep Dekonstruksi, dalam "sketsa" edisi Maret 1995*

Siswanto, Andy. *Program-Typologi, Makna, dan Order dalam Arsitektur Dekonstruksi, dalam "sketsa" edisi Maret 1995.*

Wigley, Mark. *The Architecture of Deconstruction: Derrida's Haunt*. Cambridge, the MIT Press, 1993.

Maitland, B., 1985. *Shopping Malls-Planing and Design*. New York: Langman Group Limited. (Dalam tugas akhir Wibowo, A. S., 1999. *Shopping Street*. Yogyakarta: Universitas Gajah Mada. Hlm 3).

Website

<https://pareparekota.bps.go.id/>

<https://www.archdaily.com/>

<https://www.slideshare.net/nicholasdennydharmawan/arsitektur-dekonstruksi-834937>
15

<https://pareparekota.go.id/>

<https://ngada.org/bn134-2010lmp.htm>

<http://www.duaputra.com/>

<https://kkp.go.id/djpdspkp/artikel/3877>

<https://ngada.org/bn134-2010lmp.htm>

<https://en.wikipedia.org/wiki/Deconstructivism>

<http://etheses.uin-malang.ac.id/9793/1/11660013.pdf>

<http://library.binus.ac.id/eColls/eThesisdoc/Bab2/2008-1-00024-AR%20Bab%202.pdf>

http://etheses.uin-malang.ac.id/1221/6/06560013_Bab_2.pdf

<http://repository.usu.ac.id/bitstream/handle/123456789/63725/Chapter%20II.pdf?sequence=3&isAllowed=y>



UNIVERSITAS ISLAM NEGERI
ALAUDDIN
M A K A S S A R

DAFTAR RIWAYAT HIDUP



Muchsin Dari lahir di Rappang pada tanggal 3 Februari Tahun 1995. Anak Kedua dari tiga bersaudara dari pasangan Bapak **La Dari** dan Ibu **Mardiana**.

Penulis menyelesaikan pendidikan formal pertama pada tahun 2001 di TK Dharma Wanita Dikbud Kecamatan Baranti, lalu melanjutkan pada tingkat Sekolah Dasar di SDN 6 Baranti dan tamat pada tahun 2007, kemudian melanjutkan pendidikan Sekolah Menengah Pertama di MTS Negeri Baranti pada tahun 2007 dan tamat pada tahun 2010, kemudian melanjutkan Sekolah Menengah Atas di MAN Baranti pada tahun 2010 dan selesai pada tahun 2013. Pada tahun 2014 penulis mendapat kesempatan untuk melanjutkan pendidikan ke jenjang yang lebih tinggi (S1) pada Perguruan Tinggi Negeri, tepatnya di Universitas Islam Negeri (UIN) Alauddin Makassar melalui jalur Seleksi Bersama Masuk Perguruan Tinggi Negeri (SBMPTN) dan diterima sebagai mahasiswa Jurusan Teknik Arsitektur, Fakultas Sains dan Teknologi, Universitas Islam Negeri (UIN) Alauddin Makassar. Pada tahun 2020 Penulis dapat menyelesaikan studi dengan gelar Sarjana Arsitektur (S.Ars).

UNIVERSITAS ISLAM NEGERI
ALAUDDIN
M A K A S S A R

SEKIAN DAN TERIMA KASIH