

Usman & Bahraeni

Usman dan Bahraeni

MODEL PEMBELAJARAN KOPERATIF BERORIENTASI ISLAMI

Teori & Praktek

MODEL PEMBELAJARAN KOPERATIF BERORIENTASI

ISLAMI : TEORI DAN PRAKTEK

MODEL PEMBELAJARAN KOPERATIF BERORIENTASI ISLAMI

(Teori dan Praktek)

Dr. Usman, S.Ag., M.Pd.

Bahraeni, S.Ag., M.Pd.

Alauddin University Press

Hak Cipta Dilindungi Undang-Undang:

Dilarang memperbanyak atau memindahkan sebagian atau seluruh isi buku ini ke dalam bentuk apapun tanpa izin tertulis dari penerbit

All Rights Reserved

MODEL PEMBELAJARAN KOPERATIF BERORIENTASI
ISLAMI (Teori dan Praktek)

Penulis:

Dr. Usman, S.Ag., M.Pd. & Bahraeni, S.Ag., M.Pd.

Editor & Layouter:

Dr. Zaenal Abidin

Cetakan I: 2021

viii + 195 hlm.; 15,5 x 21 cm

ISBN: 978-602-328-427-6

Alauddin University Press

UPT Perpustakaan UIN Alauddin

Jl. H. M. Yasin Limpo No. 36 Romangpolong,
Samata, Kabupaten Gowa

Website: <http://ebooks.uin-alauddin.ac.id/>

SAMBUTAN REKTOR UIN Alauddin Makassar

Alhamdulillah wa Syukurulillah atas segala rahmat Allah SWT beserta salawat dan salam kepada Rasulnya Muhammad SAW, mengiringi aktivitas keseharian kita dalam menjalankan tugas dan tanggungjawab akademik dan peran-peran kehidupan lainnya sehari-hari.

Publikasi karya akademik adalah salah satu ruh perguruan tinggi, karena perguruan tinggi adalah ruang produksi ide dan gagasan yang harus selalu *diupdate* dan *diupgrade*. Buku adalah salah satu produk akademik yang kelahirannya, mesti diapresiasi setinggi-tingginya. Karena dibalik proses lahirnya, ada kerja keras yang menguras waktu, tenaga dan pikiran. Kerja keras dan upaya sungguh-sungguh untuk menghadirkan sebuah karya akademik, adalah bukti nyata dedikasi serta khidmat seorang insan universitas bagi perkembangan ilmu pengetahuan.

Sebagai kampus yang memiliki visi menjadi pusat pencerahan dan transformasi ipteks berbasis peradaban Islam, kehadiran buku terbitan *Alauddin University Press* ini, diharapkan menjadi sumbangan berharga bagi desiminasi ilmu pengetahuan di lingkungan kampus peradaban, sekaligus semakin memperkaya bahan bacaan bagi penguatan integrasi keilmuan.

Buku ini tentu jauh dari kesempurnaan, sehingga kritik dan masukan dari para pembaca untuk para penulis akan sangat dinantikan. Karena dengan itu, iklim akademik kampus akan dinamis dengan tradisi diskursif yang hidup.

Akhirnya, sebagai Rektor, saya mengapresiasi setinggi-tingginya atas penerbitan buku yang menjadi bagian dari Program Penerbitan 100 buku Referensi UIN Alauddin Makassar tahun 2021 ini. Semoga membawa kemaslahatan bagi warga kampus dan masyarakat secara umum.

Gowa, 17 Agustus 2021

Rektor;

Prof. H. Hamdan Juhannis, MA., Ph.D.

PENGANTAR PENULIS

Alhamdulillah, puji syukur kami panjatkan kehadirat Allah swt. karena atas rahmat dan magfirah-Nya, sehingga buku Model Pembelajaran Kooperatif berorientasi Islami dapat diselesaikan.

Model pembelajaran kooperatif berorientasi Islami disingkat MKI merupakan model pembelajaran yang berpusat pada siswa/mahasiswa atau *student centered learning*. Model ini menganut paradigma pembelajaran konstruktivis yang disusun berdasarkan model pembelajaran kooperatif tipe *jigsaw*.

Disamping itu, model pembelajaran kooperatif berorientasi Islami disusun dengan prinsip rasional berdasarkan landasan teori-teori pembelajaran kooperatif yang berorientasi Islami. Komponen dan petunjuk penggunaannya dikembangkan berdasarkan analisis pengkajian yang dilakukan, baik secara teoritis, maupun secara empiris. Model MKI dikembangkan berlandaskan paradigma pembelajaran kooperatif dengan prinsip dasar sebagai berikut: (1) interdependensi positif (*positive interdependence*); (2) interaksi promotif (*promotive interaction*); (3) akuntabilitas individu (*individual accountability*); (4) keterampilan interpersonal dan kelompok kecil (*interpersonal and small-group skill*); dan (5) pemrosesan kelompok (*group processing*).

Di samping itu, model MKI juga didukung dengan sejumlah teori-teori belajar, yaitu teori perkembangan kognitif Piaget, teori interaksi sosial Vygotsky, teori Discovery learning J. Brunner, teori *nine event instruction* R. Gagne, teori *meaningfull learning* D. Ausubel. Teori-teori ini memiliki

keterkaitan antara model pembelajaran yang dikembangkan lengkap dengan teori pendukung dan dampak instruksionalnya.

Akhirnya, ucapan terima kasih yang tak terhingga kepada semua pihak yang terlibat dalam rangka penerbitan buku ini, di antaranya: 1. Prof. H. Hamdan Juhannis, M.A., Ph.D.; 2. Panitia seleksi penulisan buku referensi UIN Alauddin Makassar tahun 2021; 3. semua pihak yang tidak dapat kami sebutkan satu persatu, atas jasa dan kontribusinya, sehingga buku ini dapat diterbitkan.

Tentu penulis tidak melupakan jasa bapak Dr. H. A. Marjuni, S.Ag., M.Pd.I. selaku Dekan Fakultas Tarbiyah dan Keguruan UIN Alauddin Makassar, beserta jajarannya dimana penulis mengabdikan keilmuannya.

Hanya Allah swt., yang dapat membalas jasa-jasa kita semua, dan semoga bernilai ibadah di sisi-Nya.

Samata Gowa, 4 Juni 2021

Penulis,

Usman dan Bahraeni

DAFTAR ISI

SAMBUTAN REKTOR	iii
PENGANTAR PENULIS	v
DAFTAR ISI	vii
BAB I PENDAHULUAN	1
BAB II RASIONALITAS MODEL PEMBELAJARAN KOPERATIF BERORIENTASI ISLAMI	5
1. Landasan Pengembangan Model	5
2. Rasionalitas Model MKI	10
BAB III LANDASAN TEORI MODEL PEMBELAJARAN KOPERATIF BERORIENTASI ISLAMI	19
1. Pembelajaran Koperatif	19
BAB IV KOMPONEN MODEL PEMBELAJARAN KOPERATIF BERORIENTASI ISLAMI	100
BAB V PETUNJUK PELAKSANAAN MODEL KOPERATIF BERORIENTASI ISLAMI.....	135
1. Perencanaan Pembelajaran	135
a. Merumuskan Tujuan Pembelajaran.....	136
b. Memilih Isi (Materi Pembelajaran).....	137
c. Melakukan analisis tugas	138
d. Merencanakan waktu dan ruang	138
2. Tugas Interaktif.....	139
a) Motivasi dan Penyampaian Tujuan Pembelajaran.....	139
b) Informasi Pembelajaran.....	141

c.	Pengorganisasian Mahasiswa	143
d.	Konstruksi Sikap, Pengetahuan dan Keterampilan	145
e.	Evaluasi dan Penghargaan	151
f.	Pemantapan/Refleksi/Muhasabah dan Tindak Lanjut	153
3.	Lingkungan Belajar dan Tugas-tugas Pengelolaan.....	154
4.	Penilaian/Evaluasi	154
BAB VI IMPLEMENTASI MODEL PEMBELAJARAN KOPERATIF		
BERORIENTASI ISLAMI PADA MATA KULIAH ILMU PENDIDIKAN ISLAM		
.....		157
1.	Pelaksanaan Model MKI pada Pembelajaran IPI.....	157
2.	Pengembangan Model MKI-IPI	158
BAB VII DAMPAK PENERAPAN MODEL PEMBELAJARAN KOPERATIF		
BERORIENTASI ISLAMI PADA MATA KULIAH ILMU PENDIDIKAN ISLAM		
.....		178
1.	Dampak Instruksional	178
2.	Dampak Pengiring	180
a.	Dampak terhadap Sikap	180
b.	Dampak terhadap Motivasi.....	182
DAFTAR PUSTAKA		185
BIOGRAFI PENULIS.....		1

BAB I

PENDAHULUAN



Model Pembelajaran Kooperatif berorientasi Islami mata kuliah Ilmu Pendidikan Islam yang disingkat MKI adalah merupakan penerapan model pembelajaran yang berpusat pada mahasiswa atau *student centered learning*. Model ini menganut paradigma pembelajaran konstruktivis yang disusun berdasarkan model pembelajaran kooperatif tipe *jigsaw*. Konstruktivisme merupakan pandangan filsafat yang pertama kali dikemukakan oleh Giambatista Vico tahun 1710, Beliau dalam filsafatnya mengemukakan “Tuhan adalah pencipta alam semesta dan manusia adalah tuan dari ciptaan”. Beliau menjelaskan bahwa “mengetahui” berarti “mengetahui bagaimana membuat sesuatu”. Ini berarti bahwa seseorang baru mengetahui sesuatu jika dapat menjelaskan unsur-unsur apa yang membangun sesuatu itu (Suparno, 1997).

Sebagai model konstruktivis, Model MKI bertolak juga dari pandangan Socrates. Beliau seorang filsuf abad SM 420, yang percaya bahwa pengetahuan yang ditransmisikan oleh guru atau orang lain tidak semata-mata dipahami atau diajarkan. Menurut Socrates tujuan pendidikan bagi individu adalah untuk mendefinisikan diri mereka sendiri melalui pemeriksaan diri dan analisis-diri dan sarana untuk mencari kebenaran yang universal (Ornstein & Levine, 1993 dalam Akar, 2003). Dia percaya bahwa seseorang perlu memahami dan peran guru hanya untuk membimbing mereka dengan memberikan beberapa petunjuk. Menurut Socrates pengetahuan tidak dapat dirasakan atau

dipahami dengan hanya diberitahu, Ia menekankan bahwa internalisasi pengetahuan oleh individu adalah penting. Individu tidak menemukan kebenaran atas keberadaannya sendiri, melainkan adalah seorang guru yang memberikan penyelidikan tertentu atau petunjuk yang membantu proses belajar atau proses pemahaman. Implikasi tersebut merupakan indikator yang eksplisit dari pendekatan konstruktivistik sosial untuk mengajar dan belajar (Akar, 2003).

Socrates: Tujuan pendidikan bagi individu adalah untuk mendefinisikan diri mereka sendiri melalui pemeriksaan diri dan analisis diri dan sarana untuk mencari kebenaran yang universal.

Individu tidak menemukan kebenaran melainkan adalah seorang guru yang memberikan penyelidikan tertentu atau petunjuk yang membantu proses belajar atau proses pemahaman

Pada awal abad ke-20, salah satu tokoh pendidik yang paling berpengaruh adalah seorang filsuf, John Dewey. Ia percaya bahwa pendidikan merupakan sebuah proses dinamisasi dan berkelanjutan yang bertugas memenuhi kebutuhan siswa dan guru sesuai dengan minat mereka masing-masing. Dewey juga meyakini bahwa pendidikan memiliki tanggungjawab untuk meningkatkan minat siswa, memperluas dan mengembangkan horizon keilmuan mereka, dan membantu mereka agar mampu menjawab tantangan dan gagasan baru di masa mendatang (Huda, 2012: 3).

Dengan demikian sekolah termasuk perguruan tinggi harus memiliki sistem pembelajaran yang menekankan pada dinamisasi yang didasarkan pada upaya meningkatkan keingintahuan (*curiosity*) peserta didik tentang dunia. Pendidikan harus

mendesain pembelajarannya yang *responsif* dan berpusat pada siswa agar minat dan aktivitas sosial mereka terus meningkat. Dalam konteks ini, Dewey percaya bahwa sekolah atau perguruan tinggi bertanggungjawab penuh untuk membangun sikap sosial dengan cara menerapkan komunikasi interpersonal dan keterlibatan kelompok dalam pembelajaran (Huda, 2012: 4).

Dengan berinteraksi satu sama lain, peserta didik akan menerima *feedback* atas semua aktivitas yang mereka lakukan, mereka akan belajar bagaimana berperilaku yang baik, dan mereka akan memahami apa yang harus dilakukan dalam kelompok kerja kooperatif. Gagasan Dewey ini secara revolusioner dijadikan sebagai model dalam dunia pendidikan.

John Dewey: bahwa pendidikan merupakan sebuah proses dinamisasi dan berkelanjutan yang bertugas memenuhi kebutuhan siswa dan guru sesuai dengan minat mereka masing-masing. Ia percaya bahwa sekolah atau perguruan tinggi bertanggungjawab penuh untuk membangun sikap

Melihat pemikiran Dewey sebagaimana digambarkan di atas, maka model MKI dikembangkan atas dasar dinamisasi sosial pada peserta didik agar terjadi reposisi peran peserta didik (mahasiswa) dan dosen dalam pembelajaran di perguruan tinggi. Melalui model ini, mahasiswa dipandang sebagai subjek, sekaligus sebagai objek dalam proses pembelajaran, sedangkan dosen berperan sebagai pengarah dan pembimbing. Model ini dikembangkan atas dasar kooperatif yang berorientasi Islami untuk meningkatkan hasil belajar ilmu pendidikan Islam mahasiswa Fakultas Tarbiyah dan Keguruan UIN Alauddin Makassar. Hasil belajar mahasiswa dipandang sebagai dampak instruksional dan motivasi mahasiswa menemukan ilmu pengetahuan melalui dinamisasi sosial (belajar

secara koperatif) dengan orientasi Islami sebagai dampak pengiring.

BAB II

RASIONALITAS MODEL PEMBELAJARAN KOPERATIF BERORIENTASI ISLAMI



1. Landasan Pengembangan Model

Buku model kooperatif berorientasi Islami pada dasarnya merupakan buku model yang disusun dengan prinsip rasional berdasarkan landasan teori-teori pembelajaran kooperatif yang berorientasi Islami. Komponen dan petunjuk penggunaannya dikembangkan berdasarkan analisis pengkajian yang dilakukan, baik secara teoritis, maupun secara empiris. Model MKI dikembangkan berlandaskan paradigma pembelajaran kooperatif dengan prinsip dasar sebagai berikut: (1) interdependensi positif (*positive interdependence*); (2) interaksi promotif (*promotive interaction*); (3) akuntabilitas individu (*individual accountability*); (4) keterampilan interpersonal dan kelompok kecil (*interpersonal and small-group skill*); dan (5) pemrosesan kelompok (*group processing*).

Di samping itu, model MKI juga didukung dengan sejumlah teori-teori belajar, yaitu teori perkembangan kognitif Piaget, teori interaksi sosial Vygotsky, teori Discovery learning J. Brunner, teori *nine event instruction* R. Gagne, teori *meaningfull learning* D. Ausubel. Teori-teori ini memiliki keterkaitan antara model pembelajaran yang dikembangkan sebagai teori pendukung dan dampak instruksional.

Pembelajaran koperatif berbeda dengan strategi pembelajaran yang lain. Perbedaan tersebut dapat dilihat dari proses pembelajaran yang lebih menekankan pada proses kerjasama dalam kelompok. Tujuan pembelajaran yang ingin dicapai tidak hanya kemampuan akademik dalam pengertian penguasaan materi pembelajaran, akan tetapi sekaligus adanya unsur kerjasama untuk penguasaan materi tersebut.

Rusman (2011: 207) mengidentifikasi karakteristik pembelajaran koperatif sebagai berikut: (1) pembelajaran secara tim; (2) didasarkan pada manajemen koperatif; (3) kemauan untuk bekerjasama; dan (4) keterampilan bekerjasama. Sementara Ibrahim (2000) melihat pembelajaran koperatif sebagai aktivitas pembelajaran yang menggunakan pola belajar siswa berkelompok untuk menjalin kerjasama dan saling ketergantungan dalam struktur tugas, tujuan, dan hadiah.

Lebih lanjut, Rusman (2011) melihat bahwa dalam pembelajaran koperatif terdapat beberapa unsur yang saling terkait antara satu sama lainnya, yaitu:

- a. Siswa dalam kelompoknya haruslah beranggapan bahwa mereka sehidup dan sepenanggungan;
- b. Siswa bertanggungjawab atas segala sesuatu yang ada dalam kelompoknya, seperti milik mereka sendiri;
- c. Siswa harus melihat bahwa semua anggota dalam kelompoknya memiliki tujuan yang sama;
- d. Siswa harus membagi tugas dan tanggungjawab yang sama di antara anggota kelompoknya;
- e. Siswa akan diberikan evaluasi atau diberikan hadiah/penghargaan, yang juga akan diberikan untuk semua anggota kelompok;

- f. Siswa berbagi kepemimpinan dan mereka membutuhkan keterampilan untuk belajar bersama selama proses belajar berlangsung; dan
- g. Siswa diminta mempertanggungjawabkan secara individual materi yang ditangani dalam kelompok kooperatif.

Berdasarkan uraian di atas, maka ciri utama yang tergambar dalam pembelajaran kooperatif (Rusman, 2011: 208-209) dapat diidentifikasi sebagai berikut:

- a. Siswa bekerja dalam kelompok secara kooperatif untuk menuntaskan materi pembelajaran;
- b. Kelompok dibentuk berdasarkan kemampuan akademik siswa, seperti kemampuan tinggi, sedang, dan rendah;
- c. Jika memungkinkan, anggota kelompok berasal dari ras, budaya, suku, jenis kelamin yang berbeda-beda; dan
- d. Pemberian penghargaan kepada siswa lebih berorientasi pada kelompok ketimbang individu.

Dengan melihat unsur dan ciri pembelajaran kooperatif, maka dapat dipahami bahwa penerapan model pembelajaran kooperatif dikembangkan untuk mencapai 3 hal penting, yaitu (1) hasil belajar akademik; (2) penerimaan terhadap keberagaman peserta didik; dan (3) pengembangan keterampilan sosial. Melalui penelitian ini, maka hasil belajar secara akademik (aspek pertama) menjadi titik tumpuan kajian utama, yang tentunya tidak meninggalkan aspek kedua dan ketiga.

Strategi pembelajaran kooperatif yang secara teoretis dianggap efektif dalam mencapai tujuan pembelajaran, Slavin (1983, 1989, dan 2005) mengilustrasikan asumsi perilaku belajar dalam kelompok kooperatif beserta dampaknya sebagai berikut:

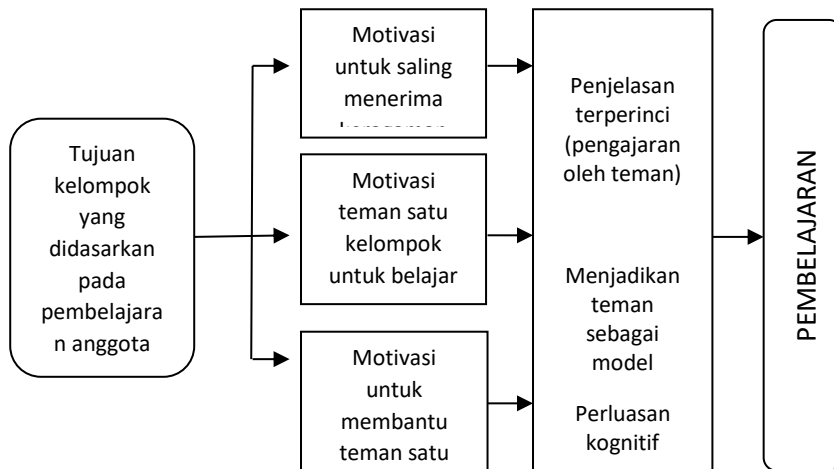

Gambar 1.1 Target Pencapaian Tujuan

Sumber: Slavin 2005: 93

Gambar di atas mengilustrasikan teori kooperatif dengan asumsi bahwa perilaku dalam kelompok kooperatif berefek pada perluasan kognitif, pengajaran oleh teman, model oleh teman, dan penilaian mutual yang mengarah pada peningkatan pencapaian tujuan. Penghargaan kelompok yang didasarkan pada kinerja pembelajaran individual dibuat hipotesa untuk memotivasi para siswa agar melakukan berbagai macam perilaku yang dianggap sebagai perilaku kelompok. Dengan demikian, tergambar upaya-upaya positif pada setiap kelompok dalam belajar. Masing-masing individu memacu dirinya untuk belajar dan menyelesaikan tugas, demi ketercapaian tujuan pembelajaran.

Landasan pengembangan model MKI didasarkan pada prinsip-prinsip model pembelajaran kooperatif Rogert & Johnson. Menurut Rusman (2011: 212) Rogert & Johnson mengemukakan lima prinsip dasar dalam pembelajaran kooperatif, yaitu sebagai berikut:

- a. Prinsip ketergantungan positif (*positive interdependence*), yaitu keberhasilan dalam penyelesaian tugas tergantung pada usaha yang dilakukan oleh kelompok. Keberhasilan kelompok ditentukan oleh kinerja masing-masing anggota. Oleh karena itu, semua anggota dalam kelompok akan merasakan adanya sikap saling ketergantungan.
- b. Tanggungjawab perseorangan (*individual accountability*), yaitu keberhasilan kelompok sangat tergantung dari masing-masing anggota kelompoknya. Oleh karena itu, setiap anggota kelompok mempunyai tugas dan tanggungjawab yang harus dikerjakan.
- c. Interaksi tatap muka (*face to face promotion interaction*), yaitu memberikan kesempatan yang luas kepada setiap anggota kelompok untuk bertatap muka, guna melakukan interaksi dan diskusi. Anggota kelompok saling memberi dan menerima informasi, begitu juga terhadap anggota kelompok lain.
- d. Partisipasi dan komunikasi (*participation communication*), yaitu melatih mahasiswa untuk dapat berpartisipasi aktif dan berkomunikasi langsung dalam kegiatan pembelajaran.
- e. Evaluasi proses kelompok, yaitu menjadwalkan waktu khusus bagi kelompok untuk mengevaluasi proses kerja kelompok dan hasil kerjasama mereka, agar selanjutnya dapat bekerjasama

Johnson & Juhson (1992) Prinsip pembelajaran koperatif: (1) prinsip ketergantungan positif (*positive interdependence*); (2) tanggungjawab perseorangan (*individual accountability*); (3) interaksi tatap muka (*face to face promotion interaction*); (4) partisipasi dan komunikasi (*participation communication*); dan (5) evaluasi proses kelompok.

Model pembelajaran kooperatif pada dasarnya sangat beragam dan memiliki kekhususan tersendiri. Namun demikian, dalam pengembangan model pembelajaran MKI ini dikembangkan melalui model *jigsaw* yang merupakan adaptasi dari teknik teka-teki Elliot Aronson (1978). *Jigsaw* dalam bahasa Inggris diartikan gergaji ukir, dan ada juga yang menyebutnya dengan istilah *puzzle* yaitu sebuah teka-teki menyusun potongan gambar (Rusman, 2011: 217). Dalam teknik ini, mahasiswa bekerja dalam anggota kelompok yang sama, yaitu enam orang dengan latar belakang yang berbeda, seperti latar belakang kemampuan akademik, jenis kelamin, dan latar belakang etnik. Para mahasiswa ditugaskan membaca tema yang disusun melalui buku mahasiswa atau materi lain yang bersifat penjelasan terperinci lainnya. Tiap anggota tim ditugaskan secara acak untuk menjadi “ahli” dalam aspek tertentu dari tugas membaca tersebut (Slavin, 2005: 14).

2. Rasionalitas Model MKI

Rasionalisasi model kooperatif berorientasi Islami dikembangkan atas dasar sejumlah pengalaman empiris/hasil penelitian dan teori-teori pembelajaran. Secara empiris, mutu pembelajaran di Indonesia sangat terkebelakang dan semakin mengkhawatirkan, hal ini terlihat dari menurunnya peringkat Indonesia dalam *Human Development Index* (HDI) tahun 2011 dari peringkat 111 dari 182 negara ke peringkat 124 dari 187 negara (Muhab, 2011).

Di samping itu, terdapat sejumlah alasan mengapa model MKI ini dikembangkan. Alasan-alasan tersebut diramu dari berbagai hasil penelitian, observasi dan pendapat sejumlah ahli sebagai berikut:

a. Penelitian

Penelitian dan review yang dilakukan oleh Johnson, dkk (1983), Johnson dan Johnson (1985), Slavin (1989), dan Sharan (1980) menunjukkan bahwa pembelajaran kooperatif merupakan model

pembelajaran efektif dalam meningkatkan prestasi dan sosialisasi siswa sekaligus turut berkontribusi bagi perbaikan sikap dan persepsi tentang pentingnya belajar dan bekerjasama, termasuk pemahaman peserta didik tentang teman-teman mereka yang berasal dari latar belakang etnis yang berbeda (Huda, 2012: 18).

Cohen (1994) dalam penelitiannya menyatakan bahwa interaksi peserta didik yang dilakukan secara intens berpengaruh terhadap pemahaman konseptual peserta didik dalam pelajaran matematika, sains dan tulis menulis. Sedangkan Webb, dkk (1985) dalam penelitiannya menyatakan bahwa peserta didik yang saling memberi bantuan atau penjelasan satu sama lain dalam kelompok kooperatif tidak lantas berpengaruh signifikan terhadap prestasi belajar mereka, Akan tetapi, hubungan antara menerima penjelasan (*receiving explanation*) dan memecahkan masalah (*problem solving*) Webb menemukan bahwa peserta didik dapat memperoleh manfaat dari penjelasan yang mereka terima dalam hal mengonstruksi pemahaman yang lebih konkret tentang masalah yang dihadapi (Huda, 2012: 19-20).

b. Dampak pembelajaran Kooperatif

Salah satu model pembelajaran yang mendapat perhatian besar oleh para pendidik adalah model pembelajaran kooperatif. Model ini bukanlah hal baru bagi para guru dan dosen. Para guru dan dosen telah menggunakannya selama bertahun-tahun dalam bentuk kelompok laboratorium, kelompok tugas, kelompok diskusi, dan sebagainya. Namun, penelitian terakhir di Amerika Serikat dan beberapa negara lain telah menciptakan metode pembelajaran kooperatif yang sistematis dan praktis yang ditujukan untuk digunakan sebagai elemen utama dalam pola pengaturan di kelas. Pengaruh penerapan metode ini sekarang telah didokumentasikan, dan telah diaplikasikan pada kurikulum pengajaran yang lebih luas

(Slavin, 2005: 9). Model ini sekarang telah digunakan secara intensif dalam tiap subjek pendidikan, mulai taman kanak-kanak sampai perguruan tinggi dengan ciri khas yang tersendiri.

Johnson, dkk (1983), Johnson dan Johnson (1985), Slavin (1989), dan Sharan (1980) menunjukkan bahwa pembelajaran kooperatif merupakan model pembelajaran efektif dalam meningkatkan prestasi dan sosialisasi siswa sekaligus turut berkontribusi bagi perbaikan sikap dan persepsi tentang pentingnya belajar dan bekerjasama, termasuk pemahaman peserta didik tentang teman-teman mereka yang berasal dari latar belakang etnis yang berbeda.

c. Dasar Observasi

Hasil observasi awal peneliti bahwa pembelajaran yang dilakukan oleh dosen di perguruan tinggi, khususnya Fakultas Tarbiyah dan Keguruan UIN Alauddin Makassar, hampir semuanya menggunakan model pembelajaran aktif dengan strategi dan metode pembelajaran seperti belajar kelompok, diskusi kelas, tanya jawab, *problem solving*, penugasan dan lain sebagainya.

Secara teoritik model, strategi dan metode tersebut dapat meningkatkan kemampuan kognitif, afektif dan psikomotorik peserta didik. Namun demikian, kenyataannya model, strategi, metode tersebut belum maksimal dan bahkan belum memiliki pengaruh positif terhadap hasil belajar mahasiswa baik aspek pemahaman, sikap maupun keterampilan. Hal ini didasari hasil pengamatan awal peneliti, yang melihat adanya beberapa mahasiswa yang tidak memenuhi standar kelulusan dalam pelaksanaan ujian komprehensif mata kuliah Ilmu Pendidikan Islam. Di samping itu, pada saat pelaksanaan ujian akhir semester, masih ditemukan juga beberapa mahasiswa yang tidak mencapai

nilai 70 dari standar kelulusan dalam mata kuliah, bahkan ada yang di bawah standar, yaitu mendapatkan nilai 20 dari skala 0 – 100.

Tetapi setelah dilakukan uji coba penerapan model pembelajaran koperatif yang berorientasi Islami, maka tergambar hasil yang mengembirakan seperti; motivasi belajar meningkat, mahasiswa terlihat aktif karena masing-masing mereka diberi amanah dan tanggungjawab individual dan kelompok, hasil belajar mereka dalam hal menjawab soal-soal ilmu pendidikan Islam mencapai standar ketuntasan.

Hasil pembelajaran dosen dalam mata kuliah IPI: mahasiswa merasa jenuh dengan media power point, belum mencapai standar ketuntasan belajar, ujian komprehensif Ilmu Pendidikan Islam rata-rata lulus pada ujian kedua atau ketiga, bahkan sampai ada yang ujian keempat dari batas akhir frekuensi ujian komprehensif.

d. Dasar teoretis

Salah satu landasan teoretis tentang belajar koperatif berasal dari pandangan konstruktivis sosial, Vygosky (1978). Menurut Vygosky, melihat mental siswa pertama kali berkembang pada level *interpersonal* dimana mereka mulai belajar menginternalisasikan dan mentransformasikan interaksi *interpersonal* mereka dengan orang lain, lalu pada level *intra-personal* dimana mereka mulai memperoleh pemahaman dan keterampilan baru dari hasil interaksi ini. Landasan teoretis ini yang menjadi alasan mengapa siswa perlu diajak untuk belajar berinteraksi bersama orang dewasa atau temannya yang lebih mampu sehingga mereka dapat menyelesaikan tugas-tugas yang dianggap sulit (Huda, 2012: 24).

Ketika peserta didik bekerjasama untuk menyelesaikan tugas secara berkelompok, mereka seringkali berusaha untuk memberikan bantuan berupa informasi, dorongan atau anjuran pada teman satu kelompoknya. Peserta didik pada umumnya sadar pada kemampuan mereka dan di antara mereka saling membantu, saling menerima guna membentuk konstruksi pemahaman, pengetahuan, dan keterampilan dalam memecahkan masalah.

Landasan teori lain, belajar kelompok kecil berasal dari teori Piaget (1965) tentang *konflik sosiokognitif*. Menurut Piaget konflik muncul ketika peserta didik mulai merumuskan kembali pemahamannya terhadap suatu masalah yang bertentangan dengan orang lain yang sedang berinteraksi dengannya. Saat pertentangan ini terjadi, peserta didik akan merefleksikan pemahamannya sendiri, mencari informasi tambahan untuk mengklarifikasi pertentangan tersebut, dan berusaha mendamaikan pemahaman dan perspektifnya yang baru untuk kembali menyelesaikan inkonsistensi-inkonsistensi yang ada. Konflik kognitif ini menurutnya merupakan *katalisator* (penggerak) perubahan, karena dapat memotivasi peserta didik untuk merenungkan kembali pemahamannya tentang suatu masalah dan berusaha mengonstruksi pemahaman baru yang lebih sesuai dengan *feedback* yang mereka terima (Huda, 2012: 26).

Menurut teori-teori pembelajaran, interaksi sesama peserta didik dipandang sebagai penggerak perubahan. Peserta didik pada umumnya selalu jujur dan berterus terang ketika menyampaikan pendapatnya pada temannya sendiri. Mereka berbicara secara langsung berdasarkan pengalaman dan pengetahuannya dengan menggunakan bahasanya sendiri, sehingga dalam taraf perkembangan peserta didik yang seusia mereka mudah terbangun sebuah pemahaman baru. Di samping itu, peserta didik menjadi terlatih untuk mendamaikan perbedaan pemahaman di antara mereka. Ia cenderung lebih *reseptif* pada gagasan temannya

ketimbang gagasan guru atau dosen karena dipandang lebih personal dan tidak mengancam.

Teori lain, dilihat dalam konteks perspektif motivasional (*motivational perspective*), berasumsi bahwa usaha-usaha kooperatif didasarkan pada penghargaan kelompok (*group reward*) dan struktur tujuan (*goal structure*). Menurut teori ini, model pembelajaran kooperatif jika dilaksanakan secara tepat maka sukses mencapai tujuan jika teman kelompoknya sukses mencapai tujuan. Asumsinya, setiap anggota kelompok termotivasi untuk membantu anggota-anggotanya yang lain. Bahkan yang lebih penting, mereka mendorong temannya untuk memberikan usaha maksimal dalam mencapai tujuan pembelajaran. Teori motivasional dalam kooperatif, sebenarnya mengadopsi teori Skinner *group contingency* dan Bandura *vicarious reinforcement*.

Skinner dalam istilah *group contingency*, melihat bahwa hasil kelompok bergantung pada kontribusi setiap anggota guna memotivasi mereka agar menunjukkan perilaku yang benar-benar dapat membantu kelompoknya mendapatkan penghargaan dan tujuan yang ingin dicapai. Sedangkan Bandura dalam istilah *vicarious reinforcement*, melihat individu-individu yang saling memperkuat diri satu sama lain, cenderung berpengaruh terhadap perilaku masing-masing individu tersebut. Fenomena ini mendorong peserta didik tidak hanya peduli pada dirinya sendiri, tetapi juga pada orang lain, sehingga setiap individu melakukan kerja keras, saling menghargai, dan saling memberi dorongan (Huda, 2012: 34-35).

Selanjutnya, teori kohesi sosial (*social cohesion perspective*), memaknai bahwa pembelajaran kooperatif berpengaruh terhadap prestasi belajar peserta didik jika dalam kelompok kooperatif terjalin suatu kohesivitas antar anggota di dalamnya. Kohesi di sini

dimaknai sebagai suatu kondisi dimana setiap anggota kelompok saling membantu sama lain karena mereka merasa peduli pada teman sekelompoknya untuk sama-sama sukses (Huda, 2012: 37).

Dalam perspektif Islam, teori koperatif dikenal dengan istilah kerjasama dalam bentuk *ta'awun* atau tolong-menolong. Dalam QS. Al-Maidah/5: 2 disebutkan:

يَا أَيُّهَا الَّذِينَ آمَنُوا لَا تَجْلُوْا شَعَائِرَ اللَّهِ وَلَا الشَّهْرَ الْحَرَامَ وَلَا
الْهَدْيَ وَلَا الْقَلَائِدَ وَلَا آمِينَ الْبَيْتِ الْحَرَامِ يَلْتَعُونَ فَضْلًا مِنْ
رَبِّهِمْ وَرِضْوَانًا ۖ وَإِذَا حَلَلْتُمْ فَاصْطَادُوا ۖ وَلَا يَجْرِمَنَّكُمْ
شُرَكَائُ قَوْمٍ أَنْ صَدُّوكُمْ عَنِ الْمَسْجِدِ الْحَرَامِ أَنْ تَعْتَدُوا ۗ
وَتَعَاوَنُوا عَلَى الْبِرِّ وَالتَّقْوَى ۗ وَلَا تَعَاوَنُوا عَلَى الْإِثْمِ
وَالْعُدْوَانِ ۗ وَاتَّقُوا اللَّهَ ۗ إِنَّ اللَّهَ شَدِيدُ الْعِقَابِ

Terjemahnya:

Dan tolong-menolonglah kamu dalam (mengerjakan) kebajikan dan takwa, dan jangan tolong-menolong dalam berbuat dosa dan pelanggaran. dan bertakwalah kamu kepada Allah, Sesungguhnya Allah amat berat siksa-Nya.

Menurut Shihab (2009;3: 13) bahwa yang dimaksud tolong-menolong dalam kebajikan, yakni segala bentuk dan macam hal yang membawa kepada kemaslahatan duniawi dan atau ukhrawi. Sedangkan ketakwaan ditafsirkannya sebagai segala upaya yang dapat menghindarkan bencana duniawi dan ukhrawi, walaupun dengan orang-orang yang tidak seiman.

Di samping itu, *ta'awun* juga didapatkan dalam QS. At-Taubah/9: 71.

وَالْمُؤْمِنُونَ وَالْمُؤْمِنَاتُ بَعْضُهُمْ أَوْلِيَاءُ بَعْضٍ ۗ يَأْمُرُونَ
بِالْمَعْرُوفِ وَنَهَوْنَ عَنِ الْمُنْكَرِ وَتُقِيمُونَ الصَّلَاةَ وَنُؤْتُونَ الزَّكَاةَ
وَيُطِيعُونَ اللَّهَ وَرَسُولَهُ ۗ أُولَئِكَ سَيَرْحَمُهُمُ اللَّهُ ۗ إِنَّ اللَّهَ عَزِيزٌ
حَكِيمٌ

Terjemahnya:

Dan orang-orang yang beriman, lelaki dan perempuan, sebahagian mereka (adalah) menjadi penolong bagi sebahagian yang lain. mereka menyuruh (mengerjakan) yang ma'ruf, mencegah dari yang mungkar, mendirikan shalat, menunaikan zakat dan mereka taat pada Allah dan Rasul-Nya. mereka itu akan diberi rahmat oleh Allah; Sesungguhnya Allah Maha Perkasa lagi Maha Bijaksana.

Menurut Shihab (2009;5: 163) bahwa ayat ini menguraikan keadaan orang mukmin yang mantap imannya dan terbukti kemantapannya melalui amal saleh, mereka laki-laki dan perempuan, sebagian mereka dengan sebagian yang lain, yakni menyatu hati mereka, senasib dan sepenanggungan, sehingga sebagian mereka menjadi penolong bagi sebagian yang lain. Bukti kemantapan iman mereka adalah mereka menyuruh melakukan yang *makruf*, mencegah perbuatan yang mungkar, melaksanakan shalat dengan *khusyuk* dan berkesinambungan, menunaikan zakat

Menurut Vygotsky, mental siswa pertama kali berkembang pada level interpersonal dimana mereka mulai belajar menginternalisasikan dan mentransformasikan interaksi interpersonal mereka dengan orang lain, lalu pada level intra-personal dimana mereka mulai memperoleh pemahaman dan keterampilan baru dari hasil interaksi

Menurut teori-teori pembelajaran, interaksi sesama peserta didik dipandang sebagai penggerak perubahan.

e. Kondisi pembelajaran IPI saat ini

Pembelajaran ilmu pendidikan Islam masih terkesan sebagai pembelajaran hafalan pada sejumlah mahasiswa. Umumnya dalam pembelajaran IPI, mahasiswa kurang mampu menghadapi masalah-masalah yang menuntut pemikiran dan pemecahan masalah secara kritis dan kreatif. Mahasiswa pada umumnya mengalami kesulitan menghubungkan konsep yang mereka pelajari dengan bagaimana pengetahuan tersebut dimanfaatkan.

Mahasiswa kurang mampu menghadapi masalah-masalah yang menuntut pemikiran dan pemecahan masalah secara kritis dan kreatif. Mereka kesulitan menghubungkan konsep yang mereka pelajari dengan memanfaatkan pengetahuan tersebut. Mahasiswa kesulitan memahami konsep yang abstrak dan gagal memecahkan masalah jika konteks sedikit mengalami perubahan,

Mahasiswa kesulitan memahami konsep yang abstrak dan gagal memecahkan masalah jika konteks sedikit mengalami perubahan, Sebagian besar pertanyaan-pertanyaan dosen IPI merupakan pertanyaan tertutup pada level kognisi C1 dan C2 saja. Kemampuan mahasiswa untuk berkomunikasi selama proses pembelajaran belum optimal oleh karena dosen kurang menginspirasi mahasiswa melakukan pembelajaran aktif dan menyenangkan dengan alasan terbatasnya waktu dalam pembelajaran, sedangkan pada sisi yang lain mereka harus merampungkan materi agar tidak ketinggalan, mahasiswa kurang berani mengemukakan gagasan/pendapat mereka, motivasi berprestasi mahasiswa yang rendah (Hasil wawancara dengan dosen IPI, 2015).

BAB III

LANDASAN TEORI MODEL PEMBELAJARAN KOPERATIF BERORIENTASI ISLAMI



1. Pembelajaran Kooperatif

a. Konsep dasar pembelajaran kooperatif

Pembelajaran kooperatif merupakan bentuk pembelajaran dengan cara siswa belajar dan bekerja dalam kelompok-kelompok kecil secara kolaboratif, yang anggotanya terdiri dari empat sampai enam orang dengan struktur kelompok yang bersifat *heterogen* (Rusman, 2011: 202).

Dalam pandangan Abdulhak (2001) dalam (Rusman, 2011: 203) bahwa tidak semua belajar kelompok dikatakan sebagai *cooperative learning* atau pembelajaran kooperatif. Menurutnya, pembelajaran kooperatif dilaksanakan melalui *sharing* proses antara peserta belajar, sehingga mewujudkan pemahaman bersama di antara peserta belajar itu sendiri.

Seirama pandangan di atas, Nurhayati (2002) dalam (Rusman, 2011: 203) juga melihat pembelajaran kooperatif sebagai strategi pembelajaran yang melibatkan partisipasi siswa dalam satu kelompok kecil untuk saling berinteraksi. Tom V. Savage juga mengemukakan bahwa *cooperative learning* adalah suatu pendekatan yang menekankan kerjasama dalam kelompok.

Pembelajaran koperatif beda dengan belajar secara kelompok biasa. Ada unsur dasar yang membedakannya dengan pembelajaran kelompok yang dilakukan asal-asalan. Pembelajaran dengan model koperatif memungkinkan guru mengelola kelas dengan lebih efektif, karena proses pembelajaran tidak harus melalui hirarki dari guru kepada siswa. Akan tetapi, siswa saling membelajarkan sesama siswa lainnya, tentu melalui kontrol guru.

Pembelajaran koperatif menyediakan berbagai kegiatan yang perlu dilakukan siswa, seperti: (1) siswa terlibat dalam tingkahlaku mendefinisikan, menyaring dan memperkuat sikap, kemampuan, dan tingkahlaku partisipasi sosial; (2) memperlakukan orang lain dengan penuh pertimbangan kemanusiaan dan memberikan semangat penggunaan pemikiran rasional ketika mereka bekerjasama untuk mencapai tujuan; dan (3) berpartisipasi dalam tindakan-tindakan kompromi, negosiasi, kerjasama, konsensus dan pentaatan aturan mayoritas ketika bekerjasama untuk menyelesaikan tugas mereka, dan membantu meyakinkan bahwa setiap anggota kelompoknya belajar (Isjoni, 2011: 6-7).

Model pembelajaran koperatif merupakan kegiatan pembelajaran, berupa serangkaian kegiatan yang dilakukan oleh siswa dalam kelompok kecil, untuk mencapai tujuan pembelajaran yang telah ditetapkan. Menurut Rusman (2011: 204), terdapat 4 hal penting yang harus ada dalam strategi pembelajaran koperatif, yaitu: (1) adanya peserta didik dalam kelompok; (2) adanya aturan main (*role*) dalam kelompok; (3) adanya upaya belajar dalam kelompok; dan (4) adanya kompetensi yang harus dicapai oleh kelompok.

Sementara Nuruhayati (2002) dalam (Rusman, 2011: 204) mengemukakan bahwa terdapat 5 unsur dasar model pembelajaran koperatif, yaitu: (1) ketergantungan yang positif; (2)

pertanggung-jawaban individual; (3) kemampuan bersosialisasi; (4) tatap muka; dan (5) evaluasi proses kelompok.

Ketergantungan positif, mengandung makna bentuk kerjasama yang sangat erat antara anggota kelompok. Kerjasama ini dibutuhkan dalam rangka mencapai tujuan yang telah ditetapkan. Dengan demikian, kesuksesan kelompok, sangat bergantung kepada kesuksesan anggotanya.

Pertanggungjawaban individual, mengandung makna bahwa kelompok sangat tergantung pada cara belajar perseorangan dari seluruh anggota kelompok. Pertanggungjawaban memfokuskan aktivitas kelompok dalam menjelaskan konsep pada satu orang, dan memastikan bahwa setiap orang dalam kelompok siap menghadapi aktivitas lain dimana siswa harus menerima tanpa pertolongan anggota kelompok.

Kemampuan bersosialisasi, mengandung makna kemampuan bekerjasama yang biasa digunakan dalam aktivitas kelompok. Biasanya kelompok tidak berfungsi secara efektif jika siswa tidak memiliki kemampuan bersosialisasi, sesuai kebutuhan pembelajaran.

Tatap muka, mengandung makna adanya kesempatan pada setiap anggota kelompok bertemu dengan cara tatap muka dan berdiskusi. Pada kegiatan ini, terdapat sinergitas yang menguntungkan bagi semua anggota kelompok. Sedangkan evaluasi proses kelompok, mengandung makna penentuan waktu bagi kelompok untuk melakukan evaluasi proses dan hasil kerjasama, guna efektivitas kerja kelompok berikutnya.

Namun demikian, pengelompokan siswa dalam pembelajaran koperatif harus terorganisasi secara baik, dengan memperhatikan: (1) minat dan bakat siswa; (2) latar belakang kemampuan siswa;

dan (3) perpaduan antara minat dan bakat siswa dengan latar belakang kemampuannya.

b. Karakteristik model pembelajaran koperatif

Pembelajaran koperatif berbeda dengan strategi pembelajaran yang lain. Perbedaan tersebut dapat dilihat dari proses pembelajaran yang lebih menekankan pada proses kerjasama dalam kelompok. Tujuan pembelajaran yang ingin dicapai tidak hanya kemampuan akademik dalam pengertian penguasaan materi pembelajaran, akan tetapi sekaligus adanya unsur kerjasama untuk penguasaan materi tersebut.

Rusman (2011: 207) mengidentifikasi karakteristik pembelajaran koperatif sebagai berikut: (1) pembelajaran secara tim; (2) didasarkan pada manajemen koperatif; (3) kemauan untuk bekerjasama; dan (4) keterampilan bekerjasama. Sementara Ibrahim (2000) melihat pembelajaran koperatif sebagai aktivitas pembelajaran yang menggunakan pola belajar siswa berkelompok untuk menjalin kerjasama dan saling ketergantungan dalam struktur tugas, tujuan, dan hadiah.

Lebih lanjut, Rusman (2011) melihat bahwa dalam pembelajaran koperatif terdapat beberapa unsur yang saling terkait antara satu sama lainnya, yaitu:

- 1) Siswa dalam kelompoknya haruslah beranggapan bahwa mereka sehidup dan sepenanggungan;
- 2) Siswa bertanggungjawab atas segala sesuatu yang ada dalam kelompok-nya, seperti milik mereka sendiri;
- 3) Siswa harus melihat bahwa semua anggota dalam kelompoknya memiliki tujuan yang sama;
- 4) Siswa harus membagi tugas dan tanggungjawab yang sama di antara anggota kelompoknya;

- 5) Siswa akan diberikan evaluasi atau diberikan hadiah/penghargaan, yang juga akan diberikan untuk semua anggota kelompok;
- 6) Siswa berbagi kepemimpinan dan mereka membutuhkan keterampilan untuk belajar bersama selama proses belajar berlangsung; dan
- 7) Siswa diminta mempertanggungjawabkan secara individual materi yang ditangani dalam kelompok kooperatif.

Sementara ciri utama yang tergambar dalam pembelajaran kooperatif (Rusman, 2011: 208-209) dapat diidentifikasi sebagai berikut:

- 1) Siswa bekerja dalam kelompok secara kooperatif untuk menuntaskan materi pembelajaran;
- 2) Kelompok dibentuk berdasarkan kemampuan akademik siswa, seperti kemampuan tinggi, sedang, dan rendah;
- 3) Jika memungkinkan, anggota kelompok berasal dari ras, budaya, suku, jenis kelamin yang berbeda-beda; dan
- 4) Pemberian penghargaan kepada siswa lebih berorientasi pada kelompok ketimbang individu.

Dengan memperhatikan unsur dan ciri pembelajaran kooperatif sebagaimana dikemukakan di atas, maka dapat dipahami bahwa penerapan model pembelajaran kooperatif dikembangkan untuk mencapai 3 hal penting, yaitu (1) hasil belajar akademik; (2) penerimaan terhadap keberagaman peserta didik; dan (3) pengembangan keterampilan sosial. Melalui penelitian ini, maka hasil belajar secara akademik (aspek pertama) menjadi titik tumpuan kajian, yang tentunya dengan tidak meninggalkan aspek pertama dan kedua.

Strategi pembelajaran kooperatif yang dianggap efektif dalam mencapai tujuan di atas, (Slavin 2005, 1989, 1983) mengilustrasikan sebagai berikut:

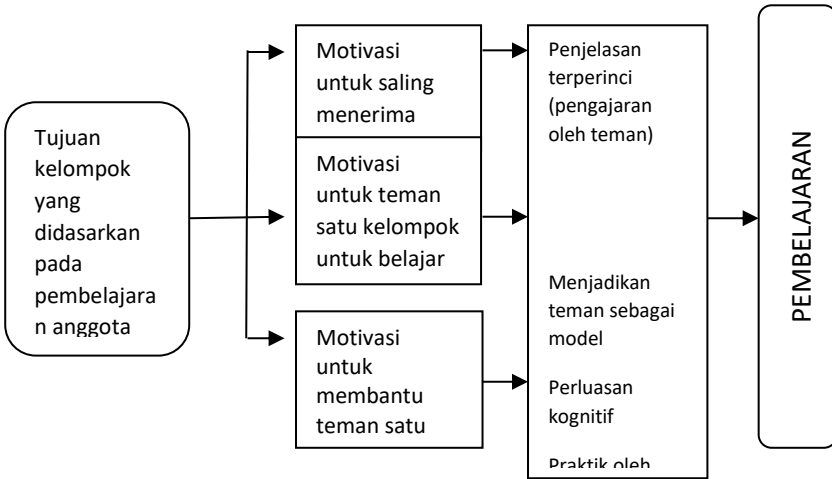

Gambar: Target Pencapaian Tujuan (Slavin 2005: 93)

Gambar di atas mengilustrasikan teori kooperatif dengan asumsi bahwa perilaku dalam kelompok kooperatif berefek pada perluasan kognitif, pengajaran oleh teman, model oleh teman, dan penilaian mutual yang mengarah pada peningkatan pencapaian tujuan. Penghargaan kelompok yang didasarkan pada kinerja pembelajaran individual dibuat hipotesa untuk memotivasi para siswa agar melakukan berbagai macam perilaku yang dianggap sebagai perilaku kelompok. Dengan demikian, tergambar upaya-upaya positif pada setiap kelompok dalam belajar. Masing-masing individu memacu dirinya untuk belajar dan menyelesaikan tugas, demi ketercapaian tujuan pembelajaran.

c. Jenis-jenis pembelajaran kooperatif

Pandangan Johnson, Johnson & Smith, (1998) dalam (Huda 2012: 87) terdapat beberapa jenis pembelajaran kooperatif, empat di antaranya sebagai berikut: (1) kelompok pembelajaran kooperatif formal (*formal cooperative learning group*); (2) kelompok pembelajaran kooperatif informal (*informal cooperative learning group*); (3) kelompok besar kooperatif (*cooperative base group*); dan (4) gabungan tiga kelompok kooperatif (*integrated use of cooperative learning groups*).

- 1) *Formal cooperative learning group* (kelompok pembelajaran kooperatif formal), yaitu siswa bekerjasama untuk satu atau beberapa sesi pertemuan. Kelompok ini dibentuk berdasarkan prosedur-prosedur pembelajaran kooperatif pada umumnya. Prosedur itu meliputi: keputusan pra-instruksional, perancangan tugas dan struktur kooperatif, pengawasan kelompok kooperatif, evaluasi pembelajaran, dan pemrosesan kelompok.
- 2) Peran guru dan dosen dalam pembelajaran kooperatif formal: (1) membuat keputusan pra-instruksional; (2) menjelaskan tugas dan struktur pembelajaran kooperatif; (3) mengawasi dan mengintervensi; dan (4) mengevaluasi dan memproses. Keempat peran di atas, dapat diilustrasikan melalui tabel sebagai berikut:

3)

Tabel 3.1 Peran Guru/Dosen dalam Pembelajaran Kooperatif Formal

Peran Guru/Dosen	Kegiatan
Membuat keputusan-keputusan pra-instruksional	<p>Merumuskan sasaran pembelajaran:</p> <p>Setiap pembelajaran seharusnya memiliki sasaran akademik dan keterampilan berkelompok.</p>
	<p>Merumuskan sasaran pembelajaran:</p> <p>Setiap pembelajaran seharusnya memiliki sasaran akademik dan keterampilan berkelompok.</p>
	<p>Menentukan jumlah anggota kelompok kooperatif:</p> <p>Semakin kecil sebuah kelompok (terdiri dari dua atau tiga anggota, paling banyak empat) semakin baik.</p>
	<p>Menentukan komposisi kelompok:</p> <p>Kelompok siswa/mahasiswa secara acak atau terstruktur. Diharapkan setiap kelompok terdiri dari siswa/mahasiswa yang berkemampuan bearagam (<i>heterogeneous ability grouping</i>).</p>
	<p>Menentukan peran setiap anggota kelompok:</p> <p>Aturlah interaksi antar siswa/mahasiswa berdasarkan peran-peran tertentu, seperti</p>

Peran Guru/Dosen	Kegiatan
	<p>peran sebagai pembaca, pencatatan, pemeriksa, dan sebagainya.</p> <hr/> <p>Menginisiasi penataan ruang kelas: Semua anggota kelompok seharusnya berhadap-hadapan, namun tetap memungkinkan mereka untuk dapat melihat guru/dosen di depan kelas.</p> <hr/> <p>Menyusun materi tugas: Susunlah materi/tugas yang memungkinkan setiap anggota kelompok dapat “<i>sink or swim together</i>”. Berikan hanya satu materi pada setiap kelompok atau bagian-bagian materi pada setiap anggota kelompok untuk dipelajari.</p>
Menjelaskan tugas dan struktur koperatif	<p>Menjelaskan tugas akademik pada setiap kelompok:</p> <p>Jelaskan tugas-tugas, sasaran pembelajaran, konsep dan prinsip yang harus diketahui siswa/mahasiswa untuk menyelesaikan instruksi guru/dosen. Jelaskan pula prosedur yang harus siswa/mahasiswa ikuti.</p> <hr/> <p>Menjelaskan kriteria keberhasilan: Hasil pekerjaan siswa/mahasiswa seharusnya dievaluasi berdasarkan kriteria yang telah ditentukan. Jangan lupa untuk terlebih dahulu menjelaskan kriteria tersebut pada siswa/mahasiswa.</p>

Peran Guru/Dosen	Kegiatan
	<p>Mewujudkan independensi positif yang terstruktur:</p> <p>Siswa/mahasiswa harus percaya bahwa mereka “<i>sink and swim togethet</i>”. Bangunlah suasana yang positif dan kondusif dalam setiap kelompok (setiap siswa/mahasiswa bertanggungjawab atas atas pembelajaran mereka sendiri dan pembelajaran teman-teman satu kelompoknya). Jelaskan pula interpedensi identitas, peran, sumber, dan <i>reward</i> kepada mereka.</p>
	<p>Mewujudkan tanggungjawab individu pada setiap anggota kelompok:</p> <p>Setiap siswa/mahasiswa harus merasa bertanggungjawab atas pembagian kerja kelompok dan turut membantu sesama anggota kelompok untuk bertanggungjawab atas pekerjaannya. Beberapa cara untuk memastikan tanggungjawab ini adalah melaksanakan ujian lisan pada setiap anggota kelompok secara acak dan meminta salahsatu anggota untuk menjadi pemeriksa pemahaman (<i>checker of understanding</i>).</p>
	<p>Menjelaskan perilaku yang harus dijaga selama pembelajaran berlangsung:</p> <p>Semakin spesifik perilaku yang diharapkan dapat tercipta dalam setiap kelompok, semakin besar kemungkinan mereka mematumhinya. Perilaku tersebut dapat berupa: (1) <i>forming</i>, tidak ramai dan tetap tenang; (2) <i>functioning</i>, berkontribusi dan</p>

Peran Guru/Dosen	Kegiatan
	saling mendukung satu sama lain; (3) <i>formulating</i> , meringkas dan memadukan gagasan-gagasan; dan (4) <i>fer-menting</i> , bersikap kritis demi mencari solusi yang tepat. Jelaskan pula keterampilan interpersonal yang diharapkan tercipta dalam setiap kelompok.
Mengawasi dan mengintervensi	Mewujudkan interaksi promotif: Laksanakan pembelajaran koperatif dengan cara yang memungkinkan siswa/mahasiswa saling mendukung keberhasilan satu sama lain.
	Mengawasi perilaku siswa/mahasiswa: Ketika siswa/mahasiswa sedang bekerja dalam kelompok koperatif, awasilah mereka, amati bagaimana mereka bekerjasama, berikan <i>feedback</i> , dan catat setiap hal-hal yang dianggap penting. Kumpulkan data observasi ini dalam lembar observasional yang sudah dirancang sebelumnya.
	Mengintervensi untuk meningkatkan <i>taskwork</i> dan <i>teamwork</i> : Libatkan guru/dosen dalam setiap kerja kelompok siswa/mahasiswa, utamanya yang berkaitan dengan kesulitan mereka untuk memahami tugas (<i>taskwork</i>) dan menjalin kerjasama (<i>teamwork</i>).
	Mengevaluasi pencapaian anggota kelompok:

Peran Guru/Dosen	Kegiatan
Mengevaluasi dan memproses	Evaluasi kuantitas dan kualitas kerjasama siswa/mahasiswa, libatkan mereka dalam proses evaluasi ini.
	Memastikan semua anggota kelompok terlibat dalam pemrosesan kerja kelompok: Awasi mereka dalam pemrosesan kelompok yang mereka adakan sendiri.
	Meminta setiap kelompok membuat rencana perbaikan: Berdasarkan hasil pemrosesan kelompok, mintalah setiap kelompok untuk mencatat hal-hal apa saja yang mempermudah dan mempersulit kerjasama mereka dalam kelompok tersebut.
	Meminta setiap kelompok merayakan keberhasilan atas hasil kerja kerasnya: Setiap hasil pemrosesan kelompok harus dikumpulkan, berikan <i>feedback</i> -nya pada mereka, kemudian mintalah mereka semua merayakan keberhasilannya karena mampu bekerjasama secara efektif selama pembelajaran.

Sumber: Huda, 2012: 91-93.

Memperhatikan tabel di atas, maka sintaks pembelajaran kooperatif formal sebagai peran utama guru/dosen, dapat dilakukan melalui empat tahap sebagai berikut: (1) tahap membuat keputusan-keputusan pra-instruksional, seperti merumuskan sasaran pembelajaran, menentukan jumlah anggota kelompok kooperatif,

menentukan komposisi kelompok, menentukan peran anggota kelompok, menganalisis penataan ruang kelas, dan menyusun materi atau tugas setiap kelompok; (2) menjelaskan tugas dan struktur kooperatif setiap pertemuan, seperti menjelaskan tugas yang dibebankan kepada setiap kelompok, menjelaskan kriteria keberhasilan, mewujudkan interpedensi positif yang terstruktur antar anggota kelompok, mewujudkan tanggungjawab individu, dan menjelaskan perilaku yang harus dijaga oleh semua anggota kelompok selama pembelajaran berlangsung; (3) mengawasi dan mengintervensi, seperti mewujudkan interaksi promotif, mengawasi setiap kerja kelompok, dan terlibat secara langsung meningkatkan kerja kelompok dan kerjasama kelompok; dan (4) mengawasi dan memproses, seperti mengevaluasi secara kuantitas dan kualitas pencapaian tujuan pembelajaran setiap anggota kelompok, memastikan semua anggota terlibat secara aktif dalam pemrosesan kerja kelompok, meminta setiap anggota kelompok untuk membuat rencana perbaikan, dan merayakan keberhasilan yang dicapai dari hasil kerja keras kelompok.

3) *Informal cooperative learning group* (kelompok pembelajaran kooperatif informal), yaitu siswa bekerjasama hanya untuk satu kali pertemuan saja. Kelompok ini dibentuk untuk memfokuskan perhatian siswa pada materi yang dipelajari, menciptakan *setting* dan *mood* yang kondusif untuk belajar, memastikan siswa memproses materi yang sudah diajarkan, dan menjadi kegiatan penutup (*closure*) pada akhir pembelajaran.

Menurut Johnson, Johnson & Smith (1998) dalam (Huda, 2012: 96) pembelajaran kooperatif informal adalah pembelajaran yang di dalamnya siswa bekerjasama dalam kelompok kecil yang sifatnya sementara untuk beberapa menit atau satu pertemuan saja. Menurut Huda (2012) setiap 10 hingga 15 menit, siswa diminta untuk mendiskusikan atau memproses hal apa saja yang telah

dipelajarinya. Bagi guru, mengalokasikan waktu seperti ini akan mengurangi periode pembelajarannya, namun dari sinilah guru dapat mengetahui problem-problem apa saja yang luput dari pengamatan dan pembelajaran selama ini.

Prosedur pembelajaran kooperatif informal, secara umum dapat dilakukan melalui diskusi terfokus (*focused discussion*) sebelum atau sesudah pembelajaran, dan diskusi berpasangan-berhadapan (*turn-to-your-partner discussion*) sepanjang proses pembelajaran.

Kedua sistem diskusi di atas, dapat dijelaskan oleh (Huda, 2012: 97), sebagai berikut:

- a) Diskusi pembuka terfokus. Diskusi ini disebut pembuka (*introductory*) karena dilaksanakan sebelum pembelajaran, dengan langkah-langkah: (1) buatlah satu atau dua pertanyaan yang dapat membantu siswa/mahasiswa merumuskan apa yang mereka ketahui tentang topik yang akan dipelajari; (2) tempatkan siswa/mahasiswa secara berpasangan; (3) mintalah mereka menjawab pertanyaan-pertanyaan dalam jangka empat menit, dan bekerjasama untuk merumuskan satu jawaban umum bersama pasangan mereka.
- b) Diskusi berpasangan-berhadapan, dilakukan dengan langkah-langkah sebagai berikut: (1) bagi pembelajaran menjadi 10 hingga 15 menit untuk setiap segmen; (2) setiap 10-15 menit siswa diminta untuk menghadap kepada teman atau orang yang ada di sampingnya untuk saling bekerjasama menjawab satu pertanyaan yang berhubungan dengan materi yang barusan/ telah dipelajari; 3) pertanyaan harus spesifik mungkin agar mereka dapat menjawabnya dalam waktu tiga menit.

Disamping prosedur di atas, dapat juga dilakukan hal-hal sebagai berikut: (a) setiap siswa/mahasiswa diminta untuk merumuskan

sendiri jawabannya; (b) siswa/mahasiswa menshare jawabannya dengan teman yang ada di sampingnya; (c) siswa/mahasiswa diminta untuk menyimak jawaban temannya; dan (d) setiap pasangan dapat membuat jawaban baru atau sejenis sintesis yang dapat memadukan dua jawaban yang diperoleh.

4) Diskusi penutup terfokus. Disebut penutup (*closure*), karena diskusi ini dilakukan menjelang pembelajaran usai, dilakukan dengan langkah-langkah: (1) tempatkan siswa/mahasiswa secara berpasangan; (2) minta mereka meringkas apa yang telah mereka pelajari; (3) ringkasan mereka bukan sekedar mengulang isi materi pembelajaran, tetapi harus dalam bentuk kerangka kerja atau sintesis yang dapat mencerminkan pemahaman mereka; dan (4) siswa/ mahasiswa diminta memprediksi hal apa yang akan dipelajari pada pertemuan berikutnya, atau membuat pertanyaan yang terkait materi yang telah dipelajari untuk dijadikan Pekerjaan Rumah (PR).

Jenis pembelajaran koeratif yang lain adalah *cooperative base group* (kelompok besar koperatif), yaitu kelompok koperatif jangka panjang, satu semester atau satu tahun, dengan keanggotaan stabil yang tanggungjawab utamanya adalah saling memberikan dukungan, dorongan dan bantuan antar sesama anggota agar dapat berkembang secara akademik, kognitif, dan sosial.

Prosedur yang dapat dilakukan melalui kelompok besar koperatif, sebagai berikut: (1) dukungan akademik; (2) dukungan pribadi; (3) tugas-tugas rutin; (4) evaluasi dan penilaian (Huda, 2012: 104-105).

Dukungan pribadi, yaitu setiap anggota kelompok saling mendorong anggota yang lain untuk menguasai tugas atau materi pembelajaran. Mereka melihat tugas apa yang diterima temannya dan bantuan apa yang mereka butuhkan untuk menyelesaikan

tugas itu. Selanjutnya, kelompok ini mendiskusikan lalu memprediksi jawabannya. Menyampaikan informasi yang mungkin luput dari pengamatan, dan merencanakan, mereview, serta mengedit hasil final tugas tersebut. Setiap anggota kelompok dapat juga membantu teman kelompoknya menghadapi ujian dan memberikan prediksi soal-soal yang mungkin muncul dalam ujian. Bahkan mereka dapat menshare bidang keahlian mereka masing-masing, seperti keahlian dalam computer, seni, dan sebagainya.

Dukungan pribadi setiap anggota kelompok besar koperatif harus menyimak dan bersimpatik pada setiap kali ada anggota lain yang memiliki masalah dengan orangtua atau teman-temannya, yang ingin curhat tentang kehidupan pribadinya. Mereka harus saling menasihati dan membantu memecahkan masalah pribadi yang dimaksud.

Tugas-tugas rutin, yaitu kelompok besar koperatif dapat membuat semacam jadwal pertemuan untuk mengetahui kehadiran masing-masing anggota serta membuat pekerjaan rumah yang dapat membantu meningkatkan keterampilan berpikir mereka.

Evaluasi dan penilaian, yaitu kelompok besar koperatif dapat membuat sejenis struktur penilaian yang mampu mengevaluasi hasil belajar masing-masing anggotanya.

Disamping itu, terdapat juga jenis koperatif dalam bentuk *Integrated use of cooperative learning groups* (gabungan tiga jenis kelompok koperatif), yaitu kelompok koperatif yang dibuat untuk mengefektifkan dan memaksimalkan pembelajaran dalam satu materi pembelajaran atau tugas akademik tertentu.

Satu kelas memiliki kesempatan untuk memadukan ketiga kelompok koperatif sebagaimana dimaksud di atas. Bahkan, untuk setiap materi pembelajaranpun, ketiga kelompok pembelajaran

koperatif dapat dipadukan untuk meningkatkan pemahaman siswa/mahasiswa terhadap materi pembelajaran.

Sebagai contoh gabungan kelompok koperatif dapat dilakukan melalui tahapan.

Tabel: Gabungan Kelompok Koperatif untuk Sesi 50 Menit

Tahap	Aktivitas		Durasi/Menit
1	Pertemuan pertama kelompok besar		10
2	Opsi 1	Pengajaran langsung, lalu membentuk kelompok koperatif informal	35
	Opsi 2	Belajar dalam kelompok koperatif formal	35
	Opsi 3	Pengajaran langsung, lalu membentuk kelompok koperatif formal	35
	Opsi 4	Diskusi akademik	35
3	Pertemuan penutup kelompok besar		5

Sumber: Duha, 2012: 108.

Jika tahapan di atas dibuat dalam bentuk aktivitas pertemuan dalam satu bulan, maka dapat tergambar melalui tabel sebagai berikut:

Tabel: Gabungan Kelompok Koperatif untuk Sesi 50 Menit

Minggu Pertama		Minggu Kedua		Minggu Ketiga	
Dura si	Aktivitas	Dura si	Aktivitas	Dura si	Aktivitas
15	Pertemuan kelompok besar	5	Pertemuan kelompok besar	5	Pertemuan kelompok besar
35	Pengajaran dengan kelompok koperatif informal	40	Kelompok koperatif formal mendiskusikan atau mengerjakan tugas akademik	20	Kelompok koperatif formal mendiskusikan atau mengerjakan tugas akademik
5	Pertemuan kelompok besar koperatif	5	Pertemuan kelompok besar koperatif	10	Pembelajaran dengan kelompok koperatif informal
				5	Pertemuan kelompok besar koperatif

Sumber: Duha, 2012: 108

Guna mengefektifkan penggabungan kelompok koperatif (Duha, 2012: 109) sebagaimana dikemukakan di atas, maka guru/dosen memperhatikan hal-hal sebagai berikut:

- 1) Tugas, rencanakan satu hari yang khusus 100% didedikasikan untuk pembelajaran koperatif. Tujuannya untuk mengetahui efektivitas ketiga jenis kelompok koperatif dalam bentuk gabungan, guna menyelesaikan tugas akademik tertentu.
- 2) Kerjasama, carilah guru/dosen lain yang mengajar pada kelas dan pembelajaran yang sama, kemudian kembangkan satu rencana pembelajaran koperatif bersamanya.
- 3) Tanggungjawab individu, guru/dosen bersama siswa/mahasiswa harus menyetujui rencana ini dan bertanggungjawab untuk menerapkannya dalam pembelajaran.
- 4) Evaluasi, setelah beberapa kali pertemuan, perlu mengevaluasi keberhasilan penerapan ketiga jenis kelompok koperatif, yang dilakukan oleh guru/dosen dan siswa/mahasiswa. Penggabungan hasil evaluasi (guru/dosen dan siswa/mahasiswa) digunakan untuk mengetahui efektif tidaknya penerapan ketiga jenis kelompok koperatif.
- 5) *Improvisasi*, hasil penggabungan evaluasi diharapkan dapat menghasilkan satu sintesis dan rencana perbaikan atau penggabungan kelompok koperatif ke depan.

d. Prinsip-prinsip pembelajaran koperatif

Menurut Rogert & Johnson (dalam Rusman, 2011: 212) ada lima prinsip dasar dalam pembelajaran koperatif, yaitu sebagai berikut:

- 1) Prinsip ketergantungan positif (*positive interdependence*), yaitu keberhasilan dalam penyelesaian tugas tergantung pada usaha yang dilakukan oleh kelompok. Keberhasilan kelompok ditentukan oleh kinerja masing-masing anggota. Oleh karena itu, semua anggota dalam kelompok akan merasakan adanya sikap saling ketergantungan.

2) Tanggungjawab perseorangan (*individual accountability*), yaitu keberhasilan kelompok sangat tergantung dari masing-masing anggota kelompoknya. Oleh karena itu, setiap anggota kelompok mempunyai tugas dan tanggungjawab yang harus dikerjakan.

3) Interaksi tatap muka (*face to face promotion interaction*), yaitu memberikan kesempatan yang luas kepada setiap anggota kelompok untuk bertatap muka, guna melakukan interaksi dan diskusi. Anggota kelompok saling memberi dan menerima informasi, begitu juga terhadap anggota kelompok lain.

4) Partisipasi dan komunikasi (*participation communication*), yaitu melatih siswa untuk dapat berpartisipasi aktif dan berkomunikasi langsung dalam kegiatan pembelajaran.

5) Evaluasi proses kelompok, yaitu menjadwalkan waktu khusus bagi kelompok untuk mengevaluasi proses kerja kelompok dan hasil kerjasama mereka, agar selanjutnya dapat bekerjasama dengan hasil yang lebih efektif dan efisien.

Sementara Johnson dan Johnson (1994) dalam Huda (2012: 46) meng-gambarkannya sebagai elemen-elemen dasar pembelajaran kooperatif, sebagai berikut:

- 1) Interdependensi positif (*positive interdependence*);
- 2) Interaksi promotif (*promotive interaction*);
- 3) Akuntabilitas individu (*individual accountability*)
- 4) Keterampilan interpersonal dan kelompok kecil (*interpersonal and small-group skill*); dan
- 5) Pemrosesan kelompok (*group processing*).

Positive interpedence, yaitu masing-masing anggota kelompok harus bekerjasama, meyakini bahwa mereka tenggelam dan berenang bersama. Pada elemen ini siswa harus bertanggungjawab

pada dua hal, yaitu: (1) mempelajari materi yang ditugaskan; dan (2) memastikan bahwa semua anggota kelompoknya juga mempelajari materi tersebut. Hal ini dapat terjadi, jika siswa merasa terhubung dengan anggota kelompoknya, dan terjadinya ketergantungan positif di antara siswa.

Promotive interaction, yaitu interaksi dalam kelompok dimana setiap anggota saling mendorong dan membantu anggota lainnya, dalam usaha mencapai, menyelesaikan, dan menghasilkan sesuatu untuk tujuan bersama. Hal ini terjadi jika masing-masing anggota kelompok saling memberi bantuan yang efektif, saling bertukar informasi, saling memberikan *feedback* untuk mengimprovisasi performa sebelumnya yang dianggap kurang baik, saling berpendapat, dan sebagainya.

Individual accountability, yaitu setiap anggota kelompok mengerjakan tugas yang menjadi tanggungjawabnya. Akuntabilitas muncul ketika performa setiap anggota dinilai dan hasilnya diberikan kembali kepada mereka dan kelompoknya. Hal ini terjadi jika setiap anggota kelompok dapat mengetahui teman sekelompoknya dan memberikan bantuan dalam penyelesaian tugas kelompok terhadap individu-individu yang ada dalam kelompok.

Interpersonal and small-group skill, yaitu mengoordinasi setiap usaha demi mencapai tujuan kelompok. Siswa harus saling mengerti dan percaya satu sama lain, berkomunikasi dengan jelas dan tidak ambigu, saling menerima dan mendukung satu sama lain, dan mendamaikan setiap perdebatan yang melahirkan konflik (Johnson & F. Johnson, 1991) dalam Huda (2012: 55). Dengan demikian, inti dari *interpersonal and small-group skill* siswa harus diajari keterampilan sosial untuk bekerjasama secara efektif dan

memberi motivasi untuk menerapkan dalam kelompok, guna terwujudnya suasana yang produktif.

Group processing, yaitu refleksi kelompok dalam mendeskripsikan tindakan saling membantu satu sama lainnya, guna meningkatkan efektivitas kerjasama antar anggota untuk mencapai tujuan kelompok.

e. Prosedur pembelajaran koperatif

Pembelajaran koperatif dapat menciptakan suasana ruang kelas yang terbuka (*inclusive*). Hal ini disebabkan karena pembelajaran ini mampu membangun keberagaman dan mendorong koneksi antar siswa. Agar pembelajaran koperatif berjalan sebagaimana idealnya, maka dilakukan langkah-langkah prosedur (Rusman, 2011: 212-213) sebagai berikut:

1) Penjelasan materi

Tahap ini merupakan tahapan penyampaian pokok-pokok materi pelajaran sebelum siswa belajar dalam kelompok. Tujuan utama tahapan ini adalah pemahaman siswa terhadap pokok-pokok materi dalam pembelajaran.

2) Belajar kelompok

Tahapan ini dilakukan setelah guru memberikan penjelasan materi, siswa bekerja dalam kelompok yang telah dibentuk sebelumnya.

3) Penilaian

Penilaian dalam pembelajaran koperatif dilakukan melalui tes atau kuis, yang dilakukan secara individual atau kelompok. Tes individu memberikan penilaian kemampuan individu, sedangkan tes dalam bentuk kelompok memberikan penilaian pada kemampuan kelompok. Hasil akhir setiap siswa merupakan

penggabungan dari nilai individu dan kelompok, dengan catatan nilai kelompok harus sama untuk semua anggota kelompok, karena nilai tersebut adalah nilai bersama dalam kelompok.

4) Pengakuan tim

Pengakuan atau penetapan tim yang dianggap paling menonjol (berprestasi) dapat diberi penghargaan atau hadiah. Pemberian ini diharapkan menjadi motivasi tim untuk berbuat yang lebih baik dan terbaik.

f. Model-model pembelajaran koperatif

Model pembelajaran koperatif menurut identifikasi para pakar dapat dikemukakan sebagai berikut:

1) Model *Student Team Achievement Divisions* (STAD) dari Slavin 1995.

Model *Student Team Achievement Divisions* (STAD) dikembangkan oleh Robert Slavin dan teman-temannya di Universitas John Hopkin. Menurut Slavin (2007) dalam Rusman (2011: 213) model STAD merupakan variasi pembelajaran koperatif yang paling banyak diteliti. Model ini mudah diadaptasi, telah digunakan dalam matematika, IPA, IPS, bahasa Inggris, teknik dan banyak subjek lainnya, dan pada tingkat sekolah dasar sampai perguruan tinggi.

Dalam STAD, para siswa dibagi dalam tim belajar yang terdiri atas empat orang yang berbeda-beda kemampuan, jenis kelamin, dan latar belakang etniknya. Guru menyampaikan pelajaran, lalu siswa bekerja dalam tim mereka untuk memastikan bahwa semua anggota tim telah menguasai pelajaran. Selanjutnya, siswa mengerjakan kuis mengenai materi secara sendiri-sendiri, dimana mereka pada saat itu tidak diperkenankan untuk saling bantu (Slavin, 2005: 11).

Meskipun para siswa belajar bersama, mereka tidak boleh saling membantu dalam mengerjakan kuis, akan tetapi tetap mereka dalam kegiatan kerjasama. Kuis dikerjakan secara sendiri-sendiri dengan maksud untuk menentukan skor awal terhadap nilai anggota tim, yang kelak dijadikan sebagai bahan pembandingan terhadap hasil yang dicapai sebelumnya. Tujuan lain, agar terdapat tanggungjawab individual dalam hal belajar, dan diharapkan mampu memotivasi siswa untuk memberi penjelasan dengan baik satu sama lain, karena satu-satunya cara bagi tim untuk berhasil adalah dengan membuat semua anggota tim menguasai informasi atau kemampuan yang diajarkan oleh guru.

Gagasan utama dari STAD adalah untuk memotivasi siswa, agar dapat saling mendukung dan membantu satu sama lain dalam menguasai kemampuan yang diajarkan oleh guru. Jika para siswa ingin timnya mendapatkan penghargaan, mereka harus bekerjasama teman satu timnya untuk mempelajari materi yang telah disiapkan oleh guru. Mereka harus mendukung teman satu timnya untuk dapat melakukan yang terbaik, menunjukkan norma bahwa belajar itu penting, berharga, dan menyenangkan (Slavin, 2005: 12). Dengan demikian, mereka dapat bekerja secara berpasangan dan dapat membandingkan jawaban masing-masing, mendiskusikan setiap hal yang mengandung ketidaksesuaian. Selanjutnya, mereka dapat mendiskusikan tentang pendekatan penyelesaian masalah. Mereka juga dapat saling memberi kuis mengenai objek yang sedang dipelajari, selain kuis yang diberikan oleh guru.

2) *Cooperative Jigsaw* (model tim ahli) dari Aronson, Blaney, Stephen, Sikes, dan Snapp 1978.

Model *Jigsaw* merupakan adaptasi dari teknik teka-teki Elliot Aronson (1978). *Jigsaw* dalam bahasa Inggris diartikan gergaji ukir,

dan ada juga yang menyebutnya dengan istilah *puzzle* yaitu sebuah teka-teki menyusun potongan gambar (Rusman, 2011: 217). Dalam teknik ini, siswa bekerja dalam anggota kelompok yang sama, yaitu empat orang dengan latar belakang yang berbeda, seperti latar belakang kemampuan, jenis kelamin, dan latar belakang etnik. Para siswa ditugaskan membaca bab, buku kecil, atau materi lain yang bersifat penjelasan terperinci lainnya. Tiap anggota tim ditugaskan secara acak untuk menjadi “ahli” dalam aspek tertentu dari tugas membaca tersebut (Slavin, 2005: 14).

Pada dasarnya, model ini guru membagi satuan informasi yang besar menjadi komponen-komponen lebih kecil. Selanjutnya guru membagi siswa ke dalam kelompok koperatif yang terdiri dari empat orang. Tiap orang bertanggungjawab terhadap penguasaan setiap komponen atau subtopik yang ditugaskan guru. Langkah-langkah pembelajarannya (Komalasari, 2011: 65) dapat dilakukan sebagai berikut:

- a) Siswa dikelompokkan dalam empat anggota tiap tim;
- b) Tiap siswa dalam tim diberi bagian materi yang berbeda;
- c) Tiap siswa dalam tim diberi bagian materi yang ditugaskan;
- d) Anggota dari tim yang berbeda yang telah mempelajari bagian/subbab yang sama, bertemu dengan kelompok baru (kelompok ahli) untuk mendiskusikan subbab mereka;
- e) Setelah selesai diskusi sebagai tim ahli, tiap anggota kembali ke kelompok asal, dan bergantian mengajar teman satu tim mereka tentang subbab yang mereka kuasai, dan tiap anggota lainnya mendengarkan dengan sungguh-sungguh;
- f) Tiap tim ahli mempresentasikan hasil diskusi;
- g) Guru memberi evaluasi; dan
- h) Penutup, guru menutup pembelajaran.

Memperhatikan langkah-langkah di atas, Budimansyah dan Komalasari (2009) mengilustrasikan dalam gambar sebagai berikut:

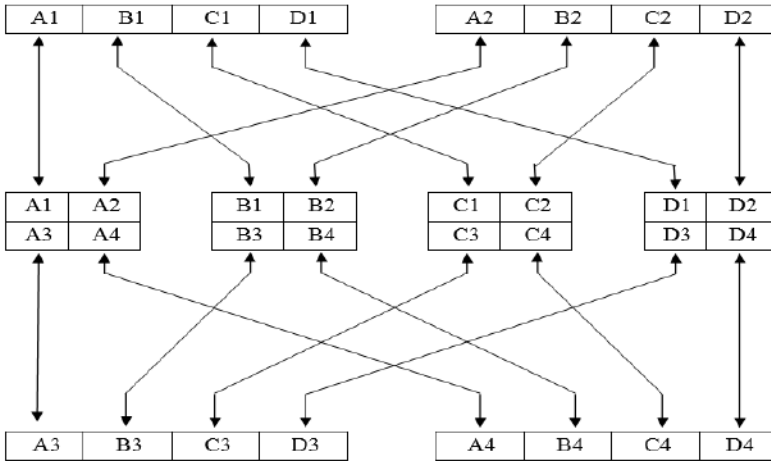

(Komalasari, 2011: 66)

Gambar di atas melukiskan bentuk gergaji, dimana kegiatan siswa dibagi menjadi tiga tahapan. Tahap I, masing-masing anggota mendapatkan tugas tersendiri dan tugas itu menjadi tanggungjawabnya dalam hal penguasaan. Tahap II, masing-masing anggota tim bertemu dengan kelompok lain, berdasarkan kesamaan tugas. Mereka saling berdiskusi satu sama lainnya, dan hasil diskusi itulah yang dapat melahirkan tim ahli. Tahap III, tim ahli kembali ke kelompok asalnya, dan mereka menyampaikan informasi mutakhir tentang materi pembelajaran yang dipelajari pada pertemuan itu. Dengan demikian, terjadilah proses pembelajaran yang sifatnya koperatif dengan penekanan pembelajaran yang menunjukkan sebuah norma, bahwa sesungguhnya belajar itu penting, berharga, dan menyenangkan.

3) *Numbered heads together* (kepala bernomor) dari Spencer Kagan 1992.

Model pembelajaran ini pertama diperkenalkan oleh S. Kagan (1992) dalam (Komalasari, 2011: 62) dimana setiap siswa diberi nomor, kemudian dibuat satu kelompok yang secara acak guru memanggil nomor satu persatu. Langkah-langkah pembelajarannya dilakukan sebagai berikut:

- a) Siswa dibagi dalam kelompok, dan setiap anggota kelompok mendapatkan nomor yang tersendiri;
- b) Guru memberi tugas, dan masing-masing kelompok mengerjakannya;
- c) Kelompok mendiskusikan jawaban yang benar, dan memastikan tiap anggota kelompok dapat mengerjakan/mengetahui jawabannya;
- d) Guru memanggil satu nomor siswa, dan melaporkan hasil kerjasama mereka;
- e) Guru memberi kesempatan kepada anggota kelompok lain untuk memberi tanggapan, dengan cara menunjuk nomor lain; dan
- f) Kesimpulan.

Memperhatikan langkah-langkah di atas, maka model ini sangat sederhana dan mudah digunakan oleh guru siapapun, tidak dibutuhkan keahlian khusus dalam hal penggunaannya. Guru hanya menyediakan nomor dan tugas yang harus dikerjakan oleh siswa, kemudian mereka mendiskusikannya. Dalam hal memberikan jawaban, siswa diberi kesempatan untuk menjawab pertanyaan-pertanyaan berdasarkan pilihan guru dari nomor yang guru

inginkan. Dengan demikian, model ini masih sangat mendominasi keterlibatan guru dalam pembelajaran.

4) *Cooperative script* (skrip koperatif) dari Dansereu 1985.

Model *cooperative script* merupakan model koperatif yang diperkenalkan Dansereu (1985) dalam (Komalasari, 2011: 63) dimana siswa bekerja berpasangan, dan secara lisan bergantian mengikhtisarkan bagian-bagian materi yang dipelajari.

Lebih lanjut Komalasari (2011) mengidentifikasi langkah-langkah pembelajaran koperatif model skrip, sebagai berikut:

- a) Guru membagi siswa untuk berpasangan;
- b) Guru membagikan materi pembelajaran kepada tiap siswa untuk dibaca dan mereka membuat ringkasan;
- c) Guru menetapkan siapa yang pertama berperan sebagai pembicara, dan siapa yang berperan sebagai pendengar;
- d) Pembicara membacakan ringkasannya secara lengkap, dengan memasukkan ide-ide pokok dalam ringkasannya;
- e) Pendengar menyimak, mengoreksi, menunjukkan ide-ide pokok yang kurang lengkap, dan membantu mengingat/menghafal ide-ide pokok dengan menghubungkan materi sebelumnya, atau dengan materi lain;
- f) Siswa bertukar peran, semula sebagai pembicara ditukar menjadi pendengar dan sebaliknya. Hal-hal yang dilakukannya sama dengan poin-poin di atas; dan
- g) Siswa bersama guru memberikan kesimpulan, kemudian guru menutup pembelajaran.

Memperhatikan langkah-langkah di atas, maka model inipun dianggap sangat sederhana, karena intinya hanya tiga, yaitu; (1)

siswa diarahkan berpasangan; (2) ada tugas/materi; dan (3) mereka silih berganti menjadi pembicara dan pendengar. Jika didapatkan peserta yang tidak termotivasi dengan model ini, maka yang terjadi bukan pembelajaran, akan tetapi peserta menjadi acuh tak acuh dengan kondisi ini, bahkan kelas bisa menjadi gaduh. Sebaliknya, jika guru memiliki kemampuan manajerial yang memadai dalam pengelolaan kelas, maka model ini patut dipertimbangkan dalam pelaksanaan pembelajaran kooperatif.

5) *Think pair and share* dari Frank Lyman 1985.

Strategi *Think Pair and Share* (TPS) atau berpikir berpasangan berbagi, merupakan jenis pembelajaran kooperatif yang dirancang untuk memengaruhi pola interaksi siswa. Model ini pertama kali dikembangkan oleh Frank Lyman dan koleganya (1985) pada Universitas Maryland (Arends, 1997 dalam Komalasari, 2011: 64) yang dianggapnya sangat efektif untuk membuat variasi suasana pola diskusi kelas. Model ini mengasumsikan bahwa semua relasi atau kelompok diskusi membutuhkan pengaturan untuk mengendalikan kelas secara keseluruhan, dan prosedur yang dibutuhkan adalah *think-pair-share*.

Dalam menggunakan model ini, maka langkah-langkah yang harus ditempuh oleh guru (Arends, 1997 dalam Komalasari, 2011: 64), sebagai berikut:

a) *Thinking* (berpikir), yakni guru mengajukan pertanyaan atau masalah yang dikaitkan dengan pembelajaran, selanjutnya siswa diberi waktu beberapa menit untuk berpikir sendiri terhadap jawaban dari pertanyaan-pertanyaan.

b) *Pairing* (berpasangan), yakni guru meminta siswa untuk berpasangan dan mendiskusikan apa yang telah mereka peroleh. Interaksi selama waktu yang ditentukan (4-5 menit) mereka dapat menyatukan persepsi terhadap jawaban pertanyaan.

c) *Sharing* (berbagi), yakni sebagai langkah akhir guru meminta pasangan-pasangan untuk membagi jawaban terhadap keseluruhan siswa. Hal ini dilakukan dengan cara berkeliling dalam ruangan, dari pasangan ke pasangan untuk melaporkan jawaban-jawaban pertanyaan guru.

Memperhatikan langkah-langkah di atas, maka model inipun tergolong mudah diterapkan dalam pembelajaran, tinggal yang dibutuhkan kemampuan manajerial guru mengelola kelas. Model ini, sungguh patut dipertimbangkan jika seorang guru ingin menerapkan model pembelajaran koperatif.

Sesungguhnya model koperatif sungguh beragam, masih banyak model lain, seperti model koperatif *snowball throwing* (melempar bola salju), *team games tournament* yang biasa disingkat TGT, *cooperative integrated reading and composition* yang disingkat CIRC (koperatif terpadu membaca dan menulis), *two stay two stray* (dua tinggal dua tamu), dan sebagainya. Namun demikian, yang patut dicatat dalam pembelajaran koperatif ada lima perspektif teoretis yang mendasarinya yaitu: (1) motivasional; (2) kohesi sosial; (3) kognitif; (4) perkembangan; dan (5) elaborasi kognitif (Huda, 2012: 33-34).

Motivasional, berasumsi bahwa usaha-usaha koperatif didasarkan pada penghargaan kelompok dan struktur tujuan. *Kohesi sosial*, berasumsi bahwa pembelajaran koperatif berpengaruh terhadap prestasi siswa jika dalam kelompok koperatif terjalin sikap saling bantu membantu, memiliki sikap kepedulian yang memadai, dan sukses secara bersama-sama. *Kognitif*, berasumsi bahwa pembelajaran koperatif fokus pada bagaimana manusia bertindak, berpikir, dan berproses untuk belajar. *Perkembangan*, berasumsi bahwa pembelajaran koperatif menekankan siswa bekerjasama, konflik social kognitif akan muncul, dan melahirkan ketidak-

seimbangan. Hal inilah yang nantinya dapat meningkatkan kemampuan siswa untuk berpikir, bernalar, dan berbicara. Dengan demikian, terjadilah sebuah perkembangan. *Elaborasi kognitif*, berasumsi bahwa pembelajaran koperatif dapat menjadi latihan kognitif yang mampu meningkatkan pembelajaran. Padanya terdapat penambahan informasi baru dan restrukturasi informasi yang sudah ada.

2. Teori Pendukung

a. Pembelajaran Konstruktivistis

Konstruktivisme adalah filsafat pengetahuan yang beranggapan bahwa pengetahuan adalah hasil konstruksi manusia itu sendiri. Manusia mengkonstruksi pengetahuan mereka melalui interaksi dengan objek, fenomena, pengalaman dan lingkungan. Menurut paham konstruktivisme, pengetahuan tidak dapat ditransfer begitu saja dari seseorang kepada orang lain, tetapi harus diinterpretasikan sendiri oleh tiap-tiap orang. Pengetahuan bukan sesuatu yang sudah jadi tetapi merupakan suatu proses yang berkembang terus-menerus. Filsafat konstruktivisme memberikan landasan bagi lahirnya teori belajar konstruktivistik (Hamat & Embi, 2010; Haruthaithanasan, 2010).

Manusia mengkonstruksi pengetahuan mereka melalui interaksi dengan objek, fenomena, pengalaman dan lingkungan.

Menurut teori konstruktivisme, pengetahuan aktif dibangun oleh individu dan mengetahui adalah proses yang adaptif, yang mengatur dunia pengalaman individu. Oleh karena itu, pelajar tidak dianggap sebagai responden terkontrol untuk sebuah stimulus seperti dalam rubrik behavioris, tetapi sebagai "ilmuwan" yang aktif

mengkonstruksi pengetahuan seraya memahami dunia berdasarkan filter pribadi, pengalaman, tujuan, keingintahuan dan keyakinan. Menurut teori konstruktivisme, pengetahuan tidak bisa dipaksakan atau ditransfer secara utuh dari pikiran “Maha Mengetahui” ke pikiran lain (Karagiorgi, & Symeou, 2005). Teori pembelajaran konstruktivis percaya bahwa pengetahuan dikonstruksi secara aktif oleh pebelajar dari pada diterima melalui guru, pebelajar aktif mengkonstruksi pengetahuan dari pada pasif menerima informasi (Wang, 2008; Hamat & Embi, 2010; Bower et al., 2010).

Belajar menurut pandangan konstruktivisme lebih sebagai proses regulasi diri (*self regulated learning*) dalam menyelesaikan konflik kognitif yang sering muncul melalui pengalaman konkrit, wacana kolaboratif, dan interpretasi. Konsep konflik kognitif berawal pada teori *equilibrium* Piaget. Untuk mengurangi konflik, diperlukan adanya motivasi yang kuat, oleh karena itu, untuk belajar, konflik kognitif sangat dibutuhkan. Konflik kognitif merupakan kondisi yang diperlukan untuk terjadinya perubahan konsep pada diri anak dalam proses pembelajaran. (Guzzetti, dkk,1993 dalam Kang, Scharmann., dan Noh, 2004). Namun demikian konflik kognitif perlu dipertimbangkan secara mendalam pada berbagai situasi (Cantor, 1983 dalam Kang, Scharmann dan Noh, 2004)

Belajar menurut pandangan konstruktivisme lebih sebagai proses regulasi diri (*self regulated learning*) dalam menyelesaikan konflik kognitif yang sering muncul melalui pengalaman konkrit, wacana kolaboratif, dan interpretasi.

Vygotsky dalam konstruktivisme sosialnya, berpandangan bahwa pengetahuan adalah hasil konstruksi secara sosial dalam suatu konteks sosial budaya (Wang, 2008 & Bay, 2011). Lingkungan

pembelajaran secara kolaborasi mendukung belajar melalui interaksi sosial, dan ini akan meningkatkan belajar bagaimana menganalisis problem dari sudut pandang yang berbeda dan menghasilkan banyak solusi (Bay, 2011). Proses ini memungkinkan siswa dengan cepat mengkonstruksi ide-ide baru dengan tingkat pencapaian yang tinggi. Proses belajar kolaborasi membuat pebelajar bekerja dalam harmoni dengan sesamanya, mendukung ide-ide yang secara positif mempengaruhi hasil belajarnya, berpartisipasi dalam pengambilan keputusan, memanfaatkan peranan perbedaan dan bekerja bersama dengan senang (Bay, 2011).

Lingkungan pembelajaran secara kolaborasi mendukung belajar melalui interaksi sosial, dan ini akan meningkatkan belajar bagaimana menganalisis problem dari sudut pandang yang berbeda dan menghasilkan banyak solusi

Prinsip-prinsip pembelajaran konstruktivis terdiri atas: (1) *learning personalization*, meliputi disain kurikulum dan pembelajaran sesuai dengan kebutuhan individu siswa yang belajar, otonom dalam menemukan cara belajar mereka sendiri atau mengelola sendiri langkah-langkah pembelajaran dan bagaimana mereka belajar dan menerapkan standar pembelajaran yang fleksibel, kriteria dan sistem penilaian, (2) *reflective thinking*, meliputi merangsang keterampilan berpikir, mengevaluasi pengetahuan peserta didik secara kritis dan instruksi melalui pertanyaan guru, (3) *problem-solving and investigation*, meliputi belajar sambil melakukan, merangsang keterampilan dan proses penyelidikan dalam memecahkan masalah dan melakukan penelitian, serta belajar penemuan, (4) *relevance to daily-life*, meliputi belajar dalam situasi otentik, seperti dalam kehidupan sehari-hari dan dalam pekerjaan dan relevan dengan pengalaman siswa, (5) *collaborative Learning*,

meliputi masyarakat belajar, tugas kelompok, berbagi pengetahuan, belajar bersama dan saling membantu, (6) *Discussion*, meliputi wacana, perdebatan, percakapan, terbuka, ide-ide diekspresikan, negosiasi, dan interaksi sosial secara verbal, dan (7) *teacher Scaffolding*, meliputi bimbingan dari para guru untuk mencapai tugas, tantangan tugas-tugas sulit, dan dorongan belajar dan motivasi (Haruthaithanasan, 2010)

Penerapan konstruktivisme dalam pembelajaran dapat dilakukan dengan cara sebagai berikut: (1) menggunakan pendekatan konstruktivis, (2) memfasilitasi peserta didik untuk belajar, (3) mempertimbangkan pengetahuan dan tingkat pemikiran peserta didik, (4) menggunakan penilaian yang terus menerus, dan (5) meningkatkan kemampuan intelektual murid, dan menjadikan ruang kelas sebagai ruang eksplorasi dan penemuan (Santrock, 2004). Menurut teori konstruktivis, pembelajaran lebih efektif jika guru menggunakan metode konstruktivis yang lebih memusatkan pada aktivitas belajar dan pengalaman siswa, berpusat pada interaksi siswa-siswa dan siswa dengan guru, bekerja dengan bahan konkrit dalam memecahkan masalah yang realistis (Bernstein 1996., Brousseau 1997., Shuell 1996 dalam Shumba, 2011). Pemberian tantangan kepada anak akan meningkatkan perkembangan kognitifnya. Tugas-tugas yang menantang memberikan banyak manfaat, sedangkan tugas-tugas yang tidak dapat diselesaikan anak sekalipun dengan bantuan orang lain tidak bermanfaat sama sekali. Oleh sebab itu, guru sebaiknya memberikan beberapa tugas yang hanya dapat diselesaikan anak melalui bantuan orang lain (Ormrod, 2008).

Pemberian tantangan kepada anak akan meningkatkan perkembangan kognitifnya.

Menurut paradigma konstruktivistik, pembelajaran lebih mengutamakan penyelesaian masalah, mengembangkan konsep, konstruksi solusi dan algoritma dari pada menghafal prosedur dan menggunakannya untuk memperoleh satu jawaban benar. Pembelajaran lebih dicirikan oleh aktivitas eksperimentasi, pertanyaan-pertanyaan, investigasi, hipotesis, dan model-model yang dibangkitkan oleh siswa sendiri. Secara umum, terdapat lima prinsip dasar yang melandasi kelas konstruktivistik, yaitu (1) meletakkan permasalahan yang relevan dengan kebutuhan siswa, (2) menyusun pembelajaran di sekitar konsep-konsep utama, (3) menghargai pandangan siswa, (4) materi pembelajaran menyesuaikan terhadap kebutuhan siswa, (5) menilai pembelajaran secara kontekstual (Santya, 2007).

Guru konstruktivistik memiliki ciri-ciri sebagai berikut: (1) menghargai otonomi dan inisiatif siswa, (2) menggunakan data primer dan bahan manipulatif dengan penekanan pada keterampilan berpikir kritis, (3) mengutamakan kinerja siswa berupa mengklasifikasi, menganalisis, memprediksi, dan mengkreasi dalam mengerjakan tugas, (4) menyertakan respon siswa dalam pembelajaran dan mengubah model dan/atau strategi pembelajaran sesuai dengan karakteristik materi pelajaran, (5) menggali pemahaman siswa tentang konsep-konsep yang akan dibelajarkan sebelum *sharing* pemahamannya tentang konsep-konsep tersebut (6) menyediakan peluang kepada siswa untuk berdiskusi baik dengan dirinya maupun dengan siswa yang lain, (7) mendorong sikap *inquiry* siswa dengan pertanyaan terbuka yang menuntut mereka untuk berpikir kritis dan berdiskusi antar temannya (8) meng-elaborasi respon awal siswa (9) menyertakan siswa dalam pengalaman-pengalaman yang dapat menimbulkan kontradiksi terhadap hipotesis awal mereka dan kemudian mendorong diskusi, (10) menyediakan kesempatan yang cukup

kepada siswa dalam memikirkan dan mengerjakan tugas-tugas, dan (11) menumbuhkan sikap ingin tahu siswa melalui penggunaan model pembelajaran yang beragam (Santayasa, 2007).

Menurut Kitto (2009) semua hasil pembelajaran siswa yang diperoleh melalui penerapan konstruktivisme sosial dan kognitif personal lebih baik, walaupun dalam implementasinya membutuhkan perancangan tema agar keaktifan siswa lebih merata. Konstruktivisme adalah teori belajar yang menekankan pentingnya peserta didik secara aktif membangun pengetahuannya sendiri berdasarkan makna dari pengalaman yang mereka alami (Doolittle and Camp, 1999).

Semua hasil pembelajaran siswa yang diperoleh melalui penerapan konstruktivisme sosial dan kognitif personal lebih baik, walaupun dalam implementasinya membutuhkan perancangan tema agar keaktifan siswa lebih merata

Beberapa kontribusi positif dan implikasi konstruktivisme dalam pembelajaran seperti: (1) proses belajar dan mengajar menjadi lebih terpusat pada siswa, (2) pendidikan menjadi lebih manusiawi, (3) jika diasumsikan bahwa siswa harus membangun pengetahuan mereka sendiri, harus dipertimbangkan bahwa siswa bukan blanko kosong, (4) siswa adalah makhluk yang rasional, (5) jika guru ingin memodifikasi konsep siswa dan struktur-struktur konseptual, guru harus merancang sebuah model berpikir bagi siswa tersebut, (6) meminta siswa untuk menjelaskan bagaimana siswa sampai pada sebuah jawaban, dan (7) memberi kesempatan bagi siswa untuk mencari cara menyelesaikan masalah (Holton, 2010).

b. Teori Piaget

1) Perkembangan Kognitif

Menurut Piaget perkembangan kognitif terjadi dalam empat tahap, yaitu: tahap sensori motorik, praoperasional, operasional konkrit, dan operasional formal (Ormrod, 2009; Santrock, 2009; Gredler, 2011). Pada tahap sensori motorik (lahir sampai usia 2 tahun), bayi membangun pemahaman dunia dengan mengkoordinasikan pengalaman indrawi dan tindakan fisik. Bayi melangkah maju dari tindakan instingtual dan refleksif saat baru saja lahir ke pemikiran simbolis menjelang akhir tahap ini. Pada tahap praoperasional (2-7 tahun) anak mulai merepresentasikan dunia dengan kata dan gambar. Kata dan gambar ini merefleksikan peningkatan pemikiran simbolis dan melampaui koneksi informasi indrawi dan tindakan fisik. Tahap oprasional konkrit (7 - 11 tahun), anak bisa bernalar secara logis tentang kejadian-kejadian konkrit dan mampu mengklasifikasi objek ke dalam kelompok yang berbeda-beda. Tahap operasional formal (11 tahun sampai dewasa), remaja berpikir secara lebih abstrak, idealistis dan logis (Santrock, 2010).

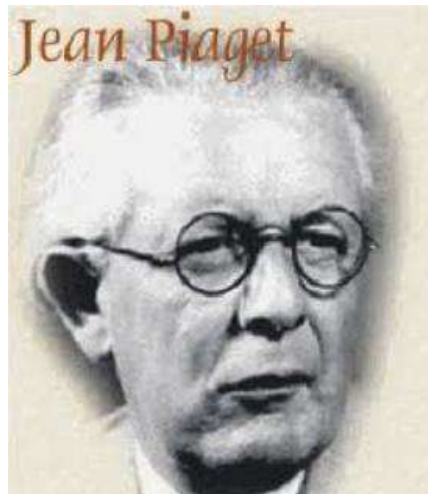

Gambar: Jean Piaget (<http://www.google.com>)

2) Proses Kognitif

Menurut Piaget dalam Woolfolk (2008), setiap *species* mewarisi dua kecenderungan dasar yang sama, yaitu organisasi dan adaptasi. Organisasi adalah pengombinasian, penataan, pengombinasian ulang dan penataan ulang berbagai perilaku dan pikiran menjadi sistem-sistem yang koheren. Orang lahir dengan kecenderungan untuk mengorganisasikan proses-proses berpikirnya menjadi struktur-struktur psikologis, oleh Piaget struktur tersebut dinamakan skema. Skema adalah sistem tindakan atau pikiran yang terorganisasi yang memungkinkan kita untuk merepresentasikan secara mental atau memikirkan tentang berbagai objek dan kejadian di dunia. Menurut Santrock (2004) skema adalah konsep atau kerangka yang eksis di dalam pikiran individu yang dipakai untuk mengorganisasikan dan menginterpretasikan informasi.

Organisasi adalah pengombinasian, penataan, pengombinasian ulang dan penataan ulang berbagai perilaku dan pikiran menjadi sistem-sistem yang koheren.

Adaptasi adalah penyesuaian diri dengan lingkungan. Ada dua proses dasar yang terlibat dalam adaptasi, yaitu asimilasi dan akomodasi. Asimilasi terjadi ketika seseorang menggunakan skema-skema yang sudah ada untuk memahami berbagai kejadian di dunianya (Woolfolk, 2008^b) atau ketika seseorang memasukkan pengetahuan baru kedalam pengetahuan yang sudah ada (Santrock, 2004), atau proses merespon suatu peristiwa baru secara konsisten dengan rancangan yang telah dimiliki (Ormrod, 2008^a). Asimilasi melibatkan usaha untuk memahami sesuatu yang

baru dengan mencocokkannya dengan apa yang sudah diketahui (Woolfolk, 2008).

Adaptasi adalah penyesuaian diri dengan lingkungan. Ada dua proses dasar yang terlibat dalam adaptasi, yaitu asimilasi dan akomodasi

Asimilasi melibatkan usaha untuk memahami sesuatu yang baru dengan mencocokkannya dengan apa yang sudah diketahui

Akomodasi terjadi ketika seseorang harus mengubah skema-skema yang sudah ada untuk merespon situasi baru (Woolfolk, 2008^b) atau terjadi ketika seseorang menyesuaikan diri pada informasi baru, yakni seseorang menyesuaikan skema mereka dengan lingkungannya (Santrock, 2004), atau proses merespon suatu peristiwa baru dengan memodifikasi suatu rancangan yang telah ada atau dengan membentuk suatu rancangan baru (Ormrod, 2008^a). Menurut Piaget, mengorganisasikan, mengasimilasikan dan mengakomodasikan dapat dipandang sebagai tindakan penyeimbangan yang kompleks (Woolfolk, 2008).

Akomodasi terjadi ketika seseorang harus mengubah skema-skema yang sudah ada untuk merespon situasi baru

Setiap pengalaman yang dialami seseorang akan melibatkan asimilasi dan akomodasi. Kejadian-kejadian yang berkorespondensi dengan skemata organisme membutuhkan

akomodasi. Jadi, semua pengalaman melibatkan dua proses yang sama-sama penting, yaitu: pengenalan atau mengetahui yang berhubungan dengan proses asimilasi, dan akomodasi yang menghasilkan modifikasi struktur kognitif. Modifikasi ini dapat disamakan dengan proses belajar. Dengan kata lain, kita merespon dunia berdasarkan pengalaman kita sebelumnya atau asimilasi, tetapi setiap pengalaman memuat aspek-aspek yang berbeda dengan pengalaman yang kita alami sebelumnya. Aspek unik dari pengalaman ini menyebabkan perubahan dalam struktur kognitif kita atau akomodasi, oleh sebab itu akomodasi menyediakan sarana utama bagi perkembangan intelektual (Herhenhahn & Olson, 2008).

Dalam teorinya, Piaget mengemukakan bahwa perubahan-perubahan aktual dalam berpikir terjadi melalui proses penyeimbangan atau ekuilibrium (Woolfolk, 2008^b). Ekuilibrium adalah proses dimana seorang individu merespon peristiwa-peristiwa baru berdasarkan skema yang sudah ada (Ormrod, 2008). Ekuilibراسi adalah suatu mekanisme untuk menjelaskan bagaimana anak bergerak dari satu tahap pemikiran ke tahap pemikiran selanjutnya. Pergeseran ini terjadi saat anak mengalami konflik kognitif atau disequilibrium dalam usahanya untuk memahami dunia. Pada akhirnya anak memecahkan konflik ini dan mendapatkan keseimbangan (Santrock, 2004; Ormrod, 2008). Bila seseorang menawarkan skema tertentu pada sebuah kejadian atau situasi, dan skema itu bekerja maka menyebabkan *ekuilibrium* atau keseimbangan, bila skema tidak bekerja menyebabkan rasa tidak nyaman, maka menimbulkan disequilibrium atau ketidakseimbangan. Hal ini akan memotivasi seseorang untuk terus mencari solusi melalui asimilasi dan akomodasi sehingga pikiran berubah dan bergerak maju (Woolfolk, 2008).

Piaget: Perubahan-perubahan aktual dalam berpikir terjadi melalui proses penyeimbangan atau *ekuilibrum*

Asimilasi dan akomodasi juga disebut sebagai *invariant* fungsional atau *functional invariants* sebab keduanya berlangsung disemua level perkembangan intelektual. Tetapi jelas, bahwa pengalaman sebelumnya cenderung melibatkan lebih banyak akomodasi ketimbang pengalaman yang kemudian karena semakin banyak hal-hal yang dialami akan berhubungan dengan struktur kognitif yang ada, dan membuat akomodasi substansial makin kurang diperlukan saat individu bertambah dewasa (Herhenhahn & Olson, 2008).

3) Prinsip Pembelajaran Piaget

Beberapa asumsi dasar Piaget untuk mendeskripsi perubahan-perubahan pemikiran logis pada anak adalah (1) anak-anak adalah pembelajar aktif dan termotivasi, (2) anak-anak mengkonstruksi pengetahuan mereka berdasarkan pengalaman, (3) anak-anak belajar melalui dua proses yang saling melengkapi, yaitu asimilasi dan akomodasi, (4) interaksi anak dengan lingkungan fisik dan sosial adalah faktor yang sangat penting bagi perkembangan kognitif, (5) proses ekuilibrasi mendorong kemajuan ke arah kemampuan berpikir yang semakin kompleks, dan (6) sebagai salah satu akibat dari perubahan kematangan di otak, anak-anak berpikir dengan cara-cara yang secara kualitatif berbeda pada usia yang berbeda (Ormrod, 2008).

Menurut Gredler (2011), jika masa kanak-kanak diterima sebagai fase yang niscaya dan penting dalam perkembangan pemikiran logikal, maka pendidikan akan dilihat secara berbeda. Pola pemikiran anak-anak akan mengalami perubahan kualitatif yang penting bagi perkembangan pemikiran hipotetis logikal. Karena itu, hubungan antara sistem pendidikan dan anak akan bersifat

resiprokal atau timbal balik. Piaget merekomendasikan penggunaan metode aktif yang mengharuskan siswa melakukan penelitian aktif atas topik yang menarik baginya.

Implikasi teori Piaget dalam pembelajaran (Haruthaihanasan, 2010) adalah: (1) siswa secara aktif menanggapi lingkungan (bukan melalui stimulus-respon perilaku), menerapkan model mental mereka, dan terlibat dalam perkembangan belajar melalui interaksi dengan lingkungan (Ormrod, 2004), (2) pembelajaran konstruktivis kognitif terjadi melalui asimilasi (membuat informasi dan sesuai dengan lingkungan dalam model mental) dan akomodasi (memodifikasi model mental atau membentuk yang baru agar sesuai lingkungan), (3) kurikulum dan pengajaran harus dirancang untuk mencocokkan sifat masing-masing siswa dalam belajar dan kebutuhan individu, menyediakan mereka otonomi untuk menemukan cara belajar mereka sendiri (Bonk & Cunningham, 1998), (4) untuk melaksanakan otonomi belajar, instruksi harus: (a) menyediakan berbagai sumber pengetahuan, kegiatan pembelajaran dan alat, (b) menerapkan standar yang fleksibel, kriteria, dan sistem penilaian, dan (c) mendorong keragaman pendapat melalui pertanyaan terbuka (Airasian & Walsh, 1997), (5) instruksi yang ditujukan untuk menumbuhkan kemampuan kognitif harus mendorong pemeriksaan pengetahuan secara kritis, serta refleksi diri untuk perbaikan belajar melalui berlatih keterampilan berpikir seperti: kemampuan untuk menggeneralisasi, menganalisis, mensintesis, dan mengevaluasi (Airasian & Walsh, 1997), (6) untuk meningkatkan interaksi dengan lingkungan, instruksi harus memberikan pengalaman langsung dan belajar dengan melakukan, bukan hanya mempelajari teori dan fakta (Bonk & Cunningham, 1998), dan (7) tentang penyelidikan ilmiah aktif, instruksi harus mencakup proyek-proyek penelitian individu untuk

memecahkan masalah tertentu berdasarkan kepentingan siswa sendiri (Churach & Fisher, 2001).

Untuk membantu siswa menggunakan operasi-operasi formal dapat dilakukan cara antara lain: (1) menggunakan strategi dan bahan pengajaran operasional-konkrit, (2) memberikan kesempatan kepada siswa untuk mengeksplorasi banyak pertanyaan hipotetis, (3) memberikan kesempatan kepada siswa untuk menyelesaikan berbagai masalah dan menalarnya secara ilmiah, dan (4) bila memungkinkan, ajarkan konsep-konsep luas dengan menggunakan bahan-bahan dan ide-ide yang relevan dengan kehidupan siswa (Woolfolk, 2008^a). Konstruktivisme kognitif berpandangan bahwa pengetahuan dikonstruksi oleh pebelajar secara individu berdasarkan informasi baru dan pengalaman sebelumnya. Pengetahuan adalah hasil internalisasi dan rekonstruksi realitas eksternal yang berlangsung secara akurat (Karagiorgi, & Symeou, 2005)

Pengetahuan adalah hasil internalisasi dan rekonstruksi realitas eksternal yang berlangsung secara akurat

c. Teori Vygotsky

1) *Zone of Proximal Development*

Vygotsky merupakan salah satu tokoh dalam konstruktivisme sosial. Konstruktivisme sosial, berpandangan bahwa pengetahuan adalah hasil konstruksi secara sosial dalam suatu konteks sosial budaya (Wang, 2008 & Bay, 2011). Lingkungan pembelajaran secara kolaborasi mendukung belajar melalui interaksi sosial, dan ini akan meningkatkan belajar bagaimana menganalisis problem dari sudut pandang yang berbeda dan menghasilkan banyak solusi (Bay, 2011). Proses ini memungkinkan siswa dengan cepat

mengkonstruksi ide-ide baru dengan tingkat pencapaian yang tinggi. Proses belajar kolaborasi membuat pebelajar bekerja dalam harmoni dengan sesamanya, mendukung ide-ide yang secara positif mempengaruhi hasil belajarnya, berpartisipasi dalam pengambilan keputusan, memanfaatkan perbedaan dan bekerja bersama dengan senang (Bay, 2011).

Lingkungan pembelajaran secara kolaborasi mendukung belajar melalui interaksi sosial, dan ini akan meningkatkan belajar bagaimana menganalisis problem dari sudut pandang yang berbeda dan menghasilkan banyak solusi.



Gambar: Vygotsky (<http://www.google.com>)

Vygotsky mengemukakan bahwa pengetahuan dikonstruksi oleh anak melalui interaksi sosial dalam *Zone of Proximal Development* atau ZDP (Clement & Rea-Ramirez, 2008). ZDP adalah jarak antara tingkat perkembangan aktual yang ditandai dengan kemampuan anak menyelesaikan masalah tanpa bantuan orang lain dan tingkat perkembangan potensial yang ditandai dengan kemampuan anak menyelesaikan masalah dengan bantuan guru

atau bekerja sama dengan teman sebaya yang lebih mampu (Clement & Rea-Ramirez, 2008; Ormrod, 2008; Woolfolk, 2008^a; dan Santrock, 2004). Pendukung konstruktivisme sosial berpendapat bahwa di samping individu, kelompok dimana individu berada, sangat menentukan proses pembentukan pengetahuan pada diri seseorang. Melalui komunikasi dengan komunitasnya, pengetahuan seseorang dinyatakan kepada orang lain sehingga pengetahuan itu mengalami verifikasi, dan penyempurnaan. Selain itu, melalui komunikasi seseorang memperoleh informasi atau pengetahuan baru dari masyarakatnya. Vygotsky menandakan bahwa kematangan fungsi mental anak justru terjadi lewat proses kerjasama dengan orang lain (Adisusilo, 2010)

ZDP adalah adalah jarak diantara tingkat perkembangan aktual yang ditandai dengan kemampuan anak menyelesaikan masalah tanpa bantuan orang lain dan tingkat perkembangan potensial yang ditandai dengan kemampuan anak menyelesaikan masalah dengan bantuan guru atau bekerja sama dengan teman sebaya yang lebih mampu.

2) *Scaffolding*

Scaffolding, berarti memberikan kepada seorang individu sejumlah besar bantuan selama tahap-tahap awal pembelajaran dan kemudian mengurangi bantuan tersebut dan memberikan kesempatan kepada anak mengambil alih tanggung jawab yang semakin besar segera setelah mampu mengerjakan sendiri. Bantuan yang diberikan pembelajar dapat berupa petunjuk, peringatan, dorongan, menguraikan masalah ke dalam bentuk lain yang memungkinkan siswa dapat mandiri. *Scaffolding*, berarti upaya pembelajar untuk membimbing siswa dalam upayanya

mencapai keberhasilan. Dorongan guru sangat dibutuhkan agar pencapaian siswa ke jenjang yang lebih tinggi menjadi optimum. Vygotsky mengemukakan tiga kategori pencapaian siswa dalam upayanya memecahkan permasalahan, yaitu (1) siswa mencapai keberhasilan dengan baik, (2) siswa mencapai keberhasilan dengan bantuan, (3) siswa gagal meraih keberhasilan (Santorck, 2004; Ormrod, 2008; dan Woolflk, 2008^a). Vygotsky menegaskan pentingnya pengaruh sosial, terutama pengaruh pembelajaran terhadap perkembangan kognitif anak (Hasse, 2001 dalam Santrock, 2004) oleh sebab itu menurut Vygotsky, guru seharusnya menilai kemampuan anak pada saat mereka bekerja sendiri ataupun saat dibimbing orang lain (Ormrod, 2008: 58).

Scaffolding, berarti memberikan kepada seorang individu sejumlah besar bantuan selama tahap-tahap awal pembelajaran dan kemudian mengurangi bantuan tersebut dan memberikan kesempatan kepada anak mengambil alih tanggungjawab yang semakin besar segera setelah mampu mengerjakan sendiri.

3) Prinsip Pembelajaran

Belajar konstruktivis sosial didasarkan pada teori belajar Vygotsky. Tiga ajaran yang tertanam dalam teori Vygotsky (Haruthaihanasan, 2010) yaitu: (1) siswa belajar adalah dimediasi oleh alat dan tanda-tanda dalam 'konteks budaya dan historis; tanda-tanda dan alat-alat termasuk bahasa, teknologi, dan bahan pembelajaran (Bonk & Cunningham, 1998; Ormrod, 2004). Jadi, siswa belajar secara efektif ketika mereka bekerja dalam situasi otentik, seperti dalam kehidupan sehari-hari dan pada pekerjaan (Blackler, 1995). (2), siswa belajar dan berkembang melalui interaksi sosial dan dialog,

di mana mereka secara bertahap belajar pengetahuan dari orang lain dan membangun pengetahuan baru (Bonk & Cunningham, 1998).

Berdasarkan gagasan ini, Prawat dan Floden (1994) merekomendasikan diskusi, debat, dan percakapan yang sedang berlangsung, kurang terstruktur dan bebas ekspresi ide secara terbuka. Menurut Wenger dan Snyder (2000), konsep masyarakat paraktis, yang mereka definisikan sebagai "kelompok orang secara informal yang terikat oleh keahlian bersama, memerlukan pembelajaran kolaboratif, berbagi pengetahuan, dan mengerjakan tugas-tugas secara kelompok (Bhatt, 2000; Brown & Duguid, 1991; Nonaka & Takeuchi, 1995). (3) siswa membutuhkan bantuan dari para guru (atau ahli) untuk menyelesaikan tugas-tugas sulit atau mencapai tingkat lebih tinggi dari pembelajaran (Bonk & Cunningham, 1998).

Menurut Santrock (2004), implikasi teori Vygotsky dalam pembelajaran untuk pendidikan anak dapat dilakukan dengan (1) gunakan zone of proximal development. Mengajar harus dimulai pada batas atas zona, dimana murid mampu untuk mencapai tujuan melalui kerjasama yang erat dengan guru dan/atau instruktur, (2) gunakan teknik *scaffolding*. Cari kesempatan untuk menggunakan teknik ini ketika murid membutuhkan bantuan untuk aktivitas yang merupakan inisiatifnya sendiri, (3) gunakan teman sesama murid yang lebih ahli sebagai guru. Menurut Vygotsky, bukan hanya orang dewasa yang penting dalam membantu murid mempelajari keahlian. Murid juga dapat mendapat manfaat dari bantuan dan petunjuk dari temannya yang lebih ahli, (4) Dorong pembelajaran kolaboratif dan sadari bahwa pembelajaran melibatkan suatu komunitas orang yang belajar, (5) per-timbangkan konteks kultural dalam pembelajaran. Fungsi penting dari pendidikan adalah membimbing murid dalam mempelajari keahlian

yang penting bagi kultur tempat mereka berada, (6) pantau dan dorong anak-anak dalam menggunakan *private speech*.

d. Teori Belajar Robert Gagne

Belajar merupakan proses yang kompleks dan memiliki banyak sisi (*multifaceted*). Menurut Gagne (1977 dalam Gredler, 2011), belajar adalah mekanisme yang membuat individu menjadi berfungsi sebagai anggota masyarakat secara kompeten. Belajar adalah melahirkan semua keterampilan, pengetahuan, sikap, dan nilai-nilai yang didapat oleh manusia. Belajar adalah perubahan dalam disposisi atau kapabilitas (kemampuan) manusia yang bertahan dalam jangka lama dan bukan hasil dari pertumbuhan. Hasil belajar oleh Gagne disebut kapabilitas. Kapabilitas terdiri atas komponen mental (disposisi yang dipertahankan) dan komponen perilaku atau kinerja. Kedua kapabilitas ini didapatkan dari dua sumber, yaitu stimulasi dari lingkungan dan pemrosesan kognitif yang dilakukan oleh pebelajar yang mengubah stimulus dari lingkungan menjadi kapabilitas baru (Gagne & Briggs, 1979 dalam Gredler, 2011).

Kapabilitas terdiri atas komponen mental (disposisi yang dipertahankan) dan komponen perilaku atau kinerja



Gambar: Gagne (<http://www.google.com>)

Ada tiga komponen utama kerangka belajar menurut Gagne, yaitu (1) sistem untuk menjelaskan diversitas kapabilitas manusia, (2) proses pemerolehan kapabilitas, dan (3) langkah-langkah dalam pembelajaran yang mendukung setiap langkah dalam belajar (Gredler, 2011).

Menurut Gagne (Gredler, 2011) terdapat lima macam variasi belajar, yaitu: (1) informasi verbal, (2) keterampilan intelektual, (3) keterampilan motorik, (4) sikap, dan (5) strategi kognitif. Kelima variasi belajar tersebut merepresentasikan hasil belajar. Hasil belajar dipengaruhi oleh kondisi internal dan eksternal yang dapat digambarkan sebagai berikut:

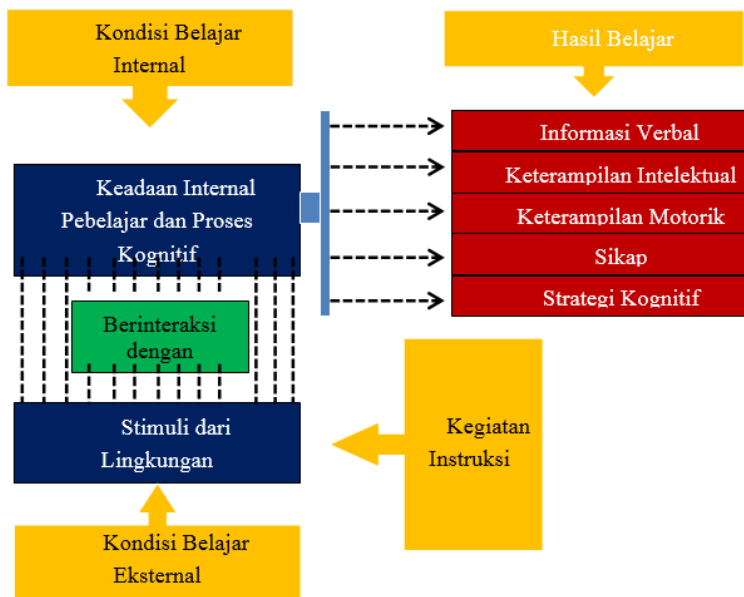

Gambar: Komponen Esensial dalam Belajar dan Pembelajaran (Gredler, 2011).

Kapabilitas kognitif sebagai hasil belajar oleh Gagne dikelompokkan menjadi tiga, yaitu informasi verbal, keterampilan intelektual dan strategi kognitif. Ada dua karakteristik esensial dari informasi verbal, yaitu (1) dapat diverbalisasikan (ditulis atau dikatakan) dan (2) setidaknya beberapa kata memiliki makna bagi individu. Informasi verbal bukan sekedar pengulangan kata-kata, tetapi merupakan pengetahuan deklaratif, menyiratkan kapabilitas untuk menyatakan atau mengumumkan sesuatu (Gagne, 1984, 1985 dalam Gredler, 2011). Keterampilan intelektual terdiri dari empat keterampilan, yaitu (1) belajar diskriminasi, (2) belajar konsep konkrit dan definisi, (3) belajar kaidah atau aturan dan (4) belajar kaidah pada taraf yang lebih tinggi atau pemecahan masalah (Gredler, 2011).

Strategi kognitif adalah belajar bagaimana cara belajar, cara mengingat dan cara menjalankan pemikiran reflektif dan analitis kita yang melahirkan lebih banyak kegiatan belajar lagi. Belakangan strategi ini disebut sebagai strategi metakognisi. Strategi kognitif beroperasi dengan konten tertentu. Objek dari strategi kognitif adalah proses pemikiran si pebelajar sendiri. Strategi kognitif membantu siswa dalam mengelola belajar dan pengingatan antara lain mengonstruksi citra (*image*) untuk kata yang hendak dipelajari, menggarisbawahi kalimat penting dalam tulisan dan mengecek pemahaman atas teks dengan bertanya pada diri sendiri. Strategi kognitif juga membantu individu untuk mengelola pemikiran mereka dengan membantu mereka menentukan kapan dan bagaimana menggunakan informasi verbal dan keterampilan intelektual. Pada pemecahan masalah, strategi kognitif membantu pemikiran antara lain menciptakan peta mental atas elemen-elemen masalah, mereview dan menguji perencanaan pemecahan masalah dan pencarian ingatan jangka panjang untuk mendapatkan informasi baru (Gredler, 2011)

Strategi kognitif adalah belajar bagaimana cara belajar, cara mengingat dan cara menjalankan pemikiran reflektif dan analitis kita yang melahirkan lebih banyak kegiatan belajar lagi

Gagne telah mengidentifikasi mengenai kondisi mental seseorang agar siap untuk belajar. Ia mengemukakan apa yang dinamakan dengan "*nine events of instruction*" atau sembilan langkah/peristiwa belajar. Kesembilan langkah/peristiwa yang dimaksud meliputi: (1) menarik perhatian siswa atau *Gain the Learner's Attention*, (2) menyampaikan tujuan pembelajaran kepada siswa atau *Inform the Learners of the Objective*, (3) menstimulir atau memanggil terlebih dahulu informasi atau pengetahuan yang sudah diperoleh sebelum proses pengajaran atau *Stimulate Recall of Prior Knowledge*, (4) menyajikan isi pelajaran atau *Present the Material*, (5) menyajikan pedoman atau petunjuk belajar atau *Provide Guidance for Learning*, (6) memberi kesempatan untuk latihan/unjuk performans atau *Elicit Performance*, (7) memberi umpan balik atau *Provide Feedback*, (8) melakukan penilaian atau *Assess Performance*, (9) mengekalkan dan mengembangkan pengetahuan dan kemahiran siswa atau *Enhance Retention and Transfer* (Clendaniel, 2003; Olsen dan Dulpin-Bryant, 2013; Lee & Jae Lee, 2012; Douglas & Cormier, 2010).

Kesembilan peristiwa belajar menurut Gagne akan menjadi salah satu pertimbangan utama dalam menetapkan sintaks model pembelajaran yang dikembangkan. Gagne mengidentifikasi sembilan peristiwa pembelajaran (*nine events of instruction*) untuk dipakai sebagai pedoman perencanaan pembelajaran seperti ditunjukkan pada tabel.

Tabel: Kaitan antara tahapan belajar dengan peristiwa pembelajaran (Gredler, 2011).

Deskripsi	Tahapan Belajar	Kegiatan Pembelajaran
Persiapan Belajar	1. Mengarahkan perhatian	Menarik perhatian siswa dengan menggunakan kejadian tidak seperti biasanya, pertanyaan atau perubahan stimulus
	2. Ekspektasi	Memberitahu tujuan belajar kepada pebelajar
	3. <i>Retrieval</i> (Pengambilan informasi dan atau keterampilan yang relevan) untuk dimasukkan ke dalam ingatan kerja	Merangsang ingatan atas belajar yang telah dipelajari sebelumnya
Akuisisi dan Kinerja	4. Persepsi selektif atas ciri stimulus	Menyajikan stimulus dengan ciri yang berbeda.
	5. Penyandian semantic	Memberikan bimbingan belajar
	6. Retrieval dan respon	Memunculkan kinerja
	7. Penguatan	Memberi balikan informative
Transfer Belajar	8. Pemberian petunjuk retrieval	Menilai perbuatan/kinerja
	9. Generalisasi	Memunculkan kinerja dengan contoh baru

Kesembilan peristiwa belajar tersebut dapat dikategorikan menjadi tiga tahapan umum, yaitu (1) persiapan belajar, (2) akuisisi dan kinerja yang merupakan peristiwa inti di dalam mempelajari kapabilitas baru, dan (3) transfer belajar yang memberikan aplikasi untuk kapabilitas baru di dalam konteks yang baru (Gredler, 2011). Tujuan persiapan belajar adalah mempersiapkan diri untuk belajar, misalnya memperhatikan stimuli untuk belajar, membangun harapan ke arah tujuan belajar dan mengambil informasi yang relevan atau keterampilan dari ingatan jangka panjang untuk dimasukkan ke ingatan kerja. Biasanya tahapan ini membutuhkan waktu beberapa menit.

Tiga tahapan umum dalam peristiwa belajar, yaitu (1) persiapan belajar, (2) akuisisi dan kinerja yang merupakan peristiwa inti di dalam mempelajari kapabilitas baru, dan (3) transfer belajar

Akuisisi dan kinerja dirujuk sebagai fase inti pembelajaran. Ada tiga tahapan pemrosesan informasi adalah memilih dan mengenali stimuli yang relevan dari lingkungan atau persepsi selektif, memberi makna dan mentransfer informasi ke ingatan jangka panjang atau *encoding*, kemudian mengambil kembali informasi dan merespon. Dari tahapan ini, pengkodean (*encoding*) adalah tahap sentral dan penting dalam belajar (Gagne, 1977 dalam Gredler, 2011). Kegiatan inti dari belajar diakhiri dengan kinerja atau konfirmasi belajar baru. Langkah selanjutnya adalah tanggapan terhadap prestasi tujuan belajar. Tanggapan atau umpan balik bisa diberikan oleh lingkungan atau observasi pebelajar terhadap kinerjanya sendiri. Arti penting dari tanggapan adalah diambil dari konsep

penguatan. Dengan kata lain tanggapan memperoleh daya penguat dengan mengonfirmasi harapan pebelajar.

Tahapan terakhir dari belajar adalah transfer belajar, mencakup kesempatan untuk mengaplikasikan aktivitas belajar ke dalam situasi baru dan mengonstruksi petunjuk tambahan untuk diingat kembali kelak. Kemampuan untuk menggenera-lisasikan ke situasi baru ini juga dikenal sebagai transfer lateral (Gredler, 2011).

e. Teori Belajar David Ausubel

David Ausubel memperkenalkan *Advanze organizers*, mendukung penggunaan pembelajaran langsung ketika hendak mempelajari isi informasi, tetapi ia memperingatkan bahwa pembelajaran harus menciptakan kegiatan belajar yang bermakna, bukan menghafal tanpa berpikir Untuk memfasilitasi belajar bermakna, pembelajaran harus menghubungkan ide-ide baru dan konsep dengan pengetahuan yang dimiliki siswa melalui *Advanze organizers*. Konsep ini bersifat inklusif dan berfungsi sebagai perancah gagasan (*ideational scaffolding*). *Advanze organizers* harus dipilih dengan hati-hati untuk dipakai sebagai penghubung antara informasi yang telah tersimpan dalam diri siswa dan belajar yang baru. *Advanze organizers* memberikan kerangka konseptual dan memfasilitasi pengkodean informasi yang baru (Gredler, 2011). *Advanze organizers* adalah pernyataan umum yang disajikan di awal pelajaran yang membantu mengoneksikan materi yang baru dengan pembelajaran sebelumnya (Mayer, 1964 dalam Schunk, 2012). Pengantar semacam ini mengarahkan perhatian siswa terhadap konsep-konsep penting untuk dipelajari, menggaris bawahi hubungan-hubungan antar gagasan, dan mengaitkan materi yang baru dengan hal-hal yang sudah diketahui dari siswa (Faw & waller, 1976 dalam dalam Schunk, 2012).



Gambar: D. Ausubel (<http://www.google.com>)

Untuk memfasilitasi belajar bermakna, pembelajaran harus menghubungkan ide-ide baru dan konsep dengan pengetahuan yang dimiliki siswa melalui Advance organizers.

Belajar bermakna (*meaningful learning*) adalah suatu proses belajar dimana informasi baru dihubungkan dengan struktur pengertian yang sudah dipunyai seseorang yang sedang belajar. Belajar bermakna terjadi bila pelajar mencoba menghubungkan fenomena baru kedalam struktur pengetahuan mereka. Ini terjadi melalui belajar konsep, dan perubahan konsep yang telah ada, yang akan mengakibatkan pertumbuhan dan perubahan struktur konsep yang telah dipunyai si pelajar (Suparno, 1997). Kedekatan teori belajar bermakna Ausubel dengan konstruktivisme adalah keduanya menekankan pentingnya mengasosiasikan pengalaman, fenomena, dan fakta-fakta baru kedalam sistem pengertian yang telah dimiliki, keduanya menekankan pentingnya asimilasi pengalaman baru ke dalam konsep atau pengertian yang sudah dimiliki siswa, dan keduanya mengasumsikan adanya keaktifan siswa dalam belajar.

Belajar bermakna terjadi bila pelajar mencoba menghubungkan fenomena baru kedalam struktur pengetahuan mereka

Belajar menjadi bermakna ketika materi yang baru memiliki hubungan sistematis dengan konsep-konsep yang relevan dalam *Long Term Memory* (LTM)., yang berarti bahwa materi baru memperluas, memodifikasi atau mengembangkan informasi ke dalam memori. Dalam hal ini guru harus membantu siswa memecahkan ide-ide menjadi poin-poin yang lebih kecil dan spesifik dan menghubungkan ide-ide yang baru dengan muatan yang serupa di dalam memori. Dalam pengertian pengolahan informasi, tujuan dari model ini adalah mengembangkan jaringan-jaringan proposisi dalam LTM dan menambahkan pengetahuan dan membangun hubungan-hubungan antara jaringan (Shunck, 2012).

Ada dua tipe organizer, yaitu *expository* (digunakan bersama materi yang belum dikenali) dan *comperative* (digunakan untuk memfasilitasi integrasi ide-ide baru di dalam materi yang relatif familier, konsep yang sudah dipelajari sebelumnya). Meskipun beberapa riset awal mengindikasikan tidak adanya efek *advance organizers*, Corkill (1992 dalam Gredler, 2011) mencatat bahwa variasi materi. Seperti aktivitas pra-membaca, pemberian judul paragraf, mempelajari tujuan, dan penjelasan, secara keliru dilabeli sebagai *advance organizers*. Namun, *advance organizers* bukanlah tujuan awal atas belajar baru ataupun pengorganisasian materi yang akan dipelajari (Gredler, 2011). Implementasi konsep belajar bermakna D. Ausubel akan mewarnai kegiatan pada fase pertama dari model yang dikembangkan, sebagian tugas di dalam LKM dan buku mahasiswa.

3. Koperatif Orientasi Islami

Model MKI dalam bentuk orientasi Islami dibangun atas dasar sebagai berikut:

a. *Niat* atau komitmen kerjasama

Islam melihat bahwa setiap kegiatan/amal tergantung pada niat/komitmen yang terbangun melalui kegiatan tersebut. Bahkan dalam hal ibadah, diterima atau tidaknya, sah atau tidaknya suatu amal tergantung pada niatnya. Demikian juga setiap orang berhak mendapatkan balasan sesuai dengan niat dalam hal beramal. Amal dalam perspektif ini merupakan semua yang berasal dari seorang hamba baik berupa perkataan, perbuatan maupun keyakinan hati, termasuk di antaranya dalam hal belajar.

Kalangan ulama kalam (teolog) menganggap niat sebagai faktor yang membedakan antara perbuatan manusia (*human creations*) dan perbuatan binatang (*animal creations*). Senada dengan pandangan ulama tasawuf seperti dikatakan oleh *Ibnu 'Arabi di dalam Fushush al-Hikam-nya*, perbuatan yang dilakukan dengan niat suci dan penuh penghayatan adalah perbuatan ke-Ilahian (*al-af'al al-Haqqani/divine creations*).

Melalui pandangan ini, niat dipandang sebagai bentuk keterlibatan Tuhan mulai dari kehendak (*masyi'ah*), kemampuan (*istitha'ah*), sampai terjadinya perbuatan (*kasab*). Semakin terasa keterlibatan Tuhan di dalam sebuah perbuatan, maka semakin kuat niat itu. Segala perbuatan yang dilakukan dengan kekuatan niat, maka semakin berkah pula perbuatan itu. Oleh karena itu, pada hakikatnya niat merupakan konsep matang yang penuh kesadaran dari dalam diri seseorang tentang suatu perbuatan yang akan dilakukan. Dalam bahasa manajemen, niat dapat dihubungkan dengan *programming* atau perencanaan yang baik. Tanpa perencanaan sulit mengharapkan hasil yang baik.

Niat memiliki 2 fungsi: (1) jika niat berkaitan dengan sasaran suatu amal (*ma'bud*), maka niat tersebut berfungsi untuk membedakan antara amal ibadah dengan amal kebiasaan; (2) jika niat berkaitan dengan amal itu sendiri (*ibadah*), maka niat tersebut berfungsi untuk membedakan antara satu amal ibadah dengan amal ibadah yang lainnya.

Tentang pentingnya niat ini disebutkan oleh Muhammad bin Ismail al-Bukhari, Rasulullah saw bersabda.

عَنْ أَمِيرِ الْمُؤْمِنِينَ أَبِي حَفْصِ عُمَرَ بْنِ الْخَطَّابِ رَضِيَ اللَّهُ عَنْهُ قَالَ : سَمِعْتُ رَسُولَ اللَّهِ صَلَّى اللَّهُ عَلَيْهِ وَسَلَّمَ يَقُولُ : إِنَّمَا الْأَعْمَالُ بِالنِّيَّاتِ وَإِنَّمَا لِكُلِّ أَمْرٍ مَا نَوَى . فَمَنْ كَانَتْ هِجْرَتُهُ إِلَى اللَّهِ وَرَسُولِهِ فَهِجْرَتُهُ إِلَى اللَّهِ وَرَسُولِهِ ، وَمَنْ كَانَتْ هِجْرَتُهُ لِدُنْيَا يُصَيِّمُهَا أَوْ امْرَأَةٍ يَنْكِحُهَا فَهِجْرَتُهُ إِلَى مَا هَاجَرَ إِلَيْهِ .

[رواه إماما المحدثين أبو عبد الله محمد بن إسماعيل بن إبراهيم بن المغيرة بن بردزبة البخاري وابو الحسين مسلم بن الحجاج بن مسلم القشيري النيسابوري في صحيحهما اللذين هما أصح الكتب المصنفة]

Artinya:

Dari Amirul Mu'minin, Abi Hafs Umar bin Al Khottob radiallahuanhu, dia berkata: Saya mendengar Rasulullah Shallallahu 'Alaihi wa Sallam bersabda: Sesungguhnya setiap perbuatan tergantung niatnya. Dan sesungguhnya setiap orang (akan dibalas) berdasarkan apa yang dia niatkan. Siapa yang hijrahnya karena (ingin mendapatkan keridhaan) Allah dan Rasul-Nya, maka hijrahnya kepada (keridhaan) Allah dan Rasul-Nya. Dan siapa yang hijrahnya karena dunia yang dikehendaknya atau karena wanita yang ingin dinikahnya maka hijrahnya (akan bernilai sebagaimana) yang dia niatkan (Riwayat dua imam hadits, Abu Abdullah

Muhammad bin Isma'il bin Ibrahim bin Al Mughirah bin Bardizbah Al Bukhori dan Abu Al Husain, Muslim bin Al Hajjaj bin Muslim Al Qusyairi An Naishaburi dan kedua kitab Shahihnya yang merupakan kitab yang paling shahih yang pernah dikarang).

Menurut para *muhaddisin* hadis ini merupakan salah satu dari hadis yang menjadi inti ajaran Islam. Imam Ahmad dan Imam Syafi'i memandang hadis tentang niat ini mencakup sepertiga ilmu. Sebabnya perbuatan hamba terdiri dari perbuatan hati, lisan dan anggota badan, sedangkan niat merupakan salah satu dari ketiganya. Diriwayatkan dari Imam Syafi'i bahwa dia berkata: hadis ini mencakup tujuh puluh bab dalam fiqh. Sejumlah ulama bahkan ada yang berkata: hadis ini merupakan sepertiga Islam.

Hadis tentang niat pada dasarnya ada sebabnya, yaitu: ada seseorang sahabat yang hijrah dari Mekkah ke Madinah dengan tujuan untuk dapat menikahi seorang wanita yang bernama: "*Ummu Qais*" bukan untuk mendapatkan keutamaan hijrah. Orang itu kemudian dikenal dengan sebutan "*Muhajir Ummi Qais*" (Orang yang hijrah karena Ummu Qais).

Dalam model pembelajaran MKI-IPI, konsep *niat* dipandang sebagai ciri khas model kooperatif yang berorientasi Islami. Model ini dikembangkan dalam rangka meningkatkan hasil belajar ilmu pendidikan Islam mahasiswa Fakultas Tarbiyah dan Keguruan UIN Alauddin Makassar.

b. Tugas membaca atau iqra'

Secara naluri berdasarkan fitrahnya, manusia merupakan makhluk yang memiliki *couricity* (rasa ingin tahun) yang sangat tinggi. Manusia secara umum selalu berusaha untuk mengetahui segala sesuatu, yang di antaranya melalui membaca.

Dalam perspektif Islam perintah membaca merupakan perintah awal yang diterima oleh Rasulullah saw. Di saat Rasulullah saw. mengasingkan diri pada sebuah gua yang bernama “Guahira” Allah swt mengutus Malaikat Jibril untuk menyampaikan wahyu tentang perintah membaca, sebagaimana disebutkan dalam QS. al-Alaq/96: 1-5.

إِقْرَأْ بِاسْمِ رَبِّكَ الَّذِي خَلَقَ ﴿96:1﴾ خَلَقَ الْإِنْسَانَ مِنْ عَلَقٍ
﴿96:2﴾ إِقْرَأْ وَرَبُّكَ الْأَكْرَمُ ﴿96:3﴾ الَّذِي عَلَّمَ بِالْقَلَمِ ﴿96:4﴾ عَلَّمَ
الْإِنْسَانَ مَا لَمْ يَعْلَمْ ﴿96:5﴾

Terjemahnya:

Bacalah dengan (menyebut) nama Tuhanmu yang Menciptakan, Dia Telah menciptakan manusia dari segumpal darah. Bacalah, dan Tuhanmulah yang Maha pemurah, Yang mengajar (manusia) dengan perantaraan kalam, Dia mengajar kepada manusia apa yang tidak diketahuinya.

Kata *iqra'* pada ayat ini mengandung makna *Fi'l amar* (kalimat perintah). Firman Allah di atas. tidak dijelaskan objek *maf'ul bihnya*. Hal ini mengandung makna bahwa perintah tersebut tidak ditujukan pada objek tertentu. Akan tetapi memiliki makna yang bersifat umum. Melalui membaca, maka seseorang memiliki kemampuan untuk mengetahui sesuatu, baik yang bersifat umum maupun yang bersifat khusus. Perintah membaca ini menurut para mufassirin adalah seluruh ayat baik yang tersurat maupun yang tersirat.

Menurut ilmu *balaghah* dalam bahasa Arab kalimat perintah ini tidak bersifat mutlaq. tetapi *muqayyat* (bersyarat). Maksudnya bahwa perintah *iqra'* (membaca) pada konteks ayat bukanlah membaca yang bebas nilai, tetapi harus ber-*bismirab alladzi khalaq*

(dengan nama Tuhan yang Maha Menciptakan). Inilah yang membedakan antara membaca yang bernilai ibadah dengan membaca yang penuh kesia-siaan.

Dalam model pembelajaran MKI-IPI, konsep *iqra'* dipandang sebagai ciri khas model kooperatif yang berorientasi Islami. Model ini dikembangkan dalam rangka meningkatkan hasil belajar ilmu pendidikan Islam mahasiswa Fakultas Tarbiyah dan Keguruan UIN Alauddin Makassar.

- c. Tugas individual dan kelompok sebagai *amanah* dan tanggungjawab

Islam memandang amanah sebagai tanggungjawab dan kewajiban yang besar yang diemban oleh manusia dalam kehidupan. Secara lughawi, kata "amanah" artinya dipercaya atau terpercaya. Adapun menurut istilah *aqidah* dan *syari'at* agama, amanah merupakan segala hal yang dipertanggungjawabkan kepada seseorang, baik hak-hak itu milik Allah swt maupun hak hamba, baik yang berupa benda, pekerjaan, perkataan, ataupun kepercayaan hati.

Tentang amanah ini Allah swt berfirman dalam QS An-Nisa'/4: 58.

إِنَّ اللَّهَ يَأْمُرُكُمْ أَنْ تُؤَدُّوا الْأَمَانَاتِ إِلَىٰ أَهْلِهَا وَإِذَا حَكَمْتُمْ بَيْنَ النَّاسِ أَنْ تَحْكُمُوا بِالْعَدْلِ ۚ إِنَّ اللَّهَ نِعِمَّا يَعِظُكُمْ بِهِ ۗ إِنَّ اللَّهَ كَانَ سَمِيعًا بَصِيرًا

Terjemahnya:

Sesungguhnya Allah menyuruh kamu menyampaikan amanah kepada yang berhak menerimanya, dan (menyuruh kamu) apabila menetapkan hukum di antara manusia supaya kamu menetapkan dengan adil. Sesungguhnya Allah memberi pengajaran yang sebaik-baiknya kepadamu. Sesungguhnya Allah adalah Maha mendengar lagi Maha Melihat.

Menurut Islam, jika seseorang disertai suatu amanah, maka amanah itu wajib dipelihara dan dilaksanakan, baik amanah itu berupa harta, kehormatan, wasiat maupun lainnya termasuk dalam hal pembelajaran.

Pada dalil lain disebutkan melalui hadis Rasulullah SAW:

كلكم راع وكلكم مسؤول عن رعيته

Artinya:

“Masing-masing kamu adalah penggembala (pemimpin) dan masing-masing kamu harus bertanggung jawab atas kepemimpinanmu itu” (H.R. Ahmad, Muttafaq 'alaih, Abu Daud dan Tirmidzi dari Ibnu Umar).

Dalam model pembelajaran MKI-IPI, konsep *amanah* dipandang sebagai ciri khas model kooperatif yang berorientasi Islami. Model ini dikembangkan dalam rangka meningkatkan hasil belajar ilmu pendidikan Islam mahasiswa Fakultas Tarbiyah dan Keguruan UIN Alauddin Makassar.

d. Interaksi dalam bentuk *ta'awun* (tolong menolong/kerjasama)

Manusia sebagai makhluk sosial, tidak dapat hidup seorang diri, atau mengasingkan diri dari kehidupan bermasyarakat sehingga harus melakukan interaksi. Menurut teori sosial Interaksi berarti hubungan dinamis antara individu dengan individu, individu dengan kelompok dan kelompok dengan kelompok. Bentuknya seperti kerjasama, persaingan, pertikaian, tolong-menolong dan Gotong-royong. Soerjono Soekanto mengatakan interaksi sosial adalah kunci dari seluruh kehidupan sosial, oleh karena itu tanpa interaksi sosial tidak akan mungkin terjadi kehidupan bersama. Interaksi terjadi antara orang-perorangan, kelompok dengan kelompok, dan

individu dengan kelompok (Soerjono Soekanto,1990: 60 dan dapat pula dibaca Sahrul,2001: 67).

Dalam Islam, interaksi sosial disebut dengan istilah *hablum minannaasi* (hubungan dengan sesama manusia), pengertiannya juga tidak berbeda dengan pengertian interaksi sosial diatas, yaitu hubungan dengan individu, individu dengan kelompok dan kelompok dengan kelompok. Contohnya, Saling sapa, berjabat tangan, silaturahmi, solidaritas sosial, *ukhuwah Islamiah* dan lain-lain.

Dalam hal sosial ini manusia diharapkan melakukan interaksi dan selalu mengutamakan prinsip tolong menolong, oleh Islam diistilahkan *ta'awun*. QS. al-Maidah/5:2 menyebutkan:

يَا أَيُّهَا الَّذِينَ آمَنُوا لَا تَحِدُوا شَعَائِرَ اللَّهِ وَلَا الشَّهْرَ الْحَرَامَ وَلَا
الْهَدْيَ وَلَا الْقَلَائِدَ وَلَا آمِينَ الْبَيْتِ الْحَرَامِ يَدْتَعُونَ فِضْلًا مِنْ
رَبِّهِمْ وَرِضْوَانًا ۖ وَإِذَا حَلَلْتُمْ فَاصْطَادُوا ۖ وَلَا يَجْرِمَنَّكُمْ
شُرَكَائُ قَوْمٍ أَنْ صَدُّوكُمْ عَنِ الْمَسْجِدِ الْحَرَامِ أَنْ تَعْتَدُوا ۗ
وَدَعَاؤُهُمْ عَلَى الْبِرِّ وَالتَّقْوَى ۗ وَلَا تَعَاوَنُوا عَلَى الْإِثْمِ
وَالْعُدْوَانِ ۗ وَاتَّقُوا اللَّهَ ۗ إِنَّ اللَّهَ شَدِيدُ الْعِقَابِ

Terjemahnya:

Tolong-menolonglah kamu dalam (mengerjakan) kebajikan dan takwa, dan jangan tolong-menolong dalam berbuat dosa dan pelanggaran. dan bertakwalah kamu kepada Allah, Sesungguhnya Allah amat berat siksa-Nya.

Dalam model pembelajaran MKI-IPI, konsep *ta'awun* dipandang sebagai ciri khas model kooperatif yang berorientasi Islami. Model ini dikembangkan dalam rangka meningkatkan hasil belajar ilmu pendidikan Islam mahasiswa Fakultas Tarbiyah dan Keguruan UIN Alauddin Makassar.

e. *Salam Islami* sebagai pembuka kegiatan

Dalam perspektif Islam, mengucapkan salam Islami merupakan proses menyampaikan pesan damai, penghormatan dan doa berupa keselamatan, keberkahan, dan kasih sayang (rahmat) Allah swt. Dalam QS an-Nisa/4: 86 disebutkan.

وَإِذَا حُيِّتُمْ بِتَحِيَّةٍ فَحَيُّوا بِأَحْسَنَ مِنْهَا أَوْ رُدُّوهَا ۗ إِنَّ اللَّهَ كَانَ عَلَىٰ كُلِّ شَيْءٍ حَسِيبًا

Terjemahnya:

Apabila kamu diberi penghormatan dengan sesuatu penghormatan, Maka balaslah penghormatan itu dengan yang lebih baik dari padanya, atau balaslah penghormatan itu (dengan yang serupa). Sesungguhnya Allah memperhitungkan segala sesuatu.

Namun demikian, Islam juga menganjurkan bahwa mengucapkan salam hendaknya salam Islami. Hal dimaknai dalam QS. al-Baqarah/2: 61.

وَإِذ قُلْتُمْ يَا مُوسَىٰ لَنْ نَصْبِرَ عَلَىٰ طَعَامٍ وَاحِدٍ فَادْعُ لَنَا رَبَّكَ يُخْرِجْ لَنَا مِمَّا تُنْبِتُ الْأَرْضُ مِنْ بَقْلِهَا وَقِثَّائِهَا وَفُومِهَا وَعَدَسِهَا وَنَصْلِهَا ۗ قَالَ أَتَسْتَبْدِلُونَ الَّذِي هُوَ أَدْنَىٰ بِالَّذِي هُوَ خَيْرٌ ۗ اهْبِطُوا مِصْرًا فَإِنَّ لَكُمْ مِمَّا سَأَلْتُمْ ۗ وَضُرِبَتْ عَلَيْهِمُ الذَّلِيلَةُ وَالْمَسْكَانَةُ وَنَاءُوا بِغَضَبِ مِنَ اللَّهِ ۗ ذَلِكَ بِأَنَّهُمْ كَانُوا يَكْفُرُونَ بِآيَاتِ اللَّهِ وَيَقْتُلُونَ النَّبِيِّينَ بِغَيْرِ الْحَقِّ ۗ ذَلِكَ بِمَا عَصَوْا وَكَانُوا يَعْتَدُونَ

Terejemahnya:

Dan (ingatlah), ketika kamu berkata: "Hai Musa, kami tidak bisa sabar (tahan) dengan satu macam makanan saja. Sebab itu mohonkanlah untuk kami kepada Tuhanmu, agar dia mengeluarkan bagi kami dari apa yang ditumbuhkan bumi, yaitu sayur-mayurnya, ketimunnya, bawang putihnya, kacang adasnya, dan bawang merahya". Musa berkata:

"Maukah kamu mengambil yang rendah sebagai pengganti yang lebih baik? Pergilah kamu ke suatu kota, pasti kamu memperoleh apa yang kamu minta". Lalu ditimpahkanlah kepada mereka nista dan kehinaan, serta mereka mendapat kemurkaan dari Allah. hal itu (terjadi) Karena mereka selalu mengingkari ayat-ayat Allah dan membunuh para nabi yang memang tidak dibenarkan. Demikian itu (terjadi) Karena mereka selalu berbuat durhaka dan melampaui batas.

Dalam model pembelajaran MKI-IPI, konsep *salam Islami* dipandang sebagai ciri khas model kooperatif yang berorientasi Islami. Model ini dikembangkan dalam rangka meningkatkan hasil belajar ilmu pendidikan Islam mahasiswa Fakultas Tarbiyah dan Keguruan UIN Alauddin Makassar.

f. Perpindahan dalam kelompok dengan istilah *hijrah*

Hijrah dalam perspektif Islam mengandung makna meninggalkan, menjauhkan dan berpindah tempat. Dalam konteks sejarah, hijrah Nabi Muhammad saw merupakan perpindahan nabi dan para sahabat dari Kota Mekah menuju Kota Madinah dengan tujuan mempertahankan dan menegakkan risalah Allah swt berupa aqidah syariat Islam.

Perintah Allah swt tentang hijrah salah satu ditegaskan dalam QS. al-Baqarah/2: 218.

إِنَّ الَّذِينَ آمَنُوا وَالَّذِينَ هَاجَرُوا وَجَاهَدُوا فِي سَبِيلِ اللَّهِ أُولَٰئِكَ
يَرْجُونَ رَحْمَتَ اللَّهِ ۖ وَاللَّهُ غَفُورٌ رَّحِيمٌ

Terjemahnya:

Sesungguhnya orang-orang yang beriman, orang-orang yang berhijrah dan berjihad di jalan Allah, mereka itu

mengharapkan rahmat Allah, dan Allah Maha Pengampun lagi Maha Penyayang.

Dalam pembelajaran MKI-IPI hijrah dimaknai sebagai perpindahan kelompok awal ke kelompok ahli untuk mendapat ilmu yang dengan pengamalan ayat QS. at-Taubah/9: 122.

وَمَا كَانَ الْمُؤْمِنُونَ لِيَنْفِرُوا كَافَّةً ۚ فَلَوْلَا نَفَرَ مِنْ كُلِّ فِرْقَةٍ مِنْهُمْ طَائِفَةٌ لِيَتَفَقَّهُوا فِي الدِّينِ وَلِيُنذِرُوا قَوْمَهُمْ إِذَا رَجَعُوا إِلَيْهِمْ لَعَلَّهُمْ يَحْذَرُونَ

Terjemahnya:

Tidak sepatutnya bagi mukminin itu pergi semuanya (ke medan perang). Mengapa tidak pergi dari tiap-tiap golongan di antara mereka beberapa orang untuk memperdalam pengetahuan mereka tentang agama dan untuk memberi peringatan kepada kaumnya apabila mereka Telah kembali kepadanya, supaya mereka itu dapat menjaga dirinya.

Dalam model pembelajaran MKI-IPI, konsep *hijrah* dipandang sebagai ciri khas model kooperatif yang berorientasi Islami. Model ini dikembangkan dalam rangka meningkatkan hasil belajar ilmu pendidikan Islam mahasiswa Fakultas Tarbiyah dan Keguruan UIN Alauddin Makassar.

g. Membentuk kelompok *ahli* dan membuat kesimpulan

Dalam persepektif Islam keahlian atau profesionalisme merupakan sebuah tuntutan atau syarat bagi sebuah pekerjaan. Jika pekerjaan itu dikerjakan oleh orang yang bukan ahlinya, maka tunggu kerusakan. Dengan demikian, upaya kooperatif untuk belajar berdasarkan keahliannya merupakan wahana yang tepat untuk mengajarkan konsep keilmuan itu kepada teman-temannya atau peserta didik lain. Jika mereka menyampaikan materi berdasarkan keahlian atau penguasaan mereka, maka yang disampaikan itu

adalah kebenaran. Sebaliknya, jika mereka dituntut menyampaikan sesuatu yang bukan keahliannya, maka tunggu kehancurannya atau sesuatu yang disampaikan itu salah/diragukan. Dengan demikian, konsep keahlian atau profesionalisme sangat dibutuhkan pada diri setiap orang.

Dalam model MKI-IPI belajar dengan berpindah tempat untuk menciptakan sebuah keahlian merupakan salah satu ciri khas orientasi Islami dalam pembelajaran kooperatif.

- h. Kembali ke kelompok awal untuk tukar informasi dalam bentuk diskusi yang didahului prinsip *tabayun*

Kata *tabayyun* dalam Islam merupakan *fiil amr* untuk jamak, dari kata kerja *tabayyana*, masdarnya *at-tabayyun*, yang artinya adalah mencari kejelasan hakekat suatu atau kebenaran suatu fakta dengan teliti, seksama dan hati-hati. Allah swt memerintahkan setiap umat Islam untuk bersikap hati-hati dan mengharuskan untuk mencari bukti yang terkait dengan sebuah informasi. Dalam QS. al Hujarat/49: 6.

يَا أَيُّهَا الَّذِينَ آمَنُوا إِن جَاءَكُمْ فَاسِقٌ بِنَبَأٍ فَتَبَيَّنُوا أَن تُصِيبُوا قَوْمًا بِجَهَالَةٍ فَتُصْحِحُوا عَلَيَّ مَا فَعَلْتُمْ نَادِمِينَ

Terjemahnya:

Hai orang-orang yang beriman, jika datang kepadamu orang fasik membawa suatu berita, Maka periksalah dengan teliti agar kamu tidak menimpakan suatu musibah kepada suatu kaum tanpa mengetahui keadaannya yang menyebabkan kamu menyesal atas perbuatanmu itu.

Pengertian lebih mendalam dari *tabayyun* adalah melakukan penelitian, yakni suatu kegiatan yang berupaya mendalami dan

memecahkan suatu persoalan dengan menggunakan metode ilmu pengetahuan. Ciri metodologi yang lazim dalam dunia ilmu pengetahuan seperti: (1) rasional; berpijak pada cara berpikir rasional, (2) objektif; apapun yang ditelaah atau kaji harus sesuai dengan objeknya, (3) empiris; objek yang dikaji merupakan realitas atau kenyataan yang dialami manusia, (4) kebenaran atau simpulannya bisa diuji, bahwa kebenaran teori-teori atau hukum yang diperoleh melalui proses analisa, harus sanggup diuji oleh siapa saja, (5) sistematis, semua unsur dalam proses kajian harus menjadi kebulatan yang konsisten, (6) bebas; dalam penganalisaan fakta-fakta, seseorang harus dalam keadaan bebas dari segala tekanan dan tidak dipengaruhi oleh kepentingan pihak tertentu, (7) berasas manfaat; kesimpulannya harus bersifat umum dan bisa dimanfaatkan oleh siapa saja yang berkepentingan, (8) relatif; apa yang ditemukan atau yang disimpulkan tidak dimutlakan kebenarannya, dalam arti memungkinkan untuk diuji oleh temuan berikutnya atau temuan orang lain.

Dalam model pembelajaran MKI-IPI, konsep *tabayun* dipandang sebagai ciri khas model kooperatif yang berorientasi Islami. Model ini dikembangkan dalam rangka meningkatkan hasil belajar ilmu pendidikan Islam mahasiswa Fakultas Tarbiyah dan Keguruan UIN Alauddin Makassar.

- i. Ketergantungan positif atau kemanfaatan seseorang terhadap orang lain dengan istilah *anfa'a*

Dalam perspektif Islam anjuran berbuat baik terhadap sesama adalah merupakan perintah agama. Islam melihat nilai kemanusiaan diukur berdasarkan nilai kemanfaatannya terhadap orang lain. Rasulullah *Shallallahu'alaihi Wasallam* bersabda:

حَيْرُ النَّاسِ أَنْفَعُهُمْ لِلنَّاسِ

Artinya:

“Sebaik-baik manusia adalah yang paling bermanfaat bagi manusia” (HR. Ahmad, ath-Thabrani, ad-Daruqutni. Hadits ini dihasankan oleh al-Albani di dalam *Shahihul Jami'* no: 3289).

Menjadi pribadi yang bermanfaat adalah salah satu karakter yang harus dimiliki oleh seorang Muslim. Setiap Muslim diperintahkan untuk memberikan manfaat bagi orang lain. Memberikan manfaat kepada orang lain, maka manfaatnya akan kembali untuk kebaikan pada diri manusia itu sendiri, QS. al-Isra'/17: 7.

إِنْ أَحْسَنْتُمْ أَحْسَنْتُمْ لِأَنْفُسِكُمْ ۖ وَإِنْ أَسَأْتُمْ فَلَهَا ۚ فَإِذَا جَاءَ وَعْدُ الْآخِرَةِ لِنَسُوءِ وُجُوهِكُمْ وَلِيَدْخُلُوا الْمَسْجِدَ كَمَا دَخَلُوهُ أَوَّلَ مَرَّةٍ وَلِيُتَبِّرُوا مَا عَلَوْا تَتْبِيرًا

Terjemahnya:

Jika kamu berbuat baik (berarti) kamu berbuat baik bagi dirimu sendiri dan jika kamu berbuat jahat, Maka (kejahatan) itu bagi dirimu sendiri, dan apabila datang saat hukuman bagi (kejahatan) yang kedua, (Kami datangkan orang-orang lain) untuk menyuramkan muka-muka kamu dan mereka masuk ke dalam mesjid, sebagaimana musuh-musuhmu memasukinya pada kali pertama dan untuk membinasakan sehabis-habisnya apa saja yang mereka kuasai.

Dalam model pembelajaran MKI-IPI, konsep *anfa'a* dipandang sebagai ciri khas model kooperatif yang berorientasi Islami. Model ini dikembangkan dalam rangka meningkatkan hasil belajar ilmu pendidikan Islam mahasiswa Fakultas Tarbiyah dan Keguruan UIN Alauddin Makassar.

j. Refleksi atau *muhasabah*

Muhasabah berasal dari akar kata *hasiba-yahsabu-hisab*, yang artinya secara etimologis adalah melakukan perhitungan. Dalam terminologi syar'i, makna *muhasabah* adalah sebuah upaya evaluasi diri terhadap kebaikan dan keburukan dalam semua aspeknya. Baik hal tersebut adalah bersifat vertikal, hubungan manusia hamba dengan Allah, maupun secara hubungan horizontal, yaitu hubungan manusia dengan sesama manusia yang lainnya dalam kehidupan sosial. Ia merupakan salah satu sarana yang dapat mengantarkan manusia mencapai tingkat kesempurnaan sebagai hamba Allah swt.

Muhasabah dalam Islam disebutkan dalam QS. al-Hasyr/59: 18.

يَا أَيُّهَا الَّذِينَ آمَنُوا اتَّقُوا اللَّهَ وَلْتَنْظُرْ نَفْسٌ مَّا قَدَّمَتْ لِغَدٍ ۖ
وَاتَّقُوا اللَّهَ ۚ إِنَّ اللَّهَ خَبِيرٌ بِمَا تَعْمَلُونَ

Terjemahnya:

Hai orang-orang yang beriman, bertakwalah kepada Allah dan hendaklah setiap diri memperhatikan apa yang telah diperbuatnya untuk hari esok (akhirat); dan bertakwalah kepada Allah, Sesungguhnya Allah Maha mengetahui apa yang kamu kerjakan.

Dalam model pembelajaran MKI-IPI, konsep *muhasabah* atau refleksi dipandang sebagai ciri khas model kooperatif yang berorientasi Islami. Model ini dikembangkan dalam rangka meningkatkan hasil belajar ilmu pendidikan Islam mahasiswa Fakultas Tarbiyah dan Keguruan UIN Alauddin Makassar.

Kesepuluh dasar di atas dapat disingkat NIAT (*nawaitu-iqra'-amanah-ta'awun*) Salam Islami dan HATAM (*hijrah-ahli-tabayunanfa'a-muhasabah*).

Secara umum sintaks model MKI-IPI sebagaimana digambarkan di atas terdiri dari 6 fase, yaitu: (1) motivasi dan penyampaian tujuan

pembelajaran; (2) informasi pembelajaran; (3) pengorganisasian mahasiswa; (4) konstruksi pengetahuan/ keterampilan; (5) evaluasi dan penghargaan; (6) Pemantapan, pelatihan dan tindak lanjut. Setiap fase merupakan urutan kegiatan yang dilakukan oleh dosen dan mahasiswa selama proses pembelajaran berlangsung.

3. Langkah-Langkah Pembelajaran Model MKI

Melalui model ini, dosen membagi satuan informasi yang besar menjadi komponen-komponen lebih kecil. Selanjutnya dosen membagi mahasiswa ke dalam kelompok kooperatif yang terdiri dari enam orang mahasiswa. Tiap orang bertanggungjawab terhadap penguasaan setiap komponen atau subtopik yang ditugaskan dosen. Langkah-langkah pembelajarannya dapat dilakukan sebagai berikut:

- a. Mahasiswa dikelompokkan dalam empat sampai enam anggota tiap tim;
- b. Tiap mahasiswa dalam tim diberi bagian materi yang berbeda sekaligus menjadi tugas dan tanggungjawabnya dalam penguasaan materi pembelajaran;
- c. Anggota dari tim yang berbeda yang telah mempelajari bagian/subbab yang sama, bertemu dengan kelompok baru (kelompok ahli) untuk mendiskusikan subbab mereka;
- d. Setelah selesai diskusi sebagai tim ahli, tiap anggota kembali ke kelompok asal, dan bergantian mengajar teman satu tim mereka tentang subbab yang mereka kuasai, dan tiap anggota lainnya mendengarkan dengan sungguh-sungguh;
- e. Tiap tim ahli mempresentasikan hasil diskusinya;
- f. Dosen memberi evaluasi; dan
- g. Penutup, dosen menutup pembelajaran (Komalasari, 2011: 65).

4. Hasil Belajar

a. Kemampuan Kognitif

Taksonomi tujuan pendidikan, baik taksonomi Bloom's yang lama maupun hasil revisi oleh Anderson dan Karthwold, (2001) mengelompokkan dimensi proses kognitif menjadi enam jenjang, dimulai dari dimensi proses kognitif sederhana ke dimensi proses kognitif yang kompleks. Pada taksonomi revisi, jumlah dan jenis proses kognitif tetap sama seperti dalam taksonomi yang lama, hanya kategori analisis dan evaluasi ditukar urutannya dan kategori sintesis kini dinamai membuat (*create*). Penjenjangan pada taksonomi yang baru lebih fleksibel sifatnya. Artinya, untuk dapat melakukan proses kognitif yang lebih tinggi tidak mutlak disyaratkan penguasaan proses kognitif yang lebih rendah. Penjelasan tentang setiap jenjang dimensi proses kognitif (Widodo, 2006) adalah sebagai berikut:

1) Mengingat (*Remember*):

Mengingat adalah menarik kembali informasi yang tersimpan dalam memori jangka panjang. Mengingat merupakan proses kognitif yang paling rendah tingkatannya. Untuk mengkondisikan agar "mengingat" bisa menjadi bagian belajar bermakna, tugas mengingat hendaknya selalu dikaitkan dengan aspek pengetahuan yang lebih luas dan bukan sebagai suatu yang lepas dan terisolasi. Kategori ini mencakup dua macam proses kognitif: mengenali (*recognizing*) dan mengingat (*recalling*).

2) Memahami (*Understand*):

Memahami adalah mengkonstruksi makna atau pengertian berdasarkan pengetahuan awal yang dimiliki, mengaitkan informasi yang baru dengan pengetahuan yang telah dimiliki, atau mengintegrasikan pengetahuan yang baru ke dalam skema yang

telah ada dalam pemikiran siswa. Karena penyusun skema adalah konsep, maka pengetahuan konseptual merupakan dasar pemahaman. Kategori memahami mencakup tujuh proses kognitif: menafsirkan (*interpreting*), memberikan contoh (*exemplifying*), mengklasifikasikan (*classifying*), meringkas (*summarizing*), menarik inferensi (*inferring*), membandingkan (*comparing*), dan menjelaskan (*explaining*).

3) Mengaplikasikan (*Applying*):

Mengklasifikasikan adalah mencakup penggunaan suatu prosedur guna menyelesaikan masalah atau mengerjakan tugas. Oleh karena itu mengaplikasikan berkaitan erat dengan pengetahuan prosedural. Namun tidak berarti bahwa kategori ini hanya sesuai untuk pengetahuan prosedural saja. Kategori ini mencakup dua macam proses kognitif: menjalankan (*executing*) dan mengimplementasikan (*implementing*).

4) Menganalisis (*Analyzing*):

Menganalisis adalah menguraikan suatu permasalahan atau obyek ke unsur-unsurnya dan menentukan bagaimana saling keterkaitan antar unsur-unsur tersebut dan struktur besarnya. Ada tiga macam proses kognitif yang tercakup dalam menganalisis: membedakan (*differentiating*), mengorganisir (*organizing*), dan menemukan pesan tersirat (*attributing*).

5) Mengevaluasi (*Evaluation*):

Mengevaluasi adalah membuat suatu pertimbangan berdasarkan kriteria dan standar yang ada. Ada dua macam proses kognitif yang tercakup dalam kategori ini: memeriksa (*checking*) dan mengkritik (*critiquing*).

6) Membuat (*create*):

Membuat adalah menggabungkan beberapa unsur menjadi suatu bentuk kesatuan. Ada tiga macam proses kognitif yang tergolong dalam kategori ini, yaitu: membuat (*generating*), merencanakan (*planning*), dan memproduksi (*producing*).

7) *Membuat (generating)*: menguraikan suatu masalah sehingga dapat dirumuskan berbagai kemungkinan hipotesis yang mengarah pada pemecahan masalah tersebut. Contoh: merumuskan hipotesis untuk memecahkan permasalahan yang terjadi berdasarkan pengamatan di lapangan.

8) *Merencanakan (planning)*: merancang suatu metode atau strategi untuk memecahkan masalah. Contoh: merancang serangkaian percobaan untuk menguji hipotesis yang telah dirumuskan.

9) *Memproduksi (producing)*: membuat suatu rancangan atau menjalankan suatu rencana untuk memecahkan masalah. Contoh: mendesain (atau juga membuat) suatu alat yang akan digunakan untuk melakukan percobaan.

Menurut Mayer & Wittrock (1996 dalam Anderson & Karthwold, 2001) ada dua tujuan pendidikan yang paling penting yang mengindikasikan pembelajaran yang bermakna, yaitu meretensi dan mentransfer. Meretensi adalah kemampuan untuk mengingat mata pelajaran sampai jangka waktu tertentu sama seperti materi yang diajarkan. Mentransfer adalah kemampuan untuk menggunakan apa yang telah dipelajari guna, menyelesaikan masalah-masalah baru, menjawab pertanyaan-pertanyaan baru atau memudahkan pembelajaran materi pelajaran baru. Tujuan meretensi adalah menuntut siswa untuk mengingat apa yang sudah mereka pelajari, sedangkan mentransfer menuntut siswa bukan hanya untuk mengingat, melainkan juga untuk memahami dan menggunakan apa yang sudah mereka pelajari (Bransford, Brown,

& Cocking, 1999; Dettermann & Sternberg, 1993; McKeough, Lupart & Marini, 1995; Mayer, 1995; dalam Anderson & Karthwold, 2001:95).

Menurut Anderson & Karthwold (2001), terdapat tiga macam skenario belajar, yaitu: (1) tidak ada aktivitas belajar yang diinginkan, (2) belajar menghafal atau *rote learning*, dan (3) belajar bermakna atau *meaningfull learning*. Belajar bermakna menghadirkan pengetahuan dan proses-proses kognitif yang siswa butuhkan untuk menyelesaikan masalah. Penyelesaian masalah terjadi ketika siswa menggagas cara untuk mencapai tujuan yang belum pernah Dia capai, yaitu mengerti bagaimana cara mengubah keadaan menjadi keadaan yang diinginkan (Duncker, 1945 & Mayer, 1992 dalam Anderson & Karthwold, 2001).

Secara sederhana, berpikir adalah memproses informasi secara mental atau secara kognitif. Secara lebih formal, berpikir adalah penyusunan ulang atau manipulasi kognitif baik informasi dari lingkungan maupun simbol-simbol yang disimpan dalam memori jangka panjang (*long term memory*). Jadi, berpikir adalah sebuah representasi simbol dari beberapa peristiwa atau item (Urban, 2004). Sedangkan menurut Drever (dalam Hamzah dan Griffith, 2006) berpikir adalah melatih ide-ide dengan cara yang tepat dan seksama yang dimulai dengan adanya masalah. Kinchin (2009) berpikir adalah sebuah proses dimana representasi mental baru dibentuk melalui transformasi informasi dengan interaksi yang kompleks atribut-atribut mental seperti penilaian, abstraksi, logika, imajinasi, dan pemecahan masalah (<http://psikologi.or.id>, 2010)

Secara lebih formal, berpikir adalah penyusunan ulang atau manipulasi kognitif baik informasi dari lingkungan maupun simbol-simbol yang disimpan dalam memori jangka panjang (*long term memory*).

Berpikir kritis dipandang sebagai keterampilan hidup yang sangat diperlukan. Proses peningkatan berpikir pada dasarnya menciptakan kebiasaan refleksi dan mempertanyakan setiap aspek dalam kehidupan (King, 1995; Scriven & Paul, 2005 dalam Arend, 2009). Para pendidik menginginkan siswa untuk menggunakan orde kognitif yang tinggi seperti berpikir kritis, tetapi cenderung dalam prakteknya berfokus pada upaya siswa menghafal atau tugas yang diberikan berada pada tingkat kognitif yang lebih rendah (McKeechie, Pintrich, Lin, & Smith, 1986 dalam Arend, 2009). Pengembangan model pembelajaran konstruktivis merupakan alternatif yang dapat mengantar siswa untuk mengembangkan kemampuan kognitifnya, termasuk berpikir kritis dan kreatif.

Siswa terlibat dalam pemikiran kritis ketika mereka: (1) mencari pernyataan yang jelas tentang masalah atau pertanyaan. (2), mengumpulkan, memilih dan menghubungkan informasi relevan untuk mendapat informasi, (3) memantau pemikiran mereka sendiri dan kemajuan. (4), menahan diri, (5) berpikiran terbuka, (6) mengidentifikasi dan menantang asumsi, (7) mempertimbangkan point demi point, (8) mencari alternatif, (9) mendeteksi bias, (10) mengidentifikasi variabel fakta, pendapat dan alasan penilaian, (11) menentukan akurasi faktual dan kekuatan suatu argumen atau klaim, (12) menentukan kredibilitas sumber, (13) jujur dan sensitif dengan orang lain, (14) berurusan dengan ambiguitas, (15) berjuang untuk presisi, definisi dan kejelasan, (16) tetap menjadi

titik utama, dan (17) menanggukhan penilaian bila cukup bukti (Roland, 2000).

Berpikir kreatif menurut Coleman dan Hammen (1974 dalam Faisal, 2010) adalah berpikir bagaimana menemukan metode baru, konsep baru, pengertian baru, penemuan baru, seni bekerja baru. Syarat berpikir kreatif adalah (1) Kreativitas melibatkan respons atau gagasan yang baru, atau yang secara statistika sangat jarang terjadi, (2) Kreativitas mesti bisa memecahkan persoalan secara nyata, jadi tidak hanya bahasa retorika saja. Mesti bisa di buktikan nyata dan memang berguna, dan (3) Kreativitas merupakan usaha untuk mempertahankan wawasan yang asli, serta menilai dan mengem-bangkannya sebaik mungkin. (Mackinnon, 1962 dalam Faisal 2010). Berpikir kreatif adalah suatu cara berpikir dimana seseorang mencoba menemukan hubungan-hubungan baru untuk memperoleh jawaban baru terhadap suatu masalah, diperlukan lebih dari satu jawaban sehingga menuntut seseorang untuk berimajinasi (Grainger *et al.*, 2010).

Siswa terlibat dalam berpikir kreatif ketika mereka: (1) menghasilkan banyak ide, (2) mencari solusi alternatif untuk masalah, (3) datang dengan tidak biasa atau inovatif tanggapan, (4) melampaui yang biasa dan jelas, (5) memperluas ide/gagasan, (6) mengambil risiko konseptual dan mengekspos diri untuk kegagalan atau kritik, (7) membuat hubungan antara hal-hal, (8) mimpi, berfantasi (9) keluar dari titik informasi yang diberikan, (10) menciptakan ketertiban dari kekacauan, (11) ingin tahu, (12) bertahan dengan masalah dimana orang lain dapat menyerah, (13) merencanakan dan mengembangkan gagasan sebelum melakukan, (14) bekerja di tepi potensi mereka, dan (15) batin mereka mengandalkan diri dari pada orang lain untuk menentukan nilai pekerjaan mereka (Roland, 2000).

b. Sikap

Sikap dalam ranah taxonomy Bloom diistilahkan afektif, yakni ranah yang berkaitan dengan sikap dan nilai. Ranah afektif mencakup watak perilaku seperti perasaan, minat, sikap, emosi, dan nilai. Beberapa pakar mengatakan bahwa sikap seseorang dapat diramalkan perubahannya bila seseorang telah memiliki kekuasaan kognitif tingkat tinggi.

Ciri-ciri hasil belajar afektif akan tampak pada peserta didik dalam berbagai tingkah laku. Ranah afektif menjadi lebih rinci lagi ke dalam lima jenjang, yaitu:

1) Penerimaan (*Receiving/Attending*)

Penerimaan atau *Receiving* merupakan kepekaan seseorang dalam menerima rangsangan (*stimulus*) dari luar yang datang kepada dirinya dalam bentuk masalah, situasi, gejala dan lain-lain. Termasuk dalam jenjang ini kesadaran dan keinginan untuk menerima *stimulus*, mengontrol dan menyeleksi gejala-gejala atau rangsangan yang datang dari luar. *Receiving* atau *attending* juga sering diberi pengertian sebagai kemauan untuk memperhatikan suatu kegiatan atau suatu objek. Pada jenjang ini peserta didik dibina agar mereka bersedia menerima nilai atau nilai-nilai yang diajarkan kepada mereka, dan mereka mau menggabungkan diri ke dalam nilai itu atau mengidentifikasi diri dengan nilai itu.

2) Tanggapan (*Responding*)

Tanggapan atau *responding* mengandung arti “adanya partisipasi aktif”. Jadi kemampuan menanggapi adalah kemampuan yang dimiliki oleh seseorang untuk mengikutsertakan dirinya secara aktif dalam fenomena tertentu dan membuat reaksi terhadapnya salah satu cara. Jenjang ini lebih tinggi daripada jenjang *receiving*.

3) Penghargaan (*Valuing*)

Menilai atau menghargai artinya memberikan nilai atau memberikan penghargaan terhadap suatu kegiatan atau objek. Dalam kaitan dalam proses belajar mengajar, peserta didik di sini tidak hanya mau menerima nilai yang diajarkan tetapi mereka telah berkemampuan untuk menilai konsep atau fenomena, yaitu baik atau buruk. Bila suatu ajaran yang telah mampu mereka nilai dan mampu untuk mengatakan “itu adalah baik”, maka ini berarti bahwa peserta didik telah menjalani proses penilaian.

4) Pengorganisasian (*organization*)

Mengatur atau mengorganisasikan artinya mempertemukan perbedaan nilai sehingga terbentuk nilai baru yang universal, yang membawa pada perbaikan umum. Mengatur atau mengorganisasikan merupakan pengembangan dari nilai kedalam satu sistem organisasi, termasuk didalamnya hubungan satu nilai dengan nilai lain, pemantapan dan prioritas nilai yang telah dimilikinya.

5) Karakterisasi berdasarkan nilai-nilai (*characterization by a value or value complex*)

Nilai karakter yang dimaksud mengacu kepada karakter dan daya hidup seseorang. Tujuan dalam kategori ini ada hubungannya dengan keteraturan pribadi, sosial dan emosi jiwa seseorang. Keterpaduan semua sistem nilai yang telah dimiliki oleh seseorang, mempengaruhi pola kepribadian dan tingkah lakunya. Nilai itu telah tertanam secara konsisten pada sistemnya dan telah mempengaruhi emosinya. Pada jenjang ini peserta didik telah memiliki sistem nilai yang mengontrol tingkahlakunya untuk waktu yang lama, sehingga membentuk karakter “pola hidup” tingkahlakunya menjadi lebih konsisten, menetap dan lebih mudah ditemukan.

c. Keterampilan

Keterampilan dalam taxonomy Bloom dikenal dengan istilah ranah psikomotor, yakni kemampuan yang dihasilkan oleh fungsi motorik manusia berupa keterampilan untuk melakukan sesuatu. Keterampilan melakukan sesuatu tersebut, meliputi keterampilan motorik, keterampilan intelektual, dan keterampilan sosial. Ranah psikomotorik ini dikembangkan oleh Simpson, dan diklasifikasi sebagai berikut:

1) Persepsi (*perception*), penggunaan alat indera untuk menjadi pegangan dalam membantu gerakan. Persepsi ini mencakup kemampuan untuk mengadakan diskriminasi yang tepat antara dua perangsang atau lebih, berdasarkan perbedaan antara ciri-ciri fisik yang khas pada masing-masing rangsangan. Adanya kemampuan ini dinyatakan dalam suatu reaksi yang menunjukkan kesadaran akan hadirnya rangsangan (stimulasi) dan perbedaan antara seluruh rangsangan yang ada.

2) Kesiapan (*set*), kesiapan fisik, mental, dan emosional untuk melakukan gerakan. Kesiapan mencakup kemampuan untuk menempatkan dirinya dalam keadaan akan memulai suatu gerakan atau rangkaian gerakan. Kemampuan ini dinyatakan dalam bentuk kesiapan jasmani dan rohani.

3) Respon terpimpin (*guided response*), tahap awal dalam mempelajari keterampilan yang kompleks, termasuk di dalamnya imitasi dan gerakan mencoba.

4) Mekanisme (*Mechanism*), membiasakan gerakan-gerakan yang telah dipelajari sehingga tampil dengan meyakinkan dan cakap. Ini mencakup kemampuan untuk melakukan suatu rangkaian gerakan dengan lancar karena sudah dilatih secukupnya tanpa memperhatikan contoh yang diberikan.

5) Respon tampak yang kompleks (*complex overt response*), gerakan motoris yang terampil yang di dalamnya terdiri dari pola-

pola gerakan yang kompleks. Gerakan kompleks mencakup kemampuan untuk melaksanakan suatu ketrampilan, yang terdiri atas beberapa komponen, dengan lancar, tepat dan efisien. Adanya kemampuan ini dinyatakan dalam suatu rangkaian perbuatan yang berurutan dan menggabungkan beberapa sub keterampilan menjadi suatu keseluruhan gerak-gerik yang teratur.

6) Penyesuaian (*adaptation*), keterampilan yang sudah berkembang sehingga dapat disesuaikan dalam berbagai situasi. Adaptasi ini mencakup kemampuan untuk mengadakan perubahan dan menyesuaikan pola gerak-gerik dengan kondisi setempat atau dengan menunjukkan taraf keterampilan yang telah mencapai kemahiran.

7) Penciptaan (*origination*), membuat pola gerakan baru yang disesuaikan dengan situasi atau permasalahan tertentu. Penciptaan atau kreativitas adalah mencakup kemampuan untuk melahirkan aneka pola gerak-gerik yang baru, seluruhnya atas dasar prakarsa dan inisiatif sendiri.

BAB V

KOMPONEN MODEL PEMBELAJARAN KOPERATIF BERORIENTASI ISLAMI



Joice, Weill dan Calhoun melalui *Models of teaching* (2003 dalam Arends, 2012), mengidentifikasi dan mendeskripsikan lebih 20 pendekatan utama pengajaran. Joice dan Weil (1972) dan Joice, Weill dan Calhoun (2003) dalam Arends, (Adnan, 2012) menyebut masing-masing pendekatan sebagai *teaching models* atau model pengajaran. Menurut Joyce, Weil (1980) model pengajaran adalah suatu rencana atau pola yang dapat digunakan untuk membentuk kurikulum (rencana pembelajaran jangka panjang), merencanakan bahan-bahan pembelajaran dan membimbing pembelajaran di kelas dan penanganan lainnya. Menurut Joyce, Weil, & Showers (1992) Model pengajaran merupakan petunjuk bagi guru dalam merencanakan pembelajaran di kelas, mulai dari mempersiapkan perangkat pembelajaran, media dan alat bantu, sampai alat evaluasi yang mengarah pada upaya pencapaian tujuan pembelajaran. Menurut Arends (2012), model pengajaran adalah sebuah perencanaan atau pola yang bersifat menyeluruh untuk membantu siswa mempelajari jenis pengetahuan, sikap atau keterampilan tertentu. Unsur penting dalam proses perancangan pembelajaran adalah siswa, sasaran, metode dan evaluasi. Keempat unsur tersebut hampir dijumpai pada semua model perencanaan (Kemp, 1994).

Proses perancangan pembelajaran didasarkan atas sejumlah pertimbangan, yaitu (1) proses perancangan pembelajaran perlu memperhatikan tata cara bersistem dan cara membahas kekhasan semua rincian dalam rencana perancangan pembelajaran, (2) proses perancangan pembelajaran dapat diterapkan paling baik pada tahap pengembangan pembelajaran, (3) suatu perancangan pembelajaran dikembangkan terutama untuk dipakai oleh pengajar dan tim perencana, (4) dalam proses perancangan pembelajaran, tujuannya adalah menyusun tata cara yang dapat membantu meningkatkan proses belajar, (5) proses perancangan pembelajaran akan lebih efektif bila kegiatan merancang pembelajaran untuk perseorangan mendapat perhatian utama dibandingkan dengan pembelajaran untuk kelompok, (6) ketika merencanakan pembelajaran, harus diupayakan agar siswa mencapai tingkat penguasaan yang memuaskan, dan (7) tidak benar bahwa hanya ada satu cara terbaik untuk merancang pembelajaran (Kemp, 1994).

Model-model pengajaran sebenarnya juga dapat dianggap sebagai model-model pembelajaran, sebab saat kita membantu siswa memperoleh informasi, gagasan, skill, nilai, cara berpikir, dan tujuan mengekspresikan diri mereka, kita sebenarnya tengah mengajari mereka untuk belajar. Pada hakekatnya hasil pembelajaran jangka panjang yang paling penting adalah bagaimana siswa mampu meningkatkan kapabilitas mereka untuk dapat belajar lebih mudah dan lebih efektif pada masa yang akan datang, baik karena pengetahuan dan skill yang mereka peroleh maupun karena penguasaan mereka tentang proses belajar yang lebih baik (Joice, Weill dan Calhoun, 2009). Untuk selanjutnya dalam penelitian ini digunakan istilah model pembelajaran.

Menurut Joyce, Weil, & Shower (1992), ada lima komponen penting sebagai uraian dari suatu model pembelajaran, yaitu (1) *sintaks*,

yakni suatu urutan kegiatan yang biasa juga disebut fase, (2) *sistem sosial*, yakni peranan guru dan siswa serta jenis aturan yang diperlukan, (3) *prinsip-prinsip reaksi*, yakni memberi gambaran kepada guru tentang cara memandang atau merespon pertanyaan-pertanyaan siswa, (4) *sistem pendukung*, yakni perangkat dan kondisi yang diperlukan oleh model tersebut, dan (5) *dampak instruksional dan dampak pengiring*, yakni hasil yang akan dicapai siswa setelah mengikuti pembelajaran.

Menurut Arends (2012), sebuah model pembelajaran memiliki dasar teoritis atau falsafat di belakangnya dan meliputi langkah-langkah pengajaran tertentu yang dirancang untuk mencapai hasil yang diharapkan. Masing-masing model memiliki dasar pemikiran atau dasar filosofis yang berbeda dan memiliki tujuan yang berbeda untuk dicapai melalui penciptaannya. Masing-masing model memiliki banyak prosedur dan strategi spesifik yang sama seperti kebutuhan untuk memotivasi siswa, menetapkan ekspektasi atau membicarakan tentang berbagai hal. Guru membutuhkan banyak pendekatan untuk memenuhi tujuan mereka. Menurut Arends (1997 dalam Nurdin 2007), ciri khas model pembelajaran adalah: (1) rasional teoritis logis dan bersumber dari perancangannya, (2) dasar pemikiran tentang tugas pembelajaran yang hendak dicapai dan bagaimana siswa belajar untuk mencapai tujuan pembelajaran, (3) aktivitas mengajar guru yang diperlukan agar model pembelajaran dapat dilaksanakan secara efektif, dan (4) lingkungan belajar yang diperlukan untuk mencapai tujuan.

Van den Akker et al., (1999) mengemukakan penelitian berbasis desain dapat dicirikan sebagai berikut: (1) *intervensionis*: penelitian ini bertujuan untuk merancang intervensi di dunia nyata, (2) *iteratif*: penelitian menggabungkan pendekatan siklik desain, evaluasi dan revisi, (3) berorientasi proses: model kotak hitam “pengukuran *input-output*” dihindari; fokusnya adalah pada pemahaman dan

meningkatkan intervensi., (4) berorientasi *utilitas*: kebaikan desain diukur, dalam bagian, dengan kepraktisan untuk pengguna dalam konteks nyata, dan (5) berorientasi teori: desain (setidaknya sebagian) berdasarkan teoritis.

1. Sintaks Model MKI

Secara umum sintaks model MKI terdiri atas enam fase, yaitu: (1) motivasi dan penyampaian tujuan, (2) informasi pembelajaran, (3) pengorganisasian mahasiswa, (4) konstruksi pengetahuan/keterampilan, (5) evaluasi dan penghargaan (6) pementapan pembelajaran dan tindak Lanjut. Setiap fase merupakan urutan kegiatan yang dilakukan oleh dosen dan mahasiswa selama proses pembelajaran. Sintaks model MKI selanjutnya ditunjukkan pada tabel.

Tabel: Sintaks Model MKI

Sintaks	Aktivitas Dosen	Aktivitas Mahasiswa	Landasan konseptual
Fase I Motivasi dan Penyampaian Tujuan	Dosen membuka pembelajaran dengan salam Islami Dosen memotivasi mahasiswa	Mahasiswa menjawab salam dengan cara Islami Mahasiswa merespon aktivitas Dosen.	<ul style="list-style-type: none"> • Belajar koperatif dan berorientasi Islami • <i>Nine event instruction</i> (Gagne). • Model ekspektasi
	Dosen meminta mahasiswa untuk	Mahasiswa mengemukakan opini	

Sintaks	Aktivitas Dosen	Aktivitas Mahasiswa	Landasan konseptual
	mengemukakan akan opini.		nilai, model orientasi
	Dosen meminta mahasiswa untuk memprediksi topik pembelajaran	Mahasiswa mengemukakan topik pembelajaran	tujuan dan teori atribusi.
	Dosen menyampaikan tujuan pembelajaran	Mahasiswa menyimak tujuan pembelajaran	
Sintaks	Aktivitas Dosen	Aktivitas Mahasiswa	Landasan konseptual
Fase II Informasi Pembelajaran	Dosen membagi kelompok dan memberi nama kelompok dengan nama "Asma al-Husnah" Dosen menyampaikan	Mahasiswa berbentuk kelompok dengan memilih nama "Asma al-Husnah" Mahasiswa menyiapkan	<ul style="list-style-type: none"> • Koperatif <i>jigsaw</i> dan berorientasi Islami • Konstruktivis kognitif (Piaget) • Belajar bermakna (D. Ausubel)

Sintaks	Aktivitas Dosen	Aktivitas Mahasiswa	Landasan konseptual
	kan informasi dan logistik Pembelajaran	logistik pembelajaran	<ul style="list-style-type: none"> • Brunner (1962) • Kooperatif orientasi Islami
	Dosen menyampaikan informasi strategis tentang pembelajaran tatap muka melalui kooperatif	Mahasiswa menelaah secara cermat informasi dosen	
	Dosen menyampaikan pokok-pokok materi secara singkat	Mahasiswa menelaah secara cermat informasi dosen	
Sintaks	Aktivitas Dosen	Aktivitas Mahasiswa	Landasan konseptual
Fase III	Dosen menugaskan membaca	Mahasiswa melakukan kegiatan membaca sesuai tema dan	<ul style="list-style-type: none"> • Cooperative learning dan

Sintaks	Aktivitas Dosen	Aktivitas Mahasiswa	Landasan konseptual
Pengorganisasian mahasiswa	<p>“perintah <i>iqra</i>”</p> <p>Dosen meminta mahasiswa menata kelompoknya dengan istilah kelompok ahli</p> <p>Dosen mengorganisasi mahasiswa untuk diskusi isi tema</p>	<p>tanggungjawab/amanah</p> <p>Siswa mengorganisir diri ke dalam kelompok</p> <p>Mahasiswa membentuk kelompok ahli</p> <p>Mahasiswa berdiskusi dan merumuskan kesimpulan</p>	<p>berorientasi Islami</p> <ul style="list-style-type: none"> Konstruktivis sosial (Vygotsky)
Fase IV Konstruksi Pengetahuan/ Keterampilan	Dosen membagikan tugas (LKM) kepada setiap kelompok mahasiswa	Mahasiswa menerima tugas (LKM).	<ul style="list-style-type: none"> Belajar kooperatif dan berorientasi Islami

Sintaks	Aktivitas Dosen	Aktivitas Mahasiswa	Landasan konseptual
	<p>Dosen meminta mahasiswa bekerja secara individual untuk menyelesaikan tugas.</p> <p>Dosen melakukan <i>scaffolding</i> bila dianggap perlu</p>	<p>Mahasiswa mengerjakan tugas secara individu untuk mengerjakan tugas yang diberikan</p>	<ul style="list-style-type: none"> • 7 Prinsip konstruktivis • Konstruktivis Kognitif (Piaget) • Konstruktivis sosial (Vygotsky) • Belajar penemuan (Brunner)
	<p>Dosen meminta setiap anggota kelompok sharing pengetahuan, diskusi dan tutor sebaya.</p> <p>Dosen melakukan <i>scaffolding</i> bila dianggap perlu</p>	<p>Mahasiswa melakukan sharing pengetahuan, diskusi dan tutor sebaya dalam kelompoknya masing-masing</p>	<ul style="list-style-type: none"> • Belajar bermakna (Ausubel) • Model ekspektasi nilai • Teori orientasi tujuan

Sintaks	Aktivitas Dosen	Aktivitas Mahasiswa	Landasan konseptual
	<p>Dosen meminta setiap kelompok untuk melakukan sharing pengetahuan melalui diskusi kelas</p> <p>Dosen melakukan <i>scaffolding</i> bila dianggap perlu</p>	Mahasiswa melakukan diskusi kelas	
	Dosen membantu mahasiswa membuat rangkuman atau simpulan atau peta konsep	Mahasiswa membuat rangkuman atau simpulan atau peta konsep	
Fase V	Dosen memberikan kuis	Mahasiswa menjawab kuis	<ul style="list-style-type: none"> • Belajar kooperatif

Sintaks	Aktivitas Dosen	Aktivitas Mahasiswa	Landasan konseptual
Evaluasi dan Penghargaan	Dosen memberikan penghargaan	Mahasiswa menerima penghargaan	<ul style="list-style-type: none"> • Belajar bermakna (Ausubel) • Model ekspektasi nilai • Teori orientasi tujuan
Sintaks	Aktivitas Dosen	Aktivitas Mahasiswa	Landasan konseptual
Fase VI Pemantapan, Penguatan dan Tindak Lanjut	Dosen memberikan penekanan dan tindak lanjut agar mahasiswa menyelesaikan semua tugas-tugas yang diberikan	Mahasiswa menerima tugas-tugas dan mengerjakan sesuai petunjuk tugas	<ul style="list-style-type: none"> • Belajar koperatif dan berorientasi Islami • 7 Prinsip konstruktivis • Konstruktivis Kognitif (Piaget)
	Dosen memberikan umpan balik secara	Mahasiswa menerima umpan balik dari dosen dan mendapatkan	

Sintaks	Aktivitas Dosen	Aktivitas Mahasiswa	Landasan konseptual
	<p>terhadap semua aktivitas yang telah dilakukan mahasiswa sekaligus memberikan penguatan dan penghargaan</p> <p>Dosen memberi kesempatan mahasiswa melakukan penilaian diri</p>	<p>penguatan terhadap semua aktivitas yang telah dilakukan</p> <p>Mahasiswa menilai diri sendiri (<i>muhasabah</i>)</p>	<ul style="list-style-type: none"> • Konstruktivis sosial (Vygotsky) • Belajar penemuan (Brunner) • Belajar bermakna (Ausubel) • Model ekspektasi nilai • Teori orientasi tujuan • Teori atribusi
	<p>Dosen menyampaikan tema pembelajaran</p> <p>Dosen menutup pembelajaran dengan kalimat <i>al-</i></p>	<p>Mahasiswa mencatat tema pembelajaran berikutnya dan membenahi alat serta bahan yang telah digunakan</p> <p>Mahasiswa membaca kalimat <i>al-hamdalah</i> secara bersama dan menjawab</p>	<ul style="list-style-type: none"> • <i>Blended learning approach</i>

Sintaks	Aktivitas Dosen	Aktivitas Mahasiswa	Landasan konseptual
	<i>hamdalah</i> dan menyapaikan salam Islami	salam secara Islami	

Fase I: Motivasi dan penyampaian tujuan pembelajaran dicirikan dengan kegiatan: (1) memotivasi mahasiswa melalui tampilan gambar terkait pendidikan dan analisis dalil, (2) tampilan gambar dan dalil menjadi stimulus bagi mahasiswa untuk memberikan tanggapan, (3) gambar dan dalil juga menjadi dasar bagi mahasiswa untuk mengajukan masalah/pertanyaan pembelajaran, (4) gambar dan dalil menjadi dasar bagi mahasiswa untuk memprediksi topik pembelajaran, dan (5) penyampaian tujuan pembelajaran.

Fase II: Informasi pembelajaran dicirikan dengan kegiatan: (1) penyampaian logistik pembelajaran, (2) penyampaian strategi pembelajaran yang berorientasi Islami (NIAT-Salam Islami-HATAM), dan (3) penyampaian materi inti pembelajaran secara singkat.

Fase III: Pengorganisasian mahasiswa dalam bentuk pengaturan tempat duduk dicirikan dengan kegiatan: (1) kelompok heterogen mahasiswa telah terbentuk sebelum pembelajaran berlangsung, (2) keanggotaan kelompok terdiri atas 6 orang mahasiswa setiap kelompok (dipandang sebagai kelompok awal) dengan nama kelompok terambil dari “al-Asmah al-Husnah, nama khalifah”, (3) anggota kelompok awal mendapatkan amanah dan tanggungjawab tema yang berbeda untuk dibaca dan dikuasai, (4) selanjutnya dilakukan pembentukan kelompok baru, mahasiswa yang memiliki tema yang sama bertemu dalam satu kelompok untuk menyamakan persepsi tentang konten tema dan menyusun kesimpulan

(dipandang sebagai kelompok ahli), (5) setelah terbangun kesimpulan, mahasiswa kembali ke kelompok awal melalui instruksi dosen, dilanjutkan pembelajaran tutor sebaya, diskusi kelompok dan diskusi kelas.

Fase IV: Konstruksi pengetahuan dan keterampilan dicirikan dengan kegiatan: (1) mahasiswa belajar dalam kelompok-kelompok kecil, (2) setiap anggota kelompok memiliki tugas dan tanggung jawab yang berbeda dan sama (sangat menentukan keberhasilan kelompok), (3) memberikan porsi waktu khusus bagi mahasiswa untuk bekerja secara individu, (4) memberikan porsi waktu khusus bagi mahasiswa untuk bertukar informasi dan melakukan tutor sebaya di dalam kelompoknya masing-masing, (5) memberikan porsi khusus bagi mahasiswa untuk bertukar informasi dengan kelompok lain melalui diskusi kelas, (6) Pengaturan diskusi kelas yang sederhana karena kelompok mahasiswa tidak perlu meninggalkan tempat duduknya pada saat presentasi, (7) pada saat presentasi, tidak semua hasil kerja kelompok dipresentasikan, tetapi hanya menyampaikan satu unit kegiatan, sedangkan unit kegiatan lain menjadi tugas dari kelompok lain, (8) pada akhir diskusi kelas kelompok mahasiswa dituntut untuk membuat rangkuman dan peta konsep dari topik yang sedang dipelajari, dan (9) pada saat bekerja secara individu dan kelompok mahasiswa diperhadapkan dengan tantang berpikir tingkat tinggi, bersikap, dan bermotorik (berketerampilan).



Gambar: Suasana dalam Fase Konstruks Model MKI

Fase V: Evaluasi dan penghargaan dicirikan dengan (1) pemberian evaluasi (LKM dan tes hasil belajar) kepada mahasiswa, dan (2) pemberian penghargaan secara individu dan kelompok kepada mahasiswa yang berhasil menyelesaikan tugas (LKM, kuis dan tes hasil belajar) dengan benar dan cepat.

Fase VI: Pemantapan, refleksi dan tindak Lanjut. Pada kegiatan ini, dilakukan pengecekan secara langsung hasil kerja mahasiswa, memberikan umpan balik secara langsung, memberikan penegasan kepada mahasiswa sehubungan dengan tugas-tugas yang dikerjakan, melakukan *muhasabah* terhadap ketercapaian tujuan pembelajaran pada setiap individu (mahasiswa). Selanjutnya dosen menutup pembelajaran dengan melafalkan kalimat *al-hamdalah* dan salam Islami. Kegiatan tindak lanjut pada hakikatnya berlangsung di luar kegiatan tatap muka dan dikhususkan bagi mereka yang belum mencapai kriteria ketuntasan belajar minimal mahasiswa.

2. Sistem Sosial Model MKI

Pembelajaran koperatif merupakan bentuk pembelajaran dengan cara siswa belajar dan bekerja dalam kelompok-kelompok kecil secara kolaboratif, yang anggotanya terdiri dari empat sampai enam orang dengan struktur kelompok yang bersifat *heterogen* (Rusman, 2011: 202).

Dalam pandangan Abdulhak (2001) dalam (Rusman, 2011: 203) bahwa tidak semua belajar kelompok dikatakan sebagai *cooperative learning* atau pembelajaran koperatif. Menurutnya, pembelajaran koperatif dilaksanakan melalui *sharing* proses antara peserta belajar, sehingga mewujudkan pemahaman bersama di antara peserta belajar itu sendiri.

Seirama pandangan di atas, Nuruhayati (2002) dalam (Rusman, 2011: 203) juga melihat pembelajaran koperatif sebagai strategi pembelajaran yang melibatkan partisipasi siswa dalam satu kelompok kecil untuk saling berinteraksi. Tom V. Savage juga mengemukakan bahwa *cooperative learning* adalah suatu pendekatan yang menekankan kerjasama dalam kelompok.

Belajar koperatif mengikuti teori konstruktivisme sosial yang berpandangan bahwa pengetahuan adalah hasil konstruksi secara sosial dalam suatu konteks sosial-budaya (Wang, 2008. Bay, 2011). Lingkungan pembelajaran ini mendukung belajar secara kolaborasi melalui interaksi sosial, dan ini akan meningkatkan belajar bagaimana menganalisis *problem* dari sudut pandang yang berbeda dan menghasilkan banyak solusi. Proses ini memungkinkan mahasiswa dengan cepat mengkonstruksi ide-ide baru dengan tingkat pencapaian yang tinggi. Proses belajar koperatif membuat pebelajar bekerja dalam harmoni dengan sesamanya, mendukung ide-ide yang secara positif mempengaruhi hasil belajarnya, berpartisipasi dalam pengambilan keputusan, memanfaatkan peranan perbedaan dan bekerja bersama dengan senang (Bay, 2011).

Teori Vygotsky dalam pendidikan, misalnya melihat hal-hal (1) perlunya tatanan kelas dan bentuk pembelajaran koperatif antar siswa, sehingga siswa dapat berinteraksi di sekitar tugas-tugas yang sulit dan saling memunculkan strategi-strategi pemecahan masalah

yang efektif di dalam masing-masing ZPD mereka, (2), pendekatan Vygotsky dalam pengajaran menekankan *scaffolding*, dengan semakin lama siswa semakin bertanggung jawab terhadap pembelajaran sendiri. Ringkasnya, menurut teori Vygotsky, siswa perlu belajar dan bekerja secara berkelompok sehingga siswa dapat saling berinteraksi dan diperlukan bantuan guru terhadap siswa dalam kegiatan pembelajaran (Slavin, 2006).

Berdasarkan uraian tersebut, maka model MKI menggunakan prinsip-prinsip pembelajaran kooperatif dalam membangun sistem sosial di dalam kelas. Arend (2012) mengemukakan bahwa pembelajaran kooperatif mempunyai landasan teoritis maupun empiris. Landasan tersebut meliputi: (1) konsep kelas yang demokratis; (2) relasi antar kelompok; dan (3) belajar dari pengalaman. Artinya, model MKI sistem sosialnya dibangun atas tiga landasan tersebut.

Konsep kelas yang demokratis dikemukakan oleh John Dewey dan Herbert Thelan. John Dewey dalam bukunya *Democracy and Education* tahun 1916 menetapkan sebuah konsep pendidikan yang menyatakan bahwa kelas seharusnya cermin masyarakat yang lebih besar dan berfungsi sebagai laboratorium untuk belajar tentang kehidupan nyata. Selanjutnya ia menambahkan bahwa guru harus menciptakan di dalam lingkungan belajarnya suatu sistem sosial yang bercirikan prosedur demokrasi dan proses ilmiah. Tanggungjawab utama guru adalah memotivasi siswa untuk bekerja secara kooperatif untuk memikirkan masalah sosial penting yang muncul pada saat itu (Arends, 2012).

Relasi antar kelompok dikemukakan oleh Gordon Alport. Alport mengemukakan bahwa hukum saja tidak akan mengurangi kecurigaan antar kelompok dan mendatangkan penerimaan serta pemahaman lebih baik. Untuk itu ada tiga kondisi

dasar untuk mencegah terjadinya kecurigaan antar ras dan etnis, yaitu: (1) kontak langsung antar etnik; (2) sama-sama berperan serta di dalam kondisi status yang sama antar anggota dari berbagai kelompok dalam satu *setting* tertentu; dan (3) *setting* itu secara resmi mendapat persetujuan kerjasama antar etnis (Arends, 2012). Oleh sebab itu, sistem sosial yang dikembangkan dalam model MKI memungkinkan terjadi pengelompokan mahasiswa dengan latar budaya dan akademik yang berbeda.

Arends (2012) mengemukakan tiga asumsi belajar berdasarkan pengalaman. Tiga asumsi tersebut yaitu: (1) siswa akan belajar dengan baik jika siswa secara pribadi terlibat dalam pengalaman itu, (2) pengetahuan itu hendaknya siswa jadikan pengetahuan yang bermakna atau membuat suatu perbedaan dalam tingkah lakunya, dan (3) komitmen terhadap belajar paling tinggi apabila siswa bebas menetapkan tujuan pembelajarannya sendiri dan secara aktif mempelajari tujuan itu dalam suatu kerangka tertentu. Berdasarkan uraian tersebut, maka dalam model MKI, porsi kerja atau beban tugas setiap anggota kelompok sangat jelas dalam rangka mencapai tujuan kelompok. Artinya setiap anggota kelompok sebelum bertukar informasi, pengetahuan dan keterampilan dengan anggota kelompoknya terbangun, kemudian dilanjutkan pematapan kajian melalui kelompok ahli, hendaknya bekerja secara individu dan kelompok berdasarkan tugas yang ditetapkan secara demokratis.

Konsep *scaffolding* berarti memberikan kepada mahasiswa sejumlah besar bantuan selama tahap-tahap awal pembelajaran kemudian mengurangi bantuan tersebut dan memberikan kesempatan kepada mereka mengambil alih tanggungjawab yang semakin besar segera setelah ia dapat melakukannya (Slavin, 2006). Ada dua implikasi utama teori Vygotsky dalam hal ini: (1) perlunya tatanan kelas dan bentuk pembelajaran kooperatif antar

mahasiswa, sehingga mahasiswa dapat berinteraksi di sekitar tugas-tugas yang sulit dan saling memunculkan strategi-strategi pemecahan masalah yang efektif di dalam masing-masing ZPD mereka, (2), pendekatan Vygotsky dalam pengajaran menekankan *scaffolding*, dengan semakin lama mahasiswa semakin bertanggungjawab terhadap pembelajaran sendiri.

Vygotsky: siswa perlu belajar dan bekerja secara berkelompok sehingga siswa dapat saling berinteraksi dan diperlukan bantuan guru terhadap siswa dalam kegiatan

Berdasarkan uraian tersebut, maka dalam model MKI, pola *scaffolding* menjadi bagian dari sistem sosial yang dilaksanakan oleh dosen pada semua fase pembelajaran, terutama pada tahap konstruksi pengetahuan dan keterampilan. *Scaffolding* dilaksanakan oleh dosen baik secara individu, maupun secara kelompok atau kelas.

Jerome Bruner mengenalkan sisi sosial dari belajar dalam buku klasiknya yang berjudul *Toward a Theory of Instruction*. Ia mendeskripsikan "suatu kebutuhan manusia yang dalam untuk merespon yang lain dan secara bersama-sama dengan mereka terlibat dalam mencapai tujuan", yang ia sebut *reciprocity*. Bruner menekankan bahwa *reciprocity* merupakan sumber motivasi yang setiap pengajar dapat mengalirkan stimulasi untuk belajar. Dia menulis: "Dimana keterlibatan diperlukan, *reciprocity* diperlukan bagi kelompok untuk mencapai tujuan, kemudian terdapat proses yang menyebabkan individu terlibat dalam belajar, mengantarkannya pada kemampuan yang diperlukan dalam menyusun kelompok "(Bruner, 1986 dalam Silberman, 2000)".

Selanjutnya Bruner (1996) dan Vygotsky, 1994 dalam Arends (2012) mengemukakan bahwa orang menciptakan makna dari

hubungan dan keanggotaan di budaya tertentu. Jadi kelompok dan komunitas belajar menjadi salah satu aspek penting dalam pembelajaran. Konsep Maslow dan Bruner ini menggarisbawahi perkembangan metode belajar koperatif menjadi populer di lingkungan pendidikan sekarang. Dengan menempatkan peserta didik dalam kelompok dan memberinya tugas dimana mereka saling tergantung satu dengan yang lain untuk menyelesaikan pekerjaan adalah cara yang mengagumkan untuk memberi kemampuan pada keperluan siswa dalam masyarakat. Mereka condong menjadi lebih menarik dalam belajar karena mereka melakukannya dengan teman-teman sekelas mereka. Sekali terlibat, mereka juga memiliki keperluan untuk bercakap-cakap mengenal apa yang mereka alami dengan yang lain, yang mengarahkan pada hubungan selanjutnya (Silberman, 2000).

Getzels dan Thelen (1960 dalam Arends, 2012) mengembangkan sebuah model dua dimensi untuk memikirkan hubungan antara kebutuhan individu-individu siswa dan kondisi kehidupan kelas. Dimensi pertama menggambarkan bagaimana di dalam sebuah kelas terdapat individu-individu dengan motif dan kebutuhan-kebutuhan tertentu (dimensi individual dari kehidupan kelas). Dari perspektif ini, perilaku kelas tertentu merupakan hasil dari kepribadian dan sikap siswa dan tindakan yang mereka ambil untuk memenuhi kebutuhan dan motif individualnya. Dimensi kedua menggambarkan bagaimana eksistensi kelas dalam konteks sosial dan bagaimana aturan dan ekspektasi tertentu berkembang dalam lingkup kelas untuk memenuhi tujuan tersebut (dimensi kelompok/kelas). Dari perspektif ini, perilaku kelas ditentukan oleh ekspektasi yang sama (norma) di tingkat kelas. Jadi kehidupan kelas merupakan hasil interaksi dari siswa dan guru yang termotivasi secara individual yang saling merespon satu sama lain dalam sebuah lingkup sosial. Dari sinilah perkembangan dan

interaksi itu terus berlanjut dan menghasilkan pembelajaran sosial dan akademik yang diinginkan. Dalam konteks yang demikian, maka pola komunikasi dalam proses interaksi guru-siswa, dapat berlangsung dalam bentuk komunikasi sebagai aksi, interaksi dan transaksi.

Berdasarkan uraian di atas maka sistem sosial pada model MKI dapat digambarkan sebagai berikut:

- a. Lingkungan pembelajaran pada model MKI adalah lingkungan belajar yang mendukung belajar secara koperatif melalui interaksi sosial.
- b. Tatanan kelas pada model MKI adalah tatanan kelas dalam bentuk pembelajaran koperatif tipe *jigsaw*, sehingga mahasiswa dapat berinteraksi berdasarkan struktur keahlian pada sekitar tugas dan tanggungjawab, mulai yang sederhana sampai kepada hal-hal yang sulit (menantang), saling memunculkan strategi-strategi pemecahan masalah yang efektif di dalam masing-masing ZPD mereka,
- c. Model MKI membangun sistem sosial dengan melibatkan *scaffolding* yang memungkinkan mahasiswa semakin bertanggung jawab terhadap tugas dan tanggungjawab pembelajaran secara mandiri dan kelompok.
- d. Model MKI menganut konsep kelas yang demokratis, relasi antar kelompok dan belajar dari pengalaman.
- e. Kehidupan kelas dalam model MKI merupakan hasil interaksi dari mahasiswa terhadap sesama mahasiswa, dan mahasiswa dengan dosen yang termotivasi secara individual yang saling merespon satu sama lain dalam sebuah lingkup sosial pembelajaran.





Gambar: Suasana Sistem Sosial dalam Pembelajaran dengan Model MKI

Sistem sosial dalam model MKI yang paling menonjol adalah belajar secara koperatif berorientasi Islami. Pada pembelajaran ini struktur sosial terbangun melalui orientasi Islami, mulai fase 1 (pertama) sampai fase keenam (terakhir). Ciri khasnya melalui NIAT-salam Islami-HATAM. NIAT singkatan dari *nawaitu, iqra', amanah, ta'awun*. Salam Islami merupakan kegiatan salam yang dilakukan kelompok sosial pebelajar (dosen dan mahasiswa) pada saat membuka dan menutup pembicaraan. Sedangkan HATAM singkatan dari *hijrah, ahli, tabayun, anfa'a, dan muhasabah*. Namun demikian, pada saat belajar koperatif bukan berarti meninggalkan belajar individual. Dua

sistem belajar ini individu dan kelompok jalan secara beriringan saling mengisi kekurangan dan saling melengkapi.

Pengorganisasian pembelajaran pada model MKI merujuk pada pembelajaran koperatif. Pembelajaran koperatif dicirikan oleh struktur tugas, tujuan dan penghargaan koperatif. Mahasiswa yang bekerja dalam situasi pembelajaran koperatif didorong dan atau dikehendaki untuk bekerja sama pada suatu tugas bersama, dan mereka harus mengkoordinasikan usahanya untuk menyelesaikan tugasnya. Dalam penerapan pembelajara koperatif, dua atau lebih individu saling tergantung satu sama lain untuk mencapai satu penghargaan bersama. Mereka akan berbagi penghargaan tersebut seandainya mereka berhasil sebagai kelompok (Muslim, 2003).

Unsur dasar model MKI merujuk pada hal-hal: (1) siswa dalam kelompoknya haruslah beranggapan bahwa mereka “hidup sepenanggungan bersama”, (2) siswa bertanggungjawab atas segala sesuatu di dalam kelompoknya seperti milik mereka sendiri, (3) siswa haruslah melihat bahwa semua anggota di dalam kelompoknya memiliki tujuan yang sama, (4) siswa haruslah membagi tugas dan tanggungjawab yang sama di antara anggota kelompoknya, (5) siswa akan dikenakan evaluasi atau diberikan hadiah/penghargaan, (6) siswa berbagi kepemimpinan dan mereka membutuhkan keterampilan untuk belajar bersama selama proses belajarnya, dan (7) siswa akan diminta mempertanggungjawabkan secara individual materi yang ditangani dalam kelompok koperatif (Muslim, 2003).

3. Prinsip Reaksi Model MKI

Prinsip-prinsip reaksi berhubungan dengan bagaimana cara pendidik memperhatikan dan memperlakukan mereka serta merespon stimulus yang berasal dari peserta didik seperti pertanyaan, jawaban, tanggapan atau aktivitas lainnya. Secara

umum Joice, Weil & Shower (1992) mengemukakan bahwa prinsip reaksi merupakan pedoman bagi guru bagaimana menghargai pebelajar dan bagaimana merespon apa yang dilakukan siswa (dalam Nurdin, 2007).

Berdasarkan pengertian tersebut, maka prinsip reaksi model MKI memberikan penekanan pada peran dosen sebagai fasilitator, motivator dan administrator pembelajaran dan peran mahasiswa sebagai pebelajar (pusat pembelajaran), sehingga prinsip reaksi lebih menekankan pada pola pembelajaran *student centered*.

Peran dosen pada model MKI terlihat dengan jelas mulai pada kegiatan awal (pendahuluan) pembelajaran hingga kegiatan akhir (penutup) pada pembelajaran. Pada fase pertama model MKI, yaitu fase motivasi dan penyampaian tujuan, dosen memotivasi mahasiswa dan menyampaikan tujuan pembelajaran. Pada fase ini dosen melakukan apersepsi dan mahasiswa akan mengikutinya dengan cermat. Pada fase ini, diharapkan mahasiswa sudah dihadapkan pada proses-proses konstruksi, paling tidak mahasiswa mampu menemukan masalah atau membuat pertanyaan, topik pembelajaran dan opini-opini mahasiswa terkait dengan masalah pembelajaran berdasarkan arahan dosen.

Pada fase penyajian informasi, dosen menyampaikan logistik yang dibutuhkan dalam pembelajaran, menyampaikan informasi strategis tentang pembelajaran koperatif yang berorientasi Islami, dan pokok-pokok materi pembelajaran secara singkat. Penyampaian pokok-pokok materi pembelajaran secara singkat tidak bermaksud untuk mengulas materi, tetapi lebih kepada bagaimana mahasiswa mengetahui ruang lingkup pembelajaran dan tujuan yang ingin dicapai. Logistik pembelajaran merupakan hal esensial dalam penerapan model MKI, karena pada logistik tersebut terdapat materi pokok, sumber informasi, dan tugas-tugas

mahasiswa. Logistik pembelajaran terdiri atas: (1) buku mahasiswa, (2) lembar kerja mahasiswa, (3) gambar-gambar, dan (4) dalil yang berfungsi sebagai kuis dalam bentuk menyambung potongan ayat, menerjemahkan termasuk makna penafsirannya.

Pada fase pengorganisasian mahasiswa, dosen mengelompokkan mahasiswa secara heterogen dengan memperhatikan perbedaan individual mahasiswa seperti kemampuan akademik, suku, ras, latar belakang sosial dengan prinsip demokratis. Melalui kegiatan ini, diharapkan mahasiswa dapat saling menerima untuk bekerjasama sebagai sebuah team yang kompak, baik pada kelompok awal maupun pada kelompok ahli.

Pada fase konstruksi pengetahuan dan keterampilan, dosen memberikan tugas kepada mahasiswa. Struktur tugas yang diberikan memenuhi kriteria koperatif dengan mempertimbangkan prinsip-prinsip pembelajaran konstruktivis, yaitu *learning personalization, reflective thinking, problem-solving and investigation, relevance to daily-life, collaborative learning, discussion*, dan *teacher scaffolding* dan selanjutnya memberikan bimbingan dan arahan bagi mahasiswa atau kelompok yang membutuhkan. Prinsip *scaffolding* merupakan sebuah penekanan yang harus dilaksanakan oleh dosen di dalam proses konstruksi pengetahuan. Fase konstruksi pada kegiatan ini dilakukan dengan bantuan lembar kerja mahasiswa (LKM) dan buku mahasiswa.

Pada fase evaluasi dan penghargaan, dosen memberikan kuis dan tes hasil belajar mahasiswa untuk dikerjakan, selanjutnya diikuti dengan pemberian penghargaan dan penguatan.

Pada fase tindak lanjut, dosen kembali menegaskan penugasan-penugasan yang dianggap perlu dikembangkan atau dilakukan perbaikan dengan kegiatannya murni dilakukan di luar jam pembelajaran.

Aspek-aspek penting yang hendaknya menjadi perhatian utama dalam prinsip reaksi model MKI adalah sebagai berikut:

- a. Dosen wajib menciptakan suasana kelas yang kondusif sehingga memungkinkan semua mahasiswa dapat terlibat belajar secara koperatif, baik secara fisik maupun secara emosional misalnya menyiapkan kelas, mendapatkan gambaran hasil belajar mahasiswa melalui IPS semester sebelumnya (gambaran kemampuan kademik), menyiapkan mahasiswa untuk belajar, memusatkan perhatian pada masalah pokok pembelajaran, memberikan motivasi, menyampaikan tujuan pembelajaran, sejumlah fasilitas yang dibutuhkan dalam pelaksanaan pembelajaran, dan memberikan informasi yang jelas dan sistematis tentang mekanisme pembelajaran.
- b. Menyediakan dan mengelola sumber-sumber belajar yang relevan yang dapat mendukung kelancaran proses pembelajaran. Sumber belajar yang digunakan dalam kegiatan ini misalnya buku mahasiswa, LKM, buku dosen, media pembelajaran, dan soal-soal latihan. Merrill (1983) membuat sinyalemen bahwa "*You can't just chop things up and expect them to make sense*". Materi yang dikembangkan tanpa mempertimbangkan desain pembelajaran hanya akan menjadi sekumpulan informasi ensiklopedik tanpa makna (Pustaka, Saksono dan Luknanto, 2011).
- c. Mengorganisasikan mahasiswa dalam kelompok-kelompok yang heterogen dengan prinsip koperatif. Pembelajaran dengan model MKI *disetting* dalam pola pembelajaran koperatif tipe *jigsaw* yang berorientasi Islami yang dipandang sebagai salah satu keunggulan dari model MKI.

- d. Membimbing mahasiswa dalam menyelesaikan tugas-tugas yang diberikan selama pelaksanaan kerja kelompok (konstruksi pengetahuan) dengan tetap mengacu pada prinsip-prinsip dasar kooperatif. Selama berlangsungnya proses konstruksi, mahasiswa diharapkan mampu melakukan investigasi terhadap masalah-masalah pembelajaran dan menemukan sendiri solusinya, baik secara personal maupun melalui interaksi sosial. Pada proses ini dosen diharapkan mampu melakukan proses *scaffolding* dengan tetap mengacu pada *zone of proximal development* mahasiswa. Selama proses pembimbingan, dosen diharapkan mampu mengecek pemahaman mahasiswa dan memberikan umpan balik.
- e. Membimbing mahasiswa dalam melakukan diskusi kelompok kecil (kelompok ahli dan kelompok awal) yang dilanjutkan diskusi kelas. Namun sebelum diskusi kelas dilakukan pembelajaran tutor sebaya. Selama proses diskusi dan tutor sebaya, mahasiswa yang lain diarahkan untuk memberikan pencermatan secara mendalam dan memberikan tanggapan terhadap hal-hal yang belum dipahami.
- f. Pada fase evaluasi dan pemberian penghargaan, dosen memberikan kuis dan tes. Kuiz dalam bentuk menyambung potongan ayat atau hadis, memberikan arti dan menafsirkannya. Tes dibuat dalam bentuk essay tes dan pilihan ganda.
- g. Pada pementapan (refleksi/*muhasaba* dan tindak lanjut), dosen menginformasikan penekanan-penekanan terhadap tugas-tugas pembelajaran, menguatkan kesimpulan materi pembelajaran yang telah dibangun melalui diskusi kelompok ahli dan diskusi kelas, serta menindak lanjuti upaya

perbaikan bagi mahasiswa yang belum mencapai kriteria ketuntasan belajar (dilakukan di luar pembelajaran). Bagi mahasiswa yang sudah mencapai ketuntasan belajar, mereka tetap dimotivasi untuk mendalami materi ini dengan cara menggali melalui sumber belajar lain seperti jurnal, hasil penelitian, dan sebagainya.

4. Sistem Pendukung Model MKI

Sistem pendukung model MKI terdiri atas semua sarana/prasarana kuliah yang ada pada fakultas, perangkat pembelajaran (RPP, buku dosen, buku mahasiswa, LKM, media pembelajaran, dan instrumen penilaian).

a. Rencana Pelaksanaan Pembelajaran

Rencana pelaksanaan pembelajaran disusun berdasarkan sintaks model MKI dengan struktur RPP mengacu pada struktur pembelajaran teori belajar menurut Gagne (1977) yang disederhanakan menjadi tiga komponen utama kerangka belajar yaitu (1) sistem untuk menjelaskan diversitas kapabilitas manusia, (2) proses pemerolehan kapabilitas, dan (3) langkah-langkah dalam pembelajaran yang mendukung setiap langkah dalam belajar (Gredler, 2011). Karakter model MKI teragambar di dalam langkah-langkah pembelajaran. Adapun struktur RPP pada model MKI adalah sebagai berikut: (1) Identitas mata kuliah, (2) standar kompetensi, (3) kompetensi dasar, (4) Indikator pencapaian kompetensi, (5) tujuan pembelajaran, (6) materi ajar, (7) alokasi waktu, (8) metode pembelajaran, (9) kegiatan pembelajaran, (10) Penilaian hasil belajar dan (11) Sumber belajar.

Kekhasan pada RPP dengan model MKI terletak pada (1) Indikator kompetensi dan tujuan pembelajaran: Pencapaian indikator kompetensi dan tujuan pembelajaran dilakukan melalui model pembelajaran koperatif berorientasi Islami. Oleh sebab itu, setting

kelas dilakukan melalui pola pembelajaran kelompok kecil (kelompok awal dan kelompok ahli) yang dilanjutkan diskusi kelas. (2) setiap langkah pembelajaran mengandung prinsip kooperatif berorientasi Islami, (3) metode pembelajarannya: penugasan membaca, sharing hasil bacaan, membuat konsep kesimpulan, pembelajaran tutor sebaya, refleksi/penguatan, (4) kegiatan pembelajaran melalui skenario model pembelajaran kooperatif yang berorientasi Islami, (5) penilaian hasil belajar: dibedakan dalam bentuk quiz dan tes (essay tes dan pilihan ganda), dan (6) Sumber belajar: Sumber belajar terdiri atas sumber belajar berupa buku dosen, buku mahasiswa dan lembar kerja mahasiswa.

b. Buku Dosen

Buku dosen pada model MKI adalah buku yang dikembangkan berdasarkan standar kompetensi (SK) dan kompetensi dasar (KD) yang sesuai kurikulum dan sillabus mata kuliah ilmu pendidikan Islam yang ada pada Fakultas Tarbiyah dan Keguruan UIN Alauddin Makassar. Buku ini disusun berdasarkan paradigma pembelajaran kooperatif, memuat pedoman bagaimana membelajarkan mahasiswa. Buku dosen dilengkapi dengan peta konsep pada setiap awal bab dan sub bab, memuat petunjuk penggunaan buku seperti petunjuk dosen. Pada akhir setiap bab dilengkapi dengan rangkuman, daftar dalil, dan review pengetahuan yang dilengkapi dengan kunci jawaban, evaluasi yang dilengkapi dengan kunci jawaban.

c. Buku Mahasiswa

Buku mahasiswa merupakan ramuan buku dosen yang di dalamnya tergambar berbagai tugas belajar, konten materi pembelajaran disesuaikan dengan SK/KD dan indikator pembelajaran. Buku ini memuat petunjuk-petunjuk belajar berdasarkan paradigma pembelajaran kooperatif, serta petunjuk-petunjuk penyelesaian

tugas yang harus dikerjakan oleh mahasiswa. Pada buku mahasiswa ini dilengkapi dengan petunjuk mahasiswa, fitur-fitur seperti apa yang Anda tahu, saya belum mengerti, ruang peta konsep, pikirkan, ruang rangkuman, daftar dalil, dan evaluasi yang dapat dimanfaatkan oleh mahasiswa untuk melatih diri mendalami setiap topik pembelajaran.

d. Lembar Kerja Mahasiswa (LKM)

Lembar kerja mahasiswa dirancang dengan mengacu pada prinsip-prinsip pembelajaran koperatif. LKM berisi petunjuk penggunaan secara umum, tujuan pembelajaran, kegiatan belajar perunit. Setiap kegiatan belajar memiliki petunjuk khusus yang memungkinkan mahasiswa bekerja secara individu dan secara kelompok koperatif berorientasi Islami. LKM yang dikembangkan dan diarahkan agar mahasiswa meningkat hasil belajarnya terkhusus pada mata kuliah ilmu pendidikan Islam. Pada LKM ini mahasiswa dilatih keterampilan berpikirnya melalui beberapa bentuk pertanyaan.

e. Media Pembelajaran

Media pembelajaran yang digunakan dalam pembelajaran model MKI dikembangkan dengan menggunakan media power point sebagai unsur penunjang pembelajaran. Media ini digunakan dosen ketika menayangkan gambar, menyampaikan tema pembelajaran, tujuan pembelajaran, siklus pembelajaran, dan quiz.

f. Perangkat Evaluasi

Perangkat evaluasi dikembangkan dengan menggunakan tes objektif dan tes essay yang disusun dengan merujuk pada taksonomi bloom dan revisi taksonomi Bloom oleh Anderson dan Kartwohl tahun 2001.

5. Dampak Instruksional dan Pengiring Model MKI

Menurut Rusman (2010), salah satu ciri model pembelajaran adalah memiliki dampak sebagai akibat terapan model pembelajaran, dampak tersebut meliputi 2 hal: (1) dampak pembelajaran, yaitu hasil belajar yang dapat diukur, dan (2) dampak pengiring, yaitu hasil belajar jangka panjang. Sedangkan menurut Joice & Weill (1980) model pembelajaran memiliki dampak utama pembelajaran atau *instructional effect* dan dampak pengiring atau *nurturant effect*.

a. Dampak Instruksional Model MKI

Dampak instruksional model MKI, yaitu terciptanya peningkatan hasil belajar mahasiswa dalam mata kuliah ilmu pendidikan Islam. Hasil belajar tersebut meliputi taksonomi tujuan pendidikan, pengetahuan, sikap, dan keterampilan.

Pengetahuan, merujuk pada taksonomi Bloom's yang lama maupun hasil revisi oleh Anderson dan Karthwold, (2001) mengelompokkan dimensi proses kognitif menjadi enam jenjang, dimulai dari dimensi proses kognitif sederhana ke dimensi proses kognitif yang kompleks. Pada taksonomi revisi, jumlah dan jenis proses kognitif tetap sama seperti dalam taksonomi yang lama, hanya kategori analisis dan evaluasi ditukar urutannya dan kategori sintesis, kini dinamai membuat (*create*).

Sikap, merupakan ranah yang berkaitan dengan sikap dan nilai. Ranah afektif mencakup watak perilaku seperti perasaan, minat, sikap, emosi, dan nilai. Beberapa pakar mengatakan bahwa sikap seseorang dapat diramalkan perubahannya bila seseorang telah memiliki kekuasaan kognitif tingkat tinggi.

Keterampilan, merupakan kemampuan yang dihasilkan oleh fungsi motorik manusia berupa keterampilan untuk melakukan sesuatu. Keterampilan melakukan sesuatu tersebut, meliputi

keterampilan motorik, keterampilan intelektual, dan keterampilan sosial.

Ketiga hasil belajar di atas, dilaksanakan dengan prinsip belajar menurut Gagne (1977) yang dikenal dengan istilah *nine event of instruction* yang menjadi salah satu landasan pengembangan model MKI, yaitu (1) menarik perhatian mahasiswa atau *gaining attention*, (2) menyampaikan tujuan pembelajaran kepada mahasiswa atau *informing learners of the objective*, (3) menstimulir/atau memanggil terlebih dahulu informasi atau pengetahuan yang sudah diperoleh sebelum proses pengajaran atau *stimulating recall of prior learning*, (4) menyajikan isi pelajaran atau *presenting the stimulus*, (5) menyajikan pedoman atau petunjuk belajar atau *providing learning guidance*, (6) memberi kesempatan untuk latihan/unjuk performans atau *eliciting performance*, (7) memberi umpan balik atau *reinforcement*, (8) melakukan penilaian atau *assessing performance*, dan (9) mengekalkan dan mengembangkan pengetahuan dan kemahiran mahasiswa atau *enhancing retention and transfer* (Clendaniel, 2003). Semua langkah-langkah tersebut terdeskripsi secara jelas dalam setiap sintaks model MKI.

b. Dampak Pengiring Model MKI

Pengiring model MKI merupakan perilaku belajar melalui sintaks pembelajaran dengan ciri khas pengembangan model pembelajaran koperatif berorientasi Islam. Adapun dampak pengiringnya diharapkan meningkatkan aktivitas belajar dan waktu belajar mahasiswa. Aktivitas belajar mahasiswa akan tercermin melalui tahapan pembelajaran (kegiatan pendahuluan, inti, dan penutup) yang semuanya menganut prinsip belajar koperatif berorientasi Islami. Hal ini dimungkinkan karena model MKI dirancang sedemikian rupa dimana mahasiswa difasilitasi untuk

mengkonstruksi pengetahuan sejak awal, belajar koperatif, penugasan secara individu dan kelompok, proses pembelajarannya berorientasi Islami, yakni NIAT-salam Islami-HATAM. Jika dilihat sintaks pembelajarannya, maka model berdampak terhadap aktivitas belajar.

Adapun aspek waktu belajar, model ini tetap mengakomodasi waktu efektif pembelajaran, yakni 2 x 50 menit setiap pertemuan. Dengan penerapan model ini, diharapkan mahasiswa menggunakan waktu secara tepat sehingga pada rencana pelaksanaan perkuliahan sudah tergambar waktu-waktu yang tersedia untuk melaksanakan sintak pembelajaran.

Model MKI juga memiliki dampak pengiring terhadap kedisiplinan dan belajar menerima dan melaksanakan tanggungjawab. Kedisiplinan dan tanggungjawab ini terlihat melalui fase pertama sampai fase keenam model MKI baik secara individual maupun secara kelompok.

6. Spesifikasi Model MKI

Model MKI adalah sebuah model pembelajaran yang dirancang secara profesional sebagai salah satu bentuk model pembelajaran koperatif yang berorientasi Islami dengan mempertimbangkan aspek-aspek pedagogis, psikologis dan dilaksanakan dengan pendekatan *student centered*. Sesuai dengan tujuan penelitian yang telah ditetapkan, maka spesifikasi dari model pembelajaran koperatif berorientasi Islami pada mata kuliah ilmu pendidikan Islam (MKI) adalah sebagai berikut:

- a. Produk akhir yang dikembangkan berupa model MKI yang diformat dalam bentuk buku model, perangkat pembelajaran model MKI yang terdiri atas Rencana Pelaksanaan Perkuliahan (RPP), Buku Dosen, Buku Mahasiswa, Lembar Kerja Mahasiswa (LKM), media pembelajaran yang berbasis power point dan

gambar serta buku pedoman implementasi *moodle* dalam pembelajaran dengan model MKI

- b. Ciri khas model MKI terletak pada sintaks pembelajarannya. Sintaks model MKI adalah (1) Motivasi dan Penyampaian Tujuan, (2) Informasi Pembelajaran, (3) Pengorganisasian Siswa, (4) Konstruksi Pengetahuan/ keterampilan, (5) Evaluasi dan penghargaan (6) Pemantapan/refleksi dan tindak Lanjut. Ciri khas masing-masing fase adalah:

Fase I: Motivasi dan Penyampaian Tujuan Pembelajaran dicirikan dengan (1) memotivasi mahasiswa melalui tampilan gambar dan dalil (2) melalui gambar dalil, mahasiswa terstimuli untuk memberikan tanggapan atau opini, (3) mahasiswa dapat menyusun dan mengajukan masalah/pertanyaan pembelajaran, (4) mahasiswa dapat memprediksi topik pembelajaran, dan (5) dosen menyampaikan tujuan pembelajaran.

Fase II: Informasi Pembelajaran dicirikan dengan (1) penyampaian logistik pembelajaran, (2) membentuk kelompok awal, (3) melakukan kegiatan membaca, (4) membentuk kelompok ahli, (5) sharing hasil bacaan dan membuat kesimpulan, (6) (kembali ke kelompok awal), (7) melakukan tutor sebaya, (8) mengerjakan LKM, (9) diskusi kelas, (10) menjawab quiz

Fase III: Pengorganisasian mahasiswa dicirikan dengan (1) kelompok heterogen mahasiswa telah terbentuk sebelum pembelajaran berlangsung (kelompok awal), (2) pembentukan kelompok ahli, (3) kelompok mahasiswa dipertahankan maksimal 4 kali pertemuan, selanjutnya dilakukan pengacakan lagi dengan mempertimbangkan perbedaan individual mahasiswa, seperti perbedaan kemampuan akademik, jenis kelamin, ras dan budaya, (4) Pengorganisasian siswa pada kegiatan tatap muka lebih pada pengaturan tempat duduk.

Fase IV: Konstruksi pengetahuan dan keterampilan dicirikan dengan (1) mahasiswa belajar dalam kelompok-kelompok kecil (baik kelompok awal maupun kelompok ahli), (2) setiap anggota kelompok memiliki tugas dan tanggungjawab yang berbeda pada setiap kelompok, (3) keberhasilan mahasiswa dilihat secara individu dan kelompok, (4) memberikan porsi waktu yang khusus bagi mahasiswa untuk bekerja secara individu, (4) memberikan porsi waktu yang khusus bagi mahasiswa untuk bertukar informasi dan melakukan tutor sebaya di dalam kelompoknya, (5) memberikan porsi khusus bagi mahasiswa untuk bertukar informasi dengan kelompok lain melalui diskusi kelas, (6) pengaturan diskusi kelas yang sederhana karena kelompok mahasiswa tidak perlu meninggalkan tempat duduk kelompoknya pada saat presentasi, (7) pada saat presentasi, tidak semua hasil kerja kelompok dipresentasikan, tetapi hanya menyampaikan satu unit kegiatan, sedangkan unit kegiatan lain menjadi tugas dari kelompok lain, (8) pada akhir diskusi kelas kelompok mahasiswa dituntut untuk membuat rangkuman atau peta konsep atau aplikasi dari topik yang sedang dipelajari, dan (9) Pada saat bekerja secara individu dan kelompok mahasiswa diperhadapkan dengan tantang berpikir tingkat tinggi, bersosialisasi informasi, saling menerima dan menjaga nilai-nilai Islami.

Fase V: Evaluasi dan penghargaan dicirikan dengan (1) pemberian evaluasi kepada mahasiswa, dan (2) pemberian penghargaan secara individu dan kelompok.

Fase VI: Pemantapan/refleksi yang ditindak lanjuti dengan konsep *muhasabah*. Fase ini lebih berfungsi sebagai tahap pemantapan dan introspeksi diri.

Model MKI bercirikan sebagai model pembelajaran yang berpusat pada mahasiswa, dibangun berlandaskan paradigma pembelajaran

koperatif. Model MKI beserta semua perangkat dan sistem pendukungnya menganut prinsip-prinsip pembelajaran koperatif berorientasi Islami, yaitu: (1) mahasiswa dalam kelompoknya haruslah beranggapan bahwa mereka sehidup dan sepenanggungan; (2) mahasiswa bertanggungjawab atas segala sesuatu yang ada dalam kelompoknya, seperti milik mereka sendiri; (3) mahasiswa harus melihat bahwa semua anggota dalam kelompoknya memiliki tujuan yang sama; (4) mahasiswa harus membagi tugas dan tanggungjawab yang sama di antara anggota kelompoknya; (5) mahasiswa akan diberikan evaluasi atau diberikan hadiah/penghargaan, yang juga akan diberikan untuk semua anggota kelompok; (6) mahasiswa berbagi kepemimpinan dan mereka membutuhkan keterampilan untuk belajar bersama selama proses belajar berlangsung; dan (7) mahasiswa diminta mempertanggungjawabkan secara individual materi yang ditangani dalam kelompok koperatif.

Ketujuh prinsip diatas tercermin melalui sintaks pembelajaran yang di dalamnya terbangun koperatif orientasi Islami yaitu: *nawaitu, iqra', amanah, ta'awun, salam Islami, hijrah, ahli, tabayun, anfa'a*, dan *mahasabah* disingkat NIAT-salam Islami-HATAM.

Model MKI dirancang secara khusus untuk meningkatkan hasil belajar ilmu pendidikan Islam sebagai dampak instruksional, dan peningkatan aktivitas, waktu belajar, kedisiplinan, dan kemandirian belajar sebagai dampak pengiring.

BAB V

PETUNJUK PELAKSANAAN MODEL KOPERATIF BERORIENTASI ISLAMI



Untuk menerapkan model MKI dibutuhkan petunjuk yang jelas agar dampak yang diharapkan dari model ini, baik dampak instruksional maupun dampak pengiring dapat dicapai secara optimal. Seperti pada model-model pembelajaran yang telah dirancang sebelumnya, model MKI membutuhkan petunjuk pelaksanaan. Penerapan model MKI tanpa disertai dengan komitmen profesional yang tinggi dari dosen dan pemangku jabatan pembelajaran, perencanaan yang matang, tugas-tugas baik individu maupun kelompok, pengelolaan kelas, sesungguhnya sama mengantar mahasiswa memasuki kegagalan belajar yang diistilahkan “lubang hitam pembelajaran”. Namun jika dikerjakan secara terencana disertai dengan komitmen profesional yang tinggi, akan berdampak pada peningkatan hasil belajar dan dampak lain yang bersifat positif dalam kegiatan pembelajaran, khususnya mata kuliah ilmu pendidikan Islam.

Model MKI dapat dilaksanakan dengan baik jika dosen memperhatikan tugas perencanaan pembelajaran, tugas interaktif, dan tugas-tugas pembelajaran, lingkungan belajar dan pengelolaan kelas, serta evaluasi/penilaian pembelajaran.

1. Perencanaan Pembelajaran

Perencanaan pembelajaran dilakukan dalam rangka mengoptimalkan dampak model MKI. Perencanaan ini dilakukan dalam rangka: (1) merumuskan tujuan pembelajaran, (2) memilih

isi atau materi pembelajaran, (3) melakukan analisis tugas, dan (4) merencanakan waktu dan ruang pembelajaran.

a. Merumuskan Tujuan Pembelajaran

Mager (1962) dalam Uno (2008) mengemukakan bahwa tujuan pembelajaran merupakan perilaku yang hendak dicapai atau yang dapat dikerjakan oleh siswa pada kondisi dan tingkat kompetensi tertentu. Kemp (1977) dan David E. Kapel (1981) menyebutkan bahwa tujuan pembelajaran merupakan suatu pernyataan yang spesifik dinyatakan dalam perilaku atau penampilan yang diwujudkan dalam bentuk tulisan untuk menggambarkan hasil belajar yang diharapkan. Henry Ellington (1984) bahwa tujuan pembelajaran adalah pernyataan yang diharapkan dapat dicapai sebagai hasil belajar. Sementara itu, Hamalik (2005) menyebutkan bahwa tujuan pembelajaran merupakan suatu deskripsi mengenai tingkah laku yang diharapkan tercapai oleh siswa setelah berlangsung pembelajaran.

Dalam rangka perumusan tujuan pembelajaran melalui model MKI, maka diperlukan kompetensi dasar mata kuliah. Berdasarkan kompetensi dasar ini, maka dikembangkan indikator sebagai penanda pencapaian kompetensi dasar yang ditandai perubahan perilaku yang dapat diukur meliputi sikap, pengetahuan, dan keterampilan. Indikator dikembangkan sesuai dengan karakteristik mahasiswa, mata kuliah, satuan pendidikan tinggi, potensi daerah yang dirumuskan dalam kata kerja operasional yang terukur dan/atau dapat diobservasi. Dalam mengembangkan pembelajaran dan penilaian, terdapat dua rumusan indikator, yaitu: (a) indikator pencapaian kompetensi yang dikenal sebagai indikator pembelajaran, dan (b) indikator penilaian atau tujuan pembelajaran yang digunakan dalam menyusun kisi-kisi dan menulis soal yang dikenal sebagai indikoator soal.

Tujuan-tujuan pembelajaran dalam penerapan model MKI secara eksplisit termuat dalam rencana pelaksanaan perkuliahan yang dibuat oleh dosen IPI sebagai pedoman umum dalam pelaksanaan pembelajaran. Perumusan indikator dan tujuan pembelajaran dalam model MKI hendaknya mengarahkan mahasiswa untuk berperilaku sesuai dengan paradigma pembelajaran koperatif berorientasi Islami.

b. Memilih Isi (Materi Pembelajaran)

Pemilihan materi pembelajaran mengacu pada indikator yang telah ditetapkan. Materi pembelajaran (*instructional materials*) merupakan sejumlah pengetahuan, keterampilan, dan sikap yang diharapkan dikuasai mahasiswa dalam rangka memenuhi standar kompetensi yang ditetapkan. Hal ini menjadi aspek yang sangat penting dalam model MKI.

Materi pembelajaran menempati posisi yang sangat penting dalam mengimplementasikan model MKI, yang harus dipersiapkan agar pelaksanaan pembelajaran dapat mencapai sasaran. Sasaran tersebut sesuai dengan standar kompetensi dan kompetensi dasar yang harus dicapai oleh mahasiswa. Artinya, materi yang ditentukan untuk kegiatan pembelajaran hendaknya materi yang benar-benar menunjang tercapainya standar kompetensi dan kompetensi dasar, serta tercapainya indikator.

Materi pembelajaran dipilih seoptimal mungkin untuk membantu mahasiswa dalam mencapai standar kompetensi dan kompetensi dasar. Hal-hal yang perlu diperhatikan berkenaan dengan pemilihan materi pembelajaran adalah jenis, cakupan, urutan, dan perlakuan (*treatment*) terhadap materi pembelajaran tersebut. Agar dosen dapat membuat persiapan yang berdaya guna dan berhasil guna, dituntut memahami berbagai aspek yang berkaitan dengan pengembangan materi pembelajaran, baik berkaitan dengan

hakikat, fungsi, prinsip, maupun prosedur pengembangan materi serta mengukur efektivitas persiapan tersebut.

Materi pembelajaran (*instructional materials*) adalah pengetahuan, keterampilan, dan sikap yang harus dikuasai peserta didik dalam rangka memenuhi standar kompetensi yang ditetapkan.

c. Melakukan analisis tugas

Untuk membantu mahasiswa dalam memahami materi ilmu pendidikan Islam melalui proses-proses koperatif berorientasi Islami, baik secara personal maupun secara sosial, maka tugas-tugas yang kompleks hendaknya dipecah menjadi sejumlah tugas-tugas yang lebih sederhana. Wujud dari hasil analisis tugas dituangkan dalam bentuk tugas membaca tema sesuai buku mahasiswa dan dosen, memperhatikan kata kunci, tugas membuat peta konsep dan rangkuman, menjawab lembar kerja mahasiswa, dan menjawab quiz. Melalui tugas ini diharapkan terjadi peningkatan hasil belajar mahasiswa dalam mata kuliah ilmu pendidikan Islam.

d. Merencanakan waktu dan ruang

Merencanakan waktu dan ruang merupakan salah satu aspek penting dalam pelaksanaan model MKI. Perencanaan waktu dan ruang terkait dengan analisis kurikulum, khususnya program tahunan atau program semester. Berdasarkan program tersebut dapat ditetapkan jumlah jam dan tatap muka dalam satu semester. Selanjutnya ditetapkan jumlah pertemuan bulanan hingga mingguan. Dengan demikian dapat ditetapkan beban belajar tatap muka.

Selain beban belajar tatap muka, di dalam kurikulum juga dicantumkan tentang penugasan terstruktur dan kegiatan mandiri tidak terstruktur. Penugasan terstruktur adalah kegiatan pembelajaran yang berupa pendalaman materi pembelajaran oleh mahasiswa yang dirancang oleh dosen untuk mencapai standar kompetensi. Waktu penyelesaian penugasan terstruktur ditentukan oleh dosen. Kegiatan mandiri tidak terstruktur adalah kegiatan pembelajaran yang berupa pendalaman materi pembelajaran oleh mahasiswa yang dirancang oleh dosen untuk mencapai standar kompetensi. Waktu penyelesaiannya diatur berdasarkan kesepakatan dosen dan mahasiswa. Beban belajar penugasan terstruktur dan kegiatan mandiri tidak terstruktur terdiri dari: Waktu untuk penugasan terstruktur dan kegiatan mandiri tidak terstruktur bagi mahasiswa pada perguruan tinggi maksimum 50% dari jumlah waktu kegiatan tatap muka dari mata kuliah yang bersangkutan.

2. Tugas Interaktif

Tugas interaktif dalam penerapan model MKI mengacu pada fase-fase dalam sintaksnya yang dilakukan melalui proses tatap muka di kelas yang dirancang sebagai bagian dari model MKI.

a) Motivasi dan Penyampaian Tujuan Pembelajaran

Barlia (1999 dalam Sevinc, 2011) menyatakan bahwa motivasi merupakan variabel penting pendidikan yang mendorong pembelajaran baru dan keterampilan kinerja, strategi dan perilaku yang dipelajari sebelumnya. Motivasi dapat didefinisikan sebagai faktor yang mengarah ke perilaku awal dan menentukan arah, kekuatan dan desain pembelajaran. Dalam kaitannya dengan motivasi, model ekspektasi nilai, model orientasi tujuan dan teori atribusi memberikan penekanan pada empat asumsi, yaitu (1) motivasi akademik berkembang sebagian dari interaksi kompleks

faktor di kelas dan faktor di dalam diri siswa, (2) siswa adalah prosesor aktif dan penafsir aktif atas latar kelas, (3) siswa dapat memikirkan dan melaporkan persepsi mereka pada orang lain, dan (4) motivasi adalah spesifik sesuai dengan subjeknya (Gredler, 2011).

Kegiatan ini bertujuan mempersiapkan siswa untuk belajar, termasuk di dalamnya memperhatikan stimuli untuk belajar (dapat berupa ucapan, gambar diam atau bergerak atau model), membangun harapan ke arah tujuan belajar dan mengambil informasi yang relevan/ atau keterampilan dari ingatan jangka panjang untuk dimasukkan ke memori kerja (Gredler, 2011). Pentingnya harapan karena akan mempengaruhi pemilihan hasil di setiap tahapan selanjutnya.

Penyampaian tujuan kinerja (*performance objective*) sebagai pernyataan yang tegas tentang kapabilitas yang akan dipelajari, dan akan memberikan dua fungsi penting dalam latar sekolah, yaitu (1) identifikasi kebutuhan pembelajaran, (2) me-ntukan persyaratan untuk pengujian (Gredler, 2011). Artinya penyampaian tujuan kepada siswa tidak boleh diremehkan karena kebanyakan siswa belum dapat menentukan keterampilan dan konsep-konsep yang akan dipelajari dari tugas-tugas akademik mereka (Paterson, 1988 dalam Gredler, 2011).

Penentuan tujuan merupakan penetapan standar atau arah pencapaian yang menjadi target dari tindakan seseorang (Schunk, 2012). Teori kognitif sosial berpendapat bahwa tujuan-tujuan dapat meningkatkan pembelajaran dan praktek melalui efeknya terhadap persepsi-persepsi, kemajuan, efikasi diri dan evaluasi diri (Schunk, 2012). Tujuan-tujuan dapat memotivasi orang untuk mengeluarkan upaya yang dibutuhkan untuk memenuhi tuntutan tugas dan untuk bertahan terhadap tugas tersebut sepanjang waktu (Locke dan

Latham, 2002 dalam Schunk, 2012). Tujuan instruksional digunakan untuk mendeskripsikan intensi guru yang terkait dengan pertumbuhan dan perubahan siswa, membantu guru dan siswa untuk mengetahui kemana mereka akan pergi dan kapan mereka akan tiba di tujuan (Arends, 2012). Hal ini sejalan dengan tiga tahap pertama *nine event instruction* Gagne, yaitu mengarahkan perhatian, ekspektasi dan retrieval (Gredler, 2011). Berdasarkan uraian di atas, maka fase I model MKI disebut sebagai fase motivasi dan penyampaian tujuan

Tujuan fase ini adalah untuk memotivasi dan meningkatkan minat mahasiswa sejak awal pembelajaran, memusatkan perhatian mahasiswa pada masalah pokok pembelajaran dan menyampaikan tujuan pembelajaran sehingga orientasi mahasiswa selama proses pembelajaran menjadi jelas, dan terarah. Proses memotivasi mahasiswa dilakukan dengan cara mengamati gambar dan potongan ayat. Melalui cara ini, mahasiswa diharapkan membuat pertanyaan, menjawab secara acak pertanyaan (melalui perwakilan kelompok), dan menebak judul materi perkuliahan.

Pada saat membuat pertanyaan mahasiswa diharapkan menulis pertanyaan melalui jurnal perkuliahan, sedangkan dosen menulis di papan tulis sebagai bahan refleksi pada akhir perkuliahan pada setiap pertemuan. Setelah itu, mahasiswa menjawab dan menebak judul materi dengan mempersilahkan beberapa mahasiswa (melalui perwakilan kelompok), dan dosen merespons jawaban mereka dengan menindak lanjuti melakukan kegiatan apersepsi dan penyampaian tujuan serta skenario pembelajaran melalui media power point.

b) Informasi Pembelajaran

Informasi pembelajaran melalui model MKI terkait dengan tiga aspek, yaitu sumber belajar, strategi belajar/metode, dan

penyampaian materi pokok pembelajaran. Pemilihan sumber belajar mengacu pada perumusan yang ada dalam silabus yang ada (telah dibahas tim penyusun sillabus IPI Fakultas Tarbiyah dan Keguruan UIN Alauddin Makassar). Sumber belajar mencakup sumber rujukan, lingkungan, media, narasumber, alat dan bahan. Strategi penyampaian pembelajaran merupakan komponen variabel metode yang digunakan untuk melaksanakan proses pembelajaran. Fungsi strategi penyampaian pembelajaran adalah: (1) menyampaikan isi pembelajaran kepada pebelajar, dan (2) menyediakan informasi atau bahan-bahan yang diperlukan pebelajar untuk menampilkan unjuk kerja (Reigeluth, et al 1978).

Penyampaian informasi juga berhubungan dengan penyajian materi pokok secara singkat. Merujuk pada model presentasi, paling tidak ada tiga tujuan yang diharapkan pada siswa, yaitu (1) mengembangkan kebiasaan mendengarkan dan berpikir, (2) memperoleh dan mengasimilasikan informasi baru dan memperluas struktur konseptual (Arends, 2012). Selanjutnya ia mengemukakan dukungan teoritis presentasi meliputi (1) konsep struktur pengetahuan, (2) psikologi tentang *meaningfull verbal learning*, dan (3) ide-ide dari psikologi kognitif tentang bagaimana sistem ingatan manusia bekerja dan bagaimana pengetahuan direpresentasikan dan diperoleh (Arends, 2012). Konsep struktur pengetahuan berhubungan dengan ide Brunner (1962 dalam Arends, 2012) bahwa ide-ide kunci yang mendukung setiap struktur itulah yang seharusnya diajarkan kepada siswa dan bukan berbagai fakta atau keping-keping informasi yang terpisah-pisah. *Meaningfull verbal learning* terkait dengan strategi pedagogi utama yang diajukan David Ausubel, yaitu *advance organizer* dan ide-ide psikologi kognitif berhubungan dengan pengetahuan deklaratif (pengetahuan faktual dan konseptual) versi Anderson dan

Krathwohl (2001), pengetahuan prosedural, dan pengetahuan metakognisi Anderson dan Krathwohl (2001: 67; Arends, 2012).

Agar pembelajaran berlangsung dengan baik, maka pada fase ini dosen hendaknya mendistribusikan logistik yang dibutuhkan dalam pembelajaran, menyampaikan informasi strategis tentang pembelajaran dan pokok-pokok materi pembelajaran secara singkat sehingga ruang lingkup pembahasan materi jelas bagi mahasiswa.

Logistik pembelajaran yang dimaksud adalah bahan-bahan dan alat yang diperlukan oleh mahasiswa, seperti buku mahasiswa, LKM yang memuat tugas-tugas yang hendaknya diselesaikan mahasiswa (tugas individu dan kelompok, kuis dan *assesment*).

Informasi strategis tentang pembelajaran terkait dengan strategi apa yang seharusnya dilakukan oleh mahasiswa selama proses pembelajaran. Dosen memberikan informasi singkat tentang bagaimana teknik-teknik yang dapat dilakukan dalam proses pembelajaran koperatif berorientasi Islam dalam mengonstruksi pengetahuan, misalnya menggaris bawahi ide-ide pokok pada buku mahasiswa, mencatat kata-kata penting, membuat peta konsep, membuat rangkuman, menelaah dan mengkaji secara cermat daftar dalil yang ada dalam buku mahasiswa.

Penyampaian materi pembelajaran dalam model MKI tidak dimaksudkan untuk melakukan pengajaran, tetapi lebih kepada proses memberikan gambaran umum tentang materi yang akan dibahas.

c. Pengorganisasian Mahasiswa

Pengorganisasian mahasiswa merupakan proses pengaturan mereka dalam belajar secara koperatif berorientasi Islami. Mahasiswa dikelompokkan ke dalam beberapa kelompok dengan

mempertimbangkan perbedaan akademik, jenis kelamin, latar belakang budaya. Fase ini penting karena mahasiswa dikelompokkan dalam bentuk kelompok kecil, yakni terdiri atas 6 orang setiap kelompok dan masing-masing memiliki tugas dan tanggungjawab yang berbeda, disebut kelompok awal. Setelah itu, mereka membentuk kelompok baru, yang memiliki tugas dan tanggungjawab yang sama dalam rangka melakukan penyamaan persepsi tentang materi dan membuat kesimpulan, anggota kelompok ini disebut tim ahli, karena mereka dipandang memiliki keahlian terhadap tema tersebut.

Menurut Arends (2012) bahwa tidak ada yang lebih membuat frustrasi bagi guru dibanding situasi transisional yang ketika ketiga puluh siswanya bergegas masuk ke kelompok-kelompok kecil, sementara itu mereka tidak tahu pasti yang akan dikerjakan, dan semua siswa menuntut perhatian dan bantuan guru (Arends, 2012). Oleh karena itu, melalui MKI ini, sebelum mahasiswa melakukan perpindahan, maka instruksi dosen harus jelas mereka berpindah ke mana dan tugas apa yang harus dikerjakan setelah sampai di kelompok baru (ahli), serta berapa lama mereka ada dalam kelompok ahli.

Menurut Johnson, Johnson dan Stanne (2000 dalam Joice, Weill & Calhoun, 2009) bahwa susunan koperatif jauh lebih efektif dalam meningkatkan perkembangan personal, sosial dan akademik siswa. Oleh sebab itu, tidak berlebihan jika dikatakan bahwa strategi pembelajaran koperatif berpotensi meningkatkan seluruh dimensi pembelajaran siswa.

Pada fase ini, dosen mengorganisasikan mahasiswa ke dalam kelompok-kelompok yang heterogen. Jumlah anggota kelompok terdiri atas 6 orang mahasiswa. Setiap kelompok diarahkan oleh dosen untuk menata kelompoknya dan kepada setiap kelompok

diberikan nama kelompok koperatif yang berorientasi Islami, yakni nama kelompok diberi nama *al-Asmah al-Husnah*. Keberadaan anggota kelompok dipertahankan hingga 2 kali tatap muka, guna adanya waktu bersosialisasi secara mendalam tiap anggota kelompok.

d. Konstruksi Sikap, Pengetahuan dan Keterampilan

Konstruksi sikap, pengetahuan dan keterampilan model MKI, menganut prinsip pembelajaran koperatif berorientasi Islami. Menurut Rogert & Johnson (dalam Rusman, 2011: 212) ada lima prinsip dasar dalam pembelajaran koperatif, yaitu sebagai berikut:

- 1) Prinsip ketergantungan positif (*positive interdependence*), yaitu keberhasilan dalam penyelesaian tugas tergantung pada usaha yang dilakukan oleh kelompok. Keberhasilan kelompok ditentukan oleh kinerja masing-masing anggota. Oleh karena itu, semua anggota dalam kelompok akan merasakan adanya sikap saling ketergantungan.
- 2) Tanggungjawab perseorangan (*individual accountability*), yaitu keberhasilan kelompok sangat tergantung dari masing-masing anggota kelompoknya. Oleh karena itu, setiap anggota kelompok mempunyai tugas dan tanggungjawab yang harus dikerjakan.
- 3) Interaksi tatap muka (*face to face promotion interaction*), yaitu memberikan kesempatan yang luas kepada setiap anggota kelompok untuk bertatap muka, guna melakukan interaksi dan diskusi. Anggota kelompok saling memberi dan menerima informasi, begitu juga terhadap anggota kelompok lain.
- 4) Partisipasi dan komunikasi (*participation communication*), yaitu melatih siswa untuk dapat berpartisipasi aktif dan berkomunikasi langsung dalam kegiatan pembelajaran.
- 5) Evaluasi proses kelompok, yaitu menjadwalkan waktu khusus bagi kelompok untuk mengevaluasi proses kerja kelompok dan

hasil kerjasama mereka, agar selanjutnya dapat bekerjasama dengan hasil yang lebih efektif dan efisien.

Sementara Johnson dan Johnson (1994) dalam Huda (2012: 46) meng-gambarkannya sebagai elemen-elemen dasar pembelajaran kooperatif, sebagai berikut:

1. Interpendensi positif (*positive interdependence*);
2. Interaksi promotif (*promotive interaction*);
3. Akuntabilitas individu (*individual accountability*)
4. Keterampilan interpersonal dan kelompok kecil (*interpersonal and small-group skill*); dan
5. Pemrosesan kelompok (*group processing*).

Positive interpedence, yaitu masing-masing anggota kelompok harus bekerjasama, meyakini bahwa mereka tenggelam dan berenang bersama. Pada elemen ini siswa harus bertanggungjawab pada dua hal, yaitu: (1) mempelajari materi yang ditugaskan; dan (2) memastikan bahwa semua anggota kelompoknya juga mempelajari materi tersebut. Hal ini dapat terjadi, jika siswa merasa terhubung dengan anggota kelompoknya, dan terjadinya ketergantungan positif di antara siswa.

Promotive interaction, yaitu interaksi dalam kelompok dimana setiap anggota saling mendorong dan membantu anggota lainnya, dalam usaha mencapai, menyelesaikan, dan menghasilkan sesuatu untuk tujuan bersama. Hal ini terjadi jika masing-masing anggota kelompok saling memberi bantuan yang efektif, saling bertukar informasi, saling memberikan *feedback* untuk mengimprovisasi performa sebelumnya yang dianggap kurang baik, saling berpendapat, dan sebagainya.

Individual accountability, yaitu setiap anggota kelompok mengerjakan tugas yang menjadi tanggungjawabnya. Akuntabilitas muncul ketika performa setiap anggota dinilai dan hasilnya diberikan kembali kepada mereka dan kelompoknya. Hal ini terjadi jika setiap anggota kelompok dapat mengetahui teman sekelompoknya dan memberikan bantuan dalam penyelesaian tugas kelompok terhadap individu-individu yang ada dalam kelompok.

Interpersonal and small-group skill, yaitu mengoordinasi setiap usaha demi mencapai tujuan kelompok. Siswa harus saling mengerti dan percaya satu sama lain, berkomunikasi dengan jelas dan tidak ambigu, saling menerima dan mendukung satu sama lain, dan mendamaikan setiap perdebatan yang melahirkan konflik (Johnson & F. Johnson, 1991) dalam Huda (2012: 55). Dengan demikian, inti dari *interpersonal and small-group skill* siswa harus diajari keterampilan sosial untuk bekerjasama secara efektif dan memberi motivasi untuk menerapkan dalam kelompok, guna terwujudnya suasana yang produktif.

Group processing, yaitu refleksi kelompok dalam mendeskripsikan tindakan saling membantu satu sama lainnya, guna meningkatkan efektivitas kerjasama antar anggota untuk mencapai tujuan kelompok.

Di samping prinsip tersebut di atas, model MKI juga memperhatikan prinsip pembelajaran konstruktivis sebagai ciri khas pada fase konstruksi sikap, pengetahuan dan keterampilan. Prinsip tersebut terdiri atas (1) *learning personalization*, (2) *reflective thinking*, (3) *problem-solving and investigation*, (4) *Re-levance to daily-life*, (5) *collaborative learning*, (6) *discussion*, dan (7) *teacher scaffolding* (Haruthaithanasan, 2010: 24).

Dengan demikian, memberikan kesempatan kepada mahasiswa untuk melakukan organisasi, adaptasi, meliputi asimilasi dan akomodasi (konstruktivisme kognitif dari Piaget), konstruktivisme sosial dan *zone of proximal development* dari Vygotsky, *discovery learning* dari Bruner, *meaningfull learning* dari D. Ausubel.

Discovery Learning adalah pendekatan pedagogis berbasis pada teori belajar konstruktivis. Teori ini, mengusulkan bahwa peserta didik secara aktif membangun basis pengetahuan mereka sendiri melalui eksplorasi, eksperimen, dan refleksi (Wang, 2009 dalam Stave, 2011). Hal ini diyakini bahwa pembelajaran konstruktivis dengan sifat yang lebih aktif membantu mahasiswa mendapatkan pengetahuan yang lebih berarti dan masuk akal (Mayer, 2004 dalam Stave, 2011). Pendekatan Brunner terhadap belajar didasarkan pada dua asumsi, pertama ialah bahwa perolehan pengetahuan merupakan suatu proses interaksi, kedua bahwa orang mengkonstruksi pengetahuannya dengan menghubungkan informasi yang masuk dengan informasi yang disimpan yang diperoleh sebelumnya.

Dalam ZPD dosen melakukan *scaffolding*. *Scaffolding* adalah sebuah teknik untuk mengubah level dukungan. Selama sesi pengajaran, orang yang lebih ahli (dosen atau mahasiswa yang kelak menjadi tutor) menyesuaikan jumlah bimbingannya dengan level kinerja yang telah dicapai. Ketika mahasiswa berhadapan dengan tugas yang baru, maka orang yang lebih ahli dapat menggunakan instruksi langsung. Saat kemampuan mahasiswa meningkat, maka bimbingan yang diberikan semakin sedikit (Santrock, 2010). Tidak ada kesepakatan sehubungan dengan definisi *scaffolding* (Aukerman 2007; Butler 1998; Donahue dan Lopez-Reyna 1998; Scruggs dan Mastropieri 1998 dalam Van de Pol, 2010). Mereka berpendapat bahwa *scaffolding* menyiratkan sebuah bangunan yang telah ditetapkan dalam perspektif

pembelajaran yang lebih berpusat pada siswa. Stone (1998 dalam Van de Pol, 2010), *Scaffolding* dipandang sebagai suatu proses interaktif yang terjadi antara guru dan siswa yang harus sama-sama berpartisipasi aktif dalam proses pembelajaran.

Menurut Stone 1998, (dalam Van de Pol. 2010), *Scaffolding* adalah proses interaktif yang terjadi antara guru dan siswa yang keduanya harus berpartisipasi aktif dalam proses pembelajaran. Meskipun banyak definisi yang berbeda dari pengertian *Scaffolding*, namun *scaffolding* yang dimaksud dalam model MKI memiliki tiga karakteristik sebagai berikut; karakteristik pertama yaitu pemberian dukungan atau bantuan yang diberikan oleh dosen kepada mahasiswa ketika melakukan tugas atau ketika melakukan pekerjaan yang tidak mampu diselesaikannya sendiri (dukungan dosen harus disesuaikan dengan keadaan mahasiswa). Karakteristik kedua adalah berkurangnya atau penarikan secara bertahap dari *Scaffolding*. Laju pengurangan/ penarikan bantuan atau dukungan tergantung pada tingkat pengembangan dan kemampuan anak. Seorang dosen mengurangi dukungan atau bantuannya kepada mahasiswa dari waktu ke waktu. Berkurangnya dukungan dari *scaffolding* sangat terkait dengan karakteristik ketiga, yaitu penyerahan tanggung jawab. Dalam hal ini, tanggung jawab atas kinerja/tugas secara bertahap dialihkan ke mahasiswa secara keseluruhan sehingga diharapkan mereka dapat menyelesaikan tugas yang diberikannya secara mandiri.

Penyelesaian tugas secara mandiri terkait dengan model ekspektasi nilai. Model ekspektasi nilai menggunakan premis dasar bahwa kesuksesan mahasiswa dan nilai yang mereka berikan pada kesuksesan, merupakan determinan penting dari motivasi untuk melakukan perilaku yang terkait prestasi (Wigfield & Eccles, 2002 dalam Gredler, 2011). Model ini mengidentifikasi lima perilaku yang terkait prestasi yang dipengaruhi oleh proses motivasi. Kelima

proses tersebut adalah pilihan, kegigihan, tingkat usaha, keterlibatan kognitif dan kinerja aktual. Dua keyakinan motivasional utama, yaitu nilai tugas dan ekspektasi kesuksesan secara langsung ditentukan oleh keyakinan yang terkait prestasi. Keyakinan ini berupa memori afektif anak dan tujuan serta skemata diri umum mahasiswa. Hal yang sama berhubungan dengan teori orientasi tujuan. Orientasi tujuan berfokus tugas dipandang sebagai hal yang dapat meningkatkan kompetensi seseorang, berusaha menguasai tugas. Orientasi tugas ini meliputi sejauh mana peserta didik melaporkan perasaan kesuksesan atau kesenangan saat mereka melakukan tugas tertentu (Gredler, 2011). Teori atribusi membahas pemikiran, emosi dan ekspektasi seseorang setelah muncul hasil yang terkait dengan pencapaian dimana pencarian pemahaman merupakan motivator utama dari tindakan (Weiner, 1980 dalam Gredler, 2011).

Pada fase ini dosen akan meminta mahasiswa untuk menyiapkan buku mahasiswa dan membagikan LKM. Setiap kelompok mendapatkan LKM sebanyak jumlah anggota kelompoknya. LKM pada setiap kelompok bervariasi sesuai dengan jumlah anggota kelompok. Oleh sebab itu, maka dalam penyusunan LKM hendaknya dirancang sedemikian rupa agar setiap mahasiswa dalam kelompok mendapatkan LKM yang berbeda dengan anggota kelompoknya, namun mereka secara bersama-sama memiliki tujuan yang sama, yaitu agar kelompoknya berhasil dalam pembelajaran.

Penetapan jenis LKM yang dikerjakan oleh setiap anggota kelompok sepenuhnya ditentukan oleh kelompok tersebut berdasarkan musyawarah kelompok. Setiap anggota kelompok yang telah mendapatkan pembagian tugas dari kelompoknya berkewajiban menyelesaikan pekerjaan atau tugas tersebut secara individu. Oleh sebab itu dalam penerapan model MKI disiapkan

waktu khusus bagi setiap anggota kelompok dalam menyelesaikan tugas yang menjadi tanggung jawabnya secara mandiri. Bilamana ada di antara anggota kelompok yang mengalami kendala atau masalah, maka dosen akan memberikan *scaffolding* secara individual.

Setelah waktu untuk mengerjakan LKM secara individu selesai, selanjutnya dosen mengarahkan mahasiswa untuk melakukan *sharing* pengetahuan dan keterampilan dengan anggota kelompoknya, termasuk memberikan bantuan kepada anggota kelompoknya (tutor sebaya) bagi mahasiswa yang mengalami masalah. Selama berlangsungnya diskusi kelompok, maka peran dosen hanya bersifat memantau dan memfasilitasi. Bila ada kelompok yang mengalami kendala atau masalah, maka dosen kembali memberikan *scaffolding* secara kelompok. Selanjutnya dosen memfasilitasi mahasiswa untuk membuat laporan unjuk kerja secara kelompok.

e. Evaluasi dan Penghargaan

Penilaian merupakan bagian yang penting dalam pembelajaran. Dengan melakukan penilaian, pendidik sebagai pengelola kegiatan pembelajaran dapat mengetahui kemampuan yang dimiliki peserta didik, ketepatan metode mengajar yang digunakan, dan keberhasilan peserta didik dalam meraih kompetensi yang telah ditetapkan.

Berdasarkan hasil penilaian, pendidik dapat mengambil keputusan secara tepat untuk menentukan langkah yang harus dilakukan selanjutnya. Hasil penilaian juga dapat memberikan motivasi kepada peserta didik untuk berprestasi lebih baik (Depdiknas, 2008).

Evaluasi (*evaluation*) adalah penilaian yang sistematis tentang manfaat atau kegunaan suatu objek (Mehrens & Lehmann, 1991

dalam Depdiknas, 2008). Dalam melakukan evaluasi terdapat *judgement* untuk menentukan nilai suatu program yang sedikit banyak mengandung unsur subjektif. Evaluasi memerlukan data hasil pengukuran dan informasi hasil penilaian yang memiliki banyak dimensi, seperti kemampuan, kreativitas, sikap, minat, keterampilan, dan sebagainya. Oleh karena itu, dalam kegiatan evaluasi, alat ukur yang digunakan juga bervariasi bergantung pada jenis data yang ingin diperoleh. Pengukuran, penilaian, dan evaluasi bersifat bertahap (hierarkis), maksudnya kegiatan dilakukan secara berurutan, dimulai dengan pengukuran, kemudian penilaian, dan terakhir evaluasi (Depdiknas, 2008).

Dalam model MKI, perangkat evaluasi dikembangkan dengan menggunakan tes objektif dan tes essay yang disusun dengan merujuk pada taksonomi bloom dan revisi taksonomi Bloom oleh Anderson dan Kartwohl tahun 2001. Penghargaan diberikan baik secara individu maupun secara kelompok berdasarkan hasil kinerja mereka selama berlangsungnya pembelajaran.

Di samping itu, model MKI juga mengadopsi teori atribusi yang mendeskripsikan: (a) proses yang terlibat dalam menentukan sebab-sebab kesuksesan dan kegagalan (*atribusi*), dan (b) emosi dan ekspektasi yang mempengaruhi perilaku selanjutnya. Bangunan dasar dari perumusan sebab atau atribusi kesuksesan atau kegagalan dalam berprestasi adalah: (1) atribusi tipikal dan sifat-sifatnya, (2) reaksi emosional, dan (3) sumber informasi untuk memilih atribusi (Gredler, 2011:487). Ada beragam penyebab hasil dalam kawasan prestasi dapat diidentifikasi. Kegagalan misalnya mungkin diatribusikan pada kurangnya usaha, tidak adanya kemampuan, strategi yang buruk, nasib sial, prasangka dosen, dan hambatan dari teman. Namun atribut khusus untuk kesuksesan dan kegagalan adalah kemampuan, usaha, kesulitan tugas dan keberuntungan (Weiner, 1972 dalam Gredler, 2011). Di samping

itu, terkadang juga ada atribusi lain seperti suasana hati, sakit atau bantuan dari orang lain. Namun demikian, atribusi yang paling dominan untuk kesuksesan dan kegagalan belajar adalah kemampuan dan usaha, yakni kesuksesan diatribusikan pada kemampuan tinggi dan atau kerja keras dan kegagalan diatribusikan pada kekurangan kemampuan dan atau kekurangan usaha.

Hasil konstruksi sikap, pengetahuan, dan keterampilan mahasiswa selanjutnya dievaluasi melalui usaha dan tanggungjawab, kerjasama, pemberian kuis dan penugasan, dan penilaian. Selanjutnya dosen menyampaikan umpan balik terhadap semua aktivitas mahasiswa yang telah dilakukan melalui instrument hasil belajar, memberikan penghargaan kepada kelompok dan mahasiswa yang banyak memberi kontribusi pencapaian tujuan pembelajaran melalui model koperatif berorientasi Islami.

f. Pemantapan/Refleksi/Muhasabah dan Tindak Lanjut

Fase pemantapan, refleksi, *muhasabah*, dan tindak lanjut dalam model MKI sesungguhnya merupakan fase penarikan kesimpulan, penanaman pesan-pesan moral dalam belajar dan interaksi sosial. Di samping itu, yang menjadi ciri khas model MKI adalah proses introspeksi diri terhadap ketercapaian tujuan pembelajaran, baik oleh mahasiswa maupun oleh dosen. Mahasiswa merefleksi kekurangannya dalam belajar, dan dosen merefleksi kekurangannya dalam hal melaksanakan pembelajaran.

Pada fase ini dilanjutkan kegiatan pembimbingan khusus bagi mahasiswa yang belum mencapai kriteria ketuntasan belajar IPI, dan sudah tuntas dilakukan pengayaan untuk menjawab soal latihan yang ada di buku mahasiswa pada jam tertentu di luar jam pembelajaran IPI.

3. Lingkungan Belajar dan Tugas-tugas Pengelolaan

Model MKI dirancang dengan menggunakan model pembelajaran koperatif berorientasi Islami. Lingkungan belajar tetap mengikuti lingkungan pembelajaran tradisional, yaitu *lectures in classroom session*. Pertemuan tatap muka yang dipandu oleh dosen dengan memberikan motivasi kepada mahasiswa untuk menyelesaikan pertemuan melalui model pembelajaran koperatif tipe *jigsaw*. Di kelas dosen membuat *engagement* dengan mahasiswa sehingga memiliki komitmen, semangat dan etos belajar yang tinggi. Melalui pertemuan tersebut, dosen dapat melakukan transfer pengalaman dan intimasi ide lebih dalam melalui Lembar Kerja Mahasiswa (LKM) yang dirancang dengan menerapkan prinsip pembelajaran koperatif berorientasi Islami.

Setelah pertemuan tatap muka di kelas, dilanjutkan tugas perbaikan dan pengayaan sebagai program tindak lanjut. Materi pembelajaran mengandung contoh, interaksi, dan latihan sehingga peserta didik dapat terlibat secara aktif dalam pembelajaran. Merrill (1983) membuat sinyalemen bahwa “*You can’t just chop things up and expect them to make sense*”. Materi yang dikembangkan tanpa mempertimbangkan desain pembelajaran hanya akan menjadi sekumpulan informasi ensiklopedik tanpa makna (Pustaka dkk, 2011).

4. Penilaian/Evaluasi

Penilaian merupakan rangkaian kegiatan untuk memperoleh, menganalisis, dan menafsirkan data tentang proses dan hasil belajar peserta didik yang dilakukan secara sistematis dan berkesinambungan, sehingga menjadi informasi yang bermakna dalam pengambilan keputusan.

Penilaian dalam model MKI adalah penilaian berbasis kompetensi, yaitu bagian dari kegiatan pembelajaran yang dilakukan untuk

mengetahui pencapaian kompetensi peserta didik yang meliputi pengetahuan, keterampilan, dan sikap. Penilaian dilakukan selama proses pembelajaran dan/atau pada akhir pembelajaran. Fokus penilaian dalam model MKI adalah keberhasilan belajar peserta didik dalam mencapai standar kompetensi yang ditentukan. Pada tingkat mata kuliah, kompetensi yang harus dicapai berupa Standar Kompetensi (SK) mata kuliah yang selanjutnya dijabarkan dalam Kompetensi Dasar (KD). Untuk tingkat satuan pendidikan tinggi, kompetensi yang harus dicapai peserta didik adalah Standar Kompetensi Lulusan (SKL).

Evaluasi (*evaluation*) menurut (Mehrens & Lehmann, 1991) adalah penilaian yang sistematis tentang manfaat atau kegunaan suatu objek. Dalam melakukan evaluasi terdapat *judgement* untuk menentukan nilai suatu program yang sedikit banyak mengandung unsur subjektif. Evaluasi memerlukan data hasil pengukuran dan informasi. Hasil penilaian memiliki banyak dimensi, seperti kemampuan, kreativitas, sikap, minat, keterampilan, dan sebagainya. Oleh karena itu, dalam kegiatan evaluasi, alat ukur yang digunakan juga bervariasi bergantung pada jenis data yang ingin diperoleh.

Berbagai macam teknik penilaian dapat dilakukan secara komplementer (saling melengkapi) sesuai dengan kompetensi yang dinilai. Teknik penilaian yang dimaksud antara lain melalui tes, observasi, penugasan yang sesuai dengan karakteristik kompetensi dan tingkat perkembangan peserta didik.

Melalui MKI dikembangkan teknik penilaian tes. Tes ini meliputi tes tertulis dalam bentuk essay tes dan pilihan ganda. Di samping itu digunakan lembar pengamatan terhadap penilaian sikap dan tanggungjawab dalam melaksanakan kegiatan belajar secara

koperatif berorientasi Islami, quiz dan sejumlah tugas yang menganut prinsip belajar koperatif dan konstruktivis.

BAB VI

IMPLEMENTASI MODEL PEMBELAJARAN KOPERATIF BERORIENTASI ISLAMI PADA MATA KULIAH ILMU PENDIDIKAN ISLAM



Model MKI-IPI dikembangkan berdasarkan teori pengembangan model Plomp (1997) dengan tahapan model: (1) tahap pengkajian awal (*preliminary investigation phase*); (2) tahap perancangan (*design phase*); (3) tahap realisasi/ konstruksi (*realization/construction phase*); (4) tahap tes, evaluasi, dan revisi (*test, evaluation and revision phase*); dan (5) tahap implementasi (*implementation phase*).

Tahapan yang dikembangkan Plomp sebagaimana disebutkan di atas ternyata masih sangat umum. Oleh karena itu maka model MKI-IPI dibuat dengan cara memodifikasi model Plomp dengan memadukan tahapan pengembangan produk pendidikan yang digagas oleh Nieven (1999) dengan memperhatikan tiga aspek kualitas, yakni (1) aspek kevalidan; (2) aspek kepraktisan; dan (3) aspek keefektifan. Selain itu, digunakan unsur-unsur model yang dikemukakan oleh Joyce, Weil, dan Shower (1992), yaitu sintaks, sistem social, prinsip-prinsip reaksi, sistem pendukung, dampak instruksional dan dampak pengiring.

Melalui tahapan pengembangan di atas, maka model MKI secara konsisten memenuhi tahapan tersebut dengan hasil analisis sebagai berikut:

1. Pelaksanaan Model MKI pada Pembelajaran IPI

Gambaran pelaksanaan pembelajaran ilmu pendidikan Islam pada Fakultas Tarbiyah dan Keguruan UIN Alauddin Makassar

merupakan hasil penelitian yang dideskripsikan sebelum model MKI diterapkan. Secara umum pelaksanaan pembelajaran ilmu pendidikan Islam pada Fakultas Tarbiyah dan Keguruan UIN Alauddin Makassar belum berjalan sebagaimana diharapkan, dan hasil pembelajarannya juga belum maksimal. Hal ini ditandai dengan adanya masalah pokok berdasarkan hasil penelusuran awal peneliti dalam bentuk: (1) adanya perubahan kurikulum pada tahun 2014 berdampak terhadap perampingan jumlah mata kuliah dan di antara dampaknya adalah digabungkannya dua mata kuliah Dasar-dasar Pendidikan dengan Ilmu Pendidikan Islam menjadi satu mata kuliah, yakni Ilmu Pendidikan Islam. Sementara literatur yang tersedia sebagai bahan bacaan mahasiswa belum ada yang tersedia sesuai dengan topik-topik yang diamanahkan dalam sillabus; (2) tenaga pendidik masih ada 1 orang berstatus sarjana (S1); (3) metode pembelajaran masih menggunakan metode konvensional seperti ceramah dan penugasan membuat makalah lalu dipresentasikan yang menurut mahasiswa belum menggambarkan keaktifan secara merata; (4) pembelajaran belum menarik dan menyenangkan.

Hal-hal yang disebutkan di atas, merupakan bahagian penting untuk ditindaklanjuti sebagai langkah inovasi pembelajaran ilmu pendidikan Islam. Salah satu langkah yang dapat dipertimbangkan adalah menerapkan model MKI-IPI sebagai model pembelajaran yang telah menyiapkan perangkat pembelajaran seperti rencana perkuliahan, materi ajar dalam bentuk buku dosen dan buku mahasiswa, lembar kerja mahasiswa, dan sistem penilaian hasil belajar mahasiswa. Model MKI-IPI ini telah dibuat dan dirancang melalui kajian teoretis dan empiris melalui uji coba lapangan dan hasilnya dapat meningkatkan hasil belajar mahasiswa.

2. Pengembangan Model MKI-IPI

Pengembangan model MKI-IPI dilakukan dengan mengikuti model pengembangan Plomp yang dimodifikasi melalui teori Arends dan Nieveen dengan langkah-langkah sebagai berikut:

a. Tahapan Investigasi Awal

Pada tahapan ini telah dilakukan berbagai kegiatan, yaitu:

- 1) Investigasi terhadap kurikulum ilmu pendidikan Islam pada Fakultas Tarbiyah dan Keguruan UIN Alauddin Makassar. Hasil penelitian menunjukkan bahwa kurikulum ilmu pendidikan Islam yang digunakan adalah modifikasi kurikulum sebelumnya, yakni kurikulum tahun 2007 dan 2010 yang sekarang dikenal kurikulum 2014 UIN Alauddin Makassar.
- 2) Investigasi awal terhadap syllabus mata kuliah ilmu pendidikan Islam. Hasil penelitian menunjukkan syllabus mata kuliah ilmu pendidikan Islam terdiri atas 6 komponen dasar, yakni (1) deskripsi mata kuliah; (2) standar kompetensi; (3) kompetensi dasar; (4) indikator; (5) topik inti; dan (6) referensi.
- 3) Investigasi awal mengenai kondisi objektif tenaga pendidik mata kuliah ilmu pendidikan Islam yang tersedia pada Fakultas Tarbiyah dan Keguruan UIN Alauddin Makassar. Hasil penelitian menunjukkan bahwa tenaga pendidik (dosen) yang mengampu mata kuliah ilmu pendidikan Islam terdiri atas 7 orang dengan kualifikasi (1) Sarjana (S1) sebanyak 1 orang; (2) Magister (S2) 4 orang; dan (3) Doktoral (S3) dua orang.
- 4) Investigasi awal terhadap metode pembelajaran dosen pengampu mata kuliah ilmu pendidikan Islam. Berdasarkan hasil penelusuran awal melalui wawancara terbatas, maka dosen pengajar ilmu pendidikan Islam dalam pembelajarannya menggunakan metode ceramah, penugasan membuat makalah kemudian dipresentasikan di depan kelas dalam bentuk diskusi.
- 5) Investigasi awal terhadap keaktifan mahasiswa melalui penerapan metode pembelajaran ilmu pendidikan Islam belum menggambarkan keaktifan mahasiswa secara maksimal, pembelajaran belum menarik dan juga belum menyenangkan.
- 6) Hasil belajar ilmu pendidikan Islam belum mendapatkan hasil yang maksimal, secara totalitas melalui hasil investigasi awal rerata hasil belajar mahasiswa masih dalam kategori sedang dan bahkan masih ditemukan berbagai mahasiswa yang tidak dapat lulus ujian komprehensif pada ujian pertama, mereka nanti lulus pada ujian kedua, ketiga dan bahkan ada yang sampai ujian keempat (batas toleransi terakhir ujian komprehensif) pada Fakultas Tarbiyah dan Keguruan UIN Alauddin Makassar.

b. Tahapan Desain

Tahapan desain meliputi tahapan perancangan buku model dan perangkat pembelajaran MKI-IPI dengan melibatkan tim validator yang terdiri dari validator ahli dalam teknologi pendidikan, media, konten model pembelajaran dan ilmu pendidikan Islam, serta praktisi, yakni Dosen yang mengajar mata kuliah Ilmu Pendidikan Islam.

Hasil validasi instrumen, dinyatakan bahwa semua instrumen yang digunakan dinyatakan valid dengan nilai rerata $\bar{x}=3,33$ (valid), nilai rerata *percentage of agreements* (R) = 0,79 (reliabel), perhitungan koefisien reliabilitas instrumen dengan *Cronbach Alpha* menunjukkan bahwa semua instrumen memiliki nilai *Cronbach Alpha* lebih besar dari 0.60 (reliabel). Artinya semua instrumen dinyatakan valid dan reliabel. Hasil validasi MKI-IPI beserta perangkat pembelajarannya juga dinyatakan valid oleh pakar model pembelajaran, pakar teknologi informasi dan komunikasi, pakar ahli bidang mata kuliah, dan kalangan praktisi sehingga layak untuk diujicobakan di lapangan. Hasil pengamatan keterlaksanaan model MKI-IPI pada uji coba pertama dan uji coba kedua serta keterlaksanaan pembelajaran dengan MKI-IPI pada uji coba pertama dan uji coba kedua menunjukkan bahwa MKI-IPI bersifat praktis. Artinya MKI-IPI beserta perangkat pembelajarannya dapat digunakan dalam pembelajaran.

Pembahasan tentang kevalidan MKI-IPI telah terurai pada Bab III dan Bab IV pada tahap pengembangan model, sehingga pada bagian ini pembahasan lebih diarahkan pada kepraktisan dan keefektifan model MKI-IPI.

c. Realisasi/Konstruksi

Tahap realisasi/konstruksi merupakan tahapan kegiatan penelitian yang dilakukan dengan cara melakukan konsultasi instrumen penelitian kepada tim validator. Hal-hal yang dikonsultasikan meliputi: (1) buku model; (2) buku mahasiswa; (3) buku dosen; (4) rencana pelaksanaan perkuliahan; (5) lembar kerja mahasiswa; (6) tes hasil belajar; (7) tes hasil belajar *essay test*; (8) angket tentang respon mahasiswa terhadap model MKI-IPI; (9) angket tentang respon dosen terhadap model MKI-IPI; (10) angket tentang respon mahasiswa terhadap buku mahasiswa; (11) angket respon dosen terhadap buku mahasiswa; (12) angket tentang respon dosen terhadap buku dosen; (13) angket tentang respon

mahasiswa terhadap LKM; (14) angket tentang respon dosen terhadap LKM; (15) lembar pengamatan keterlaksanaan sintaks model; (16) lembar pengamatan aktivitas mahasiswa; dan (17) lembar pengamatan keterlaksanaan pembelajaran/ aktivitas dosen.

Ketujuh belas instrument di atas telah memenuhi syarat validitas menurut tim validator, dengan kriteria revisi kecil dan kegiatan revisi telah dilakukan peneliti sebelum dilaksanakan uji coba lapangan.

d. Evaluasi dan Revisi

Evaluasi dan revisi merupakan tahapan keempat model pengembangan ini. Evaluasi dan revisi yang dimaksud yaitu upaya menguji keterlaksanaan model MKI-IPI dan pembelajarannya melalui dua uji coba pada Jurusan Pendidikan Fisika Fakultas Tarbiyah dan Keguruan UIN Alauddin Makassar. Keterlaksanaan model MKI-IPI dan keterlaksanaan pembelajaran dengan MKI-IPI dinyatakan terlaksana dengan sangat baik. Pembahasan keterlaksanaan MKI-IPI pada kegiatan pembelajaran dilakukan secara kualitatif sebagai wujud implementasi teori-teori yang mendukungnya dengan penekanan pada sintaks pembelajaran beserta tugas-tugas perkuliahan yang dilaksanakan oleh mahasiswa.

Fase I. Motivasi dan Penyampaian Tujuan Pembelajaran

Pada fase motivasi dan penyampaian tujuan, mahasiswa diberikan ruang untuk mengamati atau mengobservasi apersepsi yang dilakukan oleh dosen. Mahasiswa diberikan kesempatan untuk mengemukakan pertanyaan/masalah secara individu, memberikan tanggapan secara individu, melakukan tanya jawab, melakukan inferensi dan prediksi berdasarkan topik pembelajaran. Dalam konteks ini mahasiswa ditantang belajar secara personal (*learning personalization*). Oleh sebab itu, kegiatan apersepsi yang dilakukan oleh dosen hendaknya diangkat dari persoalan-persoalan yang relevan dengan kehidupan anak sehari-hari (*relevans to daily-life*), berpikir reflektif berdasarkan permasalahan yang ditampilkan oleh dosen sehingga memungkinkan mahasiswa terlibat secara aktif sejak awal pembelajaran. Berikut ini petikan sebuah contoh aktivitas pembelajaran pada fase motivasi dan penyampaian tujuan

yang dilakukan oleh dosen dalam pembelajaran MKI-IPI sebagaimana tergambar melalui Tabel.

Tabel: Contoh Petikan Aktivitas Pembelajaran pada Fase 1

Petikan Contoh Aktivitas Pembelajaran pada Fase I	
Dosen	Mengucapkan salam Islami
Mahasiswa	Mereka secara bersama-sama menjawab salam dengan baik dan benar
Dosen	Sebelum kita belajar mari kita berdoa agar pembelajaran kita bermakna ibadah dan dibukakan kita pintu ilmu yang kita pelajari dengan doa belajar
Mahasiswa	Mereka secara senyap membaca doa belajar
Dosen	Siapa yang tidak hadir di antara kalian?
Mahasiswa 1	Ada 2 orang yang tidak hadir karena sakit dan izin
Dosen	Coba perhatikan gambar dan kata-kata bijak di atas
Mahasiswa	Semua mahasiswa mencermati tayangan media power pint yang disiapkan oleh dosen
Dosen	Apa yang kalian bisa tanggapi dari tayangan media power point di atas? Ada yang bisa menanggapi?
Mahasiswa 2	Gambar dan kata bijak menggambarkan tentang pentingnya pendidikan bagi kehidupan manusia
Dosen	Itu adalah pendapat teman Anda. Ada pendapat lain?
Mahasiswa 3	Pentingnya menuntut ilmu
Dosen	Ok... Masih ada pendapat lain?

Petikan Contoh Aktivitas Pembelajaran pada Fase I

Mahasiswa 4	Kelebihan orang berilmu
Dosen	Apakah ada yang ingin bertanya terkait dengan apa yang telah diamati ?
Mahasiswa 5	Mengapa pendidikan itu penting bagi kelangsungan hidup manusia?
Dosen	Ada yang bisa menjawab?
Mahasiswa 6	Dengan pendidikan manusia atau seseorang dapat menguasai dunia dan menjadi bahagia di akhirat
Dosen	Masih ada pendapat lain?
Mahasiswa 7	Dengan pendidikan manusia diangkat derajatnya Allah swt
Dosen	Menurut kalian apa topik pembelajaran kita pada hari ini?
Mahasiswa 8	Pentingnya pendidikan bagi kehidupan manusia
Dosen	Kalian benar semua, supaya pengetahuan kita berawal dari yang sifatnya sederhana menuju ke hal yang kompleks, maka yang kita pelajari adalah konsep dasar pendidikan Islam yang diawali pengertian pendidikan

Sumber: Hasil Rekaman Video Pembelajaran MKI-IPI

Pernyataan-pernyataan di atas merupakan pernyataan yang sifatnya rangsangan/ stimulus kepada mahasiswa untuk menarik perhatian dan mengarahkan mereka pada masalah pembelajaran. Kegiatan motivasi bertujuan mempersiapkan mahasiswa untuk belajar, termasuk di dalamnya memperhatikan stimuli untuk belajar (dapat berupa ucapan, gambar diam atau bergerak atau model), membangun harapan ke arah tujuan belajar dan mengambil informasi yang relevan atau keterampilan dari ingatan jangka

panjang untuk dimasukkan ke memori kerja. Pentingnya pemberian motivasi karena ia mempengaruhi pemilihan hasil di setiap tahapan selanjutnya (Gredler, 2011:185). Jadi intinya adalah bagaimana seorang dosen dapat menampilkan sesuatu objek yang dapat membuat mahasiswa menjadi tertarik sehingga informasi yang relevan atau keterampilan dari ingatan jangka panjang dapat dimasukkan ke dalam memori kerja mereka. Pada uji coba I dan II, kegiatan ini dianggap berhasil, dan mahasiswa memberikan respon dalam bentuk perhatian, dan selanjutnya memberikan tanggapan terhadap stimulus yang diberikan.



Gambar: Respon Mahasiswa pada Saat diminta Menelaah Media Power Point

Gambaran aktivitas pembelajaran pada fase I di atas mencerminkan sebuah proses pembelajaran yang melibatkan

mahasiswa belajar secara personal dan memiliki kesiapan belajar secara kooperatif. Kejadian belajar pada fase I bersesuaian dengan teori proses kognitif Piaget. Menurut Piaget dalam Woolfolk (2008:51), setiap spesies mewarisi dua kecenderungan dasar yang sama, yaitu organisasi dan adaptasi. Organisasi dan adaptasi menjadi dua prinsip utama dalam perkembangan kognitif (Solso et al., 2008:365). Organisasi mengacu pada sifat dasar struktur mental yang digunakan untuk mengeksplorasi dan memahami dunia (Solso et al., 2008:365). Pada pembelajaran MKI-IPI, mahasiswa diberikan tantangan bagaimana mengorganisir skema-skema yang dimilikinya untuk selanjutnya melakukan proses asimilasi dan akomodasi terhadap situasi pembelajaran baru sejak awal pembelajaran. Fase I pembelajaran MKI-IPI menciptakan iklim pembelajaran yang menantang mahasiswa untuk belajar, dan memberi kesempatan dalam perkembangan proses kognitif yang lebih baik. Pernyataan tersebut didukung oleh hasil pengamatan keterlaksanaan MKI-IPI dan pembelajarannya, baik pada uji coba I maupun II, menurut para pengamat terlaksana dengan baik.



Gambar: Penampilan Mahasiswa pada Saat Memberikan Tanggapan atas Apersepsi Dosen

Kegiatan pembelajaran seperti yang digambarkan di atas dengan sendirinya mampu membangkitkan motivasi belajar mahasiswa. Dosen lebih memerankan diri sebagai fasilitator pembelajaran, sedangkan mahasiswa diberikan kesempatan untuk mengekspresikan pengetahuan/pengalamannya, sehingga kegiatan awal pembelajaran dapat menjadi bagian dimana mahasiswa dapat mengaktualisasikan diri melalui proses- proses akademik. Aktualisasi diri adalah motivasi untuk mengembangkan

potensi diri secara penuh sebagai manusia (Maslow dalam Santrock, 2007:512).

Gagne telah mengidentifikasi mengenai kondisi mental seseorang agar siap untuk belajar. Ia mengemukakan apa yang dinamakan dengan "*nine events of instruction*" atau sembilan langkah/peristiwa belajar. Tiga dari sembilan langkah tersebut menjadi dasar pengembangan fase I MKI-IPI, yaitu: (1) menarik perhatian mahasiswa atau *Gain the Learner's Attention*, (2) menyampaikan tujuan pembelajaran kepada mahasiswa atau *Inform the Learners of the Objective*, (3) menstimulir atau memanggil terlebih dahulu informasi atau pengetahuan yang sudah diperoleh sebelum proses pengajaran atau *Stimulate Recall of Prior Knowledge*. Oleh Gredler (2011:185) disebut sebagai persiapan belajar yang terdiri atas mengarahkan perhatian, ekspektasi dan retrieval (pengambilan informasi dan atau keterampilan yang relevan) untuk dimasukkan ke dalam ingatan kerja.

Tujuan persiapan belajar adalah mempersiapkan diri untuk belajar, misalnya memperhatikan stimuli untuk belajar, membangun harapan ke arah tujuan belajar dan mengambil informasi yang relevan atau keterampilan dari ingatan jangka panjang untuk dimasukkan ke ingatan kerja.

Barlia (1999 dalam Sevinc, 2011:218) menyatakan bahwa motivasi merupakan variabel penting pendidikan yang mendorong pembelajaran baru dan keterampilan kinerja, strategi dan perilaku yang dipelajari sebelumnya. Hal tersebut terlihat dengan terjadinya respon yang diberikan oleh sejumlah mahasiswa secara bergilir sehingga terjadi dialog pada awal pembelajaran. Setiap jawaban yang diberikan oleh mahasiswa pada dasarnya merupakan opini mereka yang dibawa berdasarkan pengalaman sebelumnya yang tidak mesti diklarifikasi kebenarannya secara langsung oleh dosen. Namun pada pengalaman belajar berikutnya diharapkan setiap opini mahasiswa pada kegiatan awal, hendaknya terelaborasi secara benar, sehingga pengalaman belajar berfungsi sebagai medium untuk mengklarifikasi kebenaran setiap pendapat mahasiswa.

Dalam kaitannya dengan motivasi, model ekspektasi nilai, model orientasi tujuan dan teori atribusi memberikan penekanan pada

empat asumsi, yaitu (1) motivasi akademik berkembang sebagian dari interaksi kompleks faktor di kelas dan faktor di dalam diri peserta didik, (2) peserta didik adalah *processor* aktif dan penafsir aktif atas latar kelas, (3) peserta didik dapat memikirkan dan melaporkan persepsi mereka pada orang lain, dan (4) motivasi adalah spesifik sesuai dengan subjeknya (Gredler, 2011:499).

Penyampaian tujuan kinerja (*performance objective*) sebagai pernyataan yang tegas tentang kapabilitas yang akan dipelajari, dan akan memberikan dua fungsi penting dalam latar pembelajaran, yaitu (1) identifikasi kebutuhan pembelajaran, (2) menentukan persyaratan untuk pengujian (Gredler, 2011:197). Arti penting penyampaian tujuan kepada mahasiswa tidak boleh diremehkan karena kebanyakan mahasiswa belum dapat menentukan keterampilan dan konsep-konsep yang akan dipelajari dari tugas-tugas akademik mereka (Paterson, 1988 dalam Gredler, 2011:199).

Penentuan tujuan merupakan penetapan standar atau arah pencapaian yang menjadi target dari tindakan seseorang (Schunk, 2012:190). Teori kognitif sosial berpendapat bahwa tujuan-tujuan dapat meningkatkan pembelajaran dan praktek melalui efeknya terhadap persepsi-persepsi, kemajuan, efikasi diri dan evaluasi diri (Schunk, 2012:192). Tujuan-tujuan dapat memotivasi orang untuk mengeluarkan upaya yang dibutuhkan untuk memenuhi tuntutan tugas dan untuk bertahan terhadap tugas tersebut sepanjang waktu (Locke dan Latham, 2002 dalam Schunk, 2012:192). Tujuan instruksional digunakan untuk mendeskripsikan intensi pendidik yang terkait dengan pertumbuhan dan perubahan peserta didik, membantu pendidik dan peserta didik untuk mengetahui kemana mereka akan pergi dan kapan mereka akan tiba di tujuan (Arends, 2012:111).

Berdasarkan uraian di atas, maka karakter utama dari fase I MKI-IPI adalah (1) salam Islami, doa sebelum pembelajaran dimulai, (2) memotivasi mahasiswa melalui tampilan media power point dalam bentuk gambar, kata-kata hikmah dan dalil, (3) tampilan gambar, kata hikmah dan dalil menjadi stimulus bagi mahasiswa untuk memberikan tanggapan atau opini, (4) fenomena dan opini mahasiswa menjadi dasar bagi mahasiswa untuk mengajukan

masalah/pertanyaan pembelajaran, (5) fenomena dan opini menjadi dasar bagi mahasiswa untuk memprediksi topik pembelajaran, dan (6) penyampaian tujuan pembelajaran. Karakter tersebut ditemukan pada semua tatap muka mulai dari pertemuan pertama hingga pertemuan keempat. Karakter tersebut menjadi sesuatu yang membedakan MKI-IPI dengan berbagai tipe model pembelajaran kooperatif sebelumnya. Pada model pembelajaran kooperatif, karakter MKI-IPI bisa saja ditemukan, namun tidak menjadi sebuah frame yang wajib dilaksanakan.

Fase II. Informasi Pembelajaran

Informasi pembelajaran terkait dengan tiga aspek, yaitu logistik pembelajaran, strategi belajar/metode, dan penyampaian materi pokok pembelajaran. Logistik pembelajaran meliputi buku mahasiswa, LKM baik secara individu seperti kata kunci, kuis dan tugas, maupun secara kelompok seperti buat peta konsep dan rangkuman. Pada kegiatan pembelajaran mahasiswa akan mengerjakan LKM secara individual dan kelompok, dilanjutkan dengan diskusi kelas, evaluasi dan penghargaan.



Gambar: Respon Mahasiswa pada Fase II: Informasi Pembelajaran

Informasi pembelajaran sesuai dengan pernyataan Reigeluth, et al (1978:13) bahwa strategi penyampaian pembelajaran merupakan komponen variabel metode untuk melaksanakan proses pembelajaran. Fungsi strategi penyampaian pembelajaran adalah: (1) menyampaikan isi pembelajaran kepada pebelajar, dan (2) menyediakan informasi atau bahan-bahan yang diperlukan pebelajar untuk menampilkan unjuk kerja

Penyampaian informasi juga berhubungan dengan penyajian materi pokok secara singkat. Merujuk pada model presentasi, paling tidak ada dua tujuan yang diharapkan pada mahasiswa, yaitu (1) mengembangkan kebiasaan mendengarkan dan berpikir, (2)

memperoleh dan mengasimilasikan informasi baru dan memperluas struktur konseptual (Arends, 2012:265). Selanjutnya ia mengemukakan dukungan teoritis presentasi meliputi (1) konsep struktur pengetahuan, (2) psikologi tentang *meaningfull verbal learning*, dan (3) ide-ide dari psikologi kognitif tentang bagaimana sistem ingatan manusia bekerja dan bagaimana pengetahuan direpresentasikan dan diperoleh (Arends, 2012:266).

Konsep struktur pengetahuan berhubungan dengan ide Brunner (1962 dalam Arends, 2012:266) bahwa ide-ide kunci yang mendukung setiap struktur itulah yang seharusnya diajarkan kepada peserta didik dan bukan berbagai fakta atau keping-keping informasi yang terpisah-pisah. *Meaningfull verbal learning* terkait dengan strategi pedagogi utama yang diajukan David Ausubel, yaitu *advance organizer* dan ide-ide psikologi kognitif berhubungan dengan pengetahuan deklaratif (pengetahuan faktual dan konseptual) versi Anderson dan Krathwohl (2001:67), yaitu pengetahuan prosedural, dan pengetahuan metakognisi.

Berdasarkan uraian di atas, maka karakter utama fase II model MKI-IPI yang membedakannya dengan berbagai model pembelajaran kooperatif adalah (1) penyampaian logistik pembelajaran, (2) penyampaian strategi pembelajaran dengan orientasi Islami (NIAT SI HATAM), dan (3) penyampaian materi inti pembelajaran secara singkat. Ketiga karakter tersebut menjadi frame yang wajib ada dalam pembelajaran model MKI-IPI. Pernyataan tersebut didukung oleh hasil pengamatan keterlaksanaan MKI-IPI dan pembelajarannya, baik pada uji coba I maupun II, menurut para pengamat terlaksana dengan sangat baik.

Fase III. Pengorganisasian Mahasiswa

Fase pengorganisasian mahasiswa merupakan ciri utama model MKI-IPI. Pengorganisasian mahasiswa adalah memasukkan mereka ke dalam tugas-tugas kelompok. Pengelompokan mahasiswa merupakan salah satu langkah paling sulit dalam pembelajaran kooperatif. Fase ini merupakan fase yang dapat mengalami kekacauan bila transisinya tidak direncanakan dan dikelola secara cermat. Tidak ada yang lebih membuat frustrasi bagi seorang pendidik dibanding situasi transisional yang ketika ketiga puluh peserta didiknya bergegas masuk ke kelompok-kelompok kecil,

sementara itu mereka tidak tahu pasti yang akan dikerjakan, dan semua peserta didik menuntut perhatian dan bantuan pendidik (Arends, 2012:378).



Gambar: Suasana Pengorganisasi Mahasiswa

Walaupun pengorganisasian mahasiswa ke dalam kelompok tergolong sulit, namun dengan perencanaan yang matang terutama mengadopsi model pembelajaran kooperatif tipe *jigsaw*, maka mahasiswa dapat dikelompokkan dengan baik. Untuk mengantisipasi hal yang tidak diinginkan, maka pembentukan kelompok yang baru dihindari sampai pertemuan keempat (apalagi pada uji coba MKI-IPI hanya empat kali pertemuan dengan dua uji coba).

Anggota kelompok sudah ditetapkan sebelum pembelajaran berlangsung. Langkah tersebut diambil dengan tiga pertimbangan, yaitu (1) mengurangi kesulitan pada saat transisi, (2) memberikan kesempatan mahasiswa untuk saling mengenal lebih jauh dalam kelompoknya dengan harapan akan terbentuk tim kerja yang solid, dan (3) kursi-kursi dan meja yang tersedia sangat sulit untuk diatur, karena ruangan yang serba terbatas luasnya.

Menurut Johnson, Johnson dan Stanne (2000 dalam Joice, Weill dan Calhoun, 2009:77) bahwa susunan kooperatif jauh lebih efektif dalam meningkatkan perkembangan personal, sosial dan akademik peserta didik. Oleh sebab itu tidak berlebihan jika dikatakan bahwa strategi pembelajaran kooperatif berpotensi meningkatkan seluruh dimensi pembelajaran mahasiswa.

Berdasarkan uraian di atas, maka karakter fase III MKI-IPI yang membedakannya dari pengelompokan pada model pembelajaran kooperatif sebeumnya adalah (1) kelompok heterogen mahasiswa telah terbentuk sebelum pembelajaran berlangsung, (2) keanggotaan mahasiswa dalam kelompok dipertahankan hingga empat kali pertemuan, (3) pengorganisasian mahasiswa lebih pada pengaturan tempat duduk dan proses hijrah (pembentukan kelompok ahli). Ketiga karakter fase III MKI-IPI tersebut menjadi *frame* yang wajib dilaksanakan pada setiap kali pembelajaran berlangsung. Pernyataan tersebut didukung oleh hasil pengamatan keterlaksanaan MKI-IPI dan pembelajarannya, sangat baik pada uji coba I maupun II, menurut para pengamat terlaksanaan dengan baik.

Fase IV. Konstruksi Pengetahuan dan Keterampilan

Konstruksi pengetahuan dan keterampilan merupakan bahagian dari ciri model MKI-IPI. Pada fase ini, kegiatan membaca tema, menyamakan persepsi terhadap isis tema pada saat mahasiswa berada pada kelompok ahli dan dukungan LKM sebagai bagian dari sistem penunjang menentukan apakah fase ini dapat dianggap sebagai fase konstruksi pengetahuan dan keterampilan atau tidak. Oleh sebab seluruh kegiatan tersebut digunakan dalam MKI-IPI hendaknya dapat mengantar atau memfasilitasi mahasiswa untuk mengonstruksi pengetahuan dan keterampilan. Tujuh prinsip dasar konstruktivis, yaitu (1) *learning personalization*, (2) *reflective thinking*, (3) *problem-solving and investigation*, (4) *relevance to daily-life*, (5) *collaborative learning* (6) *discussion*, dan (7) *teacher scaffolding* (Haruthaithanasan, 2010: 24) mewarnai fase ini. Penerapan teori proses kognitif Piaget, konstruktivistik sosial Vygotsky, sembilan kejadian belajar Gagne, belajar penemuan Bruner, belajar bermakna D. Ausubel secara terpadu dapat teramati dalam sejumlah aktivitas mahasiswa yang terpadu dengan motivasi belajar yang tinggi.

Fase ini diawali dengan pembagian buku mahasiswa dan setiap mahasiswa memiliki tanggungjawab membaca tema berdasarkan berdasarkan pembagian tugas baca kepada setiap kelompok. Setelah itu mereka bertemu dalam kelompok ahli untuk menyamakan persepsi tentang isi tema, lalu kembali ke kelompok awal untuk menjadi tutor sebaya kepada teman kelompoknya.

Setelah kegiatan tutor sebaya berlangsung, maka dibagikan LKM. Pada setiap LKM memuat unit-unit kegiatan sesuai dengan jumlah anggota kelompok, sehingga setiap anggota kelompok memiliki tanggung jawab secara adil dengan anggota kelompok lainnya. Pembagian unit-unit kegiatan pada setiap anggota kelompok dilakukan secara demokratis pada setiap kelompok.



Gambar: Pembagian LKM dan Suasana Mahasiswa di Dalam Kelompok

Pembagian unit kegiatan pada setiap anggota kelompok diikuti dengan aktivitas individual, dimana setiap anggota kelompok diwajibkan bekerja secara individual untuk menyelesaikan tugas yang dibebankan kepadanya. Jadi, pada fase ini diberikan porsi waktu yang khusus dan tegas bagi setiap mahasiswa untuk bekerja secara personal. Permasalahan-permasalahan yang tidak terselesaikan pada aktivitas individu selanjutnya dapat diselesaikan secara kelompok melalui proses pertukaran informasi dan tutor sebaya. Pada MKI-IPI, juga disediakan porsi waktu yang khusus bagi mahasiswa untuk bekerja secara kelompok sebagai ciri khas kooperatif berorientasi Islami. Bagi mahasiswa dan kelompok mahasiswa akan mendapatkan *scaffolding* dari dosen bila dianggap perlu.



Gambar: Dosen Memberikan *Scaffolding*

Hasil kerja kelompok selanjutnya didiskusikan secara klasikal. Setiap kelompok dipersilahkan oleh dosen untuk menyampaikan hasil kerja kelompoknya secara bergilir kepada kelompok lain, dan kelompok lain dapat memberikan sanggahan, atau

menyempurnakan jawaban dari kelompok lain. Dosen berperan sebagai moderator, fasilitator dan dinamisator pembelajaran.

Dengan demikian, pada MKI-IPI penyampaian hasil kerja kelompok dalam bentuk presentasi formal di depan kelas, walaupun tidak semua melakukan presentasi tetapi jika waktu masih tersedia maka harapannya seluruh kelompok melakukan presentasi. Kelompok mahasiswa mempresentasikan hasil kerjanya secara keseluruhan dan ditanggapi oleh kelompok lain secara bergiliran. Pada MKI-IPI, kelompok mahasiswa hanya mempresentasikan bagian tertentu dari hasil kerjanya tanpa meninggalkan kelompoknya dan selanjutnya ditanggapi oleh kelompok lain dan tetap di tempatnya masing-masing. Jadi setiap kelompok hanya mempresentasikan satu unit kegiatan dari tiga unit kegiatan yang dikerjakan, dan unit kegiatan yang lain dipresentasikan oleh kelompok lain sehingga semua unit kegiatan secara sistematis terbahas di dalam diskusi kelas. Pola diskusi seperti ini merupakan ciri khas dari MKI-IPI yang membedakannya dengan model pembelajaran kooperatif lainnya.



Gambar: Suasana pada Saat Diskusi Kelas

Karakter MKI-IPI pada fase ini pada dasarnya sangat ditentukan oleh LKM yang dirancang sebelumnya. Permasalahan yang di LKM pada umumnya menantang mahasiswa untuk menerapkan

keterampilan berpikir tingkat tinggi (*High order thinking skill*). Oleh sebab itu, keterampilan berpikir menjadi sesuatu yang umum dijumpai di dalam LKM. Namun demikian masih dijumpai beberapa penugasan yang menuntut penerapan keterampilan tingkat rendah seperti mengingat fakta, konsep dan prosedur. Fase konstruksi pengetahuan dan keterampilan dibahas berdasarkan contoh-contoh jawaban mahasiswa pada LKM sehingga fase ini menjadi fase yang membangun karakter utama MKI-IPI. Pernyataan tersebut didukung oleh hasil pengamatan keterlaksanaan MKI-IPI dan pembelajarannya, baik pada uji coba I maupun II, menurut para pengamat terlaksanaan dengan baik.

Fase V. Evaluasi dan Penghargaan

Fase evaluasi dan penghargaan dalam MKI-IPI dapat dilakukan baik secara lisan maupun secara tertulis, tergantung waktu yang tersedia. Evaluasi pada fase ini bertujuan untuk mendapatkan umpan balik apakah proses pembelajaran yang telah dilakukan memberikan hasil sesuai dengan yang diharapkan atau tidak. Evaluasi dapat juga dilaksanakan dengan menggunakan kuis-kuis interaktif. Gambar suasana kelas pada saat evaluasi berlangsung pada uji coba II.



Gambar: Suasana Kelas pada Saat berlangsungnya Evaluasi
Gambar di atas menunjukkan bagaimana mahasiswa sangat antusias untuk memberikan jawaban pada saat evaluasi sedang berlangsung. Bagi mahasiswa yang mampu memberikan jawaban yang benar akan mendapatkan penghargaan dari dosen. Penghargaan dilakukan secara individu dan secara kelompok.

Fase VI. Pemantapan, Pelatihan dan Tindak Lanjut

Pada fase pemantapan, dosen melakukan *refleksi* terhadap tugas-tugas yang telah diselesaikan oleh mahasiswa. Selanjutnya dosen kembali mengingatkan kepada mahasiswa untuk melakukan *muhasabah* dalam hal kemampuan penguasaan materi yang telah dipelajari. Jika menurut mahasiswa mereka sudah memahami maka diharapkan membagi pemahaman mereka kepada temannya yang lain dengan catatan dilaksanakan di luar jam pembelajaran. Diharapkan pula menjawab soal essay (sebagai pekerjaan rumah) yang hasil pekerjaannya diserahkan pada pertemuan berikutnya. Fase ini diakhir dengan menutup pembelajaran dengan kata al-hamdalah dan salam Islami.





Gambar: Suasana Kelas pada Fase Pemantapan/Refleksi/
Muhasabah dan Tindak Lanjut

Pelaksanaan pembelajaran ilmu pendidikan Islam pada Fakultas Tarbiyah dan Keguruan UIN Alauddin Makassar dapat digambarkan melalui beberapa kajian pendahuluan dengan cara menelaah aspek kurikulum, sillabus, tenaga pendidik, dan metode pembelajaran di kelas.

Melalui MKI dikembangkan teknik penilaian tes. Tes ini meliputi tes tertulis dalam bentuk essay tes dan pilihan ganda. Di samping itu digunakan lembar pengamatan terhadap penilaian sikap dan tanggungjawab dalam melaksanakan kegiatan belajar secara koperatif berorientasi Islami, quiz dan sejumlah tugas yang menganut prinsip belajar koperatif dan konstruktivis.

BAB VII

DAMPAK PENERAPAN MODEL EMBELAJARAN KOPERATIF BERORIENTASI ISLAMI PADA MATA KULIAH ILMU PENDIDIKAN ISLAM



1. Dampak Instruksional

Dampak instruksional penerapan model pembelajaran kooperatif berorientasi Islami dapat dilihat melalui hasil belajar, sikap dan motivasi belajar mahasiswa.

Hasil Belajar Ilmu Pendidikan Islam

Hasil belajar ilmu pendidikan Islam pada uji lapangan menunjukkan adanya peningkatan hasil belajar mahasiswa setelah menggunakan model MKI diterapkan. Perbandingan rerata hasil belajar *pretest* dengan *posttest* pada dua uji coba dapat digambarkan melalui diagram.

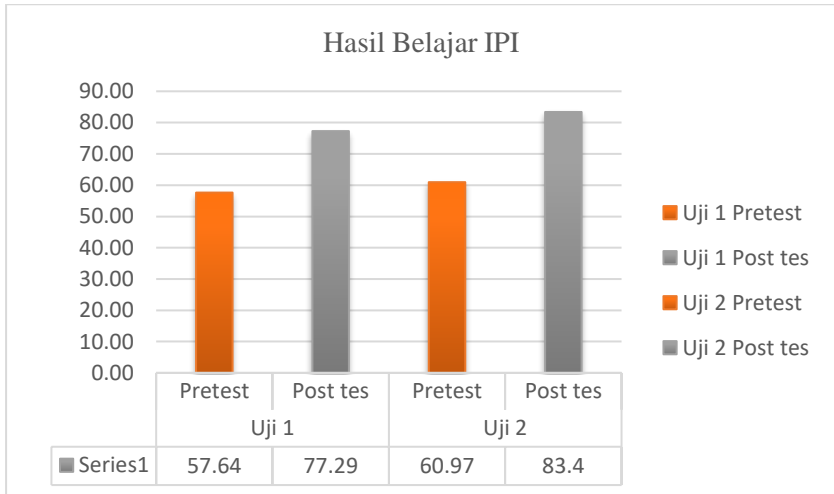

Gambar: Hasil Belajar IPI Sebelum dan Setelah Penerapan Model MKI

Gambar di atas menunjukkan bahwa penerapan model MKI melalui mata kuliah Ilmu Pendidikan Islam secara riil dapat meningkatkan hasil belajar mahasiswa. Hal ini didukung oleh tersedianya perangkat pembelajaran MKI, terorganisasinya mahasiswa belajar secara mandiri dan kelompok melalui model pembelajaran kooperatif yang berorientasi Islami, dan adanya sikap konsisten dosen dan mahasiswa terhadap rambu-rambu pembelajaran sesuai yang direncanakan dalam rencana perkuliahan.

Secara empirik, persfektif belajar kooperatif pada kelas uji coba menggambar peningkatan hasil belajar dengan nilai Gain Ternormalisasi 0,705 (tinggi). Hal ini seiring dengan teori kooperatif yang telah disebutkan dalam berbagai penelitian sebelumnya, seperti Allport (1924) dalam Duha (2012: 5) menemukan bahwa ada perbedaan yang menonjol dalam hal kuantitas dan kualitas kerja individu-individu ketika mereka mau membuka diri untuk saling mendengarkan dan peduli pada hasil kerjanya satu sama lain. Allport mencatat bahwa sebuah kelompok yang tengah bekerjasama cenderung berpikir lebih efisien daripada satu anggota terbaik kelompok tersebut yang bekerja sendiri.

Pembelajaran kooperatif memandang individu-individu yang sedang berkelompok dapat bekerja lebih efektif dan efisien daripada individu-individu yang bekerja sendirian. Tidak hanya itu, kadang ditemukan banyak orang bekerja secara kelompok (kooperatif), karena mereka ingin memperoleh hasil yang bisa dirasakan secara bersama (*mutual outcomes*).

Ketika komunitas pembelajaran saling bekerjasama, maka komunitas itu menghasilkan energi kolektif, hal ini dipandang sebagai dampak model sosial. Model sosial dalam pembelajaran seperti ini telah dibangun untuk mendapatkan keuntungan dari sebuah fenomena dengan cara membuat komunitas pembelajaran (*learning community*) menjadi aktif dan saling bekerjasama. Pada dasarnya, manajemen sekolah mengembangkan hubungan-hubungan kooperatif di dalam kelas. Pengembangan budaya sekolah yang positif merupakan proses pengembangan cara integratif dan produktif dalam berinteraksi dan standar-standar yang mendukung aktivitas pembelajaran yang dinamis. Model pembelajaran sosial dalam pandangan Joyce, Weil dan Calhoun (2011: 34), dapat dikelompokkan dalam bentuk model mitra belajar, penelitian tersusun, investigasi kelompok, dan bermain peran.

Mitra belajar (*partner in learning*), pada tahun belakangan ini terdapat banyak studi pengembangannya, dan banyak strategi yang telah berhasil dikembangkan untuk membantu mahasiswa bekerjasama secara kolektif. Kontribusi dari tiga tim yang dipimpin secara mandiri oleh masing-masing dari ketiganya, yaitu Roger dan David Johnson, Robert Slavin, dan Sholomo Sharan (Joyce, Weil dan Calhoun, 2011: 35) memang patut diperhitungkan. Menurutnya, semua pembelajaran kooperatif harus aktif dalam menukar berbagai informasi dan teknik, serta menerapkan dan menganalisis penelitian. Hasilnya, ditemukan banyak metode efektif yang kemudian muncul yang dapat membantu pendidik dalam mengatur peserta didik untuk belajar secara bersama (kooperatif).

2. Dampak Pengiring

a. Dampak terhadap Sikap

Dampak MKI-IPI dalam bentuk sikap mahasiswa dapat ditinjau melalui 7 indikator penting, yakni: (1) saling kerjasama; (2) saling membantu dan tolong menolong dalam menyelesaikan tugas

kelompok; (3) saling menghargai dalam berpendapat; (4) memiliki sikap konsistensi jika berbicara memulai dan mengakhiri salam Islami; (5) memiliki sikap konsistensi memulai pembelajaran dengan membaca berdo'a; (6) sikap konsistensi setiap akhir pembelajaran melakukan refleksi/muhasabah; dan (7) sikap konsistensi pada akhir pembelajaran bersyukur kepada Allah swt dengan mengucapkan lafadz *al-hamdalah*.

Hasil pengamatan) terhadap ketujuh sikap mahasiswa pada saat kegiatan MKI pada mata kuliah Ilmu Pendidikan Islam berlangsung tergambar melalui diagram.



Gambar: Sikap Mahasiswa pada Saat Kegiatan Pembelajaran

Diagram di atas menunjukkan bahwa sikap mahasiswa yang teramati melalui kegiatan pembelajaran berada dalam kategori baik dari 3 kategori ideal, yakni tidak baik, kurang baik, dan baik. Hal berarti bahwa penerapan model MKI mata kuliah Ilmu Pendidikan Islam telah membangun sikap mahasiswa secara konsisten untuk selalu saling kerjasama, saling membantu dan tolong menolong dalam menyelesaikan tugas kelompok, saling menghargai dalam berpendapat, memiliki sikap konsistensi jika berbicara memulai dan mengakhiri salam Islami, memiliki sikap

konsistensi memulai pembelajaran dengan membaca berdoa, sikap konsistensi setiap akhir pembelajaran melakukan refleksi/muhasabah, dan sikap konsistensi pada akhir pembelajaran bersyukur kepada Allah swt dengan mengucapkan lafadz al-hamdalah.

Dengan demikian penerapan MKI-IPI dapat membentuk perilaku mahasiswa. Hal ini seirama dengan teori kooperatif yang memandang bahwa pembelajaran kooperatif memfasilitasi pembelajaran lintas bidang kurikulum dan umur, perbaikan rasa bangga diri, keterampilan dan solidaritas sosial, dan lintas tujuan-tujuan pembelajaran akademik yang menjangkau mulai dari perolehan informasi dan *skill* hingga model penelitian di seluruh disiplin akademik (Joyce, Weil dan Calhoun, 2011: 36).

Belajar secara kooperatif menaruh amanah besar kepada setiap peserta didik dapat membantu teman mereka mengembangkan kemampuan empatik dengan memberikan kesempatan kepada mereka untuk melihat sudut pandang orang lain, yang pada gilirannya dapat membantu mereka menyadari bahwa setiap orang memiliki kelebihan dan kekurangan. Berusaha menemukan solusi untuk sebuah masalah dalam kelompok, juga mengembangkan keterampilan-keterampilan, seperti kebutuhan untuk mengakomodasi pandangan orang lain.

Secara teori, pembelajaran kooperatif sebagai sebuah model pembelajaran, melihat kelas sebagai sebuah dinamika sosial (kelompok) yang patut dihargai, dikelola, dan dilakukan berbagai kegiatan-kegiatan inovatif dalam pengelolaannya.

Pada paruh pertama abad dua puluh masehi misalnya, penelitian tentang perilaku manusia dalam kelompok (*human behavior in group*) sudah banyak dilakukan. Allport (1924) dalam Duha (2012: 5) menemukan bahwa ada perbedaan yang menonjol dalam hal kuantitas dan kualitas kerja individu-individu ketika mereka mau membuka diri untuk saling mendengarkan dan peduli pada hasil kerjanya satu sama lain.

b. Dampak terhadap Motivasi

Dampak terhadap motivasi belajar penerapan model pembelajaran kooperatif berorientasi Islami melalui mata kuliah Ilmu Pendidikan Islam menunjukkan kategori tinggi. Hal ini dapat digambarkan melalui dua uji coba berdasarkan Gambar.

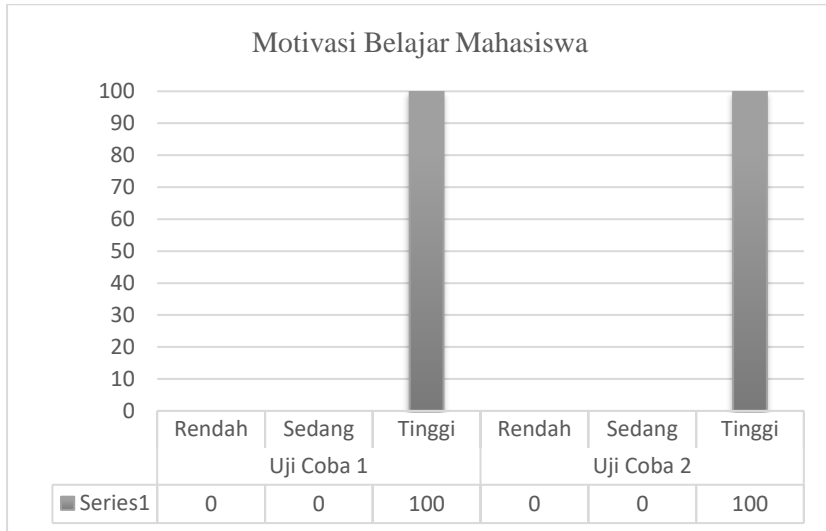

Gambar: Motivasi Belajar Mahasiswa melalui MKI-IPI

Gambar di atas menunjukkan bahwa motivasi belajar mahasiswa melalui penerapan model pembelajaran koperatif berorientasi Islami melalui mata kuliah Ilmu Pendidikan Islam termasuk dalam kategori tinggi. Hal ini dapat dilihat melalui hasil olah data melalui angket dengan aspek penilaian terhadap perhatian, relevansi, keyakinan dan kepuasan sebagai faktor persepsional yang mempengaruhi motivasi. Secara umum motivasi belajar mahasiswa setelah mengikuti pembelajaran MKI-IPI dipengaruhi oleh berbagai faktor, antara lain sintaks, sistem sosial, prinsip reaksi, dan sistem pendukung pada MKI-IPI.

Sintaks MKI-IPI memberikan ruang bagi tumbuh dan berkembangnya motivasi belajar mahasiswa. Motivasi adalah keadaan internal yang membangkitkan, mengarahkan dan mempertahankan perilaku (Woolfolk, 2008:186). Hal ini sangat jelas terelaborasi dalam sintaks pembelajaran MKI-IPI. Pada saat dosen memberikan stimulus dalam bentuk tayangan gambar dan dalil-dalil tentang pendidikan melalui media power point, sesungguhnya kegiatan tersebut bertujuan untuk membangkitkan motivasi awal mahasiswa dalam belajar. Pada saat mahasiswa diminta untuk memberikan respon dalam bentuk tanggapan, opini,

hingga memprediksi tujuan pembelajaran, sesungguhnya dosen telah mengarahkan perilaku belajar mahasiswa menuju topik pembahasan. Pada saat mahasiswa ada dalam kelompok awal dan kelompok ahli, pengerjaan LKM yang berlangsung secara individu dan kelompok disertai dengan proses *scaffolding*, Dosen telah berupaya mempertahankan perilaku belajar mahasiswa.

Dengan demikian, seiring dengan teori yang melihat motivasi merupakan komponen penting bagi peserta didik untuk belajar (Keller, 1979, 1987a, 1987b; Jonassen dan Dwyer, 1997; Moller, 1993; Song dan Keller, 2001 dalam Huett, 2006:16).

Pembelajaran MKI-IPI menerapkan strategi-strategi motivasional seperti pembagian tanggung jawab pada setiap anggota kelompok untuk menyelesaikan tugas individu dan kelompok, memberi amanah untuk melaksanakan peran tutor sebaya, mengecek secara langsung pemahaman mahasiswa melalui tes dan kuis. Hal ini sejalan dengan pendapat Arends (2007:158) bahwa terdapat beberapa praktek-praktek yang mendukung motivasi belajar siswa, yaitu: memberikan tanggung jawab kepada siswa, dan mengecek pemahaman siswa.

Praktek pembelajaran MKI-IPI yang lain dan dipandang mendukung motivasi belajar mahasiswa dapat berupa lingkungan kelas yang kooperatif, memiliki tujuan dan ekspektasi yang jelas, memiliki tugas dan tanggungjawab yang dapat dikerjakan oleh setiap mahasiswa, memantau pekerjaan mahasiswa, memberikan dorongan positif, memberikan pengajaran tentang strategi, menghargai mahasiswa. Praktek-praktek pembelajaran tersebut dapat dijumpai secara nyata selama berlangsungnya pembelajaran dengan model MKI-IPI, misalnya penataan lingkungan pembelajaran yang *disetting* dalam suasana kooperatif, tugas-tugas LKM yang menuntut keterampilan berpikir mahasiswa, membuat dan mengimplementasikan peta konsep, membuat kesimpulan, mengkomunikasikan kepada teman, hingga memerankan diri sebagai dosen melalui peran tutor sebaya.

DAFTAR PUSTAKA

- Abbas dan Nurhayati, 2002. *Penerapan Model Pembelajaran Berbasis Masalah dalam Pembelajaran Matematika di SMU*. <http://depsiknas.go.id> (diakses pada tanggal 13 Januari 2017)
- Abdulhak, I. 2001. *Komunikasi Pembelajaran: Pendekatan Konvergensi dalam Peningkatan Kualitas dan Efektivitas Pembelajaran*. Bandung: Universitas Pendidikan Indonesia.
- Abdurrahman dan Bintoro (2004) dalam (Kusumojanto, <http://lemlit.um.ac.id/wp-content/uploads/2009/07/93.pdf>): Diakses, 20 Mei 2014.
- Adisusilo, S. (2010). Konstruktivisme dalam Pembelajaran . Wikipedia. <https://veronikacloset.files.wordpress.com/2010/06/konstruktivisme.pdf> . Diakses 15 Desember 2017
- Ali, M. Muhammad, 1989. *Islamologi (Dinul Islam)*. Jakarta: Ikhtiar Baru Van Hoeve.
- al-Bukhari, Muhammad bin Ismail. 1998. *al-Jami' al-Sahih Ma'a Fath al-Bari, Kitab Bad'u al-Wahyi, Vol.1*. Lebanon: Darul Kutub al-Islamiyah.
- Anderson. O. W. & Krathwohl. 2001. *A Taxonomy for Learning, Teaching, and Assessing: A Revision of Bloom's Taxonomy of Educational Objectives*. New York: Addison Wesley Longman, Inc.
- Anshari, Endang Saifudin. 1987. *Ilmu, Filsafat dan Agama, Pendahuluan Pendidikan Agama Islam di Perguruan Tinggi*. Surabaya: Bina Ilmu Offset.
- Arend, R.I. 2012. *Learning to Teach*. Nine edition. Mc Graw Hill. Connect Learn Succeed. <http://ebookbrowse.net/ar/arends-r-i-learning-to-teach->

[pdf#. Uti Js7q oRw](#). Diakses pada tanggal 18 Agustus 2014).

Arends, R.^{la}. 1997. *Learning to Teach*. Diterjemahkan oleh Soetjipto, H.P. 2008. Buku 1, Edisi ke 7. Yogyakarta. Penerbit Pustaka Pelajar.

Arifin, M. 2008. *Ilmu Pendidikan Islam: Tinjauan Teoretis dan Praktis berdasarkan Pendekatan Interdisipliner*. Jakarta: Bumi Aksara.

Basri, Hasan dan Saebani, Beni Ahmad. 2010. *Ilmu Pendidikan Islam: Jilid II*. Bandung: Pustaka Setia.

Bernstein B 1996. *Pedagogy, Symbol Control and Identity: Theory, Research, Critique*. London: Taylor and Francis.

Bhatt, D. 2000. EFQM Excellence Model and Knowledge Management Implications.

Blackler, Frank. 1995. *Knowledge, Knowledge Work and Organizations: An Overview and Interpretation*. Sage Journals.

<https://journals.sagepub.com/doi/10.1177/017084069501600605>. Diakses 15 Desember 2017.

Bonk, C. J., & Cunningham, D. J. (1998). Searching for learner-centered, constructivist, & sociocultural components of collaborativ education learning tools. Indiana University.

Brousseau G 1997. *Theory of Didactical Situations in Mathematics*. Dordrecht: Kluwer Academic Publishers.

Brown, John Seely & Paul Duguid. 1991. *Organizational Learning and Communities-of-Practice: Toward a Unified View of Working, Learning, and Innovation*. Semantic Scholar.

<https://www.semanticscholar.org/paper/Organizational-Learning-and-Toward-a-Unified-View-Brown-Duguid/92f930c82c44515622cc04819ae2f1cdfb2746ca>. Diakses 15 Desember 2017.

- Budiningsih, C. Asri. 2005. *Belajar dan Pembelajaran*. Jakarta: Rineka Cipta.
- Budimansyah dan Komalasari. 2009. *Model Pembelajaran dan Penilaian Portofoli*. Bandung: Genesindo.
- Church, Marcy dan Andrew J. Elliot. 2001. Perceptions of classroom environment, achievement goals, and achievement outcomes. *Journal of Educational Psychology*.
https://www.researchgate.net/publication/232504190_Perceptions_of_classroom_environment_achievement_goals_and_achievement_outcomes_Journal_of_Educational_Psychology_93_43-54.
 Diakses 15 Desember 2017.
- Cohen, S. 1994. *Perceived Stress Scale*. USA: Mind Garden, Inc.
- Coleman, J.C. & Hammen, C.L. 1974. *Contemporary Psychology and Effective Behaviour*. New York: Oxford University Press.
- Clement, John dan Mary Anne Rea-Ramirez. 2008. *Role of Discrepant Questioning Leading to Model Element Modification*. Research Gate.
https://www.researchgate.net/publication/225153541_Role_of_Discrepant_Questioning_Leading_to_Model_Element_Modification. Diakses 15 Desember 2017.
- Dahar, RW. 1989. *Teori-Teori Belajar*. Jakarta: Erlangga.
- Damsar. 2011. *Pengantar Sosiologi Pendidikan*. Jakarta: Kencana Prenada Media Group.
- Danim, Sudarwan. 2006. *Agenda Pembaruan Sistem Pendidikan*. Yogyakarta: Pustaka Pelajar.
- Daradjat, Zakiah, dkk. 1984. *Ilmu Pendidikan Islam*. Jakarta: Bumi Aksara.
- Degeng, I Nyoman Sudana. 2000. *Teknologi Pendidikan, Pusat antar Universitas untuk Peningkatan dan Pengembangan Aktivitas Instruksional Universitas Terbuka*. Jakarta: Depdikbud RI Dirjen Dikti.

- Depdiknas. 2006. *Bunga Rampai Keberhasilan Guru dalam Pembelajaran (SMA, SMK, dan SLB)*. Jakarta: Depdiknas.
- Departemen Agama RI. 2007. *Al-Qur'an dan Terjemah Per-kata*. Jakarta: Sygma.
- Doolittle, P. E., & Camp, W. G. (1999). *Constructivism: The career and technical education perspective*. *Journal of Vocational and Technical Education*. 16(1) [Versi online] <http://scholar.lib.vt.edu/ejournals/JVTE/v16n1/doolittle.html>. Diakses 15 Desember 2017.
- Grainger, Jonathan & Katherine J Midgley. 2010. Re-thinking the bilingual interactive-activation model from a developmental perspective (BIA-d)
- Gredler, Margaret E. 2011. *Learning and Instruction: Teori dan Aplikasi: Edisi Keenam*. Alih Bahasa oleh Tri Bowo B.S. Jakarta: Kencana.
- Haruthaithanasan, T. 2010. *The Effect of Experiences with Constructivist instruction on Attitudes toward Democracy among Thai College Students*. Semantics Scholar.
- Huda, Miftahul. 2012. *Cooperative Learning: metode, teknik, struktur dan model penerapan*. Yogyakarta: Pustaka Pelajar.
- Hamalik, Oemar. 2006. *Proses Belajar Mengajar*. Jakarta: PT Bumi Aksara.
- Hergenhahn, B. R. dan Olson, Matthew H. 2008. *Theories of Learning (7th ed.)*. Jakarta: Prenada Media Group
- Holton. 2010. *Using Moodle to Teach Constructivist Learning Design Skills to Adult Learners*. Research Gate. https://www.researchgate.net/publication/43952640_Using_Moodle_to_Teach_Constructivist_Learning_Design_Skills_to_Adult_Learners. Diakses 15 Desember 2017.
- Ibrahim, M. dan Nur, M. 2000. *Pengajaran berdasarkan Masalah*. Surabaya: Unesa University Press.

- Ibrahim, M. 2000. *Pembelajaran Kooperatif*. Surabaya: University Press.
- Irianto, Yoyon Bahtiar. 2011. *Kebijakan Pembaruan Pendidikan: Konsep, Teori, dan Model*. Jakarta: Rajawali Pers.
- Isjoni. 2011. *Cooperative Learning: Efektivitas Pembelajaran Kelompok*. Bandung: Alfabeta.
- Johnson, Elaine B. 2002. *Contextual Teaching and Learning: What It Is and Why It Is Here to Stay*. California USA: Corwin Press.
- , 2011. *Contextual Teaching & Learning: Menjadikan Kegiatan Belajar Mengajar Mengasyikkan dan Bermakna*. Bandung: Kaifa Learning.
- Johnson D.W., Johnson R.T., Smith K.A. 1998. Cooperative Learning Returns To College: What Evidence Is There That It Works?. p. 27-35.
- Joyce, Bruce dan Weil, Marsha. 1992. *Models of Teaching*. Massachusetts: Allyn and Bacon.
- Joyce, B., Weil, M and Calhoun, E. 2009. *Models of Teaching* (Alih bahasa: Fawaid, A dan Mirza, A). Pustaka Pelajar. Yogyakarta.
- Joyce, Bruce, Marsha Weil, Emily Calhoun. 2011. *Models of Teaching: Model-Model Pengajaran*. Yogyakarta: Pustaka Pelajar.ial and Limitation. 8 (1), 17-27. (http://www.ifets.info/journals/8_1/5.pdf. Diakses 1 Maret 2013).
- Kang, Scharmann dan Noh, 2004. *Reexamining the Role of Cognitive Conflict in Science Concept Learning*. Research in Science Education, 34, 71-96.
- Kadir, Abdul, dkk. 2012. *Dasar-Dasar Pendidikan*. Jakarta: Prenada.
- Karagiorgi, Y & Symeou, L. 2005. *Translating Constructivism into Instruction Design: Potent*.

- Karlina, http://www.sdbinatalenta.com/arsipartikel/artikel_ina.pdf.
Diakses 3 Desember 2012.
- Katsir, Ibnu. 1987. *al-Jami' al-Sahih Ma'a Fath al-Bari, Kitab al-Jumua'ah al-Qura wa al-Mudun, Vol. II.* Beirut Lebanon.
- Kemp, Jerrold E. 1994. *Proses Perancangan Pengajaran (alih bahasa Marjohan).* ITB Bandung.
- Kitto, S C. Scott Reeves. Sylvain Boet. Brenda Zierler. 2009. *Interprofessional Education and Practice Guide No. 3: evaluating interprofessional education.* Journal of International Care.
<https://www.semanticscholar.org/paper/The-effects-of-experiences-with-constructivist-on-haruthaithanasan/230507930acaf9bfb976980750afb8215156a2b3#paper-header>. Diakses 15 Desember 2017.
- Komalasari, Kokom. 2011. *Pembelajaran Kontekstual: Konsep dan Aplikasi.* Bandung: Refika Aditama.
- Kusumojanto <http://lemlit.um.ac.id/wp-content/uploads/2009/07/93.pdf>: Diakses, 4 Desember 2012.
- Lubis, Satria Hadi. 2011. *Menggairakan Perjalanan Halaqah: Kiat Agar Halaqah Lebih Dahsyat Full Manfaat.* Yogyakarta: Pro You.
- Marimba, Ahmad D., 1989. *Pengantar Filsafat Pendidikan Islam.* Bandung: al-Ma'arif.
- Madjid, Nurcholish. 1992. *Islam Doktrin dan Peradaban: Sebuah Telaah Kritis tentang Masalah Keimanan, Kemanusiaan, dan Kemodernan.* Jakarta: Yayasan Wakaf Paramadina.
- Muijs, Daniel & David Reynolds. 2008. *Effective Teaching: Teori dan Aplikasi.* Yogyakarta: Pustaka Pelajar.
- Mujib dan Mudzakkir. 1998. *Ilmu Pendidikan Islam.* Jakarta: Kencana Prenada Media.
- Mudyahardjo, Redja. 2004. *Filsafat Ilmu Pendidikan, Sebuah Pengantar.* Bandung: Remaja Rosdakarya.

- Muhab, Sukro dkk. 2011. *Standar Mutu Sekolah Islam Terpadu*. Jakarta: JSIT Indonesia.
- Mosse, Julia Cleves. 1996. *Half the World a Chance: an Introduction to Gender and Development* (Diterjemahkan oleh Hartian Silawati dengan Judul Gender dan Pembangunan). Yogyakarta: Pustaka Pelajar.
- Nata, Abuddin. 2010. *Metodologi Studi Islam*. Jakarta: Rajagrafindo Persada.
- Nasution, Harun. 1979. *Islam Ditinjau dari Berbagai Aspeknya*. Jilid I. Jakarta: UI Press.
- Nieveen, N. 2007. An Introduction to Educational Design Research. *Proceedings of the Seminar Conducted at the East China Normal University, Shanghai*. November 23-26, 2007. http://www.slo.nl/downloads/2009/Introduction_20to20education20_design20research.pdf. Diakses 8 September 2014).
- , 1999. Prototyping to Reach Product Quality. In Jan Van den Akker, R.M Branch, K. Gustafson, N. Nieveen, & Tj. Plomp. *Design Approaches and Tools in Education and Training*. Dordrecht, The Netherlands: Kluwer Academic Publisher.
- Nur dan Dewi, 2001. fkip.uns.ac.id/index.php/bio/article/download/39/27; Diakses, 4 Desember 2012.
- Nurdin. 2007. *Model Pembelajaran Matematika yang Menumbuhkan Kemampuan Metakognitif untuk Menguasai Bahan Ajar*. Disertasi. Surabaya: Universitas Negeri Surabaya. Program Pascasarjana. Program Studi pendidikan Matematika.
- Ormrod. Jeanne Ellis. 2008. Psikologi Pendidikan. Jakarta: Penerbit Erlangga
- Ormrod. Jeanne Elis. 2009. Psikologi Pendidikan: Membantu Siswa Tumbuh dan Berkembang. Edisi Keenam. Jakarta: Penerbit Erlangga.

- Plomp, T & Nieveen, N. 2007. An Introduction to Educational Design Research. *Proceedings of the Seminar Conducted at the East China Normal University, Sanghai*. November 23-26, 2007. http://www.slo.nl/downloads/2009/Introduction_20to20education_20design20research.pdf. Diakses 16 Agustus 2014).
- Prawat, R. S., & Floden, R. E. (1994). *Philosophical perspectives on constructivist views of learning*. *Educational Psychology*, 29(1), 37-48. Erick Database. <https://files.eric.ed.gov/fulltext/EJ903846.pdf>. Diakses 15 Desember 2017.
- Pujiati <http://luluwikar.files.wordpress.com/2010/12/peningkatan-motivasi-ketun-tasan-belajar.pdf>: Diakses, 4 Desember 2012.
- Purwanto, M. Ngalm. 2009. *Ilmu Pendidikan Teoretis dan Praktis*. Bandung: Remaja Rosdakarya.
- Pribadi, Benny A. 2009. *Model Desain Sistem Pembelajaran*. Jakarta: Dian Rakyat.
- Razak, Nasruddin, 1977. *Dienul Islam Penafsiran Kembali Islam sebagai Suatu Aqidah dan Way of Life*. Bandung: al-Ma'arif.
- Reigeluth, M. Charles. 1999. *Instructional Design Theories and Models*. New Jersey: Lawrence Associates, Publishers.
- Republik Indonesia. 2003. *Undang-Undang Sistem Pendidikan Nasional*. Jakarta: Sinar Grafika.
- , 2005. *Undang-Undang Guru dan Dosen*. Jakarta: Sinar Grafika.
- Rochmad, 2011. *Model Pengembangan Perangkat Pembelajaran Matematika*. Jurusan Matematika FMIPA, UNNES. Pp 1-18.
- Rusman. 2011. *Model-Model Pembelajaran: Mengembangkan Profesionalisme Guru*. Jakarta: Rajawali Pers.

- Sagala, Syaiful. 2013. *Konsep dan Makna Pembelajaran*. Bandung: Alfabeta.
- Santayasa, I Wayan. 2007. Landasan Konseptual Media Pembelajaran. Prosiding Workshop Media Pembelajaran. Bali: Universitas Pendidikan Ganesha.
- Santrock, J. W. 2004. *Live-Span Development: Perkembangan Masa Hidup*. Jakarta: Erlangga.
- Santrock, John W. 2008. *Psikologi Pendidikan: Edisi Kedua*. Jakarta: Kencana
- Sa'ud, Udin Syaefudin. 2009. *Inovasi Pendidikan*. Bandung: Alfabeta.
- Shihab, M. Quraish. 2009. *Tafsir al-Misbah*. Jakarta: Lentera Hati.
- Shuell T. 1996. Teaching and learning in a classroom context. In: D Barliner, R Calfee (Eds.): *Handbook of Educational Psychology*. New York: Macmillan, pp. 726 – 764.
- Shumba, A & Regis Chireshe. 2011. *Teaching as a Profession in Zimbabwe: "Are Teachers Facing a Motivation Crisis?"*. Journal of Science.
- Slameto. 2003. *Belajar dan Faktor-Faktor yang Mempengaruhinya*. Jakarta: Rineka Cipta.
- Slavin, R. E. 1996. *Research For The Future Research On Cooperative Learning And Achievement: What We Know, What We Need To Know*. Contemporary Educational Psychology. Johns Hopkins University 21, 43–69 (1996).
- Slavin, R. E. 2005. *Cooperative Learning: teori, riset dan praktik*. Bandung: Nusa Media.
- Soekamto, T. 1993. *Perancangan dan Pengembangan Sistem Instruksional*. Jakarta. Penerbit Intermedia.
- Soekanto, Soerjono. 1990. *Sosiologi Suatu Pengantar*. Jakarta: Raja Grafindo Persada.
- Soleha dan Rada. 2011. *Ilmu Pendidikan Islam*. Bandung: Alfabeta.

- Subratha (http://www.freewebs.com/santyasa/Lemlit/PDF_Files/PENDIDIKAN/ DESEMBER 2007/Subratha.pdf, Diakses, 4 Desember 2012.
- Sudjana, Nana. 2009. *Penilaian Hasil Proses Belajar Mengajar*. Bandung: Remaja Rosdakarya.
- Sugiyono, 2013. *Metode Penelitian Pendidikan: Pendekatan Kuantitatif, Kualitatif, dan R & D*. Bandung: Alfabeta.
- Sukardjo dan Komaruddin. 2010. *Landasan Pendidikan: konsep dan aplikasinya*. Jakarta: Rajawali Pers.
- Sumanto, Wasti & Hendyat Soetopo, 1982. *Sosiologi Pendidikan* (Jakarta: Rineka Cipta.
- Suparman, M. Atwi. 2012. *Desain Instruksional Modern*. Jakarta: Erlangga.
- Suparno, Paul, 1997. *Filsafat Konstruktivisme Dalam Pendidikan*, Yogyakarta: Kanisius.
- Suprayekti. <http://www.bpkpenabur.or.id/files/Hal.88-92%20Strategi%20Penyampaian.pdf>: Diakses, 20 Mei 2014.
- Susanti. *Pelangi ilmu.jurnal.unesa.ac.id/.../jurnal/Artikel_Pelangi__Arik_Susa...*, Diakses, 20 Mei 2014.
- al-Syaibani, O. Muhammad al-Toumi. 1979. *Falsafah Pendidikan Islam*, terj. Hasan Langgulung. Jakarta: Bulan Bintang.
- Tafsir, Ahmad, 2000. *Ilmu Pendidikan dalam Perspektif Islam*. Bandung: Remaja Rosdakarya.
- Thiagarajan, S. Semmel, DS. Semmel, M. 1974. *Instructional Development for Training Teachers of Exceptional Children*. A Source Book. Blomimgtn: central for innovation on teaching the handicapped.
- Tim Redaksi Kamus Besar Bahasa Indonesia, *Kamus Besar Bahasa Indonesia Edisi Ketiga*. Jakarta: Balai Pustaka.
- Trianto. 2011. *Mendesain Model Pembelajaran Inovatif-Progresif*. Jakarta: Kencana Prenada Group.

- , 2012. *Model Pembelajaran Terpadu: Konsep, Strategi, dan Implementasinya dalam Kurikulum Tingkat Satuan Pendidikan (KTSP)*. Jakarta: Bumi Aksara.
- Uno, Hamzah B. 2012. *Model Pembelajaran: Menciptakan Proses Belajar Mengajar yang Kreatif dan Efektif*. Jakarta: Bumi Aksara.
- Uno, Hamzah B. dan Mohamad, Nurdin. 2011. *Belajar dengan Pendekatan PAILKEM*. Jakarta: Bumi Aksara.
- UIN Alauddin Makassar, 2007. *Kurikulum Tahun 2007*.
- Wahidmurni, dkk., 2010. *Evaluasi Pembelajaran: Kompetensi dan Praktik*. Yogyakarta: Nuha Letera.
- Warsita, B., 2008. *Teori Belajar Robert M. Gagne dan Implikasinya pada Pentingnya Pusat Belajar*. Jurnal Teknodik. XII (1), 65-76.
- Wenger. E & Snyder. 2000. Communities of Practice: The Organizational Frontier. Semantic Scholar. <https://www.semanticscholar.org/paper/Communities-of-Practice%3A-The-Organizational-Wenger-Snyder/3a3f02dac5fc83e8a75eeff80b2f12697b6dfe3d>. Diakses 15 Desember 2017.
- Widyoko, S. Eko Putro. 2013. *Teknik Penyusunan Instrumen Penelitian*. Yogyakarta: Pustaka Pelajar. Widyoko, S. Eko Putro. 2013.
- Hake Ricard 1999. *Analizing Change/Gain Scores*. Woodlang Hills: Dept. of Physics Indiana University.
- Wang, Q. 2008. A Generic Model for Guiding the Integration of ICT into Teaching and Learning. *Innovation in Education and Teaching International*. 45(2), 411-419. (<http://www.tandfonline.com/loi/remi20>, Diakses 2 Maret 2014).
- Woolfolk, Anita, 2009. *Educational Psychology: active learning edition*. Yogyakarta: Pustaka Pelajar.

BIOGRAFI PENULIS

Usman, lahir di Pomalaa 08 Agustus 1973. Alumni Program Doktoral pada PPs Universitas Negeri Makassar, Prodi Ilmu Pendidikan. Dosen Tetap pada Program Studi Pendidikan Agama Islam Fakultas Tarbiyah dan Keguruan UIN Alauddin Makassar. Penulis memiliki karya ilmiah dalam bentuk buku: (1) *Menguak Tabir Fungsi DPRD Pasca Amandemen UUD 1945*, diterbitkan oleh Alauddin Press, tahun 2010; (2) *Pendidikan Pancasila dan Kewarganegaraan*, diterbitkan oleh Alauddin University Press, tahun 2012. Di samping itu, penulis memiliki karya tulis ilmiah dalam bentuk hasil penelitian, jurnal nasional.

Bahraeni, lahir di Erekeke Bulukumba 01 Mei 1973. Alumni Program Magister pada PPs Universitas Islam Negeri Alauddin Makassar, Prodi Pendidikan Agama Islam. Tenaga Kependidikan pada Fakultas Tarbiyah dan Keguruan UIN Alauddin Makassar. Tesis penelitian berjudul “Pengembangan Bahan Ajar Ilmu Pendidikan Islam berbasis Model Pembelajaran Kooperatif Tipe *Jigsaw* pada Fakultas Tarbiyah dan Keguruan UIN Alauddin Makassar”.

Model pembelajaran kooperatif berorientasi Islami disingkat MKI merupakan model pembelajaran yang berpusat pada siswa/mahasiswa atau student centered learning. Model ini menganut paradigma pembelajaran konstruktivis yang disusun berdasarkan model pembelajaran kooperatif tipe jigsaw. Disamping itu, model pembelajaran kooperatif berorientasi Islami disusun dengan prinsip rasional berdasarkan landasan teori-teori pembelajaran kooperatif yang berorientasi Islami. Komponen dan petunjuk penggunaannya dikembangkan berdasarkan analisis pengkajian yang dilakukan, baik secara teoritis, maupun secara empiris. Model MKI dikembangkan berlandaskan paradigma pembelajaran kooperatif dengan prinsip dasar sebagai berikut: (1) interpendensi positif (positive interdependence); (2) interaksi promotif (promotive interaction); (3) akuntabilitas individu (individual accountability); (4) keterampilan interpersonal dan kelompok kecil (interpersonal and small-group skill); dan (5) pemrosesan kelompok (group processing).



Alamat:

UPT Perpustakaan UIN Alauddin Makassar
Jl. H. M. Yasin Limpo No. 63
Romangpolong, Samata,
Kabupaten Gowa

ISBN 978-602-328-427-6

