

**MANAJEMEN HATI PERSPEKTIF HADIS NABI
MUHAMMAD SAW**



TESIS

Diajukan Untuk Memenuhi Salah Satu Syarat Memperoleh Gelar Master Agama
(M.Ag) dalam Bidang Ilmu Hadis pada Pascasarjana
UIN Aauddin Makassar

Oleh:

UNIVERSITAS ISLAM NEGERI

ALAUDDIN
MAKASSAR

M. Yusuf Assagaf

80700217006

Promotor : Prof. Dr. H. Abustani Ilyas, M.Ag.
Ko-Promotor : Dr. Tasmin Tangngareng, M.Ag.
Penguji I : Dr. H. Andi Darusalam, M.Ag.
Penguji II : Dr. La Ode Ismail Ahmad, M.Th.I.

PROGRAM PASCASARJANA
UNIVERSITAS NEGERI (UIN) ALAUDDIN MAKASSAR

2021

PERNYATAAN KEASLIAN TESIS

Mahasiswa yang bertanda tangan di bawah ini:

Nama : M. Yusuf Assagaf
Nim : 80700217006
Tempat/Tgl. Lahir : Maros, 14 Agustus 1994
Konsentrasi : Ilmu Hadis
Program : Magister (S2)
Alamat : Jln. Mustafa Dg. Bunga, Romang Polong.
Judul : *Manajemen Hati Perspektif Hadis Nabi Muhammad SAW*

Menyatakan dengan sesungguhnya dan penuh kesadaran bahwa tesis ini benar adalah hasil karya sendiri. Jika di kemudian hari terbukti bahwa karya ini merupakan duplikat, tiruan, plagiat atau dibuat oleh orang lain, sebagian atau seluruhnya, maka tesis dan gelar yang diperoleh karenanya batal demi hukum.

UNIVERSITAS ISLAM NEGERI
ALAUDDIN
MAKASSAR

Samata, 1 Januari 2021

Peneliti,



M. Yusuf Assagaf
Nim: 80700217006

PENGESAHAN TESIS

Tesis yang berjudul, “*Manajemen Hati Perspektif Hadis Nabi Muhammad SAW*”, yang disusun oleh M. Yusuf Assagaf, NIM: 30700113028, mahasiswa pada Program Pascasarjana UIN Alauddin Makassar, telah diuji dan dipertahankan dalam **Ujian Akhir Tesis** yang diselenggarakan pada hari Jum’at, tanggal 14 Agustus 2020 M, dinyatakan telah diterima sebagai salah satu syarat untuk memperoleh gelar Master Agama (M.Ag.) dalam bidang Ilmu Hadis.

Demikian persetujuan ini diberikan untuk proses lebih lanjut.

DEWAN PENGUJI:

Penguji I: Dr. H. Andi Darusalam, M.Ag.

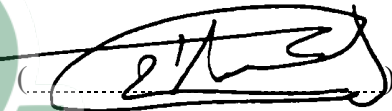

Penguji II: Dr. La Ode Ismail Ahmad, M.Th.I.

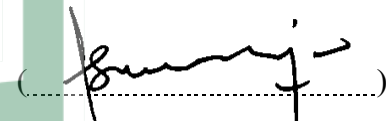

Promotor: Prof. Dr. H. Abustani Ilyas, M.Ag.

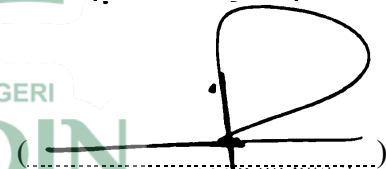

Ko-Promotor: Dr. Tasmin Tangngareng, M.Ag.



Samata, 1 Januari 2021

Diketahui oleh:
Direktur Pascasarjana

UIN Alauddin Makassar, d



Prof. Dr. H. M. Galib M. M.A
NIP. 195910011987031004

KATA PENGANTAR

بِسْمِ اللَّهِ الرَّحْمَنِ الرَّحِيمِ

الْحَمْدُ لِلَّهِ الَّذِي جَعَلَ الْقُرْآنَ كِتَابًا حَتَمَ بِهِ الْكُتُبَ وَأَنْزَلَهُ عَلَى نَبِيِّ حَتَمَ بِهِ الْأَنْبِيَاءَ بِدِينٍ عَامٍ خَالِدٍ حَتَمَ بِهِ الْأَدْيَانَ الَّذِي بِنِعْمَتِهِ تَمُّ الصَّالِحَاتُ وَبِفَضْلِهِ تَنْزَلُ الْخَيْرَاتُ وَالْبَرَكَاتُ وَبِتَوْفِيقِهِ تَتَحَقَّقُ الْمَقَاصِدُ وَالْعَايَاتُ. أَشْهَدُ أَنْ لَا إِلَهَ إِلَّا اللَّهُ وَحْدَهُ لَا شَرِيكَ لَهُ وَأَشْهَدُ أَنَّ مُحَمَّدًا عَبْدُهُ وَرَسُولُهُ وَصَلَّى اللَّهُ عَلَى مُحَمَّدٍ وَعَلَى آلِهِ وَأَصْحَابِهِ أَجْمَعِينَ، أَمَا بَعْدُ.

Puji syukur kehadiran Allah swt. karena atas petunjuk, taufik, cahaya ilmu dan rahmat-Nya sehingga penelitian ini dapat terwujud dengan judul ***“Manajemen Hati Perspektif Hadis Nabi Muhammad SAW”***. Tesis ini diajukan guna memenuhi syarat dalam penyelesaian pendidikan pada Program Magister Pascasarjana Universitas Islam Negeri (UIN) Alauddin Makassar.

Upaya penulisan Tesis ini telah dilakukan secara maksimal, sehingga peneliti dengan senang hati menerima semua koreksi dan saran-saran demi perbaikan dan kesempurnaannya.

Tesis ini, tidak terlepas dari dukungan berbagai pihak yang turut memberikan andil, baik secara langsung maupun tidak langsung, baik dengan moral maupun material. Oleh karena itu, sepatutnya mengucapkan rasa syukur, terima kasih dan penghargaan yang sebesar-besarnya kepada yang terhormat:

1. Pertama-tama peneliti menyampaikan ucapan terima kasih yang terdalam dan tulus kepada kedua orang tua peneliti yakni, ayahanda H. Andi Ibrahim Assagaf dan ibunda Hj. Syarifah Nurasia yang senantiasa merawat dan mendidik peneliti dari kecil hingga sekarang. Peneliti menyadari bahwa ucapan terima kasih tidak akan sebanding dengan pengorbanan yang telah dilakukan oleh keduanya. Demikian pula kepada saudara/i peneliti Syamsul Bakhtiar Assagaf, Sy. Sahariah Assagaf, Sy.

Sartika Assagaf, Sy. Sukmawati Assagaf, S. Mustamal Assagaf, Sy. Silviana Assagaf dan Sy. Syahrani Assagaf yang senantiasa memberikan dukungan dan semangat dalam proses pendidikan peneliti.

2. Prof. H. Hamdan, M.A. Ph.D selaku Rektor UIN Alauddin Makassar dan Prof. Dr. H. Mardan, M.Ag., Dr. H. Wahyuddin Naro, Prof. Dr. H. Darussalam Syamsuddin, M.Ag dan Dr. H. Kamaluddin Abunawas, M.Ag masing-masing sebagai Wakil Rektor I, II, III dan IV.
3. Direktur Pascasarjana UIN Alauddin Makassar, Prof. Dr. H. Muhammad Galib, M. M.A. dan Wakil Direktur Pascasarjan Dr. H. Andi Aderus, Lc. M.A. beserta jajarannya pada Pascasarjana UIN Alauddin Makassar, yang telah memberikan kesempatan dengan segala fasilitas dan kemudahan untuk menyelesaikan studi pada Pascasarjana UIN Alauddin Makassar.
4. Prof. Dr. H. Abustani Ilyas, M.Ag. bersama Dr. Tasmin Tangngareng, M.Ag. selaku promotor dan ko-promotor, yang secara langsung memberikan bimbingan, arahan dan saran-saran berharga kepada peneliti sehingga tulisan ini dapat terwujud.
5. Dr. H. Andi Darusalam, M.Ag. besersama Dr. La Ode Ismail Ahmad, M.Th.I. selaku penguji I dan II pada tesis ini yang telah menguji, mengkritisi dan mengarahkan peneliti sehingga tulisan ini layak menjadi sebuah karya ilmiah.
6. Para Guru Besar dan Dosen Pascasarjana UIN Alauddin Makassar yang tidak dapat disebut namanya satu persatu, yang telah banyak memberikan kontribusi ilmiah sehingga dapat membuka cakrawala berpikir selama masa studi.

7. Seluruh pegawai dan staf Pascasarjana UIN Alauddin Makassar yang telah membantu memberikan pelayanan administrasi maupun informasi dan kemudahan-kemudahan lainnya selama menjalani studi.
8. Kepada semua pihak yang tidak sempat peneliti sebutkan namanya satu persatu yang sering diajak berdiskusi dengan memberikan banyak inspirasi yang berkaitan dengan penelitian ini.

Akhirnya, terima kasih kepada semua pihak yang tidak sempat disebutkan namanya satu persatu, semoga bantuan yang telah diberikan bernilai ibadah. Semoga Allah swt. senantiasa meridai semua amal usaha yang telah dilaksanakan dengan penuh kesungguhan serta keikhlasan. Selanjutnya Semoga Allah swt. merahmati dan memberkati semua upaya berkenan dengan penulisan tesis ini sehingga bernilai ibadah dan bermanfaat bagi diri pribadi, akademisi dan masyarakat secara umum sebagai bentuk pengabdian terhadap bangsa dan negara dalam dunia pendidikan seraya berdoa:

رَبِّ أَوْزِعْنِي أَنْ أَشْكُرَ نِعْمَتَكَ الَّتِي أَنْعَمْتَ عَلَيَّ وَعَلَىٰ وَالِدَيَّ وَأَنْ أَعْمَلَ صَالِحًا تَرْضَاهُ وَأُدْخِلْنِي
بِرَحْمَتِكَ فِي عِبَادِكَ الصَّالِحِينَ. آمِينَ يَا رَبَّ الْعَالَمِينَ.

Wa al-salāmu ‘alaikum wa rahmatullah wa barakātuh

Samata, 1 Januari 2021

Peneliti,



M. Yusuf Assagaf
Nim: 80700217006

DAFTAR ISI

SAMPUL / JUDUL.....	i
PERNYATAAN KEASLIAN TESIS.....	ii
PENGESAHAN TESIS	iii
KATA PENGANTAR	iv
DAFTAR ISI.....	vii
PEDOMAN TRANSLITERASI.....	viii
ABSTRAK.....	xiii
BAB I PENDAHULUAN	
A. Latar Belakang Masalah.....	1-7
B. Rumusan Masalah.....	7-8
C. Pengertian Judul dan Ruang Lingkup Pembahasan	8-10
D. Kajian Pustaka.....	10-14
E. Kerangka Teori.....	14-16
F. Metodologi Penelitian.....	16-22
G. Tujuan dan Kegunaan Penelitian.....	22-23
BAB II TINJAUAN TEORETIS	
A. Defenisi Hati.....	24-32
B. Struktur Hati dan Fungsinya.....	32-42
C. Kaedah Kesahihan Hadis.....	42-53
D. Kaedah <i>al-Jarh wa al-Ta'dil</i>	53-57
BAB III HADIS-HADIS TENTANG MANAJEMEN HATI	
A. Identifikasi Hadis-hadis tentang Manajemen Hati.....	58-59
B. Penelusuran (<i>Takhri</i>) Hadis-hadis tentang Manajemen Hati.....	60-195
BAB IV ANALISIS KANDUNGAN HADIS-HADIS MANAJEMEN HATI	
A. Hakikat Hati Menurut Hadis.....	196-206
B. Kebolehan Memanaj Hati Menurut Hadis	206-211
C. Langkah-langkah Manajemen Hati menurut Hadis	211-230
BAB V PENUTUP	
A. Kesimpulan	231-232
B. Implikasi	232
DAFTAR PUSTAKA.....	233-239

PEDOMAN TRANSLITERASI

1. Konsonan

ب	=	B	س	=	S	ك	=	K
ت	=	T	ش	=	Sy	ل	=	L
ث	=	Ṡ	ص	=	Ṣ	م	=	M
ج	=	J	ض	=	Ḍ	ن	=	N
ح	=	Ḥ	ط	=	Ṭ	و	=	W
خ	=	Kh	ظ	=	Ẓ	ه	=	H
د	=	D	ع	=	‘A	ي	=	Y
ذ	=	Ẓ	غ	=	G			
ر	=	R	ف	=	F			
ز	=	Z	ق	=	Q			

Hamzah (ء) yang terletak di awal kata mengikuti vokalnya tanpa diberi tanda apa pun. Jika ia terletak di tengah atau di akhir, maka ditulis dengan tanda (’).

2. Vokal

Vokal bahasa Arab, seperti vokal bahasa Indonesia, terdiri atas vokal tunggal atau monoftong dan vokal rangkapat audiftong.

Vokal tunggal bahasa Arab yang lambangnya berupa tanda atau harakat, transliterasinya sebagai berikut:

Tanda	Nama	Huruf Latin	Nama
َ	<i>fathah</i>	a	a
ِ	<i>kasrah</i>	i	i
ُ	<i>ḍammah</i>	u	u

Vokal rangkap bahasa Arab yang lambangnya berupa gabungan antara harakat dan huruf, transliterasinya berupa gabungan huruf, yaitu:

Tanda	Nama	Huruf Latin	Nama
َئِ	<i>fathah dan ya</i>	ai	a dan i
َؤ	<i>fathah dan wau</i>	au	a dan u

Contoh:

حُمَيْدٌ : *ḥumaid*

قَوْلٌ : *qaul*

3. Maddah

Maddah atau vokal panjang yang lambangnya berupa harkat dan huruf, transliterasinya berupa huruf dan tanda, yaitu:

Harkat dan Huruf	Nama	Huruf dan Tanda	Nama
َ... اَ...	<i>fathah dan alif atau ya</i>	ā	a dan garis di atas
ِ	<i>Kasrah dan ya</i>	ī	i dangaris di atas
ُ	<i>ḍamah dan wau</i>	ū	u dan garis di atas

Contoh:

مَاتَ : *māta*

رَمَى : *ramā*

ضَعِيفٌ : *ḍa'īf*

يَمُوتُ : *yamūtu*

4. *Syaddah (Tasydīd)*

Syaddah atau *tasydīd* yang dalam sistem tulisan Arab dilambangkan dengan sebuah tanda *tasydīd* (ّ), dalam transliterasi ini dilambangkan dengan perulangan huruf (konsonan ganda) yang diberi tanda *syaddah*.

Contoh:

صَحَّح : *ṣaḥḥaha* دَجَّالٌ : *dajjāl* وَضَّاعٌ : *waḍḍāʿ*

5. Kata Sandang

Kata sandang dalam sistem tulisan Arab dilambangkan dengan huruf ال (*alif lam maʿarifah*). Dalam pedoman transliterasi ini, kata sandang ditransliterasi seperti biasa, al-, baik ketika ia diikuti oleh huruf syamsiah maupun huruf qamariah. Kata sandang tidak mengikuti bunyi huruf langsung yang mengikutinya. Kata sandang ditulis terpisah dari kata yang mengikutinya dan dihubungkan dengan garis mendatar (-).

Contohnya:

الصَّحِيح : *al-ṣaḥīḥ* (bukan *as-saḥīḥ*) الضَّعِيف : *al-ḍaʿīf* (bukan *aḍ-ḍaʿīf*)

6. *Hamzah*

Aturan transliterasi huruf hamzah menjadi apostrof (') hanya berlaku bagi hamzah yang terletak di tengah dan akhir kata. Namun, bila hamzah terletak di awal kata, ia tidak dilambangkan, karena dalam tulisan Arab ia berupa alif.

Contohnya:

شَاء : *Syā'a* شَيْءٌ : *syai'un*

7. Penulisan Kata Arab yang Lazim digunakan dalam Bahasa Indonesia

Kata, istilah atau kalimat Arab yang ditransliterasi adalah kata, istilah atau kalimat yang belum dibakukan dalam bahasa Indonesia. Kata, istilah atau

kalimat yang sudah lazim dan menjadi bagian dari pembendaharaan bahasa Indonesia, atau sudah sering ditulis dalam tulisan bahasa Indonesia, tidak lagi ditulis menurut cara transliterasi di atas. Misalnya kata *al-Qur'an* (dari *al-qur'ān*), *Sunnah*, *hadis*, dan *khusus*. Namun, bila kata-kata tersebut menjadi bagian dari satu rangkaian teks Arab, maka mereka harus ditransliterasi secara utuh.

Contoh:

Da'īf al-ḥadis

Al-Sunnah qabl al-tadwīn

8. *Lafz al-Jalālah* (الله)

Kata “Allah” yang didahului partikel seperti huruf *jarr* dan huruf lainnya atau berkedudukan sebagai *muḍāf ilaih* (frasa nominal), ditransliterasi tanpa huruf hamzah.

Contoh:

عَبْدُ اللَّهِ ‘*abdullāh*

عُبَيْدُ اللَّهِ ‘*ubaidillāh*

9. Huruf Kapital

Walau sistem tulisan Arab tidak mengenal huruf kapital (*All Caps*), dalam transliterasinya huruf-huruf tersebut dikenai ketentuan tentang penggunaan huruf kapital berdasarkan pedoman ejaan Bahasa Indonesia yang berlaku (EYD). Huruf kapital, misalnya, digunakan untuk menuliskan huruf awal nama diri (orang, tempat, bulan) dan huruf pertama pada permulaan kalimat. Bila nama diri didahului oleh kata sandang (al-), maka yang ditulis dengan huruf capital tetap huruf awal nama diri tersebut, bukan huruf awal kata sandangnya. Jika terletak pada awal kalimat, maka huruf A dari kata sandang tersebut menggunakan huruf kapital (Al-). Ketentuan yang sama juga berlaku untuk huruf awal dari judul referensi yang didahului oleh kata sandang al-, baik ketika ia ditulis dalam teks

maupun dalam catatan rujukan (CK, DP, CDK, dan DR).

Contoh:

Al-Mustadrak ‘alaal-Ṣahīḥain *Ibn Ḥajr Al-‘Asqānī*

10. Daftar Singkatan

Beberapa singkatan yang dibakukan adalah:

swt. = *subḥānahū wa ta‘ālā*

saw. = *ṣallallāhu ‘alaihi wa sallam*

a.s. = *‘alaihi al-salām*

r.a. = *raḍiyallahu ‘anhu / ‘anha*

H = Hijriah

M = Masehi

w. = Wafat tahun

QS. .../...: 4 = QS al-Baqarah / 2: 4 atau Ali ‘Imrān/3:4



ABSTRAK

Nama : M. Yusuf Assagaf
NIM : 80700217006
Judul Tesis : Manajemen Hati Perspektif Hadis Nabi Muhammad SAW

Pokok masalah dalam penelitian ini adalah bagaimana hadis-hadis tentang manajemen hati. Adapun sub masalah yang dipecahkan dalam penelitian ini adalah: 1) Bagaimana kualitas hadis-hadis Manajemen hati, 2) Bagaimana hakikat hati menurut hadis Nabi dan 3) Bagaimana langkah-langkah manajemen hati menurut hadis. Sedangkan tujuan penelitian ini adalah untuk: 1) Menjelaskan kualitas hadis-hadis yang terkait dengan manajemen hati, sehingga dapat menjadi hujjah dalam menjaga dan memelihara hati, 2) Mengetahui hakikat hati menurut hadis dan 3) Mengetahui langkah-langkah manajemen hati berdasarkan hadis Nabi saw.

Untuk menjawab permasalahan di atas, peneliti menggunakan pendekatan multidisipliner, yaitu pendekatan ilmu hadis, tasawwuf, psikologi dan sains. Penelitian ini tergolong *library research*, data dikumpulkan dengan mengutip, menyadur dan menganalisis isi (*content analysis*) terhadap literatur yang representatif dan mempunyai relevansi dengan masalah yang dibahas, kemudian mengulas dan menyimpulkannya.

Hasil penelitian ini menunjukkan bahwa; 1) Hadis-hadis yang berkaitan dengan manajemen hati terdapat 7 hadis, yaitu; a) terdapat noda hitam pada hati manusia setiap berbuat dosa, b) perkara halal dan haram telah jelas batasannya, c) Allah hanya melihat hati manusia, d) hati dapat berubah kapan saja, e) setan mengalir di pembuluh darah, f) banyak tertawa mematikan hati, serta g) kebaikan menenangkan hati. Hadis-hadis tersebut berkualitas sahih, baik dari segi sanad maupun matan dan diriwayatkan secara makna. 2) Hakikat hati menurut hadis ialah segumpal daging yang secara fisik berbentuk lonjong dan dimaknai dengan jantung sebagai pusat penggerak seluruh organ tubuh, sedangkan secara batin hati merupakan penentu baik atau buruknya perbuatan dan merupakan pusat penilaian Allah terhadap kualitas manusia. Dan 3) langkah-langkah manajemen hati meliputi 5 hal; a) memelihara diri dari dosa kecil ataupun dosa besar, b) senantiasa melakukan perbuatan baik, c) menghindari tertawa secara berlebihan, d) waspada dari gangguan-gangguan setan, dan e) senantiasa berdoa kepada Allah agar hati istiqamah dalam agama dan ketataan.

Tesis ini diharapkan dapat menambah pemahaman masyarakat luas bahwa hati memiliki peranan yang amat penting dalam hal baiknya kualitas jasad dan perbuatan manusia, utamanya untuk mencapai derajat manusia terbaik yang telah disebutkan pada QS al-Hujurat/49: 13. Selain itu, tesis ini juga diharapkan dapat menjadi sumbangsi ilmiah untuk para akademisi, baik dalam hal khasanah keilmuan maupun penelitian yang terkait dengan penelitian ini.



ABSTRACT

Name : M. Yusuf Assagaf
Reg. Number : 80700217006
Thesis Tittle : The Management of Soul from the Perspective of Prophet Muhammad's Hadiths.

The major objective of this study was to investigate hadiths related to the management of soul. The research problems of this study consisted of three: 1) How is the quality of the hadiths related to the management of soul? 2) How is the nature of the soul according to the hadith of the Prophet? and 3) What are the steps in managing the soul according to the prophet's hadith?. Based on the research questions above, this research was conducted with three main purposes: 1) To explain the quality of hadiths related to the management of soul in which the hadiths could be used as *hujjah* or references by muslims in managing their soul; 2) to understand the nature of the soul according to the prophet's hadiths and 3) to understand the steps of the management of soul based on the prophet's hadiths.

In order to answer the research problems being asked, the researcher employed a multidisciplinary approach namely the hadith, the tasawwuf, the psychology, and the scientific approaches. This research was classified as a library research where the data of the research were collected by quoting, adapting, and analyzing the relevant and representative literature by using content analysis. The reviews and conclusions were further conducted and drawn.

The results of this study indicated that: 1) There were 7 hadiths related to the management of soul indicated by the researcher. Those hadiths discussed various themes and issues such as: a) The sin of the believer that could give a black spot on his/her heart, b) The hadith that give clear boundaries between the halal and the haram, c) The human's soul that has important positions on the judgment of Allah, d) the heart that could change at any time, e) The evil that flow in the humans' veins, f) the loud laughs that could numb the soul, and g) the kindness that could calm the heart. These hadiths were valid in terms of their *sanad* and *matan*, and they were narrated based on the contexts of their meanings. 2) According to these hadiths, the heart is a lump of flesh which is oval in shape. In terms of the physical appearance, the heart is a part of human organs which becomes a driving center for all organs of the body. In terms of the soul, the heart is both as the human's feeling that determines good and bad deeds of humans. Allah's judgement on human quality was to be based on human's heart and soul. 3) The stages of human's soul management consisted of 5, namely; a) avoiding self from small sins or big sins, b) persistently doing the good deeds, c) avoiding the excessive laugh, d) being aware of satan's temptation, and e) persistently praying to Allah to get an *istiqomah* heart and soul.

As implications, this thesis is expected to increase people's understanding on the importance of heart and soul in determining the human actions, particularly to achieve the best level of human as has been mentioned in QS al-Hujurat/49: 13. In addition, the results of this study are also expected to contribute scientifically for academics both for the scientific knowledge and for the future research.



غ

إسم الباحث : محمد يوسف الشغاف

رقم التسجيل : 80700217006

عنوان الرسالة : إدارة القلب في منظور أحاديث النبي محمد صلى الله عليه وسلم

المشكلة الأساسية المطروحة من خلال هذه الرسالة هي كيف كانت الأحاديث المتعلقة بإدارة القلب، وفصلت إلى بضع مشكلات فرعية، أولاها: ما نوعية الأحاديث المتعلقة بإدارة القلب، وثانيها: ما حقيقة القلب وفقا للأحاديث النبوية، وثالثها: ما هي الخطوات التي تسيير عليها إدارة القلب وفقا للأحاديث النبوية. والأهداف المنشودة من هذا البحث هي: (1) بيان نوعية الأحاديث المتعلقة بإدارة القلب، حتى يمكن أن تكون حجة في حفظ القلب وحمايته، (2) الإلمام بحقيقة القلب وفقا للأحاديث المذكورة، (3) التعرف على الخطوات التي تسيير عليها إدارة القلب وفقا لأحاديث النبي صلى الله عليه وسلم.

وللرد على المشكلات المذكورة، استخدم الباحث المدخل المتعدد التخصصات وذلك يشمل مدخل علم الحديث، والمداخل الصوفي والنفسي والعلمي؛ فهذا البحث يمثل في الدراسة المكتبية حيث يتم تجميع بياناته عن طريق الاقتباس والاقتطاف وتحليل المحتوى نحو المراجع المتصلة والتي لها التناسب مع المشكلات المدروسة، ثم قام الباحث بتحليلها واستنتاجها.

ودلت نتائج البحث على: (1) أن الأحاديث المتصلة بإدارة القلب هي: (أ) وجود النكته في قلب كل من ارتكب الذنوب، (ب) أن القلب بين الحرام وكذلك وحدودهما، (ت) إنما ينظر الله إلى قلوب الناس، (ث) أن القلب يمكنه التغيير في كل لحظة، (ج) أن الشيطان يجري في جسم الإنسان مجرى الدم، (ح) أن كثرة الضحك تميم القلب، (خ) أن الحسنة طمانينة؛ فهذه الأحاديث تحظى بدرجة الصحة، سواء من ناحية السند أم من ناحية المتن وقد تم روايتها معنويا، (2) أن حقيقة القلب وفقا للأحاديث النبوية قطعة لحم ببيضاوية الشكل وهي تكون بمعنى القلب كمحرك مركزي لجميع أعضاء الجسم، وهي باطنيا تمثل ما يُستحسن أو ما يُستقبح من الأفعال، وبه يقيم الله نوعية الإنسان، (3) أن خطوات إدارة القلب خمسة، أولاها: حماية النفس من ارتكاب الذنوب كبيرا أو صغيرا، وثانيها: القيام بفعل الخيرات دائما، وثالثها: التحفظ من الإفراط في الضحك، ورابعها: التنبيه من وساوس الشيطان، وخامسها: الإكثار من الدعاء إلى الله تعالى لكي يثبت القلب على الاستقامة في الدين والطاعة.

والمتوقع من هذه الرسالة أن تكون قد أفادت المجتمع فهما واسعا بشأن القلب الذي له دور كبير في نوعية الجسد وتصرفات الإنسان، ولا سيما من أجل الحصول على الدرجة الجيدة كما جاء ذكرها في سورة الحجرات، الآية 13، وبالإضافة إلى ذلك، يُتوقع من هذه الرسالة أيضا أن تكون مساهمة علمية للأكاديميين سواء في خزانة علمية أم في مجرى البحوث المماثلة لها.

BAB I

PENDAHULUAN

A. Latar Belakang

Nabi Muhammad saw. sebagai pembawa *risālah*, layaknya manusia pada umumnya dalam aspek kehidupan sehari-hari. Ia juga melakukan interaksi dengan manusia lainnya, baik kepada yang percaya (beriman) kepadanya ataupun yang tidak mempercayainya. Namun, yang membedakan antara Nabi dengan manusia lainnya adalah wahyu yang diturunkan kepadanya untuk disampaikan kepada manusia. Sebagaimana yang telah disebutkan dalam QS. Fuṣṣilat / 04: 07;

قُلْ إِنَّمَا أَنَا بَشَرٌ مِّثْلُكُمْ يُوحَىٰ إِلَيَّ أَنَّمَا إِلَهُمُ اللَّهُ وَاحِدٌ فَاسْتَقِيمُوا إِلَيْهِ وَاسْتَغْفِرُوهُ ۗ وَوَيْلٌ لِّلْمُشْرِكِينَ

Terjemahnya ;

Katakanlah (Muhammad) “aku ini hanyalah seorang manusia seperti kamu, yang diwahyukan kepadaku bahwa Tuhan kamu adalah Tuhan yang Maha Esa, karena itu tetaplah kamu (beribadah) kepada-Nya dan mohonlah ampunan kepadanya dan celakalah bagi orang-orang yang mempersekutukan-Nya.¹

Al-Qur’an yang merupakan salah satu wahyu yang diterima oleh Nabi Muhammad saw., tidak hanya disampaikan kepada manusia semata, melainkan ia juga mengamalkannya dalam kehidupan sehari-hari, bahkan segala perilakunya berdasarkan tuntunan al-Qur’an sebagaimana dalam riwayat yang disampaikan oleh imam Aḥmad bin Ḥanbal dalam kitabnya tentang Sa‘id bin Hisyam yang bertanya kepada ‘A’isyah mengenai akhlak Nabi Muhammad saw., yaitu;

عَنْ سَعْدِ بْنِ هِشَامٍ، قَالَ: سَأَلْتُ عَائِشَةَ، فَقُلْتُ: أَخْبِرِي عَن خُلُقِ رَسُولِ اللَّهِ صَلَّى اللَّهُ عَلَيْهِ وَسَلَّمَ؟ فَقَالَتْ: كَانَ خُلُقَهُ الْقُرْآنَ. (رواه أحمد).²

¹Kementerian Agama RI, *Al-Qur’an dan Terjemahnya* (Cet. I; t.t., PT Tiga Serangkai Pustaka Mandiri, 1430 H / 2009 M), h. 447.

²Abū ‘Abdullah Aḥmad bin Ḥanbal bin Hilāl bin Asad al-Syaibānī, *Musnad al-Imām Aḥmad bin Ḥanbal*, Juz XXXXII, (Cet. I; Bairut: Mu’assasah al-Risālah, 1418 H/1997 M), h. 183.

Artinya ;

Dari Sa'ad Ibn Hisyām berkata; saya bertanya kepada Aisyah, saya katakan; Tolong kabarkan kepadaku tentang akhlak Rasulullah saw., Aisyah menjawab; "Akhlak beliau adalah al-Qur'an." (H.R. Ahmad)

Oleh karena segala sesuatu yang telah dilakukan oleh Nabi Muhammad saw. dalam kesehariannya, baik dalam hal perbuatan, ucapan, sifat ataupun diamnya terhadap sesuatu berdasarkan tuntunan al-Qur'an, maka para sahabat tidak ragu untuk mengikuti apa yang telah dilakukan oleh Nabi, bahkan tidak sedikit dari mereka yang menyampaikan tentang perihal Nabi saw. kepada keluarga, kawan, ataupun kepada orang yang tidak dikenalnya.

Kredibilitas Nabi saw. sebagai makhluk yang paling mulia di alam semesta ini membuat para ulama antusias untuk menerima dan menyampaikan segala sesuatu yang dinisbahkan kepadanya, baik yang berupa perkataan, perbuatan, sifat maupun diamnya, semua itu disepakati oleh mayoritas ulama sebagai hadis.³

Menurut umat Islam, hadis Nabi saw. berkedudukan sebagai sumber hukum tertinggi kedua setelah al-Qur'an, hal ini dinyatakan langsung oleh Allah swt. dalam QS. al-Ḥasyr / 51: 07;

مَا أَقَاءَ اللَّهُ عَلَى رَسُولِهِ مِنْ أَهْلِ الْقُرَى فَلِلَّهِ وَلِلرَّسُولِ وَلِذِي الْقُرْبَىٰ وَالْيَتَامَىٰ وَالْمَسَاكِينِ وَابْنِ السَّبِيلِ كَيْ لَا يَكُونَ دُولَةً بَيْنَ الْأَغْنِيَاءِ مِنْكُمْ وَمَا آتَاكُمُ الرَّسُولُ فَخُذُوهُ وَمَا نَهَاكُمْ عَنْهُ فَانْتَهُوا وَاتَّقُوا اللَّهَ إِنَّ اللَّهَ شَدِيدُ الْعِقَابِ

³Lihat Abū 'Abdillāh, Muḥammad bin Ibrāhīm bin Sa'dullāh bin Jumā'ah al-Kunanī al-Humawī al-Syāfi'ī, Badr al-Dīn, *Al-Manhal al-Ruwā fī Mukhtaṣar 'Ulūm al-Ḥadīṣ al-Nabawī*, (Cet. II; Damasyq: Dār al-Fikr, 1306 H), h. 40. Sebagian ulama menambahkan bahwa dengan apa yang dinisbahkan kepada sahabat juga merupakan hadis berdasarkan pengertian *terminologi*-nya, lihat Abū al-Asybal Ḥasan al-Zuhairī 'Alī Mandūh al-Manṣūrī al-Miṣrī, *Dawrah Tadrībiyyah fī Muṣṭalah al-Ḥadīṣ*, Juz III, (t.t.: Durūs Ṣawtiyyah Qāma bi Tafriḡihā Mawqī' al-Syibkah al-Islāmiyyah, t.th), h. 2.

Terjemahnya;

Apa saja harta rampasan (fai-i) yang diberikan Allah kepada Rasul-Nya (yang berasal) dari penduduk beberapa negeri adalah untuk Allah, Rasul, kerabat (Rasul), anak-anak yatim, orang-orang miskin dan orang-orang yang dalam perjalanan, supaya harta itu jangan beredar di antara orang-orang kaya saja di antara kamu. Apa yang diberikan Rasul kepadamu, Maka terimalah. dan apa yang dilarangnya bagimu, Maka tinggalkanlah. dan bertakwalah kepada Allah. Sesungguhnya Allah Amat keras hukumannya.⁴

Selain itu, hadis Nabi saw. memiliki fungsi sebagai *bayān al-ta'kīd*, *bayān al-tafsīr* dan *bayān al-tasyīr*' terhadap al-Qur'an.⁵ Hal ini tidak terlepas dari tugas Nabi saw. sebagai penyampai *risālah*. Oleh karena itu, al-Qur'an maupun hadis tidak dapat dipisahkan, keduanya harus berjalan beriringan. Sebab untuk memahami al-Qur'an, dibutuhkan penjelasan dari hadis. Begitupun sebaliknya, untuk memahami hadis dibutuhkan pendukung dari al-Qur'an. Namun, eksistensi hadis sebagai sumber hukum bagi umat Islam kurang mendapatkan perhatian khusus seperti halnya al-Qur'a yang mana keaslian tulisan maupun lisannya akan terus terjaga. Bahkan Nabi saw. pernah melarang penulisan hadis, meskipun kemudian disusul riwayat yang mengizinkan penulisannya.

Perbedaan antara al-Qur'an dan hadis Nabi saw. juga dapat dilihat pada proses periwayatannya. Ayat-ayat al-Qur'an semuanya *mutawātir*.⁶ Sementara hadis Nabi saw. sebagian *mutawātir* dan sebagian tidak *mutawātir*. Bahkan

⁴Kementerian Agama RI, *Al-Qur'an dan Terjemahnya*, h. 545.

⁵Sebagian ulama menyebut *bayān al-ta'kīd* atau *bayān al-taqīr* artinya hadis menjelaskan apa yang sudah dijelaskan al-Qur'an, misalnya hadis tentang shalat, zakat, puasa dan haji. Lihat Abdul Majid Khon, *Ulumul Hadis*, (Cet I; Jakarta: Amzah, 2012), h. 18.

⁶*Mutawātir* secara bahasa berarti *al-mutatābi*'; yang datang kemudian, beriring-iringan, atau berurutan. Sedangkan secara istilah yaitu hadis yang diriwayatkan oleh sejumlah orang yang banyak dan mustahil menurut tradisi mereka sepakat untuk berdusta dari sesama jumlah banyak dari awal sampai akhir sanad. Lihat Subhi as-Shalih, *Membahas Ilmu-Ilmu Hadis*, Terj. Tim Pustaka Firdaus (Cet II; Jakarta: Pustaka Firdaus, 1995), h. 133.

banyak yang *āḥād*.⁷ Oleh karena itu, al-Qur‘an dari segi periwayatan berkedudukan sebagai *qaṭ‘ī al-wurūd* (pasti), sehingga tidak perlu dilakukan kajian mengenai keabsahannya. Sedangkan hadis Nabi saw. sebagian berkedudukan sebagai *qaṭ‘ī al-wurūd* dan sebagian lagi *ẓannī al-wurūd* (masih perkiraan), sehingga diperlukan kajian untuk mengetahui kebenaran periwayatan dan kekuatan hukumnya.⁸

Hadis Nabi saw. di samping sebagai sumber hukum bagi umat Islam, juga memperhatikan permasalahan yang dapat dialami oleh umat Islam. Di antara perhatian yang disampaikan oleh Rasulullah dalam hadisnya ialah perhatian terhadap situasi dan kondisi hati.

Hati merupakan salah satu bagian dari organ pada tubuh manusia yang berupa segumpal darah dan memiliki pengaruh penting terhadap kondisi tubuh manusia. Kondisi hati yang baik atau buruk dapat mempengaruhi organ tubuh lainnya. Hal ini sebagaimana yang telah dijelaskan oleh salah satu hadis Nabi saw. yang terdapat di dalam kitab *Sunan Ibn Mājah* dari al-Nu‘man bin Basyir, sebagai berikut;

حَدَّثَنَا عَمْرُو بْنُ رَافِعٍ قَالَ: حَدَّثَنَا عَبْدُ اللَّهِ بْنُ الْمُبَارَكِ، عَنْ زَكَرِيَّا بْنِ أَبِي زَائِدَةَ، عَنِ الشَّعْبِيِّ، قَالَ: سَمِعْتُ التُّعْمَانَ بْنَ بَشِيرٍ، يَقُولُ عَلَى الْمِنْبَرِ، وَأَهْوَى بِإِصْبَعَيْهِ إِلَى أُذُنَيْهِ: سَمِعْتُ رَسُولَ اللَّهِ صَلَّى اللَّهُ عَلَيْهِ وَسَلَّمَ، يَقُولُ: «الْحَلَالُ يَبِينُ، وَالْحَرَامُ يَبِينُ، وَبَيْنَهُمَا مُشْتَبِهَاتٌ لَا يَعْلَمُهَا كَثِيرٌ مِنَ النَّاسِ، فَمَنْ اتَّقَى الشُّبُهَاتِ اسْتَبْرَأَ لِدِينِهِ وَعِرْضِهِ، وَمَنْ وَقَعَ فِي الشُّبُهَاتِ وَقَعَ فِي الْحَرَامِ، كَالرَّاعِي يَرْعَى حَوْلَ الْحِمَى، يُوشِكُ أَنْ يَرْتَعَ فِيهِ، أَلَا وَإِنَّ لِكُلِّ مَلِكٍ حِمَى، أَلَا وَإِنَّ حِمَى اللَّهِ

⁷Kata *āḥād* adalah bentuk plural (jamak) dari *aḥad* dengan makna *wāḥid*; satu, tunggal atau esa. Hadis *wāḥid* berarti hadis yang diriwayatkan oleh seorang perawi. *Āḥād* dengan dipanjangkan bacaannya mempunyai makna kesatuan. Nilai angka satuan tidak harus satu, tetapi dari satu hingga Sembilan. Secara istilah, hadis *āḥād* ialah *hadis yang tidak memenuhi persyaratan hadis mutawātir*. Lihat Abdul Majid Khon, *Ulumul Hadis*, h. 154.

⁸Zulfahmi Alwi, *Studi Hadis Dalam Tafsir al-Marāḡī Analisis Kualitas Hadis dalam Tafsir Surah Āli ‘Imrān* (Cet I; Makassar: Alauddin University Press, 2012), h. 2.

مَحَارِمُهُ، أَلَا وَإِنَّ فِي الْجَسَدِ مُضَغَةً، إِذَا صَلَحَتْ صَلَحَ الْجَسَدُ كُلُّهُ، وَإِذَا فَسَدَتْ، فَسَدَ الْجَسَدُ كُلُّهُ، أَلَا وَهِيَ الْقَلْبُ»⁹ (رواه ابن ماجه)

Artinya;

Al-Nu‘mān bin Basyīr berkata di atas mimbar dan mengisyaratkan dengan jari-jarinya di kedua telinganya, "Saya mendengar Rasulullah saw. bersabda: "(Sesuatu) yang halal telah jelas dan yang haram juga telah jelas, dan di antara keduanya ada perkara *syubhat* (samar-samar) yang kebanyakan orang tidak mengetahuinya. Barangsiapa dapat menjaga diri dari perkara syubhat itu berarti ia telah menjaga agama dan kehormatannya, dan barangsiapa terjatuh ke dalam perkara syubhat berarti ia telah terjatuh dalam keharaman. Seperti penggembala yang menggembala hewan ternak-nya di sekitar daerah terlarang, dikhawatirkan hewannya akan masuk ke wilayah yang terlarang itu. Ketahuilah, bahwa setiap raja memiliki larangan, dan larangan Allah adalah sesuatu yang di haramkannya. Ketahuilah, di dalam tubuh terdapat segumpal darah, jika ia baik maka akan baiklah seluruh tubuh. Namun jika ia rusak maka akan rusak pulalah seluruh tubuh, ketahuilah bahwa segumpal darah tersebut adalah hati." (H.R. Ibn Majah).

Pada bagian-bagian akhir hadis di atas menjelaskan bahwa kondisi hati yang baik akan membuat seluruh organ tubuh lainnya baik, sedangkan kondisi hati yang buruk atau rusak akan membuat anggota tubuh lainnya buruk. Hal ini menunjukkan bahwa pengaruh hati terhadap organ tubuh lainnya sangatlah besar. Oleh karena itu, penting untuk menjaga kondisi hati, karena pada dasarnya hati seperti halnya badan yang dapat merasakan kelesuan. Sebagaimana perkataan ‘Alī bin Abī Ṭālib kepada al-Najāb bin al-Sarī, bahwa;

عَنِ النَّجِيبِ بْنِ السَّرِيِّ قَالَ: قَالَ لِي عَلِيُّ بْنُ أَبِي رَظِيٍّ اللَّهُ عَنْهُ: «أَجْمُوا هَذِهِ الْقُلُوبَ وَاطْلُبُوا لَهَا طَرَائِفَ الْحِكْمَةِ؛ فَإِنَّهَا تَمَلُّ كَمَا تَمَلُّ الْأَبْدَانُ»¹⁰.

⁹Ibn Mājah, Abū ‘Abdillah Muḥammad bin Yazīd al-Quzwainī, *Sunan Ibn Mājah*, Juz II, (t.t.: Dār Iḥyā’ al-Kutub al-‘Arabī, t.th.), h. 1318.

¹⁰Abū ‘Umar Yūsuf bin ‘Abdullah bin Muḥammad bin ‘Abd al-Barr bin ‘Āṣim al-Namrī al-Qurṭubī, *Jāmi‘ Bayān al-‘Ilm wa Faḍlih*, Juz I, (Cet. I; Saudi Arabiyyah: Dār Ibn al-Jauzī, 1414 H/1994 M), h. 433.

“Dari al-Najīb bin al-Sarī, ia berkata; Alī berkata kepadaku “hiburlah hati kalian dan carilah kebijaksanaan baginya, karena sesungguhnya hati bisa lesu sebagaimana lesunya badan”.

Perkataan Ali bin Abi Talib tersebut menjelaskan bahwa hati seperti halnya badan yang juga dapat merasakan kelesuan, kelelahan atau semacamnya. Oleh karena itu, hati juga membutuhkan hiburan dan hak untuk beristirahat. Hal tersebut ditegaskan oleh hadis Nabi saw. yang terdapat di dalam kitab *Ṣaḥīḥ Muslim* dari Ḥanzalah, bahwa;

حَدَّثَنِي إِسْحَاقُ بْنُ مَنْصُورٍ، أَخْبَرَنَا عَبْدُ الصَّمَدِ، سَمِعْتُ أَبِي يُحَدِّثُ، حَدَّثَنَا سَعِيدُ الْجُرَيْرِيُّ، عَنْ أَبِي عُمَرَ النَّهْدِيِّ، عَنْ حَنْظَلَةَ، قَالَ: كُنَّا عِنْدَ رَسُولِ اللَّهِ صَلَّى اللَّهُ عَلَيْهِ وَسَلَّمَ، فَوَعظَنَا، فَذَكَرَ النَّارَ، قَالَ: ثُمَّ جِئْتُ إِلَى الْبَيْتِ فَصَاحَكْتُ الصَّبِيَّانَ وَالْعَبْتُ الْمَرْأَةَ، قَالَ: فَخَرَجْتُ فَلَقِيْتُ أَبَا بَكْرٍ فَذَكَرْتُ ذَلِكَ لَهُ، فَقَالَ: وَأَنَا قَدْ فَعَلْتُ مِثْلَ مَا تَذَكُرُ، فَلَقِينَا رَسُولَ اللَّهِ صَلَّى اللَّهُ عَلَيْهِ وَسَلَّمَ، فَقُلْتُ: يَا رَسُولَ اللَّهِ نَاقِقَ حَنْظَلَةَ فَقَالَ: «مَهْ» فَحَدَّثْتُهُ بِالْحَدِيثِ، فَقَالَ أَبُو بَكْرٍ: وَأَنَا قَدْ فَعَلْتُ مِثْلَ مَا فَعَلَ، فَقَالَ: «يَا حَنْظَلَةُ سَاعَةٌ وَسَاعَةٌ، وَلَوْ كَانَتْ تَكُونُ فُلُوبِكُمْ كَمَا تَكُونُ عِنْدَ الذِّكْرِ، لَصَافَحْتُمْ الْمَلَائِكَةَ، حَتَّى تُسَلَّمَ عَلَيْكُمْ فِي الطَّرِيقِ.» (رواه مسلم).

Artinya;

Dari Ḥanzalah dia berkata; Ketika kami berada di sisi Rasulullah saw., beliau biasa mengingatkan kami dan menuturkan tentang neraka. Ḥanzalah. berkata; Namun ketika aku sudah kembali ke rumah, aku tertawa bersama anak-anakku dan bermain-main bersama istri. Ḥanzalah berkata; maka aku pun keluar dan bertemu dengan Abu Bakar, lalu aku ceritakan kebiasaanku kepadanya. Abu Bakr menjawab; Demikian juga saya biasa melakukan hal itu. Lalu kami bertemu dengan Rasulullah, maka aku berkata; 'Ya Rasulullah, Ḥanzalah telah munafik! Beliau bertanya: 'Kenapa demikian wahai Ḥanzalah? 'aku pun menuturkan kebiasaanku pada beliau, maka beliau bersabda: "Wahai Ḥanzalah, perbaharuilah iman secara berkala (dari waktu ke waktu, secara bertahap, tidak spontanitas), sekiranya keadaan kalian adalah sebagaimana keadaan kalian saat bersamaku, niscaya para malaikat akan menyalami kalian hingga ketika di perjalanan kalian." (H.R. Muslim)

¹¹Abū al-Ḥusain Muslim bin al-Ḥajjā al-Qusyairī al-Naisābūrī, *Al-Musnad al-Ṣaḥīḥ al-Mukhtaṣar bi Naql al-‘Adl ‘an al-‘Adl al-Ḍābiṭ ilā Rasūlillah Ṣallallahu ‘alaihi wa Sallam*, Juz IV, (Bairūt: Dār Iḥyā al-Turās al-‘Arabī, t.th.), h. 2107.

Hadis tersebut menuturkan tentang kisah Hanzalah yang resah karena kebiasaannya tertawa dan bermain-main dengan keluarganya ketika ia berada di rumah, kemudian ia mengingat saat ia bersama Rasulullah yang mengingatkan kepadanya tentang neraka. Hanzalah kemudian datang kepada Abu Bakar dan menceritakan kebiasaannya tersebut, tetapi ternyata Abu Bakar juga melakukan hal itu. Tidak puas dengan jawaban Abu Bakar, Hanzalah mendatangi Nabi saw. dan menceritakan kebiasaannya. Nabi pun bersabda kepadanya dan memberikan nasehat kepadanya agar mengurangi kebiasaan tersebut secara bertahap. Dengan peristiwa tersebut, dapat dipahami bahwa Nabi saw. tidak melarang kebiasaan Hanzalah dan membolehkan sesekali untuk bersenda gurau dan tertawa.

Berdasarkan hadis-hadis di atas beserta penjelasan secara singkatnya, dapat dipahami bahwa hati memiliki pengaruh besar terhadap tubuh manusia. Hati yang baik akan membuat kondisi tubuh menjadi baik, sedangkan hati yang buruk akan membuat kondisi tubuh menjadi buruk. Selain itu, hati juga dapat mengalami kelesuan. Oleh karena itu, untuk menjaga hati agar tetap berada dalam kondisi yang baik, maka perlu pengolahan atau manajemen yang tentunya berdasarkan pada petunjuk-petunjuk dari hadis Nabi saw.

B. Rumusan Masalah

Berdasarkan latar belakang di atas, maka muncul permasalahan pokok yang akan dibahas dalam penelitian ini, yakni bagaimana konsep manajemen hati dalam perspektif hadis Nabi saw. yang pokok permasalahannya dibagi berdasarkan sub-sub masalah sebagai berikut:

1. Bagaimana kualitas hadis-hadis tentang manajemen hati?
2. Bagaimana hakikat hati menurut hadis Nabi Muhammad saw.?

3. Bagaimana langkah-langkah manajemen hati menurut hadis Nabi Muhammad saw.?

C. Pengertian Judul dan Ruang Lingkup Penelitian

Menyadari luasnya ruang lingkup hadis dan pembahasan tentang hati dalam berbagai disiplin dan perkembangan ilmu pengetahuan. Peneliti sejak awal perlu menegaskan pengertian judul dan ruang lingkup penelitian untuk menghindari kesalahpahaman dan kekeliruan terhadap penelitian ini. Judul penelitian ini adalah *Manajemen Hati Perspektif Hadis Nabi Muhammad SAW*. Selanjutnya peneliti akan menjelaskan term-term dalam judul di atas beserta dengan cakupan ruang lingkungannya. Terdapat lima term yang selanjutnya akan dijelaskan, yaitu:

1. Manajemen hati

Kata manajemen dalam *Kamus Besar Bahasa Indonesia (KBBI)* bermakna proses pemakaian sumber daya secara efektif untuk mencapai sasaran yang telah ditentukan atau penggunaan sumber daya secara efektif.¹² Kata tersebut pada dasarnya merupakan kata serapan dari bahasa Inggris, yakni *management* yang berbentuk nomina dapat berarti pengelolaan, pengurus atau pimpinan. Sementara dalam bentuk verbanya (*manage*) dapat berarti mengelola atau mengatur.¹³

Hati dalam *KBBI* memiliki banyak arti, yaitu; 1. Bagian perut yang merah kehitam-hitaman warnanya, terletak di sebelah kanan perut besar yang berguna untuk mengambil sari-sari makanan di dalam darah dan menghasilkan empedu, 2. Daging dari hati sebagai bahan makanan (hati binatang sembelihan),

¹²Kementerian Pendidikan Indonesia, *Kamus Besar Bahasa Indonesia*, (Cet. XVI; Jakarta: Pusat Bahasa, 2008 M), h. 887.

¹³John M. Echols dan Hasan Shadily, *Kamus Indonesia Inggris*, (Jakarta: Balai Pustaka: 1994), h. 520.

3. Jantung, 4. Sesuatu yang ada di dalam tubuh manusia yang dianggap sebagai tempat segala perasaan batin dan tempat menyimpan pengertian-pengertian (perasaan), 5. Apa yang terasa dalam batin, 6. Sifat (tabiat) batin manusia, 7. Bagian yang di dalam sekali.¹⁴ Dari arti-arti hati yang telah di uraikan di atas, peneliti menggunakan arti yang keempat, yakni sesuatu yang ada di dalam tubuh manusia yang di anggap sebagai tempat segala perasaan batin dan tempat menyimpan segala rasa.

Berdasarkan paparan di atas, maka maksud dari manajemen hati pada penelitian ini ialah konsep pengolahan hati yang merupakan pangkal segala perasaan yang ada pada diri manusia.

2. Perspektif hadis Nabi Muhammad saw.

Menurut KBBI kata perspektif memiliki 2 arti; 1. cara melukiskan suatu benda pada permukaan yang mendatar sebagaimana yang terlihat oleh mata dengan tiga dimensi (panjang, lebar, dan tingginya); 2. sudut pandang; pandangan;¹⁵ dari kedua defenisi tersebut, peneliti menggunakan defenisi yang berarti sudut pandang

Kata hadis merupakan serapan dari bahasa arab yakni *al-ḥadīṣ* (الحديث). Kata ini berasal dari akar kata حدث-يحدث yang memiliki banyak arti dan makna, di antaranya dapat bermakna عكس قدم (lawan dari lama), الأمر (terjadi), ابتدع (mengadakan), روى (menceritakan) dan sebagainya.¹⁶ Ibn Fāris melalui kitabnya *Mu‘jam al-Maqāyīs al-Lughah* menerangkan bahwa kata حدث yang terdiri dari huruf ح, د dan ث menunjukkan kepada makna كونه الشيء لم يكن (adanya sesuatu

¹⁴Departemen Pendidikan Nasional, *Kamus Besar Bahasa Indonesia*, h. 532.

¹⁵Pusat Bahasa, Kamus Besar Bahasa Indonesia (KBBI); *Kamus versi online/daring (dalam jaringan)*, <http://kbbi.web.id/perspektif> (28 September 2016).

¹⁶Aḥmad Warson Munawwir, *Al-Munawwir (Kamus Arab-Indonesia)*, (Cet. XIV; Yogyakarta: Pustaka Progressif, 1997 M), h. 241.

yang belum pernah ada), seperti halnya hadis karena ia merupakan sebuah ucapan yang menceritakan sesuatu.¹⁷

Menurut *muhaddisīn*, hadis adalah apa yang disandarkan kepada Rasulullah saw. baik berupa perkataan, perbuatan, sifat ataupun diamnya.¹⁸ Berdasarkan paparan di atas, maka dapat dipahami bahwa hadis adalah apapun yang disandarkan kepada Nabi Muhammad saw. baik berupa perkataan, perbuatan, *taqrīr* (penegasan) ataupun sifatnya.

Beranjak dari penjelasan-penjelasan di atas, maka maksud dari perspektif hadis Nabi Muhammad saw. ialah menganalisa sesuatu dengan menggunakan sudut pandang hadis Nabi Muhammad saw. yang disandarkan kepadanya, baik yang berupa perkataan, perbuatan, penegasan ataupun sifatnya. Karena penelitian ini membahas tentang hati, maka peneliti akan membahas tentang hadis-hadis tentang hati.

Penjelasan-penjelasan tentang pengertian judul di atas menunjukkan bahwa maksud dari *Konstruksi Manajemen Hati Perspektif Hadis Nabi Muhammad saw.* ialah konsep pengolahan hati merupakan pangkal segala perasaan yang ada pada diri manusia berdasarkan sudut pandang hadis Nabi Muhammad saw.

D. Kajian Pustaka

Kajian pustaka umumnya dimaknai dengan ringkasan, rangkuman dan atau teori yang ditemukan dari sumber bacaan (literatur) yang ada kaitanya

¹⁷Lihat Abū al-Ḥusain Aḥmad bin Fāris bin Zakariyā al-Qazawainī al-Rāzī, *Muʿjam Maqāyīs al-Lūghah*, Juz II, (t.t., Dār al-Fikr, 1399 H/1979 M), h. 36.

¹⁸Lihat Muḥammad Jamāl al-Dīn bin Muḥammad Saʿīd bin Qāsim al-Ḥallāq al-Qāsimī, *Qawāʿid al-Taḥdīs min Funūn Muṣṭalah al-Ḥadīs*, (Bairut: Dār al-Kutub al-ʿIlmiyyah, t.th.), h. 61.

dengan tema yang akan diangkat dalam penelitian.¹⁹ Penelitian hadis merupakan suatu keniscayaan dalam kehidupan manusia sekarang. Dimana ajaran agama Islam yang dibawa oleh Rasulullah saw. Megharuskan untuk mendapatkan informasi yang benar dan akurat. Penelitian hadis kalau hanya berkutat pada persoalan otentisitas hadis dari sisi sanad dan matan merupakan suatu yang mudah. Apalagi pada masa sekarang sudah banyak ditemukan dalam bentuk digital. Oleh karenanya penelitian hadis menjadi suatu yang mudah dibanding zaman dahulu yang dilakukan secara manual.²⁰

Penelitian hadis dalam konteks yang lebih luas perlu dilakukan untuk mendapatkan pemahaman yang proporsional dalam konteks kekinian. Dalam konteks tersebut dapat pula diakses melalui kitab-kitab hadis yang ditulis oleh ulama hadis ulama awal maupun ulama belakangan.²¹

Kajian pustaka dilakukan dengan tujuan untuk mendapatkan gambaran tentang hubungan penelitian yang diajukan dengan penelitian sejenisnya yang pernah dilakukan terdahulu, sehingga menghindari adanya pengulangan dalam pengkajian materi yang akan diteliti dan juga sebagai salah satu pijakan atau rujukan yang menggambarkan cara kerja penelitian yang akan dilakukan.²²

Berdasarkan penelusuran yang telah dilakukan, peneliti mendapatkan literatur yang secara umum dapat mendukung penelitian ini. Adapun sumber-sumber yang peneliti dapat rujuk yaitu:

¹⁹Ibn Hajar, *Dasar-Dasar Metodologi Penelitian Kuantitatif* (Cet. I; Jakarta: Raja Grafindo Persada, 1996 M.), h. 19.

²⁰Alfatih Suryadilaga, *Aplikasi Penilitin Hadis dari Teks ke Konteks*, (Cet. I; Yogyakarta: Teras, 2009 M), h. 2.

²¹Alfatih Suryadilaga, *Aplikasi Penilitin Hadis dari Teks ke Konteks*, h. 2.

²²Universitas Islam Negeri Alauddin Makassar, *Pedoman Penulisan Karya Tulis Ilmiah; Makalah, Skripsi, Tesis, Disertasi, dan Laporan Penelitian* (Cet. I; Makassar: Alauddin Press, 2014 M), h. 13-14.

1. Ryandi dalam Jurnal Kalimah tahun 2014 yang berjudul *Konsep Hati Menurut al-Hakim al-Tirmizi*. Jurnal ini secara umum membahas konsep hati menurut al-Hakim al-Tirmizi. Dalam pembahasannya Ryandi terlebih dahulu mengurai persoalan hati menurut al-Hakim al-Tirmizi yang menurutnya bukan hanya sebagai tempat bersemayamnya cinta (*ḥubb*), perasaan (*‘āmirah*), melainkan juga tempat mengetahui (*idrāk*) dan intuisi (*zauq*). Kemudian Ryandi menjelaskan secara berurut struktur hati yang terdiri dari *ṣadr* (dada) yang merupakan tempat pertemuan antara hati dan nafsu, serta merupakan tempat akal, *qalb* (hati) yang merupakan tempat ilmu karena dengannya manusia bertadabbur dan bertafakkur, *fu’ād* (hati kecil) yang merupakan tempat ilmu-ilmu rahasia dan *Iubb* (hati nurani) yang merupakan tempatnya iman / tauhid. Penelitian tersebut secara spesifik berbeda dengan penelitian ini yang akan membahas konsep manajemen hati hati berdasarkan sudut pandang hadis.
2. Rovi Husnaini dalam Jaqfi: Jurnal Aqidah dan Filsafat Islam yang berjudul *Hati, Diri dan Jiwa (Ruh)*. Jurnal ini menjelaskan tentang konsep pembersihan jiwa (hati) yang terbagi dalam tiga macam, yaitu : *Takhalli*, *Taḥalli* dan *Tajalli*. *Takhalli* ialah membersihkan diri dari perbuatan maksiat yang dapat mengotori hati, seperti: cinta pada dunia, tamak, *‘ujūb* (membanggakan diri), *riyā’* (beramal karena ingin dipuji oleh manusia), *takabbur* (menganggap orang lain lebih rendah darinya), *hasud* (pembuat tipu daya) dan *sum‘ah* (memperdengarkan kebaikan-kebaikannya kepada orang lain). *Taḥalli* ialah menghias diri dengan sifat dan perbuatan baik setelah terpenuhinya kewajiban-kewajiban, baik kewajiban yang nampak, seperti salat, puasa, zakat dan lain sebagainya maupun kewajiban yang tersembunyi, seperti iman, ihsan dan sebagainya,

kemudian menghiasinya dengan sifat dan perbuatan baik, seperti: *zuhud* (berhati-hati terhadap kehidupan dunia), *qana'ah* (merasa cukup), *ṣabar* (menanggung penderitaan), *tawakkal* (pasrah kepada Allah), *mujāhadah* (bersungguh-sungguh), *riḍā* (menerima dengan senang hati ketetapan Allah), *syukur* (menyadari nikmat Allah) dan *ikhlās* (kemurnian dalam berbuat hanya untuk Allah). Sedangkan *Tajalli* ialah tersingkapnya rahasia-rahasia gaib, yakni sebuah tahap setelah dua tahap sebelumnya telah dilalui. Berdasarkan uraian di atas, hal pokok yang menjadi pembeda dengan penelitian tesis ini, yaitu konsep pengolahan hati berdasarkan hadis. Sementara dalam jurnal tersebut membahas konsep pembersihan hati menurut ulama tasawwuf.

3. Safria Andy dengan jurnal yang berjudul, *Konsep Hati dalam Wacana al-Qur'an dan al-Hadis*. Jurnal ini secara umum membahas tentang konsep hati dalam al-Qur'an dan hadis. Pada awal pembahasannya, Safria Andy membedakan antara jiwa, jasad dan ruh yang terkadang di anggap sama. Selanjutnya ia menjelaskan eksistensi hati dari wacana al-Qur'an yang merupakan faktor terpenting atas keselamatan atau kecelakaan seseorang pada hari akhir. Tidak hanya itu, Safria Andy juga membahas konsep hati menurut hadis dan banyak menyebutkan hadis-hadis tentang hati, salah satu di antaranya adalah hadis yang membahas tentang eksistensi hati yang telah peneliti paparkan pada latar belakang masalah. Berdasarkan uraian tersebut, maka yang menjadi pembeda dalam penelitian ialah berfokus pada konsep hati berdasarkan hadis-hadis saja sekalipun tidak menutup kemungkinan ayat al-Qur'an sebagai penegasan. Selain itu, dalam penelitian ini peneliti juga melakukan penelitian terhadap kualitas hadis yang membahas tentang konsep hati.

4. Muhammad Hilmi Jalil, Zakaria Stapa dan Raudah Abu Samah dalam Jurnal Reflektika tahun 2016 yang berjudul, *Konsep Hati Menurut al-Gazali*. Jurnal ini secara khusus mengkaji konsep hati menurut al-Gazali yang dimulai dengan defenisi hati, yakni unsur yang bersifat ketuhanan, bertujuan menempatkan ilmu dan berbolak-baliknya sifat. Selanjutnya Muhammad Hilmi Jalil dkk menjelaskan tujuan penciptaan hati yang memiliki peran terpenting dalam diri manusia. Kemudian secara berurut mereka membahas persoalan tentang jenis-jenis tentera hati (faktor pendukung hati), musuh hati dan ruang-ruang masuknya musuh ke dalam hati (hal-hal yang dapat merusak hati), dan terakhir sifat hati dan pembahagiannya (macam-macam hati). Seluruh hasil penelitian tersebut berdasarkan dari pemikiran al-Gazali, sehingga penelitian dalam tesis ini jelas berbeda, karena peneliti akan beranjak dari sudut pandang hadis.

Berdasarkan uraian-uraian tentang literatur-literatur tentang hati dengan berbagai bentuk penelitian di atas, maka secara garis besarnya berbeda dengan penelitian ini. Namun, sedikit banyaknya literatu-literatur tersebut akan membantu peneliti dalam menyelesaikan penelitian ini dengan adanya kesamaan tema penelitian yakni tentang persoalan hati.

E. Kerangka Teoritis

Kerangka teoretis dalam penelitian ini pada mulanya menelusuri term-term hati yang terdapat dalam al-Qur'an kemudian melanjutkan penelitian term-term hati yang ada di dalam hadis Nabi saw. Setelah menemukan dari kedua sumber tersebut, peneliti akan membandingkan makna masing-masing term. Langkah selanjutnya, peneliti akan mengambil data dari berbagai literatur struktur hati, kemudian kembali mengolah data dan melihat kerangka hati pada diri manusia. Sebagai contoh misalnya sebagaimana yang telah disebutkan oleh

al-Hākim al-Tirmizī yang menjelaskan tentang struktur hati yang terdiri dari *ṣadr* (dada), *qalb* (hati), *fu'ād* (hati kecil) dan *lubb* (hati nurani). Melalui kerangka analisis struktur hati tersebut dapat diketahui bagian hati mana yang dapat diolah oleh manusia. Setelah itu, peneliti menggunakan kerangka analisis teologis dan sains untuk menyingkap hakikat makna hati.

Penelitian tentang konsep manajemen hati dalam hadis Nabi saw. dibagi menjadi tiga langkah kerja. *Pertama*, melacak hadis-hadis tentang konsep manajemen hati melalui proses *takhriḥ al-ḥadīṣ* untuk mengumpulkan seluruh hadis yang sesuai dengan penelitian ini. *Kedua* untuk membuktikan orisinalitas dan autentisitas hadis-hadis tersebut, maka perlu melakukan kritik hadis yang terdiri dari kritik sanad dan matan (*naqd al-ḥadīṣ*). Indikator kesahihan sanad yaitu tersambung sanad dari Nabi saw. sampai *mukharriḥ*, periwayatnya adil dan *dabīṭ*, sedangkan indikator kesahihan matan yaitu terhindar dari *syāz* dan *'illah*. *Ketiga*, setelah penelitian hadis selesai, dibutuhkan langkah interpretasi dengan menggunakan kitab-kitab *syarḥ al-ḥadīṣ* dan integrasinya di era sekarang ini dengan tujuan untuk menyingkap makna dibalik lafal hadis Nabi saw. tentang konsep manajemen hati.

Berdasarkan kerangka teoretis di atas dengan memahami lebih dalam hadis-hadis tentang konsep manajemen hati dan sudut pandang yang lebih komprehensif ditemukan beberapa hipotesis dasar bahwa hati merupakan sumber pengontrol perbuatan manusia yang kondisinya dapat berubah-ubah. Oleh karena itu, perlu sebuah manajemen untuk menjaga kondisi hati agar tetap normal. Adapun kerangka teoretis penelitian ini dapat divisualisasikan sebagai berikut:

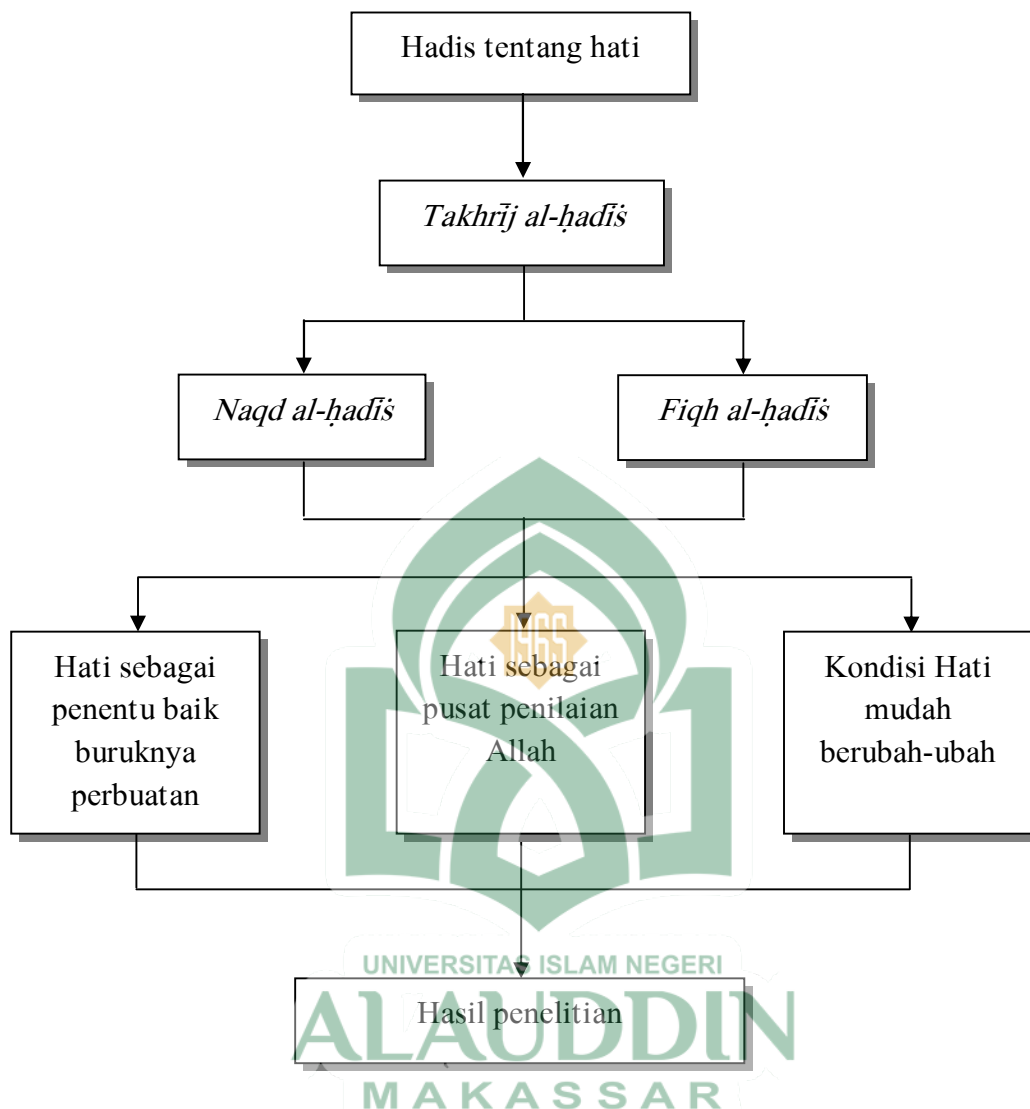

NB: _____ Garis Ordinat

F. Metode Penelitian

Penelitian merupakan kegiatan pengumpulan, pengolahan, analisis dan penyajian data yang dilakukan secara sistematis dan objektif untuk memecahkan suatu persoalan atau menguji hipotesis untuk mengembangkan prinsip-prinsip umum. Metode penelitian adalah cara kerja bersistem yang menentukan keberhasilan suatu penelitian, serta menjadi langkah awal dimulainya sebuah langkah kerangka ilmiah dalam mengungkap dan membuktikan data orisinal.

Penelitian ini akan menyajikan pemahaman tentang konsep pengolahan hati melalui penjelasan hadis, dengan menggunakan metode penelitian sebagai berikut;

1. Jenis penelitian

Jenis penelitian yang peneliti gunakan adalah penelitian kepustakaan (*library research*) yang menganalisis data yang bersifat kualitatif²³ dan terfokus pada kajian kepustakaan atau literatur tertulis seperti buku, jurnal, artikel, dan dokumen. Penelitian ini bukan penelitian lapangan (*field research*) yang bersifat kuantitatif.²⁴

2. Metode pendekatan

Pendekatan adalah proses, cara, atau usaha dalam rangka aktivitas penelitian untuk mengadakan hubungan dengan objek yang diteliti. Adapun pendekatan yang digunakan dalam penelitian ini antara lain;

a. Pendekatan ilmu hadis

Dimensi kajian tesis ini adalah hadis-hadis tentang konsep manajemen hati, sehingga langkah awal pada penelitian ini akan merujuk pada kitab sumber hadis terlebih dahulu. Selanjutnya, dalam melakukan interpretasi hadis, dapat dilakukan dengan menggunakan kitab ilmu hadis, seperti *'ilm rijāl al-ḥadīṣ*, *'ilm al-jarḥ wa al-ta'dīl*²⁵, *'ilm ma'ānī*²⁶, dan sebagainya..

²³Yaitu menerangkan data dalam bentuk uraian dan tidak dapat diwujudkan dalam bentuk angka-angka tapi berbentuk suatu penjelasan yang menggambarkan keadaan data tersebut.

²⁴Menganalisis sejumlah angka dengan menggunakan rumus statistik.

²⁵Ilmu yang membahas hal ihwal para periwayat dari segi diterima atau ditolaknya riwayat mereka. Lihat, Muḥammad 'Ajjāj al-Khaṭīb, *Uṣūl al-Ḥadīṣ: 'Ulūmuh wa Muṣṭalahuh* (Bairūt: Dār al-Fikr, 1427 H/2006 M), h. 168. Lihat juga, A. Syahraeni, *Kritik Sanad dalam Perspektif Sejarah* (Cet. I; Makassar: Alauddin Press, 2011 M), h. 99.

²⁶Ilmu yang mempelajari tentang hal-ihwal kata Arab, sesuai dengan keadaannya, sehingga terjadi perbedaan pandangan tentang suatu kalimat karena perbedaan keadaan.

b. Pendekatan ilmu tasawwuf

Penelitian ini nampak lebih banyak membahas persoalan keimanan dan cara merespon pesan-pesan ilahi melalui hati. Oleh karena itu, penting menggunakan pendekatan ilmu tasawwuf untuk lebih memperkaya penjelasan tentang cara-cara memanaj hati.

c. Pendekatan ilmu Sains

Pendekatan ini digunakan untuk menjelaskan fakta-fakta yang dapat diperoleh dari hasil penelitian laboratorium tentang struktur anggota tubuh manusia, khususnya hati yang merupakan organ tubuh bagian dalam untuk mengetahui letak dan fungsinya secara saintifik.

d. Pendekatan ilmu psikologi

Pendekatan ini bertujuan untuk menganalisis perilaku manusia berdasarkan dampak dari suasana hati.

3. Sumber data dan pengumpulan data

Secara leksikal pengumpulan berarti proses, cara, perbuatan mengumpulkan, penghimpunan dan pengarahan. Data adalah keterangan yang benar dan nyata, keterangan atau bahan nyata yang dapat dijadikan dasar kajian (analisis atau kesimpulan). Dengan demikian, pengumpulan data dapat diartikan sebagai prosedur yang sistematis dan memiliki standar untuk menghimpun data yang diperlukan dalam rangka menjawab masalah penelitian sekaligus menyiapkan bahan-bahan yang mendukung kebenaran korespondensi teori yang akan dihasilkan.²⁷ Penelitian ini bersifat kualitatif, sedang proses penyusunannya

Arifuddin Ahmad, *Metodologi Pemahaman Hadis (Kajian Ilmu al-Ma'āni al-Hadīs)*, (Cet. II; Makassar: Alauddin University Press, 2013), h. 5.

²⁷Abd Muin Salim, dkk., *Metodologi Penelitian Tafsīr Mauḍū'ī*, (Makassar: Pustaka al-Zikra, 2011 M), h. 109-111.

merujuk pada literatur kepustakaan (*library research*), walau demikian tidak menutup kemungkinan untuk melakukan wawancara eksklusif dengan informan yang berkecimpung dibidang ini.

Sumber data dalam penelitian ini dapat diklasifikasikan menjadi dua bentuk, yaitu data primer sebagai sumber data yang menjadi rujukan utama dalam pembahasan tesis ini, yang meliputi kitab hadis dan ilmu hadis, serta buku-buku yang membahas persoalan hati. Data sekunder sebagai sumber data yang digunakan untuk mendukung dan melengkapi pembahasan penelitian ini, misal-nya ayat al-Qur'an, buku, artikel, karya ilmiah yang tidak secara universal terkait dengan pembahasan hati.

Pengumpulan data dilakukan salah satunya dengan menggunakan penelitian *takhrīj al-ḥadīṣ* untuk membuktikan kualitas hadis dengan metode deskriptif. Sementara interpretasi kandungan hadis didapatkan dari kodifikasi kitab atau buku-buku dengan mengedepankan sikap selektif demi tercapainya literatur yang valid. Adapun langkah-langkah penelitian *takhrīj al-ḥadīṣ* sebagai berikut;

- a. Hadis yang akan diteliti memiliki lebih dari satu sanad. Sehingga, mungkin saja salah satu sanad hadis itu kualitasnya lemah, sedang yang lain kualitasnya kuat. Untuk dapat menentukan sanad yang berkualitas lemah dan yang berkualitas kuat, maka terlebih dahulu harus diketahui seluruh sanad yang bersangkutan. Dengan demikian, untuk mengetahui seluruh riwayat hadis yang sedang atau akan diteliti, maka perlu dilakukan kegiatan *takhrīj al-ḥadīṣ*.²⁸

²⁸Secara bahasa *takhrīj* merupakan bentuk masdar dari kata *تخرج*, *يخرج*, *خرج* yang tersusun atas huruf *kha*, *ra'* dan *jim*, yang dapat berarti perbedaan antara dua warna, menyeruh kepada selain dari yang ada, dan juga dapat bermakna yang terhampar, bertemunya perkara yang saling kontradiksi dalam satu masalah atau apa yang mendekati bagian terpenting. Sedangkan secara

- b. Melakukan klasifikasi hadis-hadis konsep manajemen hati. Hadis-hadis yang akan diteliti tidak terikat pada bunyi lafal matan hadis, tetapi berdasarkan topic (tema) masalah. Sehingga untuk menelusurinya, perlu merujuk pada kitab ataupun kamus yang dapat memberikan keterangan tentang berbagai riwayat hadis topik tersebut. Kamus yang akan digunakan berdasarkan metode *mauḍū'ī* yang relatif lengkap adalah susunan A. J. Wensinck dkk. yang berjudul *Miftāḥ Kunūz al-Sunnah*.²⁹
- c. Setelah dilakukan kegiatan *takhrīj al-ḥadīṣ* sebagai langkah awal penelitian, maka seluruh sanad hadis dicatat dan dihimpun untuk kemudian dilakukan kegiatan *al-i'tibār*³⁰ yang dilengkapi dengan skema sanad.

istilah, *takhrīj* merupakan petunjuk dalam menempatkan hadis atau menelusuri hadis dengan mengembalikan pada sumbernya, dan juga dapat berarti petunjuk dalam menentukan kedudukan hadis dengan mengembalikan pada kitab sumber sehingga mengeluarkannya dengan sanad, kemudian menjelaskan derajatnya sesuai dengan hajat. Sedangkan menurut Ibn Manẓūr, *takhrīj* adalah penisbahan hadis kepada sumbernya atau beberapa sumber dari beberapa kitab hadis yang mulia, mengikuti jalan berbagai sanad dan keadaan perawinya serta menjelaskan derajat hadis apakah kuat atau lemah. Lihat, Ibn Fāris, *Mu'jam Maqāyīs al-Lughah*, Juz II, h. 175. Lihat, Aḥmad Mukhtār 'Abd al-Ḥamīd 'Umar, *Mu'jam al-Lughah al-'Arabiyah al-Mu'āsirah*, Juz I, (Cet. I: t.t: 'Ālim al-Kutub, 1429 H/2008 M), h. 625. Lihat, Abu al-Faḍl Maḥammad bin Mukrim bin 'Alī Ibn Manẓūr, *Lisān al-'Arab*, Juz I, (Cet. III; Bairūt: Dār Sādir, 1414 H), h. 30. Lihat, Majid al-Dīn Abū Ṭāhir Maḥmud bin Ya'qūb, *Al-Qamūs al-Muḥīṭ*, Juz I, (Cet. VIII; Bairūt: Muassasah al-Risālah, 1426 H/2005 M), h. 185. Lihat, Zulfahmi Alwi, *Studi Ḥadīṣ Dalam Tafsir al-Marāgī*, h. 27. Lihat, Maḥmūd al-Ṭaḥḥān, *Uṣūl al-Takhrīj wa Dirāsah al-Asānid*, Juz I, (Cet. III; Bairūt: Dār al-Qur'an al-Karīm, 1981 M), h. 14. Lihat, Ḥamzah 'Abdullāh al-Malībārī, *Kaifa Nadrus 'Ulūm Takhrīj al-Ḥadīṣ*, Juz I, (Cet. I; 'Amān: Dār al-Rāzī li al-Ṭibā'ah wa al-Nasyr wa al-Tauzī', 1998 M), h. 27. Lihat, Aḥmad bin Muḥammad bin Siddiq Abū al-Faiḍ, *Al-Ḥidayah fī Takhrīj Aḥādīṣ al-Bidāyah*, Juz I (Cet. I; Beirut: 'Ālim al-Kutub, 1987 M), h. 11.

²⁹M. Syuhudi Ismail, *Cara Praktis Mencari Hadis*, (Cet. II; Jakarta: PT Bulan Bintang, 1999 M), h. 62.

³⁰Kata *al-i'tibār* diambil dari kata *عبر* tersusun atas huruf 'ain, ba, dan ra yang berarti sumber suatu kesempurnaan yang menunjukkan pada waktu pelaksanaan dalam sesuatu. Lihat Ibn Fāris, *Maqāyīs al-Lughah*, h. 207. *Al-I'tibār* (الإعتبار), merupakan masdar dari kata *أَعْتَبَرَ* yang menurut bahasa, arti *al-I'tibār* adalah "peninjauan terhadap berbagai hal dengan maksud untuk dapat diketahui sesuatunya yang sejenis." Menurut istilah ilmu hadis, *al-I'tibār* adalah menyertakan sanad-sanad lain untuk suatu hadis tertentu, yang hadis itu bada bagian sanadnya tampak hanya terdapat seorang periwayat saja dan dengan menyertakan sanad-sanad yang lain tersebut akan dapat diketahui apakah ada periwayat yang lain atukah tidak ada untuk bagian sanad dari sanad hadis yang dimaksud. Dengan dilakukannya *I'tibār*, maka akan terlihat dengan jelas seluruh jalur sanad hadis yang diteliti, demikian juga nama-nama periwayatnya, dan metode periwayatan yang digunakan oleh masing-masing periwayat yang bersangkutan. Jadi, kegunaan

- d. Melakukan kritik hadis (*naqđ al-ḥadīś*) yang mencakup penelitian sanad dan matan, dalam kajian ini harus memenuhi unsur-unsur kaidah kesahihan hadis, yaitu sanad hadis yang bersangkutan harus bersambung mulai dari kolektor hadis (*mukharrij*) sampai kepada Nabi saw., seluruh periwayat dalam hadis tersebut bersifat adil dan kuat hafalannya, sanad dan matannya harus terhindar dari kejanggalan (*syuzūz*) dan cacat (*'illat*).

4. Metode pengolahan dan analisis data

Jenis data yang dihimpun dapat dibedakan menjadi dua macam, yaitu metode pengolahan data kuantitatif untuk data yang menunjukkan jumlah (kuantitas), dan metode pengolahan data kualitatif jika tinjauan berdasarkan tingkat kualitas data. Metode yang digunakan dalam penelitian ini adalah metode pengolahan data kualitatif, meskipun tidak menutup kemungkinan penggunaan metode pengolahan data kuantitatif jika data yang dihadapi adalah data kuantitatif. Adapun langkah-langkah pengolahan data penelitian ini sebagai berikut:

- a. Tahap pertama, metode deskriptif bertujuan menggambarkan keadaan obyek atau materi dari peristiwa tanpa maksud mengambil keputusan atau kesimpulan yang berlaku umum. Jadi metode ini bukan untuk pembahasan, tetapi digunakan untuk penyajian data dan atau informasi materi terhadap sejumlah permasalahan sesuai dengan data yang didapatkan. Dengan kata lain, semua data dan informasi yang berkaitan dengan hadis dan sains yang dikutip dari berbagai sumber akan disajikan dalam bentuk apa adanya.

al-*I'tibār* adalah untuk mengetahui kegunaan sanad hadis seluruhnya dilihat dari ada atau tidak adanya pendukung (*Corroboration*) berupa periwayat yang berstatus *mutābi'* atau *syāhid*. Lihat M. Syuhudi Ismail, *Metodologi Penelitian Hadis Nabi*, (Jakarta: Bulan Bintang 1992 M), h. 51.

- b. Pada tahap kedua menggunakan metode analisis, dengan tujuan memilih dan mempertajam pokok bahasan lalu diproyeksikan dalam bentuk konseptual dan menyelidiki kandungannya menjadi satu rangkaian pengertian yang bersifat terbatas. Maka untuk efektifnya kerja metode ini, peneliti akan menggunakan penalaran ilmiah dengan pola berpikir (logika) induktif sebagai pisau analisis kerjanya.³¹
- c. Selanjutnya pada tahap ketiga akan digunakan metode komparasi-interkoneksi untuk membandingkan dan menghubungkan keragaman informasi yang diperoleh. Langkah ini dimaksudkan agar data yang terkumpul dapat membantu menyingkap makna dibalik peristiwa gempa bumi.

G. Tujuan dan Kegunaan

Berdasarkan uraian-uraian di atas, maka tujuan penelitian ini dapat diklasifikasikan sebagai berikut:

1. Mengetahui kualitas hadis-hadis tentang manajemen hati
2. Mengetahui penjelasan hadis-hadis tentang manajemen hati.
3. Mengetahui konsep manajemen hati dari sudut pandang hadis.

Selanjutnya, melalui penelitian ini, dapat memberikan banyak manfaat antara lain, yaitu:

1. Mengkaji dan mempelajari hal-hal yang berkaitan dengan penelitian tesis ini, sedikit banyaknya akan menambah khazanah ilmu pengetahuan dalam

³¹Logika induktif adalah mengemukakan pernyataan-pernyataan yang mempunyai ruang lingkup yang khas dan terbatas untuk menyusun argumentasi yang diakhiri dengan pernyataan yang bersifat umum. Amsal Bakhtiar, *Filsafat Ilmu*, (Cet. IX; Jakarta: Raja Grafindo Persada, 2009 M), h. 203.

kajian hadis dan menjadi sumbangsi bagi insan akademik, baik dimasa sekarang maupun dimasa yang akan datang.

2. Memberikan pemahaman mendasar tentang hadis, dengan menjelaskan proses pewarisan sifat dan mempunyai nilai pragmatis yang luas. Penelitian ini dapat memberi manfaat bagi manusia secara umum dan umat Islam khususnya, dengan terbuktinya orisinalitas hadis melalui pendekatan ilmiah sedikit banyaknya dapat mengokohkan iman umat Islam, berimplikasi positif bagi kehidupan sosial kemasyarakatan, khususnya bagi peneliti itu sendiri, sehingga khazanah intelektual dapat terwujud dengan ilmu ilmiah dan amal amaliah, serta hidup damai dalam nuansa islami.



BAB II

TINJAUAN TEORETIS

A. Defenisi Hati

Menurut *Kamus Besar Bahasa Indonesia (KBBI)* hati memiliki banyak arti, di yaitu; 1. Bagian perut yang merah kehitam-hitaman warnanya, terletak di sebelah kanan perut besar yang berguna untuk mengambil sari-sari makanan di dalam darah dan menghasilkan empedu, 2. Daging dari hati sebagai bahan makanan (hati binatang sembelihan), 3. Jantung, 4. Sesuatu yang ada di dalam tubuh manusia yang dianggap sebagai tempat segala perasaan batin dan tempat menyimpan pengertian-pengertian (perasaan), 5. Apa yang terasa dalam batin, 6. Sifat (tabiat) batin manusia, 7. Bagian yang di dalam sekali.¹ Dari arti-arti tersebut menunjukkan hati berdasarkan bentuk, fungsi dan letaknya.

Hati dalam bahasa Arab secara umum disebut dengan kata *al-qalb*, hal ini sebagaimana sabda Rasulullah dari sahabat al-Nu'mān bin Basyīr yang terdapat dalam kitab *Ṣaḥīḥ al-Bukhārī*, sebagai berikut;

عَنِ النَّعْمَانِ بْنِ بَشِيرٍ، قَالَ: سَمِعْتُهُ يَقُولُ: سَمِعْتُ رَسُولَ اللَّهِ صَلَّى اللَّهُ عَلَيْهِ وَسَلَّمَ، يَقُولُ: وَأَهْوَى النَّعْمَانُ بِأَصْبَعِيهِ إِلَى أُذُنَيْهِ - «إِنَّ الْحَلَالَ بَيْنَ، وَإِنَّ الْحَرَامَ بَيْنَ، وَبَيْنَهُمَا مُشْتَبِهَاتٌ لَا يَعْلَمُهُنَّ كَثِيرٌ مِنَ النَّاسِ، فَمَنْ اتَّقَى الشُّبُهَاتِ اسْتَبْرَأَ لِدِينِهِ، وَعِرْضِهِ، وَمَنْ وَقَعَ فِي الشُّبُهَاتِ وَقَعَ فِي الْحَرَامِ، كَالرَّاعِي يَرْعَى حَوْلَ الْحِمَى، يُوشِكُ أَنْ يَرْتَعَ فِيهِ، أَلَا وَإِنَّ لِكُلِّ مَلِكٍ حِمَى، أَلَا وَإِنَّ حِمَى اللَّهِ مَحَارِمُهُ، أَلَا وَإِنَّ فِي الْجَسَدِ مُضْغَةً، إِذَا صَلَحَتْ، صَلَحَ الْجَسَدُ كُلُّهُ، وَإِذَا فَسَدَتْ، فَسَدَ الْجَسَدُ كُلُّهُ، أَلَا وَهِيَ الْقَلْبُ». (رواه البخاري).²

¹Kementerian Pendidikan Indonesia, *Kamus Besar Bahasa Indonesia*, (Cet. XVI; Jakarta: Pusat Bahasa, 2008 M), h. 532.

²Abū al-Ḥusain Muslim bin al-Ḥajjāj bin al-Qusyairī al-Naisabūri, *Al-Musnad al-Ṣaḥīḥ al-Mukhtaṣar bi Naql al-‘Adl ‘an al-‘Adl ilā Rasūlillah SAW*, Juz III, (Bairut: Dār Iḥyā al-Turās al-‘Arabī, t.th), h. 1219.

Artinya;

Dari al-Nu‘mān bin Basyīr berkata; saya mendengar Rasulullah saw. bersabda, dan Nu‘mān mengisyaratkan dengan jari-jarinya di kedua telinganya; “Sesungguhnya yang halal telah jelas dan yang haram juga telah jelas, dan di antara keduanya ada (perkara) Syubhat (samar-samar) yang kebanyakan orang tidak mengetahuinya. Barangsiapa dapat menjaga diri dari perkara syubhat itu berarti ia telah menjaga agama dan kehormatannya, dan barangsiapa terjatuh ke dalam perkara syubhat berarti ia telah terjatuh dalam keharaman. Seperti penggembala yang menggembala hewan ternak-nya di sekitar daerah terlarang, dikhawatirkan hewannya akan masuk ke wilayah yang terlarang itu. Ketahuilah, bahwa setiap raja memiliki larangan, dan larangan Allah adalah sesuatu yang di haramkannya. Ketahuilah, di dalam tubuh terdapat segumpal darah, jika ia baik maka akan baiklah seluruh tubuh. Namun jika ia rusak maka akan rusak pulalah seluruh tubuh, ketahuilah bahwa segumpal darah tersebut adalah hati.” (H.R. al-Bukhari)

Muḥammad Fu‘ād al-Bāqī dalam *Mu‘jam al-Mufahras li Alfāz al-Qur‘ān* nya menerangkan bahwa kata *al-qalb* dengan berbagai perubahan bentuknya disebutkan kurang lebih sebanyak 130 kali dalam al-Qur‘an yang tersebar di 42 surah dan 112 ayat, sedangkan arti dan maknanya beragam sesuai dengan konteks pembahasan sebuah ayat.³

Kata *al-qalb* sendiri merupakan bentuk *maṣdar* dari akar kata قَلَبَ يَقْلِبُ قَلْبًا. Menurut Ibn Fāris, kata الْقَلْبُ yang tersusun dari huruf ق, ل dan ب memiliki 2 makna dasar, yaitu; *yadullu ‘alā khāliṣ syai’ wa syarīfih* (menunjukkan makna inti / pusat sesuatu dan kemuliaannya) dan *yadullu ‘alā radd syai’ min jihhah ilā jihhah* (menunjukkan makna perubahan sesuatu dari suatu sisi ke sisi yang lain).⁴ Sementara menurut Ibn Manẓūr, kata الْقَلْبُ menunjukkan makna perubahan sesuatu dari suatu arah ke arah yang lain.⁵ Penjelasan tersebut menunjukkan

³Lihat Muḥammad Fu‘ād ‘Abd al-Bāqī, *Al-Mu‘jam al-Mufahras li Alfāz al-Qur‘ān al-Karīm*, (Kairo: Dār al-Kutub al-Miṣriyah, 1364 H), h. 549-551.

⁴Lihat Abū al-Ḥusain Aḥmad bin Fāris bin Zakariyā al-Quzwīnī al-Rāzī, *Mu‘jam Maqāyīs al-Lughah*, Juz V, (t.t.: Dār al-Fikr, 1399 H/1979 M), h. 17.

⁵Lihat Abū al-Faḍl Muḥammad bin Mukrim bin ‘Alī Jamāl al-Dīn al-Anṣārī al-Ifriqī Ibn Manẓūr, *Lisān al-‘Arab*, Juz I, (Cet. III; Bairūt: Dār Ṣādir, 1414 H), h. 685.

bahwa makna dari kata *al-qalb* ialah inti / pusat sesuatu dan mulia, sedang keadaannya dapat berubah-ubah dari suatu arah kearah yang lain.

Hati yang bermakna inti dan kemuliaan dapat dilihat pada keterangan sebuah hadis yang diriwayatkan oleh imam Muslim dalam kitabnya dari sahabat Abū Hurairah, yakni;

عَنْ أَبِي هُرَيْرَةَ، قَالَ: قَالَ رَسُولُ اللَّهِ صَلَّى اللَّهُ عَلَيْهِ وَسَلَّمَ: «إِنَّ اللَّهَ لَا يَنْظُرُ إِلَى صُورِكُمْ وَأَمْوَالِكُمْ، وَلَكِنْ يَنْظُرُ إِلَى قُلُوبِكُمْ وَأَعْمَالِكُمْ.» (رواه مسلم).⁶

Artinya;

Dari Abū Hurairah dia berkata; Rasulullah saw bersabda: "Sesungguhnya Allah tidak melihat kepada rupa dan harta kalian, tetapi Allah melihat kepada hati dan amal kalian." (H.R. Muslim)

Hadis tersebut menerangkan bahwa pusat perhatian Allah dalam menilai manusia bukan pada bentuk fisik ataupun hartanya, melainkan dari hatinya. Oleh karena itu, mulia atau tidaknya seseorang tergantung pada hatinya sebagai pusat penilaian Allah kepadanya. Sementara hal tersebut dapat tergambarkan pada perbuatannya yang baik atau buruk.

Adapun hati yang menunjukkan makna berubah-ubah, dapat dilihat dari keterangan QS. al-An‘ām / 06 : 110, yakni;

وَنَقَلْبُ أَفْئِدَتِهِمْ وَأَبْصَارُهُمْ كَمَا لَمْ يُؤْمِنُوا بِهِ أَوْلَٰى مَرَّةٍ وَنَذَرُهُمْ فِي طُغْيَانِهِمْ يَعْمَهُونَ

Terjemahnya;

“Dan (begitu pula) Kami memalingkan hati dan penglihatan mereka seperti pertama kali mereka tidak beriman kepadanya (al-Qur’an), dan Kami biarkan mereka bingung dalam kesesatan.”⁷

⁶Muslim bin al-Ḥajjāj, *Al-Musnad al-Ṣaḥīḥ al-Mukhtaṣar*, Juz IV, h. 1987.

⁷Kementerian Agama RI, *Al-Qur’an dan Terjemahnya* (Cet. I; t.t., PT Tiga Serangkai Pustaka Mandiri, 1430 H / 2009 M), h. 141.

Ayat tersebut menunjukkan bahwa keimanan berada di dalam hati yang tidak ada jaminan akan terus menetap di dalamnya. Hal tersebut dapat dilihat dalam kalimat “*Kami memalingkan hati mereka*” yang menunjukkan sewaktu-waktu keimanan yang ada dalam hati dapat berubah dari percaya kepada tidak percaya.

Defenisi hati secara istilah dikalangan ulama terdapat ragam pendapat. Hal tersebut tidak terlepas dari letak hati dalam diri yang masih sulit dijangkau oleh panca indra dan bahkan alat pendeteksi organ tubuh sekalipun. Namun, dalam penelitian ini, peneliti berupaya untuk menemukan hakikat dari hati tersebut dengan menganalisa pandangan ulama, di antaranya;

1. Menurut imam al-Gazālī, kata *al-qalb* memiliki dua makna yaitu;
 - a. Segumpal daging yang menyerupai buah *ṣanaubar* berbentuk lonjong, ia terletak di sisi kiri dada dan merupakan daging yang memiliki keistimewaan, di dalamnya terdapat rongga-rongga yang dapat memompa / mengalirkan darah hitam dan berperan sebagai sumber kehidupan.
 - b. Sesuatu yang sifatnya halus (*latīfah*), di dalamnya terdapat nilai-nilai keTuhanan (*rabbāniah*) dan kejiwaan (*ruhāniah*) yang memiliki keterkaitan dengan hati jasmani / badani (jantung). Adapun hati yang halus tersebut merupakan hakikat kemanusiaan, dengannya manusia dapat merasai, mengetahui dan mengenali atau memahami sesuatu. Dan dialah yang mendapat perintah, sangsi, celaan dan tuntutan.⁸

⁸Lihat Abū Ḥāmid Muḥammad bin Muḥammad al-Ṭūsī al-Gazālī, *Ihyā ‘Ulūm al-Dīn*, Juz III, (Bairūt: Dar al-Ma‘rifah, t.th.), h. 3. Demikian pula penjelasan seorang pakar psikologi Samīḥ ‘Āṭif al-Zain, *‘Ilm al-Nafs*, Juz I, (Bairūt: Dār al-Kitāb al-Lubnānī, 1411 H/1991 M), h. 209., lihat pula ‘Alī bin Muḥammad bin ‘Alī al-Zain al-Syarīf al-Jurjānī, *Al-Ta‘rīfāt*, (Cet. I; Bairūt: Dār al-Kutub al-‘Ilmiyah, 1403 H/1983 M), h. 178., Ibn Qayyim Muḥammad bin Abī Bakr bin Ayyūb bin Sa‘ad Syāms al-Dīn al-Jauziyah, *Al-Tibyān fī Aqsām al-Qur‘ān*, (Bairūt: Dār al-Ma‘rifah, t.th.), h. 414.

Pendapat imam al-Gazālī tersebut menunjukkan bahwa hati yang dalam bahasa Arab disebut dengan kata *al-qalb* menggambarkan dua bentuk, yaitu; 1) Hati secara fisik yang merupakan pusat pengaliran darah dan berperan sebagai sumber kehidupan manusia dan 2) Hati halus yang tidak terdeteksi oleh indra dan merupakan pusat ke-Tuhanan dan tempat untuk mengolah rasa atau tempat untuk mengetahui hakikat kemanusiaan. Kedua makna tersebut memiliki keterkaitan satu sama lain.

2. Menurut al-Hākim al-Tirmizī

Menurutnya, hati merupakan lapisan kedua yang berada di dalam *ṣadr* (dada / jantung). Ia menerangkan persoalan hati dengan perumpaan seperti bagian warna hitam pada mata yang berada di dalam warna putih atau seperti ruang tamu yang berada di dalam sebuah rumah. Selanjutnya ia menerangkan bahwa hati merupakan tempat bersemayamnya (*nūr al-īmān*) keimanan, (*nūr al-khusyū*) ketundukan, (*al-taqwā*) ketakwaan, (*al-mahabbah*) kecintaan, (*al-riḍā*) kerelaan, (*al-yaqīn*) keyakinan, (*al-khauf*) kekhawatiran, (*al-raǰā*) (pengharapan), (*al-ṣabr*) kesabaran, dan (*al-qanā'ah*) kesadaran.⁹ Penjelasan al-Hākim al-Tirmizī tersebut pada dasarnya sejalan dengan apa yang telah di utarakan oleh imam al-Gazālī dalam penjelasannya bahwa hati ada yang berbentuk fisik dan ada pula yang non-fisik.

Kata *al-qalb* sendiri ketika dialihkan ke dalam bahasa Indonesia, terkadang di artikan dengan hati dan terkadang pula dengan jantung. Kedua istilah tersebut terkesan tumpang tindih dan terkadang menghadirkan problematika dalam menjelaskan perbedaannya. Namun, peneliti menilai kedua

⁹Lihat Abū ‘Abdillāh Muḥammad bin ‘Alī al-Hākim al-Tirmizī, *Bayān al-Farq bain al-Ṣadr wa al-Qalb wa al-Fu’ād wa al-Lubb*, (Oman: Mu’assasah ‘Alī al-Bait al-Milkiyah li al-Fikr al-Islāmī, 2009 M), h. 3.

istilah tersebut pada dasarnya sama karena salah satu makna kata *al-qalb* dalam kamus *Mu‘jam al-Wasīf* ialah organ tubuh yang berfungsi untuk mengalirkan darah¹⁰ dan jantung dalam istilah medis disebut organ dalam tubuh / rongga dada yang berfungsi mengalirkan darah ke seluruh tubuh.¹¹ Oleh karena itu, kata *al-qalb* dapat diistilahkan dengan hati dan jantung. Sedangkan jika ingin dibedakan, maka boleh memaknai kata *al-qalb* dengan jantung untuk penjelasan secara fisik dan hati untuk penjelasan non-fisiknya.

Beranjak dari penjelasan-penjelasan di atas, peneliti memahami bahwa pada dasarnya hati dapat dilihat dari dua aspek, yaitu;

Pertama, hati dari aspek fisik / jasmani yang pada umumnya disebut dengan jantung. Hati dalam bentuk fisik ini memiliki fungsi untuk mengalirkan darah sekaligus sebagai sumber kehidupan manusia. Oleh karena itu, ketika hati dalam bentuk fisik ini tidak lagi berfungsi, maka pada saat itulah manusia akan disebut meninggal.

Kedua, hati dari aspek ruhani / halus yang merupakan hakikat kemanusiaan. Hati ini memiliki fungsi untuk mengontrol keimanan, pengetahuan, perasaan dan sifat / kepribadian manusia. Singkatnya, hati dapat disebut sebagai tempat perbendaharaan persoalan-persoalan yang sifatnya abstrak. Oleh karena itu, ketika hati *ruhaniyah* ini baik maka ia akan memancarkan cahaya kebaikan. Sebaliknya, jika hati *ruhaniyah* ini buruk, maka ia akan memancarkan cahaya keburukan yang tergambar pada perbuatan manusia.

¹⁰Lihat Majma‘ al-Lughah al-‘Arabiah, *Al-Mu‘jam al-Wasīf*, Juz II, (Kairo: Dār al-Da‘wah, t.th.), h. 753.

¹¹Lihat Nur Hidayati dan Dwi Retnowati, *Kamus Lengkap Biologi*, (Cet. I; t.t.: Dwimedia Press, 2010), h. 315 dan 350.

Dalam penelitian ini, penulis fokus pada persoalan hati yang sifatnya abstrak, yakni tempat di mana keimanan, perasaan, pengetahuan dan sifat manusia bersemayam.

Kata *al-qalb* bukanlah satu-satunya istilah dalam bahasa Arab yang dapat diartikan dengan hati. Tetapi, terkadang pula disebutkan dengan menggunakan lafal lain atau kata yang sinonim, yaitu;

a. Menggunakan kata الصَّدْرُ

Kata *al-ṣadr* merupakan bentuk *maṣdar* dari akar kata *ṣadara yaṣduru* yang bentuk jaksaknya *ṣudūr*. Ibn Fāris menjelaskan bahwa kata yang tersusun dari huruf ص, د dan ر menunjukkan dua makna dasar yaitu; *yadullu ‘alā khilāf al-wird* (menunjukkan makna kebalikan dari datang) yakni, kembali ke tempat ia berangkat setelah pergi dan *yadullu ‘alā ṣadr al-insān wa gairuh* (menunjukkan makna hati manusia dan selainya) yakni, organ tubuh yang ada dalam diri manusia dan makhluk lainnya.¹² Sementara Ibn Manẓūr menjelaskan bahwa kata *ṣadara* bermakna sesuatu yang mendahului sesuatu (permulaan), misalnya; siang yang mendahului malam atau musim panas yang mendahului musim dingin.¹³

Berdasarkan penjelasan tersebut, maka dapat dipahami bahwa kata *al-ṣadr* dapat berarti sesuatu yang mendahului atau awal dari segala sesuatu dan dapat berarti hati atau jantung yang merupakan salah satu organ tubuh manusia yang terletak dalam rongga dada.

b. Menggunakan kata الْفُؤَادُ

Kata *al-fu'ād* merupakan bentuk *maṣdar* dari perubahan akar kata *fāda yafūdu*. Adapun huruf sakit (alif) pada kata *fāda* ialah huruf *waw*. Ibn Fāris

¹²Lihat Ibn Fāris, *Mu'jam Maqāyīs al-Lughah*, Juz III, h. 337.

¹³Lihat Ibn Manẓūr, *Lisān al-'Arab*, Juz IV, h. 446.

menjelaskan bahwa rangkaian huruf ف, و, dan د yang membentuk sebuah kata kemudian (maknanya) dapat di alihkan. Adapun kata *الفؤد* bermakna sebagian besar rambut yang melewati telinga, kemudian dikatakan sebagai peminjaman untuk ungkapan dua sayap burung rajawali dengan *فؤدان*.¹⁴ Sementara Ibn Manẓūr menerangkan bahwa *fu'ād* adalah selaput hati dan *al-qalb* adalah biji dan empedunya.¹⁵ Adapun dalam *al-Mu'jam al-Wasīṭ*, kata *al-fu'ad* juga diartikan *al-qalb* (hati / jantung) dan disamakan dari segi fungsinya, yakni dalam hal melihat. Namun, kedua kata tersebut tetap memiliki perbedaan, yaitu sesuatu yang kosong, di dalamnya tidak terdapat kecemasan, kesedihan ataupun hal-hal buruk lainnya.¹⁶

Berdasarkan penjelasan makna tersebut, peneliti memahami bahwa kata *al-fu'ād* juga berarti hati atau jantung sebagaimana kata *al-qalb*. Namun, penekanannya berbeda dari segi keadaan, yakni *al-fu'ad* kosong / hampa dari keadaan buruk, sedangkan *al-qalb* keadaannya dapat berubah-ubah dari senang menjadi khawatir atau sebaliknya.

c. Menggunakan kata اللُّبَابُ

Kata *al-lubāb* merupakan bentuk *maṣdar* dari perubahan asal kata *labba yalubbu*. Menurut Ibn Fāris, kata yang terdiri dari susunan huruf ل dan ب yang bertasydid memiliki dua makna yaitu; *luzūm wa ṣabāt* (kepastian dan keteguhan) dan menunjukkan makna *khulūṣ wa jaudah* (kejernihan dan kebaikan).¹⁷ Sementara menurut Ibn Manẓūr, kata اللُّبَابُ menunjukkan makna yang bersih dari

¹⁴Lihat Ibn Fāris, *Mu'jam Maqāyīs al-Lughah*, Juz IV, h. 458.

¹⁵Lihat Ibn Manẓūr, *Lisān al-'Arab*, Juz III, h. 329.

¹⁶Lihat Majma' al-Lughah al-'Arabiah, *Al-Mu'jam al-Wasīṭ*, Juz II, h. 670.

¹⁷Lihat Ibn Fāris, *Mu'jam Maqāyīs al-Lughah*, Juz V, h. 199.

segala sesuatu.¹⁸ Dengan demikian, kata *al-lubāb* dapat di artikan dengan hati yang sifatnya jernih dari segala bentuk keburukan.

B. Struktur Hati dan Fungsinya

Manusia secara struktural terdiri dari dua aspek, yaitu lahir dan batin. Aspek lahir manusia mencakup seluruh anggota tubuh yang dapat dijangkau oleh indra, sedang aspek batin tidak terjangkau oleh indra dan termasuk bagian rahasia Allah. Namun, kerahasiaan itu bukan berarti tidak dapat dipahami. Secara umum, ulama tasawwuf membagi struktur batin manusia ke dalam empat unsur, yaitu; *al-qalb*, *al-rūh*, *al-‘aql*, dan *al-nafs* yang masing-masing memiliki makna lahir dan batin.¹⁹

1. *Al-Qalb* telah dijelaskan dengan panjang lebar pada pembahasan sebelumnya.
2. *Al-Rūh* memiliki dua makna: *Pertama*, tubuh halus yang asalnya berada pada rongga hati jasmani / jantung. Ia tersebar ke seluruh anggota tubuh dengan perantara denyut nadi dan mengalir dalam tubuh. Sehingga ia memancarkan cahaya kehidupan, perasaan, penglihatan, pendengaran, penciuman darinya. *Kedua*, tubuh halus manusia yang mulia. Inilah yang dimaksudkan pada salah satu makna hati yang merupakan perkara rahasia dan urusan Allah, yakni keajaiban Allah yang kebanyakan akal dan pengetahuan gagal menemukan hakikatnya.
3. *Al-Nafs* memiliki dua makna: *Pertama*, jiwa yang mengandung makna luas karena kuatnya amarah dan keinginan dalam diri manusia. Istilah ini secara

¹⁸Lihat Ibn Manẓūr, *Lisān al-‘Arab*, Juz I, h. 729., lihat juga Abū Manẓūr Muḥammad bin Aḥmad bin al-Azharī al-Hurawī, *Tahẓīb al-Lughah*, Juz XV, (Cet. I; Bairūt: Dār Iḥyā al-Turās al-‘Arabī, 2001 H), h. 243.

¹⁹Lihat misalnya al-Gazālī Abū Ḥāmid, *Iḥyā ‘Ulūm al-Dīn*, Juz III, h. 3. Dan Muḥammad bin Ibrāhīm bin ‘Abdullah al-Tuwaijiri, *Mausū‘ah fiqh al-Qulūb*, Juz II, (t.t.: Bait al-Afār al-Dauliah, t.th.), h. 1277.

umum digunakan oleh ulama tasawwuf sebagai penjabaran sifat-sifat tercela. *Kedua*, jiwa halus manusia secara hakikat, yakni jiwa manusia dan keakuannya. Akan tetapi, ia disifati dengan sifat-sifat yang beragam sesuai dengan bentuk dan perubahan kondisinya. Apabila ia berada di bawah perintah dan meninggalkan kekacauan yang disebabkan oleh gejolak *syahwah* (kesenangan), maka ia dinamakan *nafs al-muṭmainnah*. Jika tidak sempurna tempatnya, tetapi menjadikan penjaga dari nafsu syahwat dan melawannya, maka ia dinamakan *nafs al-lawwāmah*. Dan jika tidak melawan, tunduk dan patuh pada keinginan syahwat dan ajakan setan, maka dinamakan *nafs al-ammārah bi al-sū'* dan inilah yang dimaksud pada makna pertama.

4. *Al-'Aql* juga memiliki dua makna: *Pertama*, yang dimaksud ialah pengetahuan tentang hakikat suatu persoalan, lalu ia menjadi cerminan dari sifat ilmu yang ada dalam hati. *Kedua*, yang dimaksud ialah pengetahuan sains yang membuat hati halus terbebani olehnya.

Keempat unsur tersebut dapat disimpulkan memiliki bentuk lahir dan batin beserta batasan fungsinya masing-masing dan memiliki keterkaitan satu sama lain dalam menampakkan sisi kemanusiaan. *Al-Qalb* dapat dipahami sebagai penggerak dari ketiga unsur tersebut, sedang *al-rūh* merupakan sumber kehidupan manusia, *al-nafs* karakter / jati diri manusia yang juga sering diistilahkan dengan ego yang memiliki potensi untuk berada pada aspek ketaatan dan berpotensi untuk berada pada aspek pembangkangan / peningkaran atau di antara keduanya (fasik), sementara *al-'aql* sebagai penyaring baik atau buruknya sesuatu.

Beranjak dari penjelasan kata *al-qalb* dan sinonimnya yang dapat berarti hati beserta cakupan maknanya masing-masing, maka peneliti dapat membagi struktur hati dengan 4 bagian, yaitu; *ṣadr* sebagai lapisan pertama, *qalb* sebagai lapisan kedua, *fu'ād* sebagai lapisan ketiga dan *lubāb* sebagai lapisan terdalam.

Hal ini sebagaimana yang telah dijelaskan pula oleh al-Hakim al-Tirmizi dalam kitabnya *Bayān al-Farq bain al-Ṣadr wa al-Qalb, wa al-Fu'ād wa al-Lubāb*. Menurutnya, sekalipun keempat kata tersebut sama-sama berarti hati, tetap saja memiliki perbedaan secara makna dan fungsinya masing-masing. Namun, perbedaannya tidak saling bertentangan dan bahkan saling menguatkan antara satu dan lainnya.²⁰ Dalam penjelasannya, al-Hakim al-Tirmizi menyerupakan hati seperti dua kelopak mata yang memiliki struktur yaitu terdiri dari mata putih yang di dalamnya terdapat mata hitam, dalam mata hitam tersebut terdapat biji / garis mata dan di dalamnya ada cahaya (cornea). Berikut, gambaran struktur hati;

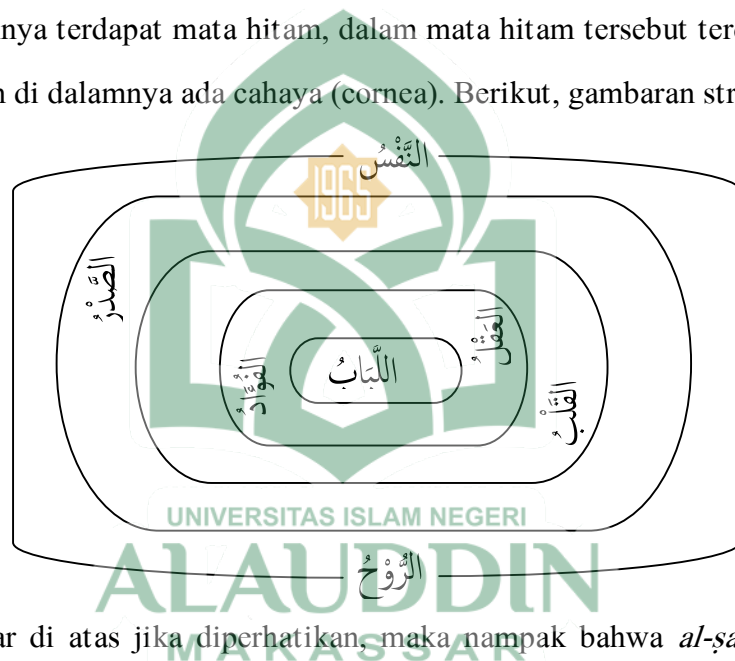

Gambar di atas jika diperhatikan, maka nampak bahwa *al-ṣadr* sebagai lapisan terluar dari hati merupakan tempat bertemunya antara *nafs* dan *rūh*. Di sinilah posisi hati sebagai pengatur dan pemberi perintah kepada *nafs* untuk bertindak, sehingga nilai-nilai kehidupan (*rūh*) manusia dapat terpancar.

a. *Al-Ṣadr* sebagai lapisan pertama hati

Ṣadr dikatakan sebagai lapisan pertama atau lapisan terluar dari hati, umpama bagian warna putih yang ada dibagian luar mata hitam karena makna dasar dari kata *ṣadr* ialah permulaan sesuatu yang dapat berarti halaman sebagai

²⁰Lihat al-Hākīm al-Tirmīzī, *Bayān al-Farq bain al-Ṣadr wa al-Qalb wa al-Fu'ād wa al-Lubb*, h. 1.

bagian terluar dari rumah atau sampul sebagai bagian terluar dari buku. Menurut al-Ḥākim al-Tirmiẓī, *ṣadr* sebagai lapisan pertama hati dan merupakan pintu masuknya bisikan / godaan setan²¹ dan penyakit-penyakit hati, sebagaimana debu pada mata putih yang menyebabkan adanya gangguan pada mata. Hal ini sebagaimana yang telah diterangkan dalam QS. al-Nās / 114: 04-05 tentang doa perlindungan dari bisikan setan, berikut:

مِنْ شَرِّ الْوَسْوَاسِ الْخَنَّاسِ (٤) الَّذِي يُوَسْوِسُ فِي صُدُورِ النَّاسِ (٥)

Terjemahnya;

Dari kejahatan (bisikan) setan yang tersembunyi (4) Yang membisikkan (kejahatan) ke dalam dada manusia.²²

Do'a perlindungan dari bisikan jahat setan pada ayat tersebut menunjukkan fungsi *ṣadr* sebagai benteng / dinding pertahanan hati dari segala bentuk gangguan setan. Pada hakikatnya, setan adalah musuh manusia yang tidak akan lelah untuk mengganggu manusia di setiap waktu dan tempat. Hal ini sebagaimana pernyataan setan yang diabadikan dalam QS. al-A'raf / 07: 17 sebagai berikut;

سُمَّ لَا تَيْبَتُهُمْ مِنْ بَيْنِ أَيْدِيهِمْ وَمِنْ خَلْفِهِمْ وَعَنْ أَيْمَانِهِمْ وَعَنْ شَمَائِلِهِمْ وَلَا تَجِدُ أَكْثَرَهُمْ شَاكِرِينَ

Terjemahnya ;

Kemudian pasti aku akan mendatangi mereka dari depan, belakang, kanan dan kiri mereka. Dan engkau tidak akan mendapati kebanyakan mereka bersyukur.²³

²¹Hasan al-Baṣrī mengatakan bahwa jin adalah keturunan iblis dan manusia adalah keturunan nabi Adam a.s. Di antara mereka ada yang beriman dan ada pula yang kafir, siapa saja di antara mereka yang beriman maka ia adalah kekasih Allah dan yang kafir di antara mereka adalah setan. Lihat 'Alī bin Nāyif al-Syuhūd, *Al-Imān bi al-Jin baina al-Ḥaqīqah wa al-Taḥwīl*, (Cet. I; Malaysia: Dār al-Ma'mūr, 1432 H / 2010 M), h. 53. Sedangkan Ibn Fāris, menjelaskan bahwa setiap dari golongan jin, manusia dan binatang yang membangkan atau durhaka kepada Allah adalah setan. Lihat Ibn Fāris, *Mu'jam Maqāyīs Al-Lughah*, Juz III, h. 184. Dengan demikian, setan adalah sebuah sifat pembangkangan yang dilakukan oleh jin dan manusia terhadap ketetapan Allah.

²²Kementerian Agama RI, *Al-Qur'an dan Terjemahnya*, h. 604.

Ayat tersebut merupakan permintaan terakhir setan yang meminta penangguhan sampai hari kiamat untuk mengganggu manusia sebelum diusir dari surga karena menolak perintah Allah agar bersujud kepada nabi Adam as dan menggap dirinya lebih baik dari nabi Adam as. Dan Allah pun mengabulkan permintaannya. Setan yang terusir dari surga menjadi dendam kepada manusia dan akan terus berusaha mengganggu manusia dengan berbagai cara, hal ini sebagaimana yang diceritakan dalam QS. al-A'rāf / 7: 12-16. Selain itu, Rasulullah saw. juga menjelaskan bahwa setan berjalan di dalam tubuh manusia melalui aliran darahnya, sebagaimana riwayat dari Anas bin Malik yang terdapat dalam kitab *al-Musnad Ṣaḥīḥ*, sebagai berikut;

عَنْ أَنَسٍ، أَنَّ النَّبِيَّ صَلَّى اللَّهُ عَلَيْهِ وَسَلَّمَ كَانَ مَعَ إِخْوَانِهِ، فَمَرَّ بِهِ رَجُلٌ فَدَعَا، فَجَاءَ، فَقَالَ: «يَا فُلَانُ هَذِهِ زَوْجَتِي فُلَانَةٌ» فَقَالَ: يَا رَسُولَ اللَّهِ مَنْ كُنْتُ أَظُنُّ بِهِ، فَلَمْ أَكُنْ أَظُنُّ بِكَ، فَقَالَ رَسُولُ اللَّهِ صَلَّى اللَّهُ عَلَيْهِ وَسَلَّمَ: «إِنَّ الشَّيْطَانَ يَجْرِي مِنَ الْإِنْسَانِ مَجْرَى الدَّمِ». (رواه مسلم).^{٢٤}

Artinya :

Dari Anas bahwa pada suatu ketika Nabi saw. sedang berdua dengan salah seorang isteri belia. Kebetulan lewat ke dekat beliau seorang laki-laki. Orang itu dipanggil oleh Nabi saw. maka dia datang menemui beliau. Lalu Nabi shallallahu 'alaihi wasallam berkata kepadanya; 'Hai, *Fulān!* Ini isteriku, si *Fulānah.*' orang itu menjawab; 'Ya, Rasulullah! Aku tidak menduga-duga dengan Anda.' Beliau bersabda: 'Sesungguhnya setan berjalan dalam tubuh manusia melalui aliran darah. (H.R. Muslim)

Hadis tersebut menunjukkan bahwa setan selalu dekat dengan manusia dan melancarkan gangguannya ke *ṣadr* yang merupakan dinding pertahanan hati. Oleh karena itu, baik ayat maupun hadis yang telah disebutkan di atas, keduanya

²³Kementerian Agama RI, *Al-Qur'an dan Terjemahnya*, h. 152.

²⁴Muslim bin al-Ḥajjāj, *Al-Musnad al-Ṣaḥīḥ al-Mukhtaṣar...*, Juz IV, h. 1712.

menunjukkan bahwa setan selalu melancarkan gangguannya dengan berbagai cara.

Al-Ḥākim al-Tirmizī menyimpulkan bahwa *ṣadr* merupakan tempat bersemayamnya sifat dengki / iri, syahwat, harapan dan keinginan. Adapun keadaannya terkadang sempit dan terkadang lapang, sebagaimana firman Allah dalam QS. al-An‘ām / 06: 125, yakni;

فَمَنْ يُرِدِ اللَّهُ أَنْ يَهْدِيَهُ يَشْرَحْ صَدْرَهُ لِلْإِسْلَامِ وَمَنْ يُرِدْ أَنْ يُضِلَّهُ يَجْعَلْ صَدْرَهُ ضَيِّقًا حَرَجًا كَأَنَّمَا يَصْعَدُ فِي السَّمَاءِ كَذَلِكَ يَجْعَلُ اللَّهُ الرِّجْسَ عَلَى الَّذِينَ لَا يُؤْمِنُونَ

Terjemahnya;

Barangsiapa dikehendaki Allah akan mendapat hidayah (petunjuk), Dia akan membukakan dadanya untuk (menerima) Islam. Dan barangsiapa dikehendaki-Nya sesat, Dia jadikan dadanya sempit dan sesak, seakan-akan dia (sedang) mendaki langit. Demikianlah Allah menimpakan siksa kepada orang-orang yang tidak beriman.²⁵

Pada ayat tersebut, lafal *yasyrah* dapat diartikan dengan melapangkan dan lafal *ḍaiq* berarti sempit yang semuanya dimaksudkan pada *ṣadr* (dada atau lapisan luar hati) bukan pada *qalb*. Dengan demikian, konteks keadaan hati yang lapang pada ayat tersebut disebabkan karena adanya hidayah dari Allah, sedangkan keadaan hati yang sempit disebabkan oleh kesesatan.

Selain itu, dijelaskan oleh al-Ḥākim al-Turmuḥī bahwa *ṣadr* merupakan batas akhir dari wilayah *nafs al-ammārah bi al-sū'* (hasrat yang memerintahkan kepada keburukan). Selanjutnya, *ṣadr* juga merupakan tempat bersemayamnya cahaya keIslaman (*nūr al-Islām*) dan tempat mengolah ilmu pengetahuan yang

²⁵Kementerian Agama RI, *Al-Qur'an dan Terjemahnya*, h. 144.

didengar / diperoleh melalui proses pembelajaran ilmu pasti, informasi atau setiap ilmu yang dijelaskan secara lisan.²⁶

Berdasarkan penjelasan tersebut, maka dapat dipahami bahwa *ṣadr* sebagai lapisan luar hati memiliki fungsi sebagai banteng pertahanan dari segala bentuk gangguan setan, sekaligus sebagai tempat pemeliharaan pengetahuan yang diperoleh dari panca indra.

b. *Al-Qalb* sebagai lapisan kedua hati

Al-Qalb merupakan lapisan kedua hati atau sebuah bagian yang berada di dalam *ṣadr* sebagaimana mata hitam yang berada di dalam mata putih atau seperti negeri Makkah yang di dalamnya terdapat kota Haram. Posisi *qalb* sebagai lapisan kedua dari hati ini dapat dilihat pada penjelasan yang telah disebutkan dalam QS. al-Ḥajj / 22: 46, bahwa;

أَفَلَمْ يَسِيرُوا فِي الْأَرْضِ فَتَكُونَ لَهُمْ قُلُوبٌ يَعْقِلُونَ بِهَا أَوْ آذَانٌ يَسْمَعُونَ بِهَا فَإِنَّهَا لَا تَعْمَى الْأَبْصَارُ
وَلَكِنْ تَعْمَى الْقُلُوبُ الَّتِي فِي الصُّدُورِ

Terjemahnya;

Maka tidak pernahkah mereka berjalan di bumi, sehingga hati (akal) mereka dapat memahami, telinga mereka dapat mendengar? Sebenarnya bukan mata itu yang buta, tetapi yang buta ialah hati yang ada di dalam dada.²⁷

Ayat tersebut dengang tegas menyebutkan bahwa yang buta ialah *qalb* (hati) yang ada di dalam *ṣadr* (lapisan terluar hati) yang juga terkadang diartikan dengan dada. Menurut al-Hakim al-Tirmizi, *qalb* merupakan tempat menetapnya cahaya keimanan (*nūr al-imān*) dan tempat bersemayamnya rasa khusyuk, takwa, cinta, ridha, yakin, takut, harapan, sabar, serta kesadaran. Selain itu, *qalb* juga

²⁶Lihat al-Ḥākim al-Tirmizī, *Bayān al-Farq bain al-Ṣadr wa al-Qalb wa al-Fu'ād wa al-Lubb*, h. 2.

²⁷Kementerian Agama RI, *Al-Qur'an dan Terjemahnya*, h. 337.

merupakan tempat asal ilmu, seperti mata air yang mengalir ke sebuah kolam sebagai tempat penampungannya (*ṣadr*). Oleh karena itu, *qalb* merupakan penggerak keyakinan, ilmu dan niat untuk keluar/sampai ke *ṣadr*.²⁸

Ilmu yang terdapat di dalam *qalb* dinamakan dengan '*ilm al-nāfi*' (ilmu kebermanfaatan) yakni ilmu untuk melaksanakan syari'at agama, mendidik dan menata jiwa, mencegah diri dari kebodohan, serta tempat dari pengetahuan tentang batasan-batasan hukum dan prinsip agama. Ilmu yang ada pada *qalb* adalah pengetahuan tentang pembuktian seorang hamba kepada Allah. Sedangkan ilmu yang terdapat di dalam *ṣadr* dinamakan '*ilm al-ibārah*' yaitu ilmu yang diperoleh melalui penjabaran dari panca indra dan dijelaskan secara lisan, jenis ilmu ini lebih cenderung mendorong pada aspek duniawi yang kurang bermanfaat dan merupakan pembuktian Allah kepada makhluknya. Singkatnya, *qalb* merupakan tempat ilmu batin/hakikat dan *ṣadr* tempat ilmu lahiriah / logika.

c. *Al-Fu'ād* sebagai lapisan ketiga hati

Al-Fu'ād merupakan lapisan ketiga hati atau bagian yang berada di dalam *qalb*, sebagaimana garis-gari mata yang berada di dalam mata hitam atau seperti Masjid al-Haram yang berada di dalam kota Makkah. Secara umum, al-Hakim al-Tirmizi menyamakan *fu'ād* dan *qalb* sebagai alat penglihatan batin. Namun, ia tetap membedakannya secara fungsional, *qalb* merupakan tempat atau wadah pengetahuan dan *fu'ād* merupakan tempat penglihatan batin (*al-ru'yah*). Selain itu, *fu'ād* juga merupakan tempat mengolah pengetahuan batin dan ide-ide/pikiran. Oleh karena itu, orang yang mampu memperoleh manfaat dari sesuatu, maka pada dasarnya itu berasal dari *fu'ād* dan diterima oleh *qalb*.²⁹

²⁸Lihat al-Hākim al-Tirmizī, *Bayān al-Farq bain al-Ṣadr wa al-Qalb wa al-Fu'ād wa al-Lubb*, h. 3.

²⁹Lihat al-Hākim al-Tirmizī, *Bayān al-Farq bain al-Ṣadr wa al-Qalb wa al-Fu'ād wa al-Lubb*, h. 4.

Penjelasan al-Hakim al-Tirmizi tersebut menunjukkan bahwa *fu'ād* merupakan salah satu indra tersembunyi dan sebagai alat untuk memperoleh pengetahuan. Hal ini pada dasarnya telah ditegaskan dalam QS. al-Nahl / 16: 78, bahwa;

وَاللَّهُ أَخْرَجَكُمْ مِنْ بُطُونِ أُمَّهَاتِكُمْ لَا تَعْلَمُونَ شَيْئًا وَجَعَلَ لَكُمُ السَّمْعَ وَالْأَبْصَارَ وَالْأَفْئِدَةَ لَعَلَّكُمْ تَشْكُرُونَ

Terjemahnya;

Dan Allah mengeluarkan kamu dari perut ibumu dalam keadaan tidak mengetahui sesuatu pun, dan Dia memberimu pendengaran, penglihatan dan hati nurani agar kamu bersyukur.³⁰

Keterangan ayat di atas menunjukkan bahwa manusia terlahir dengan keadaan tidak membawa pengetahuan apapun. Namun, Allah menunjukkan kemurahan-Nya dengan memfasilitasi manusia berupa pendengaran, penglihatan (lahiriah) dan *fu'ād* (hati nurani) untuk memperoleh ilmu pengetahuan (batiniah). Dan ketika hal tersebut telah difungsikan sebagaimana mestinya, maka ia termasuk orang yang bersyukur.

Lebih lanjut, al-Hakim al-Tirmizi menjelaskan bahwa jika hati itu merupakan tempat penglihatan batin, maka yang melihat adalah *fu'ād*, sedangkan *qalb* mengetahui. Apabila ilmu dan penglihatan (batin) itu menyatu, maka orang yang mengalaminya akan melihat sesuatu yang gaib menjadi nyata dan meyakinkannya berdasarkan pengetahuan, pengamatan dan hakikat penglihatan iman.³¹

³⁰Kementerian Agama RI, *Al-Qur'an dan Terjemahnya*, h. 275.

³¹Lihat al-Hākim al-Tirmizī, *Bayān al-Farq bain al-Ṣadr wa al-Qalb wa al-Fu'ād wa al-Lubb*, h. 21.

Penjelasan tersebut menunjukkan bahwa *fu'ād* merupakan penglihatan untuk mengetahui hakikat / realitas sesuatu. Hal ini juga berlandaskan firman Allah pada QS. al-Najm / 53: 11, bahwa;

مَا كَذَّبَ الْفُؤَادُ مَا رَأَىٰ

Terjemahnya;

Hatinya tidak mendustakan apa yang telah dilihatnya.³²

Disebutkannya *fu'ād* pada ayat tersebut menunjukkan bahwa apa yang diperoleh oleh indra pendengaran atau penglihatan akan diserap dan diolah oleh *fu'ād* untuk memperoleh ilmu yang berlandaskan pada objektivitas dan mengarahkan pada kebenaran. Selain itu, *fu'ād* juga selalu mengarahkan kepada kejujuran dan dengannya manusia dapat mengetahui apa saja yang memiliki manfaat dan yang tidak memiliki manfaat. Oleh karena itu, *fu'ād* disebut sebagai tempat untuk mengetahui hakikat dari segala sesuatu. Pengetahuan inilah yang dimaksudkan oleh al-Hakim al-Tirmizi yang asalnya dari *fu'ād* lalu tersampaikan ke *qalb* sebagai tempat bersemayamnya ilmu batin.

Penjelasan di atas sekaligus menegaskan keterangan yang ada pada QS. al-Hajj / 22: 46, bahwa sebenarnya yang buta bukanlah mata (lahiriah), tetapi yang buta adalah *qalb*, yaitu ketika *qalb* tidak mampu memahami ilmu yang berasal dari *fu'ād*.

d. *Lubāb* sebagai lapisan terdalam hati

Lubb atau *lubāb* sebagai lapisan keempat dari struktur hati atau bagian terdalam hati yang letaknya setelah *fu'ād* seumpama cahaya penglihatan yang ada pada mata. Maka setiap lapisan-lapisan yang ada di luar lapisan lainnya, merupakan pelindung bagi yang ada di dalamnya. *Lubb* sebagai lapisan terdalam

³²Kementerian Agama RI, *Al-Qur'an dan Terjemahnya*, h. 525.

dari hati akan dilindungi oleh *fu'ād*, *fu'ād* dilindungi oleh *qalb* dan *qalb* dilindungi oleh *ṣadr*.

Menurut al-Ḥākim al-Tirmiẓī, *lubb* merupakan tempat berdiamnya *nūr al-tauḥīd* dan *nūr al-tafrīd* (cahaya tauhid), yaitu cahaya yang paling sempurna dan penguasa yang agung. Cahaya tauhid merupakan inti dari seluruh cahaya-cahaya agama. Adapun tauhid itu adalah sebuah anugerah dan *ma'rifah* adalah sebuah kebaikan, iman adalah pemelihara anugrah dan penglihatan kebaikan, sedangkan islam adalah pembuktian atas kebenaran dan pengakuan hati terhadap anugerah tersebut. Sesungguhnya tauhid itu anugerah berupa petunjuk Allah kepada seorang hamba dan itu penting baginya, maka tidak akan mungkin seorang hamba mengetahuinya dengan akal jika bukan karena pertolongan dan petunjuk-Nya. Sementara *ma'rifah* itu merupakan kebaikan Allah kepada seorang hamba karena telah dibukakan pintu kenikmatan dan kebajikan untuknya.³³

Berdasarkan penjelasan tersebut, maka dapat dipahami bahwa *lubb* sebagai lapisan terdalam hati merupakan tempat bersemayamnya cahaya tauhid dan merupakan inti dari setiap cahaya agama (*nūr ma'rifah*, *nūr al-īmān* dan *nūr al-islām*). Oleh karena itu, sempurnanya cahaya *ma'rifah*, iman dan islam bergantung pada baiknya cahaya tauhid, kokohnya cahaya-cahaya itu tergantung kekokohan cahaya tauhid dan cahaya-cahaya itu tidak akan ada tanpa cahaya tauhid. Singkatnya, sahnya keimanan seorang hamba bergantung pada cahaya tauhid yang ada dalam *lubb* sebagai lapisan terdalam hati.

C. Kaedah Kesahihan Hadis

Penelitian ini berfokus pada hadis-hadis tentang persoalan hati yang terkait dengan upaya pengelolannya. Adapun hadis Nabi saw. dalam Islam,

³³Lihat al-Ḥākim al-Tirmiẓī, *Bayān al-Farq bain al-Ṣadr wa al-Qalb wa al-Fu'ād wa al-Lubb*, h. 4.

merupakan sumber hukum kedua setelah al-Qur'an. Namun, eksistensi hadis sebagai sumber hukum, kurang mendapatkan perhatian pada masa-masa awal Islam sebagaimana halnya al-Qur'an yang mana keaslian tulisan maupun lisannya akan terus terjaga. Bahkan, dalam sejarah telah tercatat bahwa Nabi saw. pernah melarang penulisan hadis, meskipun kemudian disusul riwayat yang mengizinkan penulisannya.

Secara periwayatan, al-Qur'an sudah dapat dipastikan keberadaannya (*qaṭ'ī al-wurūd*), sehingga tidak perlu dilakukan kajian mengenai keabsahannya. Sedangkan hadis Nabi saw. hanya sebagian kecil saja yang dapat dipastikan keberadaannya (*qaṭ'ī al-wurūd*) dan sebagian besarnya masih diperkirakan (*ẓannī al-wurūd*). Oleh karena itu, perlu dilakukan penelitian terhadap hadis untuk mengetahui kebenaran periwayatan dan kekuatan hukumnya, utamanya hadis-hadis tentang pengelolaan hati.

Kaedah kesahihan hadis yang peneliti gunakan dalam penelitian ini ialah kaedah kesahihan yang telah dirumuskan oleh Ibn al-Ṣalāḥ dari hasil telaahnya terhadap kitab *Ṣaḥīḥ al-Bukhārī* dan *Muslim* yang dalam Islam dianggap sebagai kitab tersahih setelah al-Qur'an.³⁴ Adapun kaedah kesahihan yang telah dirumuskan Ibn al-Ṣalāḥ dalam kitabnya ialah;

الْحَدِيثُ الْمُسْنَدُ الَّذِي يَتَّصِلُ إِسْنَادُهُ بِنَقْلِ الْعَدْلِ الضَّابِطِ عَنِ الْعَدْلِ الضَّابِطِ إِلَى مُتَّبِعِهِ وَلَا يَكُونُ شَاذًا وَلَا مُعَلَّلًا.³⁵

“Hadis sahih adalah hadis yang bersambung sanadnya dengan penukilan hadis dari (periwayat yang) adil (dan) *dābiṭ* dari (periwayat yang) adil dan dabit (pula), (sampai jalur) terakhir (sanad)nya, dan tidak (mengandung) syaz dan 'illat”.

³⁴Lihat Abū al-Fidā' Ismā'īl bin 'Amr bin Kaṣīr al-Qurasyī al-Baṣrī, *Ikhtisār 'Ulūm al-Ḥadīṣ*, (Cet. II; Bairut: Dār Kutub al-'Ilmiyyah t.th.), h. 25.

³⁵Lihat Ibn al-Ṣalāḥ 'Uṣmān bin 'Abd al-Raḥman Abū 'Amr, *Ma'rifah Anwā' 'Ulūm al-Ḥadīṣ*, (Beirut: Dār al-Fikr, 1406 H/1986 M), h. 11.

Kaedah kesahihan yang dikemukakan oleh Ibn al-Ṣalāh tersebut, juga dijadikan sebagai tolok ukur / syarat kesahihan sanad dan matan hadis oleh mayoritas ulama. Dari kaedah tersebut, *ittiṣāl al-sanad* (persambungan sanad), *al-‘adl* (periwayatnya adil) dan *ḍābiṭ* (periwayatnya kuat pemeliharanya) dijadikan sebagai kriteria kesahihan sanad. Sementara terhindar dari pertentangan (*syāz*) dan kecacatan (*‘illah*) pada maknanya sebagai kriteria kesahihan matan hadis.

1. Kaedah kesahihan sanad

a. Bersambung sanadnya

Menurut M. Syuhudi Ismail, *ittiṣāl al-sanad* atau ketersambungan sanad yaitu tiap-tiap periwayat dalam sanad hadis menerima riwayat dari periwayat terdekat / sebelumnya, keadaan itu berlangsung demikian sampai akhir sanad dari sebuah hadis. Oleh karena itu, seluruh rangkaian periwayat dalam sanad, mulai dari periwayat yang disandari oleh *al-mukharrij* (kolektor hadis) sampai kepada periwayat tingkat sahabat yang menerima hadis terkait dari Nabi bersambung dalam periwayatan.³⁶

Nūr al-Dīn al-Malā al-Hurawī dalam kitabnya *Syarḥ Nukhbah al-Fikr fī Muṣṭalahāt Ahl al-Asr* menjelaskan bahwa dalam hal persambungan sanad, imam al-Bukhārī lebih tegas daripada imam Muslim. Menurutnya, al-Bukhārī mensyaratkan kepastian terjadinya pertemuan antara guru dan murid tanpa adanya perantara, sekalipun hanya terjadi sekali saja. Sedangkan Muslim mencukupkan dengan adanya kemungkinan bertemu lalu berbaik sangka bahwa riwayat antara guru dan murid bersambung.³⁷

³⁶M. Syuhudi Ismail, *Kaedah Kesahihan Sanad Hadis: Telaah Kritis dan Tinjauan dengan Pendekatan Ilmu Sejarah*, (Jakarta: PT Bulan Bintang, 1995), h. 127.

³⁷Lihat Abū al-Ḥasan ‘Alī bin Muḥammad Nūr al-Dīn al-Malā al-Hurawī, *Syarḥ Nukhbah al-Fikr fī Muṣṭalahāt Ahl al-Asr*, (Libanon: Dār al-Arqām, t.th.), h. 274.

Berdasarkan keterangan tersebut dapat dipahami bahwa *ṣigat al-taḥammul* adalah bentuk-bentuk penerimaan sebuah hadis oleh seorang murid dari gurunya, sedangkan *al-adā'* ialah cara penyampaian seorang perawi hadis dengan menggunakan kata-kata tertentu sekaligus menggambarkan cara memperoleh hadis dari gurunya.

2) *Mu'āṣarah* dan *mubāsyarah* (sezaman dan pertemuan)

Cara untuk mengetahui atau mengukur pertemuan guru dengan murid, dapat ditempuh dengan mengumpulkan biografi pribadi seorang perawi, berupa tahun kelahiran dan wafat seorang perawi.

3) Hubungan guru dan murid

Hubungan guru dan murid dapat diketahui melalui penelusuran data guru-guru seorang murid dan data murid-murid seorang guru.

4) Tempat tinggal guru dan murid.

Cara ini dapat dilakukan dengan menelusuri tempat tinggal seorang perawi atau tempat yang pernah dikunjungi oleh perawi (*riḥlah*).

b. Perawinya adil

Kata adil secara bahasa merupakan serapan dari bahasa arab yang berasal dari kata *عَدْلٌ يَعْدُلُ عَدَالَةً* yang berarti berlaku adil.⁴⁰ Menurut Ibn Faris, kata yang terdiri dari huruf ع, د dan ل memiliki 2 makna dasar yang saling berlawanan yaitu lurus dan bengkok.⁴¹ Namun, makna adil yang dimaksud pada pembahasan ini ialah makna lurus, yakni lurus dalam menjalankan ajaran agama.

⁴⁰Mahmud Yunus, *Kamus Arab-Indonesia*, (Jakarta: PT. Hidakarya Agung, 1411 H/1990 M), h. 257.

⁴¹Lihat Ibn Fāris, *Mu'jam al-Maqāyīs al-Lughah*, Juz IV, h. 246.

Sedangkan adil menurut istilah, sebagaimana yang telah dijelaskan oleh Ibn al-Ṣalāḥ bahwa jumhur ulama hadis dan fiqhi telah sepakat bahwa disyaratkan kepada orang yang mengajukan riwayatnya agar memenuhi keadilan dan ke*ḍābiṭ*-an ketika ia meriwayatkannya. Jumhur ulama juga telah merinci keadilan seorang perawi dengan harus muslim, balig, berakal, selamat dari sebab kefasikan dan menjaga muru'ah.⁴² Oleh karena itu, keadilan seorang perawi ialah perilaku perawi yang lurus dalam menjalankan agama serta memenuhi kriteria seperti muslim, balig, berakal, selamat dari sebab-sebab kefasikan dan menjaga muru'ah.

c. Perawinya *ḍābiṭ*

Ḍābiṭ menurut bahasa, berarti yang kukuh atau kuat.⁴³ Seorang perawi dikatakan *ḍābiṭ* apabila ia memiliki daya ingat sempurna terhadap hadis yang diriwayatkannya. Menurut Ibn Hajar al-Asqalani, perawi yang *ḍābiṭ* ialah mereka yang kuat hafalannya dan mampu menyampaikan hadis yang dihafalnya ketika diperlukan. Dengan demikian, orang yang *ḍābiṭ* harus mendengarkan secara utuh informasi yang diterima dan didengarnya, memahami isinya sehingga tersimpan dalam ingatannya, kemudian menyampaikannya kepada orang lain. *Ḍābiṭ* oleh ulama terbagi atas dua bagian, yaitu :

1) *Ḍābiṭ al-ṣadri*

Ḍābiṭ al-ṣadr yaitu kuat dalam dada, artinya memiliki daya ingat dan hafalan yang sangat kuat semenjak ia menerima hadis dari seorang guru sampai ia meriwayatkannya kepada orang lain, atau ia memiliki kemampuan untuk meriwayatkannya kapan saja diperlukan oleh orang lain.

⁴²Lihat Abū Bakr Kāfi, *Manhaj al-Imām al-Bukhārī fī Taṣḥīḥ al-Aḥādīs wa Ta'fīlīhā*, (Cet. I; Bairut: Dār Ibn Ḥazm, 1422 H/2000 M), h. 71.

⁴³Lihat Louis Ma'luf, *Al-Munjid fī al-Luġah*, (Beirut: Dar al-Masriq, 1973), h. 445.

2) *Ḍabīṭ al-kitāb*

Ḍabīṭ al-kitāb yaitu kuat dalam hal tulisan, artinya tulisan hadisnya sejak mendengar dari gurunya terpelihara dari perubahan, pergantian, dan kekurangan. Singkatnya, tidak terjadi kesalahan penulisan kemudian diubah dan diganti, karena hal demikian akan mendatangkan keraguan atas ke*Ḍabīṭ*-an seorang perawi.

‘Abd al-Majid Khan menjelaskan bahwa, untuk mengetahui ke*Ḍabīṭ*an seorang perawi, dapat dilakukan dengan cara komparasi / perbandingan antar riwayat atau dengan adanya keterangan dari seorang kritikus yang dapat dipertanggungjawabkan (*mu’tabar*), membandingkan sanad periwayatan hadis dengan berbagai sanad yang berbeda, jika periwayatan yang banyak kesesuaiannya dengan periwayatan orang-orang yang *ṣiqah*, berarti dia *Ḍabīṭ*. Dan jika banyak bertentangan, berarti ia tidak *Ḍabīṭ*.⁴⁴

Penjelasan di atas memberikan pemahaman bahwasanya, ke*Ḍabīṭ*-an seorang perawi dapat diketahui dengan melakukan perbandingan antara riwayat-riwayat dari sanad periwayatan hadis lainnya. Jika riwayatnya memiliki kesesuaian dengan riwayat orang yang *ṣiqah* maka dapat dikatakan perawi tersebut *Ḍabīṭ*, tetapi jika riwayatnya bertentangan dengan perawi yang *ṣiqah* atau lebih *ṣiqah*, maka dapat dikatakan bahwa perawi tersebut tidak *Ḍabīṭ*.

Terkait dengan penelitian sanad hadis, khususnya pada penelitian ini, peneliti tidak lagi meneliti sanad hadis yang di dalamnya terdapat imam al-Bukhārī dan Muslim, atau salah satu dari keduanya. Dengan alasan, bahwa jumhur telah ulama bersepakat tentang kesahihan hadis-hadis yang terdapat di dalam kedua kitab tersebut, bahkan tidak sedikit dari ulama yang menilainya

⁴⁴Lihat Abd al-Majid Khān, ‘*Ulūm al-Ḥadīṣ*, (Cet. I; t.t: Amzah 2012), h. 170-171.

sebagai kitab tersahih setelah al-Qur'an. Selain itu, mayoritas ulama juga menjadikan defenisi hadis sahih yang telah dirumuskan oleh Ibn al-Ṣalāḥ sebagai kaedah / ketentuan dalam menetapkan kualitas sebuah hadis, dari segi sahih atau tidaknya. Defenisi yang telah dirumuskan oleh Ibn al-Ṣalāḥ tersebut, pada dasarnya diperoleh berdasarkan dari hasil telaahnya terhadap kitab *Ṣaḥīḥ al-Bukhārī* dan *Ṣaḥīḥ Muslim*.⁴⁵

Adapun langkah-langkah yang dapat dilakukan dalam hal penelitian sanad ialah;

- a. Mengumpulkan biografi setiap perawi yang terlibat dalam proses periwayatan sebuah hadis, yakni; nama lengkap perawi, tempat dan tahun lahirnya, tempat dan tahun wafatnya, *riḥlah* (jejak perjalanannya kesuatu tempat dalam mencari hadis) dan daftar guru-guru dan muridnya.
- b. Mengumpulkan penilaian setiap periwayat dari para kritikus hadis. Hal ini dapat dilakukan dengan menelusuri penilaian berupa *jarḥ* (celaan) dan atau *ta'dīl* (pujian) setiap perawi, menerapkan kaedah *al-jarḥ wa al-ta'dīl* jika diperlukan,⁴⁶ kemudian menyimpulkan kualitas pribadi setiap perawi.
- c. Membuktikan persambungan sanad setiap perawi yang saling berdekatan. Langkah ini dapat dilakukan dengan; mengukur jarak lahirnya murid dan wafatnya guru, melihat tempat yang memungkinkan terjadinya pertemuan dan memperhatikan lafal yang digunakan dalam periwayatan.
- d. Menyimpulkan kualitas sanad dengan memperhatikan hal-hal di atas.

⁴⁵Lihat Abustani Ilyas dkk, *Epistemologi Kritik Sanad; Antara Normativitas, Historisitas dan Aplikasi*, (Cet. I; Yogyakarta: Semesta Aksara, 2020), h. 34.

⁴⁶Langkah ini dilakukan jika terjadi perbeccaan di antara kritikus hadis dalam menilai kualitas pribadi seorang perawi.

2. Kaedah kesahihan matan

a. Terhindar dari *syāz*

Kata *syāz* (شاذ) dari segi bahasa merupakan bentuk *ism al-fā'il* dari akar kata *شذَّ يَشُدُّ شُدًّا* yang berarti terasing dan atau menyalahi.⁴⁷ Selanjutnya Ibn Faris menjelaskan bahwa kata *syāz* yang terdiri dari huruf ش dan ذ bermakna dasar menyendiri dan berbeda.⁴⁸ Berdasarkan penjelasan tersebut maka dapat dipahami bahwa *syāz* menurut bahasa ialah sesuatu yang menyendiri dan berbeda atau menyalahi yang lainnya.

Ulama berbeda pendapat tentang pengertian *syāz* dalam istilah. Secara garis besar ada tiga pendapat yang menonjol, yaitu:

- 1) Al-Syafi'i berpandangan bahwa *syāz* adalah suatu hadis yang diriwayatkan seorang *siqah* tetapi bertentangan dengan hadis yang diriwayatkan orang yang lebih *siqah* atau banyak periwayat *siqah*.
- 2) Al-Hākim al-Naisābūrī mengatakan bahwa *syāz* adalah hadis yang diriwayatkan orang *siqah* dan tidak ada periwayat *siqah* lain yang meriwayatkannya,
- 3) Abu Ya'la al-Khalīlī berpendapat bahwa *syāz* adalah hadis yang sanadnya hanya satu macam, baik periwayatnya bersifat *siqah* maupun tidak.⁴⁹

Ketiga pendapat tersebut sepakat bahwa *syāz* adalah riwayat yang menyendiri. Namun, Abu Ya'la menggolongkan riwayat tersebut bisa saja dari periwayat yang *siqah* ataupun tidak dalam kesendiriannya. Sementara al-Hakim al-Naisaburi mengharuskan riwayat tersebut berasal dari orang yang *siqah*.

⁴⁷Mahmud Yunus, *Kamus Arab-Indonesia*, h. 192.

⁴⁸Lihat Ibn Fāris, *Mu'jam al-Maqāyīs al-Lughah*, Juz III, h. 180.

⁴⁹Lihat Ibn al-Ṣalāh, *Ma'rifah Anwā' 'Ulūm al-Ḥadīṣ*, h. 76-77.

Berbeda dengan kedua pendapat tersebut imam al-Syafi'i mengharuskan riwayat yang menyendiri tersebut diriwayatkan oleh perawi yang *siqah*, kemudian riwayatnya bertentangan dengan periwayat yang lebih *siqah* atau banyak orang *siqah*. Maka dari itu, peneliti menganggap bahwa pendapat yang sesuai dengan makna *syāz* secara bahasa ialah pendapat imam Syafi'i.

Menurut M. Syuhudi Ismail, ada 4 indikator untuk mengetahui *syāz* (pertentangan) pada matan hadis, yaitu: a) sanad hadis bersangkutan menyendiri, b) matan hadis bersangkutan bertentangan dengan matan hadis yang sanadnya lebih kuat, c) bertentangan dengan al-Qur'an, dan atau d) bertentangan dengan akal sehat dan fakta sejarah.⁵⁰

b. Terhindar dari *'illah*

Kata *'illah* (علة) dari segi bahasa ialah merupakan bentuk *maṣḍar* dari akar kata ع ل ل / ع ل ل / ع ل ل yang berarti sakit yang menyusahkan.⁵¹ Selanjutnya Ibn Faris menjelaskan bahwa kata *'illah* yang terdiri dari huruf ع dan ل memiliki 3 makna dasar, yakni; pengulangan, menghalangi dan kelemahan pada sesuatu.⁵² Berdasarkan penjelasan tersebut maka dapat dipahami bahwa kata *'illah* menurut bahasa ialah penyakit yang dapat melemahkan sesuatu.

Sementara menurut bahasa, *'illah* adalah sebab-sebab tersembunyi yang dapat menyebabkan kecacatan pada sebuah hadis yang kelihatannya selamat dari

⁵⁰Lihat Arifuddin Aḥmad, *Paradigma Baru Memahami Hadis Nabi*, (Cet. I: Jakarta: Renaisan, 2005 M.), h. 117. Bandingkan dengan Kamaruddin Amin, *Menguji Kembali Keakuratan Metode Kritik Hadis*, (Cet. I; Jakarta: Hikmah, 2009), h. 58.

⁵¹Mahmud Yunus, *Kamus Arab-Indonesia*, h. 192.

⁵²Lihat Ibn Fāris, *Mu'jam al-Maqāyīs al-Lughah*, Juz IV, h. 12.

berbagai kekurangan.⁵³ Oleh karena itu, dapat dipahami bahwa *'illah* ialah penyakit tersembunyi yang dapat menyebabkan sebuah hadis menjadi lemah.

Adapun indikator untuk mengetahui *'illah* (kecacatan) pada matan hadis, yaitu: a) terdapat *idrāj* (sisipan yang dilakukan oleh perawi *siqah* pada matan hadis), b) terdapat penggabungan matan hadis, baik sebagian atau seluruhnya pada matan hadis yang lain oleh perawi *siqah*, c) terdapat *ziyādah* (penambahan satu lafal atau kalimat yang bukan bagian dari hadis yang dilakukan oleh perawi *siqah*), d) terdapat *inqilāb* (pembalikan lafal-lafal pada matan hadis), e) terdapat *tahrīf* atau *tashīf* (perubahan huruf atau syakal pada matan hadis) dan atau f) terdapat kesalahan lafal dalam periwayatan hadis secara makna.⁵⁴

Indikator-indikator tersebut tidak serta merta membuat sebuah hadis menjadi lemah ketika terdapat pada sebuah hadis. Sebuah hadis baru dinyatakan lemah dari segi matan apabila salah satu dari indikator tersebut terjadi atau terdapat pada salah satu matan hadis dan keberadaannya merusak makna substansi hadis. Namun, jika indikator-indikator tersebut tidak sampai merusak makna substansi hadis, maka matan hadis tidak dapat dinyatakan lemah dan justru dapat dikategorikan sebagai riwayat *bi al-maknā*.

Dalam penelitian matan hadis, dibutuhkan langkah-langkah metodologis, sebagai berikut;

- 1) memastikan hadis yang dikaji berasal dari Rasulullah dengan memperhatikan kualitas sanadnya.

⁵³Lihat Muhammad 'Ajjāj al-Khaṭīb, *Uṣūl al-Ḥadīṣ*, (Beirut: Dār al-Fikr, 1409 H./1989 M.), h. 291.

⁵⁴Lihat Abū Sufyān Muṣṭafā Bājū, *Al-'Illah wa Ajnāsuhā 'ind al-Muḥaddiṣīn*, (Cet. I; Ṭanṭā: Maktabah al-Diyā', 1426 H/2005 M), h. 288-397.

- 2) Melakukan pemenggalan pada setiap riwayat, kemudian menganalisisnya untuk menentukan lafal yang kemungkinan berasal dari Nabi saw. sebagai pijakan dalam melakukan perbandingan pada seluruh riwayat untuk mengetahui ada atau tidaknya *'illah* pada riwayat lain.
- 3) Memperhatikan susunan lafal antar matan-matan hadis yang dikaji. Dalam hal ini, perlu kecermatan dalam melihat hadis-hadis semakna yang diriwayatkan secara makna. Oleh karena itu, peneliti akan melihat aspek pengurangan, penambahan, sisipan, perubahan, pemutarbalikan lafal atau kalimat pada matan hadis, dan penggabungan matan hadis lain yang bukan bagian dari hadis yang dikaji.
- 4) Meneliti aspek kandungan matan hadis. Dalam hal ini, peneliti akan melakukan perbandingan matan hadis dengan al-Qur'an, hadis sahih, logika fakta sejarah. Jika ternyata matan hadis tidak sejalan dengan hal-hal tersebut, maka matan hadis dapat dinilai lemah bahkan bertentangan. Namun, jika ternyata matan hadis tersebut sejalan dengan hal-hal tersebut, maka matan hadis dapat dinilai sahih, bahkan lebih kuat.

Khusus pada aspek logika dan fakta sejarah, tentu akan disesuaikan dengan matan-matan hadis fokus penelitian, sebab logika dan fakta sejarah tidak dapat dipadukan dengan hadis-hadis yang berkaitan dengan informasi tentang peristiwa akhir zaman atau dengan hadis yang jauh dari nalar manusia.

D. Kaedah *al-Jarh wa al-Ta'dil*

Para ulama kritikus hadis dalam menilai pribadi seorang periwayat hadis tertentu, terkadang mereka sependapat dan terkadang juga berbeda pendapat. Selain itu, tak jarang seorang kritikus menilai seorang periwayat yang sama dengan dua kualitas yang berbeda. Dalam satu kesempatan, seorang kritikus

menilai dengan *laisa bihi ba's*, sedangkan pada kesempatan lain menilainya dengan kata *da'if*.⁵⁵ Padahal kedua lafal itu memiliki pengertian dan peringkat yang berbeda.⁵⁶

Melihat betapa pentingnya ilmu ini, para pakar *'ulūm al-ḥadīṣ* menyusun kaedah-kaedah *jarḥ* dan *ta'dīl*. Dengan adanya kaedah ini diharapkan hasil penelitian terhadap perawi hadis dapat lebih objektif. Berikut ini adalah teori-teori yang telah dikemukakan oleh ulama *ahl al-jarḥ wa al-ta'dīl* dan perlu dijadikan bahan pertimbangan oleh para peneliti hadis tatkala melakukan kegiatan penelitian, khususnya berkenaan dengan penelitian terhadap kualitas para perawi hadis, yaitu;

1. *Al-Ta'dīl muqaddam 'alā jarḥ* (*ta'dīl* didahulukan atas *jarḥ*)

Maksud dari kaedah tersebut ialah apabila seorang periwayat dinilai terpuji oleh sebagian kritikus dan dinilai tercela oleh sebagian kritikus lainnya, maka yang didahulukan adalah sifat terpujinya, karena sifat dasar periwayat hadis adalah terpuji, sedangkan sifat tercela merupakan sifat yang datang kemudian sehingga sifat yang dominan adalah sifat terpuji.

Pada umumnya ulama hadis menolak kaedah tersebut dengan alasan bahwa kritikus yang memuji tidak mengetahui sifat yang tercela yang dimiliki oleh periwayat yang dinilainya.⁵⁷ Sementara kritikus yang mengemukakan celaan adalah kritikus yang mengetahui ketercelaan periwayat yang dinilainya. meskipun demikian kaedah ini sepenuhnya didukung oleh imam al-Nasa'i.

⁵⁵M. Syuhudi Ismail, *Kaedah Kasahihan Sanad Hadis Nabi*, h. 181.

⁵⁶M. Syuhudi Ismail, *Metodologi Penelitian Hadis*, (Jakarta: Bulan Bintang 1992 M) h. 77.

⁵⁷M. Syuhudi Ismail, *Metodologi Penelitian Hadis*, h. 79.

2. *Al-Jarḥ muqaddam ‘alā al-ta’dīl* (*al-jarḥ* didahulukan atas *al-ta’dīl*)

Apabila seorang perawi dinilai tercela oleh sebagian kritikus dan dinilai terpuji oleh sebagian kritikus lainnya, maka yang didahulukan adalah sifat yang dinilai celaan. Alasannya, karena kritikus yang menyatakan celaan lebih paham pribadi periwayat yang dicelanya. Kemudian yang menjadi dasar untuk memuji seorang periwayat adalah persangkaan yang baik dari seorang kritikus hadis dan persangkaan baik itu harus dikalahkan bila ternyata ada bukti tentang ketercelaan yang dimiliki oleh periwayat bersangkutan.

Mayoritas ahli hadis, fikhi, dan usul fikhi menganut teori tersebut. Namun, tidak sedikit juga ulama kritikus hadis yang menuntut pembuktian atau penjelasan yang menjadi latar belakang atas ketercelaan yang dikemukakan terhadap periwayat tersebut.⁵⁸ Sehingga kaedah ini harus diutamakan jika terdapat penjelasan tentang sebab-sebab tercelanya seorang perawi.

3. *Izā ta’arada al-jāriḥ wa al-mu’addil fa al-ḥukm li al-mu’addil illā izā subita al-jarḥ al-mufassar*

Maksud dari kaedah ini ialah apabila terjadi pertentangan antara kritikan yang memuji dan yang mencela, maka yang harus dimenangkan adalah kritikan yang memuji, kecuali apabila kritikan yang mencela disertai dengan penjelasan. Dalam hal ini apabila seorang periwayat dipuji oleh seorang kritikus tertentu dan dicela oleh kritikus lainnya, maka pada dasarnya yang harus dimenangkan adalah kritikan yang memuji, kecuali bila kritikan yang mencela menyertai penjelasan tentang bukti-bukti ketercelaan periwayat yang bersangkutan

⁵⁸Lihat Fāruh Hammadah, *Al-Manhaj al-Ismāil Fi al-Jarḥ wa al-Ta’dil* (Ribāt: Dār al-Nashr al-Ma’rifat, 1989 M), h. 360.

Kritikus yang mampu menjelaskan sebab-sebab ketercelaan periwayat yang dinilainya lebih mengetahui pribadi periwayat tersebut daripada kritikus yang hanya mengemukakan pujian terhadap periwayat yang sama. Jumhur Ulama mengatakan bahwa penjelasan ketercelaan yang dikemukakan itu haruslah relevan dengan upaya penelitian. Kemudian bila kritikus yang memuji telah mengetahui sebab-sebab ketercelan periwayat yang dinilainya itu memang tidak relevan ataupun tidak ada lagi, maka kritikan yang memuji tersebut yang harus dipilih.

4. *Izā kāna al-jāriḥ da'īfan falā yuqbal jarḥuhu li al-ṣiqah*

Maksud dari kaedah ini ialah apabila kritikus yang mengungkapkan ketercelaan adalah orang-orang yang tergolong *da'īf* maka kritiknya terhadap orang yang *ṣiqah* tidak diterima. Alasannya, orang yang bersifat *ṣiqah* dikenal lebih berhati-hati dan lebih cermat daripada orang yang tidak *ṣiqah*. Selain itu, kritikus yang lebih lemah daripada perawi secara otomatis akan terkalahkan dalam pemenuhan syarat keadilan.

5. *Lā yuqbal al-jarḥ illā ba'da al-taṣabbut khasyah al-asybah fi al-majrūḥīn*

Maksud dari kaedah ini ialah penilaian *al-jarḥ* tidak diterima kecuali setelah ditetapkan (diteliti secara cermat) dengan adanya kekhawatiran terjadinya kesamaan tentang orang-orang yang dicelanya. Apabila nama periwayat mempunyai kesamaan atau kemiripan dengan nama periwayat lain, lalu salah satu periwayat itu dikritik dengan celaan, maka kritikan itu tidak dapat diterima, kecuali telah dapat dipastikan bahwa kritikan itu terhindar dari kekeliruan akibat dari kesamaan atau kemiripan dari nama tersebut. Suatu kritikan harus jelas sasarannya. Dalam mengkritik pribadi seseorang, maka orang

yang dikritik haruslah jelas dan terhindar dari keraguan-keraguan atau kekacauan.

6. *Al-Jarḥ al-nasyi'u 'an 'adāwati dunyāwiyyah lā yu'taddu bihi*

Maksud dari kaedah ini ialah celaan yang dikemukakan oleh orang-orang yang mengalami permusuhan dalam masalah keduniaan tidak perlu diperhatikan. Apabila kritikus yang mencela periwayat tertentu memiliki permusuhan dalam masalah keduniaan dengan pribadi periwayat yang dikritik dengan celaan itu, maka kritikan itu harus ditolak. Alasannya adalah pertentangan masalah pribadi tentang urusan dunia dapat menyebabkan lahirnya penilaian yang tidak objektif. Kritikus yang bermusuhan dalam urusan dunia dengan periwayat yang dikritik dengan celaan dapat berlaku subjektif karena didorong oleh rasa kebencian.

Berdasarkan penjelasan kaedah-kaedah beserta alasan penggunaannya tersebut, maka yang harus dipilih adalah kaedah yang mampu menghasilkan penilaian yang objektif terhadap kualitas pribadi periwayat hadis. Dinyatakan demikian, karena tujuan penelitian yang sesungguhnya bukanlah untuk mengikuti kaedah tertentu. Akan tetapi, penggunaannya sebagai upaya dalam memperoleh hasil yang lebih mendekati kebenaran, ketika kebenaran itu sulit ditentukan.⁵⁹ Oleh karena itu, kaedah-kaedah tersebut merupakan alat bantu untuk menyelesaikan persoalan yang dihadapi oleh seorang peneliti dalam melakukan penelitian terhadap kualitas pribadi seorang periwayat yang terkait dengan *al-jarḥ wa al-ta'dīl* dan digunakan sesuai situasi yang dialami oleh seorang peneliti.

⁵⁹Sejatinya cukup banyak teori yang telah dikemukakan oleh ulama hadis; keenam teori yang dikutip tersebut merupakan teori yang banyak dikemukakan oleh kitab-kitab ilmu hadis. Lihat al-Suyūṭī 'Abd al-Raḥman bin Abī Bakr Jalāl al-Dīn, *Tadrīb al-Rāwī fi Syarḥ Taqrīb al-Nawawī*, Juz I, (Beirut; Dār Iḥya al-Sunnah al-Nabawīyyah, 1997 M) h. 305-314. dan Abū Lubābah Ḥusain, *Al-Jarḥ wa al-Ta'dīl*, (Riyāḍ: Dar al-Liwa', 1399 H/1979 M) h.136-142.

BAB III

HADIS-HADIS TENTANG MANAJEMEN HATI

A. Identifikasian Hadis-hadis tentang Manajemen Hati

Maksud dari identifikasi hadis dalam penelitian ini ialah cara atau metode yang digunakan dalam menentukan hadis-hadis yang terkait dengan tema pembahasan dalam penelitian ini. Sebagaimana yang telah dijelaskan pada bagian pengertian judul dan batasan penelitian bahwa penelitian ini akan membahas hadis-hadis tentang hati yang kemudian mengarah pada konsep manajemen atau mengelola hati. Dalam penelitian ini, peneliti menggunakan teknik identifikasi tematik yang menentukan hadis-hadis terkait dengan hati, baik yang menggunakan lafal *al-ṣadr*, *al-qalb*, *al-fu'ād* ataupun *al-lubāb* berdasarkan penelusuran melalui kitab *Tartīb Aḥādīs Ṣaḥīḥ al-Jāmi' al-Ṣagīr wa al-Zawā'id* karya kolektif dari 3 orang ulama, yakni Jalāl al-Dīn al-Suyūṭī, Yūsuf al-Nabhānī dan Muḥammad Nāṣir al-Dīn al-Albānī.

Adapun hadis-hadis yang peneliti anggap terkait dengan pembahasan manajemen hati ialah:

١. إن العبد إذا أخطأ خطيئة نكثت في قلبه نكته سوداء فإن هو نزع واستغفر وتاب صقل قلبه وإن عاد زيد فيها حتى تعلق على قلبه وهو الران الذي ذكر الله تعالى {كلا بل ران على قلوبهم ما كانوا يكسبون}.

٢. الحلال بين والحرام بين وبينهما أمور مشتهيات لا يعلمها كثير من الناس فمن اتقى الشبهات فقد استبرأ لرضه ودينه ومن وقع في الشبهات وقع في الحرام كراع يرمى حول الحمى يوشك أن يواقعها ألا وإن لكل ملك حمى ألا وإن حمى الله تعالى في أرضه

¹Jalāl al-Dīn al-Suyūṭī dkk, *Tartīb Aḥādīs Ṣaḥīḥ al-Jāmi' al-Ṣagīr wa al-Zawā'id*, Juz I, (Cet. I; Riyāq: Maktabah al-Ma'ārif, 1406 H), h. 124.

محارمه ألا وإن في الجسد مضغة إذا صلحت صلح الجسد كله وإذا فسدت فسد الجسد كله ألا وهي القلب.

٣. إن الله تعالى لا ينظر إلى صوركم وأموالكم ولكن إنما ينظر إلى قلوبكم وأعمالكم.

٤. "إن قلوب بني آدم كلها بين أصبعين من أصابع الرحمن كقلب واحد يصفه كيف شاء".^٢

٥. إن الشيطان يجري من ابن آدم مجرى الدم.^٣

٦. «كن ورعا تكن أعبد الناس، وكن قنعا تكن أشكر الناس، وأحب للناس ما تحب لنفسك تكن مؤمنا، وأحب مجاوره تكن مسلما وأقل الضحك فإن كثرة الضحك تميت القلب»^٤.

٧. البرُّ مَا سَكَتَتْ إِلَيْهِ النَّفْسُ وَاطْمَأَنَّ إِلَيْهِ الْقَلْبُ وَالإِثْمُ مَا لَمْ تَسْكُنْ إِلَيْهِ النَّفْسُ وَلَمْ يَطْمَئِنَّ إِلَيْهِ الْقَلْبُ وَإِنَّ أَفْتَكَ الْمُفْتُونُ.

Beranjak dari proses identifikasi hadis-hadis terkait manajemen hati, peneliti menemukan matan hadis, yaitu; a) terdapat noda hitam pada hati manusia setiap berbuat dosa, b) perkara halal dan haram telah jelas batasannya, c) Allah hanya melihat hati manusia, d) hati dapat berubah kapan saja, e) setan mengalir di pembuluh darah, f) banyak tertawa mematikan hati dan g) kebaikan menenangkan hati. Hadis-hadis inilah yang akan menjadi fokus penelitian dalam tesis ini.

²Jalāl al-Dīn al-Suyūṭī dkk, *Tartīb Aḥādīs Ṣaḥīḥ al-Jāmi‘ al-Ṣaḡīr*, Juz I, h. 152-153.

³Jalāl al-Dīn al-Suyūṭī dkk, *Tartīb Aḥādīs Ṣaḥīḥ al-Jāmi‘ al-Ṣaḡīr*, Juz II, h. 155.

⁴Jalāl al-Dīn al-Suyūṭī dkk, *Tartīb Aḥādīs Ṣaḥīḥ al-Jāmi‘ al-Ṣaḡīr*, Juz II, h. 372.

⁵Jalāl al-Dīn al-Suyūṭī dkk, *Tartīb Aḥādīs Ṣaḥīḥ al-Jāmi‘ al-Ṣaḡīr*, Juz IV, h. 101.

B. Penelusuran Hadis-hadis tentang Manajemen Hati dalam Kitab Sumber

Langkah-langkah penelusuran hadis ini disebut juga dengan istilah *takhrīj al-ḥadīṣ*, yakni melacak keberadaan hadis di dalam kitab sumber berdasarkan sampel hadis yang telah ditemukan melalui proses identifikasi. Dalam melacak hadis-hadis tersebut, peneliti menggunakan dua metode, yaitu; 1). Menggunakan metode salah satu lafal hadis, yakni memilih salah satu lafal atau beberapa lafal yang terdapat pada sampel hadis dengan menggunakan kitab *Mu‘jam al-Mufāḥras li Alfāz al-Ḥadīṣ*, karya A. J. Wijnsic, dan 2). Menggunakan metode awal matan hadis, yakni menelusuri hadis dengan menggunakan kalimat pertama pada sampel hadis dengan menggunakan kitab *Mausū‘ah al-Aṭrāf* karya Abū Ḥājar Muḥammad al-Sa‘īd bin Basyūnī Zaglūl dan kitab *Al-Fath al-Kabīr fī Damm al-Ziyādah* karya Jalāl al-Dīn al-Suyūṭī. Setelah melakukan pelacakan melalui dua metode tersebut, peneliti kemudian melakukan pengumpulan hadis-hadis yang semakna, lalu melakukan *i’tibār⁶ al-sanad* (menimbang sanad) untuk mengetahui ada atau tidak adanya *syāhid* (penguat) dan *mutābi⁷* pada hadis-hadis tersebut. Kemudian, peneliti melakukan kritik hadis, baik pada sanad maupun pada matan-matan hadis.

⁶Kata *i’tibār* berasal dari bahasa Arab yaitu dari asal kata *عَرَى* yang berarti menimbang, merenungkan, menafsirkan dan menyecerangi. lihat Maḥmud Yūnus, *Kamus ‘Arab – Indūnisi*, h. 252. Kata *i’tibār* adalah perubahan dari akar kata *عَتَبَ - يَعْتَبِرُ - عِتْبَارًا* yang sewazan (setimbang) dengan kata *عَتَلَّ - يَتَعَلَّلُ - عِتْلًا* yang berarti pertimbangan atau perhitungan. Sedangkan menurut istilah, ada beberapa defenisi dari ulama diantaranya; “Cara yang menghubungkan untuk mengetahui para *mutābi*’, *syāhid*, dan penjelasan dari keduanya, serta yang bukan bagian keduanya lalu memperhatikannya”. Lihat Abū al-Khair Syams al-Dīn Muḥammad bin ‘Abd al-Raḥmān bin Muḥammad bin Abī Bakr bin ‘Uṣmān bin Muḥammad al-Sakhāwī, *Al-Tauḍīḥ al-Abḥar li Taẓkirah Ibn al-Malqīn fī ‘Ilm al-Asar*, (Cet. I ; t.t: Maktabah Aḍwā’ al-Salaf, 1318 H/ 1998 M), h. 72.

⁷*Syāhid* adalah “hadis yang dihubungkan dengan hadis lain pada lafal dan ma‘na beserta ketiadaan kesatuan pada sahabat”. sedangkan *mutābi*’ adalah “Hadis yang dihubungkan dengan hadis yang lain pada lafal dan ma‘na beserta kesatuan pada sahabat. Jika yang dihubungkan dari awal sanad dinamakan *mutābi’ tammah*, dan jika yang dihubungkan bukan pada awal sanad maka dinamakan *mutābi’ qāṣirah*”. Lihat Māhir Yāsīn Fihl al-Haitī, *Asar ‘Ilal al-Ḥadīṣ fī Ikhtilāf al-Fuqahā’u*, (Cet. I; Oman: Dār ‘Ammār li al-Nāsyir, 1420 H/ 2000 M), . 34.

1. Hadis tentang ada noda hitam pada hati manusia setiap berbuat dosa

a. Penelusuran hadis

1) Menelusuri hadis melalui metode salah satu lafal

Kitab yang peneliti gunakan dalam melacak hadis-hadis terkait dengan pembahasan ini ialah *al-Mu‘jam al-Mufahras li Alfāz al-Ḥadīṣ al-Nabawī* melalui lafal القلب yang terdapat pada hadis. Adapun petunjuk yang peneliti peroleh ialah;

نكتت, تنكت في قلبه نكتة سوداء كانت نكتة سوداء في قلبه : ت تفسير سورة ٨٣ : ١ ,,
 جه زهد ٢٩ ,, ط كلام ١٨ ,, حم : ٢ : ٢٩٧ .

Penjelasan kode: (ت) adalah kode untuk al-Turmuḏī dalam kitab *Sunan*-nya, (جه) adalah kode untuk Ibn Mājah dalam kitab *Sunan*-nya, (حم) adalah kode untuk Aḥmad bin Ḥanbal dalam kitab *Musnad*-nya dan (ط) adalah kode untuk imam Mālik dalam kitab *Al-Muwatṭa‘a*-nya.

2) Penelusuran hadis melalui metode awal matan

Pada metode ini digunakan 2 kitab dalam melacak hadis;

a) Kitab *Mawsū‘ah al-Aṭrāf*

إِنَّ الْمُؤْمِنَ إِذَا أَذِنَ ذُنْبًا كَانَتْ نَكْتَةً سَوْدَاءَ (فِي قَلْبِهِ)..... ه ٤٢٤٤ ,, حم : ٢ : ٢٩٧ ,, هق ١٠ :
 ١٨٨ ,, ك ١ : ٥١٧ ,, ترغيب ٤ : ٩٢ ,, عر ١ : ٣١٥ ,, كثير ٨ : ٣٧٣ ,, بغوي ٧ : ٢٢ ,,
 طبري ١ : ٨٧ ,, ٣٠ : ٦٢ ,, جري ١١١ ,, اتحاف ٥ : ٥٨ ,, ١٠ : ٥٤٩ .^٩

Penjelasan kode; (اتحاف) al-Zubaidī dalam kitab *Itḥāf al-Sādah al-Muttaqīn*-nya, (ترغيب) al-Munzirī dalam kitab *al-Targīb wa al-Tarhīb*-nya, (حم)

⁸A. J. Wijnsic, *Al-Mu‘jam al-Mufahras li Alfāz al-Ḥadīṣ al-Nabawī*, Juz V, (Lidin: Maktabah Birīl, 1936), h. 456.

⁹Abū Ḥājar Muḥammad al-Sa‘īd bin Basyūnī Zaglūl, *Mawsū‘ah Aṭrāf al-Ḥadīṣ al-Nabawī al-Syarīf*, Juz III, (Bairut-Libanon: Dār al-Kutub al-‘Ilmiyyah, t.th), h. 239.

Ahmad dalam kitab *Musnad*-nya, (ع) al-'Irāqī dalam kitab *al-Mugnī 'an Ḥaml al-Asfār*-nya, (ك) al-Ḥākim dalam kitab *al-Mustadrak*-nya, (كثير) Ibn Kaṣīr dalam kitab *Tafsīr*-nya, (ه) Ibn Mājah dalam kitab *Sunan*-nya dan (هق) al-Baihaqī dalam kitab *Sunan al-Kubrā*-nya.

b) Kitab *al-Fath al-Kabīr fī Ḍamm al-Ziyādah*

((إِنَّ الْعَبْدَ إِذَا أَخْطَأَ حَظِيئَةً نُكِّتَتْ فِي قَلْبِهِ نُكْتَةٌ سَوْدَاءٌ فَإِنْ هُوَ نَزَعَ وَاسْتَعْفَرَ وَتَابَ صُقِلَ قَلْبُهُ وَإِنْ عَادَ زِيدَ فِيهَا حَتَّى تَعْلُوا عَلَى قَلْبِهِ وَهُوَ الرَّانُ الَّذِي ذَكَرَ اللَّهُ تَعَالَى {كَلَّا بَلْ رَانَ عَلَى قُلُوبِهِمْ مَا كَانُوا يَكْسِبُونَ})) (ح م ت ن ه ح ك ه ب) عَنْ أَبِي هُرَيْرَةَ.¹⁰

Penjelasan kode; (ت) al-Turmuḏī dalam kitab *Sunan*-nya, (ع) al-'Irāqī dalam kitab *al-Mugnī 'an Ḥaml al-Asfār*-nya, (ك) al-Ḥākim dalam kitab *al-Mustadrak*-nya, (ن) al-Nasā'ī dalam kitab *Sunan*-nya dan (ه) Ibn Mājah dalam kitab *Sunan*-nya.

b. Pengumpulan hadis-hadis semakna, *i'tibār al-sanad* dan skema hadis

Setelah melakukan pencarian petunjuk untuk menelusuri letak hadis pada kitab-kitab sumber melalui 2 metode, tidak banyak petunjuk yang dapat mengarahkan keberbagai kitab sumber. Petunjuk-petunjuk di atas menunjukkan bahwa hadis tersebut hanya terdapat pada kitab *Sunan al-Nasā'ī*, *Sunan al-Turmuḏī*, *Sunan Ibn Mājah* dan *Musnad Aḥmad bin Ḥanbal*. Adapun hadis-hadis tersebut ialah;

1) Riwayat dalam kitab *Sunan al-Nasā'ī*

أ. أَخْبَرَنَا قُتَيْبَةُ بْنُ سَعِيدٍ، حَدَّثَنَا اللَّيْثُ، عَنِ ابْنِ عَجْلَانَ، عَنِ الْقَعْقَاعِ، عَنْ أَبِي صَالِحٍ، عَنْ أَبِي هُرَيْرَةَ، عَنْ رَسُولِ اللَّهِ صَلَّى اللَّهُ عَلَيْهِ وَسَلَّمَ قَالَ: " إِنَّ الْعَبْدَ إِذَا أَخْطَأَ حَظِيئَةً نُكِّتَ

¹⁰Jalāl al-Dīn al-Suyūṭī, *Al-Fath al-Kabīr fī Ḍamm al-Ziyādah ilā al-Jāmi' al-Ṣaḡīr*, Juz I, (Cet. I; Libanon, Bairut: Dār al-Fikr, 1423 H / 2003 M), h. 289.

فِي قَلْبِهِ نُكْتَةٌ، فَإِنْ هُوَ نَزَعَ وَاسْتَعْفَرَ وَتَابَ صُقِلَتْ، وَإِنْ عَادَ زِيدَ فِيهَا حَتَّى تَعْلُقَ قَلْبَهُ، فَهُوَ الرَّانُ الَّذِي ذَكَرَ اللَّهُ {كَلَّا بَلْ رَانَ عَلَى قُلُوبِهِمْ مَا كَانُوا يَكْسِبُونَ} [المطففين: ١٤].

ب. أَخْبَرَنَا قُتَيْبَةُ بْنُ سَعِيدٍ، حَدَّثَنَا اللَّيْثُ، عَنِ ابْنِ عَجْلَانَ، عَنِ الْقَعْقَاعِ، عَنْ أَبِي صَالِحٍ، عَنْ أَبِي هُرَيْرَةَ، عَنْ رَسُولِ اللَّهِ صَلَّى اللَّهُ عَلَيْهِ وَسَلَّمَ قَالَ: "إِنَّ الْعَبْدَ إِذَا أَخْطَأَ خَطِيئَةً نَكَّتَتْ فِي قَلْبِهِ نُكْتَةً، فَإِنْ هُوَ نَزَعَ وَاسْتَعْفَرَ وَتَابَ صُقِلَتْ قَلْبُهُ، وَإِنْ عَادَ زِيدَ فِيهَا حَتَّى تَعْلُقَ قَلْبَهُ فَهُوَ الرَّانُ الَّذِي ذَكَرَ اللَّهُ {كَلَّا بَلْ رَانَ عَلَى قُلُوبِهِمْ مَا كَانُوا يَكْسِبُونَ} [المطففين: ١٤]."¹¹

2) Riwayat dalam kitab *Sunan al-Turmuḏī*

حَدَّثَنَا قُتَيْبَةُ قَالَ: حَدَّثَنَا اللَّيْثُ، عَنِ ابْنِ عَجْلَانَ، عَنِ الْقَعْقَاعِ بْنِ حَكِيمٍ، عَنْ أَبِي صَالِحٍ، عَنْ أَبِي هُرَيْرَةَ، عَنْ رَسُولِ اللَّهِ صَلَّى اللَّهُ عَلَيْهِ وَسَلَّمَ قَالَ: «إِنَّ الْعَبْدَ إِذَا أَخْطَأَ خَطِيئَةً نَكَّتَتْ فِي قَلْبِهِ نُكْتَةً سَوْدَاءً، فَإِذَا هُوَ نَزَعَ وَاسْتَعْفَرَ وَتَابَ سُقِلَ قَلْبُهُ، وَإِنْ عَادَ زِيدَ فِيهَا حَتَّى تَعْلُقَ قَلْبَهُ، وَهُوَ الرَّانُ الَّذِي ذَكَرَ اللَّهُ» {كَلَّا بَلْ رَانَ عَلَى قُلُوبِهِمْ مَا كَانُوا يَكْسِبُونَ} [المطففين: ١٤].¹²

3) Riwayat dalam kitab *Sunan Ibn Mājah*

هِشَامُ بْنُ عَمَّارٍ قَالَ: حَدَّثَنَا حَاتِمُ بْنُ إِسْمَاعِيلَ، وَالْوَلِيدُ بْنُ مُسْلِمٍ، قَالَا: حَدَّثَنَا مُحَمَّدُ بْنُ عَجْلَانَ، عَنِ الْقَعْقَاعِ بْنِ حَكِيمٍ، عَنْ أَبِي صَالِحٍ، عَنْ أَبِي هُرَيْرَةَ، أَنَّ رَسُولَ اللَّهِ صَلَّى اللَّهُ عَلَيْهِ وَسَلَّمَ، قَالَ: "إِنَّ الْمُؤْمِنَ إِذَا أَدْنَبَ كَانَتْ نُكْتَةٌ سَوْدَاءً فِي قَلْبِهِ، فَإِنْ تَابَ وَنَزَعَ وَاسْتَعْفَرَ، صُقِلَ قَلْبُهُ، فَإِنْ زَادَ، زَادَتْ، فَذَلِكَ الرَّانُ الَّذِي ذَكَرَهُ اللَّهُ فِي كِتَابِهِ: {كَلَّا بَلْ رَانَ عَلَى قُلُوبِهِمْ مَا كَانُوا يَكْسِبُونَ} [المطففين: ١٤]."¹³

4) Riwayat dalam kitab *Musnad Aḥmad bin Ḥanbal*

حَدَّثَنَا صَفْوَانُ بْنُ عَيْسَى، أَخْبَرَنَا مُحَمَّدُ بْنُ عَجْلَانَ، عَنِ الْقَعْقَاعِ بْنِ حَكِيمٍ، عَنْ أَبِي صَالِحٍ، عَنْ أَبِي هُرَيْرَةَ، قَالَ: قَالَ رَسُولُ اللَّهِ صَلَّى اللَّهُ عَلَيْهِ وَسَلَّمَ: "إِنَّ الْمُؤْمِنَ إِذَا أَدْنَبَ كَانَتْ نُكْتَةٌ سَوْدَاءً

¹¹Abū 'Abd al-Raḥmān Aḥmad bin Syu'aib bin 'Alī al-Khurāsānī al-Nasā'ī, *Al-Sunan al-Kubrā li al-Nasā'ī*, Juz X, (Cet. I; Bairut: Mu'assasah al-Risālah. 1421 H/2001 M), h. 328.

¹²Abū 'Isā Muḥammad bin 'Isā bin Saurah al-Turmuḏī, *Al-Jāmi' al-Ṣaḥīḥ*, Juz IV, (Cet. II; Mesir: Syarikah Maktabah, 1388 H/1968 M), h. 434.

¹³Ibn Mājah, Abū 'Abdillāh Muḥammad bin Yazīd al-Qazawainī, *Sunan Ibn Mājah*, (Cet. I; Riyāḍ: Maktabah al-Ma'ārif li al-Nasyr wa al-Tawzī', 1418 H), h. 703.

فِي قَلْبِهِ، فَإِنْ تَابَ وَتَزَعَّ وَاسْتَعْفَرَ، صُقِلَ قَلْبُهُ، وَإِنْ زَادَ زَادَتْ، حَتَّى يَغْلُو قَلْبُهُ ذَلِكَ الرَّأْيُ الَّذِي ذَكَرَ اللَّهُ عَزَّ وَجَلَّ فِي الْقُرْآنِ: {كَلَّا بَلْ رَانَ عَلَى قُلُوبِهِمْ مَا كَانُوا يَكْسِبُونَ} [المطففين: ١٤].¹⁴

Langkah selanjutnya yang akan dilakukan setelah pengumpulan hadis ialah melakukan *i'tibār al-sanad*. *I'tibar al-sanad* ini bertujuan untuk mengetahui ada atau tidak adanya pendukung berupa periwayat yang berstatus *syāhid* atau *mutābī'*. Berdasarkan pengumpulan hadis objek kajian yang telah ditemukan pada kitab sumber, peneliti hanya menemukan 5 jalur periwayatan, yaitu; 2 riwayat pada kitab *Sunan al-Nasā'ī*, 1 riwayat pada kitab *Sunan al-Turmuḏī*, 1 riwayat pada kitab *Sunan Ibn Mājah* dan 1 riwayat pada kitab *Musnad Aḥmad bin Ḥanbal*.

Riwayat-riwayat tersebut hanya dinukilkan dari satu orang sahabat saja, yaitu Abū Hurairah sekaligus menunjukkan bahwa hadis tersebut tidak memiliki *syāhid*. Demikian pula pada kalangan tabi'in yang Abū Ṣāliḥ seorang yang menerima hadis tersebut dari Abū Hurairah. Untuk lebih jelasnya, silahkan lihat skema hadis berikut:



¹⁴Abū 'Abdillah, Aḥmad bin Muḥammad bin Ḥanbal bin Hilāl bin Asad al-Syaibānī, *Al-Musnad li Imām Aḥmad bin Ḥanbal*, Juz VIII, (Cet I; Kairo: Dār al-Ḥadīṣ, 1416 H/1995 M), h. 72.

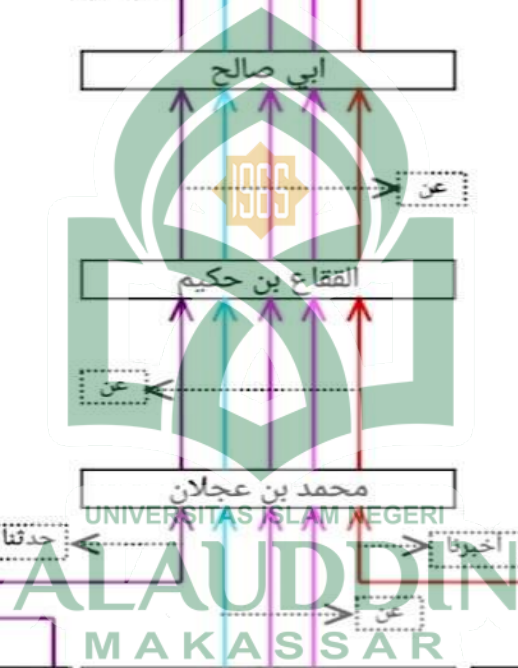
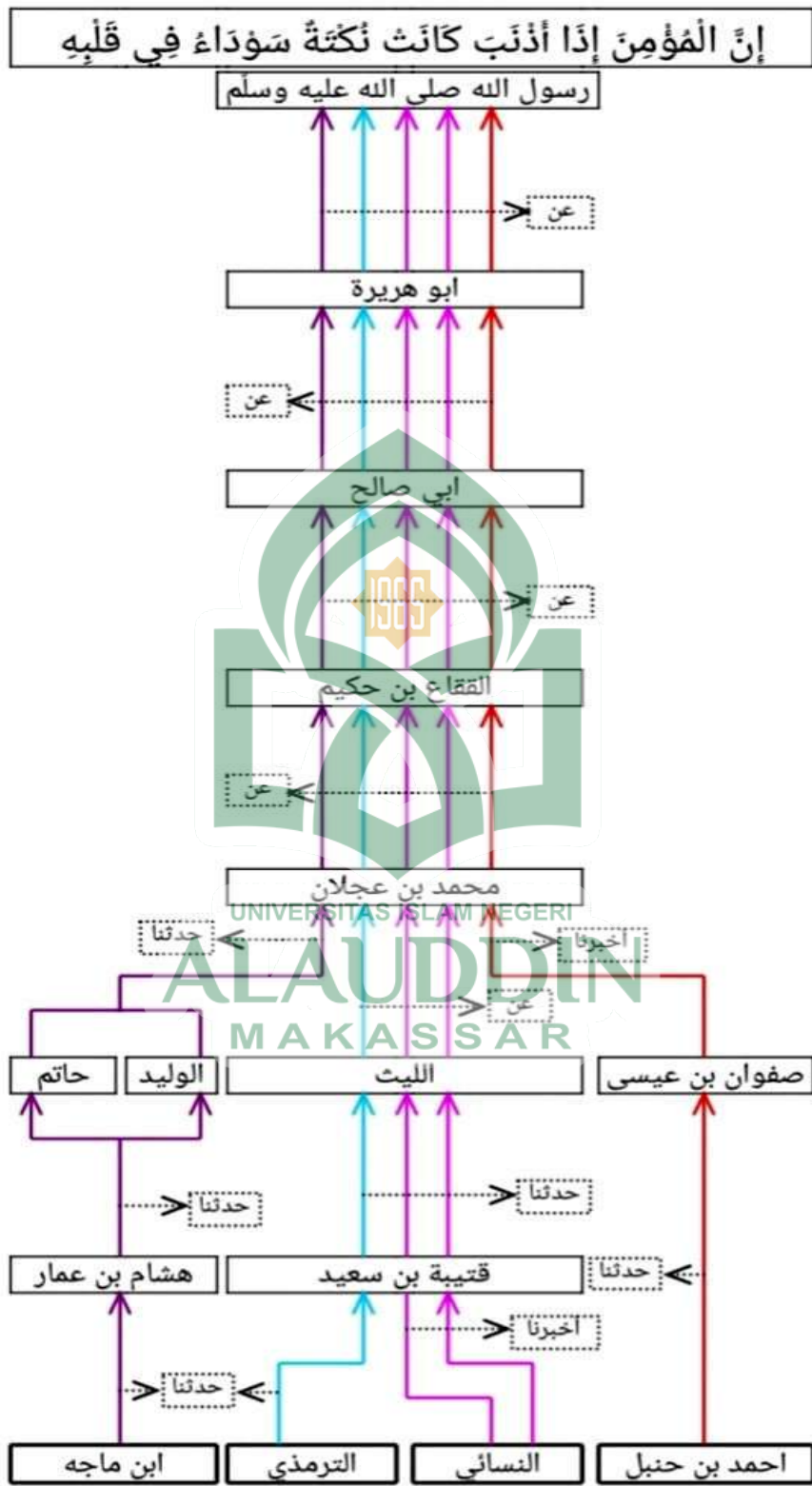

c. Penelitian kualitas hadis

1) Kualitas sanad

Sanad hadis yang menjadi sampel penelitian pada hadis ini ialah riwayat dari imam Aḥmad bin Ḥanbal dari Ṣafwān bin 'Īsā dari Muḥammad bin 'Ajlān dari al-Qa'qā' bin Ḥakīm dari Abī Ṣālih dari sahabat Abū Hurairah.

a) Aḥmad bin Ḥanbal (l. 164 dan w. 2240 H)

Nama lengkapnya ialah Aḥmad bin Muḥammad bin Ḥanbal bin Hilāl bin Asad al-Syaibāni Abū 'Abdillah al-Marwazī.¹⁵ Lahir di Bagdād pada tahun 164 H dan wafat di Bagdād juga pada hari Jum'at bulan Rajab tahun 241 H.¹⁶ Dia adalah salah satu *muḥaddisīn* dizamannya yang menyusun kitab *Musnad*, dan di dalamnya terkumpul hadis-hadis sahih menurutnya.

Imam Aḥmad mulai belajar hadis pada tahun 177 H¹⁷ yakni ketika berusia sekitar 13 tahun, kemudian melakukan *riḥlah 'ilmiyyah* (melakukan perjalanan ilmiah) ke berbagai tempat, yaitu; Kūfah, Basrah, Makkah, Madīnah, Yaman, Syām¹⁸, dan al-Jazair.¹⁹ Dia juga pernah berguru kepada Imam Syafi'i. Selain itu,

¹⁵Lihat Abū al-Ḥajjāj Yūsuf bin 'Abd al-Raḥmān bin Yūsuf, Jamāl al-Dīn Ibn al-Zakī Abū Muḥammad al-Qaḍā'ī al-Kalabī al-Mizzī, *Tahẓīb al-Kamāl fī Asmā'ī al-Rijāl*, Juz XV, (Cet. I; Bairut: Mu'assasah al-Risālah, 1400 H/ 1980 M), h. 162. Dalam kitab ini juga menyebutkan nama gurunya dan muridnya.

¹⁶Lihat Abū Ishāq Ibrāhīm bin 'Alī al-Syairāzī, *Ṭabaqāt al-Fuqahā'*, Juz I, (Cet. I; Beirut: Dār al-Rā'id al-'Arabī, 1970 M), h. 91. Lihat juga Abū 'Abdillah Muḥammad bin Ismā'il bin Muḡīrah al-Bukhārī, *Al-Tārīkh al-Kabīr*, Juz II, (Al-Dukn: Dā'irah al-Ma'ārif al-'Usmāniyyah, t.th), h. 5., Ṣāliḥ bin Aḥmad bin Muḥammad bin Ḥanbal, *Sīrah al-Imām Aḥmad bin Ḥanbal*, Juz I, (Cet. II; Al-Iskandariyyah: Dār al-Da'wah, 1404 H), h. 30. Pada kitab ini juga menyebutkan nasab imam Aḥmad sampai kepada nabi Ibrāhīm.

¹⁷Lihat Ismā'il bin Muḥammad bin al-Faḍl bin 'Alī al-Qurasyī, *Siyar al-Salf al-Ṣāliḥīn*, Juz I, (Al-Riyāḍ: Dār al-Rāyah li al-Nasyr wa al-Tauzī', t.th), h. 1053.

¹⁸Negeri Syām sendiri telah terpecah menjadi empat negara, yaitu; Palestina, Yordania, Libanon dan Syiriah/Suriah.

¹⁹Lihat Abū Bakr Aḥmad bin 'Alī bin Ṣābit bin Aḥmad bin Mahdī al-Khaḍīb al-Bagdādī, *Tārīkh Bagdād*, Juz IV, (Cet. I; Bairut: Dār al-Garab al-Islāmī, 1422 H/ 2002 M), h. 90.

ia mempunyai banyak guru, di antaranya; Zaid bin Yahya, Şafwān bin 'Īsā, Hājjāj bin Muḥammad al-Muṣaiṣī, Sufyān bin 'Uyainah, 'Abdullah bin Numair al-Hamdānī (Ibn Numair), Wakī' bin al-Jarāḥ, Yazīd Ibn Hārūn, Zaid bin Yahyā, dll. Sementara murid-muridnya yang juga sangat banyak, di antaranya; al-Bukhārī, Muslim, Abū Dāwud, dll.²⁰

Penilaian ulama terhadap imam Aḥmad, 'Abd al-Razzāq berkata; *mā ra'aitu afqah minhu wa lā awra'*; Abū 'Aṣim berkata; *ma jā'anā man šammah aḥad gairihi yaḥsin al-fiqh*, Yahya bin 'Ādam berkata; *Aḥmad imāmanā*, imam al-Syāfi'ī berkata; *mā khalafu bihā afqah wa lā aḥad wa lā aura' wa lā a'lam min Aḥmad Ibn Ḥanbal*, 'Abdullah al-Kharībī berkata; *kāna afḍal zamānih*, al-'Abbās al-'Anbarī berkata; *ḥujjah*, Qutaibah berkata; *Aḥmad imām al-dunyā*, al-'Ijfi mengatakan; *Aḥmad siqah ṣabt fi al-ḥadīs*, Abū Zur'ah mengatakan bahwa Aḥmad menghafal sekitar 1 juta hadis, Ibn Sa'ad mengatakan *Aḥmad siqah ṣabt ṣadūq kaṣīr al-ḥadīs*.²¹ Berdasarkan penilaian-penilaian tersebut, maka peneliti menyimpulkan bahwa imam Ahmad bin Hanbal merupakan seorang imam dalam persoalan hadis, sekaligus periwayat yang memenuhi kriteria *'ādil* dan *ḍābiṭ*.

b) Şafwān bin 'Īsā

Nama lengkapnya ialah Şafwān bin 'Īsā al-Zuhrī al-Qassām al-Qurasyī al-Baṣrī yang menunjukkan bahwa ia berasal dari kota Baṣrah dan ber*kunniah* Abū

²⁰Lihat Abū al-'Abbās Syāms al-Dīn Aḥmad bin Muḥammad bin Ibrāhīm bin Abī Bakr Ibn Khalkān, *Wafayāt al-A'yān wa Anbā' Abnā' al-Zamān*, Juz I, (Beirut: Dār Şādir, 1900 M), h. 63.

²¹Lihat Abū al-Faḍl Aḥmad bin 'Alī bin Ḥajar al-'Asqalānī, *Tahẓīb al-Tahẓīb*, Juz I, (Cet. I; Al-Hindi: Maṭba'ah Dā'irah al-Ma'ārif al-Naẓāmiyyah, 1326 H), h 74., lihat pula Abū al-Walīd Sulaimān bin Khāf bin Sa'ad al-Bāḡī, *al-Ta'dīl wa al-Tajrīḥ*, Juz I, (Cet. I; al-Riyāḍ: Dār al-Liwā', 1406 H/1986 M), h. 320., Abū Ḥātim Muḥammad bin Ḥibbān bin Aḥmad al-Tamīmī Ibn Ḥibbān, *Al-Şiqāt*, Juz VIII, (Cet. I; Beirut: Dār al-Fikr, 1393 H/1973 M), h. 18. Ibn Abī Ḥātim, Abū Muḥammad 'Abd al-Raḥmān bin Muḥammad bin Idrīs bin al-Munzir al-Tamīmī al-Ḥanzalī al-Rāzī, *Al-Jarḥ wa al-Ta'dīl*, Juz II, (Cet. I; Beirut: Dār Iḥyā' al-Turās al-'Arabī, 1271 H/1952 M), h. 68.

Muhammad. Ia wafat di Baṣrah pada tahun 200 H pada masa pemerintahan ‘Abdullah bin Hārūn.²² Imam al-Bukhārī mengatakan bahwa ia wafat pada tahun 198 H.²³ Adapun tahun lahirnya, peneliti belum menemukan di kitab mana pun.

Di antara guru-gurunya ialah Muhammad bin ‘Ajlān, Suwaid bin Abī Hātim, al-Ḥasan bin Żakwān dan selainnya. Sedangkan di antara murid-muridnya ialah Bundār bin Basysyār, Aḥmad bin Hanbal, ‘Alī al-Madīnī, ‘Amrū bin ‘Alī, Qutaibah bin Sa‘īd dan selainnya.

Tidak banyak ulama yang memberikan penilaian kepadanya. Namun, ulama-ulama yang menilainya dengan kebaikan. Adapun penilaian ulama kepada Ṣafwān bin ‘Isā ialah Abī Hātim menilainya *ṣāliḥ al-ḥadīṣ*,²⁴ sementara Abū Ya‘lā al-‘Ijī, Ibn Ḥibbān, Ibn Sa‘ad, Ibn Ḥajar al-‘Asqalānī dan al-Żahabī.²⁵ Dengan demikian, peneliti dapat menyimpulkan bahwa Ṣafwān bin ‘Isā merupakan perawi yang memenuhi kriteria *‘ādil* dan *ḍābiṭ*. Terlebih lagi dengan imam al-Bukhārī dan Muslim juga mengambil hadis darinya.

Data di atas menunjukkan bahwa jarak wafat antara imam Aḥmad bin Hanbal (w. 241 H) dengan Ṣafwān bin ‘Isā (w. 200 H) adalah 41 tahun, maka sedikit kemungkinan keduanya untuk bertemu. Tetapi jika dilihat dari jarak lahir imam Aḥmad (l. 164 H) dengan wafat Ṣafwān bin ‘Isā (w. 200 H) yang mencapai

²²Lihat Abū al-Ḥajjāj al-Mizzī, *Tahẓīb al-Kamāl.*, Juz XIII, h. 208. Dalam kitab ini juga menyebutkan guru dan muridnya yang banyak.

²³Lihat al-Bukhārī, *Al-Tārikh al-Ausāf*, Juz II, (Cet. I; Kairo: Dār al-Wa‘ī, 1397 H/1977 M), h. 284.

²⁴Lihat Ibn Abī Hātim, *Al-Jarḥ wa al-Ta‘dīl*, Juz IV, h. 425.

²⁵Lihat Abū al-Ḥasan Aḥmad bin ‘Abdullah bin Ṣāliḥ al-‘Ijī, *Ma‘rifat al-Ṣiqāt*, Juz I, (Cet. I; Madinah: Maktabah al-Dār, 1405 H/1985 M), h. 467., lihat juga Ibn Ḥibbān, *Al-Ṣiqāt*, Juz VIII, h. 321., Ibn Sa‘ad Abū ‘Abdillah Muhammad bin Sa‘ad bin Manī‘ al-Ḥāsyimī, *Al-Ṭabaqāt al-Kubrā*, Juz VII, (Cet. I; Bairūt: Dār al-Kutub al-‘Ilmiyyah, 1410 H/1990 M), h. 215., Ibn Ḥajar al-‘Asqalānī, *Taqrīb al-Tahẓīb*, (Cet. I; Sūriyā: Dār al-Rasyīd, 1406 H/1986 M), h. 317. Abū ‘Abdillah Syāms al-Dīn Muhammad bin Aḥmad bin ‘Usmān bin Qa‘aimāz al-Żahabī, *Al-Kāsyif fī Ma‘rifah man lahu Riwayah fī al-Kutub al-Sittah*, Juz I, (Cet. I; Jeddah: Mu‘ssasah ‘Ulūm al-Qur’ān, 1413 H/1992 M), h. 504.

36 tahun, maka keduanya sangat memungkinkan untuk bertemu. Faktor lain yang memungkinkan keduanya untuk bertemu adalah Aḥmad bin Ḥanbal dan Ṣafwān bin ʿIsā berasal dari negeri Bagdād, bahkan Aḥmad bin Ḥanbal tercatat pernah ke kota Baṣrah yang merupakan tempat tinggal Ṣafwān. Dengan demikian persambungan sanad antara Aḥmad bin Ḥanbal dan Ṣafwān bin ʿIsā dapat dipertanggungjawabkan beserta *ṣiḡah ḥaddāsanā* yang digunakan.

c) Muḥammad bin ʿAjlān

Nama lengkapnya ialah Muḥammad bin ʿAjlān al-Qurasyī al-Madanī yang berkunyah Abū ʿAbdillah. Dia seorang ahli ibadah, ahli fiqh dan mempunyai halaqah di Masjid al-Nabawī. Dia lahir pada pemerintahan ʿAbd al-Malik bin Marwān (73-86 H) kira-kira pada tahun 80 H dan Wafat di Madinah. Adapun mengenai tahun wafatnya ada dua pendapat yaitu pada tahun 148 H dan 149 H. Pada masa pemerintahan Abū Jaʿfar al-Manṣūr, Semasa hidupnya dia pernah mengunjungi Mesir dan menjadi penduduk Iskandariyah karena menikahi seorang wanita di sana. Namun pada akhirnya ia kembali ke Madinah karena terjadi konflik dengan penduduk Iskandariyah.²⁶

Muḥammad bin ʿAjlān pernah berguru kepada al-Aʿrāj (ʿAbd al-Rahman bin Hurmuz), Muḥammad bin Yaḥyā bin Habbān, Muḥammad bin Qais dan selainnya. Sedangkan di antara muridnya adalah Sufyān bin ʿUyainah, Laiṣ bin Saʿd, Ṣafwān bin ʿIsā dan selainnya.²⁷

Penilaian ulama terhadap dirinya; Abū Zurʿah dan Ibn Ḥajar al-ʿAsqalānī menilainya *ṣadūq wasat*. Abū Ḥātim, Yaḥyā bin Maʿīn, Sufyān bin ʿUyainah, al-ʿIjlī, Yaʿkūb bin Syaibah, Muḥammad bin ʿUmar, Aḥmad bin Ḥanbal, al-Nasaʿī

²⁶Lihat Abū al-Ḥajjāj al-Mizzī, *Tahẓīb al-Kamāl*..., Juz XXVI, h. 101-107.

²⁷Lihat Ibn Ḥajar al-ʿAsqalānī, *Tahẓīb al-Tahẓīb*, Juz IX, h. 343.

dan Ibn Sa‘ad menilainya *siqah*. Ibn al-Mubārak mengatakan *lam yakun bi al-Madīnah aḥad asybah bi ahl al-ilmu min ibn ‘Ajlān*. Al-‘Uqailī berkata *yaḍṭarib fī al-ḥadīṣ nāfi‘ī*.²⁸ Adapun ulama belakangan menilainya *sayyi’ al-ḥifẓī* karena pernah melakukan kesalahan dalam meriwayatkan hadis dari Sa‘īd al-Muqbarī, sehingga ia dinilai *ṣaḍūq* ketika meriwayatkan hadis dari Sa‘īd al-Muqbarī dengan syarat terdapat periwayat lain yang meriwayatkan hadis tersebut. Berdasarkan penilaian tersebut maka secara umum, Muḥammad bin ‘Ajlān dapat disimpulkan perawi yang *‘ādil* dan *ḍābiṭ*.

Data di atas menunjukkan bahwa jarak wafat antara Ṣafwān bin ‘Isā (w. 198 H) dengan Muḥammad bin ‘Ajlān (w. 149 H) ialah 49 tahun, maka sedikit kemungkinan keduanya untuk bertemu. Bahkan peneliti tidak dapat melakukan pengukuran dengan jarak lahir anatar Ṣafwān bin ‘Isā (yang belum ditemukan) dengan wafat dari Muḥammad bin ‘Ajlān. Terlebih lagi dengan tempat tinggal keduanya yang berbeda, yakni Ṣafwān lahir dan wafat di Baṣrah, sedangkan Muḥammad bin ‘Ajlān lahir dan wafat di Madinah. Namun, peneliti melihat satu hal yang dapat mengindikasikan kemungkinan pertemuan antara keduanya, yaitu sama-sama dijuluki al-Qurasyī yang menunjukkan sama-sama memiliki hubungan darah dengan suku Quraisy yang ada di Makkah atau Madinah, terlebih lagi status Muḥammad bin ‘Ajlān sebagai juru fatwah Madinah dan memiliki tempat belajar yang besar di Madinah. Oleh karena itu, peneliti menilai persambungan sanad antara Ṣafwān bin ‘Isā dan Muḥammad bin ‘Ajlān dapat dipertanggungjawabkan beserta *ṣiqah akhbaranā* yang digunakan.

²⁸Lihat al-‘Ijfi, *Ma‘rifat al-Ṣiqāt*, Juz II, h. 247., Ibn Ḥibbān, *al-Ṣiqāt*, Juz VII, h. 386., Ibn Abī Ḥātim, *al-Jarḥ wa al-Ta‘ḍīl*, Juz VIII, h. 49., al-Ṣahabī, *Tārīkh al-Islām wa Wafayāt al-Masyāhīr al-A‘lām*, Juz III, (Cet. I; t.t., Dār al-Garb al-Islāmī, 2003 M), h. 971., Juz I, h. 125., Abū Zakariyā Yaḥya bin Ma‘īn bin ‘Aun bin Ziyād bin Buṣṭām bin ‘Abd al-Raḥman al-Marī bi al-Walā‘ī al-Bagḍādī, *Tārīkh Ibn Ma‘īn*, Juz III, (Makkah: Markaz al-Baḥṣ al-‘Ilmī, 1399 H/1979 M), h. 195., Ibn Sa‘d, *Al-Ṭabaqāt al-kubrā*, Juz V, h. 431., Ibn Ḥājar al-‘Asqalānī, *Taqrīb al-Taḥẓīb*, h. 496.

d) Al-Qa'qā' bin Ḥakīm

Nama lengkapnya ialah al-Qa'qā' bin Ḥakīm al-Kinānī/al-Kanā'ī al-Madanī yang menunjukkan bahwa ia merupakan penduduk Madinah. Mengenai tahun lahir dan wafatnya peneliti tidak menemukannya. Dalam hal ini peneliti telah mencari dalam kitab *al-tarājum wa al-tabaqāt* dan kitab *al-Tārīkh* demikian juga dalam kitab *Muṣṭalah al-Ḥadīṣ*. Namun, al-Ḥabīb dalam kitab *Tārīkh al-Islām*-nya mengatakan bahwa ia wafat antara tahun 101-110 H.²⁹

Di antara gurunya adalah Abū Hurairah (dikatakan ia tidak bertemu), Jābir bin 'Abdullah, Zakwān Abū Sālih al-Sammān dan sebagainya. Sedangkan di antara muridnya adalah Suhail bin Abū Sālih, 'Amrū bin Dīnār, Muḥammad bin 'Ajlān dan sebagainya.³⁰

Penilaian ulama terhadap nya ialah; Abū Ḥatim menilainya *laisa bi ḥadīsihi ba's*, Ḥmad bin Ḥanbal, Yahyā bin Ma'in, Ibn Ḥibbān, Ibn Ḥajar al-'Asqalānī dan al-Ḥabīb menilainya sebagai seorang yang *ṣiqah*.³¹ Berdasarkan keterangan-keterangan tersebut, peneliti menyimpulkan bahwa ulama sepakat terhadap ke*ṣiqah*-an Al-Qa'qā' bin Ḥakīm sekaligus menunjukkan bahwa ia memenuhi kriteria periwayat yang *'ādil* dan *ḍābiṭ*.

Data di atas menunjukkan bahwa jarak wafat antara Maḥammad bin 'Ajlān (w. 149 H) dengan Al-Qa'qā' (w. 101-110 = 105 H) ialah 44 tahun, maka sedikit kemungkinan keduanya untuk bertemu. Namun, jika dilihat dari jarak lahir Muḥammad bin 'Ajlān (l. 80 H) dengan wafat Al-Qa'qā' bin Ḥakīm (w. 105

²⁹Lihat al-Ḥabīb, *Tārīkh al-Islām*., Juz III, h. 143.,

³⁰Lihat Abū al-Ḥajjāj al-Mizzī, *Taḥẓīb al-Kamāl*..., Juz XXIII, h. 623., Ibn Ḥajar al-'Asqalānī, *Taḥẓīb al-Taḥẓīb*, Juz VIII, h. 383.

³¹Lihat Ibn Ḥibbān, *Al-Ṣiqāt*, Juz V, h. 323., Ibn Ḥajar al-'Asqalānī, *Taqrīb al-Taḥẓīb*, h. 456., dan *Taḥẓīb al-Taḥẓīb*, Juz VIII, h. 383., Abū al-Ḥajjāj al-Mizzī, *Taḥẓīb al-Kamāl*, Juz XXIII, h. 624., al-Ḥabīb, *Al-Kāsyif*..., Juz II, h. 138.,

H) yang berjarak 25 tahun, maka besar kemungkinan keduanya untuk bertemu. Terlebih lagi jika dilihat dari tempat tinggal keduanya yang sama-sama menetap di Madinah. Dengan demikian, peneliti menilai persambungan sanad antara Muḥammad bin ‘Ajlān dan Al-Qa‘ā’ bin Ḥakīm dapat dipertanggung-jawabkan sekalipun hanya menggunakan *ṣiḡah ‘an*.

e) Abī Ṣāliḥ

Nama lengkapnya adalah Żakwān bin ‘Abdullah al-Sammān al-Zayyāt al-Madanī yang menunjukkan bahwa ia merupakan penduduk Madinah dan berkunniah Abū Ṣāliḥ. Selain itu, ia sering melakukan perjalanan ke kota Kūfah sebagai penjual daging dan minyak. Ia lahir pada masa pemerintahan ‘Umar bin al-Khaṭṭab dan wafat pada tahun 101 di Madinah.³²

Ia memiliki banyak guru, diantaranya ; Abū Hurairah, ‘Ā’isyah, Jābir bin ‘Abdullah dan selainnya. Sedangkan muridnya, di antaranya; Al-Qa‘qā’ bin Ḥakīm, Sulaimān bin Mihrām al-A‘masy, Suhail dan Ṣāliḥ (anaknya), ‘Abdullah bin Dīnār dan selainnya.³³

Penilaian ulama terhadap Żakwān; Aḥmad bin Ḥanbal, Yahya bin Ma‘īn, Abū Zur‘ah, Abū Ḥātim, ‘Ijlī, Ibn Ḥibbān, Ibn Ḥajar al-‘Asqalānī dan al-Żahabī menilainya *ṣiqah*. Abū Zur‘ah menambahkan; *mustaqīm al-ḥadīṣ*, Abū Ḥātim juga menambahkan; *ṣāliḥ al-ḥadīṣ*, *yaḥtajju bi ḥadīṣih* dan Ibn Sa‘ad berkata; *kāna ṣiqah, kaṣīr al-ḥadīṣ*.³⁴ Dengan demikian, peneliti menyimpulkan bahwa Abū Ṣāliḥ merupakan periwayat yang memenuhi criteria ‘*ādil* dan *ḍābiṭ*.

³²Lihat al-Żahabī, *Siyar A‘lām al-Nubalā’*, Juz V, (Cet. III; t.t.: Mu‘assasah al-Risālah, h. 36., Abū al-Ḥajjāj al-Mizzī, *Tahẓīb al-Kamāl..*, Juz VIII, h. 515-517., al-Bukhārī, *Al-Tārīkh al-Ausāt*, Juz I, h. 239.

³³Lihat Ibn Ḥajar al-‘Asqalānī, *Tahẓīb al-Tahẓīb*, Juz III, h. 219.

³⁴Lihat Abū al-Ḥajjāj al-Mizzī, *Tahẓīb al-Kamāl..*, Juz IV, h. 515-517., Yahya bin Ma‘īn, *Tārīkh Ibn Ma‘īn*, (Damsyq: Dār al-Ma‘mūn li al-Turās, t.th.) h. 245., lihat juga Ibn Abī Ḥātim, *Al-Jarḥ wa al-Ta‘ḍīl*, Juz III, h. 451., Ibn Ḥibbān, *Al-Ṣiqāh*, Juz IV, h. 221., Ibn Sa‘ad, *Al-*

Data di atas menunjukkan bahwa jarak Al-Qa‘qā‘ bin Ḥakīm (w. 105 H) dengan Abū Ṣāliḥ (w. 101) adalah hanya 4 tahun.,maka keduanya sangat memungkinkan untuk bertemu, terlebih lagi keduanya sama-sama pernah meriwayatkan hadis dari sahabat. Faktor lain yang mendukung kemungkinan pertemuan antara Al-Qa‘qā‘ bin Ḥakīm dengan Abū Ṣāliḥ ialah keduanya sama-sama lahir di Madīnah. Dengan demikian, persambungan sanad antara keduanya dapat dipertanggung-jawabkan, sekalipun hanya menggunakan *ṣiḡah ‘an*.

f) Abū Hurairah

Abū Hurairah adalah nama *kunniah* yang diberikan oleh Rasulullah kepada seorang sahabat yang sangat menyukai kucing yang juga dikenal dengan al-Dausī al-Yamān. Mengenai nama asli dan bapaknya sangat banyak pendapat yaitu; ‘Abd al-Raḥman bin Ṣakhr, ‘Abd al-Raḥman bin Ganam, ‘Abdullah bin ‘Ā’id, ‘Abdullah bin ‘Āmir, ‘Abdullah bin ‘Amrū, Sikkīn bin Wazmah, Sikkīn bin Hānī, Sikkīn bin Milla, Sikkīn bin Ṣakhr, ‘Āmir bin ‘Abd al-Syāms, ‘Āmir bin ‘Umair, Barīr bin ‘Asyraqah, ‘Abdanahum Syāms, Ganam, ‘Ubaid bin Ganam, ‘Amrū bin Ganam, ‘Amrū bin ‘Āmir, Sa‘īd bin al-Ḥārīs. Hisyām bin Muḥammad al-Kulabī berkata; namanya adalah ‘Umair bin ‘Āmir bin Zī al-Syarī bin Ṭuraif bin ‘Ayyān bin Abī Ṣa‘bi bin Haniyyah bin Sa‘ad bin Ṣa‘labah bin Sulaim bin Fahm bin Ganam bin Daws bin ‘Adṣān bin ‘Abdullah bin Zahrān bin Ka‘ab bin al-Ḥārīs bin Ka‘ab bin ‘Abdullah bin Mālīk bin Naṣr bin al-Azad. Pendapat lain mengatakan bahwa namanya pada saat masih Jahiliyyah adalah ‘Abd al-Syāms dan *kunniyah*-nya adalah Abū al-Aswad, lalu Rasulullah

Ṭabaqāt al-Kubrā, juz. IV, h. 248. al-‘Ijlī, *Tārīkh al-Ṣiḡah*, Juz I, h. 345., Abū Ḥafṣ ‘Umar bin Aḥmad bin ‘Uṣmān bin Aḥmad bin Muḥammad bin Ayyūb bin Azdāz al-Bagdādī Ibn Syāhīn, *Tārīkh Asmā’ al-Ṣiḡāt*, (Cet. I; Kuwait: al-Dār al-Salafiyah, 1404 H/1984 M), h. 84., al-Bājī, *Al-Ta’dīl wa al-Tajrīh*, Juz II, h. 568., Ibn Ḥājar al-‘Asqalānī, *Taqrīb al-Tahzīb*, h. 203., Abū Zakariya Maḥyī al-Dīn bin Yaḥyā bin Syarf al-Nawawī, *Tahzīb al-Asmā wa al-Luḡāt*, Juz II, (Bairut-Libanon: Dār al-Kutub al-‘Ilmiyyah, t.th), h. 244., al-Ḥabībī, *Taḥkīrah al-Ḥuffāz*, juz. I (Cet. I; Bairut - Libanon: Dār al-Kutub al-‘Ilmiyyah, 1998), h. 69., dan *Al-Kāsyif*., Juz I, h. 386.

memberinya nama dan *kunniya*-nya adalah Abū Hurairah. Nama ibunya adalah Maimūnah binti Şabīh.³⁵

Dia bertempat tinggal di Madīnah, dan baru menyatakan bersyahadat pada bulan Muharram tahun ke-7 Hijriyyah. Kemudian wafat di Madinah pada tahun 57 yang hamper bersamaan dengan ‘Āisyah, ada yang mengatakan pada tahun 58, dan sebagian yang lain mengatakan 59 Hijriyyah.

Sebagai seorang sahabat, tentu Abū Hurairah pernah bertemu langsung dengan Rasulullah dan berguru kepadanya. Selain itu ia tercatat pernah menerima hadis dari sahabat lain, di antaranya; al-Kaṣīr al-Ṭaibi, Ubaī bin Ka‘ab, Usāmah bin Zaid, ‘Umar bin al-Khaṭṭāb, al-Faḍl bin al-‘Abbās, Ka‘ab al-Aḥbār, Abū Bakr al-Şiddīq, ‘Ā’isyah, dan Baṣrah bin Abī Baṣrah al-Gifārī. Muridnya sangat banyak, di antaranya ialah; Khilās al-Hijrī, Anas bin Mālik, Ibn ‘Amrū, Ibn ‘Abbās, Ibrāhīm bin ‘Abdullah dan selainnya.

Penilaian ulama terhadap dirinya; Abu ‘Abdullah al-‘Abasī berkata; *Kāna Abū Hurairah man aḥfaz min aṣḥābi Muḥammad saw. wa lam yakun bi afḍalihim.*³⁶ *Abū Hurairah jarābī al-‘ilmī fī al-zāhir wa al-bāṭin, riwayah al-Islām, al-imām al-faqīh, al-mujtahid al-ḥāfiẓ, sayyid al-ḥāfiẓ al-aṣbāt.*³⁷ Dan pada dasarnya, para sahabat telah dianggap orang-orang yang ‘*ādil* dan tidak perlu dikritik.

Dengan demikian, jarak wafat antara Abū Şālih (w. 101 H) dengan Abū Hurairah (w. 59 H) ialah 42 tahun, maka sedikit kemungkinan untuk keduanya bertemu, akan tetapi jika dilihat dari kelahiran Żakwan (pada masa pemerintahan ‘Umar yakni antara tahun ke 14-24 H) dengan tahun wafat Abū Hurairah (w. 59

³⁵Lihat Abū al-Ḥajjāj al-Mizzī, *Tahẓīb al-Kamāl.*, Juz XXXVIII, h. 367.

³⁶Lihat al-Bukhārī, *Al-Tārīkh al-Kabīr.*, Juz IV, h. 132 - 133.

³⁷Lihat al-‘Ijfi, *Tārīkh al-Şiqah*, h. 513.

H) maka sangat mungkin keduanya untuk bertemu. Bahkan, keduanya sama-sama tinggal di Madīnah. Dengan demikian, peneliti menilai persambungan sanad antara Abū Ṣāliḥ dengan Abū Hurairah dapat dipertanggung-jawabkan, sekalipun hanya menggunakan *ṣiḡah ‘an*.

Berdasarkan penjelasan-penjelasan tersebut maka sanad hadis imam Aḥmad bin Ḥanbal sampai kepada Abū Hurairah dapat dihukumi *ṣaḥīḥ* dari segi sanad dengan alasan; a) Setiap perawi yang terlibat dalam proses periwayatan hadis saling bertemu (*ittiṣāḥ*) pada setiap tingkatan, b) Para perawi yang terlibat dalam proses periwayatan hadis memenuhi kriteria *‘ādil* dan *ḍābiṭ* dengan penilaian yang baik dari para ulama, sekalipun Muḥammad bin ‘Ajlān pernah melakukan kesalahan dalam periwayatan hadis dari Sa‘īd al-Muqbarī. Namun, dalam sanad ini, kesalahannya tidak terbukti. Untuk lebih jelasnya, silahkan lihat skema kritik sanad berikut.



إِنَّ الْمُؤْمِنَ إِذَا أَدْنَبَ كَانَتْ نُكْتَةٌ سَوْدَاءَ فِي قَلْبِهِ، فَإِنْ تَابَ وَتَزَعَّ وَاسْتَعْفَرَ، ضُمَّلَ قَلْبُهُ، فَإِنْ زَادَ، زَادَتْ، فَذَلِكَ الرَّأْيُ الَّذِي ذَكَرَهُ اللَّهُ فِي كِتَابِهِ: {كَلَّا بَلْ رَانَ عَلَى قُلُوبِهِمْ مَا كَانُوا يَكْسِبُونَ} [المطففين: 14]

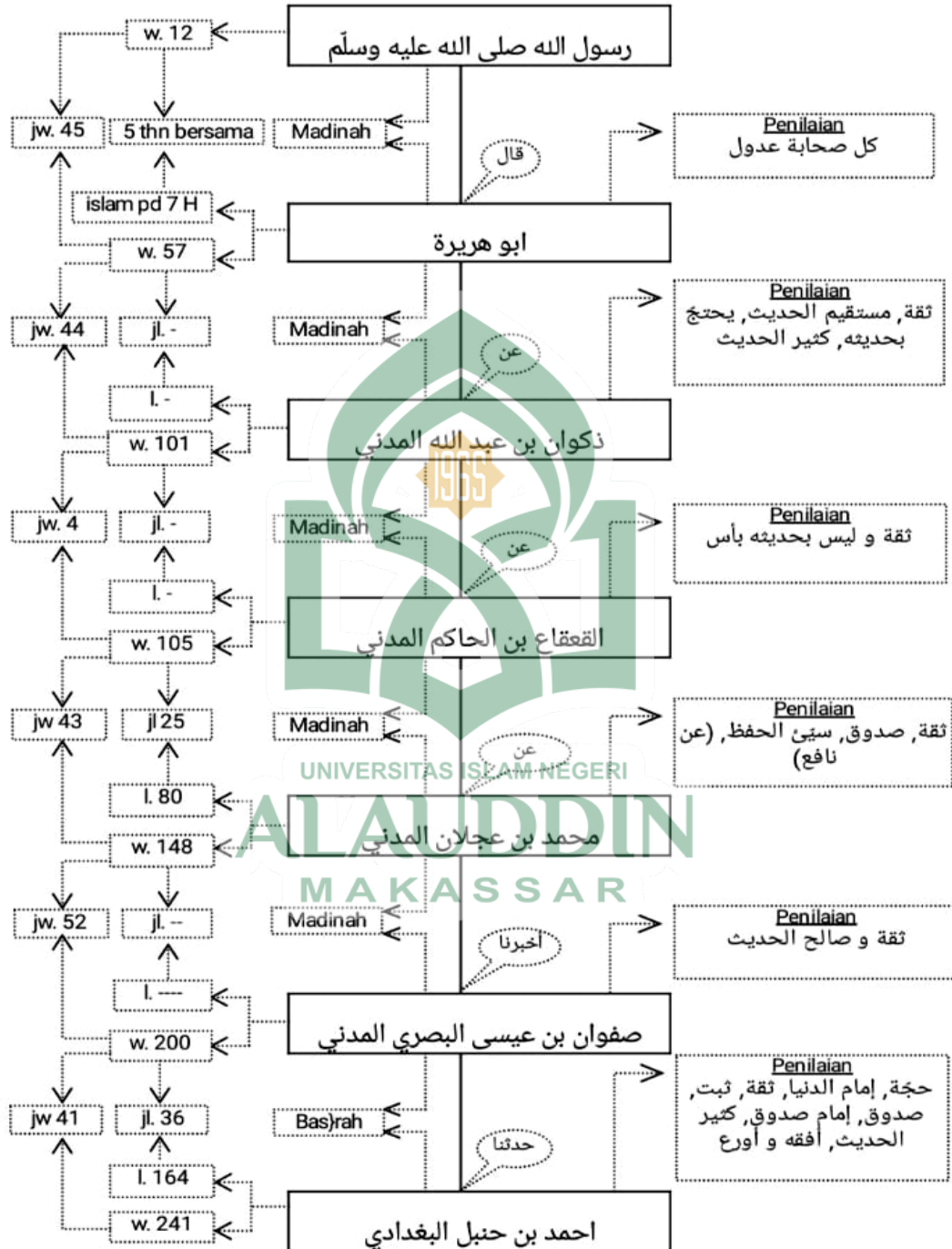

Keterangan ;

l. = tahun lahir perawi

w. = tahun wafat perawi

Damaskus = tempat bertemu guru dan murid

jw. = jarak wafatnya guru dengan wafatnya murid

jl. = jarak wafatnya guru dengan lahirnya murid

2) Kualitas matan hadis

Pemenggalan matan-matan hadis;

a) Riwayat dalam kitab *Sunan al-Nasā'ī*

۱. (إِنَّ الْعَبْدَ إِذَا أَخْطَأَ خَطِيئَةً), (نُكِّتَ فِي قَلْبِهِ نُكْتَةٌ), (فَإِنْ هُوَ تَزَعَّ وَاسْتَغْفَرَ وَتَابَ صُقِلَتْ), (وَإِنْ عَادَ زِيدَ فِيهَا), (حَتَّى تَعْلُقَ قَلْبُهُ), (فَهُوَ الرَّانُ الَّذِي ذَكَرَ اللَّهُ {كَلَّا بَلْ رَانَ عَلَى قُلُوبِهِمْ مَا كَانُوا يَكْسِبُونَ} [المطففين: ١٤]).

۲. (إِنَّ الْعَبْدَ إِذَا أَخْطَأَ خَطِيئَةً), (نُكِّتَ فِي قَلْبِهِ نُكْتَةٌ), (فَإِنْ هُوَ تَزَعَّ وَاسْتَغْفَرَ وَتَابَ صُقِلَتْ قَلْبُهُ), (وَإِنْ عَادَ زِيدَ فِيهَا), (حَتَّى تَعْلُقَ قَلْبُهُ), (فَهُوَ الرَّانُ الَّذِي ذَكَرَ اللَّهُ {كَلَّا بَلْ رَانَ عَلَى قُلُوبِهِمْ مَا كَانُوا يَكْسِبُونَ} [المطففين: ١٤]).

b) Riwayat dalam kitab *Sunan al-Turmuzī*

(إِنَّ الْعَبْدَ إِذَا أَخْطَأَ خَطِيئَةً), (نُكِّتَ فِي قَلْبِهِ نُكْتَةٌ سَوْدَاءٌ), (فَإِذَا هُوَ تَزَعَّ وَاسْتَغْفَرَ وَتَابَ سُقِلَ قَلْبُهُ), (وَإِنْ عَادَ زِيدَ فِيهَا), (حَتَّى تَعْلُقَ قَلْبُهُ), (وَهُوَ الرَّانُ الَّذِي ذَكَرَ اللَّهُ {كَلَّا بَلْ رَانَ عَلَى قُلُوبِهِمْ مَا كَانُوا يَكْسِبُونَ} [المطففين: ١٤]).

c) Riwayat dalam kitab *Sunan Ibn Mājah*

(إِنَّ الْمُؤْمِنَ إِذَا أَذْنَبَ), (كَانَتْ نُكْتَةٌ سَوْدَاءٌ فِي قَلْبِهِ), (فَإِنْ تَابَ وَتَزَعَّ وَاسْتَغْفَرَ، صُقِلَ قَلْبُهُ), (فَإِنْ زَادَ، زَادَتْ)، (فَذَلِكَ الرَّانُ الَّذِي ذَكَرَهُ اللَّهُ فِي كِتَابِهِ: {كَلَّا بَلْ رَانَ عَلَى قُلُوبِهِمْ مَا كَانُوا يَكْسِبُونَ} [المطففين: ١٤]).

d) Riwayat dalam kitab *Musnad Ahmad bin Hanbal*

(إِنَّ الْمُؤْمِنَ إِذَا أَذْنَبَ), (كَانَتْ نُكْتَةٌ سَوْدَاءٌ فِي قَلْبِهِ), (فَإِنْ تَابَ وَتَزَعَّ وَاسْتَغْفَرَ، صُقِلَ قَلْبُهُ), (وَإِنْ زَادَ زَادَتْ)، (حَتَّى يَعْزَّو قَلْبُهُ), (ذَلِكَ الرَّانُ الَّذِي ذَكَرَ اللَّهُ عَزَّ وَجَلَّ فِي الْقُرْآنِ: {كَلَّا بَلْ رَانَ عَلَى قُلُوبِهِمْ مَا كَانُوا يَكْسِبُونَ} [المطففين: ١٤]).

Setelah melakukan pemenggalan matan-matan hadis, nampak adanya perbedaan lafal pada awal matan-matan hadis tersebut, yakni;

No.	Kalimat pertama	Riwayat
1	إِنَّ الْعَبْدَ إِذَا أَخْطَأَ خَطِيئَةً	T, N1 dan 2.
2	إِنَّ الْمُؤْمِنَ إِذَا أَذْنَبَ	Mj dan A.

Melihat adanya perbedaan kalimat pertama pada matan hadis tersebut, maka perlu dilakukan penentuan lafal asli yang kemungkinan berasal dari Rasulullah sebagai acuan dalam melakukan perbandingan antar matan-matan hadis. Peneliti mengira kuat bahwa lafal asli yang pernah disampaikan oleh Rasulullah di antara matan-matan tersebut ialah riwayat yang menggunakan kalimat pertama إِنَّ الْمُؤْمِنَ إِذَا أَذْنَبَ yakni riwayat yang terdapat pada kitab *Musnad Ahmad bin Hanbal* dari Saḥwān bin ‘Isā dengan alasan bahwa kalimat tersebut paling yang singkat penilannya. Selain itu, riwayat tersebut memiliki kemiripan dengan riwayat Ibn Mājah yang menerimanya dari Hisyām bin ‘Ammār. sementara riwayat yang menggunakan kalimat أَنَّ الْعَبْدَ hanya berasal dari satu orang saja, yakni Qutaibah dari al-Laiṣ. Adapun lafal hadis tersebut ialah;

عَنْ أَبِي هُرَيْرَةَ، قَالَ: قَالَ رَسُولُ اللَّهِ صَلَّى اللَّهُ عَلَيْهِ وَسَلَّمَ: "إِنَّ الْمُؤْمِنَ إِذَا أَذْنَبَ كَانَتْ نُكْتَةً سَوْدَاءَ فِي قَلْبِهِ، فَإِنْ تَابَ وَتَزَعَّ وَاسْتَغْفَرَ، صُقِلَ قَلْبُهُ، وَإِنْ زَادَ زَادَتْ، حَتَّى يَغْلُوَ قَلْبُهُ ذَلِكَ الرَّأْيَ الَّذِي ذَكَرَ اللَّهُ عَزَّ وَجَلَّ فِي الْقُرْآنِ: {كَلَّا بَلْ رَانَ عَلَى قُلُوبِهِمْ مَا كَانُوا يَكْسِبُونَ} [المطففين: ١٤]."

Artinya;

Dari Abū Hurairah, dia berkata; Rasulullah saw. bersabda: "Sesungguhnya seorang mukmin jika berbuat dosa maka akan ada satu noda hitam di hatinya, jika ia bertaubat dan berlepas dari dosanya maka hatinya akan menjadi bersih, namun jika dosanya bertambah maka noda hitam tersebut akan semakin bertambah hingga menutupi hatinya, itulah noda yang disebutkan oleh Allah Azza Wa Jalla dalam al-Qur'an: "Sekali-kali tidak (demikian), Sebenarnya dosa yang mereka perbuat itu menutupi hati mereka."

a) Penelitian matan dari aspek *'illah*

Setelah melakukan penentuan lafal asli dari 5 matan hadis tersebut, peneliti kemudian melakukan penelitian terhadap seluruh matan untuk mengetahui apakah matan-matan hadis tersebut terhindar dari *'illah* atau tidak, dengan menggunakan kaidah minor terhindar dari *'illah*, sebagai berikut:

1. Sisipan kata atau kalimat (<i>idrāj</i>)			
No.	Sisipan	Setelah lafal/kalimat	Riwayat
1	هُوَ نَزَعَ.....	فَأِنْ	T, N1 dan 2.

2. Penggabungan matan hadis yang bukan dari bagiannya (<i>idṭirāb</i>)			
No.	Penggabungan	Setelah atau sebelum kalimat	Riwayat
-	-	-	-

3. Penambahan kata atau kalimat (<i>ziyāadah</i>)			
No.	Penambahan lafal/kalimat	Setelah kalimat	Riwayat
-	-	-	-

4. Perubahan lafal/kalimat (<i>tagyīr</i>)			
No.	Perubahan	lafal/kalimat asli	Riwayat
1	إِنَّ الْعَبْدَ إِذَا أَخْطَأَ خَطِيئَةً	إِنَّ الْمُؤْمِنَ إِذَا أَدْنَبَ	T, N1 dan 2.
2	نُكِبَتْ فِي قَلْبِهِ نُكْتَةٌ	كَانَتْ نُكْتَةٌ سَوْدَاءَ فِي قَلْبِهِ	T, N1 dan 2.
3	سُقِلَ قَلْبُهُ	صُقِلَ قَلْبُهُ	T.
4	صَقَلَتْ قَلْبُهُ	----	N1 dan 2.
5	وَإِنْ عَادَ زِيدَ فِيهَا	وَإِنْ زَادَ زَادَتْ	T, N1 dan 2.

6	حَتَّى تُغْلِقَ قَلْبَهُ	حَتَّى يَغْلُو قَلْبَهُ	N1.
7	فَهُوَ الرَّأُّ الَّذِي ذَكَرَ اللَّهُ	ذَلِكَ الرَّأُّ الَّذِي ذَكَرَ اللَّهُ عَزَّ وَجَلَّ فِي الْقُرْآنِ	T, N1 dan 2.
8	فَذَلِكَ الرَّأُّ الَّذِي ذَكَرَهُ اللَّهُ فِي كِتَابِهِ	-----	T.

5. Pengurangan lafal/kalimat (*nuqṣān*)

No.	Tidak terdapat lafal/kalimat	Setelah kalimat	Riwayat
1	سوداء	نكتة	N1 dan 2
2	حَتَّى يَغْلُو قَلْبَهُ	وَإِنْ زَادَ زَادَتْ	Mj.
3	قلبه	صقلت / صقل / سقل	N1.
4	عَزَّ وَجَلَّ فِي الْقُرْآنِ	الَّذِي ذَكَرَ اللَّهُ	T, N1 dan 2.

6. Pemutar-balikan lafal/kalimat (*inqilāb*)

No.	Mendahulukan	Mengakhirkan	lafal/kalimat asli	Riwayat
1	في قلبه	نكتة	كَانَتْ نُكْتَةُ سُودَاءَ فِي قَلْبِهِ	T, N1 dan 2.
2	تَزَعَّ وَاسْتَعْفَرَ	تَابَ	فَإِنْ تَابَ وَتَزَعَّ وَاسْتَعْفَرَ	T, N1 dan 2.

Berdasarkan penelitian matan hadis tentang terdapat noda hitam pada hati manusia setiap berbuat dosa, maka peneliti menilai bahwa seluruh matan hadis terhindar dari *'illah*, sekalipun terjadi perbedaan lafal atau kalimat di antara matan-matan hadis terkait, seperti adanya *idrāj*, *tagyīr*, *inqilāb* dan *nuqṣān*, tetapi tidak sampai merusak makna substansi hadis. Bahkan, hadis tersebut diriwayatkan secara makna (*riwayah bi al-ma'nā*). Dengan demikian, selanjutnya akan dilakukan penelitian apakah terjadi *syāz* pada matan-matan hadis tersebut atau tidak.

b) Penelitian matan dari aspek pertentangan (*syāz*)

Selanjutnya untuk membuktikan apakah hadis tentang terdapat noda hitam pada hati manusia setiap berbuat dosa mengandung pertentangan atau tidak, maka diperlukan langkah-langkah, berikut:

1) Pertentangan dengan al-Qur'an

Secara substansial hadis tentang terdapat noda hitam pada hati manusia setiap berbuat dosa, sangat sejalan dengan al-Qur'an. Bahkan hadis tersebut dapat disebut sebagai penafsiran Rasulullah terkait dosa yang menutup hati pada QS. al-Muṭaffifin/83: 14, sebagai berikut;

كَلَّا بَلْ رَانَ عَلَى قُلُوبِهِمْ مَا كَانُوا يَكْسِبُونَ

Terjemahnya;

Sekali-kali tidak! Bahkan apa yang mereka kerjakan itu telah menutupi hati mereka.³⁸

Ayat tersebut merupakan penjelasan tentang orang-orang yang mendustakan ayat-ayat Allah dan melakukan perbuatan dosa, yang olehnya itu hati mereka tertup karena banyaknya dosa yang ia lakukan. Adapun hafis tersebut mengandung peringatan kepada umat Islam agar menghindari perbuatan dosa agar tidak terdapat noda hitam yang mengotori hatinya. Jika telah melakukan perbuatan dosa, hendaknya ia membersihkannya dengan cara bertobat. Dengan demikian, hadis tentang terdapat noda hitam pada hati manusia setiap berbuat dosa sejalan dengan al-Qur'an.

2) Tidak bertentangan dengan hadis yang lebih *ṣaḥīḥ*.

Hadis tersebut juga dikuatkan oleh hadis lain, yakni hadis yang berasal dari sahabat Ḥuzaifah dalam kitab *Ṣaḥīḥ Muslim* tentang khalifah 'Umar yang

³⁸Kementerian Agama RI, *Al-Qur'an dan Terjemahnya*, h. 588.

bertanya kepada para sahabat tentang fitnah yang disebutkan oleh Rasulullah, maka Huzaiifah kemudian menyampaikan hadis berikut;

حَدِيثُهُ: سَمِعْتُ رَسُولَ اللَّهِ صَلَّى اللَّهُ عَلَيْهِ وَسَلَّمَ يَقُولُ: «تُعْرَضُ الْفِتْنُ عَلَى الْقُلُوبِ كَالْحَصِيرِ عُودًا عُودًا، فَأَيُّ قَلْبٍ أُشْرِبَهَا، نُكِبَتْ فِيهِ نُكْتَةٌ سَوْدَاءٌ، وَأَيُّ قَلْبٍ أَنْكَرَهَا، نُكِبَتْ فِيهِ نُكْتَةٌ بَيْضَاءٌ، حَتَّى تَصِيرَ عَلَى قَلْبَيْنِ، عَلَى أَيْبَضٍ مِثْلِ الصَّفَا فَلَا تَضُرُّهُ فِتْنَةٌ مَا دَامَتِ السَّمَاوَاتُ وَالْأَرْضُ، وَالْآخِرُ أَسْوَدٌ مُرْبَادًا كَالْكُوزِ، مُجْحِيًا لَا يَعْرِفُ مَعْرُوفًا، وَلَا يُنْكِرُ مُنْكَرًا، إِلَّا مَا أُشْرِبَ مِنْ هَوَاهُ».³⁹ (رواه مسلم).

Artinya;

Huzaiifah berkata, Aku mendengar Rasulullah saw. bersabda: "Fitnah akan dipaparkan pada hati manusia bagai tikar yang dipaparkan perutas (secara tegak menyilang antara satu sama lain). Mana pun hati yang dihinggapi oleh fitnah, niscaya akan terlekat padanya bintik-bintik hitam. Begitu juga mana pun hati yang tidak dihinggapinya, maka akan terlekat padanya bintik-bintik putih sehingga hati tersebut terbagi dua: sebagian menjadi putih bagaikan batu licin yang tidak lagi terkena bahaya fitnah, selama langit dan bumi masih ada. Sedangkan sebagian yang lain menjadi hitam keabu-abuan seperti bekas tembaga berkarat, tidak menyuruh kebaikan dan tidak pula melarang kemungkaran kecuali sesuatu yang diserap oleh hawa nafsunya." (H.R. Muslim)

Hadis di atas menegaskan bahwa perbuatan baik akan menjernihkan hati, sedangkan perbuatan dosa akan memunculkan bintik hitam pada hati, hingga hati itu terbagi menjadi dua warna, yakni putih dan hitam. Oleh karena itu, hadis tentang terdapat noda hitam pada hati manusia setiap melakukan dosa sejalan dengan hadis sahih lainnya.

3) Tidak bertentangan dengan fakta sejarah

Secara fakta sejarah, peneliti belum menemukan adanya kisah yang menceritakan tentang seseorang yang melakukan dosa hatinya memiliki noda hitam. Namun, jika mengacu pada berita dari al-Qur'an tentang orang-orang

³⁹Muslim bin al-Hajjāj, *Al-Musnad al-Ṣaḥīḥ al-Mukhtaṣar...*, Juz I, h. 128.

zhalim, maka kebanyakan mereka dikatakan sebagai orang yang hatinya tertutup disebabkan banyaknya dosa yang ia lakukan, bahkan hati yang demikian dimiliki oleh orang kafir.

4) Tidak bertentangan dengan logika (akal sehat)

Secara logika, hadis tersebut dapat diterangkan secara simbolik, yakni satu perbuatan dosa akan membuat pelakunya melakukan dosa lainnya. Misalnya, seseorang yang berdusta, akan membutuhkan dusta berikutnya untuk menutupi dusta sebelumnya dan begitulah seterusnya hingga hatinya tertutup dari kebenaran. Namun, jika pendusta tersebut melakukan pertobatan, maka hatinya secara perlahan akan mampu melihat kebenaran.

Setelah melakukan perbandingan matan-matan hadis, peneliti menilai bahwa hadis tentang terdapat noda hitam pada hati manusia setiap melakukan dosa tidak memiliki *'illah*, sekalipun terdapat di dalamnya perbedaan antar matan-matan hadis, seperti adanya *tagyīr*, *idrāj*, *inqilāb* dan *nuqṣan*. Akan tetapi hal-hal tersebut tidak merusak makna substansi hadis. Selain itu, hadis tersebut juga terhindar dari *syāz*, bahkan sejalan dengan al-Qur'an, hadis sahih, fakta sejarah dan akal sehat. Sehingga secara keseluruhan, hadis tersebut dapat dinyatakan sahih, baik dari segi sanad maupun matannya, dan dapat dijadikan hujjah.

2. Hadis tentang perkara halal dan haram telah jelas batasannya

a. Penelusuran hadis

1) Menelusuri hadis melalui metode salah satu lafal

Dalam menelusuri hadis tersebut, peneliti menggunakan 3 lafal yang terdapat pada sampel hadis, yaitu;

a) Melalui lafal بين

إنّ الحلال بين والحرام بين : خ إيمان ٣٩, بيوع ٢, م مساقاة ١٠٧, ١٠٨, د بيوع ٣, ت بيوع ١, ن بيوع ٢, قضاة ١١*, جه فتن ١٤, دي بيوع ١**, حم ٤: ٢٦٧, ٢٦٩, ٢٧١, ٢٧٥.^{٤٠}

b) Melalui lafal الجسد

..إذا صلحت, صلح الجسد كله....: خ إيمان ٣٩*, م مساقاة ١٠٧, دي بيوع ١, حم ٤: ٢٧٠, ٢٧٤.^{٤١}

c) Melalui lafal القلب

...ألا وهي القلب.: خ إيمان ٣٩, م مساقاة ١٠٧, جه فتن ١٤, دي بيوع ١.^{٤٢}

Penjelasan kode: (خ) dalam kitab ini adalah kode untuk imam al-Bukhārī dalam kitab *Ṣaḥīḥ*-nya, (م) adalah kode untuk imam Muslim dalam kitab *Ṣaḥīḥ*-nya, (ت) adalah kode untuk al-Turmuḏī dalam kitab *Sunan*-nya, (د) adalah kode untuk Abū Dāud dalam kitab *Sunan*-nya, (جه) adalah kode untuk Ibn Mājah dalam kitab *Sunan*-nya, (ن) adalah kode untuk al-Nasā'ī dalam kitab *Sunan*-nya, (دى) adalah kode untuk al-Dārimī dalam kitab *Sunan*-nya, dan (حم) adalah kode untuk Aḥmad bin Ḥanbal dalam kitab *Musnad*-nya.

2) Menelusuran hadis melalui metode awal matan

Pada metode ini digunakan 2 kitab dalam menelusuri hadis, yaitu;

a) Kitab *Mausū'ah al-Aṭrāf*

١. إنّ الحلال بين وإنّ الحرام بين.... ن ٧: ٢٤٢, هق ٥: ٣٣٤, مشكل ١: ٣٢٣, ٣٢٤, جوامع ٥٤٥٣, بداية ٨: ٢٤٥.

⁴⁰A. J. Wijnsic, *Al-Mu'jam al-Mufāhras li Alfāz al-Ḥadīṣ al-Nabawī*, Juz I, h. 258.

⁴¹A. J. Wijnsic, *Al-Mu'jam al-Mufāhras li Alfāz al-Ḥadīṣ al-Nabawī*, Juz I, h. 347.

⁴²A. J. Wijnsic, *Al-Mu'jam al-Mufāhras li Alfāz al-Ḥadīṣ al-Nabawī*, Juz V, h. 454.

٢. إنَّ الحلالَ بيِّنٌ والحرامَ بيِّنٌ.... خ ١: ٢٠, م مساقاة ١٠٧, ن ٧: ٢٤٢, ٨: ٣١٨, منفقى ٥٥٥, د ٣٣٢٩, حم ٣: ٢٦٩, ٢٧٠, جمع ١٠: ٢٩٤, قرطبي ٣: ٣٥٩, كثير ١: ٤٨٥, اذكار ٣٦٢.^{٤٣}

Penjelasan kode; (إذكار) al-Nawawī dalam kitab *al-Aẓkār*-nya, (بداية) Ibn Kaṣīr dalam kitab *al-Bidāyah wa al-Nihāyah*-nya, (جوامع) al-Suyūfī dalam kitab *Jam' al-Jawāmi'*-nya (خ) imam al-Bukhārī dalam kitab *Ṣaḥīḥ*-nya, (حم) Aḥmad bin Ḥanbal dalam kitab *Musnad*-nya, (قرطبي) al-Qurṭubī dalam kitab *Tafsīr*-nya, (كثير) Ibn Kaṣīr dalam kitab *Tafsīr*-nya, (م) imam Muslim dalam kitab *Ṣaḥīḥ*-nya, (مجمع) al-Haiṣamī dalam kitab *Majma' al-Zawā'id*-nya, (مشكل) al-Taḥawī dalam kitab *Musykil al-Āsār*-nya, (منتقى) Ibn al-Jarud dalam kitab *al-Muntaqā*-nya, (ن) al-Nasā'ī dalam kitab *Sunan*-nya, (هق) al-Baihaqī dalam kitab *Sunan al-Kubrā*-nya,

b) Kitab *al-Faṭḥ al-Kabīr fī Ḍamm al-Ziyādah*

((الحلالُ بيِّنٌ والحرامُ بيِّنٌ وَيَبِينُهُمَا أُمُورٌ مُشْتَبِهَاتٌ لَا يَعْلَمُهَا كَثِيرٌ مِّنَ النَّاسِ فَمَنْ اتَّقَى الشُّبُهَاتِ فَقَدْ اسْتَبْرَأَ لِعِرْضِهِ وَدِينِهِ وَمَنْ وَقَعَ فِي الشُّبُهَاتِ وَقَعَ فِي الْحَرَامِ كَرَاعٍ يَرْعَى حَوْلَ الْحِمَى يُوَشِّكُ أَنْ يُوَاقِعَهُ أَلَا وَإِنَّ لِكُلِّ مَلِكٍ حِمَى أَلَا وَإِنَّ اللَّهَ تَعَالَى فِي أَرْضِهِ مَحَارِمُهُ أَلَا وَإِنَّ فِي الْجَسَدِ مُضْغَةً إِذَا صَلَحَتِ صَلَحَ الْجَسَدُ كُلُّهُ وَإِذَا فَسَدَتْ فَسَدَ الْجَسَدُ كُلُّهُ أَلَا وَهِيَ الْقَلْبُ)) (ق ٤) عَنِ الثُّعْمَانِ بْنِ بَشِيرٍ.^{٤٤}

b. Pengumpulan hadis-hadis semakna, *i'tibār al-sanad* dan skema sanad

Setelah melakukan pencarian pentunjuk untuk menelusuri keberadaan hadis pada kitab-kitab sumber melalui 2 metode, peneliti menemukan begitu banyak petunjuk yang dapat mengarahkan keberbagai kitab sumber. Namun, peneliti memulai pengumpulan hadis dengan menelusuri kitab sembilan imam

⁴³Abū Ḥajar Zaglūl, *Mawsū'ah Aṭrāf al-Ḥadīṣ al-Nabawī al-Syarīf*, Juz III, h. 63.

⁴⁴Jalāl al-Dīn al-Suyūfī, *Al-Faṭḥ al-Kabīr fī Ḍamm al-Ziyādah*..., Juz II, h. 78.

(*al-kutūb al-tis'ah*) terlebih dahulu berdasarkan petunjuk-petunjuk dari 2 metode yang telah digunakan.

Petunjuk-petunjuk di atas menunjukkan bahwa hadis tersebut terdapat pada kitab *Ṣaḥīḥ al-Bukhārī*, *Ṣaḥīḥ Muslim*, *Sunan Abī Dāwud*, *Sunan al-Turmuzī*, *Sunan al-Nasā'ī*, *Sunan Ibn Mājah*, *Sunan al-Dārimī* dan *Musnad Aḥmad bin Hanbal*. Hadis ini tidak ditemukan di dalam kitab *al-Muwatta' Malik*. Adapun lafal hadis-hadis tersebut ialah;

1) Riwayat dalam kitab *Ṣaḥīḥ al-Bukhārī*

أ. حَدَّثَنَا أَبُو نُعَيْمٍ، حَدَّثَنَا زَكَرِيَّا، عَنْ عَامِرٍ، قَالَ: سَمِعْتُ التُّعْمَانَ بْنَ بَشِيرٍ، يَقُولُ: سَمِعْتُ رَسُولَ اللَّهِ صَلَّى اللَّهُ عَلَيْهِ وَسَلَّمَ يَقُولُ: «الْحَلَالُ بَيْنَ، وَالْحَرَامُ بَيْنَ، وَبَيْنَهُمَا مُشَبَّهَاتٌ لَا يَعْلَمُهَا كَثِيرٌ مِنَ النَّاسِ، فَمَنْ اتَّقَى الْمُشَبَّهَاتِ اسْتَبْرَأَ لِدِينِهِ وَعَرْضِهِ، وَمَنْ وَقَعَ فِي الشُّبُهَاتِ: كَرَاعٍ يَرْعَى حَوْلَ الْحِمَى، يُوشِكُ أَنْ يُوْاقِعَهُ، أَلَا وَإِنَّ لِكُلِّ مَلِكٍ حِمًى، أَلَا إِنَّ حِمَى اللَّهِ فِي أَرْضِهِ مَحَارِمُهُ، أَلَا وَإِنَّ فِي الْجَسَدِ مُضْغَةً: إِذَا صَلَحَتْ صَلَحَ الْجَسَدُ كُلُّهُ، وَإِذَا فَسَدَتْ فَسَدَ الْجَسَدُ كُلُّهُ، أَلَا وَهِيَ الْقَلْبُ.»⁴⁵

ب. حَدَّثَنِي مُحَمَّدُ بْنُ الْمُثَنَّى، حَدَّثَنَا ابْنُ أَبِي عَدِيٍّ، عَنِ ابْنِ عَوْنٍ، عَنِ الشَّعْبِيِّ، سَمِعْتُ التُّعْمَانَ بْنَ بَشِيرٍ رَضِيَ اللَّهُ عَنْهُ، سَمِعْتُ النَّبِيَّ صَلَّى اللَّهُ عَلَيْهِ وَسَلَّمَ، وَحَدَّثَنَا عَلِيُّ بْنُ عَبْدِ اللَّهِ، حَدَّثَنَا ابْنُ عُيَيْنَةَ، حَدَّثَنَا أَبُو فَرْوَةَ، عَنِ الشَّعْبِيِّ، قَالَ: سَمِعْتُ التُّعْمَانَ بْنَ بَشِيرٍ، قَالَ: سَمِعْتُ النَّبِيَّ صَلَّى اللَّهُ عَلَيْهِ وَسَلَّمَ، وَحَدَّثَنَا عَبْدُ اللَّهِ بْنُ مُحَمَّدٍ، حَدَّثَنَا ابْنُ عُيَيْنَةَ، عَنِ أَبِي فَرْوَةَ، سَمِعْتُ الشَّعْبِيَّ، سَمِعْتُ التُّعْمَانَ بْنَ بَشِيرٍ رَضِيَ اللَّهُ عَنْهُمَا، عَنِ النَّبِيِّ صَلَّى اللَّهُ عَلَيْهِ وَسَلَّمَ، حَدَّثَنَا مُحَمَّدُ بْنُ كَثِيرٍ، أَخْبَرَنَا سُفْيَانُ، عَنِ أَبِي فَرْوَةَ، عَنِ الشَّعْبِيِّ، عَنِ التُّعْمَانَ بْنَ بَشِيرٍ رَضِيَ اللَّهُ عَنْهُ، قَالَ: قَالَ النَّبِيُّ صَلَّى اللَّهُ عَلَيْهِ وَسَلَّمَ: «الْحَلَالُ بَيْنَ، وَالْحَرَامُ بَيْنَ، وَبَيْنَهُمَا أُمُورٌ مُشْتَبِهَةٌ، فَمَنْ تَرَكَ مَا شُبِّهَ عَلَيْهِ مِنَ الْأَثْمِ، كَانَ لِمَا اسْتَبَانَ

⁴⁵ Al-Bukhārī, *Al-Jāmi' al-Ṣaḥīḥ al-Musnad min Ḥadīṣ Rasūlillah SAW wa Sunanu-hu wa Ayyāmu-hu*, Juz I, (Cet. I; Kairo: al-Maṭba'ah al-Salafīyyah, 1400 H), h. 34.

أَثْرَكَ، وَمَنْ اجْتَرَأَ عَلَى مَا يَشُكُّ فِيهِ مِنَ الْإِثْمِ، أَوْشَكَ أَنْ يُوَاقِعَ مَا اسْتَبَانَ، وَالْمَعَاصِي حَمَى اللَّهِ مَنْ يَزْنَعُ حَوْلَ الْحَمَى يُوشِكُ أَنْ يُوَاقِعَهُ».^{٤٦}

2) Riwayat dalam kitab *Ṣaḥīḥ Muslim*

حَدَّثَنَا مُحَمَّدُ بْنُ عَبْدِ اللَّهِ بْنِ نُمَيْرٍ الْهَمْدَانِيُّ، حَدَّثَنَا أَبِي، حَدَّثَنَا زَكَرِيَاءُ، عَنِ الشَّعْبِيِّ، عَنِ الثُّعْمَانِ بْنِ بَشِيرٍ، قَالَ: سَمِعْتُهُ يَقُولُ: سَمِعْتُ رَسُولَ اللَّهِ صَلَّى اللَّهُ عَلَيْهِ وَسَلَّمَ، يَقُولُ: - وَأَهْوَى الثُّعْمَانُ بِأُضْبَعِيهِ إِلَى أُذُنَيْهِ - «إِنَّ الْحَلَالَ بَيْنَ، وَإِنَّ الْحَرَامَ بَيْنَ، وَبَيْنَهُمَا مُشْتَبِهَاتٌ لَا يَعْلَمُهُنَّ كَثِيرٌ مِنَ النَّاسِ، فَمَنِ اتَّقَى الشُّبُهَاتِ اسْتَبْرَأَ لِدِينِهِ، وَعِرْضِهِ، وَمَنْ وَقَعَ فِي الشُّبُهَاتِ وَقَعَ فِي الْحَرَامِ، كَالرَّاعِي يَرْعَى حَوْلَ الْحَمَى، يُوشِكُ أَنْ يَزْنَعَ فِيهِ، أَلَا وَإِنَّ لِكُلِّ مَلِكٍ حَمَى، أَلَا وَإِنَّ حَمَى اللَّهِ مَحَارِمُهُ، أَلَا وَإِنَّ فِي الْجَسَدِ مُضْغَةً، إِذَا صَلَحَتْ، صَلَحَ الْجَسَدُ كُلُّهُ، وَإِذَا فَسَدَتْ، فَسَدَ الْجَسَدُ كُلُّهُ، أَلَا وَهِيَ الْقَلْبُ».^{٤٧}

3) Riwayat dalam kitab *Sunan Abū Dāwūd*

أ. حَدَّثَنَا أَحْمَدُ بْنُ يُونُسَ، قَالَ: حَدَّثَنَا أَبُو شَهَابٍ، حَدَّثَنَا ابْنُ عَوْنٍ، عَنِ الشَّعْبِيِّ، قَالَ: سَمِعْتُ الثُّعْمَانَ بْنَ بَشِيرٍ، وَلَا أَسْمَعُ أَحَدًا بَعْدَهُ، يَقُولُ: سَمِعْتُ رَسُولَ اللَّهِ صَلَّى اللَّهُ عَلَيْهِ وَسَلَّمَ يَقُولُ: «إِنَّ الْحَلَالَ بَيْنَ، وَإِنَّ الْحَرَامَ بَيْنَ، وَبَيْنَهُمَا أُمُورٌ مُشْتَبِهَاتٌ»، وَأَحْيَانًا يَقُولُ: «مُشْتَبِهَةٌ» وَسَأَضْرِبُ لَكُمْ فِي ذَلِكَ مَثَلًا، إِنَّ اللَّهَ حَمَى حَمَى، وَإِنَّ حَمَى اللَّهِ مَا حَرَّمَ، وَإِنَّهُ مَنْ يَرْعَى حَوْلَ الْحَمَى يُوشِكُ أَنْ يُخَالِطَهُ، وَإِنَّهُ مَنْ يُخَالِطُ الرَّبِيَّةَ يُوشِكُ أَنْ يُجْسَرَ.

ب. حَدَّثَنَا إِبْرَاهِيمُ بْنُ مُوسَى الرَّازِيُّ، أَخْبَرَنَا عَيْشَى، حَدَّثَنَا زَكَرِيَاءُ، عَنِ عَامِرِ الشَّعْبِيِّ، قَالَ: سَمِعْتُ الثُّعْمَانَ بْنَ بَشِيرٍ، قَالَ: سَمِعْتُ رَسُولَ اللَّهِ صَلَّى اللَّهُ عَلَيْهِ وَسَلَّمَ يَقُولُ: بِهَذَا الْحَدِيثِ قَالَ: «وَبَيْنَهُمَا مُشْتَبِهَاتٌ لَا يَعْلَمُهَا كَثِيرٌ مِنَ النَّاسِ، فَمَنِ اتَّقَى الشُّبُهَاتِ اسْتَبْرَأَ عِرْضَهُ وَدِينَهُ، وَمَنْ وَقَعَ فِي الشُّبُهَاتِ وَقَعَ فِي الْحَرَامِ».^{٤٨}

⁴⁶ Al-Bukhārī, *Al-Jāmi‘ al-Ṣaḥīḥ al-Musnad...*, Juz II, h. 74.

⁴⁷ Abū al-Ḥusain Muslim bin al-Ḥajjāj bin al-Qusyairī al-Naisabūri, *Al-Musnad al-Ṣaḥīḥ al-Mukhtaṣar bi Naql al-‘Adl ‘an al-‘Adl ilā Rasūlillah SAW*, Juz III, (Bairut: Dār Iḥyā al-Turās al-‘Arabī, t.th), h. 1219.

⁴⁸ Abū Dāwūd, Sulaimān bin al-‘Asy‘as bin Ishāq bin Basyīr bin Syidād bin ‘Amr al-Azadī al-Sijistānī, *Sunan Abī Dāwūd*, Juz III, (Cet. I; Bairut: Dār Ibn Ḥazm, 1418 H/1998 M), h. 405.

4) Riwayat dalam kitab *Sunan al-Turmuḏī*

حَدَّثَنَا قُتَيْبَةُ بْنُ سَعِيدٍ، قَالَ: حَدَّثَنَا حَمَّادُ بْنُ زَيْدٍ، عَنْ مُجَالِدٍ، عَنِ الشَّعْبِيِّ، عَنِ الثُّعْمَانِ بْنِ بَشِيرٍ، قَالَ: سَمِعْتُ رَسُولَ اللَّهِ صَلَّى اللَّهُ عَلَيْهِ وَسَلَّمَ يَقُولُ: «الْحَلَالُ بَيْنَ وَالْحَرَامِ بَيْنَ، وَبَيْنَ ذَلِكَ أُمُورٌ مُشْتَبِهَاتٌ، لَا يَدْرِي كَثِيرٌ مِنَ النَّاسِ أَمِنَ الْحَلَالِ هِيَ أَمْ مِنَ الْحَرَامِ، فَمَنْ تَرَكَهَا اسْتَبْرَأَ لِدِينِهِ وَعِزُّهُ فَقَدْ سَلِمَ، وَمَنْ وَقَعَ شَيْئًا مِنْهَا، يُوشِكُ أَنْ يُوَاقَعَ الْحَرَامَ، كَمَا أَنَّ مَنْ يَرَعَى حَوْلَ الْحِمَى، يُوشِكُ أَنْ يُوَاقِعَهُ، أَلَا وَإِنَّ لِكُلِّ مَلِكٍ حِمَى، أَلَا وَإِنَّ حِمَى اللَّهِ مَحَارِمُهُ»⁴⁹

5) Riwayat dalam kitab *Sunan al-Nasā'ī*

أ. أَخْبَرَنَا حُمَيْدُ بْنُ مَسْعَدَةَ، عَنْ يَزِيدَ وَهُوَ ابْنُ زُرَيْعٍ، عَنِ ابْنِ عَوْنٍ، عَنِ الشَّعْبِيِّ، عَنِ الثُّعْمَانِ بْنِ بَشِيرٍ، قَالَ: سَمِعْتُ رَسُولَ اللَّهِ صَلَّى اللَّهُ عَلَيْهِ وَسَلَّمَ يَقُولُ: «إِنَّ الْحَلَالَ بَيْنَ، وَإِنَّ الْحَرَامَ بَيْنَ، وَإِنَّ بَيْنَ ذَلِكَ أُمُورًا مُشْتَبِهَاتٍ» وَرُبَّمَا قَالَ: «وَإِنَّ بَيْنَ ذَلِكَ أُمُورًا مُشْتَبِهَةً، وَسَأْضُرِبُ فِي ذَلِكَ مَثَلًا إِنَّ اللَّهَ حَمَى حِمَى، وَإِنَّ حِمَى اللَّهِ مَا حَرَّمَ، وَإِنَّهُ مَنْ يَرَعَى حَوْلَ الْحِمَى يُوشِكُ أَنْ يُخَالِطَ الْحِمَى» وَرُبَّمَا قَالَ: «يُوشِكُ أَنْ يَزْتَعَ، وَإِنَّهُ مَنْ يُخَالِطُ الرِّبِيَّةَ يُوشِكُ أَنْ يَجْسُرَ»⁵⁰.

ب. حَدَّثَنَا مُحَمَّدُ بْنُ عَبْدِ الْأَعْلَى، قَالَ: حَدَّثَنَا خَالِدٌ وَهُوَ ابْنُ الْحَارِثِ، حَدَّثَنَا ابْنُ عَوْنٍ، عَنِ الشَّعْبِيِّ، قَالَ: سَمِعْتُ الثُّعْمَانَ بْنَ بَشِيرٍ، قَالَ: سَمِعْتُ رَسُولَ اللَّهِ صَلَّى اللَّهُ عَلَيْهِ وَسَلَّمَ، يَقُولُ: «إِنَّ الْحَلَالَ بَيْنَ، وَإِنَّ الْحَرَامَ بَيْنَ، وَإِنَّ بَيْنَ ذَلِكَ أُمُورًا مُشْتَبِهَاتٍ»، قَالَ: وَرُبَّمَا قَالَ: «وَإِنَّ مِنْ ذَلِكَ أُمُورًا مُشْتَبِهَةً، وَسَأْضُرِبُ لَكُمْ فِي ذَلِكَ مَثَلًا، إِنَّ اللَّهَ حَمَى حِمَى، وَإِنَّ حِمَى اللَّهِ مَا حَرَّمَ، وَإِنَّهُ مَنْ يَرَعَى حَوْلَ الْحِمَى يُوشِكُ أَنْ يُخَالِطَ الْحِمَى، وَرُبَّمَا قَالَ: إِنَّهُ مَنْ يَرَعَى حَوْلَ الْحِمَى يُوشِكُ أَنْ يَزْتَعَ فِيهِ، وَإِنَّ مَنْ يُخَالِطُ الرِّبِيَّةَ يُوشِكُ أَنْ يَجْسُرَ»⁵¹.

6) Riwayat dalam kitab *Sunan Ibn Mājah*

حَدَّثَنَا عَمْرُو بْنُ رَافِعٍ قَالَ: حَدَّثَنَا عَبْدُ اللَّهِ بْنُ الْمُبَارَكِ، عَنْ زَكَرِيَّا بْنِ أَبِي زَائِدَةَ، عَنِ الشَّعْبِيِّ، قَالَ: سَمِعْتُ الثُّعْمَانَ بْنَ بَشِيرٍ، يَقُولُ عَلَى الْمِنْبَرِ، وَأَهْوَى بِأَصْبَعَيْهِ إِلَى أُذُنَيْهِ: سَمِعْتُ رَسُولَ اللَّهِ صَلَّى اللَّهُ عَلَيْهِ وَسَلَّمَ، يَقُولُ: «الْحَلَالُ بَيْنَ، وَالْحَرَامُ بَيْنَ، وَبَيْنَهُمَا مُشْتَبِهَاتٌ لَا يَعْلَمُهَا كَثِيرٌ مِنَ

⁴⁹ Al-Turmuḏī, *Al-Jāmi' al-Ṣaḥīḥ*, Juz III, h. 503.

⁵⁰ Al-Nasā'ī, *Al-Sunan al-Kubrā li al-Nasā'ī*, Juz V, h. 117.

⁵¹ Al-Nasā'ī, *Al-Sunan al-Kubrā li al-Nasā'ī*, Juz VI, h. 5.

النَّاسِ، فَمَنْ اتَّقَى الشُّبُهَاتِ اسْتَبْرَأَ لِدِينِهِ وَعِزِّهِ، وَمَنْ وَقَعَ فِي الشُّبُهَاتِ وَقَعَ فِي الْحَرَامِ، كَالرَّاعِي يَرْعَى حَوْلَ الْحِمَى، يُوشِكُ أَنْ يَرْتَعَ فِيهِ، أَلَا وَإِنَّ لِكُلِّ مَلِكٍ حِمَى، أَلَا وَإِنَّ حِمَى اللَّهِ مَحَارِمُهُ، أَلَا وَإِنَّ فِي الْجَسَدِ مُضْغَةً، إِذَا صَلَحَتْ صَلَحَ الْجَسَدُ كُلُّهُ، وَإِذَا فَسَدَتْ، فَسَدَ الْجَسَدُ كُلُّهُ، أَلَا وَهِيَ الْقَلْبُ».⁵²

7) Riwayat dalam kitab *Sunan al-Dārimī*

أَخْبَرَنَا أَبُو نُعَيْمٍ، حَدَّثَنَا زَكَرِيَّا، عَنِ الشَّعْبِيِّ، قَالَ: سَمِعْتُ الثُّعْمَانَ بْنَ بَشِيرٍ، يَقُولُ: سَمِعْتُ رَسُولَ اللَّهِ صَلَّى اللَّهُ عَلَيْهِ وَسَلَّمَ يَقُولُ: «الْحَلَالُ بَيْنَ، وَالْحَرَامُ بَيْنَ، وَبَيْنَهُمَا مُتَشَابِهَاتٌ لَا يَعْلَمُهَا كَثِيرٌ مِنَ النَّاسِ، فَمَنْ اتَّقَى الشُّبُهَاتِ، اسْتَبْرَأَ لِدِينِهِ وَعِزِّهِ، وَمَنْ وَقَعَ فِي الشُّبُهَاتِ، وَقَعَ فِي الْحَرَامِ، كَالرَّاعِي يَرْعَى حَوْلَ الْحِمَى، فَيُوشِكُ أَنْ يُوَاقِعَهُ، وَإِنَّ لِكُلِّ مَلِكٍ حِمَى، أَلَا وَإِنَّ حِمَى اللَّهِ مَحَارِمُهُ، أَلَا وَإِنَّ فِي الْجَسَدِ مُضْغَةً، إِذَا صَلَحَتْ صَلَحَ الْجَسَدُ كُلُّهُ، وَإِذَا فَسَدَتْ فَسَدَ الْجَسَدُ كُلُّهُ، أَلَا وَهِيَ الْقَلْبُ».⁵³

8) Dalam kitab *Sunan Ahmad bin Hanbal*

أ. حَدَّثَنَا هَاشِمُ بْنُ الْقَاسِمِ، حَدَّثَنَا شَيْبَانُ، عَنْ عَاصِمِ، عَنْ حَيْثَمَةَ، وَالشَّعْبِيِّ، عَنِ الثُّعْمَانَ بْنِ بَشِيرٍ، قَالَ: قَالَ رَسُولُ اللَّهِ صَلَّى اللَّهُ عَلَيْهِ وَسَلَّمَ: "حَلَالٌ بَيْنَ، وَحَرَامٌ بَيْنَ، وَشُبُهَاتٌ بَيْنَ ذَلِكَ، مَنْ تَرَكَ الشُّبُهَاتِ، فَهُوَ لِلْحَرَامِ أَتَوْكَ، وَمَحَارِمُ اللَّهِ حِمَى، فَمَنْ أَرْتَعَ حَوْلَ الْحِمَى، كَانَ قِيمًا أَنْ يَرْتَعَ فِيهِ".⁵⁴

ب. حَدَّثَنَا يَحْيَى بْنُ سَعِيدٍ، عَنْ مُجَالِدٍ، حَدَّثَنَا حَامِرٌ، قَالَ: سَمِعْتُ الثُّعْمَانَ بْنَ بَشِيرٍ يَقُولُ: سَمِعْتُ رَسُولَ اللَّهِ صَلَّى اللَّهُ عَلَيْهِ وَسَلَّمَ، وَأَوْمَأَ بِأَصْبَعَيْهِ إِلَى أُذُنَيْهِ، "إِنَّ الْحَلَالَ بَيْنَ، وَالْحَرَامَ بَيْنَ، وَإِنَّ بَيْنَ الْحَلَالِ وَالْحَرَامِ مُشَبَّهَاتٍ، لَا يَدْرِي كَثِيرٌ مِنَ النَّاسِ أَمِنَ الْحَلَالَ هِيَ، أَمْ مِنَ الْحَرَامِ، فَمَنْ تَرَكَهَا، اسْتَبْرَأَ لِدِينِهِ وَعِزِّهِ، وَمَنْ وَقَعَهَا، يُوشِكُ أَنْ يُوَاقِعَ الْحَرَامَ، فَمَنْ رَعَى إِلَى جَنْبِ حِمَى، يُوشِكُ أَنْ يَرْتَعَ فِيهِ، وَلِكُلِّ مَلِكٍ حِمَى، وَإِنَّ حِمَى اللَّهِ مَحَارِمُهُ".

⁵²Ibn Mājah, *Sunan Ibn Mājah*, h. 658.

⁵³Abū Muḥammad ‘Abdullah bin ‘Abd al-Raḥman bin al-Faḍl bin Baḥrām bin ‘Abd al-Ṣamad al-Tamīmī al-Samaraqandī al-Dārimī, *Sunan al-Dārimī*, Juz III, (Cet. I; Saudi Arabiyyah: Dār al-Muḡnī li al-Nasyr wa al-Tawzī’, 1412 H/2000 M), h. 1647.

⁵⁴Aḥmad bin Ḥanbal, *Al-Musnad*, Juz XIV, h. 146.

ت. حَدَّثَنَا يَحْيَى بْنُ سَعِيدٍ، عَنْ زَكَرِيَّا، قَالَ: حَدَّثَنَا عَامِرٌ، قَالَ: سَمِعْتُ الثُّعْمَانَ بْنَ بَشِيرٍ يَخْطُبُ يَقُولُ: سَمِعْتُ رَسُولَ اللَّهِ صَلَّى اللَّهُ عَلَيْهِ وَسَلَّمَ، يَقُولُ: " إِنَّ الْحَلَالَ بَيْنَ، وَالْحَرَامَ بَيْنَ، وَبَيْنَهُمَا مُشْتَبِهَاتٌ لَا يَعْلَمُهَا كَثِيرٌ مِنَ النَّاسِ، فَمَنْ اتَّقَى الشُّبُهَاتِ اسْتَبْرَأَ فِيهِ لِدِينِهِ وَعِزِّهِ، وَمَنْ وَقَعَهَا وَقَعَ الْحَرَامَ، كَالرَّاعِي يَرْعَى حَوْلَ الْحِمَى يُوشِكُ أَنْ يَزْتَعَ فِيهِ، أَلَا وَإِنَّ لِكُلِّ مَلِكٍ حِمَى، وَإِنَّ حِمَى اللَّهِ مَا حَرَّمَ، أَلَا وَإِنَّ فِي الْإِنْسَانِ مُضْغَةً إِذَا صَلَحَتْ صَلَحَ الْجَسَدُ كُلُّهُ، وَإِذَا فَسَدَتْ فَسَدَ الْجَسَدُ كُلُّهُ. أَلَا وَهِيَ الْقَلْبُ ".

ث. حَدَّثَنَا سُفْيَانُ، قَالَ: حَفِظْتُهُ مِنْ أَبِي فَرْوَةَ أَوَّلًا، ثُمَّ مِنْ مُجَالِدٍ، سَمِعَهُ مِنَ الشَّعْبِيِّ، يَقُولُ: سَمِعْتُ الثُّعْمَانَ بْنَ بَشِيرٍ يَقُولُ: سَمِعْتُ رَسُولَ اللَّهِ صَلَّى اللَّهُ عَلَيْهِ وَسَلَّمَ، وَكُنْتُ إِذَا سَمِعْتُهُ يَقُولُ: سَمِعْتُ رَسُولَ اللَّهِ صَلَّى اللَّهُ عَلَيْهِ وَسَلَّمَ أَضْغَيْتُ، وَتَقَرَّرْتُ، وَحَشَيْتُ أَنْ لَا أَسْمَعَ أَحَدًا يَقُولُ: سَمِعْتُ رَسُولَ اللَّهِ صَلَّى اللَّهُ عَلَيْهِ وَسَلَّمَ، يَقُولُ: " حَلَالٌ بَيْنَ، وَحَرَامٌ بَيْنَ، وَشُبُهَاتٌ بَيْنَ ذَلِكَ، مَنْ تَرَكَ مَا اشْتَبَهَ عَلَيْهِ مِنَ الْإِثْمِ، كَانَ لِمَا اسْتَبَانَ لَهُ أَثْرَكَ، وَمَنْ اجْتَرَأَ عَلَى مَا شَكَّ فِيهِ، أَوْشَكَ أَنْ يُوَاقِعَ الْحَرَامَ، وَإِنَّ لِكُلِّ مَلِكٍ حِمَى، وَإِنَّ حِمَى اللَّهِ فِي الْأَرْضِ مَعَاصِيهِ " أَوْ قَالَ: " مَحَارِمُهُ " ⁵⁵

ج. حَدَّثَنَا سُفْيَانُ، عَنْ مُجَالِدٍ، حَدَّثَنَا الشَّعْبِيُّ، سَمِعَهُ مِنَ الثُّعْمَانَ بْنَ بَشِيرٍ، سَمِعْتُ رَسُولَ اللَّهِ صَلَّى اللَّهُ عَلَيْهِ وَسَلَّمَ، وَكُنْتُ إِذَا سَمِعْتُهُ، يَقُولُ: سَمِعْتُ رَسُولَ اللَّهِ صَلَّى اللَّهُ عَلَيْهِ وَسَلَّمَ، ظَنَنْتُ أَنْ لَا أَسْمَعَ أَحَدًا عَلَى الْمِنْبَرِ يَقُولُ: سَمِعْتُ رَسُولَ اللَّهِ صَلَّى اللَّهُ عَلَيْهِ وَسَلَّمَ، يَقُولُ: «إِنَّ فِي الْإِنْسَانِ مُضْغَةً، إِذَا سَلِمَتْ وَصَحَّتْ، سَلِمَ سَائِرُ الْجَسَدِ وَصَحَّ، وَإِذَا سَقَمَتْ سَقَمَ سَائِرُ الْجَسَدِ، وَفَسَدَ، أَلَا وَهِيَ الْقَلْبُ».

ح. حَدَّثَنَا مُؤَمَّلٌ، حَدَّثَنَا سُفْيَانُ، عَنْ أَبِي فَرْوَةَ، عَنِ الشَّعْبِيِّ، عَنِ الثُّعْمَانَ بْنَ بَشِيرٍ، قَالَ: قَالَ رَسُولُ اللَّهِ صَلَّى اللَّهُ عَلَيْهِ وَسَلَّمَ: «حَلَالٌ بَيْنَ، وَحَرَامٌ بَيْنَ، وَبَيْنَ ذَلِكَ أُمُورٌ مُشْتَبِهَةٌ، فَمَنْ تَرَكَ مَا اشْتَبَهَ عَلَيْهِ مِنَ الْإِثْمِ، أَوْ الْأَمْرِ، فَهُوَ لِمَا اسْتَبَانَ لَهُ أَثْرَكَ، وَمَنْ اجْتَرَأَ عَلَى مَا شَكَّ، أَوْشَكَ أَنْ يُوَاقِعَ مَا اسْتَبَانَ، وَمَنْ يَزْتَعَ حَوْلَ الْحِمَى، يُوشِكُ أَنْ يُوَاقِعَهُ» ⁵⁶

⁵⁵ Aḥmad bin Ḥanbal, *Al-Musnad*, Juz XIV, h. 152, 154 dan 157.

⁵⁶ Aḥmad bin Ḥanbal, *Al-Musnad*, Juz XIV, h. 165 dan 168.

Berdasarkan pengumpulan hadis objek kajian yang telah ditemukan pada kitab sumber, peneliti menemukan 16 jalur periwayatan, yaitu; 2 riwayat pada kitab *Ṣaḥīḥ al-Bukharī*, 1 riwayat pada kitab *Ṣaḥīḥ Muslim*, 2 riwayat pada kitab *Sunan Abī Dāud*, 1 riwayat pada kitab *Sunan al-Turmuḏī*, 2 riwayat pada kitab *Sunan al-Nasā'ī*, 1 riwayat pada kitab *Sunan Ibn Mājah*, 1 riwayat pada kitab *Sunan al-Dārimi* dan 6 riwayat pada kitab *Musnad Aḥmad bin Ḥanbal*.

Riwayat-riwayat tersebut hanya dinukilkan dari satu orang sahabat saja, yaitu al-Nu'mān bin Basyīr yang menunjukkan bahwa hadis tersebut tidak memiliki *syāhid*. Demikian pula dari kalangan tabi'in yang hanya satu orang saja yang menerima hadis tersebut dari al-Nu'mān bin Basyīr, yaitu 'Āmir al-Syu'bi, sehingga satu-satunya *mutābi'* dari hadis tersebut. Untuk lebih jelasnya, silahkan lihat skema berikut;



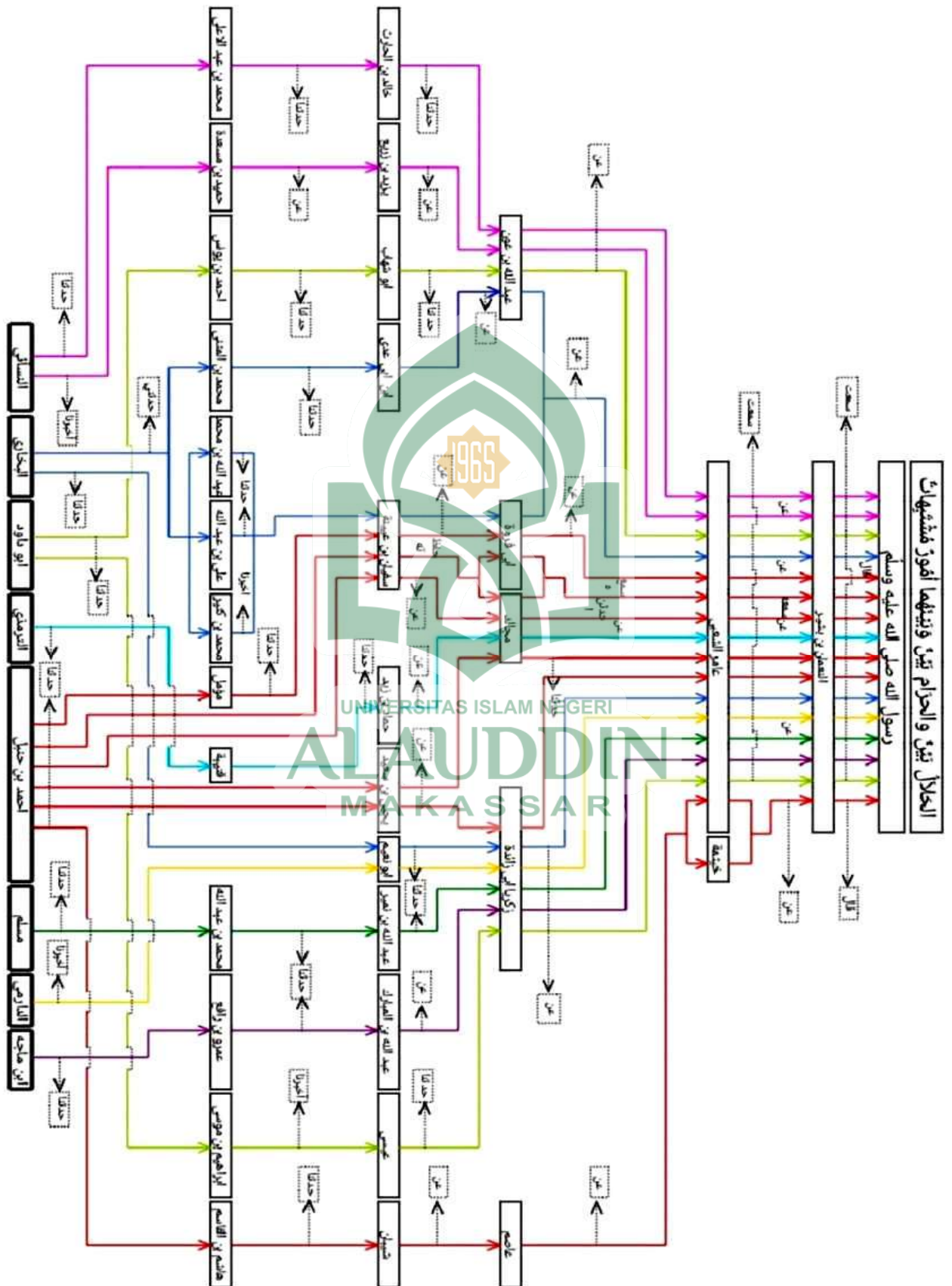

c. Penelitian kualitas hadis

1) Kualitas sanad hadis

Terkait hadis tentang perkara halal dan haram telah jelas batasannya, peneliti tidak melakukan kritik/penelitian terhadap sanadnya karena hadis tersebut terdapat di dalam kitab imam al-Bukhārī dan Muslim. Sehingga penelitian matan dapat dilakukan.

2) Kualitas matan hadis

Pemenggalan matan-matan hadis

a) Riwayat dalam kitab *Ṣaḥīḥ al-Bukhārī*

١. (الْحَلَالُ بَيِّنٌ)، (وَالْحَرَامُ بَيِّنٌ)، (وَبَيْنَهُمَا مُشْتَبِهَاتٌ)، (لَا يَعْلَمُهَا كَثِيرٌ مِنَ النَّاسِ)، (فَمَنْ اتَّقَى الْمُشْتَبِهَاتِ)، (اسْتَبْرَأَ لِدِينِهِ وَعِزِّهِ)، (وَمَنْ وَقَعَ فِي الشُّبُهَاتِ): (كَرَاعٍ يَزْعَى حَوْلَ الْحِمَى)، (يُوشِكُ أَنْ يُوَاقِعَهُ)، (أَلَا وَإِنَّ لِكُلِّ مَلِكٍ حِمًى)، (أَلَا إِنَّ حِمَى اللَّهِ فِي أَرْضِهِ مَحَارِمُهُ)، (أَلَا وَإِنَّ فِي الْجَسَدِ مُضْغَةً): (إِذَا صَلَحَتْ)، (صَلَحَ الْجَسَدُ كُلُّهُ)، (وَإِذَا فَسَدَتْ)، (فَسَدَ الْجَسَدُ كُلُّهُ)، (أَلَا وَهِيَ الْقَلْبُ).

٢. (الْحَلَالُ بَيِّنٌ)، (وَالْحَرَامُ بَيِّنٌ)، (وَبَيْنَهُمَا أُمُورٌ مُشْتَبِهَةٌ)، (فَمَنْ تَرَكَ مَا شِبْهَ عَلَيْهِ مِنْ الْإِثْمِ)، (كَانَ لِمَا اسْتَبَانَ أَتْرَكَ)، (وَمَنْ اجْتَرَأَ عَلَى مَا يَشْكُ فِيهِ مِنَ الْإِثْمِ)، (أَوْشَكَ أَنْ يُوَاقِعَ مَا اسْتَبَانَ)، (وَالْمَعَاصِي حِمَى اللَّهِ)، (مَنْ يَزْتَعِ حَوْلَ الْحِمَى)، (يُوشِكُ أَنْ يُوَاقِعَهُ).

b) Riwayat dalam kitab *Ṣaḥīḥ Muslim*

(إِنَّ الْحَلَالَ بَيِّنٌ)، (وَإِنَّ الْحَرَامَ بَيِّنٌ)، (وَبَيْنَهُمَا مُشْتَبِهَاتٌ)، (لَا يَعْلَمُهُنَّ كَثِيرٌ مِنَ النَّاسِ)، (فَمَنْ اتَّقَى الشُّبُهَاتِ)، (اسْتَبْرَأَ لِدِينِهِ وَعِزِّهِ)، (وَمَنْ وَقَعَ فِي الشُّبُهَاتِ)، (وَقَعَ فِي الْحَرَامِ)، (كَالزَّرَاعِي يَزْعَى حَوْلَ الْحِمَى)، (يُوشِكُ أَنْ يَزْتَعِ فِيهِ)، (أَلَا وَإِنَّ لِكُلِّ مَلِكٍ حِمًى)، (أَلَا وَإِنَّ حِمَى اللَّهِ مَحَارِمُهُ)، (أَلَا وَإِنَّ فِي الْجَسَدِ مُضْغَةً)، (إِذَا صَلَحَتْ)، (صَلَحَ الْجَسَدُ كُلُّهُ)، (وَإِذَا فَسَدَتْ)، (فَسَدَ الْجَسَدُ كُلُّهُ)، (أَلَا وَهِيَ الْقَلْبُ).

c) Riwayat dalam kitab *Sunan Abū Dāwūd*

١. (إِنَّ الْحَلَالَ بَيِّنٌ)، (وَإِنَّ الْحَرَامَ بَيِّنٌ)، (وَبَيْنَهُمَا أُمُورٌ مُشْتَبِهَاتٌ)»، وَأَحْيَانًا يَقُولُ: «مُشْتَبِهَةٌ» (وَسَأَضْرِبُ لَكُمْ فِي ذَلِكَ مَثَلًا)، (إِنَّ اللَّهَ حَمَى حَمَى)، (وَإِنَّ حَمَى اللَّهِ مَا حَرَّمَ)، (وَإِنَّهُ مَنْ يَزْعَى حَوْلَ الْحَمَى)، (يُوشِكُ أَنْ يُخَالِطَهُ)، (وَإِنَّهُ مَنْ يُخَالِطُ الرَّيْبَةَ)، (يُوشِكُ أَنْ يَجْسُرَ).

٢. (وَبَيْنَهُمَا مُشْتَبِهَاتٌ)، (لَا يَعْلَمُهَا كَثِيرٌ مِنَ النَّاسِ)، (فَمَنْ اتَّقَى الشُّبُهَاتِ)، (اسْتَبْرَأَ عِزْضَهُ وَدِينَهُ)، (وَمَنْ وَقَعَ فِي الشُّبُهَاتِ)، (وَقَعَ فِي الْحَرَامِ).

d) Riwayat dalam kitab *Sunan al-Turmuḏī*

(الْحَلَالُ بَيِّنٌ)، (وَالْحَرَامُ بَيِّنٌ)، (وَبَيْنَ ذَلِكَ أُمُورٌ مُشْتَبِهَاتٌ)، (لَا يَدْرِي كَثِيرٌ مِنَ النَّاسِ أَمِنَ الْحَلَالَ هِيَ أَمْ مِنَ الْحَرَامِ)، (فَمَنْ تَرَكَهَا)، (اسْتَبْرَأَ لِذِيْنِهِ وَعِزْضِهِ فَقَدْ سَلِمَ)، (وَمَنْ وَقَعَ شَيْئًا مِنْهَا)، (يُوشِكُ أَنْ يُوقَعَ الْحَرَامَ)، (كَمَا أَنَّ مَنْ يَزْعَى حَوْلَ الْحَمَى)، (يُوشِكُ أَنْ يُوقِعَهُ)، (أَلَا وَإِنَّ لِكُلِّ مَلِكٍ حَمَى)، (أَلَا وَإِنَّ حَمَى اللَّهِ مَحَارِمُهُ)

e) Riwayat dalam kitab *Sunan al-Nasā'ī*

١. (إِنَّ الْحَلَالَ بَيِّنٌ)، (وَإِنَّ الْحَرَامَ بَيِّنٌ)، (وَإِنَّ بَيْنَ ذَلِكَ أُمُورًا مُشْتَبِهَاتٍ)» وَرُبَّمَا قَالَ: «(وَإِنَّ بَيْنَ ذَلِكَ أُمُورًا مُشْتَبِهَةً)، (وَسَأَضْرِبُ فِي ذَلِكَ مَثَلًا إِنَّ اللَّهَ حَمَى حَمَى)، (وَإِنَّ حَمَى اللَّهِ مَا حَرَّمَ)، (وَإِنَّهُ مَنْ يَزْعَى حَوْلَ الْحَمَى)، (يُوشِكُ أَنْ يُخَالِطَ الْحَمَى)» وَرُبَّمَا قَالَ: «(يُوشِكُ أَنْ يَزْتَعَ)، (وَإِنَّهُ مَنْ يُخَالِطُ الرَّيْبَةَ)، (يُوشِكُ أَنْ يَجْسُرَ)».

٢. (إِنَّ الْحَلَالَ بَيِّنٌ)، (وَإِنَّ الْحَرَامَ بَيِّنٌ)، (وَإِنَّ بَيْنَ ذَلِكَ أُمُورًا مُشْتَبِهَاتٍ)»، قَالَ: وَرُبَّمَا قَالَ:، (وَإِنَّ مِنْ ذَلِكَ أُمُورًا مُشْتَبِهَةً)، (وَسَأَضْرِبُ لَكُمْ فِي ذَلِكَ مَثَلًا)، (إِنَّ اللَّهَ حَمَى حَمَى)، (وَإِنَّ حَمَى اللَّهِ مَا حَرَّمَ)، (وَإِنَّهُ مَنْ يَزْعَى حَوْلَ الْحَمَى)، (يُوشِكُ أَنْ يُخَالِطَ الْحَمَى)، (وَإِنَّهُ مَنْ يَزْعَى حَوْلَ الْحَمَى)، (يُوشِكُ أَنْ يَزْتَعَ فِيهِ)، (وَإِنَّ مَنْ يُخَالِطُ الرَّيْبَةَ)، (يُوشِكُ أَنْ يَجْسُرَ)

f) Ibn Mājah

(الْحَلَالُ بَيْنَ)، (وَالْحَرَامُ بَيْنَ)، (وَبَيْنَهُمَا مُشْتَبِهَاتٌ)، (لَا يَعْلَمُهَا كَثِيرٌ مِنَ النَّاسِ)، (فَمَنْ اتَّقَى الشُّبُهَاتِ)، (اسْتَبْرَأَ لِدِينِهِ وَعِزِّهِ)، (وَمَنْ وَقَعَ فِي الشُّبُهَاتِ وَقَعَ فِي الْحَرَامِ)، (كَالرَّاعِي يَرْعَى حَوْلَ الْحِمَى)، (يُوشِكُ أَنْ يَزْتَعَ فِيهِ)، (أَلَا وَإِنَّ لِكُلِّ مَلِكٍ حِمَى)، (أَلَا وَإِنَّ حِمَى اللَّهِ مَحَارِمُهُ)، (أَلَا وَإِنَّ فِي الْجَسَدِ مُضْغَةً)، (إِذَا صَلَحَتْ صَلَحَ الْجَسَدُ كُلُّهُ)، (وَإِذَا فَسَدَتْ، فَسَدَ الْجَسَدُ كُلُّهُ)، (أَلَا وَهِيَ الْقَلْبُ).

g) Riwayat dalam kitab *Sunan al-Dārimi*

(الْحَلَالُ بَيْنَ)، (وَالْحَرَامُ بَيْنَ)، (وَبَيْنَهُمَا مُشْتَبِهَاتٌ)، (لَا يَعْلَمُهَا كَثِيرٌ مِنَ النَّاسِ)، (فَمَنْ اتَّقَى الشُّبُهَاتِ)، (اسْتَبْرَأَ لِعِزِّهِ وَدِينِهِ)، (وَمَنْ وَقَعَ فِي الشُّبُهَاتِ، (وَقَعَ فِي الْحَرَامِ)، (كَالرَّاعِي يَرْعَى حَوْلَ الْحِمَى)، (فَيُوشِكُ أَنْ يُوَاقِعَهُ)، (وَإِنَّ لِكُلِّ مَلِكٍ حِمَى)، (أَلَا وَإِنَّ حِمَى اللَّهِ مَحَارِمُهُ)، (أَلَا وَإِنَّ فِي الْجَسَدِ مُضْغَةً)، (إِذَا صَلَحَتْ صَلَحَ الْجَسَدُ كُلُّهُ)، (وَإِذَا فَسَدَتْ فَسَدَ الْجَسَدُ كُلُّهُ)، (أَلَا وَهِيَ الْقَلْبُ)

h) Riwayat dalam kitab *Musnad Ahmad bin Hanbal*

١. (حَلَالٌ بَيْنَ)، (وَحَرَامٌ بَيْنَ)، (وَشُبُهَاتٌ بَيْنَ ذَلِكَ)، (مَنْ تَرَكَ الشُّبُهَاتِ)، (فَهُوَ لِلْحَرَامِ أَتْرُكٌ)، (وَمَحَارِمُ اللَّهِ حِمَى)، (فَمَنْ أَزْتَعَ حَوْلَ الْحِمَى)، (كَانَ قَمِيًّا أَنْ يَزْتَعَ فِيهِ).

٢. (إِنَّ الْحَلَالَ بَيْنَ، وَالْحَرَامَ بَيْنَ)، (وَإِنَّ بَيْنَ الْحَلَالِ وَالْحَرَامِ مُشْتَبِهَاتٍ)، (لَا يَدْرِي كَثِيرٌ مِنَ النَّاسِ أَمِنَ الْحَلَالَ هِيَ، أَمْ مِنَ الْحَرَامِ)، (فَمَنْ تَرَكَهَا)، (اسْتَبْرَأَ لِدِينِهِ وَعِزِّهِ)، (وَمَنْ وَاقِعَهَا)، (يُوشِكُ أَنْ يُوَاقِعَ الْحَرَامَ)، (فَمَنْ رَعَى إِلَى جَنْبِ حِمَى)، (يُوشِكُ أَنْ يَزْتَعَ فِيهِ)، (وَلِكُلِّ مَلِكٍ حِمَى)، (وَإِنَّ حِمَى اللَّهِ مَحَارِمُهُ)

٣. (إِنَّ الْحَلَالَ بَيْنَ)، (وَالْحَرَامَ بَيْنَ)، (وَبَيْنَهُمَا مُشْتَبِهَاتٌ لَا يَعْلَمُهَا كَثِيرٌ مِنَ النَّاسِ)، (فَمَنْ اتَّقَى الشُّبُهَاتِ اسْتَبْرَأَ فِيهِ لِدِينِهِ وَعِزِّهِ)، (وَمَنْ وَاقِعَهَا وَاقَعَ الْحَرَامَ)، (كَالرَّاعِي يَرْعَى حَوْلَ الْحِمَى يُوشِكُ أَنْ يَزْتَعَ فِيهِ)، (أَلَا وَإِنَّ لِكُلِّ مَلِكٍ حِمَى)، (وَإِنَّ حِمَى اللَّهِ مَا حَرَّمَ)، (أَلَا وَإِنَّ فِي الْإِنْسَانِ مُضْغَةً)، (إِذَا صَلَحَتْ صَلَحَ الْجَسَدُ كُلُّهُ)، (وَإِذَا فَسَدَتْ فَسَدَ الْجَسَدُ كُلُّهُ). (أَلَا وَهِيَ الْقَلْبُ").

٤. (حَلَالٌ بَيِّنٌ، وَحَرَامٌ بَيِّنٌ)، (وَشُبُهَاتٌ بَيِّنٌ ذَلِكَ)، (مَنْ تَرَكَ مَا اشْتَبَهَ عَلَيْهِ مِنْ
الْإِثْمِ)، (كَانَ لِمَا اسْتَبَانَ لَهُ أَثْرُكَ)، (وَمَنْ اجْتَرَأَ عَلَى مَا شَكَّ فِيهِ، أَوْشَكَ أَنْ يُوَاقِعَ
الْحَرَامَ)، (وَإِنَّ لِكُلِّ مَلِكٍ حِمِّيَ)، (وَإِنَّ حِمِّيَ اللَّهِ فِي الْأَرْضِ مَعَاصِيهِ " أَوْ قَالَ: "
مَحَارِمُهُ")

٥. (إِنَّ فِي الْإِنْسَانِ مُضْغَةً)، (إِذَا سَلِمْتَ وَصَحَّتْ)، (سَلِمَ سَائِرُ الْجَسَدِ وَصَحَّ)، (وَإِذَا
سَقَمْتَ)، (سَقِمَ سَائِرُ الْجَسَدِ، وَفَسَدَ)، (أَلَا وَهِيَ الْقَلْبُ)

٦. (حَلَالٌ بَيِّنٌ، وَحَرَامٌ بَيِّنٌ)، (وَبَيِّنٌ ذَلِكَ أُمُورٌ مُشْتَبِهَةٌ)، (فَمَنْ تَرَكَ مَا اشْتَبَهَ عَلَيْهِ مِنْ
الْإِثْمِ، أَوْ الْأَمْرِ، فَهُوَ لِمَا اسْتَبَانَ لَهُ أَثْرُكَ)، (وَمَنْ اجْتَرَأَ عَلَى مَا شَكَّ، أَوْشَكَ أَنْ يُوَاقِعَ
مَا اسْتَبَانَ)، (وَمَنْ يَزْتَعِ حَوْلَ الْحِمِّيِ، يُوشِكُ أَنْ يُوَاقِعَهُ)

Setelah melakukan pemisahan matan hadis, peneliti menemukan adanya perbedaan pada kalimat pertama, perbedaan-perbedaan itu sebagai berikiut;

No.	Kalimat pertama	Riwayat
1	الحلال بين	B1 dan 2, T, Mj, Dr, A1 dan 4.
2	إنّ الحلال بين	M, D1, N1 dan 2.
3	حلال بين	A2, 3 dan 6.
4	وبينها مشبهات	D2.
5	ان في الانسان مضغة	A5. ⁵⁷

Melihat banyaknya variasi teks kalimat pertama pada matan hadis tersebut menunjukkan bahwa terdapat perubahan lafal ataupun kalimat pada matan hadis yang lain. Oleh karena itu, perlu dilakukan penentuan lafal asli yang berasal dari Rasulullah untuk melihat matan hadis mana saja yang mengalami perubahan. Peneliti mengira kuat bahwa lafal asli yang pernah disampaikan oleh

⁵⁷Keterangan kode pada tabel di atas ialah B (al-Bukhārī), M (Muslim), D (Abū Dāud), Dr (al-Dārimī), T (al-Turmuḏī), Mj (Ibn Mājah), dan A (Aḥmad bin Ḥanbal). Sementara angka-angka yang terletak setelah huruf-huruf tersebut adalah petunjuk bahwa riwayatnya lebih dari satu.

Rasulullah di antara riwayat-riwayat tersebut ialah riwayat yang kalimat pertamanya menggunakan *الحلال بين* (tanpa huruf *لن*) yang terdapat di dalam kitab *Sunan Ibn Mājah* dari ‘Amrū bin Nāfi‘ dari ‘Abdullah bin al-Mubāarak dari Zakariyā bin Zā’idah dengan alasan bahwa kalimat *الحلال بين* paling banyak digunakan sebagai awal matan hadis. Selain itu, dari segi lafalnya memiliki banyak kemiripan dengan lafal-lafal matan dari riwayat lain. Dan secara khusus, riwayat Ibn Mājah itulah yang paling jelas menyebutkan proses penyapaian hadis dari al-Nu‘mān bin Basyīr sebagai satu-satunya sahabat yang mendengarnya dari Rasulullah saw., kemudia ia menyampaikannya dalam sebuah khutbah dan didengar oleh ‘Āmir al-Syu‘bī hingga sampai kepada Zakariyā bin Zā’idah, Abū Furwah, ‘Abdullah bin ‘Aun, ‘Āṣim dan Majālid.⁵⁸ Adapun lafal tersebut ialah;

عَنْ زَكَرِيَّا بْنِ أَبِي زَائِدَةَ، عَنِ الشَّعْبِيِّ، قَالَ: سَمِعْتُ التُّعْمَانَ بْنَ بَشِيرٍ، يَقُولُ عَلَى الْمِنْبَرِ، وَأَهْوَى بِإِصْبَعَيْهِ إِلَى أُذُنَيْهِ: سَمِعْتُ رَسُولَ اللَّهِ صَلَّى اللَّهُ عَلَيْهِ وَسَلَّمَ، يَقُولُ: «الْحَلَالُ بَيْنَ، وَالْحَرَامُ بَيْنَ، وَيَبْتَهَمَا مُشْتَبِهَاتٌ لَا يَعْلَمُهَا كَثِيرٌ مِنَ النَّاسِ، فَمَنْ اتَّقَى الشُّبُهَاتِ اسْتَبْرَأَ لِدِينِهِ وَعِرْضِهِ، وَمَنْ وَقَعَ فِي الشُّبُهَاتِ وَقَعَ فِي الْحَرَامِ، كَالرَّاعِي يَرْعَى حَوْلَ الْحِمَى، يُوشِكُ أَنْ يَرْتَعَ فِيهِ، أَلَا وَإِنَّ لِكُلِّ مَلِكٍ حِمَى، أَلَا وَإِنَّ حِمَى اللَّهِ مُحَارَمَهُ، أَلَا وَإِنَّ فِي الْجَسَدِ مِضْغَةً، إِذَا صَلَحَتْ صَلَحَ الْجَسَدُ كُلُّهُ، وَإِذَا فَسَدَتْ، فَسَدَ الْجَسَدُ كُلُّهُ، أَلَا وَهِيَ الْقَلْبُ».

Artinya;

Dari Zakariyā bin Abū Zā’idah dari al-Sya‘bī, dia berkata; saya mendengar al-Nu‘mān bin Basyīr berkata; di atas mimbar dan mengisyaratkan dengan jari-jarinya di kedua telinganya, "Saya mendengar Rasulullah saw. bersabda: "(Sesuatu) yang halal telah jelas dan yang haram juga telah jelas, dan di antara keduanya ada perkara *syubhat* (samar-samar) yang kebanyakan orang tidak mengetahuinya. Barangsiapa dapat menjaga diri dari perkara syubhat itu berarti ia telah menjaga agama dan kehormatannya, dan barangsiapa terjatuh ke dalam perkara syubhat berarti ia telah terjatuh dalam keharaman. Seperti penggembala yang menggembala hewan ternaknya di sekitar daerah terlarang,

⁵⁸Peneliti memperkirakan bahwa riwayat tersebut beredar di Irak sebab al-Nu‘mān bin Basyīr dan al-Syu‘bī berasal dari Kūfah, sedangkan 5 orang muridnya ada yang tinggal di kota Bagdā, Basrah dan Kūfah yang berada dalam lingkup negeri Irak.

dikhawatirkan hewannya akan masuk ke wilayah yang terlarang itu. Ketahuilah, bahwa setiap raja memiliki larangan, dan larangan Allah adalah sesuatu yang di haramkannya. Ketahuilah, di dalam tubuh terdapat segumpal darah, jika ia baik maka akan baiklah seluruh tubuh. Namun jika ia rusak maka akan rusak pulalah seluruh tubuh, ketahuilah bahwa segumpal darah tersebut adalah hati."

a) Penelitian matan dari aspek *'illah*

Setelah melakukan penentuan lafal asli dari 16 matan hadis, peneliti kemudian melakukan penelitian terhadap seluruh matan untuk mengetahui apakah matan-matan hadis tersebut terhindar dari *'illah* atau tidak, dengan menggunakan kaidah minor terhindar dari *'illah*, sebagai berikut:

1. Sisipan kata atau kalimat (<i>idrāj</i>)			
No.	Sisipan	Setelah lafal/kalimat	Riwayat
1	في أرضه/الارض	الآ وَإِنَّ حَمِيَّ اللَّهِ	B1 dan A4.
2	أمر	وبينها	B2, D1 dan A6.
3	فيه	استبرأ	A3.
4	من الحلال هي ام من الحرام	لا يدري كثير من الناس	T dan A1
5	فقد سلم	استبرأ لدينه وعرضه	T.
6	وَسَأَصْرِبُ (لكم) فِي ذَلِكَ مَثَلًا	وَيَبْنِيهَا (أمر) مشتمات	D1, N1 dan 2.

2. Penggabungan matan hadis yang bukan dari bagiannya (<i>idṭirāb</i>)			
No.	Penggabungan	Setelah atau sebelum kalimat	Riwayat
-	-	-	-

3. Penambahan kata atau kalimat (<i>ziyāadah</i>)			
No.	Penambahan lafal/kalimat	Sebelum kalimat	Riwayat
1	أن	الحلال بين	M, D1, N1 dan 2, A1 dan 2.

2	أن	الحرام بين	M, D1, N1 dan 2
---	----	------------	-----------------

4. Perubahan lafal/kalimat (<i>tagyīr</i>)			
No.	Perubahan	lafal/kalimat asli	Riwayat
1	مشبهات-متشابهات-مشتبهة	مشتبهات	B1 dan 2, D2, Dr, A2 dan A.
2	بين ذلك/الحلال والحرام	وبينها	T, N1 dan 2, A1, 2, 4 dan 6.
3	لا يدري/يعلمهن	لا يعلمها كثير من الناس	M, T dan A2
4	فَمَنْ تَرَكَ مَا اسْتَنْبَاهُ عَلَيْهِ مِنَ الْإِثْمِ	فَمَنْ اتَّقَى الشُّبُهَاتِ	B2, A4 dan 6.
5	فمن تركها / الشبهات	-----	T, A1 dan 2.
6	فهو/كَانَ لِمَا اسْتَبَانَ أَثَرَكَ	استبرأ لدينه وعرضه	B2, A4 dan 6.
7	فهو للحرام اترك	-----	A1
8	ومن واقعها / شيناً منها	ومن وقع في الشبهات	T, A2 dan 3.
9	وَإِنَّهُ مَنْ يُخَالِطُ الرِّيبَةَ	-----	D1, N1 dan 2
10	وَمَنْ اجْتَرَأَ عَلَى مَا يُشْكُ (فِيهِ مِنَ الْإِثْمِ)	-----	B2, A4 dan
11	أوشك / يوشك أن يواقع الحرام	وقع في الحرام	T, A, 2 dan 4.
12	أوشك أن يواقع ما استبان	-----	B2 dan A6
13	يوشك أن يجسر	-----	D1, N1 dan 2
14	وَمَنْ يَزِغْ حَوْلَ الْحَمَى	كراع يزعي حول الحمى	B2, N2 dan A6
15	وَإِنَّهُ مَنْ يَزِغِي حَوْلَ الْحَمَى	-----	D1, N1
16	فَمَنْ أَرْتَعَ حَوْلَ الْحَمَى	-----	A1
17	فَمَنْ رَعَى إِلَى جَنْبِ حَمَى	-----	A2
18	يوشك أن يواقعهُ	يوشك أن يزغ فيه	B1 dan 2, T, Dr dan A6
19	يوشك أن يخالط الحمى	-----	N1.
20	كَانَ قَمِيًّا أَنْ يَزِغَ فِيهِ	-----	A1.

21	إِنَّ اللَّهَ سَمَىٰ جَمِي	أَلَا وَإِنَّ لِكُلِّ مَلِكٍ جَمِي	D1, N1 dan 2.
22	ما حترم	أَلَا وَإِنَّ جَمِي اللَّهَ مَحَارِمُهُ	D1, N1, 2 dan A3.
23	وَمَحَارِمُ اللَّهِ جَمِي	-----	A1.
24	وَالْمَعَاصِي جَمِي اللَّه	-----	B1.
25	أَلَا وَإِنَّ فِي الْإِنْسَانِ مُضْغَةً	أَلَا وَإِنَّ فِي الْجَسَدِ مُضْغَةً	A3 dan 5.
26	إِذَا صَلَحَتْ	إِذَا صَلَحَتْ	B1, M dan Dr.
27	إِذَا سَلِمَتْ وَصَحَّتْ	-----	A5.
28	صَلَحَ الْجَسَدُ كُلُّهُ	صَلَحَ الْجَسَدُ كُلُّهُ	B1, M dan Dr.
29	سَلِمَ سَائِرُ الْجَسَدِ وَصَحَّ	-----	A5.
30	وَإِذَا سَقَمَتْ	وَإِذَا قَسَدَتْ	A5.
31	سَقِمَ سَائِرُ الْجَسَدِ، وَقَسَدَ	-----	A5.

Perubahan-perubahan kata atau kalimat pada matan-matan hadis lain tidak merusak makna substansi hadis. Sekalipun terdapat beberapa di antaranya berubah lafal, bahkan kalimat yang tidak memiliki kemiripan, secara makna tetap terjaga dan sejalan satu sama lainnya.

5. Pengurangan lafal/kalimat (*nuqṣan*)

No.	Tidak terdapat lafal/kalimat	Sebelum kalimat	Riwayat
1	الْحَلَالُ بَيْنَ وَالْحَرَامِ بَيْنَ	وَبَيْنَهُمَا مُشْتَبِهَاتٌ	D2
2	الْحَلَالُ بَيْنَ وَالْحَرَامِ بَيْنَ.....	أَلَا وَإِنَّ فِي الْجَسَدِ مُضْغَةً..	A5
3	لا يعلم كثير من الناس	فَمَنْ اتَّقَى الشُّبُهَاتِ	B2, A1, 4 dan 6.
4	لا يَعْلَمُهَا كَثِيرٌ ... استبرأ لدينه وعرضه	وَمَنْ وَقَعَ فِي الشُّبُهَاتِ	D1, N1 dan 2.
5	وَمَنْ وَقَعَ فِي الشُّبُهَاتِ وَقَعَ فِي الْحَرَامِ	كَالزَّاعِي يَزْعَى حَوْلَ الْحِمَى	D1, A1 dan 2.
6	كَالزَّاعِي يَزْعَى حَوْلَ الْحِمَى.....	Sampai akhir	D2 dan A4.
7	أَلَا وَإِنَّ لِكُلِّ مَلِكٍ جَمِي	أَلَا وَإِنَّ جَمِي اللَّهَ مَحَارِمُهُ	B2, A1 dan 6.

8	أَلَا وَإِنَّ فِي الْجَسَدِ مُضَغَةً.....	Sampai akhir	D1, T, N1, 2, A1, 2 dan 3.
---	---	--------------	----------------------------

6. Pemutar-balikan lafal/kalimat (<i>inqilāb</i>)				
No.	Mendahulukan	Mengakhirkan	lafal/kalimat asli	Riwayat
1	عِزُّهُ	دِينُهُ	اسْتَبْرَأَ لِدِينِهِ وَعِزُّهُ	Dr dan D2.
2	شِبْهَاتٍ	بَيْنَ ذَلِكَ	بَيْنَهَا / بَيْنَ مِثْلِيَّاتٍ	A1 dan 4.

Berdasarkan penelitian matan hadis tentang perkara halal dan haram telah jelas batasannya di atas, maka peneliti menilai bahwa seluruh matan hadis terhindar dari *'illah*, sekalipun terjadi perbedaan lafal atau kalimat di antara matan-matan hadis terkait, seperti adanya *idrāj*, *ziyādah*, *tagyīr*, *inqilāb* dan *nuqṣān*, tetapi tidak sampai merusak makna substansi hadis. Bahkan, hadis tersebut diriwayatkan secara makna (*riwayah bi al-ma'nā*). Dengan demikian, selanjutnya akan dilakukan penelitian apakah terjadi *syāz* pada matan-matan hadis tersebut atau tidak.

b) Meneliti matan hadis dari aspek pertentangan (*syāz*)

Selanjutnya untuk membuktikan apakah hadis tentang perkara halal dan haram telah jelas batasannya mengandung pertentangan atau tidak, maka diperlukan langkah-langkah, berikut:

1) Pertentangan dengan al-Qur'an

Matan-matan hadis terkait perkara halal dan haram telah jelas batasannya sama sekali tidak bertentangan dengan al-Qur'an. Bahkan hadis tersebut memiliki banyak ayat pendukung, di antaranya QS. al-Naḥl/16: 84, terkait eksistensi al-Qur'an sebagai kitab yang paripurna dan menerangkan persoalan hukum halal dan haram sebagai berikut:

وَيَوْمَ نَبِّئُ فِي كُلِّ أُمَّةٍ شَهِيدًا عَلَيْهِمْ مِنْ أَنْفُسِهِمْ وَجِئْنَا بِكَ شَهِيدًا عَلَى هَؤُلَاءِ وَنَزَّلْنَا عَلَيْكَ الْكِتَابَ تِبْيَانًا لِكُلِّ شَيْءٍ وَهُدًى وَرَحْمَةً وَبُشْرَى لِلْمُسْلِمِينَ

Terjemahnya;

Dan (ingatlah) pada hari (ketika) Kami bangkitkan pada setiap umat seorang saksi atas mereka dari mereka sendiri, dan Kami datangkan engkau (Muhammad) menjadi saksi atas mereka. Dan Kami turunkan Kitab (al-Qur'an) kepadamu untuk menjelaskan segala sesuatu, sebagai petunjuk, serta rahmat dan kabar gembira bagi orang yang berserah diri (muslim).⁵⁹

Ayat tersebut pada dasarnya merupakan penjelasan tentang pengutusan seorang rasul bagi setiap umat yang berasal dari golongannya masing-masing. Secara khusus disebutkan bahwa Rasulullah diutus ditengah-tengah bangsa Arab. Adapun setiap rasul diberikan kitab untuk menjadi penjelasan tentang hukum-hukum Allah, termasuk Rasulullah yang diberikan al-Qur'an sebagai penjelasan hukum-hukum Allah yang telah jelas di dalamnya. Sementara kedudukan Rasulullah dengan hadis-hadisnya adalah penjelasan terhadap hukum-hukum yang telah disebutkan dalam al-Qur'an. Dengan demikian, perkara halal dan haram yang telah jelas batasannya yang terkandung pada hadis tersebut tidak bertentangan dengan al-Qur'an, bahkan menjadi penegas terhadap eksistensi al-Qur'an itu sendiri.

2) Tidak bertentangan dengan hadis yang lebih *ṣaḥīḥ*.

Hadis tersebut juga dikuatkan oleh hadis lain, yakni hadis yang terdapat dalam kitab *Ṣaḥīḥ Muslim* dari sahabat Abū Hurairah tentang tertolaknya doa disebabkan adanya hal-hal haram yang terkait dengan diri, sebagai berikut;

عَنْ أَبِي هُرَيْرَةَ، قَالَ: قَالَ رَسُولُ اللَّهِ صَلَّى اللَّهُ عَلَيْهِ وَسَلَّمَ: " أَمَّيَا النَّاسُ، إِنَّ اللَّهَ طَيِّبٌ لَا يَقْبَلُ إِلَّا طَيِّبًا، وَإِنَّ اللَّهَ أَمَرَ الْمُؤْمِنِينَ بِمَا أَمَرَ بِهِ الْمُرْسَلِينَ، فَقَالَ: يَا أَمَّيَا الرَّسُلُ كُلُّوا مِنَ الطَّيِّبَاتِ

⁵⁹Kementerian Agama RI, *Al-Qur'an dan Terjemahnya*, h. 276.

وَأَعْمَلُوا صَالِحًا، إِنِّي بِمَا تَعْمَلُونَ عَلِيمٌ { [المؤمنون: ٥١] وَقَالَ: { يَا أَيُّهَا الَّذِينَ آمَنُوا كُلُوا مِن
طَيِّبَاتِ مَا رَزَقْنَاكُمْ { [البقرة: ١٧٢] ثُمَّ ذَكَرَ الرَّجُلَ يُطِيلُ السَّفَرَ أَشْعَثَ أَغْبَرَ، يَمُدُّ يَدَيْهِ إِلَى
السَّمَاءِ، يَا رَبِّ، يَا رَبِّ، وَمَطْعَمُهُ حَرَامٌ، وَمَشْرَبُهُ حَرَامٌ، وَمَلْبَسُهُ حَرَامٌ، وَعُذْيِي بِالْحَرَامِ، فَأَنَّى
يُسْتَجَابُ لِذَلِكَ؟ ". (رواه مسلم).⁶⁰

Artinya ;

Dari Abu Hurairah ia berkata; Rasulullah saw. bersabda: "Wahai sekalian manusia, sesungguhnya Allah itu baik. Dia tidak akan menerima sesuatu melainkan yang baik pula. Dan sesungguhnya Allah telah memerintahkan kepada orang-orang mukmin seperti yang diperintahkan-Nya kepada para Rasul. Firman-Nya: 'Wahai para Rasul! Makanlah makanan yang baik-baik (halal) dan kerjakanlah amal shalih. Sesungguhnya Aku Maha Mengetahui apa yang kamu kerjakan.' Dan Allah juga berfirman: 'Wahai orang-orang yang beriman! Makanlah rezeki yang baik-baik yang Telah menceritakan kepada kami telah kami rezezikikan kepadamu.'" Kemudian Nabi saw. menceritakan tentang seroang laki-laki yang telah lama berjalan karena jauhnya jarak yang ditempuhnya. Sehingga rambutnya kusut, masai dan berdebu. Orang itu mengangkat tangannya ke langit seraya berdo'a: "Wahai Tuhanku, wahai Tuhanku." Padahal, makanannya dari barang yang haram, minumannya dari yang haram, pakaiannya dari yang haram dan diberi makan dengan makanan yang haram, maka bagaimanakah Allah akan memperkenankan do'anya?."(H. R. Muslim)

Hadis di atas menegaskan bahwa Allah telah memerintahkan kepada manusia untuk menggunakan dan mengonsumsi hal-hal yang telah diperbolehkan oleh Allah (halal), sebagaimana yang telah diperintahkan juga kepada para nabi dan rasul. Sementara bagi orang yang melanggar larangan Allah atau terkontaminasi dengan apa yang telah di larang oleh Allah (sesuau yang haram), maka hal itu akan mencederai kehormatannya di sisi Allah, sehingga doa-doanya pun tidak akan dikabulkan oleh Allah. Dengan demikian, hadis tentang perkara halal dan haram telah jelas batasannya, sejalan dengan hadis sahih.

⁶⁰Muslim bin al-Hajjāj *Al-Jāmi‘ al-Ṣaḥīḥ al-Mukhtaṣar...*, Juz II, h. 703.

3) Tidak bertentangan dengan fakta sejarah

Hadis tentang perkara halal dan haram telah jelas batasannya tidak bertentangan fakta sejarah. Hal ini dapat dilihat pada peristiwa dikeluarkannya nabi Adam as dari surga hanya karena sebuah kesalahan, yakni memakan makanan yang telah Allah larang. Hal tersebut sebagaimana yang terabadikan dalam QS. al-Baqarah/02: 35-36, sebagai berikut;

وَقُلْنَا يَا آدَمُ اسْكُنْ أَنْتَ وَزَوْجُكَ الْجَنَّةَ وَكُلَا مِنْهَا رَغَدًا حَيْثُ شِئْتُمَا وَلَا تَقْرَبَا هَذِهِ الشَّجَرَةَ فَتَكُونَا مِنَ الظَّالِمِينَ (٣٥) فَأَزَلَّهُمَا الشَّيْطَانُ عَنْهَا فَأَخْرَجَهُمَا مِمَّا كَانَا فِيهِ وَقُلْنَا اهْبِطُوا بَعْضُكُمْ لِبَعْضٍ عَدُوٌّ وَلَكُمْ فِي الْأَرْضِ مُسْتَقَرٌّ وَمَتَاعٌ إِلَى حِينٍ (٣٦)

Terjemahnya;

Dan Kami berfirman: Wahai Adam! Tinggallah engkau bersama isterimu dalam surga, dan makanlah dengan nikmat (berbagai makanan) yang ada di sana sesukamu. (tetapi) janganlah kamu dekati pohon ini, nanti kamu termasuk orang-orang yang aniaya. (35) Lalu setan memperdayakan keduanya dari surga sehingga keduanya dikeluarkan dari (segala kenikmatan) ketika keduanya di sana (surga). Dan kami berfirman, “Turunlah kamu! Sebagian kamu menjadi musuh bagi yang lain. Dan bagi kamu ada tempat tinggal dan kesenangan di bumi sampai waktu yang ditentukan.”⁶¹

Ayat tersebut menegaskan bahwa sejak awal Allah telah memiliki hukum-hukum yang tidak boleh dilanggar, hal ini tergambar ketika menghalalkan segala kenikmatan yang ada di surga kepada nabi Adam dan Hawa. Namun, pastinya ada batasan yang tidak bisa dilanggar, yakni sebuah pohon yang buahnya tidak boleh dimakan oleh keduanya. Pada akhirnya, nabi Adam terperdaya oleh hasutan setan, sehingga melanggar hukum Allah yang telah ditetapkan dan akhirnya dikeluarkan dari surga. Dengan demikian, hukum-hukum Allah secara mutlak harus ditaati, dan melanggarnya akan mendatangkan efek yang berujung pada penyesalan.

⁶¹Kementerian Agama RI, *Al-Qur'an dan Terjemahnya*, h. 6.

4) Tidak bertentangan dengan logika (akal sehat)

Hadis tentang perkara halal dan haram telah jelas batasannya secara logika sesuai dengan norma-norma kehidupan. Sebab manusia sebagai makhluk yang mengemban amanah untuk mengelola bumi perlu memperhatikan batasan-batasan yang boleh dan tidak boleh dilakukannya. Sebab berbicara tentang perbuatan, manusia perlu memperhatikan hubungan antara dirinya dengan Allah, dirinya dengan makhluk lain dan dirinya dengan manusia lainnya. Batasan-batasan hukum yang telah Allah tetapkan pada dasarnya semata-mata demi kemaslahatan manusia itu sendiri dalam memperoleh kenikmatan hidup.

Setelah melakukan perbandingan matan-matan hadis, peneliti menilai bahwa hadis tentang perkara halal dan haram telah jelas batasannya tidak memiliki *'illah*, sekalipun terdapat di dalamnya perbedaan antar matan-matan hadis, seperti adanya *tagyīr*, *ziyādah*, *idrāj*, dan *nuqṣan*. Akan tetapi hal-hal tersebut tidak merusak makna substansi hadis. Selain itu, hadis tersebut juga terhindar dari *syāz*, bahkan sejalan dengan al-Qur'an, hadis sahih, fakta sejarah, dan akal sehat. Sehingga seluruh hadis tentang perkara halal dan haram telah jelas batasannya dapat dinyatakan sahih, baik dari segi sanad maupun matannya, dan dapat dijadikan hujjah.

3. Hadis tentang Allah hanya melihat hati dan perbuatan manusia

a. Penelusuran hadis

1) Menelusuri hadis melalui metode salah satu lafal

Melalui metode ini, peneliti menggunakan 3 lafal yang terdapat pada sampel hadis, yaitu;

a) Menelusuri hadis melalui lafal صور

لا ينظر الى صوركم واموالكم: م بر ٣٣,, جه زهد ٩,, حم ٢: ٢٨٥, ٥٣٩.^{٦٢}

b) Menelusuri hadis melalui lafal القلب

ولكن ينظر الي قلوبكم (واعمالكم): م بر ٣٢, ٣٣,, جه زهد ٩,, حم ٢: ٢٨٥, ٥٣٩.^{٦٣}

c) Menelusuri hadis melalui lafal ينظر

لا ينظر الى اجسادكم, صورتكمولكن ينظر الي قلوبكم: م بر ٣٢,, جه زهد ٩,, حم ٢:
٢٨٥, ٥٣٩.^{٦٤}

Penjelasan kode: (م) adalah kode untuk imam Muslim dalam kitab *Ṣaḥīḥ*-nya, (جه) adalah kode untuk Ibn Mājah dalam kitab *Sunan*-nya dan (حم) adalah kode untuk Aḥmad bin Ḥanbal dalam kitab *Musnad*-nya.

2) Penelusuran hadis melalui metode awal matan

Pada metode ini digunakan 2 kitab dalam melacak hadis, yaitu;

a) Kitab *Mausū'ah al-Atrāf*

١. إن الله لا ينظر الى اجسادكم (اجسامكم)....: م بر ٣٣, ٣٤,, طب ٣: ٣٣٨,, مجمع ١٠: ٢٣١,, صفة ٤٧٩,, ضعيفة ١٣٠,, اتحاف ٨: ٤٤٩, ١٠: ٦,, فتح ١٠:
٤٨٣,, جوامع ٥١٤٤,, ترغيب ١: ٥٨.

٢. إن الله لا ينظر الى صوركم (واموالكم)....: ه ٤١٤٣,, حم ٢: ٢٨٥, ٥٣٩,, مسلم ص ١٩٨٧,, جوامع ٥١٤٣, ٥١٤٥,, فتح ٧: ٢١٤, ١٣: ٣٧٣,, اتحاف ١: ١٥٦, ٣: ١٢٥, ٨: ٢٣٢, ٤٤٩, ١٠: ٦,, كر ٥: ٣٣٠,, سنة ١٤: ٣٤١,, مسير ٦: ٤٦٠,, ٧: ٤٧٤,, مشكاة ٥٣٤١,, مب ٥٤٠,, شج ٢: ٢٠٤,, عر ٣: ٢٦٩, ٤: ٣٥١,, حمز ٤٦,, منشور ٥: ٢٣٨, ٦: ٢٣١,, صفة ٤٤٨٠,, بداية ٨:

⁶²A. J. Wijnsic, *Al-Mu'jam al-Mufāhras li Alfāz al-Ḥadīṣ al-Nabawī*, Juz III, h. 439.

⁶³A. J. Wijnsic, *Al-Mu'jam al-Mufāhras li Alfāz al-Ḥadīṣ al-Nabawī*, Juz V, h. 459.

⁶⁴A. J. Wijnsic, *Al-Mu'jam al-Mufāhras li Alfāz al-Ḥadīṣ al-Nabawī*, Juz V, h. 477.

١٠، حلية ٤: ٩٨، ٧: ١٢٤، قرطبي ١٦: ٣٢٦، ٣٤٢، علل ٨٩٥، عدي ٤: ١٦٣٣.^{٦٥}

Penjelasan kode; (اتحاف) al-Zubaidī dalam kitab *Itthāf al-Sādah al-Muttaqīn*-nya, (بداية) Ibn Kašīr dalam kitab *al-Bidāyah wa al-Nihāyah*-nya, (جوامع) al-Suyūfī dalam kitab *al-Targīb wa al-Tarhīb*-nya, (حلية) Abī Nu‘ai dalam kitab *Ḥaliyyah al-Auliya’*-nya, (حمز) Aḥmad bin Ḥanbal dalam kitab *Musnad*-nya, (سنة) Aḥmad bin Ḥanbal dalam kitab *al-Zuhd*-nya, (شج) al-Baihaqī dalam kitab *Syarḥ al-Sunnah*-nya, (ضعيفة) *Amālī al-Syajarī*, (طب) al-Ṭabrānī dalam kitab *al-Silsilah al-Ḍa‘īfah*-nya, (عدي) Ibn ‘Adī dalam kitab *al-Kāmil fī al-Ḍu‘afā’*, (عر) al-‘Irāqī dalam kitab *al-Mugnī ‘an Ḥaml al-Asfār*-nya, (علل) Ibn Abī Ḥātim dalam kitab *‘Ilal al-Ḥadīṣ*-nya, (فتح) Ibn Ḥajar dalam kitab *Fatḥ al-Bārī*, (كثير) al-Qurṭubī dalam kitab *Tafsīr*-nya, (م/مسلم) Ibn Kašīr dalam kitab *Tafsīr*-nya, (م) Ibn ‘Asākir dalam kitab *Tahzīz Tārīkh Dimasyq*-nya, (مب) imam Muslim dalam kitab *Ṣaḥīḥ*-nya, (مسير) Ibn al-Mubārak dalam kitab *al-Zuhd*-nya, (مجمع) al-Haiṣamī dalam kitab *Majma‘ al-Zawāid*-nya, (مشكاة) Ibn al-Jauzī dalam kitab *Zād al-Masīr*-nya, (مشكل) al-Tibrīzī dalam kitab *Misykāt al-Maṣābiḥ*-nya, (منتقى) al-Ṭaḥawī dalam kitab *Musykil al-Āsār*-nya, (منثور) Ibn al-Jarūd dalam kitab *al-Muntaqī*-nya, (منثور) al-Suyūfī dalam kitab *al-Durr al-Mansūr*-nya, (ن) al-Nasā‘ī dalam kitab *Sunan*-nya dan (ه) Ibn Mājah dalam kitab *Sunan*-nya.

⁶⁵Abū Ḥājar Zaglūl, *Mawsū‘ah Aṭrāf al-Ḥadīṣ al-Nabawī al-Syarīf*, Juz III, h. 208

b) Kitab *al-Fath al-Kabir fi Damm al-Ziyadah*

((إِنَّ اللَّهَ تَعَالَى لَا يَنْظُرُ إِلَى صُورِكُمْ وَأَمْوَالِكُمْ وَلَكِنْ إِنَّمَا يَنْظُرُ إِلَى قُلُوبِكُمْ وَأَعْمَالِكُمْ)) (م هـ) عَنْ أَبِي هُرَيْرَةَ.⁶⁶

Penjelasan kode: (م) adalah kode untuk imam Muslim dalam kitab *Ṣaḥīḥ*-nya dan (هـ) adalah kode untuk Ibn Mājah dalam kitab *Sunan*-nya.

b. Pengumpulan hadis-hadis semakna, *i'tibār al-sanad* dan skema hadis

Setelah melakukan pencarian petunjuk untuk menelusuri letak hadis pada kitab-kitab sumber melalui 2 metode, peneliti menemukan beberapa petunjuk yang dapat mengarahkan keberbagai kitab sumber. Namun, peneliti memulai pengumpulan hadis dengan menelusuri kitab sembilan imam (*al-kutūb al-tis'ah*) terlebih dahulu berdasarkan petunjuk-petunjuk yang telah digunakan.

Petunjuk-petunjuk di atas menunjukkan bahwa hadis tersebut hanya terdapat pada kitab *Ṣaḥīḥ Muslim*, *Sunan Ibn Mājah* dan *Musnad Aḥmad bin Ḥanbal*. Hadis ini tidak ditemukan di dalam kitab *Ṣaḥīḥ al-Bukhārī*, *Sunan Abī Dāwud*, *Sunan al-Turmuḏī*, *Sunan al-Nasā'ī*, *Sunan al-Dārimī* dan *al-Muwatta' Malik*. Adapun hadis-hadis tersebut ialah;

1) Riwayat dalam kitab *Sunan Muslim*

أ. حَدَّثَنِي أَبُو الطَّاهِرِ أَحْمَدُ بْنُ عَمْرٍو بْنِ سَرِّحٍ، حَدَّثَنَا ابْنُ وَهْبٍ، عَنْ أُسَامَةَ وَهُوَ ابْنُ زَيْدٍ، أَنَّهُ سَمِعَ أَبَا سَعِيدٍ، مَوْلَى عَبْدِ اللَّهِ بْنِ عَامِرِ بْنِ كُرَيْزٍ يَقُولُ: سَمِعْتُ أَبَا هُرَيْرَةَ، يَقُولُ: قَالَ رَسُولُ اللَّهِ صَلَّى اللَّهُ عَلَيْهِ وَسَلَّمَ: فَذَكَرَ نَحْوَ حَدِيثِ دَاوُدَ، وَزَادَ، وَتَقَصَّ وَمِمَّا زَادَ فِيهِ «إِنَّ اللَّهَ لَا يَنْظُرُ إِلَى أَجْسَادِكُمْ، وَلَا إِلَى صُورِكُمْ، وَلَكِنْ يَنْظُرُ إِلَى قُلُوبِكُمْ» وَأَشَارَ بِأَصَابِعِهِ إِلَى صَدْرِهِ.

⁶⁶Jalāl al-Dīn al-Suyūfī, *Al-Fath al-Kabir fi Damm al-Ziyadah...*, Juz I, h. 326.

ب. حَدَّثَنَا عَمْرُو النَّافِدُ، حَدَّثَنَا كَثِيرُ بْنُ هِشَامٍ، حَدَّثَنَا جَعْفَرُ بْنُ بُرْقَانَ، عَنْ يَزِيدَ بْنِ الْأَصَمِّ، عَنْ أَبِي هُرَيْرَةَ، قَالَ: قَالَ رَسُولُ اللَّهِ صَلَّى اللَّهُ عَلَيْهِ وَسَلَّمَ: «إِنَّ اللَّهَ لَا يَنْظُرُ إِلَى صُورِكُمْ وَأَمْوَالِكُمْ، وَلَكِنْ يَنْظُرُ إِلَى قُلُوبِكُمْ وَأَعْمَالِكُمْ».⁶⁷

2) Riwayat dalam kitab *Sunan Ibn Mājah*

أَحْمَدُ بْنُ سَيَّانٍ قَالَ: حَدَّثَنَا كَثِيرُ بْنُ هِشَامٍ قَالَ: حَدَّثَنَا جَعْفَرُ بْنُ بُرْقَانَ قَالَ: حَدَّثَنَا يَزِيدُ بْنُ الْأَصَمِّ، عَنْ أَبِي هُرَيْرَةَ، رَفَعَهُ إِلَى النَّبِيِّ صَلَّى اللَّهُ عَلَيْهِ وَسَلَّمَ، قَالَ: «إِنَّ اللَّهَ لَا يَنْظُرُ إِلَى صُورِكُمْ، وَأَمْوَالِكُمْ، وَلَكِنْ إِنَّمَا يَنْظُرُ إِلَى أَعْمَالِكُمْ، وَقُلُوبِكُمْ».⁶⁸

3) Riwayat dalam kitab *Musnad Ahmad bin Hanbal*

أ. حَدَّثَنَا مُحَمَّدُ بْنُ بَكْرِ الْبُرْسَائِيُّ، حَدَّثَنَا جَعْفَرُ بْنُ يَغْيِي بْنِ بُرْقَانَ، قَالَ: سَمِعْتُ يَزِيدَ بْنَ الْأَصَمِّ، عَنْ أَبِي هُرَيْرَةَ، قَالَ: قَالَ رَسُولُ اللَّهِ صَلَّى اللَّهُ عَلَيْهِ وَسَلَّمَ: «إِنَّ اللَّهَ عَزَّ وَجَلَّ لَا يَنْظُرُ إِلَى صُورِكُمْ وَأَمْوَالِكُمْ، وَلَكِنْ يَنْظُرُ إِلَى قُلُوبِكُمْ وَأَعْمَالِكُمْ».⁶⁹

ب. حَدَّثَنَا كَثِيرٌ، حَدَّثَنَا جَعْفَرُ بْنُ يَزِيدَ بْنِ الْأَصَمِّ، عَنْ أَبِي هُرَيْرَةَ: أَنَّ النَّبِيَّ صَلَّى اللَّهُ عَلَيْهِ وَسَلَّمَ قَالَ: «إِنَّ اللَّهَ عَزَّ وَجَلَّ لَا يَنْظُرُ إِلَى قُلُوبِكُمْ وَأَعْمَالِكُمْ».⁷⁰

Berdasarkan pengumpulan hadis objek kajian yang telah ditemukan pada kitab sumber, peneliti hanya menemukan 5 jalur periwayatan, yaitu; 2 riwayat pada kitab *Ṣaḥīḥ Muslim*, 1 riwayat pada kitab *Sunan Ibn Mājah* dan 2 riwayat pada kitab *Musnad Aḥmad bin Hanbal*.

Riwayat-riwayat tersebut hanya dinukilkan dari satu orang sahabat saja, yaitu Abū Hurairah yang menunjukkan bahwa hadis tersebut tidak memiliki *syāhid*. Demikian pula dari kalangan tabi'in yang hanya Yazīd bin al-Aṣamm

⁶⁷ Muslim bin al-Ḥajjāj, *Al-Musnad al-Ṣaḥīḥ al-Mukhtaṣa...*, Juz IV, h. 1987.

⁶⁸ Ibn Mājah, *Sunan Ibn Mājah*, h. 689.

⁶⁹ Aḥmad bin Ḥanbal, *Al-Musnad*, Juz VII, h. 495.

⁷⁰ Aḥmad bin Ḥanbal, *Al-Musnad*, Juz IX, h. 617.

seorang yang menerimanya dari Abū Hurairah. Untuk lebih jelasnya, silahkan lihat skema hadis di bawah;

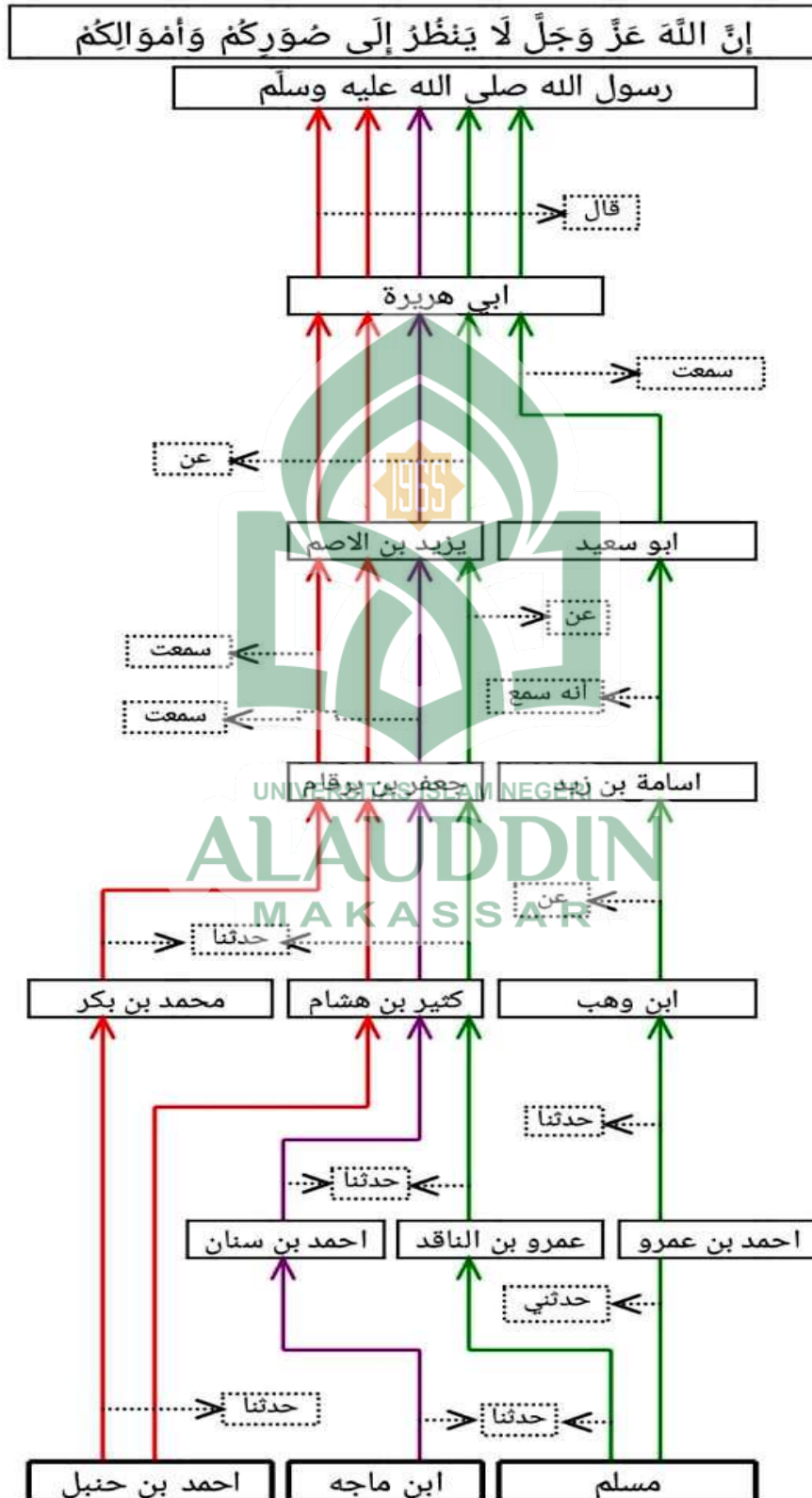

c. Penelitian kualitas hadis

1) Kualitas sanad hadis

Terkait hadis tentang Allah hanya melihat hati dan perbuatan, peneliti tidak melakukan kritik/penelitian terhadap sanadnya karena hadis tersebut terdapat di dalam kitab imam Muslim. Sehingga penelitian matan dapat dilakukan.

2) Kualitas matan hadis

Pemenggalan matan-matan hadis

a) Riwayat dalam kitab *Ṣaḥīḥ Muslim*

۱. (إِنَّ اللَّهَ لَا يَنْظُرُ إِلَىٰ أَجْسَادِكُمْ)، (وَلَا إِلَىٰ صُورِكُمْ)، (وَلَكِنَّ يَنْظُرُ إِلَىٰ قُلُوبِكُمْ) « (وَأَشَارَ بِأَصَابِعِهِ إِلَىٰ صَدْرِهِ).

۲. (إِنَّ اللَّهَ لَا يَنْظُرُ إِلَىٰ صُورِكُمْ)، (وَأَمْوَالِكُمْ)، (وَلَكِنَّ يَنْظُرُ إِلَىٰ قُلُوبِكُمْ)، (وَأَعْمَالِكُمْ).

b) Riwayat dalam kitab *Sunan Ibn Mājah*

«(إِنَّ اللَّهَ لَا يَنْظُرُ إِلَىٰ صُورِكُمْ)، (وَأَمْوَالِكُمْ)، (وَلَكِنَّ إِنَّمَا يَنْظُرُ إِلَىٰ أَعْمَالِكُمْ)، (وَقُلُوبِكُمْ).

c) Riwayat dalam kitab *Musnad Ahmad bin Hanbal*

۱. (إِنَّ اللَّهَ عَزَّ وَجَلَّ لَا يَنْظُرُ إِلَىٰ صُورِكُمْ)، (وَأَمْوَالِكُمْ)، (وَلَكِنَّ يَنْظُرُ إِلَىٰ قُلُوبِكُمْ)، (وَأَعْمَالِكُمْ).

۲. (إِنَّ اللَّهَ عَزَّ وَجَلَّ لَا يَنْظُرُ إِلَىٰ صُورِكُمْ)، (وَأَمْوَالِكُمْ)، (وَلَكِنَّ إِنَّمَا يَنْظُرُ إِلَىٰ قُلُوبِكُمْ)، (وَأَعْمَالِكُمْ).

Setelah melakukan pemenggalan matan-matan hadis, nampak adanya perbedaan pada kalimat pertama, yaitu;

No.	Kalimat pertama	Riwayat
1	إِنَّ اللَّهَ لَا يَنْظُرُ إِلَىٰ أَجْسَادِكُمْ	M1.

2	إِنَّ اللَّهَ لَا يَنْظُرُ إِلَى صُورِكُمْ	M2 dan Mj.
3	إِنَّ اللَّهَ عَزَّ وَجَلَّ لَا يَنْظُرُ إِلَى صُورِكُمْ	A1 dan 2.

Melihat adanya perbedaan kalimat pertama pada matan hadis tersebut, maka perlu dilakukan penentuan lafal asli yang kemungkinan berasal dari Rasulullah sebagai acuan dalam melakukan perbandingan antar matan-matan hadis. Peneliti mengira kuat bahwa lafal asli yang pernah disampaikan oleh Rasulullah di antara riwayat-riwayat tersebut ialah riwayat yang kalimat pertamanya menggunakan إِنَّ اللَّهَ عَزَّ وَجَلَّ لَا يَنْظُرُ إِلَى صُورِكُمْ yang terdapat di dalam kitab *Musnad Ahmad bin Hanbal* dari Muhammad bin Bakr dari Ja'far bin Barqam dengan alasan bahwa kalimat tersebut paling menggambarkan bahasa kenabian yang selalu memuji Allah. Selain itu, secara struktural perwayatan, matan hadis tersebut berasal dari Ahmad bin Hanbal selaku guru imam Muslim dan Ibn Mājah yang lebih ringkas penukilannya. Adapun lafal hadis tersebut ialah;

عَنْ أَبِي هُرَيْرَةَ: أَنَّ النَّبِيَّ صَلَّى اللَّهُ عَلَيْهِ وَسَلَّمَ قَالَ: «إِنَّ اللَّهَ عَزَّ وَجَلَّ لَا يَنْظُرُ إِلَى صُورِكُمْ وَأَمْوَالِكُمْ، وَلَكِنْ إِنَّمَا يَنْظُرُ إِلَى قُلُوبِكُمْ وَأَعْمَالِكُمْ»

Artinya;

Dari Abū Hurairah, ia berkata; Nabi saw. bersabda: "Sesungguhnya Allah 'Azza wa Jalla tidak melihat bentuk tubuh dan harta kalian, tetapi Dia melihat hati dan amalan kalian."

a) Penelitian matan dari aspek *'illah*

Setelah melakukan penentuan lafal asli dari 5 matan hadis, peneliti kemudian melakukan penelitian terhadap seluruh matan untuk mengetahui apakah matan-matan hadis tersebut terhindar dari *'illah* atau tidak, dengan menggunakan kaidah minor terhindar dari *'illah*, sebagai berikut:

1. Sisipan kata atau kalimat (<i>idrāj</i>)			
No.	Sisipan	Setelah lafal/kalimat	Riwayat

-	-	-	-
---	---	---	---

2. Penggabungan matan hadis yang bukan dari bagiannya (*idṭirāb*)

No.	Penggabungan	Setelah atau sebelum kalimat	Riwayat
-	-	-	-

3. Penambahan kata atau kalimat (*ziyāadah*)

No.	Penambahan lafal/kalimat	Setelah kalimat	Riwayat
1	وَأَشَارَ بِأَصَابِعِهِ إِلَى صَدْرِهِ	يَنْظُرُ إِلَى قُلُوبِكُمْ	M1.

4. Perubahan lafal/kalimat (*tagyīr*)

No.	Perubahan	lafal/kalimat asli	Riwayat
1	أجسادكم	أموالكم	M1..

5. Pengurangan lafal/kalimat (*nuqṣān*)

No.	Tidak terdapat lafal/kalimat	Setelah kalimat	Riwayat
1	عَزَّ وَجَلَّ	إِنَّ اللَّهَ	M1, 2 dan Mj.
2	إِنَّمَا	وَلَكِنْ	M1, 2 dan A1.
3	أَعْمَالِكُمْ	لَا يَنْظُرُ إِلَى قُلُوبِكُمْ	M1.

6. Pemutar-balikan lafal/kalimat (*inqilāb*)

No.	Mendahulukan	Mengakhirkan	lafal/kalimat asli	Riwayat
1	أجسادكم (أموالكم)	صوركُمْ	إِنَّ اللَّهَ عَزَّ وَجَلَّ لَا يَنْظُرُ إِلَى صُورِكُمْ	M1
2	أَعْمَالِكُمْ	قلوبكم	وَلَكِنْ إِنَّمَا يَنْظُرُ إِلَى قُلُوبِكُمْ	Mj.

Berdasarkan penelitian matan hadis tentang Allah hanya melihat hati dan perbuatan manusia di atas, maka peneliti menilai bahwa seluruh matan hadis terhindar dari *'illah*, sekalipun terjadi perbedaan lafal atau kalimat di antara matan-matan hadis terkait, seperti adanya *ziyādah*, *tagyīr*, *inqilāb* dan *nuqṣān*, tetapi tidak sampai merusak makna substansi hadis. Bahkan, hadis tersebut diriwayatkan secara makna (*riwayah bi al-ma'nā*). Dengan demikian, selanjutnya akan dilakukan penelitian apakah terjadi *syāz* pada matan-matan hadis tersebut atau tidak.

b) Penelitian matan dari aspek pertentangan (*syāz*)

Selanjutnya untuk membuktikan apakah hadis tentang Allah hanya melihat hati dan perbuatan manusia mengandung pertentangan atau tidak, maka diperlukan langkah-langkah, berikut:

1) Pertentangan dengan al-Qur'an

Matan-matan hadis terkait sama sekali tidak bertentangan dengan al-Qur'an. Bahkan hadis tersebut memiliki banyak ayat pendukung, di antaranya QS al-Fath / 48: 26, terkait kesombongan yang tertanam dalam hati orang kafir sebagai berikut:

إِذْ جَعَلَ الَّذِينَ كَفَرُوا فِي قُلُوبِهِمُ الْحَمِيَّةَ الْحَمِيَّةَ الْجَاهِلِيَّةَ فَأَنْزَلَ اللَّهُ سَكِينَتَهُ عَلَى رَسُولِهِ وَعَلَى الْمُؤْمِنِينَ وَأَلْزَمَهُمْ كَلِمَةَ التَّقْوَى وَكَانُوا أَحَقَّ بِهَا وَأَهْلَهَا وَكَانَ اللَّهُ بِكُلِّ شَيْءٍ عَلِيمًا

Terjemahnya;

Ketika orang-orang yang kafir menanamkan kesombongan dalam hati mereka (yaitu) kesombongan jahiliah, lalu Allah menurunkan ketenangan kepada Rasul-Nya dan kepada orang-orang mukmin; dan (Allah) mewajibkan kepada mereka tetap taat menjalankan kalimat takwa dan mereka lebih berhak dengan itu dan patut memilikinya. Dan Allah Maha Mengetahui segala sesuatu.⁷¹

⁷¹Kementerian Agama RI, *Al-Qur'an dan Terjemahnya*, h. 514.

Ayat tersebut pada dasarnya merupakan pengantar pada ayat yang menceritakan tentang janji Allah untuk mengabulkan mimpi Rasulullah untuk menaklukkan kota Makkah yang dikuasai oleh orang-orang kafir pada yat setelahnya. Secara khusus disebutkan bahwa orang kafir memelihara kesombongan dalam hatinya, sehingga menambah kemurkaan Allah kepada mereka. Dengan demikian, Allah hanya melihat hati dan perbuatan manusia yang terkandung pada hadis tersebut tidak bertentangan dengan al-Qur'an, bahkan menjadi penegas terhadap eksistensi al-Qur'an itu sendiri.

2) Tidak bertentangan dengan hadis yang lebih *ṣahīh*.

Hadis tersebut juga dikuatkan oleh hadis lain, yakni hadis tentang perkara halal dan haram telah jelas batasannya yang telah peneliti buktikan kesahihannya. Hadis tersebut berasal dari sahabat al-Nu'mān bin Basyīr, sebagai berikut;

النُّعْمَانُ بْنُ بَشِيرٍ، يَقُولُ عَلَى الْمُنْبَرِ، وَأَهْوَى بِأَصْبَعَيْهِ إِلَى أُذُنَيْهِ: سَمِعْتُ رَسُولَ اللَّهِ صَلَّى اللَّهُ عَلَيْهِ وَسَلَّمَ، يَقُولُ: «الْحَلَالُ بَيِّنٌ، وَالْحَرَامُ بَيِّنٌ، وَبَيْنَهُمَا مُشْتَبِهَاتٌ لَا يَعْلَمُهَا كَثِيرٌ مِنَ النَّاسِ، فَمَنْ اتَّقَى الشُّبُهَاتِ اسْتَبْرَأَ لِدِينِهِ وَعِزِّهِ، وَمَنْ وَقَعَ فِي الشُّبُهَاتِ وَقَعَ فِي الْحَرَامِ، كَالرَّاعِي يَرْعَى حَوْلَ الْجَمِيِّ، يُوشِكُ أَنْ يَرْتَعَ فِيهِ، أَلَا وَإِنَّ لِكُلِّ مَلِكٍ حِمِّي، أَلَا وَإِنَّ حِمِّيَ اللَّهِ مَحَارِمُهُ، أَلَا وَإِنَّ فِي الْجَسَدِ مُضْغَةً، إِذَا صَلَحَتْ صَلَحَ الْجَسَدُ كُلُّهُ، وَإِذَا فَسَدَتْ، فَسَدَ الْجَسَدُ كُلُّهُ، أَلَا وَهِيَ الْقَلْبُ».

Artinya;

Dari Zakariyā bin Abū Zā'idah dari al-Sya'bī, dia berkata; saya mendengar al-Nu'mān bin Basyīr berkata; di atas mimbar dan mengisyaratkan dengan jari-jarinya di kedua telinganya, "Saya mendengar Rasulullah saw. bersabda: "(Sesuatu) yang halal telah jelas dan yang haram juga telah jelas, dan di antara keduanya ada perkara *syubhat* (samar-samar) yang kebanyakan orang tidak mengetahuinya. Barangsiapa dapat menjaga diri dari perkara syubhat itu berarti ia telah menjaga agama dan kehormatannya, dan barangsiapa terjatuh ke dalam perkara syubhat berarti ia telah terjatuh dalam keharaman. Seperti penggembala yang menggembala hewan ternaknya di sekitar daerah terlarang, dikhawatirkan hewannya akan masuk ke wilayah yang terlarang itu.

Ketahuiilah, bahwa setiap raja memiliki larangan, dan larangan Allah adalah sesuatu yang di haramkannya. Ketahuiilah, di dalam tubuh terdapat segumpal darah, jika ia baik maka akan baiklah seluruh tubuh. Namun jika ia rusak maka akan rusak pulalah seluruh tubuh, ketahuiilah bahwa segumpal darah tersebut adalah hati."

Pada hadis tersebut juga menjelaskan bahwa baik buruknya keadaan fisik dan perbuatan seseorang tergantung pada hatinya. Sehingga hadis tersebut menguatkan bahwa untuk memperoleh keridhaan Allah bergantung pada baiknya hati.

3) Tidak bertentangan dengan fakta sejarah

Secara fakta sejarah, hadis tersebut belum dapat dibuktikan. Sebab, hal tersebut baru akan terbukti pada hari penghakiman di padang masyhar. Namun, jika menilik informasi-informasi dari al-Qur'an, sangat banyak menceritakan tentang keadaan hati manusia yang membuat Allah murka kepadanya, yang salah satu di antaranya sebagaimana pada QS. al-Fath/48: 26 yang telah peneliti jelaskan.

4) Tidak bertentangan dengan logika (akal sehat)

Hadis tentang Allah hanya melihat hati dan perbuatan manusia secara logika sangat sejalan. Sebab hati merupakan tempat di mana keimanan, ketawakwaan, perasaan dan sebagainya bersemayam. Oleh karena itu, baik buruknya perbuatan merupakan gambaran dari baik atau buruknya hati.

Setelah melakukan perbandingan matan-matan hadis, peneliti menilai bahwa hadis tentang Allah hanya melihat hati dan perbuatan manusia tidak memiliki *'illah*, sekalipun terdapat di dalamnya perbedaan antar matan-matan hadis, seperti adanya *tagyīr*, *ziyādah* dan *nuqṣan*. Akan tetapi hal-hal tersebut tidak merusak makna substansi hadis. Selain itu, hadis tersebut juga terhindar dari *syāz*, bahkan sejalan dengan al-Qur'an, hadis sahih, fakta sejarah (menurut

informasi al-Qur'an) dan akal sehat. Sehingga seluruh hadis tentang Allah hanya melihat hati dan perbuatan manusia dapat dinyatakan sahih, baik dari segi sanad maupun matannya, dan dapat dijadikan hujjah.

4. Hadis tentang hati dapat berubah kapan saja

a. Penelusuran hadis

1) Menelusuri hadis dengan metode salah satu lafal

Peneliti menelusuri hadis tersebut melalui 3 lafal yang terdapat pada sampel hadis, yaitu;

a) Melalui lafal ثَبَّتْ

ثَبَّتْ قَلْبِي عَلِي دِينِكَ: ت قدر ٧, جه مقدمة ١٣, حم ٢: ٤, ٨, ٣: ١١٢, ٢٥٨, ٤: ١٨٢, ٦: ٢٥١, ٢٩٤, ٣٠٢, ٣١٥.^{٧٢}

b) Melalui lafal مَصْرَفٌ

١. صرّف قلوبنا على طاعتك: م قدر ١٧.
٢. اللهم مَصْرَفِ القلوب صرّف, اصرف قلوبنا الي, علي طاعتك: م قدر ١٧, حم ٢: ١٦٨.
٣. يامصّرّف القلوب ثَبَّتْ قَلْبِي: حم ٢: ٤١٨.
٤. فكان يكثر ان يقول يا مَصْرَفِ القلوب: حم ٢: ١٧٣.^{٧٣}

c) Melalui lafal القلب

١. اللهم مَصْرَفِ القلوب اصرف قلوبنا الي طاعتك: حم ٢: ١٦٨.
٢. يامثبّت القلوب ثَبَّتْ قَلْبِي علي دِينِكَ: جه مقدمة ١٣.
٣. يامصّرّف القلوب: حم ٢: ١٧٣.

⁷²A. J. Wijnsic, *Al-Mu'jam al-Mufahras li Alfāz al-Ḥadīṣ al-Nabawī*, Juz I, h. 287.

⁷³A. J. Wijnsic, *Al-Mu'jam al-Mufahras li Alfāz al-Ḥadīṣ al-Nabawī*, Juz III, h. 303.

٤. باب مقلب القلوب: خ توحيد ١١.

٥. يامقلب, مصرف القلوب ثبت قلبي علي دينك, طاعتك, قلوبنا علي دينك: ت قدر
٧, دعوات ٨٩, ١٢٤,, جه دعاء ٢,, حم ٤: ١٨٢, ٤١٨, ٦: ٩١, ٢٥١**,, ٢٩٤,
٣٠٢, ٣١٥.^{٧٤}

Penjelasan kode: (م) adalah kode untuk imam Muslim dalam kitab *Ṣaḥīḥ*-nya, (ت) adalah kode untuk al-Turmuḏī dalam kitab *Sunan*-nya, (جه) adalah kode untuk Ibn Mājah dalam kitab *Sunan*-nya dan (حم) adalah kode untuk Aḥmad bin Ḥanbal dalam kitab *Musnad*-nya.

2) Penelusuran hadis dengan metode awal matan

Pada metode ini digunakan 2 kitab dalam melacak hadis, yaitu;

a) Kitab *Mawsū'ah al-Aṭrāf*

١. يا مصرف القلوب ثبت القلوب.... حم ٢: ١٧٣, ٤١٨,, مجمع ٧: ٢١٠,, كنز ٥٠٧٠,
١٨٠٥٤,, خفا ٢: ٥٤٥,, ميزان ٣٨٢٤.^{٧٥}

٢. يا مقلب القلوب ثبت قلبي علي دينك: ت ٢٩٤, ٣٥٢٢, ٣٥٨٧,, حم ٣: ١١٢,
٢٥٧, ٢٩٤, ٣١٥,, ك ٢: ٢٨٨, ٢٨٩,, طب ١: ٢٣٤, ٧:
٣٧٥,, ش: ١٠: ٣٦, ٣٧, ٢٩٩, ٢١٠, ٣٧,, كنز ١٦٨٢, ١٦٨٢,
١٦٨٧, ١٦٩٤, ٣٧٢٧, ١٨٠١٩,, عر ٣: ٤٤,, كر ١٠: ١٥,, فتح ١٣: ٣٧٧,,
اتحاف ٧: ٣٠٢,, مجمع ٧: ٢١٠, ١٧٦,, مطالب ٤٦٢, ٤٩٤٠,, سنة ١:
١٦٥, ١٦٦,, مسير ٣: ٣٤٠,, اذكار ٣٤٩,, عاصم ١: ١٠١, ١٠٣, ١٠٤,, ايمان
٥٥, ٥٦, ٥٧, ٥٨,, عدي ٦: ٢٢٥٢,, كثير ٢: ١٣, ٣: ٥٧٥,, قرطي ٤: ٢٠,,
طبري ٣: ١٢٥,, بداية ١٠: ٣٠٥.

⁷⁴A. J. Wijnsic, *Al-Mu'jam al-Mufāhras li Alfāz al-Ḥadīṣ al-Nabawī*, Juz V, h. 459.

⁷⁵Abū Ḥājar Zaḡlūl, *Mawsū'ah Aṭrāf*, Juz XI, h. 233.

٣. يا مقلب القلوب ثبت قلوبنا على دينك: ه ١٩٩, ح ٤: ١٨٢, حب ٢٤١٩, لا ٢: ٩١, عب ١٩٦٤٦, كر ١٠: ١٦, منشور ٢: ٨, ٩, كثير ٢: ١٣, ٣: ٥٧٥, طبري ٣: ١٣٥, قرطبي ٤: ٢٠, كنز ٣٧٢٦, حلية ٨: ١٢٢.^{٧٦}

Penjelasan kode; (اتحاف) al-Zubaidī dalam kitab *Itthāf al-Sādah al-Muttaqīn*-nya, (اذكار) al-Nawawī dalam kitab *al-Aẓkār*-nya, (بداية) Ibn Kaṣīr dalam kitab *al-Bidāyah wa al-Nihāyah*-nya, (ت) al-Turmuẓī dalam kitab *Sunan*-nya, (جوامع) al-Suyūṭī dalam kitab *Jam‘ al-Jawāmi‘*-nya, (حم) Aḥmad bin Ḥanbal dalam kitab *Musnad*-nya, (خفا) al-‘Ajlūnī dalam kitab *Kasyf al-Khafā‘*-nya, (ش) Abī Syaibah dalam kitab *Syarḥ al-Sunnah*-nya, (عدي) Ibn Muṣannaḥ dalam kitab *al-Mu‘jam al-Kabir*-nya, (طب) al-Ṭabrānī dalam kitab *al-Mu‘jam al-Kabir*-nya, (ع) al-‘Irāqī dalam kitab *al-Magannī ‘Adī* dalam kitab *al-Kāmil fī al-Du‘afā‘*, (قرطبي) Ibn Ḥajar dalam kitab *Faḥḥ al-Bārī*, (فتح) Ibn Ḥajar dalam kitab *Faḥḥ al-Bārī*, (ك) al-Ḥākim dalam kitab *al-Mustadrak*-nya, (كثير) Ibn Kaṣīr dalam kitab *Tahzīb al-Tārikh Dimasyq*-nya, (م) imam Muslim dalam kitab *Ṣaḥīḥ*-nya, (مجمع) al-Haiṣamī dalam kitab *Majma‘ al-Zawāid*-nya, (مشكل) al-Ṭahawī dalam kitab *Musykil al-Āsār*-nya, (منتقي) Ibn al-Jārud dalam kitab *al-Dur al-Mansūr*-nya, (ميزان) ‘Isā al-Ḥalbī dalam kitab *Mizān al-I‘tidāl*-nya, (ن) al-Nasāi dalam kitab *Sunan*-nya dan (ه) Ibn Mājah dalam kitab *Sunan*-nya.

b) Kitab *al-Faḥḥ al-Kabīr fī Damm al-Ziyādah*

١. ((كَانَ صَلَّى اللَّهُ عَلَيْهِ وَسَلَّمَ أَكْثَرَ دُعَائِهِ يَا مُقَلِّبَ الْقُلُوبِ تَبِّثْ قَلْبِي عَلَى دِينِكَ فَقِيلَ لَهُ فِي ذَلِكَ قَالَ إِنَّهُ لَيْسَ أَدْمِي إِلَّا وَقَلْبُهُ بَيْنَ إِصْبَعَيْنِ مِنْ أَصَابِعِ اللَّهِ فَمَنْ شَاءَ أَقَامَ، وَمَنْ شَاءَ أَرَاغَ)) (ت) عَنْ أُمِّ سَلَمَةَ.^{٧٧}

⁷⁶Abū Ḥajar Zaglūl, *Mawsū‘ah Aṭraf*, Juz XI, h. 251.

⁷⁷Jalāl al-Dīn al-Suyūṭī, *Al-Faḥḥ al-Kabīr*, Juz II, h. 345.

٢. ((ز) يَا مُقَلِّبَ الْقُلُوبِ ثَبِّثْ قَلْبِي عَلَى دِينِكَ)) (ت ك) عَنِ أَنَسٍ، (ت) عَنِ شَهَابِ الْجَرْمِيِّ، (ك) عَنِ جَابِرٍ.

٣. ((يَا مُقَلِّبَ الْقُلُوبِ ثَبِّثْ قُلُوبَنَا عَلَى دِينِكَ)) (هـ ك) عَنِ النَّوَاسِ بْنِ سَمْعَانَ.⁷⁸

Penjelasan kode: (ت) adalah kode untuk al-Turmuḏī dalam kitab *Sunan-nya*, (هـ) adalah kode untuk Ibn Mājah dalam kitab *Sunan-nya* dan (ك) adalah kode untuk al-Hākim dalam kitab *al-Mustadrak-nya*.

b. Pengumpulan hadis-hadis semakna, *i'tibār al-sanad* dan skema hadis

Setelah melakukan pencarian petunjuk untuk menelusuri letak hadis pada kitab-kitab sumber melalui 2 metode, peneliti menemukan begitu banyak petunjuk yang dapat mengarahkan keberbagai kitab sumber. Namun, peneliti memulai pengumpulan hadis dengan menelusuri kitab sembilan imam (*al-kutūb al-tis'ah*) terlebih dahulu berdasarkan petunjuk-petunjuk dari 2 metode yang telah digunakan.

Petunjuk-petunjuk di atas menunjukkan bahwa hadis tersebut hanya terdapat dalam kitab *Ṣaḥīḥ Muslim*, *Sunan al-Turmuḏī*, *Sunan al-Nasā'ī*, *Sunan Ibn Mājah* dan *Musnad Aḥmad bin Ḥanbal*. Hadis ini tidak ditemukan di dalam kitab *Ṣaḥīḥ al-Bukhārī*, *Sunan Abī Dāwud*, *Sunan al-Dārimī* dan *al-Muwatta' Malik*. Adapun hadis-hadis tersebut ialah;

1) Riwayat dalam kitab *Ṣaḥīḥ Muslim*

حَدَّثَنِي زُهَيْرُ بْنُ حَرْبٍ، وَابْنُ نُمَيْرٍ كِلَاهُمَا، عَنِ الْمُقْرِئِ - قَالَ زُهَيْرٌ: حَدَّثَنَا عَبْدُ اللَّهِ بْنُ يَزِيدَ الْمُقْرِئِ - قَالَ: حَدَّثَنَا حَيَوَةُ، أَخْبَرَنِي أَبُو هَانِيءٍ، أَنَّهُ سَمِعَ أَبَا عَبْدِ الرَّحْمَنِ الْجُبَلِيِّ، أَنَّهُ سَمِعَ عَبْدَ اللَّهِ بْنَ عَمْرٍو بْنِ الْعَاصِ، يَقُولُ: أَنَّهُ سَمِعَ رَسُولَ اللَّهِ صَلَّى اللَّهُ عَلَيْهِ وَسَلَّمَ، يَقُولُ: «إِنَّ قُلُوبَ بَنِي آدَمَ

⁷⁸Jalāl al-Dīn al-Suyūfī, *Al-Fath al-Kabīr*, Juz III, h. 382.

كُلُّهَا بَيْنَ إِصْبَعَيْنِ مِنْ أَصَابِعِ الرَّحْمَنِ، كَقَلْبٍ وَاحِدٍ، يُصْرَفُهُ حَيْثُ يَشَاءُ» ثُمَّ قَالَ رَسُولُ اللَّهِ صَلَّى اللَّهُ عَلَيْهِ وَسَلَّمَ: «اللَّهُمَّ مُصْرَفِ الْقُلُوبِ صَرِّفْ قُلُوبَنَا عَلَى طَاعَتِكَ».⁷⁹

2) Riwayat dalam kitab *Sunan al-Turmuḏī*

أ. حَدَّثَنَا هَنَّادُ قَالَ: حَدَّثَنَا أَبُو مُعَاوِيَةَ، عَنِ الْأَعْمَشِ، عَنِ أَبِي سُوَيْبَانَ، عَنْ أَنَسِ قَالَ: كَانَ رَسُولُ اللَّهِ صَلَّى اللَّهُ عَلَيْهِ وَسَلَّمَ يُكْثِرُ أَنْ يَقُولَ: «يَا مُقَلِّبَ الْقُلُوبِ ثَبِّتْ قَلْبِي عَلَى دِينِكَ»، فَقُلْتُ: يَا رَسُولَ اللَّهِ، آمَنَّا بِكَ وَبِمَا جِئْتَ بِهِ فَهَلْ تَخَافُ عَلَيْنَا؟ قَالَ: «نَعَمْ، إِنَّ الْقُلُوبَ بَيْنَ أَصْبَعَيْنِ مِنْ أَصَابِعِ اللَّهِ يُقَلِّبُهَا كَيْفَ يَشَاءُ».⁸⁰

ب. حَدَّثَنَا أَبُو مُوسَى الْأَنْصَارِيُّ قَالَ: حَدَّثَنَا مُعَاذُ بْنُ مُعَاذٍ، عَنْ أَبِي كَعْبٍ صَاحِبِ الْحَرِيرِ قَالَ: حَدَّثَنِي شَهْرُ بْنُ حَوْشَبٍ، قَالَ: قُلْتُ لَأُمِّ سَلَمَةَ: يَا أُمَّ الْمُؤْمِنِينَ مَا كَانَ أَكْثَرَ دُعَاءِ رَسُولِ اللَّهِ صَلَّى اللَّهُ عَلَيْهِ وَسَلَّمَ إِذَا كَانَ عِنْدَكَ؟ قَالَتْ: كَانَ أَكْثَرَ دُعَائِهِ: يَا مُقَلِّبَ الْقُلُوبِ ثَبِّتْ قَلْبِي عَلَى دِينِكَ " قَالَتْ: فَقُلْتُ: يَا رَسُولَ اللَّهِ مَا لِأَكْثَرَ دُعَائِكَ يَا مُقَلِّبَ الْقُلُوبِ ثَبِّتْ قَلْبِي عَلَى دِينِكَ؟ قَالَ: «يَا أُمَّ سَلَمَةَ إِنَّهُ لَيْسَ آدَمِيٌّ إِلَّا وَقَلْبُهُ بَيْنَ أَصْبَعَيْنِ مِنْ أَصَابِعِ اللَّهِ، فَمَنْ شَاءَ أَقَامَ، وَمَنْ شَاءَ أَرَاغَ». فَتَلَا مُعَاذٌ {رَبَّنَا لَا تُزِغْ قُلُوبَنَا بَعْدَ إِذْ هَدَيْتَنَا} [آل عمران: 8].⁸¹

3) Riwayat dalam kitab *Sunan al-Nasā'ī*

أ. أَخْبَرَنَا الْحَسَنُ بْنُ أَحْمَدَ، قَالَ: حَدَّثَنَا أَبُو الرَّبِيعِ، قَالَ: حَدَّثَنَا حَمَّادٌ، قَالَ: حَدَّثَنَا يُونُسُ، وَالْمَعْلَى بْنُ زِيَادٍ، وَهَشَامٌ، عَنِ الْحَسَنِ، عَنِ عَائِشَةَ، قَالَتْ: كُنْتُ أَسْمَعُ النَّبِيَّ صَلَّى اللَّهُ عَلَيْهِ وَسَلَّمَ يُكْثِرُ أَنْ يَدْعُوَ بِهِ يَا مُقَلِّبَ الْقُلُوبِ ثَبِّتْ قَلْبِي عَلَى دِينِكَ، قُلْتُ: يَا رَسُولَ اللَّهِ، دَعْوَةُ أَرَاكَ وَأُسْمِعُكَ تَكْثُرُ أَنْ تَدْعُوَ بِهَا يَا مُقَلِّبَ الْقُلُوبِ ثَبِّتْ قَلْبِي عَلَى دِينِكَ، قَالَ: «لَيْسَ مِنْ آدَمِيٍّ إِلَّا وَقَلْبُهُ بَيْنَ إِصْبَعَيْنِ مِنْ أَصَابِعِ اللَّهِ، إِنْ شَاءَ أَقَامَهُ، وَإِنْ شَاءَ أَرَاغَهُ».

ب. أَخْبَرَنَا مُحَمَّدُ بْنُ حَاتِمٍ، قَالَ: حَدَّثَنَا حِبَّانٌ، قَالَ: أَخْبَرَنَا عَبْدُ اللَّهِ، عَنْ عَبْدِ الرَّحْمَنِ بْنِ يَزِيدَ بْنِ جَابِرٍ، قَالَ: سَمِعْتُ بُسْرَ بْنَ عُبَيْدِ اللَّهِ، يَقُولُ: سَمِعْتُ أَبَا إِدْرِيسَ الْخَوْلَانِيَّ، يَقُولُ: سَمِعْتُ النَّوَّاسَ بْنَ سَمْعَانَ الْكِلَابِيَّ، قَالَ: سَمِعْتُ رَسُولَ اللَّهِ صَلَّى اللَّهُ عَلَيْهِ وَسَلَّمَ يَقُولُ: «مَا

⁷⁹Muslim bin al-Hajjāj, *Al-Musnad al-Ṣaḥīḥ al-Mukhtaṣar*....., Juz IV, h. 2045.

⁸⁰Al-Turmuḏī, *Al-Jāmi' al-Ṣaḥīḥ*, Juz IV, h. 448.

⁸¹Al-Turmuḏī, *Al-Jāmi' al-Ṣaḥīḥ*, Juz V, h. 538.

مِنْ قَلْبٍ إِلَّا بَيْنَ إِصْبَعَيْنِ مِنْ أَصَابِعِ الرَّحْمَنِ إِنْ شَاءَ أَقَامَهُ، وَإِنْ شَاءَ أَرَاغَهُ» وَكَانَ رَسُولُ اللَّهِ صَلَّى اللَّهُ عَلَيْهِ وَسَلَّمَ يَقُولُ: «اللَّهُمَّ مُقَلِّبَ الْقُلُوبِ ثَبِّتْ قُلُوبَنَا عَلَى دِينِكَ، وَالْمِيزَانَ بِيَدِ الرَّحْمَنِ يَرْفَعُ أَقْوَامًا وَيَخْفِضُ آخَرِينَ إِلَى يَوْمِ الْقِيَامَةِ».

ت. أَخْبَرَنَا مُحَمَّدُ بْنُ حَاتِمٍ، قَالَ: أَخْبَرَنَا سُؤَيْدٌ، قَالَ: أَخْبَرَنَا عَبْدُ اللَّهِ، عَنْ حَيَّوَةَ بْنِ شَرِيحٍ، قَالَ: أَخْبَرَنِي أَبُو هَانِيءٍ الْخَوْلَانِيُّ، أَنَّهُ سَمِعَ أَبَا عَبْدِ الرَّحْمَنِ الْحُبَلِيَّ، يَقُولُ: سَمِعْتُ عَبْدَ اللَّهِ بْنَ عَمْرٍو، يَقُولُ: سَمِعْتُ رَسُولَ اللَّهِ صَلَّى اللَّهُ عَلَيْهِ وَسَلَّمَ يَقُولُ: «إِنَّ قُلُوبَ بَنِي آدَمَ بَيْنَ إِصْبَعَيْنِ مِنْ أَصَابِعِ الرَّحْمَنِ كَقَلْبٍ وَاحِدٍ، يُصَرِّفُ كَيْفَ يَشَاءُ» ثُمَّ يَقُولُ رَسُولُ اللَّهِ صَلَّى اللَّهُ عَلَيْهِ وَسَلَّمَ: «اللَّهُمَّ مُصَرِّفَ الْقُلُوبِ، صَرِّفْ قُلُوبَنَا إِلَى طَاعَتِكَ».⁸²

ث. أَخْبَرَنَا مُحَمَّدُ بْنُ عَبْدِ اللَّهِ بْنِ يَزِيدَ الْمُفْرِيِّ، قَالَ: حَدَّثَنَا أَبِي قَالَ: حَدَّثَنَا حَيَّوَةُ، قَالَ: حَدَّثَنِي أَبُو هَانِيءٍ، أَنَّهُ سَمِعَ أَبَا عَبْدِ الرَّحْمَنِ الْحُبَلِيَّ، أَنَّهُ سَمِعَ عَبْدَ اللَّهِ بْنَ عَمْرٍو، يَقُولُ: إِنَّ قَلْبَ ابْنِ آدَمَ كُلُّهَا بَيْنَ إِصْبَعَيْنِ مِنْ أَصَابِعِ الرَّحْمَنِ، كَقَلْبٍ وَاحِدٍ يُصَرِّفُهُ كَيْفَ يَشَاءُ، ثُمَّ قَالَ رَسُولُ اللَّهِ صَلَّى اللَّهُ عَلَيْهِ وَسَلَّمَ: «اللَّهُمَّ مُصَرِّفَ الْقُلُوبِ اصْرِفْ قُلُوبَنَا إِلَى طَاعَتِكَ».⁸³

ج. أَخْبَرَنَا فُتَيْبَةُ بْنُ سَعِيدٍ قَالَ: حَدَّثَنَا حَاتِمٌ، عَنْ صَالِحِ بْنِ مُحَمَّدٍ بْنِ زَائِدَةَ، عَنْ أَبِي سَلَمَةَ بْنِ عَبْدِ الرَّحْمَنِ، عَنْ عَائِشَةَ قَالَتْ: مَا رَفَعَ رَسُولُ اللَّهِ صَلَّى اللَّهُ عَلَيْهِ وَسَلَّمَ رَأْسَهُ إِلَى السَّمَاءِ إِلَّا قَالَ: «يَا مُصَرِّفَ الْقُلُوبِ ثَبِّتْ قَلْبِي عَلَى طَاعَتِكَ».⁸⁴

4) Riwayat dalam kitab *Sunan Ibn Mājah*

حَدَّثَنَا هِشَامُ بْنُ عَمَّارٍ قَالَ: حَدَّثَنَا صَدَقَةُ بْنُ خَالِدٍ قَالَ: حَدَّثَنَا ابْنُ جَابِرٍ، قَالَ: سَمِعْتُ بُسْرَ بْنَ عَبِيدَةَ اللَّهِ، يَقُولُ: سَمِعْتُ أَبَا إِدْرِيسَ الْخَوْلَانِيَّ، يَقُولُ: حَدَّثَنِي النَّوَّاسُ بْنُ سَمْعَانَ الْكِلَابِيَّ، قَالَ: سَمِعْتُ رَسُولَ اللَّهِ صَلَّى اللَّهُ عَلَيْهِ وَسَلَّمَ يَقُولُ: «مَا مِنْ قَلْبٍ إِلَّا بَيْنَ إِصْبَعَيْنِ مِنْ أَصَابِعِ الرَّحْمَنِ، إِنْ شَاءَ أَقَامَهُ، وَإِنْ شَاءَ أَرَاغَهُ» وَكَانَ رَسُولُ اللَّهِ صَلَّى اللَّهُ عَلَيْهِ وَسَلَّمَ يَقُولُ: " يَا مُنْتَبِتَ الْقُلُوبِ، ثَبِّتْ قُلُوبَنَا عَلَى دِينِكَ. قَالَ: وَالْمِيزَانَ بِيَدِ الرَّحْمَنِ، يَرْفَعُ أَقْوَامًا وَيَخْفِضُ آخَرِينَ، إِلَى يَوْمِ الْقِيَامَةِ " ⁸⁵.

⁸² Al-Nasā'ī, *Al-Sunan al-Kubrā li al-Nasā'i*, Juz VII, h. 156.

⁸³ Al-Nasā'ī, *Al-Sunan al-Kubrā li al-Nasā'i*, Juz VII, h. 203.

⁸⁴ Al-Nasā'ī, *Al-Sunan al-Kubrā li al-Nasā'i*, Juz IX, h. 121.

⁸⁵ Ibn Mājah, *Sunan Ibn Mājah*, h. 52.

5) Riwayat dalam kitab *Musnad Ahmad bin Hanbal*

أ. حَدَّثَنَا أَبُو عَبْدِ الرَّحْمَنِ، حَدَّثَنَا حَيْوَةُ، أَخْبَرَنِي أَبُو هَانِيٍّ، أَنَّهُ سَمِعَ أَبَا عَبْدِ الرَّحْمَنِ الْحُبَلِيِّ، أَنَّهُ سَمِعَ عَبْدَ اللَّهِ بْنَ عَمْرٍو، أَنَّهُ سَمِعَ رَسُولَ اللَّهِ صَلَّى اللَّهُ عَلَيْهِ وَسَلَّمَ يَقُولُ: «إِنَّ قُلُوبَ بَنِي آدَمَ كُلَّهَا بَيْنَ إِصْبَعَيْنِ مِنْ أَصَابِعِ الرَّحْمَنِ عَزَّ وَجَلَّ كَقَلْبٍ وَاحِدٍ، يُصْرَفُ كَيْفَ يَشَاءُ» ثُمَّ قَالَ رَسُولُ اللَّهِ صَلَّى اللَّهُ عَلَيْهِ وَسَلَّمَ: «اللَّهُمَّ مُصْرَفِ الْقُلُوبِ، اصْرِفْ قُلُوبَنَا إِلَى طَاعَتِكَ».⁸⁶

ب. حَدَّثَنَا يَحْيَى بْنُ غَيْلَانَ، حَدَّثَنَا رِشْدِينُ، حَدَّثَنِي أَبُو هَانِيٍّ الْخَوْلَانِيُّ، عَنْ أَبِي عَبْدِ الرَّحْمَنِ الْحُبَلِيِّ، عَنْ عَبْدِ اللَّهِ بْنِ عَمْرٍو بْنِ الْعَاصِي، أَنَّ رَسُولَ اللَّهِ صَلَّى اللَّهُ عَلَيْهِ وَسَلَّمَ قَالَ: «قَلْبُ ابْنِ آدَمَ بَيْنَ إِصْبَعَيْنِ مِنْ أَصَابِعِ الْجَبَّارِ عَزَّ وَجَلَّ، إِذَا شَاءَ أَنْ يَقْلِبَهُ قَلْبُهُ»، فَكَانَ يَكْثُرُ أَنْ يَقُولَ: «يَا مُصْرَفِ الْقُلُوبِ».⁸⁷

ت. حَدَّثَنَا قُتَيْبَةُ، حَدَّثَنَا حَاتِمُ بْنُ إِسْمَاعِيلَ، عَنْ صَالِحِ بْنِ مُحَمَّدٍ بْنِ زَائِدَةَ، عَنْ أَبِي سَلَمَةَ بْنِ عَبْدِ الرَّحْمَنِ، عَنْ عَائِشَةَ، أَنَّهَا قَالَتْ: مَا رَفَعَ رَسُولُ اللَّهِ صَلَّى اللَّهُ عَلَيْهِ وَسَلَّمَ رَأْسَهُ إِلَى السَّمَاءِ إِلَّا قَالَ: «يَا مُصْرَفِ الْقُلُوبِ، ثَبِّتْ قَلْبِي عَلَى طَاعَتِكَ».⁸⁸

ث. حَدَّثَنَا أَبُو مُعَاوِيَةَ، حَدَّثَنَا الْأَعْمَشُ، عَنْ أَبِي سُفْيَانَ، عَنْ أَنَسِ قَالَ: كَانَ النَّبِيُّ صَلَّى اللَّهُ عَلَيْهِ وَسَلَّمَ يَكْثُرُ أَنْ يَقُولَ: «يَا مُقَلِّبِ الْقُلُوبِ، ثَبِّتْ قَلْبِي عَلَى دِينِكَ». قَالَ: فَقُلْنَا يَا رَسُولَ اللَّهِ، آمَنَّا بِكَ وَبِمَا جِئْتَ بِهِ، فَهَلْ نَخَافُ عَلَيْكَ؟ قَالَ: فَقَالَ: «نَعَمْ، إِنَّ الْقُلُوبَ بَيْنَ إِصْبَعَيْنِ مِنْ أَصَابِعِ اللَّهِ عَزَّ وَجَلَّ يَقْلِبُهَا».⁸⁹

ج. حَدَّثَنَا عَفَّانُ، حَدَّثَنَا عَبْدُ الْوَاحِدِ، حَدَّثَنَا سُلَيْمَانُ بْنُ مِهْرَانَ، عَنْ أَبِي سُفْيَانَ، عَنْ أَنَسِ بْنِ مَالِكٍ، قَالَ: كَانَ رَسُولُ اللَّهِ صَلَّى اللَّهُ عَلَيْهِ وَسَلَّمَ يَكْثُرُ أَنْ يَقُولَ: «يَا مُقَلِّبِ الْقُلُوبِ، ثَبِّتْ قَلْبِي عَلَى دِينِكَ» فَقَالَ لَهُ أَصْحَابُهُ وَأَهْلُهُ: يَا رَسُولَ اللَّهِ، أَلَا نَخَافُ عَلَيْكَ وَقَدْ آمَنَّا بِكَ، وَبِمَا جِئْتَ بِهِ؟ قَالَ: «إِنَّ الْقُلُوبَ بِيَدِ اللَّهِ يَقْلِبُهَا».⁹⁰

⁸⁶ Ahmad bin Hanbal, *Al-Musnad*, Juz VI, h. 141.

⁸⁷ Ahmad bin Hanbal, *Al-Musnad*, Juz VI, h. 178.

⁸⁸ Ahmad bin Hanbal, *Al-Musnad*, Juz IX, h. 204.

⁸⁹ Ahmad bin Hanbal, *Al-Musnad*, Juz X, h. 360.

⁹⁰ Ahmad bin Hanbal, *Al-Musnad*, Juz XI, h. 258.

ح. حَدَّثَنَا الْوَلِيدُ بْنُ مُسْلِمٍ، قَالَ: سَمِعْتُ يَغْنِيَّ بْنَ جَابِرٍ، يَقُولُ: حَدَّثَنِي بُسْرُ بْنُ عُبَيْدِ اللَّهِ الْحَضْرَمِيُّ، أَنَّهُ سَمِعَ أَبَا إِدْرِيسَ الْخَوْلَانِيَّ، يَقُولُ: سَمِعْتُ النَّوَّاسَ بْنَ سَمْعَانَ الْكَلَابِيَّ يَقُولُ: سَمِعْتُ رَسُولَ اللَّهِ صَلَّى اللَّهُ عَلَيْهِ وَسَلَّمَ يَقُولُ: «مَا مِنْ قَلْبٍ إِلَّا وَهُوَ بَيْنَ أُصْبُعَيْنِ مِنْ أَصَابِعِ رَبِّ الْعَالَمِينَ، إِنْ شَاءَ أَنْ يُقِيمَهُ أَقَامَهُ، وَإِنْ شَاءَ أَنْ يُزَيِّغَهُ أَرَاغَهُ» وَكَانَ يَقُولُ: «يَا مُقَلَّبَ الْقُلُوبِ تَبَّتْ قُلُوبُنَا عَلَى دِينِكَ، وَالْمِيرَانُ بِيَدِ الرَّحْمَنِ يُخْفِضُهُ وَيَرْفَعُهُ».⁹¹

خ. حَدَّثَنَا يُونُسُ، قَالَ: حَدَّثَنَا حَمَّادُ يَغْنِيَّ بْنَ زَيْدٍ، عَنِ الْمُعَلَّى بْنِ زِيَادٍ، وَهَشَامٍ، وَيُونُسَ، عَنِ الْحَسَنِ، أَنَّ عَائِشَةَ قَالَتْ: دَعَوْتُ كَانَ رَسُولُ اللَّهِ صَلَّى اللَّهُ عَلَيْهِ وَسَلَّمَ، يُكْثِرُ أَنْ يَدْعُوَ بِهَا: «يَا مُقَلَّبَ الْقُلُوبِ تَبَّتْ قَلْبِي عَلَى دِينِكَ»، قَالَتْ: فَقُلْتُ: يَا رَسُولَ اللَّهِ، إِنَّكَ تَكْثِرُ تَدْعُو بِهَذَا الدُّعَاءِ، فَقَالَ: «إِنَّ قَلْبَ الْإِنْسَانِ بَيْنَ أُصْبُعَيْنِ مِنْ أَصَابِعِ اللَّهِ عَزَّ وَجَلَّ، فَإِذَا شَاءَ أَرَاغَهُ، وَإِذَا شَاءَ أَقَامَهُ».⁹²

د. حَدَّثَنَا عَبْدُ الصَّمَدِ، وَعَقَّانُ، قَالَا: حَدَّثَنَا حَمَّادُ بْنُ سَلَمَةَ، قَالَ: حَدَّثَنَا عَلِيُّ بْنُ زَيْدٍ، عَنِ أُمِّ مُحَمَّدٍ، عَنِ عَائِشَةَ، أَنَّ رَسُولَ اللَّهِ صَلَّى اللَّهُ عَلَيْهِ وَسَلَّمَ كَانَ يُكْثِرُ أَنْ يَقُولَ: «يَا مُقَلَّبَ الْقُلُوبِ تَبَّتْ قَلْبِي عَلَى دِينِكَ وَطَاعَتِكَ» فَقِيلَ لَهُ: يَا رَسُولَ اللَّهِ - قَالَ عَقَّانُ: فَقَالَتْ لَهُ عَائِشَةُ: - إِنَّكَ تَكْثِرُ أَنْ تَقُولَ: «يَا مُقَلَّبَ الْقُلُوبِ تَبَّتْ قَلْبِي عَلَى دِينِكَ وَطَاعَتِكَ». قَالَ: «وَمَا يُؤْمِي، وَإِنَّمَا قُلُوبُ الْعِبَادِ بَيْنَ أُصْبُعِي الرَّحْمَنِ، إِنَّهُ إِذَا أَرَادَ أَنْ يُقَلِّبَ قَلْبَ عَبْدٍ قَلْبَهُ» قَالَ عَقَّانُ: «بَيْنَ أُصْبُعَيْنِ مِنْ أَصَابِعِ اللَّهِ عَزَّ وَجَلَّ».⁹³

ذ. حَدَّثَنَا وَكَيْعٌ، عَنِ عَبْدِ الْحَمِيدِ بْنِ هَرَامٍ، عَنْ شَهْرِ بْنِ حَوْشَبٍ، عَنِ أُمِّ سَلَمَةَ، أَنَّ النَّبِيَّ صَلَّى اللَّهُ عَلَيْهِ وَسَلَّمَ كَانَ يَقُولُ: «يَا مُقَلَّبَ الْقُلُوبِ تَبَّتْ قَلْبِي عَلَى دِينِكَ».⁹⁴

ر. حَدَّثَنَا هَاشِمٌ، حَدَّثَنَا عَبْدُ الْحَمِيدِ، قَالَ: حَدَّثَنِي شَهْرٌ، قَالَ: سَمِعْتُ أُمَّ سَلَمَةَ، تُحَدِّثُ أَنَّ رَسُولَ اللَّهِ صَلَّى اللَّهُ عَلَيْهِ وَسَلَّمَ كَانَ يُكْثِرُ فِي دُعَائِهِ أَنْ يَقُولَ: «اللَّهُمَّ مُقَلَّبَ الْقُلُوبِ، تَبَّتْ قَلْبِي عَلَى دِينِكَ». قَالَتْ: قُلْتُ: يَا رَسُولَ اللَّهِ، أَوْ إِنَّ الْقُلُوبَ لَتَتَقَلَّبُ؟ قَالَ: «نَعَمْ، مَا مِنْ خَلْقٍ اللَّهُ مِنْ بَنِي آدَمَ مِنْ بَشَرٍ إِلَّا أَنْ قَلْبَهُ بَيْنَ أُصْبُعَيْنِ مِنْ أَصَابِعِ اللَّهِ، فَإِنْ شَاءَ اللَّهُ عَزَّ

⁹¹ Aḥmad bin Ḥanbal, *Al-Musnad*, Juz XII, h. 444.

⁹² Aḥmad bin Ḥanbal, *Al-Musnad*, Juz XVII, h. 380.

⁹³ Aḥmad bin Ḥanbal, *Al-Musnad*, Juz XVIII, h. 143.

⁹⁴ Aḥmad bin Ḥanbal, *Al-Musnad*, Juz XVIII, h. 247.

وَجَلَّ أَقَامَهُ، وَإِنْ شَاءَ أَرَاغَهُ، فَسَأَلَ اللَّهَ رَبَّنَا أَنْ لَا يُرِيغَ قُلُوبَنَا بَعْدَ إِذْ هَدَانَا، وَنَسْأَلُهُ أَنْ يَهَبَ لَنَا مِنْ لَدُنْهُ رَحْمَةً، إِنَّهُ هُوَ الْوَهَّابُ».⁹⁵

ز. حَدَّثَنَا مُعَاذُ بْنُ مُعَاذٍ، قَالَ: حَدَّثَنَا أَبُو كَعْبٍ، صَاحِبُ الْحَرِيرِ، قَالَ: حَدَّثَنِي شَهْرُ بْنُ حَوْشَبٍ، قَالَ: قُلْتُ لِأُمِّ سَلَمَةَ: يَا أُمَّ الْمُؤْمِنِينَ، مَا كَانَ أَكْثَرَ دُعَاءِ رَسُولِ اللَّهِ صَلَّى اللَّهُ عَلَيْهِ وَسَلَّمَ إِذَا كَانَ عِنْدَكَ؟ قَالَتْ كَانَ أَكْثَرَ دُعَائِهِ: «يَا مُقَلِّبَ الْقُلُوبِ، تَبِّثْ قَلْبِي عَلَى دِينِكَ» قَالَتْ: فَقُلْتُ لَهُ: يَا رَسُولَ اللَّهِ، مَا أَكْثَرَ دُعَاءِكَ: يَا مُقَلِّبَ الْقُلُوبِ، تَبِّثْ قَلْبِي عَلَى دِينِكَ؟ قَالَ: «يَا أُمَّ سَلَمَةَ، إِنَّهُ لَيْسَ مِنْ آدَمِيٍّ، إِلَّا وَقَلْبُهُ بَيْنَ أَصْبَعَيْنِ مِنْ أَصَابِعِ اللَّهِ عَزَّ وَجَلَّ مَا شَاءَ أَقَامَ، وَمَا شَاءَ أَرَاغَ».⁹⁶

Berdasarkan pengumpulan hadis objek kajian yang telah ditemukan pada kitab sumber, peneliti menemukan sebanyak 20 jalur periwayatan, yaitu; 1 riwayat pada kitab *Ṣaḥīḥ Muslim*, 2 riwayat pada kitab *Sunan al-Turmuḏī*, 5 riwayat pada kitab *Sunan al-Nasā'ī*, 1 riwayat pada kitab *Sunan Ibn Mājah* dan 11 riwayat pada kitab *Musnad Aḥmad bin Ḥanbal*.

Riwayat-riwayat tersebut dinukilkan dari enam orang sahabat, yaitu 'Abdullah bin 'Amr al-'Āṣ, Anas bin Mālik, al-Nawwās bin Sam'ānī, Ummu Salamah, 'Ā'isyah dan al-Jarmī sekaligus menunjukkan bahwa hadis tersebut memiliki *syāhid*. Adapun dari kalangan *ṭabī'in* terdapat 9 orang yang menerima hadis tersebut, yakni; al-Ḥasan, Abū Salamah bin 'Abd al-Raḥman, Ummi Muḥammad, Syahr bin Ḥausyab, Kulaib, Abū 'Ad al-Taḥman al-Ḥubulī, Yazīd al-Raqāsyī, Abī Sufyān dan Abū Idrīs al-Ḥaulānī yang merupakan *mutābi'* dari hadis tersebut. Untuk lebih jelasnya, silahkan lihat skema berikut;

⁹⁵ Aḥmad bin Ḥanbal, *Al-Musnad*, Juz XVIII, h. 267.

⁹⁶ Aḥmad bin Ḥanbal, *Al-Musnad*, Juz XVIII, h. 295.

إِنَّ قُلُوبَ بَنِي آدَمَ كُلَّهَا بَيْنَ إِصْبَعَيْنِ مِنْ أَصَابِعِ الرَّحْمَنِ، كَقَلْبٍ وَاحِدٍ، يُصْرِفُهُ حَيْثُ يَشَاءُ

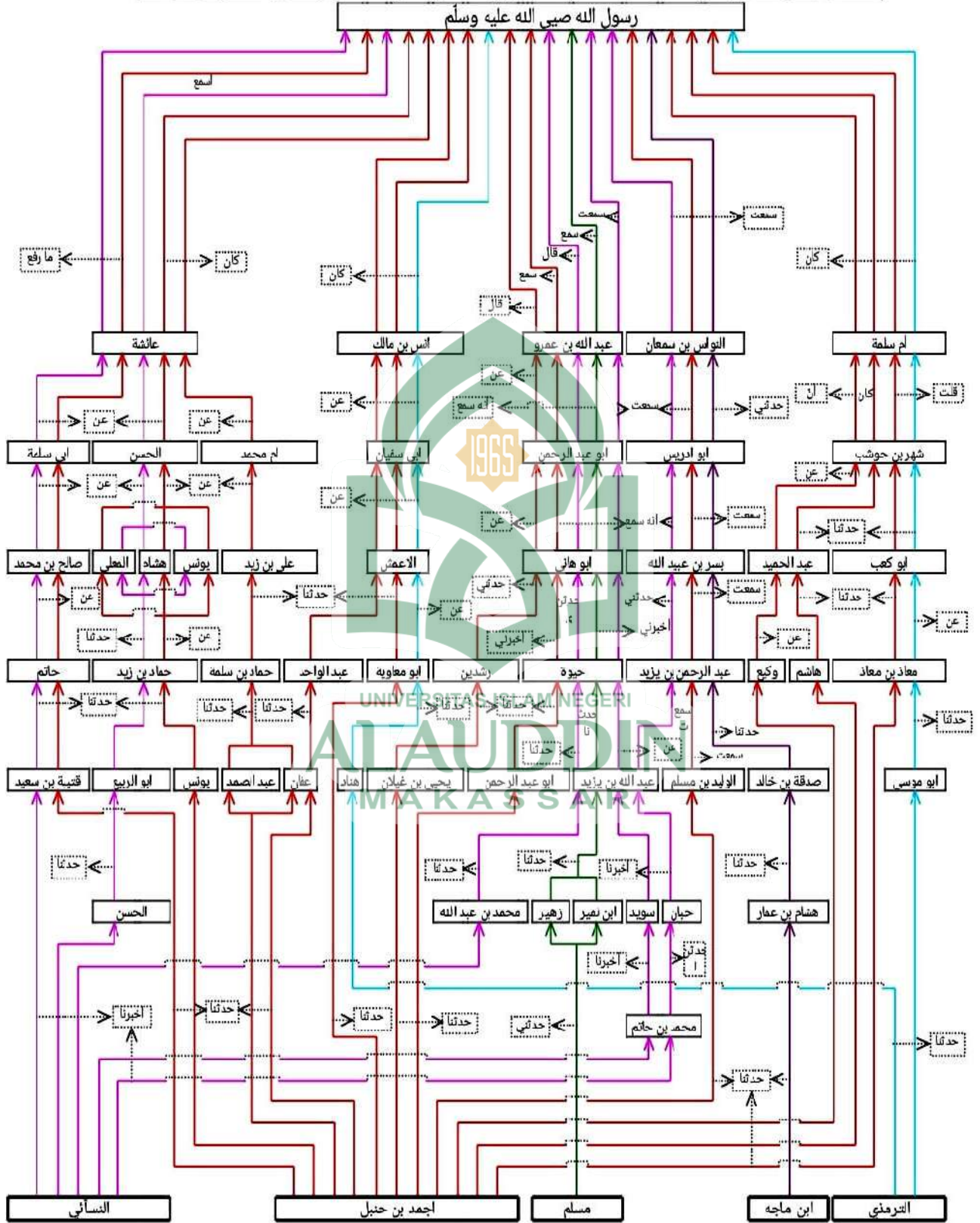

c. Penelitian kualitas hadis

1) Kualitas sanad hadis

Terkait hadis tentang hati dapat berubah kapan saja, peneliti tidak melakukan kritik / penelitian terhadap sanadnya karena hadis tersebut terdapat di dalam kitab imam Muslim. Sehingga penelitian matan dapat dilakukan.

2) Kualitas matan hadis

a) Penelitian matan dari aspek kecacatan (*'illah*)

Hadis-hadis tentang hati dapat berubah kapan saja pada dasarnya diriwayatkan oleh 5 orang sahabat, yaitu Ummu Salamah, Ummu al-Mu'minin 'Ā'isyah (keduanya merupakan isteri Rasulullah), Anas bin Mālik, 'Abdullah bin 'Amrū bin al-'Āṣ dan al-Nawwās bin Sam'ām. Mereka meriwayatkan hadis-hadis tersebut dengan versi mereka masing-masing, berdasarkan pengalaman ketika bersama Rasulullah. Oleh karena itu, khusus pada hadis ini, peneliti tidak akan melakukan pemenggalan terhadap matan-matan hadis tersebut, tetapi lebih kepada menyatukan riwayat-riwayat berdasarkan sumbernya yang berasal dari sahabat. Kemudian peneliti akan melihat substansi dari masing-masing hadis tersebut secara umum yang *ber'illah* atau tidak, berikut riwayat-riwayat tersebut;

1) Matan-matan hadis riwayat Ummu Salamah

أ. قُلْتُ لِأُمِّ سَلَمَةَ: يَا أُمَّ الْمُؤْمِنِينَ مَا كَانَ أَكْثَرَ دُعَاءِ رَسُولِ اللَّهِ صَلَّى اللَّهُ عَلَيْهِ وَسَلَّمَ إِذَا كَانَ عِنْدَكَ؟ قَالَتْ: كَانَ أَكْثَرَ دُعَائِهِ: يَا مُقَلِّبَ الْقُلُوبِ ثَبِّتْ قَلْبِي عَلَى دِينِكَ " قَالَتْ: فَقُلْتُ: يَا رَسُولَ اللَّهِ مَا لِأَكْثَرِ دُعَائِكَ يَا مُقَلِّبَ الْقُلُوبِ ثَبِّتْ قَلْبِي عَلَى دِينِكَ؟ قَالَ: «يَا أُمَّ سَلَمَةَ إِنَّهُ لَيْسَ آدَمِيٌّ إِلَّا وَقَلْبُهُ بَيْنَ أَصْبَعَيْنِ مِنْ أَصْبَاعِ اللَّهِ، فَمَنْ شَاءَ أَقَامَ، وَمَنْ شَاءَ أَرَاغَ». فَتَلَا مُعَاذُ {رَبَّنَا لَا تُرِغْ قُلُوبَنَا بَعْدَ إِذْ هَدَيْتَنَا} [آل عمران: ٨].

ب. عَنْ أُمِّ سَلَمَةَ، أَنَّ النَّبِيَّ صَلَّى اللَّهُ عَلَيْهِ وَسَلَّمَ كَانَ يَقُولُ: «يَا مُقَلِّبَ الْقُلُوبِ ثَبِّتْ قَلْبِي عَلَى دِينِكَ».

ت. سَمِعْتُ أُمَّ سَلَمَةَ، تُحَدِّثُ أَنَّ رَسُولَ اللَّهِ صَلَّى اللَّهُ عَلَيْهِ وَسَلَّمَ كَانَ يُكْثِرُ فِي دُعَائِهِ أَنْ يَقُولَ: «اللَّهُمَّ مُقَلِّبَ الْقُلُوبِ، ثَبِّتْ قَلْبِي عَلَى دِينِكَ». قَالَتْ: قُلْتُ: يَا رَسُولَ اللَّهِ، أَوْ إِنَّ الْقُلُوبَ لَتَسْتَقَلِّبُ؟ قَالَ: «نَعَمْ، مَا مِنْ خَلْقٍ اللَّهُ مِنْ بَنِي آدَمَ مِنْ بَشَرٍ إِلَّا أَنْ قَلْبُهُ بَيْنَ أُصْبَعَيْنِ مِنْ أَصَابِعِ اللَّهِ، فَإِنْ شَاءَ اللَّهُ عَزَّ وَجَلَّ أَقَامَهُ، وَإِنْ شَاءَ أَرَاعَهُ، فَتَسْأَلُ اللَّهُ رَبَّنَا أَنْ لَا يُرْبِعَ قُلُوبَنَا بَعْدَ إِذْ هَدَانَا، وَتَسْأَلُهُ أَنْ يَهَبَ لَنَا مِنْ لَدُنْهُ رَحْمَةً، إِنَّهُ هُوَ الْوَهَّابُ».

ث. قُلْتُ لِأُمِّ سَلَمَةَ: يَا أُمَّ الْمُؤْمِنِينَ، مَا كَانَ أَكْثَرَ دُعَاءِ رَسُولِ اللَّهِ صَلَّى اللَّهُ عَلَيْهِ وَسَلَّمَ إِذَا كَانَ عِنْدَكَ؟ قَالَتْ كَانَ أَكْثَرَ دُعَائِهِ: «يَا مُقَلِّبَ الْقُلُوبِ، ثَبِّتْ قَلْبِي عَلَى دِينِكَ» قَالَتْ: فَقُلْتُ لَهُ: يَا رَسُولَ اللَّهِ، مَا أَكْثَرَ دُعَائِكَ: يَا مُقَلِّبَ الْقُلُوبِ، ثَبِّتْ قَلْبِي عَلَى دِينِكَ؟ قَالَ: «يَا أُمَّ سَلَمَةَ، إِنَّهُ لَيْسَ مِنْ آدَمِيٍّ، إِلَّا وَقَلْبُهُ بَيْنَ أُصْبَعَيْنِ مِنْ أَصَابِعِ اللَّهِ عَزَّ وَجَلَّ مَا شَاءَ أَقَامَ، وَمَا شَاءَ أَرَاعَ».

2) Matan-matan hadis riwayat Ummu al-Mu'minin 'A'isyah

أ. عَنْ عَائِشَةَ، قَالَتْ: كُنْتُ أَسْمَعُ النَّبِيَّ صَلَّى اللَّهُ عَلَيْهِ وَسَلَّمَ يُكْثِرُ أَنْ يَدْعُوَ بِهِ يَا مُقَلِّبَ الْقُلُوبِ ثَبِّتْ قَلْبِي عَلَى دِينِكَ، قُلْتُ: يَا رَسُولَ اللَّهِ، دَعْوَةُ آرَاكَ وَأَسْمَعُكَ تَكْثُرُ أَنْ تَدْعُوَ بِهَا يَا مُقَلِّبَ الْقُلُوبِ ثَبِّتْ قَلْبِي عَلَى دِينِكَ، قَالَ: «لَيْسَ مِنْ آدَمِيٍّ إِلَّا وَقَلْبُهُ بَيْنَ أُصْبَعَيْنِ مِنْ أَصَابِعِ اللَّهِ، إِنْ شَاءَ أَقَامَهُ، وَإِنْ شَاءَ أَرَاعَهُ».

ب. عَنْ عَائِشَةَ قَالَتْ: مَا رَفَعَ رَسُولُ اللَّهِ صَلَّى اللَّهُ عَلَيْهِ وَسَلَّمَ رَأْسَهُ إِلَى السَّمَاءِ إِلَّا قَالَ: «يَا مُصَرِّفَ الْقُلُوبِ ثَبِّتْ قَلْبِي عَلَى طَاعَتِكَ».

ت. عَنْ عَائِشَةَ، أَنَّهُمَا قَالَتْ: مَا رَفَعَ رَسُولُ اللَّهِ صَلَّى اللَّهُ عَلَيْهِ وَسَلَّمَ رَأْسَهُ إِلَى السَّمَاءِ إِلَّا قَالَ: «يَا مُصَرِّفَ الْقُلُوبِ، ثَبِّتْ قَلْبِي عَلَى طَاعَتِكَ».

ث. أَنَّ عَائِشَةَ قَالَتْ: دَعَوَاتُ كَانَ رَسُولُ اللَّهِ صَلَّى اللَّهُ عَلَيْهِ وَسَلَّمَ، يُكْثِرُ أَنْ يَدْعُوَ بِهَا: «يَا مُقَلِّبَ الْقُلُوبِ ثَبِّتْ قَلْبِي عَلَى دِينِكَ»، قَالَتْ: قُلْتُ: يَا رَسُولَ اللَّهِ، إِنَّكَ تُكْثِرُ تَدْعُوَ بِهَذَا الدُّعَاءِ، فَقَالَ: «إِنَّ قَلْبَ الْآدَمِيِّ بَيْنَ أُصْبَعَيْنِ مِنْ أَصَابِعِ اللَّهِ عَزَّ وَجَلَّ، فَإِذَا شَاءَ أَرَاعَهُ، وَإِذَا شَاءَ أَقَامَهُ».

ج. عَنْ عَائِشَةَ، أَنَّ رَسُولَ اللَّهِ صَلَّى اللَّهُ عَلَيْهِ وَسَلَّمَ كَانَ يَكْتَرُ أَنْ يَقُولَ: «يَا مُقَلِّبِ الْقُلُوبِ ثَبِّتْ قَلْبِي عَلَى دِينِكَ وَطَاعَتِكَ» فَقِيلَ لَهُ: يَا رَسُولَ اللَّهِ - قَالَ عَقَّانُ: فَقَالَتْ لَهُ عَائِشَةُ: - إِنَّكَ تُكْتَرُ أَنْ تَقُولَ: «يَا مُقَلِّبِ الْقُلُوبِ ثَبِّتْ قَلْبِي عَلَى دِينِكَ وَطَاعَتِكَ». قَالَ: «وَمَا يُؤْمِنِي، وَإِنَّمَا قُلُوبُ الْعِبَادِ بَيْنَ أَصْبَعِي الرَّحْمَنِ، إِنَّهُ إِذَا أَرَادَ أَنْ يَقَلِّبَ قَلْبَ عَبْدٍ قَلَبَهُ» قَالَ عَقَّانُ: «بَيْنَ أَصْبَعَيْنِ مِنْ أَصَابِعِ اللَّهِ عَزَّ وَجَلَّ».

3) Matan-matan hadis riwayat ‘Abdullah bin ‘Amrū bin al-‘Āṣ

أ. عَبْدُ اللَّهِ بْنُ عَمْرٍو بْنِ الْعَاصِ، يَقُولُ: أَنَّهُ سَمِعَ رَسُولَ اللَّهِ صَلَّى اللَّهُ عَلَيْهِ وَسَلَّمَ، يَقُولُ: «إِنَّ قُلُوبَ بَنِي آدَمَ كُلَّهَا بَيْنَ إِصْبَعَيْنِ مِنْ أَصَابِعِ الرَّحْمَنِ، كَقَلْبٍ وَاحِدٍ، يُصْرِفُهُ حَيْثُ يَشَاءُ» ثُمَّ قَالَ رَسُولُ اللَّهِ صَلَّى اللَّهُ عَلَيْهِ وَسَلَّمَ: «اللَّهُمَّ مُصْرِفِ الْقُلُوبِ صَرِّفْ قُلُوبَنَا عَلَى طَاعَتِكَ».

ب. سَمِعْتُ عَبْدَ اللَّهِ بْنَ عَمْرٍو، يَقُولُ: سَمِعْتُ رَسُولَ اللَّهِ صَلَّى اللَّهُ عَلَيْهِ وَسَلَّمَ يَقُولُ: «إِنَّ قُلُوبَ بَنِي آدَمَ بَيْنَ إِصْبَعَيْنِ مِنْ أَصَابِعِ الرَّحْمَنِ كَقَلْبٍ وَاحِدٍ، يُصْرِفُ كَيْفَ يَشَاءُ» ثُمَّ يَقُولُ رَسُولُ اللَّهِ صَلَّى اللَّهُ عَلَيْهِ وَسَلَّمَ: «اللَّهُمَّ مُصْرِفِ الْقُلُوبِ، صَرِّفْ قُلُوبَنَا إِلَى طَاعَتِكَ».

ت. أَنَّهُ سَمِعَ عَبْدَ اللَّهِ بْنَ عَمْرٍو، يَقُولُ: إِنَّ قَلْبَ ابْنِ آدَمَ كُلَّهَا بَيْنَ أَصْبَعَيْنِ مِنْ أَصَابِعِ الرَّحْمَنِ، كَقَلْبٍ وَاحِدٍ يُصْرِفُهُ كَيْفَ يَشَاءُ، ثُمَّ قَالَ رَسُولُ اللَّهِ صَلَّى اللَّهُ عَلَيْهِ وَسَلَّمَ: «اللَّهُمَّ مُصْرِفِ الْقُلُوبِ اصْرِفْ قُلُوبَنَا إِلَى طَاعَتِكَ».

ث. أَنَّهُ سَمِعَ عَبْدَ اللَّهِ بْنَ عَمْرٍو، أَنَّهُ سَمِعَ رَسُولَ اللَّهِ صَلَّى اللَّهُ عَلَيْهِ وَسَلَّمَ يَقُولُ: «إِنَّ قُلُوبَ بَنِي آدَمَ كُلَّهَا بَيْنَ إِصْبَعَيْنِ مِنْ أَصَابِعِ الرَّحْمَنِ عَزَّ وَجَلَّ كَقَلْبٍ وَاحِدٍ، يُصْرِفُ كَيْفَ يَشَاءُ» ثُمَّ قَالَ رَسُولُ اللَّهِ صَلَّى اللَّهُ عَلَيْهِ وَسَلَّمَ: «اللَّهُمَّ مُصْرِفِ الْقُلُوبِ، اصْرِفْ قُلُوبَنَا إِلَى طَاعَتِكَ».

ج. عَنْ عَبْدِ اللَّهِ بْنِ عَمْرٍو بْنِ الْعَاصِي، أَنَّ رَسُولَ اللَّهِ صَلَّى اللَّهُ عَلَيْهِ وَسَلَّمَ قَالَ: «قَلْبُ ابْنِ آدَمَ بَيْنَ إِصْبَعَيْنِ مِنْ أَصَابِعِ الْجَبَّارِ عَزَّ وَجَلَّ، إِذَا شَاءَ أَنْ يَقَلِّبَهُ قَلَبَهُ»، فَكَانَ يَكْتَرُ أَنْ يَقُولَ: «يَا مُصْرِفِ الْقُلُوبِ».

4) Matan-matan hadis riwayat al-Nawwās bin al-Sam‘ān

أ. سَمِعْتُ النَّوَّاسَ بْنَ سَمْعَانَ الْكِلَابِيَّ، قَالَ: قَالَ رَسُولُ اللَّهِ صَلَّى اللَّهُ عَلَيْهِ وَسَلَّمَ يَقُولُ: «مَا مِنْ قَلْبٍ إِلَّا بَيْنَ إِصْبَعَيْنِ مِنْ أَصَابِعِ الرَّحْمَنِ إِنْ شَاءَ أَقَامَهُ، وَإِنْ شَاءَ أَرَاغَهُ» وَكَانَ رَسُولُ

اللَّهُ صَلَّى اللَّهُ عَلَيْهِ وَسَلَّمَ يَقُولُ: «اللَّهُمَّ مُقَلِّبَ الْقُلُوبِ ثَبِّتْ قُلُوبَنَا عَلَى دِينِكَ، وَالْمَيْرَانَ بِيَدِ الرَّحْمَنِ يَرْفَعْ أَقْوَامًا وَيَخْفِضْ آخَرِينَ إِلَى يَوْمِ الْقِيَامَةِ».

ب. حَدَّثَنِي النَّوَّاسُ بْنُ سَمْعَانَ الْكِلَابِيُّ، قَالَ: سَمِعْتُ رَسُولَ اللَّهِ صَلَّى اللَّهُ عَلَيْهِ وَسَلَّمَ يَقُولُ: «مَا مِنْ قَلْبٍ إِلَّا بَيْنَ أَصْبَعَيْنِ مِنْ أَصَابِعِ الرَّحْمَنِ، إِنْ شَاءَ أَقَامَهُ، وَإِنْ شَاءَ أَرَاغَهُ» وَكَانَ رَسُولُ اللَّهِ صَلَّى اللَّهُ عَلَيْهِ وَسَلَّمَ يَقُولُ: " يَا مُثَبِّتَ الْقُلُوبِ، ثَبِّتْ قُلُوبَنَا عَلَى دِينِكَ. قَالَ: وَالْمَيْرَانُ بِيَدِ الرَّحْمَنِ، يَرْفَعْ أَقْوَامًا وَيَخْفِضْ آخَرِينَ، إِلَى يَوْمِ الْقِيَامَةِ

ت. سَمِعْتُ النَّوَّاسَ بْنَ سَمْعَانَ الْكِلَابِيَّ يَقُولُ: سَمِعْتُ رَسُولَ اللَّهِ صَلَّى اللَّهُ عَلَيْهِ وَسَلَّمَ يَقُولُ: «مَا مِنْ قَلْبٍ إِلَّا وَهُوَ بَيْنَ أَصْبَعَيْنِ مِنْ أَصَابِعِ رَبِّ الْعَالَمِينَ، إِنْ شَاءَ أَنْ يُقِيمَهُ أَقَامَهُ، وَإِنْ شَاءَ أَنْ يُرِيغَهُ أَرَاغَهُ» وَكَانَ يَقُولُ: «يَا مُقَلِّبَ الْقُلُوبِ ثَبِّتْ قُلُوبَنَا عَلَى دِينِكَ، وَالْمَيْرَانَ بِيَدِ الرَّحْمَنِ يَخْفِضُهُ وَيَرْفَعُهُ».

5) Matan-matan hadis riwayat Anas bin Mālik

أ. عَنْ أَنَسٍ قَالَ: كَانَ رَسُولُ اللَّهِ صَلَّى اللَّهُ عَلَيْهِ وَسَلَّمَ يُكْثِرُ أَنْ يَقُولَ: «يَا مُقَلِّبَ الْقُلُوبِ ثَبِّتْ قَلْبِي عَلَى دِينِكَ»، فَقُلْتُ: يَا رَسُولَ اللَّهِ، أَمَّا بِكَ وَبِمَا جِئْتَ بِهِ فَهَلْ تَخَافُ عَلَيْنَا؟ قَالَ: «نَعَمْ، إِنَّ الْقُلُوبَ بَيْنَ أَصْبَعَيْنِ مِنْ أَصَابِعِ اللَّهِ يُقَلِّبُهَا كَيْفَ يَشَاءُ».

ب. عَنْ أَنَسٍ قَالَ: كَانَ النَّبِيُّ صَلَّى اللَّهُ عَلَيْهِ وَسَلَّمَ يُكْثِرُ أَنْ يَقُولَ: «يَا مُقَلِّبَ الْقُلُوبِ، ثَبِّتْ قَلْبِي عَلَى دِينِكَ». قَالَ: فَقُلْنَا يَا رَسُولَ اللَّهِ، أَمَّا بِكَ وَبِمَا جِئْتَ بِهِ، فَهَلْ تَخَافُ عَلَيْنَا؟ قَالَ: فَقَالَ: «نَعَمْ، إِنَّ الْقُلُوبَ بَيْنَ أَصْبَعَيْنِ مِنْ أَصَابِعِ اللَّهِ عَزَّ وَجَلَّ يُقَلِّبُهَا»⁹⁷

ت. عَنْ أَنَسِ بْنِ مَالِكٍ، قَالَ: كَانَ رَسُولُ اللَّهِ صَلَّى اللَّهُ عَلَيْهِ وَسَلَّمَ يُكْثِرُ أَنْ يَقُولَ: «يَا مُقَلِّبَ الْقُلُوبِ، ثَبِّتْ قَلْبِي عَلَى دِينِكَ» فَقَالَ لَهُ أَصْحَابُهُ وَأَهْلُهُ: يَا رَسُولَ اللَّهِ، أَتَخَافُ عَلَيْنَا وَقَدْ أَمَّا بِكَ، وَبِمَا جِئْتَ بِهِ؟ قَالَ: «إِنَّ الْقُلُوبَ بِيَدِ اللَّهِ يُقَلِّبُهَا».

Setelah melakukan pengklasifikasian matan-matan hadis berdasarkan sumbernya dari sahabat. Peneliti melihat banyaknya variasi riwayat, baik dari segi riwayat yang ringkas dan panjangnya, ragam lafalnya, urutan kalimatnya

⁹⁷ Aḥmad bin Ḥanbal, *Al-Musnad*, Juz X, h. 360.

ataupun gambaran peristiwa penyampaian hadis. Namun, secara substansi, matan-matan hadis tersebut tidak nampak adanya *'illah*, bahkan dengan banyaknya sahabat yang meriwayatkan hadis tersebut menguatkan bahwa Rasulullah mengamalkan dan mengajarkannya kepada sahabat, terlebih lagi kepada isterinya. Dengan demikian, hadis tentang hati dapat berubah kapan saja dapat dinyatakan terhindar dari *'illah*, dan diriwayatkan secara makna mulai dari sahabat. Selanjutnya, peneliti akan melakukan penelitian apakah terjadi *syāz* pada matan-matan hadis tersebut atau tidak.

b) Meneliti matan hadis dari aspek pertentangan (*syāz*)

Selanjutnya untuk membuktikan apakah hadis tentang hati dapat berubah kapan saja mengandung pertentangan atau tidak, maka diperlukan langkah-langkah, berikut:

1) Pertentangan dengan al-Qur'an

Matan-matan hadis tentang hati dapat berubah kapan saja sama sekali tidak bertentangan dengan al-Qur'an. Bahkan hadis tersebut memiliki banyak ayat pendukung, di antaranya QS. Āli 'Imrān / 03: 08, sebagai berikut:

رَبَّنَا لَا تُرِغْ قُلُوبَنَا بَعْدَ إِذْ هَدَيْتَنَا وَهَبْ لَنَا مِنْ لَدُنْكَ رَحْمَةً إِنَّكَ أَنْتَ الْوَهَّابُ

Terjemahnya;

(Mereka berdoa) “Ya Tuhan kami, janganlah Engkau condongkan hati kami kepada kesesatan setelah Engkau berikan petunjuk kepada kami, dan karuniakanlah kepada kami rahmat dari sisi-Mu, sesungguhnya Engkau Maha Pemberi.”⁹⁸

Ayat tersebut pada dasarnya lanjutan dari penegasan bahwa Allah menurunkan kitab (al-Qur'an) kepada Rasulullah yang di dalamnya terdapat ayat-ayat yang telah jelas maksudnya. Selain itu, terdapat pula ayat-ayat yang

⁹⁸Kementerian Agama RI, *Al-Qur'an dan Terjemahnya*, h. 50.

masih samar-samar maksudnya dan hanya Allah-lah bersama orang berilmu yang dapat mengetahuinya (menurut sebagian mufassir), sementara orang yang dalam hatinya terjangkit sebuah penyakit maka ia akan mengikuti ayat yang samar-samar tersebut untuk menimbulkan fitnah. Sehingga pada ayat tersebut menurut beberapa mufassir, doa yang termaktub di dalamnya ialah doa orang berilmu agar istiqamah dalam kebenaran setelah diberikan petunjuk. Terlepas dari hal tersebut, QS. ‘Alī ‘Imrān03: 08 di atas merupakan pengajaran atau tarbiah dari Allah bahwa hati dapat berubah kapan saja. Dengan demikian, hadis tersebut dapat disebut sebagai penegasan terhadap eksistensi al-Qur’an itu sendiri.

- 2) Tidak bertentangan dengan hadis yang lebih *ṣahīh*.

Hadis tersebut tidak bertentangan dengan hadis sahih lainnya, sebab imam Muslim juga meriwayatkan hadis tersebut dalam kitabnya. Sehingga keterlibatan imam Muslim dalam periwayatan hadis tersebut dapat menunjang kevalidan hadis tersebut dari Rasulullah.

- 3) Tidak bertentangan dengan fakta sejarah

Secara fakta sejarah, hadis tersebut sangat relevan. Sebab, dalam sejarah tercatat begitu banyak di antara manusia yang berpindah dari satu keyakinan kepada keyakinan lain selain Islam, atau tidak istiqamah dalam ketaatan pada perintah Allah dan dengan mudahnya melakukan maksiat kepada Allah. Salah seorang (mantan) sahabat yang tidak mampu mempertahankan keimanannya ialah ‘Ubaidullah bin Jaḥsyi yang memeluk agama nasrani ketika hujrah ke negeri Ḥabasya hingga ia wafat dalam keadaan memeluk agama nasrani. Bahkan pada saat ini pun, perpindahan keyakinan dari Islam ke non-Islam (murtad) sangat marak terjadi, khususnya dikalangan artis yang meramaikan media pemberitaan. Hal tersebut menunjukkan bahwa hati sangat mudah berubah-ubah. Oleh karena

itu, penting memanjatkan doa kemantapan hati dalam memelihara keyakinan Islam dan ketaatan kepada Allah yang maha pemilik dan penentu.

4) Tidak bertentangan dengan logika (akal sehat)

Hadis tentang hati dapat berubah kapan saja tidak bertentangan dengan akal sehat. Sebab hati merupakan tempat di mana keimanan, ketakwaan, perasaan dan sebagainya bersemayam. Dalam hal ini, akal harus dibarengi keimanan yang kuat, sebab akal yang memiliki keterbatasan dalam menangkap sesuatu seringkali menentan keimanan. Oleh karena itu, disamping meminta kemantapan hati dalam ketaatan, Rasulullah juga telah mengajarkan untuk meminta petunjuk atau bimbingan dari Allah, agar akal yang terbatas tidak membuat hati mudah tergoyahkan.

Setelah melakukan perbandingan matan-matan hadis, peneliti menilai bahwa hadis tentang hati dapat berubah kapan saja tidak memiliki *'illah*, sekalipun terdapat di dalamnya perbedaan antar matan-matan hadis. Akan tetapi hal tersebut tidak merusak makna substansi hadis. Selain itu, hadis tersebut juga terhindar dari *syāz*, bahkan sejalan dengan al-Qur'an, hadis sahih, fakta sejarah dan akal sehat. Sehingga seluruh matan hadis tentang hati dapat berubah kapan saja dapat dinyatakan sahih, baik dari segi sanad maupun matannya, dan dapat dijadikan hujjah.

5. *Takhrij al-hadīs* tentang banyak tertawa memamatkan hati

a. Penelusuran hadis

1) Menelusuri hadis dengan metode salah satu lafal

Peneliti menelusuri hadis tersebut melalui 3 lafal yang terdapat pada sampel hadis, yaitu;

a) Menelusuri hadis dengan kata المحارم

اتق المحارم تكن أعبد الناس...: ت زهد ٢, ٢: ٣١٠..^{٩٩}

b) Menelusuri hadis dengan kata الضحك

ولانتكثر, تكثروا, وأقل الضحك فإن كثرة الضحك تميم القلب: ت زهد ٢, ٢, جه زهد ١٩, ٢٤, ٢: ٣١٠.^{١٠٠}

c) Menelusuri hadis dengan kata القلب

فإن كثرة الضحك تميم القلب: ت زهد ٢, ٢, جه زهد ١٩, ٢٤.^{١٠١}

Penjelasan kode: (ت) adalah kode untuk al-Turmuḏī dalam kitab *Sunan*-nya, (جه) adalah kode untuk Ibn Mājah dalam kitab *Sunan*-nya dan (حم) adalah kode untuk Aḥmad bin Ḥanbal dalam kitab *Musnad*-nya.

2) Menelusuri hadis dengan metode awal matan

Pada metode ini digunakan 2 kitab dalam melacak hadis, yaitu;

a) Kitab *Mawsū'ah al-Aṭrāf*

١. مَنْ يَأْخُذُ عَنِّي هَؤُلَاءِ الْكَلِمَاتِ فَيَعْمَلُ بِهِنَّ أَوْ يُعَلِّمُ مَنْ يَعْمَلُ بِهِنَّ؟: ت ٢٣٠٥, مشكاة ٥١٧١, شج ٢: ١٩٨, مك ٢٢, صحیحة ٩٣٠.
٢. مَنْ يَأْخُذُ مِنِّي حَمْسَ خِصَالٍ فَيَعْمَلُ بِهِنَّ، أَوْ يُعَلِّمُهُنَّ مَنْ يَعْمَلُ بِهِنَّ؟: حم ٢: ٣١٠.^{١٠٢}

Penjelasan kode; (ت) al-Turmuḏī dalam kitab *Sunan*-nya, (حم) Aḥmad bin Ḥanbal dalam kitab *Musnad*-nya, (شج) dalam kitab *Umālī al-Syajarah*, (صحیحة) al-Albānī dalam kitab *al-Silsilah al-Ṣaḥīḥah*-nya, (مشكاة) al-Tibrīzī

⁹⁹A. J. Wijnsic, *Al-Mu'jam al-Mufahras li Alfāz al-Ḥadīṣ al-Nabawī*, Juz I, h. 438.

¹⁰⁰A. J. Wijnsic, *Al-Mu'jam al-Mufahras li Alfāz al-Ḥadīṣ al-Nabawī*, Juz III, h. 486.

¹⁰¹A. J. Wijnsic, *Al-Mu'jam al-Mufahras li Alfāz al-Ḥadīṣ al-Nabawī*, Juz V, h. 546.

¹⁰²Abū Ḥājar Zaghlūl, *Mawsū'ah Aṭrāf*, Juz VIII, h. 608.

dalam kitab *Misykāh al-Maṣābīh*-nya dan (مك) al-Kharā'īṭī dalam kitab *Makārim al-Akhlaq*-nya.

b) Kitab *al-Fath al-Kabīr fi Damm al-Ziyādah*

۱. ((اتَّقِ الْمَحَارِمَ تَكُنْ أَعْبَدَ النَّاسِ وَارْضَ بِمَا قَسَمَ اللَّهُ لَكَ تَكُنْ أَعْنَى النَّاسِ وَأَحْسِنُ إِلَى جَارِكَ تَكُنْ مُؤْمِنًا وَأَحَبَّ لِلنَّاسِ مَا تُحِبُّ لِنَفْسِكَ تَكُنْ مُسْلِمًا وَلَا تُكْثِرِ الضَّحِكَ فَإِنَّ كَثْرَةَ الضَّحِكِ تُمِيتُ الْقَلْبَ)) (حم ت هب) عَنْ أَبِي هُرَيْرَةَ.¹⁰³

۲. (((ز) يَا أَبَا هُرَيْرَةَ كُنْ وَرِعًا تَكُنْ مِنْ أَعْبَدِ النَّاسِ، وَارْضَ بِمَا قَسَمَ اللَّهُ لَكَ تَكُنْ مِنْ أَعْنَى النَّاسِ، وَأَحَبَّ لِلْمُسْلِمِينَ وَالْمُؤْمِنِينَ مَا تُحِبُّ لِنَفْسِكَ وَأَهْلِي بَيْتِكَ، وَآكْرَهُ لَهُمْ مَا تَكْرَهُ لِنَفْسِكَ وَأَهْلِي بَيْتِكَ تَكُنْ مُؤْمِنًا، وَجَاوِزَ مَنْ جَاوَزْتَ يَا حَسَانَ تَكُنْ مُسْلِمًا وَإِيَّاكَ وَكَثْرَةَ الضَّحِكِ فَإِنَّ كَثْرَةَ الضَّحِكِ فَسَادُ الْقَلْبِ)) (هد) عَنْ أَبِي هُرَيْرَةَ.¹⁰⁴

Penjelasan kode: (ت) al-Turmuḏī dalam kitab *Sunan*-nya, (ه) Ibn Mājah dalam kitab *Sunan*-nya, (حم) adalah kode untuk Ahmad bin Ḥanbal dalam kitab *Musnad*-nya dan (هب) al-Baihaqī dalam kitab *Syū'ab al-Īmān*-nya.

b. Pengumpulan hadis-hadis semakna, *i'tibār al-sanad* dan skema hadis

Setelah melakukan pencarian petunjuk untuk menelusuri letak hadis pada kitab-kitab sumber melalui 2 metode, tidak banyak petunjuk yang dapat mengarahkan keberbagai kitab sumber. Petunjuk-petunjuk di atas menunjukkan bahwa hadis tersebut hanya terdapat pada kitab *Sunan al-Turmuḏī*, *Sunan Ibn Mājah* dan *Musnad Ahmad bin Ḥanbal*. Adapun hadis-hadis tersebut ialah;

1) Riwayat dalam kitab *Sunan al-Turmuḏī*

حَدَّثَنَا بِشْرُ بْنُ هَلَالٍ الصَّوَّافُ البَصْرِيُّ قَالَ: حَدَّثَنَا جَعْفَرُ بْنُ سُلَيْمَانَ، عَنْ أَبِي طَارِقٍ، عَنْ الْحَسَنِ، عَنْ أَبِي هُرَيْرَةَ، قَالَ: قَالَ رَسُولُ اللَّهِ صَلَّى اللَّهُ عَلَيْهِ وَسَلَّمَ: «مَنْ يَأْخُذْ عَنِّي هَوْلَاءِ الْكَلِمَاتِ فَيَعْمَلُ بِهِنَّ أَوْ يُعَلِّمُ مَنْ يَعْمَلُ بِهِنَّ؟» فَقَالَ أَبُو هُرَيْرَةَ: فَقُلْتُ: أَنَا يَا رَسُولَ اللَّهِ، فَأَخَذَ

¹⁰³ Jalāl al-Dīn al-Suyūṭī, *Al-Fath al-Kabīr* ..., Juz I, h. 33.

¹⁰⁴ Jalāl al-Dīn al-Suyūṭī, *Al-Fath al-Kabīr* ..., Juz III, h. 360.

بِيَدِي فَعَدَّ حَمْسًا وَقَالَ: «اتَّقِ الْمَحَارِمَ تَكُنْ أَعْبَدَ النَّاسِ، وَارْضَ بِمَا قَسَمَ اللَّهُ لَكَ تَكُنْ أَعْنَى النَّاسِ، وَأَحْسِنُ إِلَى جَارِكَ تَكُنْ مُؤْمِنًا، وَأَحِبَّ لِلنَّاسِ مَا تُحِبُّ لِنَفْسِكَ تَكُنْ مُسْلِمًا، وَلَا تُكْثِرِ الضَّحِكَ، فَإِنَّ كَثْرَةَ الضَّحِكِ تُمِثُّ الْقَلْبَ»¹⁰⁵.

2) Riwayat dalam kitab *Sunan Ibn Mājah*

أ. حَدَّثَنَا بَكْرُ بْنُ خَلْفٍ قَالَ: حَدَّثَنَا أَبُو بَكْرِ الْحَنْفِيُّ قَالَ: حَدَّثَنَا عَبْدُ الْحَمِيدِ بْنُ جَعْفَرٍ، عَنْ إِبْرَاهِيمَ بْنِ عَبْدِ اللَّهِ بْنِ حُنَيْنٍ، عَنْ أَبِي هُرَيْرَةَ، قَالَ: قَالَ رَسُولُ اللَّهِ صَلَّى اللَّهُ عَلَيْهِ وَسَلَّمَ: «لَا تُكْثِرُوا الضَّحِكَ، فَإِنَّ كَثْرَةَ الضَّحِكِ تُمِثُّ الْقَلْبَ»¹⁰⁶.

ب. عَلِيُّ بْنُ مُحَمَّدٍ قَالَ: حَدَّثَنَا أَبُو مُعَاوِيَةَ، عَنْ أَبِي رَجَاءٍ، عَنْ بُرَيْدِ بْنِ سِنَانٍ، عَنْ مَكْحُولٍ، عَنْ وَائِلَةَ بْنِ الْأَسْقَعِ، عَنْ أَبِي هُرَيْرَةَ: قَالَ: قَالَ رَسُولُ اللَّهِ صَلَّى اللَّهُ عَلَيْهِ وَسَلَّمَ: «يَا أَبَا هُرَيْرَةَ كُنْ وَرِعًا، تَكُنْ أَعْبَدَ النَّاسِ، وَكُنْ قَبِيحًا، تَكُنْ أَشْكَرَ النَّاسِ، وَأَحِبَّ لِلنَّاسِ مَا تُحِبُّ لِنَفْسِكَ، تَكُنْ مُؤْمِنًا، وَأَحْسِنُ جِوَارَ مَنْ جَاوَزَكَ، تَكُنْ مُسْلِمًا، وَأَقَلَّ الضَّحِكَ، فَإِنَّ كَثْرَةَ الضَّحِكِ تُمِثُّ الْقَلْبَ»¹⁰⁷.

3) Riwayat dalam kitab *Musnad Ahmad bin Hanbal*

حَدَّثَنَا عَبْدُ الرَّزَّاقِ، حَدَّثَنَا جَعْفَرُ يَعْنِي ابْنَ سُلَيْمَانَ، عَنْ أَبِي طَارِقٍ، عَنِ الْحَسَنِ، عَنْ أَبِي هُرَيْرَةَ، قَالَ: قَالَ رَسُولُ اللَّهِ صَلَّى اللَّهُ عَلَيْهِ وَسَلَّمَ: «مَنْ يَأْخُذْ مِنِّي حَمْسَ خِصَالٍ فَيَعْمَلُ بِهِنَّ، أَوْ يَعْلَمُهُنَّ مَنْ يَعْمَلُ بِهِنَّ؟» قَالَ: قُلْتُ أَنَا يَا رَسُولَ اللَّهِ. قَالَ: «فَأَخَذَ بِيَدِي فَعَدَّ فِيهَا» ثُمَّ قَالَ [ص: ٤٥٩]: «اتَّقِ الْمَحَارِمَ تَكُنْ أَعْبَدَ النَّاسِ، وَارْضَ بِمَا قَسَمَ اللَّهُ لَكَ تَكُنْ أَعْنَى النَّاسِ، وَأَحْسِنُ إِلَى جَارِكَ تَكُنْ مُؤْمِنًا، وَأَحِبَّ لِلنَّاسِ مَا تُحِبُّ لِنَفْسِكَ تَكُنْ مُسْلِمًا، وَلَا تُكْثِرِ الضَّحِكَ، فَإِنَّ كَثْرَةَ الضَّحِكِ تُمِثُّ الْقَلْبَ»¹⁰⁸.

Berdasarkan pengumpulan hadis objek kajian yang telah ditemukan pada kitab sumber, peneliti hanya menemukan 4 jalur periwayatan, yaitu; 1 riwayat

¹⁰⁵ Al-Turmuḏī, *Al-Jāmi' al-Ṣaḥīḥ*, Juz IV, h. 551.

¹⁰⁶ Ibn Mājah, *Sunan Ibn Mājah*, h. 696.

¹⁰⁷ Ibn Mājah, *Sunan Ibn Mājah*, h. 699.

¹⁰⁸ Aḥmad bin Ḥanbal, *Al-Musnad.*, Juz VIII, h. 166.

pada kitab *Sunan al-Turmuḏī*, 2 riwayat pada kitab *Sunan Ibn Mājah* dan 1 riwayat pada kitab *Musnad Aḥmad bin Ḥanbal*.

Riwayat-riwayat tersebut hanya dinukilkan dari satu orang sahabat saja, yaitu Abū Hurairah sekaligus menunjukkan bahwa hadis tersebut tidak memiliki *syāhid*. Sementara pada kalangan tabi‘in terdapat 3 orang yang menerima hadis tersebut dari Abū Hurairah, yaitu al-Ḥasan, Ibrāhīm bin ‘Abdillah dan Wāsilah bin al-Asqa‘ yang berstatus *mutābi‘* dari hadis tersebut. Untuk lebih jelasnya, silahkan lihat skema hadis berikut:



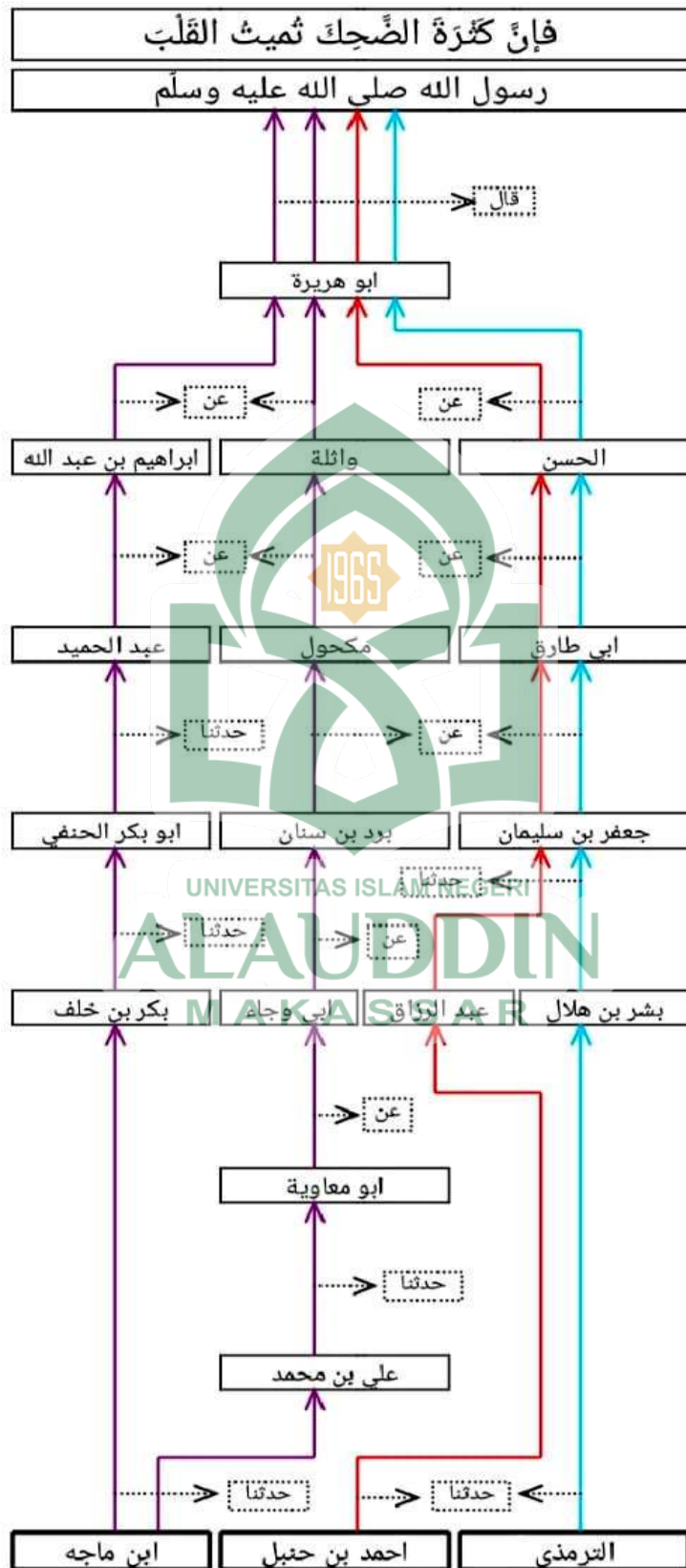

c. Penelitian kualitas hadis

1) Kualitas sanad hadis

Sanad hadis yang menjadi sample penelitian pada hadis ini ialah riwayat dari imam Ibn Majah dari Bakr bin Khalf dari Abū Bakr al-Ḥanafī dari ‘Abd al-Ḥamīd dari Ibrāhīm bin ‘Abdullah dari sahabat Abū Hurairah. Alasan peneliti memilih sanad tersebut karena di antara 4 riwayat, sanad ini yang terlihat sangat aneh. Selain karena menyendiri dan lebih ringkas dibandingkan sanad Ibn Mājah yang lain, matan hadisnya juga lebih ringkas. Berikut kritik sanad hadis tersebut.

a) Ibn Mājah

Nama lengkapnya adalah Muḥammad bin Yazid bin Mājah al-Raba’ī Abū ‘Abdillah al-Qazwainī. Seorang *ḥāfiẓ* terkenal, Peneliti kitab *al-Sunan*. Namanya dinisbahkan kepada golongan *rabi’ah* yang bertempat tinggal di Qazwain, salah satu kota di ‘Irāq bagian Persia yang terkenal dan banyak menghasilkan ulama. Dia lahir di Qazwain pada tahun 207 H/824 M. Al-Ḥabīb mengatakan bahwa dia lahir pada tahun 209 H dan wafat pada tanggal 22 Ramadan tahun 273 H dengan usia 64 tahun. Ja’far bin Idrīs menambahkan bahwa dia wafat pada hari senin dan dikebumikan pada hari selasa. Pendapat lain mengatakan bahwa dia wafat pada tahun 275 dalam usia 67 tahun. Namun al-Ḥabīb mengatakan bahwa pendapat yang pertama lebih kuat. Adapun negeri yang pernah dikunjunginya antara lain; ‘Irāq, Baṣrah, Kūfah, Bagdād, Makkah, Syām (Damaskus), Mesir, dan Rayyi.¹⁰⁹

¹⁰⁹Lihat Ibn Khalkān, *Wafayāt al-A’yān...*, Juz IV, h. 279., lihat juga Aḥmad bin Muḥammad al-Adnawī, *Ṭabaqāt al-Mufasssīrīn*, (Cet. I; Madīnah: Maktabah al-’Ulūm wa al-Hikam, 1997), h. 35., Ibn Nuṭṭah, Muḥammad bin ‘Abd al-Ganī bin Abī Bakr al-Ḥanbalī al-Bagdādī, *Al-Taḥyīd li Ma’rifah Ruwāh al-Sunan wa al-Masānīd*, (Cet. I; t.t.: Dār al-Kutub al-’Ilmiyyah, 1408 H/1988 M), h. 121; al-Ḥabīb, *Tārīkh al-Islām...*, Juz VI, h. 625., Abū al-Ḥajjāj al-Mizzī, *Tahẓīb al-Kamāl...*, Juz XXVII, h. 41., Khair al-Dīn bin Maḥmūd bin Muḥammad bin ‘Alī bin Fāris al-Zarkulī, *Al-A’lām*, Juz III, (Cet. XV; t.t.: Dār al-’Ilm li al-Malāyīn, 2002 M), h. 144.

Ibn Mājah meriwayatkan hadis dari banyak guru, di antaranya; Bakr bin Khalf, Muḥammad bin al-Ṣabbāḥ Hisyām bin ‘Ammār, Naṣr bin ‘Alī, Aḥmad bin ‘Abdah dan selainnya. Sedangkan di antara muridnya yang juga terbilang banyak, adalah: Ibrāhīm bin Dīnār, Ishāq bin Muḥammad, Ja‘far bin Idrīs dan selainnya.

Penilaian ulama kepadanya; al-Khalīfī menilainya *ṣiqah kabīr, muttafaq ‘alaih, muḥtaj bih, lahu ma’rifah bi al-ḥadīs wa ḥafīz, wa lahu muṣannafāt fi al-sunan wa al-tafsīr wa al-tāriḫ wa kāna’ ārifan bi hazā al-sya’ni, muhaddīs Qazwain gaira muḍāfi’*, Ibn Khalkān dalam kitabnya mengatakan *Ibn Mājah imām fi al ḥadīs ‘ārifan bi ‘ulūmihi wa jamī’ mā yata’allaqu bihi*, al-Ḍahabī mengatakan *al-ḥāfiẓ al-kabīr, al-ḥujjah, al-mufassīr, wa ḥāfiẓ Qazwain fi ‘aṣrihi*. Ibn Mājah sendiri pernah menyatakan bahwa “Aku menyodorkan kitab sunan ini kepada Abū Zur’ah. Setelah ia memperhatikannya, ia berkata: “saya kira, jika kitab ini sampai di tangan umat, maka seluruh kitab *jamī’* atau sebagian besar darinya akan diterlantarkan.” Ibn Hajar al-‘Asqalānī menilainya sebagai salah seorang imam yang *ḥāfiẓ*. Dalam periwayatan hadis ia termasuk *tabaqāt* ke-10.¹¹⁰ Berdasarkan penilaian tersebut maka dapat disimpulkan bahwa imam Ibn Mājah merupakan seorang imam dalam persoalan hadis, sekaligus perawi yang memenuhi kriteria *‘ādil* dan *ḍābiṭ*.

b) Bakr bin Khalf

Nama lengkapnya ialah Bakr bin Khalf al-Baṣri yang menunjukkan bahwa ia berasal dari negeri Baṣrah, sedang *kunniah*-nya adalah Abū Bisyr. Ia kemudian

¹¹⁰Lihat Jalāl al-Dīn al-Suyūfī, *Tabaqāt al-Ḥuffāz*, (Cet. I; Beirut: Dār al-Kutub al-‘Ilmiyah, 1403 H-1983 M), h. 283. Ibn Ḥajar al-‘Asqalānī, *Tahẓīb al-Tahẓīb*, Juz XI, h. 468., dan *Taqrīb al-Tahẓīb*, h. 514., Abū al-Ḥajjāj al-Mizzī, *Tahẓīb al-Kamāl...*, Juz XXVII, h. 41., Ibn Khalkān, *Wafayāt al-A’yān...*, Juz IV, h. 279.

berpindah Makkah hingga wafat pada tahun 240 H.¹¹¹ Adapun tahun lahirnya, peneliti belum menemukannya di kitab manapun.

Di antara guru-gurunya ialah ‘Abd al-Kabīr bin ‘Abd al-Majīd, al-Daḥḥāk bin Makhlad, Sufyān bin ‘Uyainah dan selainnya. Sedangkan di antara murid-muridnya ialah imam al-Bukhārī, Ibn Mājah, Abū Dāud, Aḥmad bin Ḥanbal dan selainnya.¹¹²

Tidak banyak ulama yang memberikan penilaian kepadanya. Di antara yang memberikan penilaiannya ialah; Ibn Hibbān menilainya *ṣiqah*,¹¹³ Yaḥyā bin Ma‘īn menilainya *mā bih ba’s*,¹¹⁴ Ibn Ḥajar al-‘Asqalānī menilainya *ṣadūq*.¹¹⁵ Abū Dāud mengatakan bahwa imam Aḥmad bin Ḥanbal memerintahkan dirinya untuk menulis hadis dari Bikr bin Khalf.¹¹⁶ Dengan demikian, peneliti menilai Bikr bin Khalf termasuk perawi yang ‘*ādil* dan *ḍābiṭ*’ sekalipun hanya sedikit yang menilainya.

Data di atas menunjukkan bahwa jarak wafat antara imam Ibn Mājah (w. 273 H) dengan Bikr bin Khalf (w. 40 H) adalah 33 tahun, maka terdapat kemungkinan keduanya untuk bertemu. Bahkan jika dilihat dari jarak lahir Ibn Mājah (l. 209 H) dengan wafat Bikr bin Khalf yang berjarak 31 tahun. Selain itu, keduanya sama-sama lahir di negeri ‘Irāq dan Ibn Mājah pernah berkunjung ke kota Baṣrah, sehingga semakin menguatkan pertemuannya dengan Bikr bin

¹¹¹Lihat Abū Sa‘īd ‘Abd al-Raḥman bin Aḥmad bin Yūnus al-Ṣadafī, *Tārīkh Ibn Yūnus*, Juz II, (Cet. I; Bairūt: Dār al-Kutub al-‘Ilmiyyah, 1421 H), h. 47., lihat juga al-Ḍahabī, *Tārīkh al-Islām...*, Juz V, h. 800.,

¹¹²Lihat Abū al-Ḥajjāj al-Mizzī, *Tahẓīb al-Kamāl...*, Juz IV, h. 205-208.

¹¹³Lihat Ibn Hibbān, *Al-Ṣiqāh*, Juz VIII, h. 150.,

¹¹⁴Lihat Ibn Abī Ḥātim, *Al-Jarḥ wa al-Ta’dīl*, Juz II, h. 385.,

¹¹⁵Lihat Ibn Ḥajar al-‘Asqalānī, *Taqrīb al-Tahẓīb*, h. 126.

¹¹⁶Lihat Ibn Ḥajar al-‘Asqalānī, *Tahẓīb al-Tahẓīb*, Juz I, h. 481.

Khalf. Dengan demikian, persambungan sanad antara Ibn Mājah dan Bīkr bin Khalf dapat dipertanggungjawabkan beserta *ṣiḡah ḥaddāsanā* yang digunakan.

c) Abū Bakr al-Ḥanafī

Nama lengkapnya ialah ‘Abd al-Kabīr bin ‘Abd al-Maǧīd bin ‘Ubaid bin Syarīk bin Zuhair bin Sāriyah al-Baṣrī yang menunjukkan bahwa ia berasal dari negeri Baṣrah dan ber*kunniah* Abū Bakr. Ia wafat di Baṣrah pada tahun 204 H, yakni pada masa pemerintahan khalifah ‘Abdullah bin Hārūn.¹¹⁷

Di antara guru-gurunya yang terbilang banyak ialah; ‘Abd al-Ḥamīd bin Ja‘far, Sufyān al-Ṣaurī, Syu‘bah bin al-Ḥajjāj, Sa‘īd bin ‘Arūbah dan selainnya. Sedangkan murid-muridnya yang juga terbilang banyak ialah; Aḥmad bin Ḥanbal, Bīkr bin Khalf, Yazīd bin Sinān, Muḥammad bin Basysyār dan selainnya.

Penilaian ulama kepadanya: Yaḥyā bin Ma‘īn dan Abū Ḥātim menilainya *lais bih ba’s (ṣadūq / ṣāliḥ al-ḥadīṣ)*,¹¹⁸ al-‘Ijī, Aḥmad bin Ḥanbal, Abū Zur‘ah, Ibn Ḥibbān, Ibn Ḥajar, al-Zahabī dan Ibn Sa‘ad menilainya *ṣiḡah*.¹¹⁹ Dengan demikian, peneliti menyimpulkan bahwa ‘Abd al-Kabīr bin ‘Abd al-Maǧīd merupakan perawi yang *‘ādil dan ḍabīṭ*.

¹¹⁷Lihat Abū Naṣr Aḥmad bin Muḥammad bin al-Ḥusain bin al-Ḥasan al-Bukhārī al-Kalābāzī, *Al-Hidāyah wa al-Irsyād fī Ma‘rifah Ahl al-Ṣiḡah wa al-Sidād*, Juz II, (Cet. I; Bairūt: Dār al-Ma‘rifah, 1407 H), h. 496., Abū al-Ḥajjāj al-Mizzī, *Taḥẓīb al-Kamāl...*, Juz VIII, h. 243-245. Dalam kitab tersebut juga menyebutkan daftar guru dan muridnya.

¹¹⁸Lihat Yaḥyā bin Ma‘īn, *Tārīkh Ibn Ma‘īn*, Juz I, (Damsyq: Majma‘ al-Lughah al-‘Arabiah, 1405 H/ 1985 M), h. 88., Ibn Abī Ḥātim, *Al-Jarḥ wa al-Ta‘dīl*, Juz VI, h. 62., Abū al-Walīd Sulaimān bin Khalf bin Sa‘ad bin Ayyūb bin Wārīs al-Qurṭubī al-Tajyabī, *Al-Ta‘dīl wa al-Tajrīḥ*, Juz II, (Cet I; Riyāḍ: Dār al-Liwā’ li al-Nasyr wa al-Tauzī’, 1406 H/1986 M), h. 921.

¹¹⁹Lihat al-‘Ijī, *Ma‘rifah al-Ṣiḡāt*, Juz II, h. 100., Ibn Ḥibbān, *Al-Ṣiḡāḥ*, Juz VIII, h. 420., Ibn Ḥajar al-‘Asqalānī, *Taqrīb al-Taḥẓīb*, h. 360., al-Zahabī, *Al-Kāsyif...*, Juz I, h. 660., Ibn Sa‘ad, *Al-Ṭabaqāt al-Kubrā*, Juz VII, (Cet. I; Bairūt: Dār al-Kutub al-‘Ilmiyyah, 1410 H/1990 M), h. 219.

Data di atas menunjukkan bahwa jarak wafat antara Bīkr bin Khalf (w. 240 H) dengan Abū Bakr al-Ḥanafī (w. 204 H) adalah 36 tahun, maka terdapat kemungkinan keduanya untuk bertemu, sekalipun tidak dapat dilakukan pengukuran jarak lahir dan wafat antara keduanya. Bahkan keduanya sama-sama bertempat tinggal di Baṣrah, sehingga semakin menguatkan adanya kemungkinan pertemuan antara mereka.. Dengan demikian, peneliti menilai persambungan sanad antara Bīkr bin Khalf dan Abū Bakr al-Ḥanafī dapat dipertanggungjawabkan beserta *ṣiḡah ḥaddaṣanā* yang digunakan.

d) ‘Abd al-Ḥamīd bin Ja‘far

Nama lengkapnya ialah ‘Abd al-Ḥamīd bin Ja‘far bin ‘Abdullah bin al-Ḥakam bin Rāfi‘ Ibn Sinān al-Auṣī al-Anṣārī al-Madīnī yang menunjukkan bahwa dia berasal dari suku Aus di Madinah dan berkunniah Abū Ḥafṣ.¹²⁰ Ia wafat di Madinah pada tahun 153 H dalam usia 70 tahun (83 H).¹²¹

Di antara guru-gurunya yang terbilang banyak ialah; Ibrāhīm bin ‘Abdullah bin Hanīn, Zuhair bin Pamim, Hisyam bin ‘Urwah, Yaḥyā bin Sa‘īd, dan selainnya. Sedangkan murid-muridnya yang juga terbilang banyak ialah; Ḥammad bin Usāmah, al-Daḥḥāk min Makhlad, ‘Abd al-Kabīr bin ‘Abd al-Majīd, ‘Isā bin Yūnus, Wakī‘ bin al-Jarrāḥ dan selainnya.

Penilaian ulama kepadanya: Sufyān al-Ṣaurī dan Yaḥyā bin Sa‘īd al-Qaṭṭān menilainya *ḍa‘īf* karena ia beraliran Qadariah, al-Nasā‘ī menilainya *lais bi al-qawī*¹²² dan terkadang menilainya *lais bih ba’s*, Abū Ḥātim, Ibn ‘Adī dan

¹²⁰Lihat al-Bukhārī, *Al-Tārīkh al-Kabīr*, Juz VI, (Al-Dukn: Dā’irah al-Ma‘ārif al-‘Uṣmāniyyah, t.th), h. 51.

¹²¹Lihat Abū al-Ḥajjāj al-Mizzī, *Tahẓīb al-Kamāl...*, Juz XVI, h. 416-418. Dalam kitab tersebut juga menyebutkan daftar guru dan muridnya.

¹²²Lihat al-Nasā‘ī, *Al-Du‘afā’ wa al-Matrūkūn*, (Cet. I; Ḥalb: Dār al-Wa‘ī, 1396 H), h. 72.

Ibn Syāhīn menilainya *lais bih ba's / lā ba's bih* dan pada kesempatan lain *siqah*,¹²³ Yaḥyā bin Ma'īn, Aḥmad bin Ḥanbal, Ibn Ḥibbān, al-Ḍahabī dan Ibn Sa'ad menilainya *siqah*,¹²⁴ Ibn Ḥajar menilainya *Ṣadūq*.¹²⁵ Dengan demikian, peneliti menyimpulkan bahwa 'Abd al-Ḥamīd bin Ja'far merupakan perawi yang 'ādil dan ḍābiṭ. Adapun penilaian *ḍa'īf* pada dirinya lebih kepada faktor idiologi Qadariah yang ia anut. Hanya saja, dalam hal kualitas hadisnya dapat dikatakan *hasan li zātih* jika menggunakan kriteria dari imam al-Turmuḏī dan tetap di anggap *ṣaḥīḥ* jika mengacu pada kaedah imam al-Bukhārī dan Muslim. Terlebih lagi imam Muslim juga pernah meriwayatkan hadis darinya.

Data di atas menunjukkan bahwa jarak wafat antara Abū Bakr al-Ḥanafī (204) dengan 'Abd al-Ḥamīd bin Ja'far (w. 153 H) adalah 51 tahun, maka sangat sedikit kemungkinan keduanya untuk bertemu. Dalam hal ini, peneliti juga tidak dapat melakukan pengukuran jarak lahir Abū Bakr al-Ḥanafī (yang tidak ditemukan) dengan wafat 'Abd al-Ḥamīd bin Ja'far. Pada sisi yang lain, keduanya tinggal di tempat yang berbeda Abū Bakr al-Ḥanafī di Baṣrah, sedangkan 'Abd al-Ḥamīd bin Ja'far di Madinah. Namun, dalam hal ini peneliti beranggapan keduanya masih memiliki kemungkinan untuk bertemu, karena keduanya tergolong perawi yang 'ādil dan tidak ada tanda *mursal* ataupun *tadlīs*, bahkan dikuatkan dengan *ṣiḡah ḥaddaṣanā* yang digunakan.

¹²³Lihat, Ibn Abī Ḥatīm,, *Al-Jarḥ wa al-Ta'dīl*, Juz VI, h. 10., Ibn Syāhīn, *Tārīkh Asmā' al-Ṣiqāt*, h. 159.

¹²⁴Lihat Yaḥyā bin Ma'īn, *Tārīkh Ibn Ma'īn*, Juz I, h. 170., Ibn Ḥibbān, *Al-Ṣiqāh*, Juz VII, h. 122., al-Ḍahabī, *Al-Kāsyif...*, Juz I, h. 614., Ibn Sa'ad, *Al-Ṭabaqāt al-Kubrā*, Juz V, h. 450., Ibn Ḥajar al-'Asqalāni, *Tahẓīb al-Tahẓīb*, Juz VI, h. 112.

¹²⁵Lihat Ibn Ḥajar al-'Asqalāni, *Taqrīb al-Tahẓīb*, h. 333.

e) Ibrāhīm bin ‘Abdullah

Nama lengkapnya ialah Ibrāhīm bin ‘Abdullah bin Ḥunain al-Hāsyimī yang menunjukkan bahwa ia keturunan Bani Hāsyim di Madinah dan ber*kunniah* Abū Ishāq.¹²⁶ Al-Ḍahabī menyebutkan dalam kitabnya *Tārīkh al-Islām* bahwa ia wafat antar tahun 101-110 H.¹²⁷

Ibrāhīm bin ‘Abdullah pernah meriwayatkan hadis dari bapaknya sendiri, yakni ‘Abdullah bin Ḥunain, Abū Hurairah, ‘Uqail bin Abī Ṭālib dan selainnya. Sedangkan yang pernah meriwayatkan hadis darinya ialah; Usāmah bin Zaid, Ibn Syihāb al-Zuhrī, ‘Abd al-Hamīd bin Ja‘far, Maḥammad bin ‘Ajlān dan selainnya.¹²⁸

Tidak banyak penilaian ulama yang peneliti temukan di dalam kitab biografi periwayat hadis. Di antara yang memberi penilaian kepadanya ialah; al-Nasā‘ī, Ibn Ḥibbān, al-Ḍahabī dan Ibn Sa‘ad menilainya *ṣiqah*.¹²⁹ Dengan demikian, peneliti dapat menyimpulkan bahwa Ibrāhīm bin ‘Abdullah merupakan periwayat yang *‘ādil* dan *ḍābiṭ*.

Data di atas menunjukkan bahwa jarak wafat antara ‘Abd al-Ḥamīd bin Ja‘far (w. 153 H) dengan Ibrāhīm bin ‘Abdullah (w. 101 H) adalah 52 tahun, maka sangat sedikit kemungkinan keduanya untuk bertemu. Namun, jika dilihat dari jarak lahir ‘Abd al-Ḥamīd bin Ja‘far (l. 83 H) dengan wafat Ibrāhīm bin ‘Abdullah (w. 101 H) yang berjarak 18 tahun, maka terdapat kemungkinan

¹²⁶Lihat al-Kalābāzī, *Al-Hidāyah wa al-Irsyād...*, Juz I, h. 54.

¹²⁷Lihat al-Ḍahabī, *Tārīkh al-Islām...*, Juz III, h. 13.

¹²⁸Lihat Abū al-Ḥajjāj al-Mizzī, *Tahẓīb al-Kamāl...*, Juz II, h. 125. Dalam kitab tersebut juga menyebutkan daftar guru dan muridnya.

¹²⁹Lihat al-Tajyabī, *Al-Ta‘dīl wa al-Tajrīh*, Juz I, h. 352., Ibn Ḥibbān, *Al-Ṣiqāh*, Juz VI, h. 6., Ibn Sa‘ad, *Al-Ṭabaqāt al-Kubrā*, Juz V, h. 345., Ibn Ḥajar al-‘Asqalāni, *Taqrīb al-Tahẓīb*, h. 90.

keduanya untuk bertemu. Terlebih lagi, jika melihat tempat tinggal keduanya yang sama-sama berada di Madinah, maka besar kemungkinan untuk bertemu. Dengan demikian, peneliti menilai persambungan sanad antara ‘Abd al-Ḥamīd bin Ja‘far dengan Ibrāhīm bin ‘Abdullah dapat dipertanggungjawabkan sekalipun hanya menggunakan *ṣigah ‘an*.

f) Abū Hurairah

Abū Hurairah adalah nama *kunniah* yang diberikan oleh Rasulullah kepada seorang sahabat yang sangat menyukai kucing yang juga dikenal dengan al-Dausī al-Yamān. Mengenai nama asli dan bapaknya sangat banyak pendapat yaitu; ‘Abd al-Raḥman bin Ṣakhr, ‘Abd al-Raḥman bin Ganam, ‘Abdullah bin ‘Ā’id, ‘Abdullah bin ‘Āmir, ‘Abdullah bin ‘Amrū, Sikkīn bin Wazmah, Sikkīn bin Hānī, Sikkīn bin Milla, Sikkīn bin Ṣakhr, ‘Āmir bin ‘Abd al-Syāms, ‘Āmir bin ‘Umair, Barīr bin ‘Asyraqah, ‘Abdanahum, Syāms, Ganam, ‘Ubaid bin Ganam, ‘Amrū bin Ganam, ‘Amrū bin ‘Āmir, Sa‘īd bin al-Ḥārīs. Hisyām bin Muḥammad al-Kulabī berkata; namanya adalah ‘Umair bin ‘Āmir bin Zī al-Syarī bin Ṭuraif bin ‘Ayyān bin Abī Sa‘bi bin Haniyyah bin Sa‘ad bin Ṣa‘labah bin Sulaim bin Fahm bin Ganam bin Daws bin ‘Adṣān bin ‘Abdullah bin Zahrān bin Ka‘ab bin al-Ḥārīs bin Ka‘ab bin ‘Abdullah bin Mālīk bin Naṣr bin al-Azad. Pendapat lain mengatakan bahwa namanya pada saat masih Jahiliyyah adalah ‘Abd al-Syāms dan *kunniyah*-nya adalah Abū al-Aswad, lalu Rasulullah memberinya nama dan *kunniya*-nya adalah Abū Hurairah. Nama ibunya adalah Maimūnah binti Ṣabīḥ.¹³⁰

Dia bertempat tinggal di Madīnah, dan baru menyatakan bersyahadat pada bulan Muharram tahun ke-7 Hijriyyah. Kemudian wafat di Madinah pada

¹³⁰Lihat Abū al-Ḥajjāj al-Mizzī, *Tahẓīb al-Kamāl..*, Juz XXXVIII, h. 367.

tahun 57 yang hamper bersamaan dengan ‘Āisyah, ada yang mengatakan pada tahun 58, dan sebagian yang lain mengatakan 59 Hijriyyah.

Sebagai seorang sahabat, tentu Abū Hurairah pernah bertemu langsung dengan Rasulullah dan berguru kepadanya. Selain itu ia tercatat pernah menerima hadis dari sahabat lain, di antaranya; al-Kaṣīr al-Ṭaibi, Ubāī bin Ka‘ab, Usāmah bin Zaid, ‘Umar bin al-Khaṭṭāb, al-Faḍl bin al-‘Abbās, Ka‘ab al-Aḥbār, Abū Bakr al-Ṣiddīq, ‘Ā’isyah, dan Baṣrah bin Abī Baṣrah al-Gifārī. Muridnya sangat banyak, di antaranya ialah; Khilās al-Hijrī, Anas bin Mālik, Ibn ‘Amrū, Ibn ‘Abbās, Ibrāhīm bin ‘Abdullah dan selainnya.

Penilaian ulama terhadap dirinya; Abu ‘Abdullah al-‘Abasī berkata; *Kāna Abū Hurairah man aḥfaz min aṣḥābi Muḥammad saw. wa lam yakun bi afḍalihim.*¹³¹ *Abū Hurairah jarābī al-‘ilmī fī al-zāhir wa al-bāṭin, riwayat al-Islām, al-imām al-faqīh, al-mujtahid al-ḥāfiẓ, sayyid al-ḥāfiẓ al-aṣbāt.*¹³² Dan pada dasarnya, para sahabat telah dianggap orang-orang yang ‘ādil dan tidak perlu dikritik.

Data-data di atas menunjukkan bahwa jarak wafat antara Ibrāhīm bin ‘Abdullah Khilās (w. 101 H) dengan Abū Hurairah (w. 59 H) ialah 40 tahun, maka sedikit kemungkinan untuk keduanya bertemu. Bahkan peneliti tidak menemukan tahun lahir dari Ibrāhīm bin ‘Abdullah, sehingga tidak dapat dilakukan pengukuran antara tahun lahir Ibrāhīm dan wafat Abū Hurairah. Namun, jika mempertimbangkan aspek tempat tinggal keduanya, maka peneliti melihat adanya kemungkinan pertemuan antara keduanya, karena Ibrāhīm bin ‘Abdullah dan Abū Hurairah sama-sama menetap di Madinah. Dengan demikian, peneliti menilai bahwa persambungan sanad antara Ibrāhīm bin ‘abdullah dengan

¹³¹Lihat al-Bukhārī, *Al-Tārīkh al-Kabīr.*, Juz IV, h. 132 - 133.

¹³²Lihat al-‘Ijī, *Tārīkh al-Ṣiqah*, h. 513.

Abū Hurairah dapat dipertanggungjawabkan, sekalipun hanya menggunakan *ṣiḡah ‘an*.

Berdasarkan penjelasan-penjelasan tersebut maka sanad hadis imam Ibn Mājah sampai kepada Abū Hurairah dapat dihukumi *ṣahīḥ* dari segi sanad, dengan alasan; a) Setiap perawi yang terlibat dalam proses periwayatan hadis saling bertemu (*ittiṣāl*) pada setiap tingkatan, b) Para perawi yang terlibat dalam proses periwayatan hadis memenuhi kriteria *‘ādil* dan *ḍābiṭ* dengan penilaian yang baik dari para ulama, sekalipun ‘Abd al-Ḥamīd bin Ja‘far dinilai *da‘īf* oleh Yahyā al-Qaṭṭān dan Sufyān al-Ṣaurī, namun penilaiannya hanya karena faktor ideologi yang dianutnya, yakni Qadariyah. Untuk lebih jelasnya, silahkan lihat skema kritik sanad berikut;



لَا تُكْثِرُوا الضَّحِكَ، فَإِنَّ كَثْرَةَ الضَّحِكِ تُمِثُ الْقَلْبَ

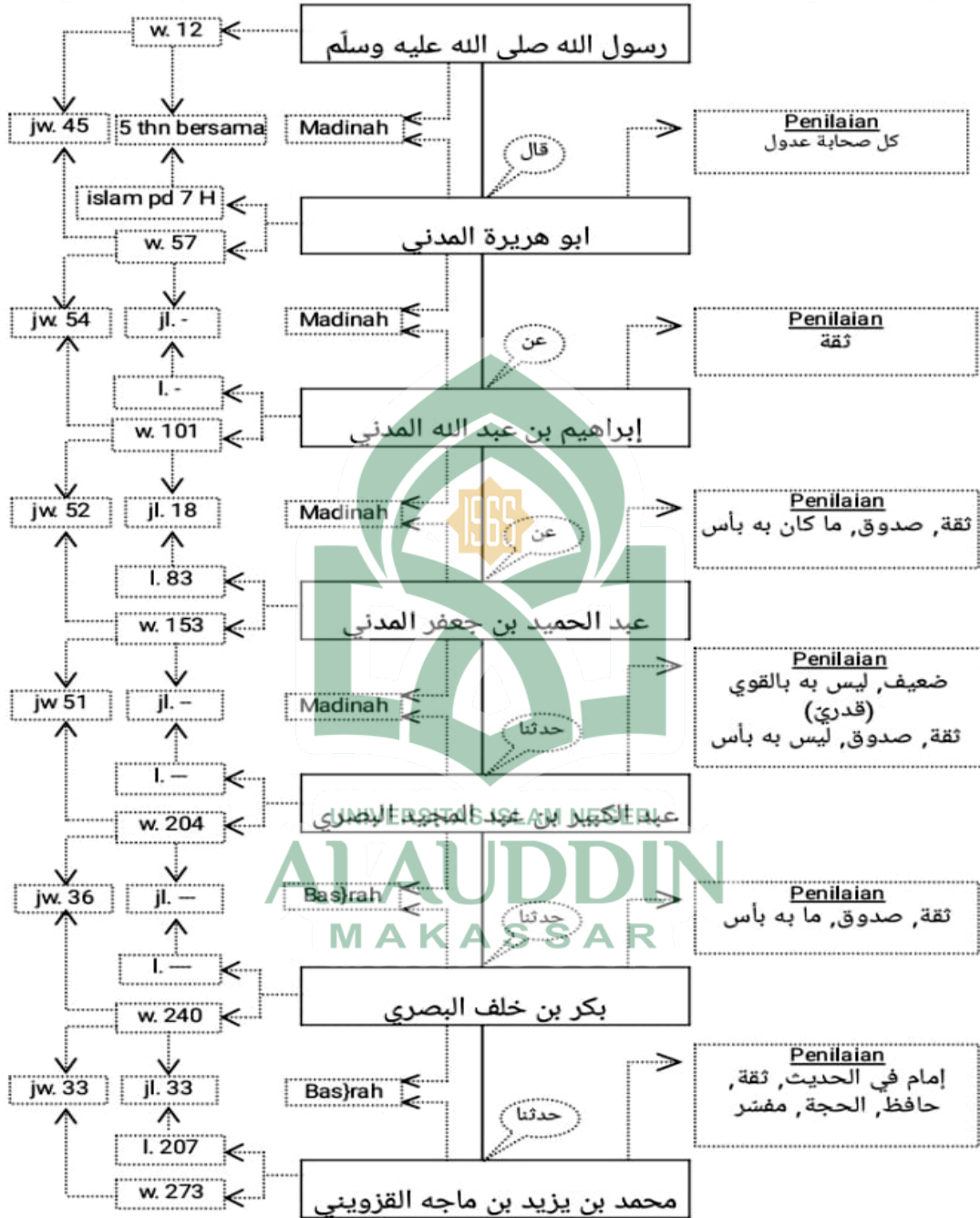

Keterangan ;

l. = tahun lahir perawi

w. = tahun wafat perawi

Damaskus = tempat bertemu guru dan murid

jw. = jarak wafatnya guru dengan wafatnya murid

jl. = jarak wafatnya guru dengan lahirnya murid

2) Kualitas matan hadis

Pemenggalan matan-matan hadis

a) Riwayat dalam kitab *Sunan al-Turmuzi*

(مَنْ يَأْخُذُ عَنِّي هَؤُلَاءِ الْكَلِمَاتِ)، (فَيَعْمَلُ بِهِنَّ أَوْ يُعَلِّمُ مَنْ يَعْمَلُ بِهِنَّ؟)، (فَقَالَ أَبُو هُرَيْرَةَ: فَقُلْتُ: أَنَا يَا رَسُولَ اللَّهِ)، (فَأَخَذَ بِيَدِي فَعَدَّ خَمْسًا)، (وَقَالَ: اتَّقِ الْمَحَارِمَ تَكُنْ أَعْبَدَ النَّاسِ)، (وَارْضَ بِمَا قَسَمَ اللَّهُ لَكَ تَكُنْ أَعْنَى النَّاسِ)، (وَأَحْسِنْ إِلَى جَارِكَ تَكُنْ مُؤْمِنًا)، (وَأَحِبَّ لِلنَّاسِ مَا نُحِبُّ لِنَفْسِكَ تَكُنْ مُسْلِمًا)، (وَلَا تُكْثِرِ الضَّحِكَ)، (فَإِنَّ كَثْرَةَ الضَّحِكِ تُمِيتُ الْقَلْبَ).

b) Riwayat dalam kitab *Sunan Ibn Mājah*

1. (لَا تُكْثِرُوا الضَّحِكَ)، (فَإِنَّ كَثْرَةَ الضَّحِكِ تُمِيتُ الْقَلْبَ).
2. (يَا أَبَا هُرَيْرَةَ كُنْ وَرِعًا، تَكُنْ أَعْبَدَ النَّاسِ)، (وَكُنْ قَنِيْعًا، تَكُنْ أَشْكَرَ النَّاسِ)، (وَأَحِبَّ لِلنَّاسِ مَا نُحِبُّ لِنَفْسِكَ، تَكُنْ مُؤْمِنًا)، (وَأَحْسِنْ جِوَارَ مَنْ جَاوَرَكَ، تَكُنْ مُسْلِمًا)، (وَأَقِلَّ الضَّحِكَ)، (فَإِنَّ كَثْرَةَ الضَّحِكِ تُمِيتُ الْقَلْبَ).

c) Riwayat dalam kitab *Musnad Ahmad bin Hanbal*

(مَنْ يَأْخُذُ مِنِّي خَمْسَ خِصَالٍ)، (فَيَعْمَلُ بِهِنَّ، أَوْ يُعَلِّمُهُنَّ مَنْ يَعْمَلُ بِهِنَّ؟)، (قَالَ: قُلْتُ أَنَا يَا رَسُولَ اللَّهِ)، (قَالَ: فَأَخَذَ بِيَدِي فَعَدَّهُنَّ فِيهَا)، (ثُمَّ قَالَ: اتَّقِ الْمَحَارِمَ تَكُنْ أَعْبَدَ النَّاسِ)، (وَارْضَ بِمَا قَسَمَ اللَّهُ لَكَ تَكُنْ أَعْنَى النَّاسِ)، (وَأَحْسِنْ إِلَى جَارِكَ تَكُنْ مُؤْمِنًا)، (وَأَحِبَّ لِلنَّاسِ مَا نُحِبُّ لِنَفْسِكَ تَكُنْ مُسْلِمًا)، (وَلَا تُكْثِرِ الضَّحِكَ)، (فَإِنَّ كَثْرَةَ الضَّحِكِ تُمِيتُ الْقَلْبَ).

Setelah melakukan pemenggalan matan-matan hadis, nampak adanya perbedaan lafal pada awal matan-matan hadis tersebut, yakni;

No.	Kalimat pertama	Riwayat
1	مَنْ يَأْخُذُ عَنِّي هَؤُلَاءِ الْكَلِمَاتِ	T.
2	لَا تُكْثِرُوا الضَّحِكَ	M1.
3	يَا أَبَا هُرَيْرَةَ كُنْ وَرِعًا	M2.
4	مَنْ يَأْخُذُ مِنِّي خَمْسَ خِصَالٍ	A

Melihat adanya perbedaan kalimat pertama pada matan hadis tersebut, maka perlu dilakukan penentuan lafal asli yang kemungkinan berasal dari Rasulullah sebagai acuan dalam melakukan perbandingan antar matan-matan hadis. Peneliti mengira kuat bahwa lafal asli yang pernah disampaikan oleh Rasulullah di antara matan-matan tersebut ialah riwayat yang menggunakan kalimat pertama *مَنْ يَأْخُذُ مِنِّي خَمْسَ خِصَالٍ* yakni riwayat yang terdapat pada kitab *Musnad Ahmad bin Hanbal* dari ‘Abd al-Razzāq dengan alasan bahwa kalimat tersebut paling jelas menggambarkan proses penyampaian hadis tersebut kepada sahabat Abū Hurairah. Adapun lafal hadis tersebut ialah;

عَنْ أَبِي هُرَيْرَةَ، قَالَ: قَالَ رَسُولُ اللَّهِ صَلَّى اللَّهُ عَلَيْهِ وَسَلَّمَ: «مَنْ يَأْخُذُ مِنِّي خَمْسَ خِصَالٍ فَيَعْمَلُ بِهِنَّ، أَوْ يَعْلَمُهُنَّ مَنْ يَعْمَلُ بِهِنَّ؟» قَالَ: قُلْتُ أَنَا يَا رَسُولَ اللَّهِ. قَالَ: «فَأَخَذَ بِيَدِي فَعَدَّهِنَّ فِيهَا» ثُمَّ قَالَ: «اتَّقِ الْمَحَارِمَ تَكُنْ أَعْبَدَ النَّاسِ، وَارْضَ بِمَا قَسَمَ اللَّهُ لَكَ تَكُنْ أَعْنَى النَّاسِ، وَأَحْسِنْ إِلَى جَارِكَ تَكُنْ مُؤْمِنًا، وَأَحِبَّ لِلنَّاسِ مَا تُحِبُّ لِنَفْسِكَ تَكُنْ مُسْلِمًا، وَلَا تُكْثِرِ الضَّحِكَ، فَإِنَّ كَثْرَةَ الضَّحِكِ تُمِيتُ الْقَلْبَ»

Artinya;

Dari Abū Hurairah, ia berkata: Rasulullah saw. bersabda: "Siapa di antara umatku yang mau mengambil lima perkara dariku lalu mengamalkannya, atau mengajarkannya pada orang yang hendak mengamalkannya?" Abū Hurairah menjawab: Saya, wahai Rasulullah. Kemudian Abū Hurairah berkata: Beliau menarik tanganku lalu menghitungnya; jagalah dirimu dari keharaman-keharaman niscaya kamu menjadi orang yang paling ahli ibadah, terimalah pemberian Allah dengan rela niscaya kau menjadi orang terkaya, berbuat baiklah terhadap tetanggamu niscaya kamu menjadi orang beriman, cintailah untuk sesama seperti yang kau cintai untuk dirimu sendiri niscaya kau menjadi orang muslim, jangan sering tertawa karena seringnya tertawa itu mematikan hati."

a) Penelitian matan dari aspek *illah*

Setelah melakukan penentuan lafal asli dari 4 matan hadis tersebut, peneliti kemudian melakukan penelitian terhadap seluruh matan untuk

mengetahui apakah matan-matan hadis tersebut terhindar dari *'illah* atau tidak, dengan menggunakan kaidah minor terhindar dari *'illah*, sebagai berikut:

1. Sisipan kata atau kalimat (<i>idrāj</i>)			
No.	Sisipan	Setelah lafal/kalimat	Riwayat
-	-	-	-

2. Penggabungan matan hadis yang bukan dari bagiannya (<i>idṭirāb</i>)			
No.	Penggabungan	Setelah atau sebelum kalimat	Riwayat
-	-	-	-

3. Penambahan kata atau kalimat (<i>ziyāadah</i>)			
No.	Penambahan lafal/kalimat	Setelah kalimat	Riwayat
-	-	-	-

4. Perubahan lafal/kalimat (<i>tagyīr</i>)			
No.	Perubahan	lafal/kalimat asli	Riwayat
1	مَنْ يَأْخُذُ عَنِّي هَؤُلَاءِ الْكَلِمَاتِ	مَنْ يَأْخُذُ مِنِّي حَمْسَ خِصَالٍ	T.
2	فَيَعْمَلُ بِهِنَّ أَوْ يُعَلِّمُ	فَيَعْمَلُ بِهِنَّ، أَوْ يُعَلِّمُهُنَّ	T.
3	فَأَخَذَ بِيَدِي فَعَدَّ حَمْسًا	فَأَخَذَ بِيَدِي فَعَدَّهُنَّ فِيهَا	T.
4	يَا أَبَا هُرَيْرَةَ كُنْ وَرِعًا	اتَّقِ الْمَحَارِمَ	M2.
5	وَكُنْ قَنَعًا، تَكُنْ أَشْكُرَ النَّاسِ	وَازْصُ بِمَا قَسَمَ اللَّهُ لَكَ تَكُنْ أَعْنَى النَّاسِ	M2.
6	وَأَحْسِنُ جَوَارَ مَنْ جَاوَزَكَ	وَأَحْسِنُ إِلَى جَارِكَ	M2.
7	وَلَا تُكْثِرُوا الصَّحِيحَ	وَلَا تُكْثِرِ الصَّحِيحَ	M1.
8	وَأَقِلَّ الصَّحِيحَ	-----	M2.

5. Pengurangan lafal/kalimat (<i>nuqṣān</i>)			
No.	Tidak terdapat lafal/kalimat	Sebelum kalimat	Riwayat
1	مَنْ يَأْخُذُ مِنِّي تَكُنْ مُسْلِمًا	ولاتكثر الضحك	M1.
2	مَنْ يَأْخُذُ مِنِّي فَعَدَّ فِيهَا	اتق المحارم / كن ورعا	M2.

6. Pemutar-balikan lafal/kalimat (<i>inqilāb</i>)				
No.	Mendahulukan	Mengakhirkan	lafal/kalimat asli	Riwayat
1	وَأَجِبَ لِلنَّاسِ ...	وَأَحْسِنُ إِلَى جَارِكَ / جَوَّازَ	وَأَحْسِنُ إِلَى جَارِكَ... وَأَجِبَ لِلنَّاسِ ..	M2

Berdasarkan penelitian matan hadis tentang banyak tertawa dapat memamatkan hati, maka peneliti menilai bahwa seluruh matan hadis terhindar dari *'illah*, sekalipun terjadi perbedaan lafal atau kalimat di antara matan-matan hadis terkait, seperti adanya, *tagyīr*, *inqilāb* dan *nuqṣān*, tetapi tidak sampai merusak makna substansi hadis. Bahkan, hadis tersebut diriwayatkan secara makna (*riwayah bi al-ma'nā*). Dengan demikian, selanjutnya akan dilakukan penelitian apakah terjadi *syāz* pada matan-matan hadis tersebut atau tidak.

b) Penelitian matan hadis dari aspek pertentangan (*syāz*)

Selanjutnya untuk membuktikan apakah hadis tentang banyak tertawa memamatkan hati mengandung pertentangan atau tidak, maka diperlukan langkah-langkah, berikut:

1) Pertentangan dengan al-Qur'an

Secara substansial hadis tentang banyak tertawa memamatkan hati bukan berupa larangan untuk tertawa, tetapi lebih kepada peringatan agar meminimalisir tawa agar tidak lalai dari mengingat Allah. Dalam al-Qur'an

sangat banyak di antara ayat-ayatnya yang berisikan peringatan agar tidak lalai dari mengingat Allah, salah satunya ialah, sebagaimana dalam QS. al-Hasyr / 59: 19, sebagai berikut;

وَلَا تَكُونُوا كَالَّذِينَ نَسُوا اللَّهَ فَأَنْسَاهُمْ أَنْفُسَهُمْ أُولَٰئِكَ هُمُ الْفَاسِقُونَ

Terjemahnya;

Dan janganlah kalian menjadi seperti orang yang lupa kepada Allah Allah, lalu kalian lupa pada diri sendiri, mereka itulah orang-orang yang fasik.¹³³

Agama Islam pada dasarnya tidak melarang pengikutnya untuk tertawa, sebab tertawa adalah tabi'at manusia sebagai penanda kebahagiaan. Hanya saja, agama Islam mengatur hal tersebut agar pengikutnya tidak berlebih-lebihan dalam tertawa atas kebahagiaan yang ia peroleh hingga membuatnya lalai dari mengingat Allah, terlebih lagi berlebih-lebihan juga tidak disukai oleh Allah. Dengan demikian, hadis tentang banyak tertawa mematikan hati bukan berarti larangan untuk tertawa, melainkan mengontrol tawa agar tidak termasuk orang yang lalai, sekaligus menunjukkan bahwa hadis tersebut sejalan dengan al-Qur'an.

- 2) Tidak bertentangan dengan hadis yang lebih *sahih*.

Hadis tersebut juga dikuatkan oleh hadis lain, yakni hadis yang berasal dari sahabat Ḥanzalah dalam kitab *Ṣaḥīḥ Muslim* yang menceritakan tentang kegelisahannya atas keadaan dirinya yang tidak sama ketika bersama Rasulullah dan ketika berasama keluarganya, sebagai berikut;

عَنْ حَنْظَلَةَ، قَالَ: كُنَّا عِنْدَ رَسُولِ اللَّهِ صَلَّى اللَّهُ عَلَيْهِ وَسَلَّمَ، فَوَعَّظَنَا، فَذَكَرَ النَّارَ، قَالَ: ثُمَّ جِئْتُ إِلَى الْبَيْتِ فَضَاخَكْتُ الصَّبِيَّانَ وَالْأَعْبَثُ الْمَرْأَةَ، قَالَ: فَخَرَجْتُ فَلَقِيْتُ أَبَا بَكْرٍ فَذَكَرْتُ ذَلِكَ لَهُ، فَقَالَ: وَأَنَا قَدْ فَعَلْتُ مِثْلَ مَا تَذَكَّرُ، فَلَقِينَا رَسُولَ اللَّهِ صَلَّى اللَّهُ عَلَيْهِ وَسَلَّمَ، فَقُلْتُ: يَا

¹³³Kementerian Agama RI, *Al-Qur'an dan Terjemahnya*, h. 548

رَسُولَ اللَّهِ نَافِقَ حَنْظَلَةَ فَقَالَ: «مَهْ» فَحَدَّثْتُهُ بِالْحَدِيثِ، فَقَالَ أَبُو بَكْرٍ: وَأَنَا قَدْ فَعَلْتُ مِثْلَ مَا فَعَلَ، فَقَالَ: «يَا حَنْظَلَةَ سَاعَةٌ وَسَاعَةٌ، وَلَوْ كَانَتْ تَكُونُ قُلُوبُكُمْ كَمَا تَكُونُ عِنْدَ الذِّكْرِ، لَصَافَحْتُمْ الْمَلَائِكَةَ، حَتَّى تُسَلَّمَ عَلَيْكُمْ فِي الطَّرِيقِ». (رواه مسلم).¹³⁴

Artinya;

Dari Ḥanzalah dia berkata; Ketika kami berada di sisi Rasulullah saw., beliau biasa mengingatkan kami dan menuturkan tentang neraka. Ḥanzalah .berkata; Namun ketika aku sudah kembali ke rumah, aku tertawa bersama anak-anakku dan bermain-main bersama istri. Ḥanzalah berkata; maka aku pun keluar dan bertemu dengan Abu Bakar, lalu aku ceritakan kebiasaanku kepadanya. Abu Bakr menjawab; Demikian juga saya biasa melakukan hal itu. Lalu kami bertemu dengan Rasulullah, maka aku berkata; 'Ya Rasulullah, Ḥanzalah telah munafik! Beliau bertanya: 'Kenapa demikian wahai Ḥanzalah?' aku pun menuturkan kebiasaanku pada beliau, maka beliau bersabda: "Wahai Ḥanzalah, perbaharuilah iman secara berkala (dari waktu ke waktu, secara bertahap, tidak spontanitas), sekiranya keadaan kalian adalah sebagaimana keadaan kalian saat bersamaku, niscaya para malaikat akan menyalami kalian hingga ketika di perjalanan kalian." (H.R. Muslim).

Hadis di atas menunjukkan bahwa Ḥanzalah ketika berada di rumahnya, ia bersenda gurau dan tertawa bersama keluarganya. Namun hal tersebut menimbulkan keresahan pada dirinya, sehingga ia menemui Rasulullah untuk menanyakan hal tersebut. Rasulullah pun tidak melarang perbuatan Ḥanzalah, hanya saja Rasulullah memerintahkan untuk memperbarui imannya secara bertahap. Hal ini menunjukkan bahwa tertawa dalam Islam itu diperbolehkan, tetapi harus memperhatikan iman yang terdapat di dalam hati dan terus memperbaruinya agar tidak lalai dari mengingat Allah. Oleh karena itu, hadis tentang banyak tertawa mematikan hati sejalan dengan hadis sahih lainnya.

3) Tidak bertentangan dengan fakta sejarah

Berdasarkan hadis yang berasal dari Ḥanzalah di atas menguatkan bahwa hadis tentang banyak tertawa mematikan hati sejalan dengan fakta sejarah.

¹³⁴Muslim bin al-Ḥajjāj, *Al-Musnad al-Ṣaḥīḥ al-Mukhtaṣar...*, Juz IV, h. 2107.

Sebab, pada hadis tersebut Rasulullah mengingatkan kepada Ḥanzalah untuk senantiasa memperbarui imannya, baik setelah bersenda gurai bersama keluarganya ataupun tidak agar iman yang ada di hati tetap stabil.

4) Tidak bertentangan dengan logika (akal sehat)

Secara logika, hadis tentang banyak tertawa mematikan hati tidak bertentangan. Sebab, tertawa berlebihan akan menggiring seseorang pada kelalaiannya dari mengingat Allah sebagai bentuk dari maksud matinya hati. Selain itu, setan akan memanfaatkan situasi tersebut agar seseorang semakin lalai dari mengingat Allah.

Setelah melakukan perbandingan matan-matan hadis, peneliti menilai bahwa hadis tentang banyak tertawa mematikan hati tidak memiliki *'illah*, sekalipun terdapat di dalamnya perbedaan antar matan-matan hadis, seperti adanya *tagyīr*, dan *nuqṣan*. Akan tetapi hal-hal tersebut tidak merusak makna substansi hadis. Selain itu, hadis tersebut juga terhindar dari *syāz*, bahkan sejalan dengan al-Qur'ān, hadis sahih, fakta sejarah dan akal sehat. Sehingga secara keseluruhan, hadis tersebut dapat dinyatakan sahih, baik dari segi sanad maupun matannya, dan dapat dijadikan hujjah.

6. Hadis tentang setan berjalan di pembuluh darah

a. Penelusuran hadis

1) Menelusuri hadis dengan metode salah satu lafal

Lafal yang digunakan dalam menelusuri hadis tersebut adalah lafal القلب *al-qalb* yang terdapat pada sampel hadis. Adapun petunjuk yang peneliti peroleh ialah;

وإني خشيت ان يقذف في قلوبكما شيئاً, شرا: خ اعتكاف ٨, خمس ٤, بدء الخلق ١١, ادب ١٢١, م سلام ٢٤, جه صيام ٦٥, حم ٦: ٣٣٧.^{١٣٥}

Penjelasan kode: (خ) dalam kitab ini adalah kode untuk imam al-Bukhārī dalam kitab *Ṣaḥīḥ*-nya, (م) adalah kode untuk imam Muslim dalam kitab *Ṣaḥīḥ*-nya, (جه) adalah kode untuk Ibn Mājah dalam kitab *Sunan*-nya dan (حم) adalah kode untuk Aḥmad bin Ḥanbal dalam kitab *Musnad*-nya.

2) Penelusuran hadis dengan metode awal matan

Pada metode ini digunakan 2 kitab dalam melacak hadis, yaitu;

a) Kitab *Mawsū'ah al-Aṭrāf*

١. إِنَّ الشَّيْطَانَ يَجْرِي مِنْ بَيْنِ أَدَمَ مَبْلَغِ الدَّمِ...: خ ٣: ٦٤, ٤: ١٠٠, ١٠٥, ٨: ٦٠, ٩: ٨٧, م الدم ٢٤, د الصيام ب ٧٨, الادب ب ٨٨, ت ١١٧٢, هـ ١٧٨٠, جوامع ٥٦٢٣, ٥٦٤١, فتح ١٠: ٥٩٨, خفا ١: ٢٥٦, شفا ٢: ٣٩٤, حلية ٩: ٩٢.

٢. إِنَّ الشَّيْطَانَ يَجْرِي مِنْ بَيْنِ أَدَمَ مَجْرَى الدَّمِ...: حم ٣: ١٥٦, ٢٨٥, مي ٢: ٣٢٠, مشكل ١: ٢٩, فتح ٤: ٢٨٢, ٩: ٣٣١, ١٣: ١٥٩, مسير ٩: ٢٨٧, خد ١٢٨٨, قرطبي ١: ٣٠١, ٣١١, ٢٠: ٢٦٣, كثير ٨: ٥٥٨, اتحاف ٥: ٣٠٥, ٦: ٤, ٢٧٣, ٧: ٢٦٩, ٢٨٣, ٤٢٩, ١: ٢٣٢, ٣: ٢٠٠, ٢٣٥, بداية ١: ٥٩, ذهبي ١٣٨, ٢٣٥, تلبيس ٣٥, اصبهان ٢: ٢١٢.

٣. إِنَّ الشَّيْطَانَ يَجْرِي مِنْ أَحَدِكُمْ مَجْرَى الدَّمِ...: حم ٦: ٣٠٩, مشكل ١: ٣٠, اتحاف ٥: ٣٠٥.

٤. إِنَّ الشَّيْطَانَ يَجْرِي مِنَ الْإِنْسَانِ مَجْرَى الدَّمِ...: حم ٦: ٣٣٧, مشكاة ٦٨.^{١٣٦}

¹³⁵ A. J. Wijnsic, *Al-Mu'jam al-Mufahras li Alfāz al-Ḥadīṣ al-Nabawī*, Juz V, h. 460.

¹³⁶ Abū Ḥājar Zaghlūl, *Mawsū'ah Aṭrāf al-Ḥadīṣ al-Nabawī al-Syarīf*, Juz III, h. 94-95.

Penjelasan kode; (اذكر) al-Nawawī dalam kitab *al-Aẓkār*-nya, (بداية) Ibn Kaṣīr dalam kitab *al-Bidāyah wa al-Nihāyah*-nya, (ت) al-Turmuẓī dalam kitab *Sunan*-nya, (جوامع) al-Suyūṭī dalam kitab *Jam‘ al-Jawāmi‘*-nya (خ) imam al-Bukhārī dalam kitab *Ṣaḥīḥ*-nya, (ح) Aḥmad bin Ḥanbal dalam kitab *Musnad*-nya, (د) Abū Dāud dalam kitab *Sunan*-nya, (قرطبي) al-Qurṭubī dalam kitab *Tafsīr*-nya, (كثير) Ibn Kaṣīr dalam kitab *Tafsīr*-nya, (م) imam Muslim dalam kitab *Ṣaḥīḥ*-nya, (مجمع) al-Haiṣamī dalam kitab *Majma‘ al-Zawāid*-nya, (مشكل) al-Ṭaḥawī dalam kitab *Musykil al-Āsār*-nya, (منتقي) Ibn al-Jārud dalam kitab *al-Muntaqā’*-nya, (ي) al-Dārimī dalam kitab *Sunan*-nya, (ن) al-Nasā’ī dalam kitab *Sunan*-nya, (ه) Ibn Mājah dalam kitab *Sunan*-nya, dan (هق) al-Baihaqī dalam kitab *Sunan al-Kubrā*-nya.

b) Kitab *al-Faḥ al-Kabīr fi Ḍamm al-Ziyādah*

(إِنَّ الشَّيْطَانَ يَجْرِي مِنْ ابْنِ آدَمَ مَجْرَى الدَّمِ) ((ح ق د) عَنْ أَنَسٍ (ق د هـ) عَنْ صَفِيَّةَ..^{١٣٧}
 صَفِيَّةَ..^{١٣٧})

Penjelasan kode: (ق) kode untuk imam al-Bukhārī dan Muslim dalam kitab *Ṣaḥīḥ*-nya, (ه) Ibn Mājah dalam kitab *Sunan*-nya dan (د) Abū Dāud dalam kitab *Sunan*-nya.

b. Pengumpulan hadis-hadis semakna, *i‘tibār al-ḥadīṣ* dan skema hadis

Setelah melakukan pencarian petunjuk untuk menelusuri letak hadis pada kitab-kitab sumber melalui 2 metode, peneliti menemukan banyak petunjuk yang dapat mengarahkan keberbagai kitab sumber. Namun, peneliti memulai pengumpulan hadis dengan menelusuri kitab sembilan imam (*al-kutūb al-tis‘ah*) terlebih dahulu berdasarkan petunjuk-petunjuk dari 2 metode yang digunakan.

¹³⁷Jalāl al-Dīn al-Suyūṭī, *Al-Faḥ al-Kabīr fi Ḍamm al-Ziyādah*..., Juz I, h. 287.

Petunjuk-petunjuk di atas menunjukkan bahwa hadis tersebut terdapat pada kitab *Ṣaḥīḥ al-Bukhārī*, *Ṣaḥīḥ Muslim*, *Sunan Abī Dāwūd*, *Sunan Ibn Mājah*, *Sunan al-Dārimī* dan *Musnad Aḥmad bin Ḥanbal*. Hadis ini tidak ditemukan di dalam kitab *al-Muwatta' Malīk*. Adapun hadis-hadis tersebut ialah;

1) Riwayat dalam kitab *Ṣaḥīḥ al-Bukhārī*

أ. حَدَّثَنَا أَبُو الْيَمَانِ، أَخْبَرَنَا شُعَيْبٌ، عَنِ الزُّهْرِيِّ، قَالَ: أَخْبَرَنِي عَلِيُّ بْنُ الْحُسَيْنِ رَضِيَ اللَّهُ عَنْهُمَا: أَنَّ صَفِيَّةَ - زَوْجَ النَّبِيِّ صَلَّى اللَّهُ عَلَيْهِ وَسَلَّمَ - أَخْبَرَتْهُ أَنَّهَا جَاءَتْ إِلَى رَسُولِ اللَّهِ صَلَّى اللَّهُ عَلَيْهِ وَسَلَّمَ تَزُورُهُ فِي اعْتِكَافِهِ فِي الْمَسْجِدِ فِي الْعَشْرِ الْأَوَاخِرِ مِنْ رَمَضَانَ، فَتَحَدَّثَتْ عِنْدَهُ سَاعَةً، ثُمَّ قَامَتْ تَنْقَلِبُ، فَقَامَ النَّبِيُّ صَلَّى اللَّهُ عَلَيْهِ وَسَلَّمَ مَعَهَا يَقْلِبُهَا، حَتَّى إِذَا بَلَغَتْ بَابَ الْمَسْجِدِ عِنْدَ بَابِ أُمِّ سَلَمَةَ، مَرَّ رَجُلَانِ مِنَ الْأَنْصَارِ، فَسَلَّمَا عَلَى رَسُولِ اللَّهِ صَلَّى اللَّهُ عَلَيْهِ وَسَلَّمَ، فَقَالَ لَهُمَا النَّبِيُّ صَلَّى اللَّهُ عَلَيْهِ وَسَلَّمَ: «عَلَى رِسَالِكُمَا، إِنَّمَا هِيَ صَفِيَّةُ بِنْتُ حُيَيٍّ»، فَقَالَا: سُبْحَانَ اللَّهِ يَا رَسُولَ اللَّهِ، وَكَبُرَ عَلَيْهِمَا، فَقَالَ النَّبِيُّ صَلَّى اللَّهُ عَلَيْهِ وَسَلَّمَ: «إِنَّ الشَّيْطَانَ يَبْلُغُ مِنَ الْإِنْسَانِ مَبْلَغَ الدَّمِ، وَإِنِّي خَشِيتُ أَنْ يَقْدِفَ فِي قُلُوبِكُمَا شَيْئًا».¹³⁸

ب. حَدَّثَنَا إِسْمَاعِيلُ بْنُ عَبْدِ اللَّهِ، قَالَ: أَخْبَرَنِي أَخِي، عَنْ سُلَيْمَانَ، عَنْ مُحَمَّدِ بْنِ أَبِي عَتِيقٍ، عَنْ ابْنِ شِهَابٍ، عَنْ عَلِيِّ بْنِ الْحُسَيْنِ رَضِيَ اللَّهُ عَنْهُمَا: أَنَّ صَفِيَّةَ بِنْتُ حُيَيٍّ، أَخْبَرَتْهُ ح وَحَدَّثَنَا عَلِيُّ بْنُ عَبْدِ اللَّهِ، حَدَّثَنَا سُفْيَانُ، قَالَ: سَمِعْتُ الزُّهْرِيَّ، يُخْبِرُ عَنْ عَلِيِّ بْنِ الْحُسَيْنِ، أَنَّ صَفِيَّةَ رَضِيَ اللَّهُ عَنْهَا، أَتَتْ النَّبِيَّ صَلَّى اللَّهُ عَلَيْهِ وَسَلَّمَ وَهُوَ مُعْتَكِفٌ، فَلَمَّا رَجَعَتْ مَشَى مَعَهَا، فَأَبْصَرَهُ رَجُلٌ مِنَ الْأَنْصَارِ، فَلَمَّا أَبْصَرَهُ دَعَاهُ فَقَالَ: " تَعَالَ هِيَ صَفِيَّةُ - وَرُبَّمَا قَالَ سُفْيَانُ: هَذِهِ صَفِيَّةُ -، فَإِنَّ الشَّيْطَانَ يَجْرِي مِنْ ابْنِ آدَمَ مَجْرَى الدَّمِ "، قُلْتُ لِسُفْيَانَ: أَتِنَّهُ لَيْلًا قَالَ: وَهَلْ هُوَ إِلَّا لَيْلٌ.¹³⁹

ت. حَدَّثَنَا سَعِيدُ بْنُ عَفِيرٍ، قَالَ: حَدَّثَنِي اللَّيْثُ، قَالَ: حَدَّثَنِي عَبْدُ الرَّحْمَنِ بْنُ خَالِدٍ، عَنْ ابْنِ شِهَابٍ، عَنْ عَلِيِّ بْنِ حُسَيْنٍ، أَنَّ صَفِيَّةَ - زَوْجَ النَّبِيِّ صَلَّى اللَّهُ عَلَيْهِ وَسَلَّمَ - أَخْبَرَتْهُ: أَنَّهَا جَاءَتْ رَسُولَ اللَّهِ صَلَّى اللَّهُ عَلَيْهِ وَسَلَّمَ تَزُورُهُ، وَهُوَ مُعْتَكِفٌ فِي الْمَسْجِدِ، فِي الْعَشْرِ

¹³⁸ Al-Bukhārī, *Al-Jāmi' al-Ṣaḥīḥ al-Musnad...*, Juz II, h. 67.

¹³⁹ Al-Bukhārī, *Al-Jāmi' al-Ṣaḥīḥ al-Musnad...*, Juz II, h. 68.

الأواخر من رَمَضانَ، ثُمَّ قَامَتْ تَنْقَلِبُ، فَقَامَ مَعَهَا رَسُولُ اللَّهِ صَلَّى اللَّهُ عَلَيْهِ وَسَلَّمَ، حَتَّى إِذَا بَلَغَ قَرِيبًا مِنْ بَابِ الْمَسْجِدِ، عِنْدَ بَابِ أُمِّ سَلَمَةَ زَوْجِ النَّبِيِّ صَلَّى اللَّهُ عَلَيْهِ وَسَلَّمَ، مَرَّ بِهِمَا رَجُلَانِ مِنَ الْأَنْصَارِ، فَسَلَّمَا عَلَى رَسُولِ اللَّهِ صَلَّى اللَّهُ عَلَيْهِ وَسَلَّمَ، ثُمَّ نَفَدَا، فَقَالَ لَهُمَا رَسُولُ اللَّهِ صَلَّى اللَّهُ عَلَيْهِ وَسَلَّمَ: «عَلَى رِسَالِكُمَا»، قَالَا: سُبْحَانَ اللَّهِ يَا رَسُولَ اللَّهِ وَكَبَّرَ عَلَيْهِمَا ذَلِكَ، فَقَالَ رَسُولُ اللَّهِ صَلَّى اللَّهُ عَلَيْهِ وَسَلَّمَ: «إِنَّ الشَّيْطَانَ يَبْلُغُ مِنَ الْإِنْسَانِ مَبْلَغَ الدَّمِ، وَإِنِّي خَشِيتُ أَنْ يَقْذِفَ فِي قُلُوبِكُمَا شَيْئًا».^{١٤٠}

ث. حَدَّثَنِي مُحَمَّدُ بْنُ عَيْلَانَ، حَدَّثَنَا عَبْدُ الرَّزَّاقِ، أَخْبَرَنَا مَعْمَرٌ، عَنِ الزُّهْرِيِّ، عَنْ عَلِيِّ بْنِ حُسَيْنٍ، عَنْ صَفِيَّةَ بِنْتِ حُيَيٍّ، قَالَتْ: كَانَ رَسُولُ اللَّهِ صَلَّى اللَّهُ عَلَيْهِ وَسَلَّمَ مُعْتَكِفًا فَاتَتْهُهُ أَرْوَرُهُ لَيْلًا، فَحَدَّثَتْهُ ثُمَّ قُمْتُ فَانْقَلَبْتُ، فَقَامَ مَعِيَ لِيَقْلِبَنِي، وَكَانَ مَسْكَنُهَا فِي دَارِ أُسَامَةَ بْنِ زَيْدٍ، فَمَرَّ رَجُلَانِ مِنَ الْأَنْصَارِ، فَلَمَّا رَأَى النَّبِيَّ صَلَّى اللَّهُ عَلَيْهِ وَسَلَّمَ أَسْرَعَا، فَقَالَ النَّبِيُّ صَلَّى اللَّهُ عَلَيْهِ وَسَلَّمَ: «عَلَى رِسَالِكُمَا إِنَّهَا صَفِيَّةُ بِنْتِ حُيَيٍّ» فَقَالَا سُبْحَانَ اللَّهِ يَا رَسُولَ اللَّهِ قَالَ: "إِنَّ الشَّيْطَانَ يَجْرِي مِنَ الْإِنْسَانِ مَجْرَى الدَّمِ، وَإِنِّي خَشِيتُ أَنْ يَقْذِفَ فِي قُلُوبِكُمَا سُوءًا، أَوْ قَالَ: شَيْئًا".^{١٤١}

ج. حَدَّثَنَا أَبُو الْيَمَانِ، أَخْبَرَنَا شُعَيْبٌ، عَنِ الزُّهْرِيِّ، ح وَحَدَّثَنَا إِسْمَاعِيلُ، قَالَ: حَدَّثَنِي أَخِي، عَنْ سُلَيْمَانَ، عَنْ مُحَمَّدِ بْنِ أَبِي عَتِيقٍ، عَنِ ابْنِ شَهَابٍ، عَنْ عَلِيِّ بْنِ الْحُسَيْنِ، أَنَّ صَفِيَّةَ بِنْتِ [ص: ٤٩] حُبَيْبِ زَوْجِ النَّبِيِّ صَلَّى اللَّهُ عَلَيْهِ وَسَلَّمَ، أَخْبَرَتْهُ: أَنَّهَا جَاءَتْ رَسُولَ اللَّهِ صَلَّى اللَّهُ عَلَيْهِ وَسَلَّمَ تَزُورُهُ، وَهُوَ مُعْتَكِفٌ فِي الْمَسْجِدِ، فِي الْعَشْرِ الْعَوَاكِرِ مِنْ رَمَضانَ، فَتَحَدَّثَتْ عِنْدَهُ سَاعَةً مِنَ الْعِشَاءِ، ثُمَّ قَامَتْ تَنْقَلِبُ، فَقَامَ مَعَهَا النَّبِيُّ صَلَّى اللَّهُ عَلَيْهِ وَسَلَّمَ يَقْلِبُهَا، حَتَّى إِذَا بَلَغَتْ بَابَ الْمَسْجِدِ، الَّذِي عِنْدَ مَسْكَنِ أُمِّ سَلَمَةَ زَوْجِ النَّبِيِّ صَلَّى اللَّهُ عَلَيْهِ وَسَلَّمَ، مَرَّ بِهِمَا رَجُلَانِ مِنَ الْأَنْصَارِ، فَسَلَّمَا عَلَى رَسُولِ اللَّهِ صَلَّى اللَّهُ عَلَيْهِ وَسَلَّمَ ثُمَّ نَفَدَا، فَقَالَ لَهُمَا رَسُولُ اللَّهِ صَلَّى اللَّهُ عَلَيْهِ وَسَلَّمَ: «عَلَى رِسَالِكُمَا، إِنَّمَا هِيَ صَفِيَّةُ بِنْتِ حُيَيٍّ» قَالَا: سُبْحَانَ اللَّهِ يَا رَسُولَ اللَّهِ، وَكَبَّرَ عَلَيْهِمَا مَا قَالَ: «إِنَّ الشَّيْطَانَ يَجْرِي مِنَ ابْنِ آدَمَ مَبْلَغَ الدَّمِ، وَإِنِّي خَشِيتُ أَنْ يَقْذِفَ فِي قُلُوبِكُمَا».^{١٤٢}

¹⁴⁰ Al-Bukhāri, *Al-Jāmi‘ al-Ṣaḥīḥ al-Musnad...*, Juz II, h. 318.

¹⁴¹ Al-Bukhāri, *Al-Jāmi‘ al-Ṣaḥīḥ al-Musnad...*, Juz II, h. 439.

¹⁴² Al-Bukhāri, *Al-Jāmi‘ al-Ṣaḥīḥ al-Musnad...*, Juz VIII, h. 132.

2) Riwayat dalam kitab *Ṣaḥīḥ Muslim*

وَحَدَّثَنَا إِسْحَاقُ بْنُ إِبرَاهِيمَ، وَعَبْدُ بْنُ حُمَيْدٍ - وَتَقَارَبَا فِي اللَّفْظِ - قَالَ: أَخْبَرَنَا عَبْدُ الرَّزَّاقِ، أَخْبَرَنَا مَعْمَرٌ، عَنِ الزُّهْرِيِّ، عَنْ عَلِيِّ بْنِ حُسَيْنٍ، عَنْ صَفِيَّةَ بِنْتِ حَيْيٍّ، قَالَتْ: كَانَ النَّبِيُّ صَلَّى اللَّهُ عَلَيْهِ وَسَلَّمَ مُعْتَكِفًا، فَأَتَيْتُهُ أُزُورُهُ لَيْلًا، فَحَدَّثْتُهُ، ثُمَّ قُمْتُ لِأَتَقَلِّبَ، فَقَامَ مَعِيَ لِيَقْلِبَنِي، وَكَانَ مَسْكَنَهَا فِي دَارِ أُسَامَةَ بْنِ زَيْدٍ، فَمَرَّ رَجُلَانِ مِنَ الْأَنْصَارِ، فَلَمَّا رَأَى النَّبِيَّ صَلَّى اللَّهُ عَلَيْهِ وَسَلَّمَ أُسْرَعًا، فَقَالَ النَّبِيُّ صَلَّى اللَّهُ عَلَيْهِ وَسَلَّمَ: «عَلَى رِسْلِكُمَا، إِنَّهَا صَفِيَّةُ بِنْتُ حَيْيٍّ» فَقَالَا: سُبْحَانَ اللَّهِ يَا رَسُولَ اللَّهِ، قَالَ: «إِنَّ الشَّيْطَانَ يَجْرِي مِنَ الْإِنْسَانِ مَجْرَى الدَّمِ، وَإِنِّي خَشِيتُ أَنْ يَهْدِفَ فِي قُلُوبِكُمَا شَرًّا» أَوْ قَالَ «شَيْئًا».¹⁴³

3) Riwayat dalam kitab *Sunan Abū Dāwūd*

أ. حَدَّثَنَا أَحْمَدُ بْنُ شَبُوبَةَ الْمُرُوزِيُّ، حَدَّثَنِي عَبْدُ الرَّزَّاقِ، أَخْبَرَنَا مَعْمَرٌ، عَنِ الزُّهْرِيِّ، عَنْ عَلِيِّ بْنِ حُسَيْنٍ، عَنْ صَفِيَّةَ قَالَتْ: كَانَ رَسُولُ اللَّهِ صَلَّى اللَّهُ عَلَيْهِ وَسَلَّمَ مُعْتَكِفًا فَأَتَيْتُهُ أُزُورُهُ لَيْلًا فَحَدَّثْتُهُ، ثُمَّ قُمْتُ فَأَتَقَلَّبْتُ فَقَامَ مَعِيَ لِيَقْلِبَنِي، وَكَانَ مَسْكَنَهَا فِي دَارِ أُسَامَةَ بْنِ زَيْدٍ، فَمَرَّ رَجُلَانِ مِنَ الْأَنْصَارِ، فَلَمَّا رَأَى النَّبِيَّ صَلَّى اللَّهُ عَلَيْهِ وَسَلَّمَ أُسْرَعًا، فَقَالَ النَّبِيُّ صَلَّى اللَّهُ عَلَيْهِ وَسَلَّمَ: «عَلَى رِسْلِكُمَا، إِنَّهَا صَفِيَّةُ بِنْتُ حَيْيٍّ»، قَالَا: سُبْحَانَ اللَّهِ يَا رَسُولَ اللَّهِ، قَالَ: «إِنَّ الشَّيْطَانَ يَجْرِي مِنَ الْإِنْسَانِ مَجْرَى الدَّمِ، فَخَشِيتُ أَنْ يَهْدِفَ فِي قُلُوبِكُمَا شَيْئًا»، أَوْ قَالَ: «شَرًّا».¹⁴⁴

ب. حَدَّثَنَا أَحْمَدُ بْنُ مُحَمَّدٍ الْمُرُوزِيُّ، حَدَّثَنَا عَبْدُ الرَّزَّاقِ، أَخْبَرَنَا مَعْمَرٌ، عَنِ الزُّهْرِيِّ، عَنْ عَلِيِّ بْنِ حُسَيْنٍ، عَنْ صَفِيَّةَ، قَالَتْ: كَانَ رَسُولُ اللَّهِ صَلَّى اللَّهُ عَلَيْهِ وَسَلَّمَ مُعْتَكِفًا، فَأَتَيْتُهُ أُزُورُهُ لَيْلًا، فَحَدَّثْتُهُ وَقُمْتُ، فَأَتَقَلَّبْتُ، فَقَامَ مَعِيَ لِيَقْلِبَنِي، وَكَانَ مَسْكَنَهَا فِي دَارِ أُسَامَةَ بْنِ زَيْدٍ، فَمَرَّ رَجُلَانِ مِنَ الْأَنْصَارِ، فَلَمَّا رَأَى النَّبِيَّ صَلَّى اللَّهُ عَلَيْهِ وَسَلَّمَ أُسْرَعًا، فَقَالَ النَّبِيُّ صَلَّى اللَّهُ عَلَيْهِ وَسَلَّمَ: «عَلَى رِسْلِكُمَا إِنَّهَا صَفِيَّةُ بِنْتُ حَيْيٍّ» قَالَا: سُبْحَانَ اللَّهِ يَا رَسُولَ اللَّهِ قَالَ: «إِنَّ الشَّيْطَانَ يَجْرِي مِنَ الْإِنْسَانِ مَجْرَى الدَّمِ، فَخَشِيتُ أَنْ يَهْدِفَ فِي قُلُوبِكُمَا شَيْئًا» أَوْ قَالَ: «شَرًّا».¹⁴⁵

¹⁴³Muslim bin al-Ḥajjāj, *Al-Musnad al-Ṣaḥīḥ al-Mukhtaṣar...*, Juz IV, h. 1722.

¹⁴⁴Abū Dāwūd, *Sunan Abī Dāwūd*, Juz II, h. 579.

¹⁴⁵Abū Dāwūd, *Sunan Abī Dāwūd*, Juz V, h. 168.

4) Riwayat dalam kitab *Sunan Ibn Mājah*

حَدَّثَنَا إِبرَاهِيمُ بْنُ الْمُنْذِرِ الْحَرَامِيُّ قَالَ: حَدَّثَنَا عُمَرُ بْنُ عُثْمَانَ بْنِ عُمَرَ بْنِ مُوسَى بْنِ عَبِيدِ اللَّهِ بْنِ مَعْمَرٍ، عَنْ أَبِيهِ، عَنْ ابْنِ شِهَابٍ قَالَ: أَخْبَرَنِي عَلِيُّ بْنُ الْحُسَيْنِ، عَنْ صَفِيَّةَ بِنْتِ حُيَيٍّ، زَوْجِ النَّبِيِّ صَلَّى اللَّهُ عَلَيْهِ وَسَلَّمَ، أَنَّهَا جَاءَتْ إِلَى رَسُولِ اللَّهِ صَلَّى اللَّهُ عَلَيْهِ وَسَلَّمَ تَزْوُرُهُ وَهُوَ مُعْتَكِفٌ فِي الْمَسْجِدِ فِي الْعَشْرِ الْأَوَاخِرِ مِنْ شَهْرِ رَمَضَانَ، فَتَحَدَّثَتْ عِنْدَهُ سَاعَةً مِنَ الْعِشَاءِ، ثُمَّ قَامَتْ تَتَّقَلِبُ، فَقَامَ مَعَهَا رَسُولُ اللَّهِ صَلَّى اللَّهُ عَلَيْهِ وَسَلَّمَ يَقْلِبُهَا، حَتَّى إِذَا بَلَغَتْ بَابَ الْمَسْجِدِ الَّذِي كَانَ عِنْدَ مَسْكَنِ أُمِّ سَلَمَةَ، زَوْجِ النَّبِيِّ صَلَّى اللَّهُ عَلَيْهِ وَسَلَّمَ، فَمَرَّ بِهِمَا رَجُلَانِ مِنَ الْأَنْصَارِ، فَسَلَّمَا عَلَى رَسُولِ اللَّهِ صَلَّى اللَّهُ عَلَيْهِ وَسَلَّمَ، ثُمَّ نَقَدَا، فَقَالَ لَهُمَا رَسُولُ اللَّهِ صَلَّى اللَّهُ عَلَيْهِ وَسَلَّمَ «عَلَى رِسَالِكُمَا، إِنِّهَا صَفِيَّةُ بِنْتُ حُيَيٍّ» قَالَ: سُبْحَانَ اللَّهِ يَا رَسُولَ اللَّهِ وَكَبُرَ عَلَيْهِمَا ذَلِكَ، فَقَالَ رَسُولُ اللَّهِ صَلَّى اللَّهُ عَلَيْهِ وَسَلَّمَ: «إِنَّ الشَّيْطَانَ يَجْرِي مِنْ ابْنِ آدَمَ مَجْرَى الدَّمِ، وَإِنِّي خَشِيتُ أَنْ يُقْذِفَ فِي قُلُوبِكُمَا شَيْئًا».¹⁴⁶

5) Riwayat dalam kitab *Musnad Ahmad bin Hanbal*

حَدَّثَنَا عَبْدُ الرَّزَّاقِ، قَالَ: أَخْبَرَنَا مَعْمَرٌ، وَعَبْدُ الْأَعْلَى، عَنْ مَعْمَرٍ، عَنِ الزُّهْرِيِّ، عَنْ عَلِيِّ بْنِ حُسَيْنِ، عَنْ صَفِيَّةَ بِنْتِ حُيَيٍّ، قَالَتْ: كَانَ رَسُولُ اللَّهِ صَلَّى اللَّهُ عَلَيْهِ وَسَلَّمَ مُعْتَكِفًا، فَأَتَيْتُهُ أَزْوَرُهُ لَيْلًا، فَحَدَّثْتُهُ، ثُمَّ قُمْتُ، فَانْقَلَبْتُ، فَقَامَ مَعِيَ يَقْلِبُنِي، وَكَانَ مَسْكَنُهَا فِي دَارِ أُسَامَةَ بْنِ زَيْدٍ، فَمَرَّ رَجُلَانِ مِنَ الْأَنْصَارِ، فَلَمَّا رَأَى النَّبِيُّ صَلَّى اللَّهُ عَلَيْهِ وَسَلَّمَ، أَسْرَعَا، فَقَالَ النَّبِيُّ صَلَّى اللَّهُ عَلَيْهِ وَسَلَّمَ: «عَلَى رِسَالِكُمَا، إِنِّهَا صَفِيَّةُ بِنْتُ حُيَيٍّ» . فَقَالَ: سُبْحَانَ اللَّهِ يَا رَسُولَ اللَّهِ فَقَالَ: «إِنَّ الشَّيْطَانَ يَجْرِي مِنَ الْإِنْسَانِ مَجْرَى الدَّمِ، وَإِنِّي خَشِيتُ أَنْ يُقْذِفَ فِي قُلُوبِكُمَا شَيْئًا» أَوْ قَالَ: «شَيْئًا».¹⁴⁷

Berdasarkan pengumpulan hadis objek kajian yang telah ditemukan pada kitab sumber, peneliti menemukan 10 jalur periwayatan, yaitu; 5 riwayat pada kitab *Ṣaḥīḥ al-Bukharī*, 1 riwayat pada kitab *Ṣaḥīḥ Muslim*, 2 riwayat pada kitab *Sunan Abī Dāud*, 1 riwayat pada kitab *Sunan Ibn Mājah* dan 1 riwayat pada kitab *Musnad Aḥmad bin Hanbal*.

¹⁴⁶Ibn Mājah, *Sunan Ibn Mājah*, h. 309.

¹⁴⁷Aḥmad bin Hanbal, *Al-Musnad*, Juz XVIII, h. 347.

Riwayat-riwayat tersebut dinukilkan dari seorang sahabat saja, yaitu Şafiyah binti Hūyay, sekaligus menunjukkan bahwa hadis tersebut memiliki *syāhid*. Demikan pula dari kalangan tabi‘in yang hanya satu orang yang menerima hadis tersebut dari sahabat, yaitu; ‘Alī bin al-Hūsein dari Şafiyah binti Hūyay, sehingga hanya satu orang saja yang menjadi *mutābi‘* dari hadis tersebut. Untuk lebih jelasnya, silahkan lihat skema hadis berikut;



إِنَّ الشَّيْطَانَ يَبْلُغُ مِنَ الْإِنْسَانِ مَبْلَغَ الدَّمِ، وَأَنَا خَشِيتُ أَنْ يَقْذِفَ فِي قُلُوبِكُمْ شَيْئًا

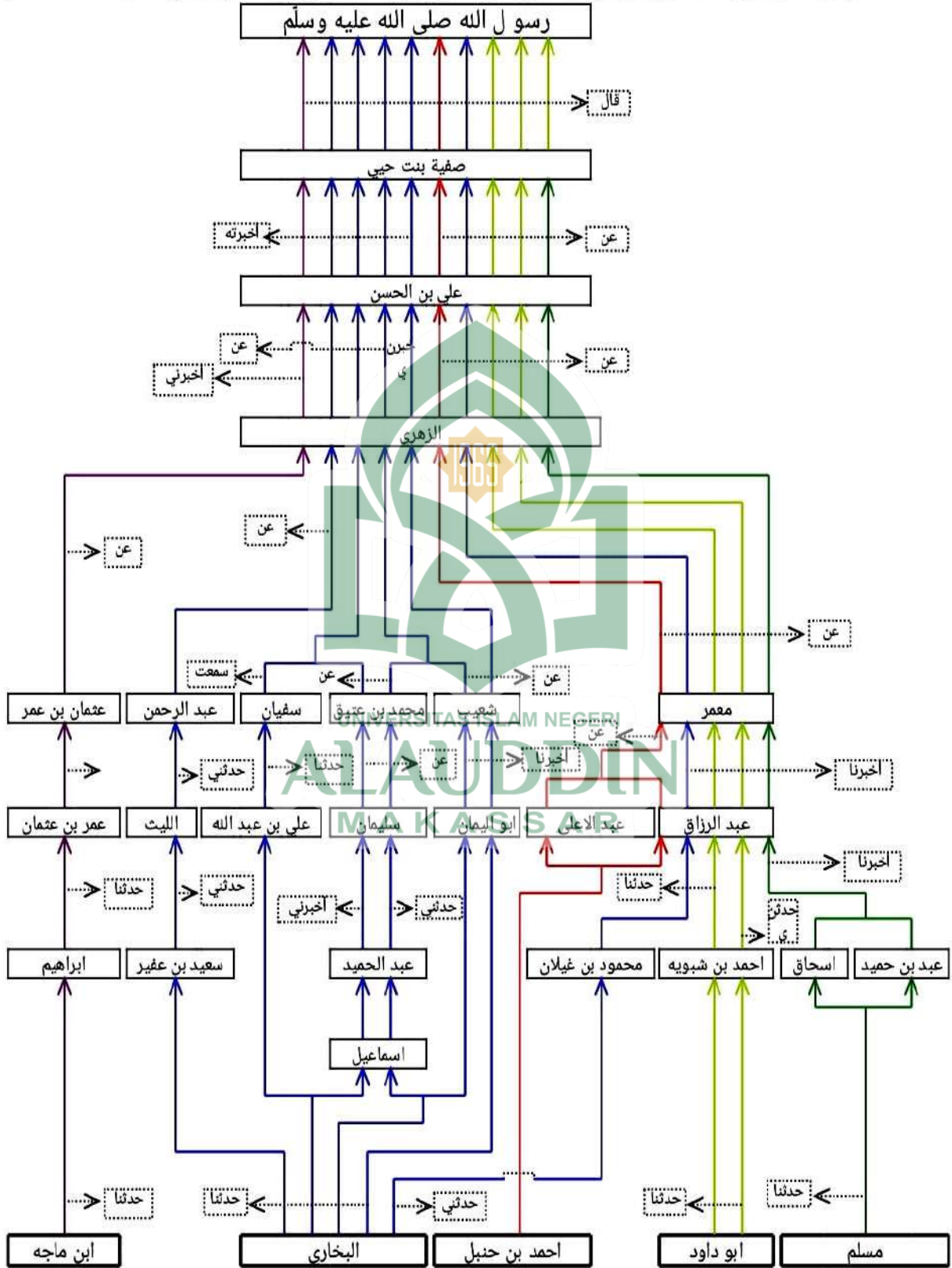

c. Penelitian kualitas hadis

1) Kualitas sanad hadis

Terkait hadis tentang setan berjalan di pembuluh darah manusia, peneliti tidak melakukan kritik/penelitian terhadap sanadnya karena hadis tersebut terdapat di dalam kitab imam al-Bukhārī dan Muslim. Sehingga penelitian matan dapat dilakukan.

2) Kualitas matan hadis

Pemenggalan matan-matan hadis

a) Riwayata dalam kitab *Ṣaḥīḥ al-Bukhārī*

1. (عَلَى رِسْلِكُمَا)، (إِنَّمَا هِيَ صَفِيَّةُ بِنْتُ حُيَيٍّ)»، (فَقَالَا: سُبْحَانَ اللَّهِ يَا رَسُولَ اللَّهِ)، (وَكَبُرَ عَلَيْهِمَا)، (فَقَالَ النَّبِيُّ صَلَّى اللَّهُ عَلَيْهِ وَسَلَّمَ: إِنَّ الشَّيْطَانَ يَبْلُغُ مِنَ الْإِنْسَانِ مَبْلَغَ الدَّمِ)، (وَإِنِّي خَشِيتُ أَنْ يَقْدِفَ فِي قُلُوبِكُمَا شَيْئًا)».
2. تَعَالَ هِيَ صَفِيَّةُ - وَرُبَّمَا قَالَ سُفْيَانُ: هَذِهِ صَفِيَّةُ -، (فَإِنَّ الشَّيْطَانَ يَجْرِي مِنْ ابْنِ آدَمَ مَجْرَى الدَّمِ) "، قُلْتُ لِلشَّفِيقَيْنِ: أَتِنَّهُ لَيْلًا قَالَ: وَهَلْ هُوَ إِلَّا لَيْلٌ.
3. (عَلَى رِسْلِكُمَا)، (قَالَا: سُبْحَانَ اللَّهِ يَا رَسُولَ اللَّهِ) (وَكَبُرَ عَلَيْهِمَا ذَلِكَ)، (فَقَالَ رَسُولُ اللَّهِ صَلَّى اللَّهُ عَلَيْهِ وَسَلَّمَ: إِنَّ الشَّيْطَانَ يَبْلُغُ مِنَ الْإِنْسَانِ مَبْلَغَ الدَّمِ)، (وَإِنِّي خَشِيتُ أَنْ يَقْدِفَ فِي قُلُوبِكُمَا شَيْئًا).
4. (عَلَى رِسْلِكُمَا) (إِنَّمَا هِيَ صَفِيَّةُ بِنْتُ حُيَيٍّ)» (فَقَالَا سُبْحَانَ اللَّهِ يَا رَسُولَ اللَّهِ) (قَالَ: إِنَّ الشَّيْطَانَ يَجْرِي مِنَ الْإِنْسَانِ مَجْرَى الدَّمِ)، (وَإِنِّي خَشِيتُ أَنْ يَقْدِفَ فِي قُلُوبِكُمَا سُوءًا، أَوْ قَالَ: شَيْئًا).
5. (عَلَى رِسْلِكُمَا، إِنَّمَا هِيَ صَفِيَّةُ بِنْتُ حُيَيٍّ)» (قَالَا: سُبْحَانَ اللَّهِ يَا رَسُولَ اللَّهِ، وَكَبُرَ عَلَيْهِمَا) مَا (قَالَ: «إِنَّ الشَّيْطَانَ يَجْرِي مِنْ ابْنِ آدَمَ مَبْلَغَ الدَّمِ)، (وَإِنِّي خَشِيتُ أَنْ يَقْدِفَ فِي قُلُوبِكُمَا).

b) Riwayat dalam kitab *Ṣaḥīḥ Muslim*

(عَلَى رِسَالِكُمَا)، (إِنِّهَا صَفِيَّةُ بِنْتُ حُيَيٍّ) «(قَالَ: سُبْحَانَ اللَّهِ يَا رَسُولَ اللَّهِ)، قَالَ: (إِنَّ الشَّيْطَانَ يَجْرِي مِنَ الْإِنْسَانِ مَجْرَى الدَّمِ)، (وَإِنِّي خَشِيتُ أَنْ يَقْذِفَ فِي قُلُوبِكُمَا شَرًّا) أَوْ قَالَ: «شَيْئًا».

c) Riwayat dalam kitab *Sunan Abū Dāwūd*

١. (عَلَى رِسَالِكُمَا)، (إِنِّهَا صَفِيَّةُ بِنْتُ حُيَيٍّ) «(قَالَ: سُبْحَانَ اللَّهِ يَا رَسُولَ اللَّهِ)، قَالَ: (إِنَّ الشَّيْطَانَ يَجْرِي مِنَ الْإِنْسَانِ مَجْرَى الدَّمِ)، (فَخَشِيتُ أَنْ يَقْذِفَ فِي قُلُوبِكُمَا شَيْئًا)، أَوْ قَالَ: «شَرًّا».

٢. (عَلَى رِسَالِكُمَا إِنِّهَا صَفِيَّةُ بِنْتُ حُيَيٍّ) «(قَالَ: سُبْحَانَ اللَّهِ يَا رَسُولَ اللَّهِ) (قَالَ: (إِنَّ الشَّيْطَانَ يَجْرِي مِنَ الْإِنْسَانِ مَجْرَى الدَّمِ)، (فَخَشِيتُ أَنْ يَقْذِفَ فِي قُلُوبِكُمَا شَيْئًا) أَوْ قَالَ: «شَرًّا».

d) Riwayat dalam kitab *Sunan Ibn Mājah*

(عَلَى رِسَالِكُمَا)، (إِنِّهَا صَفِيَّةُ بِنْتُ حُيَيٍّ) (قَالَ: سُبْحَانَ اللَّهِ يَا رَسُولَ اللَّهِ وَكَبُرَ عَلَيْهِمَا ذَلِكَ)، (فَقَالَ رَسُولُ اللَّهِ صَلَّى اللَّهُ عَلَيْهِ وَسَلَّمَ: «إِنَّ الشَّيْطَانَ يَجْرِي مِنْ ابْنِ آدَمَ مَجْرَى الدَّمِ»)، (وَإِنِّي خَشِيتُ أَنْ يَقْذِفَ فِي قُلُوبِكُمَا شَيْئًا).

e) Riwayat dalam kitab *Musnad Ahmad bin Hanbal*

(عَلَى رِسَالِكُمَا)، (إِنِّهَا صَفِيَّةُ بِنْتُ حُيَيٍّ)، (قَالَ: سُبْحَانَ اللَّهِ يَا رَسُولَ اللَّهِ)، (فَقَالَ: «إِنَّ الشَّيْطَانَ يَجْرِي مِنَ الْإِنْسَانِ مَجْرَى الدَّمِ»)، (وَإِنِّي خَشِيتُ أَنْ يَقْذِفَ فِي قُلُوبِكُمَا شَرًّا) أَوْ قَالَ: «شَيْئًا».

Setelah melakukan pemeggalan matan-matan hadis, nampak seluruh riwayat sabda Rasulullah yang berupa perkataan diawali dengan kalimat *على رسلكما*. Namun, dalam kalimat selanjutnya terdapat perbedaan lafal, selain itu terdapat pula perbedaan dalam kisah penyebab Rasulullah menyampaikan sabdanya tersebut, yakni ketika Rasulullah beri'tikaf pada salah satu malam dari

10 akhir Ramadahn di masjid, istrinya yang bernama Şafiyah bintu Ḥuyay¹⁴⁸ mendatangnya. Ketika Şafiah hendak pulang kerumahnya, Rasulullah pun berdiri dan meminta kepada istrinya tersebut agar tidak terburu. Ketika mereka berjalan dan tepat berada di pintu masjid dekat rumah Ummu Salamah (riwayat lain mengatakan dekat rumah Usamah bin Zaid, anak angkat Rasulullah), ada dua orang Anşār yang melewati Nabi dan Şafiyah, kemudian keduanya memberi salam kepada Rasulullah (riwayat lain mengatakan kedua orang tersebut berjalan dengan lebih cepat), kemudian Rasulullah pun bersabda kepadanya.

Perbedaan dalam menceritakan sebab Rasulullah bersabda terletak pada persoalan letak pintu mesjid yang berada di dekat rumah Ummu Salamah atau di dekat rumah Usāmah bin Zaid, perbedaan lainnya pada persoalan kedua orang tersebut memberi salam kepada Rasulullah atau berjalan dengan lebih cepat yang mengindikasikan ada fikiran buruk di antara keduanya terhadap Rasulullah dan istrinya, yakni Şafiah.

Peneliti sendiri menilai bahwa riwayat yang asli dari 10 matan hadis tersebut ialah riwayat yang menceritakan bahwa kejadian tersebut terjadi di pintu mesjid depan rumah Ummu Salamah dan kedua orang yang anşar tersebut memberi salam ketika melewati Nabi dan Şafiah dengan alasan bahwa riwayat tersebut berasal dari 6 orang yang sama-sama menerimanya dari al-Zuhrī. Sedangkan riwayat yang mengatakan kejadian tersebut terjadi di pintu mesjid depan rumah Usāmah bin Zaid dan kedua orang tersebut berjalan cepat berasal dari Ma‘mar yang juga menerimanya dari al-Zuhrī. Selain itu, riwayat yang mengatakan kejadian itu terjadi di pintu masjid depan rumah Ummu Salamah lebih kongkrit dalam jelas dalam menyampaikan hadis tersebut. Adapun lafal

¹⁴⁸Sufiyah bint Ḥuyay merupakan Istri Rasulullah yang ia nikahi pada usia 17 tahun dan merupakan keturunan yahudi bani al-Naḍr yang nasabnya sampai kepada nabi Harun as. Ia dinikahi setelah Rasulullah menaklukkan bani al-Naḍr yang bermukim di perbatasan Syā/Syiria.

matan yang peneliti maksud ialah riwayat imam Ibn Mājah dari Ibrāhīm bin al-Munzir, berikut;

عَلِيُّ بْنُ الْحُسَيْنِ، عَنْ صَفِيَّةَ بِنْتِ حُيَيٍّ، زَوْجِ النَّبِيِّ صَلَّى اللَّهُ عَلَيْهِ وَسَلَّمَ، أَنَّهَا جَاءَتْ إِلَى رَسُولِ اللَّهِ صَلَّى اللَّهُ عَلَيْهِ وَسَلَّمَ تَزْوُرُهُ وَهُوَ مُعْتَكِفٌ فِي الْمَسْجِدِ فِي الْعَشْرِ الْأَوَاخِرِ مِنْ شَهْرِ رَمَضَانَ، فَتَحَدَّثَتْ عِنْدَهُ سَاعَةً مِنَ الْعِشَاءِ، ثُمَّ قَامَتْ تَتَقَلَّبُ، فَقَامَ مَعَهَا رَسُولُ اللَّهِ صَلَّى اللَّهُ عَلَيْهِ وَسَلَّمَ يَقْلِبُهَا، حَتَّى إِذَا بَلَغَتْ بَابَ الْمَسْجِدِ الَّذِي كَانَ عِنْدَ مَسْكَنِ أُمِّ سَلَمَةَ، زَوْجِ النَّبِيِّ صَلَّى اللَّهُ عَلَيْهِ وَسَلَّمَ، فَمَرَّ بِهِمَا رَجُلَانِ مِنَ الْأَنْصَارِ، فَسَلَّمَا عَلَى رَسُولِ اللَّهِ صَلَّى اللَّهُ عَلَيْهِ وَسَلَّمَ، ثُمَّ نَفَدَا، فَقَالَ لَهُمَا رَسُولُ اللَّهِ صَلَّى اللَّهُ عَلَيْهِ وَسَلَّمَ «عَلَى رِسْلِكُمَا، إِنَّهَا صَفِيَّةُ بِنْتِ حُيَيٍّ» قَالَا: سُبْحَانَ اللَّهِ يَا رَسُولَ اللَّهِ وَكَبُرَ عَلَيْهِمَا ذَلِكَ، فَقَالَ رَسُولُ اللَّهِ صَلَّى اللَّهُ عَلَيْهِ وَسَلَّمَ: «إِنَّ الشَّيْطَانَ يَجْرِي مِنْ ابْنِ آدَمَ مَجْرَى الدَّمِ، وَإِنِّي خَشِيتُ أَنْ يُقْذِفَ فِي قُلُوبِكُمَا شَيْئًا»

Artinya;

Telah mengabarkan kepadaku 'Alī bin al-Husain dari Şafiah bint Huyay - isteri Nabi saw. bahwasanya ia pernah datang menemui Rasulullah saw. Ia mengunjungi beliau di masjid yang sedang bertikaf pada sepuluh akhir dari bulan Ramadhan. Lalu ia bercakap-cakap dengan beliau sesaat setelah isya, setelah itu bangkit dan berlalu. Rasulullah saw. kemudian ikut bangkit dan pergi bersamanya. Hingga ketika beliau sampai di pintu masjid dekat tempat (tenda) Ummu Salamah -Isteri Nabi saw., dua orang sahabat Anşar melintas beliau berdua, mereka memberi salam kepada Rasulullah saw. seraya berlalu pergi. Lalu Rasulullah saw. bersabda kepada keduanya: "Tetaplah kalian di tempat kalian, sesungguhnya ia adalah Şafiah bint Huyay. "Maka keduanya pun berkata, "Maha Suci Allah ya Rasulullah! " hingga keduanya merasa tidak nyaman dengan keadaan itu. Rasulullah saw. pun bersabda: "Sesungguhnya setan masuk pada anak Adam seperti mengalirnya darah dalam tubuh, aku takut ia membubuhi sesuatu dalam hati kalian berdua. "

a) Penelitian matan hadis dari aspek *illah*

Setelah melakukan penentuan lafal asli dari 10 matan hadis tersebut, peneliti kemudian melakukan penelitian terhadap seluruh matan untuk mengetahui apakah matan-matan hadis tersebut terhindar dari *'illah* atau tidak, dengan menggunakan kaidah minor terhindar dari *'illah*, sebagai berikut:

1. Sisipan kata atau kalimat (<i>idrāj</i>)			
No.	Sisipan	Setelah lafal/kalimat	Riwayat
1.	هي	إِنَّمَا صَفِيَّتُهُ بِنْتُ حَيٍّ	B1 DAN 5.

2. Penggabungan matan hadis yang bukan dari bagiannya (<i>idṭirāb</i>)			
No.	Penggabungan	Setelah atau sebelum kalimat	Riwayat
-	-	-	-

3. Penambahan kata atau kalimat (<i>ziyāadah</i>)			
No.	Penambahan lafal/kalimat	Setelah kalimat	Riwayat
-	-	-	-

4. Perubahan lafal/kalimat (<i>tagyīr</i>)			
No.	Perubahan	lafal/kalimat asli	Riwayat
1	تَعَالَ هِيَ صَفِيَّتُهُ	إِنَّمَا صَفِيَّتُهُ بِنْتُ حَيٍّ	B2.
2	يَبْلُغُ مِنَ الْإِنْسَانِ مَبْلَغَ الدَّمِ	إِنَّ الشَّيْطَانَ يَجْرِي مِنْ آدَمَ مَجْرَى الدَّمِ	B1, 3, 4, 5, M, A, D1 dan 2.

5. Pengurangan lafal/kalimat (<i>nuqṣān</i>)			
No.	Tidak terdapat lafal/kalimat	Setelah kalimat	Riwayat
1	سُبْحَانَ وَكَبُرَ عَلَيْهِمَا	إِنَّمَا صَفِيَّتُهُ بِنْتُ حَيٍّ	B1
2	إِنَّمَا صَفِيَّتُهُ بِنْتُ حَيٍّ	علي رسلكما	B3.
3	ذلك	وَكَبُرَ عَلَيْهِمَا	B1.
4	وَكَبُرَ عَلَيْهِمَا ذَلِكَ	سُبْحَانَ اللَّهِ يَا رَسُولَ اللَّهِ	B4, M, A, D1 dan 2.
5	وَإِنِّي خَشِيتُ أَنْ يَقْدَفَ.....	إِنَّ الشَّيْطَانَ يَجْرِي.....	B2.
6	شيئا	أَنْ يَقْدَفَ فِي قلوبِكما	B5.

6. Pemutar-balikan lafal/kalimat (<i>inqilāb</i>)				
No.	Mendahulukan	Mengakhirkan	lafal/kalimat asli	Riwayat
-	-	-	-	-

Berdasarkan penelitian matan hadis tentang setan mengalir di pembuluh darah manusia, maka peneliti menilai bahwa seluruh matan hadis terhindar dari *'illah*, sekalipun terjadi perbedaan lafal atau kalimat di antara matan-matan hadis terkait, seperti adanya *idrāj*, *tagyīr*, dan *nuqsān*, tetapi tidak sampai merusak makna substansi hadis. Bahkan, hadis tersebut diriwayatkan secara makna (*riwayah bi al-ma'nā*). Dengan demikian, selanjutnya akan dilakukan penelitian apakah terjadi *syāz* pada matan-matan hadis tersebut atau tidak.

b) Penelitian matan hadis dari aspek pertentangan (*syāz*)

Selanjutnya untuk membuktikan apakah hadis tentang setan berjalan di pembuluh darah mengandung pertentangan atau tidak, maka diperlukan langkah-langkah, berikut:

1) Pertentangan dengan al-Qur'an

Matan-matan hadis terkait sama sekali tidak bertentangan dengan al-Qur'an. Bahkan al-Qur'an dalam al-Qur'an sendiri menekankan dekatnya jarak antara setan dan manusia, hal tersebut sebagaimana ialah QS. al-A'rāf / 07: 17, sebagai berikut;

ثُمَّ لَا تِلْكَ مِنْ بَيْنِ أَيْدِيهِمْ وَمِنْ خَلْفِهِمْ وَعَنْ أَيْمَانِهِمْ وَعَنْ شَمَائِلِهِمْ وَلَا تَجِدُ أَكْثَرَهُمْ شَاكِرِينَ

Terjemahnya;

Kemudian pasti aku akan mendatangi mereka dari depan, Belakang, kanan, dan kiri mereka. Dan Engkau tidak akan mendapati kebanyakan mereka bersyukur.¹⁴⁹

¹⁴⁹Kementerian Agama RI, *Al-Qur'an dan Terjemahnya*, h. 152.

Ayat tersebut pada dasarnya merupakan penjelasan tentang sumpah setan yang berjanji akan mengganggu manusia setelah di usir dari surga karena membangkang terhadap perintah Allah untuk sujud kepada nabi Ibrāhīm dan menyombongkan diri. Pada ayat tersebut menegaskan bahwa setan senantiasa dekat dengan manusia yang mempunyai misi penyesatan. Dengan demikian, hadis tentang setan mengalir di pembuluh darah manusia tidak bertentangan dengan al-Qur'an, bahkan menjadi penegas terhadap kedekatan jaraknya dengan manusia.

2) Tidak bertentangan dengan hadis yang lebih *ṣaḥīḥ*.

Hadis tersebut juga dikuatkan oleh hadis lain, yakni hadis yang berasal dari sahabat Anas bin Mālik dalam kitab *Ṣaḥīḥ Muslim*, tentang seorang laki-laki yang mendapati Rasulullah sedang berduaan dengan salah seorang isterinya, sebagai berikut;

عَنْ أَنَسٍ، أَنَّ النَّبِيَّ صَلَّى اللَّهُ عَلَيْهِ وَسَلَّمَ كَانَ مَعَ إِحْدَى نِسَائِهِ، فَمَرَّ بِهِ رَجُلٌ فَدَعَاهُ، فَجَاءَ، فَقَالَ: «يَا فُلَانُ هَذِهِ زَوْجَتِي فُلَانَةٌ» فَقَالَ: يَا رَسُولَ اللَّهِ مَنْ كُنْتُ أَظُنُّ بِهِ، فَلَمْ أَكُنْ أَظُنُّ بِكَ، فَقَالَ رَسُولُ اللَّهِ صَلَّى اللَّهُ عَلَيْهِ وَسَلَّمَ: «إِنَّ الشَّيْطَانَ يُجْرِي مِنَ الْإِنْسَانِ مَجْرَى الدَّمِّ». (رواه مسلم)¹⁵⁰

Artinya;

Dari Anas bahwa pada suatu ketika Nabi saw. sedang berduaa dengan salah seorang isteri beliau. Kebetulan lewat ke dekat beliau seorang laki-laki. Orang itu dipanggil oleh Nabi saw., maka dia datang menemui beliau. Lalu Nabi saw. berkata kepadanya; 'Hai, Fulan! Ini isteriku, si Fulanah.' orang itu menjawab; 'Ya, Rasulullah! Aku tidak menduga-duga dengan Anda.' Beliau bersabda: 'Sesungguhnya setan berjalan dalam tubuh manusia melalui aliran darah.' (H.R. Muslim).

Pada hadis tersebut mengindikasikan bahwa setan selalu melancarkan bisikan-bisikan penyesatan di hati manusia, bahkan terhadap Rasulullah

¹⁵⁰Muslim bin al-Ḥajjāj, *Al-Musnad al-Ṣaḥīḥ al-Mukhtaṣar...*, Juz IV, h. 1722.

sekalipun yang merupakan panutan yang sempurna umat Islam. Oleh karena itu, hadis tentang setan mengalir di pembuluh darah tidak bertentangan dengan hadis sahih lainnya.

3) Tidak bertentangan dengan fakta sejarah

Secara fakta sejarah, hadis tersebut mustahil dengan fakta sejarah, sebab kisah yang melatar belakangi Rasulullah menyabdakan hal tersebut terkait langsung dengan gerak gerik sahabat yang terlihat oleh Rasulullah ketika mereka berjalan cepat karena melihat Rasulullah berduaan dengan seorang perempuan. Namun, pada hadis tersebut Rasulullah langsung menjelaskan bahwa perempuan tersebut adalah isterinya, sehingga fitnah atau fikiran aneh-aneh terhadap Rasulullah dapat segera dihilangkan dari mereka.

4) Tidak bertentangan dengan logika (akal sehat)

Hadis tentang setan mengalir di pembuluh darah manusia secara logika sangat sejalan. Sebab pada QS. al-A'raf/07: 17 menjelaskan bagaimana setan selalu berusaha menyesatkan manusia dengan berbagai cara dan tipu dayanya.

Setelah melakukan perbandingan matan-matan hadis, peneliti menilai bahwa hadis tentang setan mengalir di pembuluh darah manusia tidak memiliki *'illah*, sekalipun terdapat di dalamnya perbedaan antar matan-matan hadis, seperti adanya *tagyīr*, *idrāji*, dan *nuqṣan*. Akan tetapi hal-hal tersebut tidak merusak makna substansi hadis. Selain itu, hadis tersebut juga terhindar dari *syāz*, bahkan sejalan dengan al-Qur'ān, hadis sahih, fakta sejarah dan akal sehat. Sehingga secara keseluruhan, hadis tersebut dapat dinyatakan sahih, baik dari segi sanad maupun matannya, dan dapat dijadikan hujjah.

7. *Takhri' al-hadīs* tentang kebaikan menenangkan hati

a. Penelusuran hadis

1) Menelusuri hadis dengan metode salah satu lafal

Peneliti menelusuri hadis tersebut melalui 2 lafal yang terdapat pada sample hadis, yaitu;

a) Melalui lafal البر

١. البر انشرح له صدرك: حم ٤: ٢٢٧.

٢. استفتت نفسك البر ماطمأن إليه القلب: حم ٤: ٢٢٨.

٣. البر ماطمأنت إليه النفس: دي بيوع ٢, حم ٤: ١٩٤.^{١٥١}

b) Menelusuri hadis dengan kata القلب

الْبِرُّ مَا طَمَأَنَ، سَكَنتُ إِلَيْهِ الْقَلْبُ (...) وَالْإِثْمُ مَا لَمْ تَسْكُنْ إِلَيْهِ النَّفْسُ، وَلَمْ يَطْمَئِنَّ إِلَيْهِ الْقَلْبُ،
مأحاك في القلب: حم ٤: ١٩٤, ٢٢٨.^{١٥٢}

Penjelasan kode: huruf دى adalah kode untuk al-Dārimī dalam kitab *Sunan*-nya dan huruf حم adalah kode untuk Ahmad bin Ḥanbal dalam kitab *Musnad*-nya.

2) Metode awal matan

Pada metode ini digunakan 2 kitab dalam melacak hadis, yaitu;

a) Kitab *Mausū'ah al-Aṭrāf*

١. جئت تسأل عن البر والاثم: مجمع ١: ١٧٥, ١٠: ٢٩٤, حم ٤: ٢٢٧, مشکل ٣: ٣٤, أذكار ٣٦٥.

٢. جئت تسألني عن البر والاثم: مجمع ١: ١٧٥, حم ٤: ٢٢٨.^{١٥٣}

¹⁵¹A. J. Wijnsic, *Al-Mu'jam al-Mufahras li Alfāz al-Ḥadīs al-Nabawī*, Juz I, h. 160.

¹⁵²A. J. Wijnsic, *Al-Mu'jam al-Mufahras li Alfāz al-Ḥadīs al-Nabawī*, Juz V, h. 454.

Penjelasan kode; (اَذْكَار) al-Nawawī dalam kitab *al-Azkar*-nya, (حم) Ahmad bin Hanbal dalam kitab *Musnad*-nya, (مجمع) al-Haisamī dalam kitab *Majma' al-Zawāid*-nya dan (مشكل) al-Tahawī dalam kitab *Musykil al-Āsar*-nya.

b) Kitab *al-Fath al-Kabīr fi Damm al-Ziyādah*

((الْبِرُّ مَا سَكَتَتْ إِلَيْهِ النَّفْسُ وَاطْمَأَنَّ إِلَيْهِ الْقَلْبُ وَالْإِثْمُ مَا لَمْ تَسْكُنْ إِلَيْهِ النَّفْسُ وَلَمْ يَطْمَئِنَّ إِلَيْهِ الْقَلْبُ وَإِنْ أَفْتَاكَ الْمُفْتُونَ)) (حم) عَنْ أَبِي ثَعْلَبَةَ.¹⁵⁴

b. Pengumpulan hadis-hadis semakna, *i'tibār al-sanad* dan skema hadis

Setelah melakukan pencarian petunjuk untuk menelusuri letak hadis pada kitab-kitab sumber melalui 2 metode, peneliti hanya menemukan beberapa petunjuk yang dapat mengarahkan kepada kitab sumber, khususnya pada kitab sembilan imam (*al-kutūb al-tis'ah*).

Petunjuk-petunjuk di atas menunjukkan bahwa hadis tersebut hanya terdapat pada kitab *Sunan al-Dārimī* dan *Musnad Ahmad bin Hanbal*. Hadis ini tidak ditemukan di dalam kitab sumber lainnya. Adapun hadis-hadis tersebut ialah;

1) Riwayat dalam kitab *Sunan al-Dārimī*

حَدَّثَنَا سُلَيْمَانُ بْنُ حَرْبٍ، حَدَّثَنَا حَمَادُ بْنُ سَلَمَةَ، عَنْ الزُّبَيْرِ أَبِي عَبْدِ السَّلَامِ، عَنْ أَيُّوبَ بْنِ عَبْدِ اللَّهِ بْنِ مَكْرَزٍ الْفَهْرِيِّ، عَنْ وَابِصَةَ بْنِ مَعْبَدِ الْأَسَدِيِّ، أَنَّ رَسُولَ اللَّهِ صَلَّى اللَّهُ عَلَيْهِ وَسَلَّمَ قَالَ لَوَابِصَةَ: «جِئْتَ تَسْأَلُ عَنِ الْبِرِّ وَالْإِثْمِ؟» قَالَ: قُلْتُ: نَعَمْ، قَالَ: فَجَمَعَ أَصَابِعَهُ فَضَرَبَ بِهَا صَدْرَهُ، وَقَالَ: «اسْتَفْتِ نَفْسَكَ، اسْتَفْتِ قَلْبَكَ يَا وَابِصَةُ - ثَلَاثًا - الْبِرُّ مَا اطْمَأَنَّتْ إِلَيْهِ النَّفْسُ، وَاطْمَأَنَّتْ إِلَيْهِ الْقَلْبُ، وَالْإِثْمُ مَا حَاكَ فِي النَّفْسِ، وَتَرَدَّدَ فِي الصَّدْرِ، وَإِنْ أَفْتَاكَ النَّاسُ وَأَفْتَوْكَ».¹⁵⁵

¹⁵³ Abū Hājar Zaghlūl, *Mawsū'ah Aṭrāf*, Juz IV, h. 477.

¹⁵⁴ Jalāl al-Dīn al-Suyūṭī, *Al-Fath al-Kabīr*, Juz II, h. 16.

¹⁵⁵ Al-Dārimī, *Sunan al-Dārimī*, Juz III, h. 1649.

2) Riwayat dalam kitab *Musnad Ahmad bin Hanbal*

أ. حَدَّثَنَا زَيْدُ بْنُ يَحْيَى الدِّمَشْقِيُّ، قَالَ: حَدَّثَنَا عَبْدُ اللَّهِ بْنُ الْعَلَاءِ، قَالَ: سَمِعْتُ مُسْلِمَ بْنَ مَشْكَمٍ، قَالَ: سَمِعْتُ الْحُسَيْنِيَّ، يَقُولُ: قُلْتُ: يَا رَسُولَ اللَّهِ، أَخْبِرْنِي بِمَا يَجَلُّ لِي، وَيُجْرَمُ عَلَيَّ، قَالَ: فَصَعَدَ النَّبِيُّ صَلَّى اللَّهُ عَلَيْهِ وَسَلَّمَ وَصَوَّبَ فِي النَّظَرِ، فَقَالَ: «الْبُرُّ مَا سَكَدَتْ إِلَيْهِ النَّفْسُ، وَاطْمَأَنَّ إِلَيْهِ الْقَلْبُ، وَالْإِثْمُ مَا لَمْ تَسْكُنْ إِلَيْهِ النَّفْسُ، وَلَمْ يَطْمَئِنَّ إِلَيْهِ الْقَلْبُ، وَإِنْ أَفْتَاكَ الْمُفْتُونَ».¹⁵⁶

ب. حَدَّثَنَا عَبْدُ الرَّحْمَنِ بْنُ مَهْدِيٍّ، عَنْ مُعَاوِيَةَ بْنِ صَالِحٍ، عَنْ أَبِي عَبْدِ اللَّهِ السُّلَمِيِّ، قَالَ: سَمِعْتُ وَابِصَةَ بِنَ مَعْبِدٍ صَاحِبِ النَّبِيِّ صَلَّى اللَّهُ عَلَيْهِ وَسَلَّمَ قَالَ: جِئْتُ إِلَى رَسُولِ اللَّهِ صَلَّى اللَّهُ عَلَيْهِ وَسَلَّمَ أَسْأَلُهُ عَنِ الْبِرِّ وَالْإِثْمِ، فَقَالَ: «جِئْتُ تَسْأَلُ عَنِ الْبِرِّ، وَالْإِثْمِ» فَقُلْتُ: وَالَّذِي بَعَثَكَ بِالْحَقِّ مَا جِئْتُكَ أَسْأَلُكَ عَنْ غَيْرِهِ، فَقَالَ: «الْبُرُّ مَا انْشَرَحَ لَهُ صَدْرُكَ، وَالْإِثْمُ مَا حَاكَ فِي صَدْرِكَ، وَإِنْ أَفْتَاكَ عَنْهُ النَّاسُ».

ت. حَدَّثَنَا يَزِيدُ بْنُ هَارُونَ، حَدَّثَنَا حَمَادُ بْنُ سَلَمَةَ، عَنْ الزُّبَيْرِ أَبِي عَبْدِ السَّلَامِ، عَنْ أَيُّوبَ بْنِ عَبْدِ اللَّهِ بْنِ مَكْرَزٍ، عَنْ وَابِصَةَ بِنَ مَعْبِدٍ، قَالَ: أَتَيْتُ رَسُولَ اللَّهِ صَلَّى اللَّهُ عَلَيْهِ وَسَلَّمَ وَأَنَا أُرِيدُ أَنْ لَا أَدَعَ شَيْئًا مِنَ الْبِرِّ وَالْإِثْمِ إِلَّا سَأَلْتُهُ عَنْهُ، وَإِذَا عِنْدَهُ جَمْعٌ، فَدَهَبْتُ أَتَخَطَّى النَّاسَ، فَقَالُوا: إِلَيْكَ يَا وَابِصَةُ عَنْ رَسُولِ اللَّهِ صَلَّى اللَّهُ عَلَيْهِ وَسَلَّمَ، إِلَيْكَ يَا وَابِصَةُ، فَقُلْتُ: أَنَا وَابِصَةُ، دَعُونِي أَدْنُو مِنْهُ، فَإِنَّهُ مِنْ أَحَبِّ النَّاسِ إِلَيَّ أَنْ أَدْنُو مِنْهُ، فَقَالَ لِي: «ادْنُ يَا وَابِصَةُ، ادْنُ يَا وَابِصَةُ»، فَدَنَوْتُ مِنْهُ حَتَّى مَسَسْتُ رُكْبَتِي رُكْبَتَهُ، فَقَالَ: «يَا وَابِصَةُ أَخْبِرْكَ مَا جِئْتُ تَسْأَلُنِي عَنْهُ، أَوْ تَسْأَلُنِي؟» فَقُلْتُ: يَا رَسُولَ اللَّهِ فَأَخْبِرْنِي، قَالَ: «جِئْتُ تَسْأَلُنِي عَنِ الْبِرِّ وَالْإِثْمِ؟» قُلْتُ: نَعَمْ، فَجَمَعَ أَصَابِعَهُ الثَّلَاثَ فَجَعَلَ يَنْكُثُ بِهَا فِي صَدْرِي، وَيَقُولُ: «يَا وَابِصَةُ اسْتَفْتِ نَفْسَكَ، الْبُرُّ مَا اطْمَأَنَّ إِلَيْهِ الْقَلْبُ، وَاطْمَأَنَّتْ إِلَيْهِ النَّفْسُ، وَالْإِثْمُ مَا حَاكَ فِي الْقَلْبِ، وَتَرَدَّدَ فِي الصَّدْرِ، وَإِنْ أَفْتَاكَ النَّاسُ وَأَفْتَوْكَ».¹⁵⁸

ث. حَدَّثَنَا عَفَّانُ، حَدَّثَنَا حَمَادُ بْنُ سَلَمَةَ، أَخْبَرَنَا الزُّبَيْرُ أَبُو عَبْدِ السَّلَامِ، عَنْ أَيُّوبَ بْنِ عَبْدِ اللَّهِ بْنِ مَكْرَزٍ، وَلَمْ يَسْمَعْهُ مِنْهُ قَالَ حَدَّثَنِي جُلَسَاؤُهُ وَقَدْ رَأَيْتُهُ عَنْ وَابِصَةَ الْأَسَدِيَّ، - قَالَ

¹⁵⁶ Ahmad bin Hanbal, *Al-Musnad*, Juz XIII, h. 479.

¹⁵⁷ Ahmad bin Hanbal, *Al-Musnad*, Juz XIV, h. 32.

¹⁵⁸ Ahmad bin Hanbal, *Al-Musnad*, Juz XIV, h. 32.

عَقَانُ: حَدَّثَنِي غَيْرَ مَرَّةٍ وَلَمْ يَقُلْ: حَدَّثَنِي جُلَسَاؤُهُ - قَالَ: أَتَيْتُ رَسُولَ اللَّهِ صَلَّى اللَّهُ عَلَيْهِ وَسَلَّمَ وَأَنَا أُرِيدُ أَنْ لَا أَدَعَ شَيْئًا مِنَ الْبِرِّ وَالْإِيمِ إِلَّا سَأَلْتُهُ عَنْهُ، وَحَوْلَهُ عِصَابَةٌ مِنَ الْمُسْلِمِينَ يَسْتَفْتُونَهُ، فَجَعَلْتُ أَتَخَطَّاهُمْ، فَقَالُوا: إِلَيْكَ يَا وَابِصُهُ عَنْ رَسُولِ اللَّهِ صَلَّى اللَّهُ عَلَيْهِ وَسَلَّمَ، فَقُلْتُ: دَعُونِي فَأَدُّنُو مِنْهُ، فَإِنَّهُ أَحَبُّ النَّاسِ إِلَيَّ أَنْ أَدُّنُو مِنْهُ، قَالَ: «دَعُوا وَابِصَةَ، ادْنُ يَا وَابِصُهُ» مَرَّتَيْنِ أَوْ ثَلَاثًا، قَالَ: فَدَنَوْتُ مِنْهُ حَتَّى قَعَدْتُ بَيْنَ يَدَيْهِ، فَقَالَ: «يَا وَابِصُهُ أُخْبِرُكَ أَمْ تَسْأَلُنِي؟» قُلْتُ: لَا، بَلْ أَخْبِرْنِي، فَقَالَ: «جِئْتَ تَسْأَلُنِي عَنِ الْبِرِّ وَالْإِيمِ» فَقَالَ: نَعَمْ، فَجَمَعَ أَنَا مِلهُ فَجَعَلَ يَنْكُثُ بِيَهِنَّ فِي صَدْرِي، وَيَقُولُ: «يَا وَابِصَةَ اسْتَفْتِ قَلْبِكَ، وَاسْتَفْتِ نَفْسَكَ» ثَلَاثَ مَرَّاتٍ، «الْبِرُّ مَا اطْمَأَنَّتَ إِلَيْهِ النَّفْسُ، وَالْإِيمُ مَا حَاكَ فِي النَّفْسِ، وَتَرَدَّدَ فِي الصَّدْرِ، وَإِنْ أَفْتَاكَ النَّاسُ وَأَفْتَوْكَ».¹⁵⁹

Berdasarkan pengumpulan hadis objek kajian yang telah ditemukan pada kitab sumber, peneliti hanya menemukan 5 jalur periwiyatan, yaitu; 1 riwayat pada kitab *Sunan al-Dārimi* dan 4 riwayat pada kitab *Musnad Aḥmad bin Ḥanbal*.

Riwayat-riwayat tersebut dinukilkan dari dua orang sahabat saja, yaitu Wābiṣah bin Ma‘bad dan al-Khusyannā yang menunjukkan bahwa hadis tersebut memiliki *syāhid*. Demikan pula dari kalangan tabi‘in yang terdapat dua orang yang menerima hadis tersebut yakni Ayyūb bin ‘Abdullah dan Muslim bin Misykam, sebagai *mutābi‘* dari hadis tersebut. Untuk lebih jelasnya, silahkan lihat skema berikut;

¹⁵⁹ Aḥmad bin Ḥanbal, *Al-Musnad*, Juz XIV, h. 33.

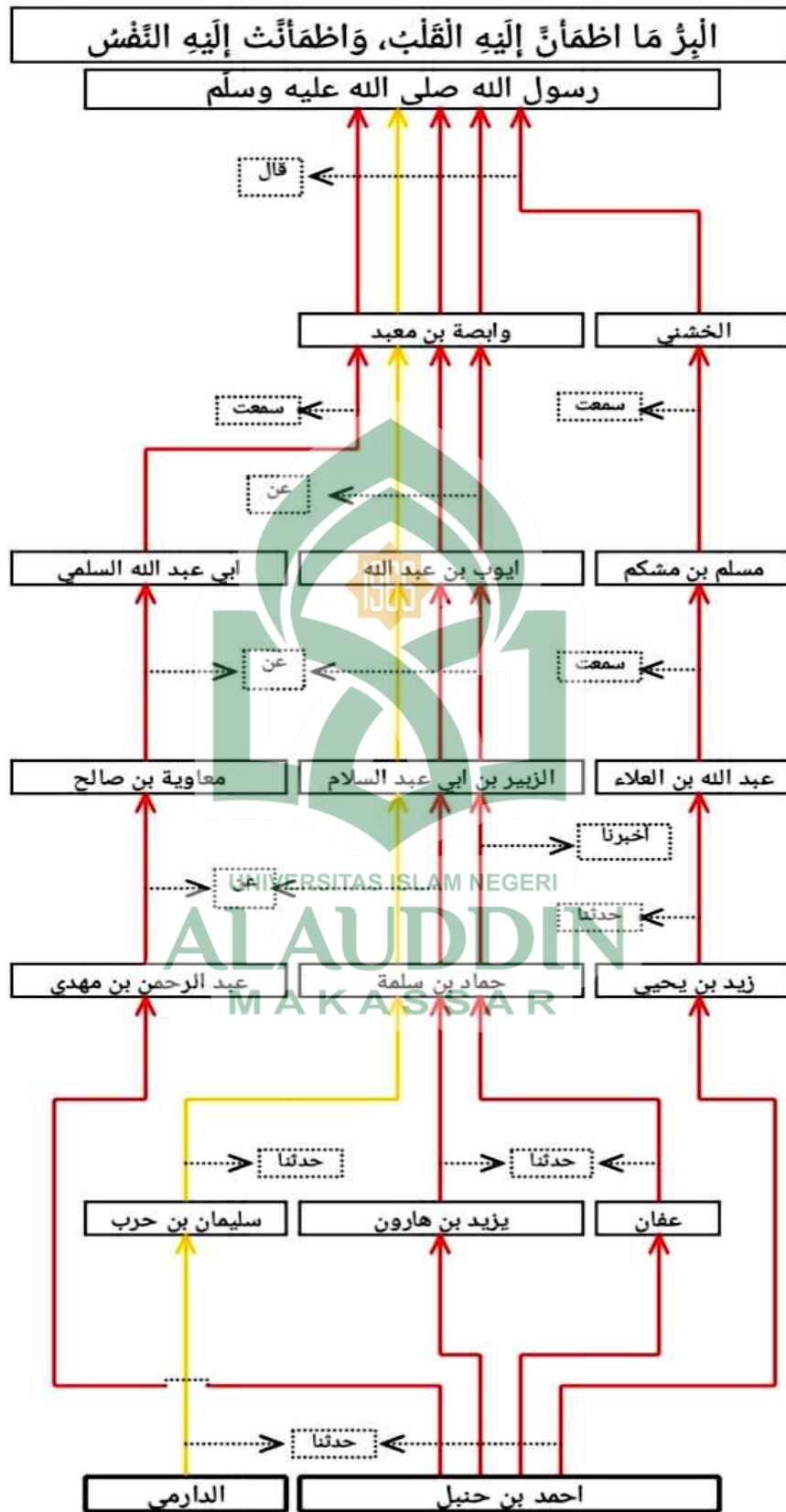

c. Penelitian kualitas hadis

1) Kualitas sanad hadis

Sanad hadis yang peneliti teliti pada hadis ini ialah salah satu riwayat dari imam Aḥmad bin Ḥanbal dari Zaid bin Yaḥyā dari ‘Abdullah bin al-‘Alā’ī dari Muslim bin Misykam dan al-Khusyannā yang menyandarkan langsung hadis tersebut kepada Rasulullah. Adapun alasan peneliti memilih sanad tersebut, karena dalam skema hadis jalur periwayatan tersebut nampak aneh dengan kesendiriannya mulai dari sahabat yang hanya disebut dengan al-Khusannā, sementara 4 riwayat lainnya disebutkan atau disandarkan kepada sahabat yang bernama Wābiṣah bin Ma‘bad. Berikut penilaian para periwayat tersebut;

a) Aḥmad bin Ḥanbal

Nama lengkapnya ialah Aḥmad bin Muḥammad bin Ḥanbal bin Hilāl bin Asad al-Syaibāni Abū ‘Abdillah al-Marwazī.¹⁶⁰ Lahir di Bagdād pada tahun 164 H dan wafat di Bagdād juga pada hari Jum’at bulan Rajab tahun 241 H.¹⁶¹ Dia adalah salah satu *muḥaddisīn* dizamannya yang menyusun kitab *Musnad*, dan di dalamnya terkumpul hadis-hadis sahih menurutnya.

Imam Aḥmad mulai belajar hadis pada tahun 177 H¹⁶² yakni ketika berusia sekitar 13 tahun, kemudian melakukan *riḥlah ‘ilmiyyah* (melakukan perjalanan ilmiah) ke berbagai tempat, yaitu; Kūfah, Baṣrah, Makkah, Madīnah, Yaman, Syām, dan al-Jazair.¹⁶³ Dia juga pernah berguru kepada Imam Syafi‘ī.

¹⁶⁰Lihat Abū al-Ḥajjāj al-Mizzī, *Tahẓīb al-Kamāl...*, Juz XV, h. 162. Dalam kitab ini juga menyebutkan nama gurunya dan muridnya.

¹⁶¹Lihat al-Syairāzī, *Ṭabaqāt al-Fuqahā’*, Juz I, h. 91. Lihat juga al-Bukhārī, *Al-Tārīkh al-Kabīr*, Juz II, h. 5., Ṣāliḥ bin Aḥmad, *Sīrah al-Imām Aḥmad bin Ḥanbal*, Juz I, h. 30. Pada kitab ini juga menyebutkan nasab imam Aḥmad sampai kepada nabi Ibrāhīm.

¹⁶²Lihat al-Qurasyī, *Siyar al-Salf al-Ṣāliḥīn*, Juz I, h. 1053.

¹⁶³Lihat al-Khaṭīb al-Bagdādī, *Tārīkh Bagdād*, Juz IV, h. 90.

Selain itu, ia mempunyai banyak guru, di antaranya; Zaid bin Yahya, Hawzah Ibn Khalīfah, Ḥajjāj bin Muḥammad al-Muṣaiṣī, Sufyān bin ‘Uyainah, ‘Abdullah bin Numair al-Hamdani (Ibn Numair), Wakī‘ bin al-Jarāḥ, Yazīd Ibn Hārūn, Zaid bin Yaḥyā, dll. Sementara murid-muridnya yang juga sangat banyak, di antaranya; al-Bukhārī, Muslim, Abū Dāwud, dll.¹⁶⁴

Penilaian ulama terhadap imam Aḥmad, ‘Abd al-Razzāq berkata; *mā ra’aitu afqah minhu wa lā awra’*; Abū ‘Aṣim berkata; *ma jā’anā man sammah aḥad gairihi yaḥsin al-fiqh*, Yaḥya bin Ādam berkata; *Aḥmad imāmanā*, imam al-Syāfi‘ī berkata; *mā khalaftu bihā afqah wa lā azhad wa lā aura’ wa lā a’lam min Aḥmad Ibn Ḥanbal*, ‘Abdullah al-Kharībī berkata; *kāna afḍal zamānih*, al-‘Abbās al-‘Anbarī berkata; *ḥujjah*, Qutaibah berkata: *Aḥmad imām al-dunyā*, al-‘Ijfi mengatakan: *Aḥmad siqah sabt fi al-ḥadīs*, Abū Zur‘ah mengatakan bahwa Aḥmad menghafal sekitar 1 juta hadis, Ibn Sa‘ad mengatakan *Aḥmad siqah sabt ṣadūq kaṣīr al-ḥadīs*.¹⁶⁵ Berdasarkan penilaian-penilaian tersebut, maka peneliti menyimpulkan bahwa imam Ahmad bin Hanbal merupakan seorang imam dalam persoalan hadis, sekaligus periwayat yang memenuhi kriteria *‘ādil* dan *ḍābiṭ*.

b) Zaid bin Yaḥyā

Nama lengkapnya ialah Zaid bin Yaḥyā bin ‘Ubaid al-Khuzā‘ī al-Qurasyī al-Dimasyqī dan ber*kunniah* Abū ‘Abdillah. Ia wafat di Damaskus yang merupakan salah satu kota besar di negara Suriah pada tahun 207 H dan di makamkan dekat *bāb al-ṣagīr* yakni sebuah gerbang kecil kuno, salah seorang

¹⁶⁴Lihat Ibn Khalkān, *Wafayāt al-A’yān....*, Juz I, h. 63.

¹⁶⁵Lihat Ibn Ḥajar al-‘Asqalānī, *Tahzīb al-Tahzīb*, Juz I, h 74., lihat pula al-Bājī, *al-Ta’dīl wa al-Tajrīh*, Juz I, h. 320., Ibn Ḥibbān, *Al-Ṣiqāt*, Juz VIII, h. 18. Ibn Abī Ḥātim, *Al-Jarḥ wa al-Ta’dīl*, Juz II, h. 68.

ulama disebut menyaksikan wafatnya ialah Abū Zur‘ah.¹⁶⁶ Adapun tahun lahirnya, peneliti belum mendapatinya di kitab mana pun.

Ia pernah berkunjung ke Bagdād dan mengajar hadis di negeri tersebut. Di antara guru-gurunya ialah ‘Abd al-Raḥman bin Sābit, ‘Abdullah bin al-‘Alā’i, Laīs bin Sa‘ad, Mālik bin Anas dan selainnya. Sedangkan di antara murid-muridnya ialah Aḥmad bin Ḥanbal, Zuhair bin Ḥarb, Ayyūb bin Muḥammad dan selainnya.

Penilaian ulama kepadanya; Aḥmad bin Ḥanbal, ‘Ijī, Ishāq bin Ibrāhīm, Abū ‘Alī, Abū Zur‘ah, al-Ḥusain bin ‘Alī, Ibn Ḥibbān, al-Ḍahabī, al-Khaṭīb al-Bagdādī menilainya *ṣiqah*,¹⁶⁷ sementara Yaḥyā bin Ma‘īn menulis (hadis) darinya.¹⁶⁸ Berdasarkan penilaian-penilaian tersebut, maka peneliti menyimpulkan bahwa imam Zaid bin Yaḥyā merupakan seorang periwayat yang memenuhi kriteria *‘ādil dan ḍābiṭ*.

Data di atas menunjukkan bahwa jarak wafat antara imam Aḥmad bin Ḥanbal (l. 164 dan w. 241 H) dengan Zaid bin Yaḥyā (w. 207 H) adalah 34 tahun, maka sedikit kemungkinan keduanya untuk bertemu. Tetapi jika dilihat dari jarak lahir imam Aḥmad (l. 167 H) dengan wafat Zaid bin Yaḥyā (w. 207 H) yang mencapai 40 tahun, maka keduanya sangat memungkinkan untuk bertemu. Faktor lain yang memungkinkan keduanya untuk bertemu adalah Aḥmad bin

¹⁶⁶Lihat Abū al-Qāsim ‘Alī bin al-Ḥasan bin Habbatullah Ibn ‘Asākir, *Tārīkh Damasyq*, Juz XIX, (t.t.: Dār al-Fikr li al-Ṭibā‘ah, 1415 H/1995 M), h. 531-535., lihat juga Lihat Abū al-Ḥajjāj al-Mizzī, *Tahẓīb al-Kamāl...*, Juz X, h. 118-119. Dalam kitab ini juga menyebutkan nama gurunya dan muridnya.

¹⁶⁷Lihat al-‘Ijī, *Ma‘rifat al-Ṣiqāt*, Juz I, h. 379., lihat juga Ibn Ḥajar al-‘Asqalānī, *Tahẓīb al-Tahẓīb*, Juz III, h. 428., dan *Taqrīb al-Tahẓīb*, h. 225. Ibn Ḥibbān, *Al-Ṣiqāt*, Juz VIII, h. 18., al-Ḍahabī, *Al-Kāsyif...*, Juz I, h. 419., al-Khaṭīb al-Bagdādī, *Tārīkh Bagdād*, Juz IX, h. 450. Dalam kitab ini terdapat pula penilaian serupa dari ‘Ijī, al-Dāruqutnī, al-Ḥusain bin ‘Alī, ‘Alī bin Sirāj dan selainnya.

¹⁶⁸Lihat Ibn Abī Ḥātim, *Al-Jarḥ wa al-Ta‘dīl*, Juz III, h. 575.

Ḥanbal pernah berkunjung ke negeri Syām yang merupakan tempat asal Zaid bin Yahyā, demikian pula Zaid bin Yahyā pernah berkunjung ke negeri Bagdād yang merupakan tempat asal Aḥmad bin Ḥanbal, bahkan ia sempat mengajar hadis di sana. Oleh karena itu, keduanya dapat bertemu di Bagdād atau di Syām. Dengan demikian persambungan sanad antara Aḥmad bin Ḥanbal dan Zaid bin Yahyā dapat dipertanggungjawabkan beserta *ṣiḡah ḥaddaṣanā* yang digunakan.

c) ‘Abdullah bin al-‘Alā’ī

Nama lengkapnya ialah ‘Abdullah bin al-‘Alā’i bin Zabr bin ‘Aṭṭār bin ‘Amr bin Ḥijr bin Munqaḏah bin Usāmah bin al-Ju‘aid al-Rub‘ī al-Dimasyqī al-Syāmī yang berkunniah Abū Zabr dan imam al-Bukhārī memberikan *kunniah* dengan Abū ‘Abd al-Raḥman. Ia merupakan penduduk negeri Syām yang lahir pada tahun 75 H dan wafat pada tahun 164/165 H. Ia pernah berkunjung ke Bagdād dan meriwayatkan hadis di sana.¹⁶⁹

Di antara guru-gurunya ialah al-Qāsim bin Muḥammad. Muslim bin Misykam, Ibn Syihāb al-Zuhri, Salim bin ‘Abdullah dan selainnya. Sedangkan di antara murid-muridnya ialah Zaid bin Yahyā, Muḥammad bin Syu‘aib, al-Wafīd bin Muslim, Abū al-Mugīrah dan selainnya.

Yahyā bin Ma‘īn, al-‘Ijlī, ‘Abd al-Raḥman bin Ibrāhīm, Abū Zur‘ah, Ya‘qūb, Hisyām bin ‘Ammār, al-Dāruquṭnī, Ibn Ḥibbān, Abū Dāud dan Ibn Ḥajar al-‘Asqalānī menilainya *ṣiḡah*,¹⁷⁰ Ibn Sa‘ad menilainya *ṣiḡah in syā’ Allah*,¹⁷¹

¹⁶⁹Lihat Ibn Ḥibbān, *Al-Ṣiḡāt*, Juz VII, h. 27., lihat juga al-Khaṭīb al-Bagdādī, *Tārīkh Bagdād*, Juz XI, h. 188.

¹⁷⁰Lihat Yahyā bin Ma‘īn, *Tārīkh Ibn Ma‘īn*, h. 219., lihat juga al-‘Ijlī, *Ma‘rifat al-Ṣiḡāt*, Juz II, h. 47., Ibn Ḥibbān, *Masyāhīr al-‘Ulamā’ al-Amsār wa A‘lām Fuqahā’ al-Aqtār*, (Cet. I; al-Manṣūrah: Dār al-Wafā’ li al-Ṭibā‘ah wa al-Nasyr wa al-Tauzī’, 1411 H/1911 M), h. 293., Ibn Ḥajar al-‘Asqalānī, *Taqrīb al-Tahẓīb*, h. 317. al-Ḥababi, *Al-Kāsyif...*, Juz I, h. 582., Ibn ‘Asākir, *Tārīkh Damasyq*, Juz XXXI, h. 374-381.,

¹⁷¹Lihat Ibn Sa‘ad, *Al-Ṭabaqāt al-Kubrā*, Juz IV, h. 411.,

pada tempat lain Yahyā bin Ma‘īn dan al-Nasā‘ī menilainya *lais bih ba’s*,¹⁷² ‘Amrū bin ‘Alī mengatakan; seluruh hadis dari penduduk Syām lemah, kecuali dari beberapa orang yang di antaranya berasal dari ‘Abdullah bin al-‘Alā’.¹⁷³ Berdasarkan penilaian-penilaian tersebut, maka peneliti menyimpulkan bahwa ‘Abdullah bin al-‘Alā’i merupakan seorang periwayat yang memenuhi kriteria *‘ādil* dan *ḍābiṭ*.

Data di atas menunjukkan bahwa jarak wafat antara Zaid bin Yahyā (w. 207 H) dengan ‘Abdullah bin al-‘Alā’i (l. 75 dan w. 164 H) adalah 43 tahun, maka sedikit kemungkinan keduanya untuk bertemu. Bahkan, peneliti tidak dapat melakukan pengukuran jarak lahir Zaid bin Yahyā (yang tidak ditemukan) dengan wafat ‘Abdullah bin al-‘Alā’i. Namun, jika mempertimbangkan faktor tempat asal keduanya yang sama-sama bertempat tinggal di Syām, maka terdapat kemungkinan untuk bertemu. Terlebih lagi jika melihat status ‘Abdullah bin al-‘Alā’i sebagai juru fatwah yang memungkinkan hadisnya dapat didengar oleh orang banyak, khususnya penduduk negeri Syām. Oleh karena itu, peneliti menilai persambungan sanad antara Zaid bin Yahyā dengan ‘Abdullah bin al-‘Alā’i dapat dipertanggungjawabkan beserta *ṣiḡah ḥaddāsanā* yang digunakan.

d) Muslim bin Misykam

Nama lengkapnya ialah Muslim bin Misykam al-Khuzā‘ī, yang ber*kunniah* Abū ‘Ubaidillah, bertempat tinggal di negeri Damaskus dan menjabat sebagai sekertaris Abū al-Dardā’. Ia merupakan seorang dari kalangan *tabi‘īn*

¹⁷²Lihat Ibn Abī Ḥātim, *Al-Jarḥ wa al-Ta’dīl*, Juz V, h. 128.

¹⁷³Lihat Abū al-Ḥajjāj al-Mizzī, *Tahzīb al-Kamāl*....., Juz XV, h. 407-408.

yang berumur panjang dan wafat antara tahun 101-110 H.¹⁷⁴ Dalam hal ini peneliti memperkirakan bahwa Muslim bin Misykam wafat pada tahun 107 H.

Muslim bin Misykam pernah meriwayatkan hadis darinya ialah Abū Ša‘labah al-Khusynī, ‘Auf Ibn Mālik, Abū al-Dardā’ Amr Ibn Gailān dan selainnya. Sementara yang pernah meriwayatkan hadis darinya ialah Yazīd bin ‘Ubaidah, al-Qāsim bin ‘Abd al-Raḥman, Abdullah bin al-‘Alā’ dan selainnya.¹⁷⁵

Penilaian ulama kepadanya; Abū Mushir. Abū Khaisamah, Duḥaim, Ya‘qūb bin Sufyān, al-‘Ajfī, Ibn Abī Ḥātim, Ibn Ḥibbān, Ibn Ḥajar al-‘Asqalānī dan al-Žahabī menilainya *ṣiqah*,¹⁷⁶ Ibn Ḥibbān menambahkan penilaiannya dengan mengatakan *kāna khairan fādīlan*.¹⁷⁷ Berdasarkan penilaian-penilaian tersebut, maka peneliti menyimpulkan bahwa Muslim bin Misykam merupakan seorang periwayat yang memenuhi kriteria *‘ādil* dan *ḍābiṭ*.

Data di atas menunjukkan bahwa jarak wafat antara ‘Abdullah bin al-‘Alā’i (l. 75 dan w. 164 H) dengan Muslim bin Misykam (w. 107 H) ialah 57 tahun, maka sedikit kemungkinannya untuk bertemu. Tetapi, jika di lihat dari jarak lahir ‘Abdullah bin al-‘Alā’i dengan wafat Muslim bin Misykam yang berjarak 32 tahun, maka keduanya memungkinkan untuk bertemu. Terlebih lagi jika melihat faktor tempat tinggalnya yang sama-sama dari negeri Syām. Dengan demikian persambungan sanad antara ‘Abdullah bin al-‘Alā’i dengan Muslim bin Misykam dapat dipertanggungjawabkan beserta *ṣiqah sami‘tu* yang digunakan.

¹⁷⁴Lihat Abū al-Ḥajjāj al-Mizzī, *Taḥḏīb al-Kamāl...*, Juz XXVII, h. 546., lihat juga al-Žahabī, *Tārīkh al-Islām wa Wafayāt al-Masyāhīr al-A‘lām*, Juz III, (Cet. I; t.t., Dār al-Garb al-Islāmī, 2003 M), h. 166.

¹⁷⁵Lihat Ibn ‘Asākir, *Tārīkh Dimasyqī*, Juz LVIII, h. 119.

¹⁷⁶Lihat al-‘Ijī, *Ma‘rifah al-Šiqāt*, Juz II, h. 278., lihat juga Ibn Abī Ḥātim, *Al-Jarḥ wa al-Ta‘dīl*, Juz VIII, h. 194., Ibn Ḥibbān, *Al-Šiqāh*, Juz V, h. 398., Ibn Ḥajar al-‘Asqalānī, *Taqrīb al-Taḥḏīb*, h. 530., al-Žahabī, *al-Kāsyif...*, Juz II, h. 260.

¹⁷⁷Lihat Ibn Ḥibbān, *Masyāhīr ‘Ulamā’ al-Amṣār...*, h. 192.

e) Al-Khusynī

Terdapat perbedaan pendapat dikalangan ulama terkait nama lengkap dari al-Khusynī. Ibn Mihnā dalam kitabnya *Tārīkh Dāriyā* menjelaskan bahwa nama lengkapnya ialah Jursūm bin Nāsyir.¹⁷⁸ Sementara Ya‘qūb al-Fārisī dalam kitab *Al-Ma‘rifah*-nya menyebutkan beberapa pendapat tentang nama lengkap dari al-Khusynī, yaitu Jurhum bin Nāsyikh, Jursūm, Jursūmah dan atau Zaid bin Mirba‘.¹⁷⁹ Di antara pendapat tersebut, pendapat pertama yang lebih banyak diikuti oleh ulama dan dianggap paling kuat, yaitu al-Khusynī bernama lengkap Jursūm bin Nāsyir. Adapun ia ber*kunyah* (gelar) Abū Ša‘labah.

Ia merupakan salah seorang sahabat Rasulullah yang bertempat tinggal di daerah Bilāṭ, salah satu tempat di negeri Damaskus atau Syām. Kisah al-Khusynī memeluk agama Islam ialah ketika ia datang kepada Rasulullah dengan penuh kerinduan, ketika bertemu dengan Rasulullah, ia pun menyatakan beragama Islam. Setelah itu, ia kemudian di baiat di bawah sebuah pohon dan diutus oleh Rasulullah untuk mendakwahkan agama Islam kepada kaumnya sendiri. Dalam sejarah ia tercatat pernah turut ikut berperang di Kostantinopel bersama Yazīd bin Mu‘āwiyah pada tahun 55 H. Ia wafat di negeri Syām pada tahun 75 H.¹⁸⁰

Sebagai seorang sahabat, tentu al-Khusynī pernah bertemu langsung dengan Rasulullah dan berguru kepadanya. Selain itu ia tercatat pernah meriwayatkan hadis dari Mu‘āz bin Jabal dan ‘Ubaidah bin al-Jarrāh. Sementara ulama yang pernah berguru atau menerima hadis darinya cukup banyak, di antaranya; Sa‘īd bin al-Musayyab, ‘Umair bin Hāni’, Muslim bin Misykam (yang

¹⁷⁸Lihat Ibn Mihnā Abū ‘Alī ‘Abd al-Jabbār bin ‘Abdullah bin Muḥammad bin ‘Abd al-Raḥīm al-Khaulānī, *Tārīkh Dāriyā*, (Damasyqi: Maṭba‘ah al-Barqī, 1369 H/1950 M), h. 37.

¹⁷⁹Lihat Abū Yūsuf Ya‘qūb bin Sufyān bin Jiwān al-Fārisī al-Fasawī, *Al-Ma‘rifah wa al-Tārīkh*, Juz II, (Cet. II; Bairūt: Mu‘assasah al-Risālah, 1401 H/1981 M), h. 170.

¹⁸⁰Lihat Abū al-Ḥajjāj al-Mizzī, *Tahzīb al-Kamāl...*, Juz XXXIII, h. 168-174.

meriwayatkan hadis ini darinya) dan selainnya.¹⁸¹ Untuk penilaiannya, peneliti mengikut pada pendapat yang menyatakan bahwa seluruh sahabat dinilai adil.¹⁸² Maka peneliti merasa tidak perlu melakukan kritik kepada sahabat.

Data di atas menunjukkan bahwa jarak wafat antara Muslim bin Misykam (w. 107 H) dengan al-Khusynī (w. 75 H) ialah 32 tahun, maka sedikit kemungkinan keduanya untuk bertemu. Bahkan, peneliti tidak dapat melakukan pengukuran jarak lahir Muslim bin Misykam (yang tidak ditemukan) dengan wafat al-Khusynī. Namun, jika mempertimbangkan pendapat yang menyatakan bahwa Muslim bin Misykam berusia panjang (lebih dari 63 tahun), maka terdapat kemungkinan bertemu dengan al-Khusynī. Selain itu, keduanya sama-sama bertempat tinggal di negeri Syām. Dengan pertimbangan tersebut, maka peneliti menilai persambungan sanad antara Muslim bin Misykam dengan al-Khusynī dapat dipertanggungjawabkan beserta *ṣiḡah sami'tu* yang digunakan.

Berdasarkan penjelasan-penjelasan tersebut maka sanad hadis imam Aḥmad bin Ḥanbal sampai al-Khusynī dapat dihukumi *ṣaḥīḥ* dari segi sanad dengan alasan; a. Setiap perawi yang terlibat dalam proses periwayatan hadis saling bertemu (*ittiṣāl*) pada setiap tingkatan, b. Para perawi yang terlibat dalam proses periwayatan hadis memenuhi kriteria '*ādil* dan *ḍābiṭ*'. Selain daripada itu, seluruh periwayat dalam sanad ini berasal dari negeri Syām, sehingga dapat disimpulkan bahwa hadis ini beredar di negeri Syām atau dapat disebut sebagai *riwayah al-Syāmiyyīn*. Untuk lebih jelasnya, silahkan lihat skema kritik sanad berikut.

¹⁸¹Lihat Abū al-Ḥajjāj al-Mizzī, *Tahzīb al-Kamāl...*, Juz XXXIII, h. 168.

¹⁸²Lihat A. Syahraeni, *Kritik Sanad Dalam Perspektif Sejarah*, (Cet. I, Makassar; Alauddin Press, 2011 M) h. 130-131

الْبُرِّ مَا سَكَتَ إِلَيْهِ النَّفْسُ، وَاطْمَأَنَّ إِلَيْهِ الْقَلْبُ، وَالْإِثْمُ مَا لَمْ تَسْكُنْ إِلَيْهِ النَّفْسُ،
وَلَمْ يَظْمَنْ إِلَيْهِ الْقَلْبُ، وَإِنْ أَفْتَاكَ الْمُفْتُونَ

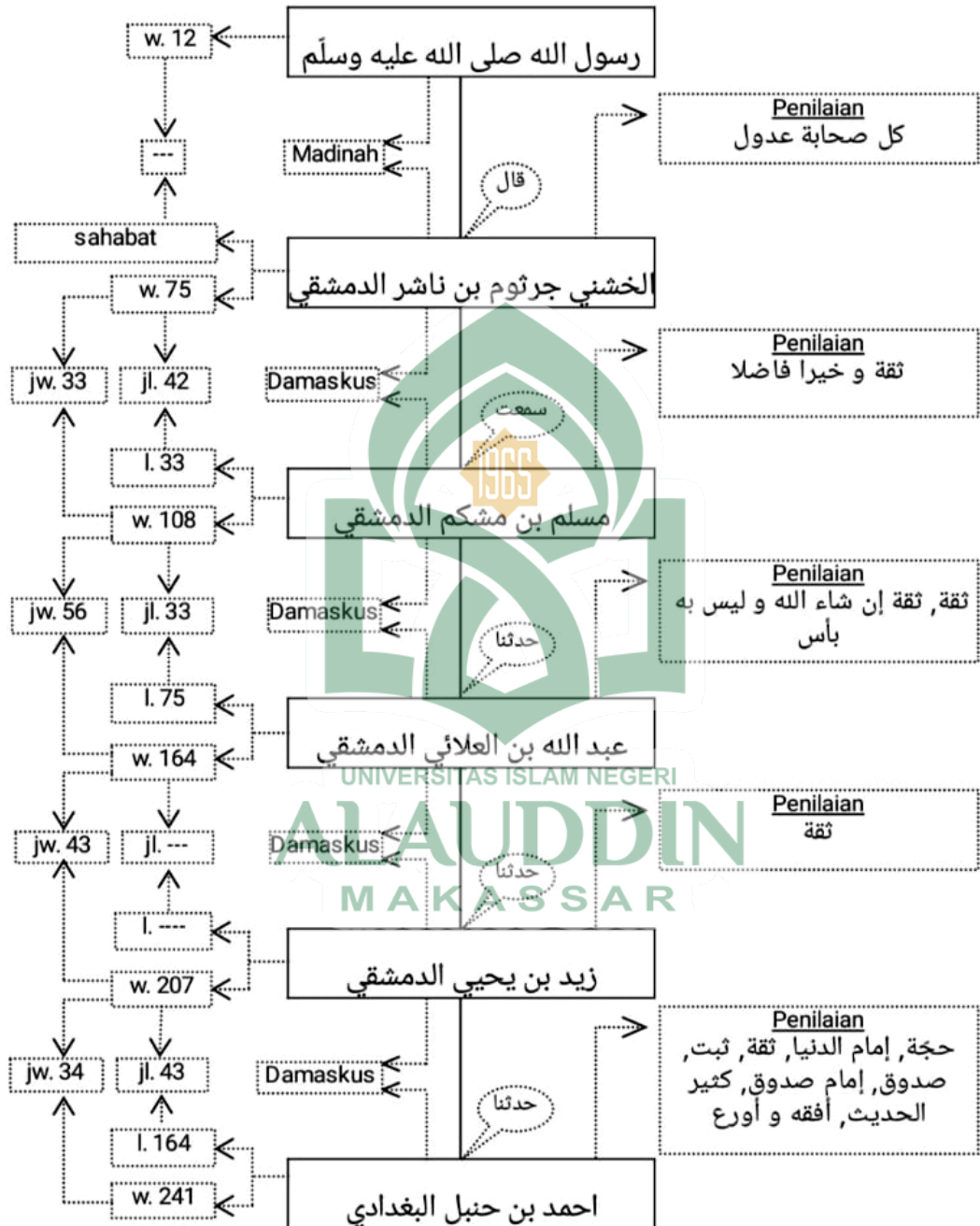

Keterangan ;

l. = tahun lahir perawi

jw. = jarak wafatnya guru dengan wafatnya murid

w. = tahun wafat perawi

jl. = jarak wafatnya guru dengan lahirnya murid

Damaskus / Madinah = tempat bertemu guru dan murid

2) Kualitas matan hadis

Pemenggalan matan-matan hadis;

a) Riwayat dalam kitab *Sunan al-Dārimī*

(جِئْتُ تَسْأَلُ عَنِ الْبِرِّ وَالْإِثْمِ؟) (قَالَ: قُلْتُ: نَعَمْ)، (قَالَ: فَجَمَعَ أَصَابِعَهُ فَضَرَبَ بِهَا صَدْرَهُ)، (وَقَالَ: «اسْتَفْتِ نَفْسَكَ»)، (اسْتَفْتِ قَلْبَكَ يَا وَابِصُهُ - ثَلَاثًا) - (الْبِرُّ مَا أَطْمَأَنَّ إِلَيْهِ النَّفْسُ)، (وَاطْمَأَنَّ إِلَيْهِ الْقَلْبُ)، (وَإِثْمٌ مَا حَاكَ فِي النَّفْسِ)، (وَتَرَدَّدَ فِي الصَّدْرِ)، (وَإِنْ أَفْتَاكَ النَّاسُ وَأَفْتَوْكَ)».

b) Riwayat dalam kitab *Musnad Ahmad bin Hanbal*

۱. (الْبِرُّ مَا سَكَتَتْ إِلَيْهِ النَّفْسُ)، (وَاطْمَأَنَّ إِلَيْهِ الْقَلْبُ)، (وَإِثْمٌ مَا لَمْ تَسْكُنْ إِلَيْهِ النَّفْسُ)، (وَلَمْ يَطْمَئِنَّ إِلَيْهِ الْقَلْبُ)، (وَإِنْ أَفْتَاكَ الْمُفْتُونَ).

۲. (جِئْتُ تَسْأَلُ عَنِ الْبِرِّ وَالْإِثْمِ)، (قُلْتُ: وَالَّذِي بَعَثَكَ بِالْحَقِّ مَا جِئْتُكَ أَسْأَلُكَ عَنْ غَيْرِهِ)، (فَقَالَ: «الْبِرُّ مَا انْتَرَحَ لَهُ صَدْرُكَ»)، (وَإِثْمٌ مَا حَاكَ فِي صَدْرِكَ)، (وَإِنْ أَفْتَاكَ عَنْهُ النَّاسُ).

۳. (ادْنُ يَا وَابِصُهُ)، (ادْنُ يَا وَابِصُهُ)، (فَدَتَوْتُ مِنْهُ حَتَّى مَسَّتْ رُكْبَتِي رُكْبَتَهُ)، (فَقَالَ: يَا وَابِصُهُ أَخْبِرْكَ مَا جِئْتُ تَسْأَلُنِي عَنْهُ، أَوْ تَسْأَلُنِي؟)، (قُلْتُ: يَا رَسُولَ اللَّهِ فَأَخْبِرْنِي)، (قَالَ: جِئْتُ تَسْأَلُنِي عَنِ الْبِرِّ وَالْإِثْمِ؟)، (قُلْتُ: نَعَمْ)، (فَجَمَعَ أَصَابِعَهُ الثَّلَاثَ فَجَعَلَ يَنْكُثُ بِهَا فِي صَدْرِي)، (وَيَقُولُ: «يَا وَابِصُهُ اسْتَفْتِ نَفْسَكَ»)، (الْبِرُّ مَا أَطْمَأَنَّ إِلَيْهِ الْقَلْبُ)، (وَاطْمَأَنَّ إِلَيْهِ النَّفْسُ)، (وَإِثْمٌ مَا حَاكَ فِي الْقَلْبِ)، (وَتَرَدَّدَ فِي الصَّدْرِ)، (وَإِنْ أَفْتَاكَ النَّاسُ وَأَفْتَوْكَ).

۴. (دَعُوا وَابِصَةَ)، (ادْنُ يَا وَابِصُهُ)، (مَرَّتَيْنِ أَوْ ثَلَاثًا)، (قَالَ: فَدَتَوْتُ مِنْهُ حَتَّى قَعَدْتُ بَيْنَ يَدَيْهِ)، (فَقَالَ: «يَا وَابِصُهُ أَخْبِرْكَ أَمْ تَسْأَلُنِي؟»)، (قُلْتُ: لَا، بَلْ أَخْبِرْنِي)، (فَقَالَ: جِئْتُ تَسْأَلُنِي عَنِ الْبِرِّ وَالْإِثْمِ)، (فَقَالَ: نَعَمْ)، (فَجَمَعَ أَنَامِلَهُ فَجَعَلَ يَنْكُثُ بِهِنَّ فِي صَدْرِي)، (وَيَقُولُ: «يَا وَابِصُهُ اسْتَفْتِ قَلْبَكَ»)، (وَاسْتَفْتِ نَفْسَكَ)، (ثَلَاثَ مَرَّاتٍ)، (الْبِرُّ مَا أَطْمَأَنَّ إِلَيْهِ النَّفْسُ)، (وَإِثْمٌ مَا حَاكَ فِي النَّفْسِ)، (وَتَرَدَّدَ فِي الصَّدْرِ)، (وَإِنْ أَفْتَاكَ النَّاسُ وَأَفْتَوْكَ)».

Setelah melakukan pemeggalan matan-matan hadis, nampak adanya perbedaan pada kalimat pertama, yaitu;

No.	Kalimat pertama	Riwayat
1	جِئْتُ تَسْأَلُ عَنِ الْبِرِّ وَالْإِيمَانِ؟	Dr dan A2.
2	الْبِرُّ مَا سَكَنَتْ إِلَيْهِ النَّفْسُ	A1.
3	ادْنُ يَا وَابِصَةَ	A3.
4	دَعُوا وَابِصَةَ	A4.

Melihat adanya perbedaan kalimat pertama pada matan-matan hadis tersebut, maka perlu dilakukan penentuan lafal asli yang kemungkinan berasal dari Rasulullah sebagai acuan dalam melakukan perbandingan antar matan-matan hadis. Peneliti mengira kuat bahwa lafal asli yang pernah disampaikan oleh Rasulullah di antara riwayat-riwayat tersebut ialah riwayat yang kalimat pertamanya menggunakan دَعُوا وَابِصَةَ sebagai kalimat pertama yang terlontar dari Rasulullah pada hadis tersebut, yakni pada riwayat ke-4 imam Aḥmad dari ‘Affān dengan alasan bahwa riwayat tersebut lebih detail menceritakan kisah Wābiṣah mendengar dan meriwayatkan hadis tersebut. Dalam riwayat tersebut jelas menerangkan kisah dari Wābiṣah yang hendak bertanya kepada Rasulullah tentang perbuatan baik dan dosa, tetapi ketika itu banyak orang yang juga antre untuk meminta fatwa dari Rasulullah terkait persoalan masing-masing, kemungkinan salah satu di antaranya hadir pula al-Khusyanī yang memiliki maksud yang sama dengan Wābiṣah, sehingga ia juga meriwayatkan hadis tersebut. Wābiṣah yang datangnya belakangan, tiba-tiba menerobos antrean, sehingga mendapati teguran dari sahabat lain yang juga sedang mengantre. Kemudian Rasulullah memanggilnya dan memintanya untuk mendekat. Adapun riwayat tersebut ialah;

عَنْ وَابِصَةَ الْأَسَدِيِّ، قَالَ: أَتَيْتُ رَسُولَ اللَّهِ صَلَّى اللَّهُ عَلَيْهِ وَسَلَّمَ وَأَنَا أُرِيدُ أَنْ لَا أَدَعَ شَيْئًا مِنَ الْبِرِّ وَالْإِيمَانِ إِلَّا سَأَلْتُهُ عَنْهُ، وَحَوْلَهُ عَصَابَةٌ مِنَ الْمُسْلِمِينَ يَسْتَفْتُونَهُ، فَجَعَلْتُ أَتَخَطَّاهُمْ، فَقَالُوا: إِلَيْكَ يَا وَابِصَةُ عَنْ رَسُولِ اللَّهِ صَلَّى اللَّهُ عَلَيْهِ وَسَلَّمَ، فُكُلْتُ: دَعُونِي فَأَدُّوْ مِنْهُ، فَإِنَّهُ أَحَبُّ النَّاسِ إِلَيَّ أَنْ أَدُّوْ مِنْهُ، قَالَ: «دَعُوا وَابِصَةَ، اذْنُ يَا وَابِصَةُ» مَرَّتَيْنِ أَوْ ثَلَاثًا، قَالَ: فَدَنَوْتُ مِنْهُ حَتَّى قَعَدْتُ بَيْنَ يَدَيْهِ، فَقَالَ: «يَا وَابِصَةُ أَخْبِرْكَ أَمْ تَسْأَلِنِي؟» قُلْتُ: لَا، بَلْ أَخْبِرْنِي، فَقَالَ: «جِئْتِ تَسْأَلِنِي عَنِ الْبِرِّ وَالْإِيمَانِ» فَقَالَ: نَعَمْ، فَجَمَعَ أَنَا مِلَّةً فَجَعَلَ يَنْكُتُ بِيْنَ فِي صَدْرِي، وَيَقُولُ: «يَا وَابِصَةُ اسْتَفْتِ قَلْبَكَ، وَاسْتَفْتِ نَفْسَكَ» ثَلَاثَ مَرَّاتٍ، «الْبِرُّ مَا أَطْمَأْنَنْتَ إِلَيْهِ النَّفْسُ، وَالْإِيمَانُ مَا حَاكَ فِي النَّفْسِ، وَتَرَدَّدَ فِي الصَّوْدِرِ، وَإِنْ أَفْتَاكَ النَّاسُ وَأَفْتَوْكَ

Artinya;

Dari Wābiṣah al Asadī, Ia berkata, "Saya datang kepada Rasulullah saw., dan saya ingin agar tidak ada sesuatu dari kebaikan atau keburukan kecuali aku telah menanyakannya pada beliau. Dan pada saat itu di sekeliling beliau banyak kaum muslimin yang sedang meminta nasehat kepada beliau. Maka aku pun nekat melangkahi mereka hingga orang-orang itu berkata, "Wahai Wābiṣah, menjauhlah dari Rasulullah saw., menjauhlah wahai Wābiṣah!" Saya berkata, "Biarkan saya mendekat kepada beliau, karena beliau adalah orang yang paling saya cintai dan sukai untuk saya dekati." Maka beliau pun berkata, "Biarkan Wābiṣah mendekat. Mendekatlah wahai Wābiṣah." Beliau mengatakannya dua atau tiga kali. Wābiṣah berkata, "Saya pun mendekat kepada beliau hingga saya duduk di hadapannya. Kemudian beliau bertanya: "Wahai Wābiṣah, aku beritahukan kepadamu atau kamu yang akan bertanya padaku?" saya menjawab, "Tidak, akan tetapi beritahukanlah padaku." Beliau lantas bersabda: "Kamu datang untuk bertanya mengenai kebaikan dan keburukan (dosa)?" Saya menjawab. "Benar." Beliau kemudian menyatukan ketiga jarinya seraya menepukkannya ke dadaku. Setelah itu beliau bersabda: "Wahai Wābiṣah, mintalah petunjuk pada hati dan jiwamu. Beliau mengulanginya tiga kali. Kebaikan itu adalah sesuatu yang dapat menenangkan dan menentramkan jiwa. Sedangkan keburukan itu adalah sesuatu yang meresahkan hati dan menyesak dada, meskipun manusia memberimu fatwa dan membenarkanmu."

a) Penelitian matan hadis dari aspek *illah*

Setelah melakukan penentuan lafal asli dari 5 matan hadis, peneliti kemudian melakukan penelitian terhadap seluruh matan untuk mengetahui

apakah matan-matan hadis tersebut terhindar dari *'illah* atau tidak, dengan menggunakan kaidah minor terhindar dari *'illah*, sebagai berikut:

1. Sisipan kata atau kalimat (<i>idrāj</i>)			
No.	Sisipan	Setelah lafal/kalimat	Riwayat
1	واطمأنن/ت اليه القلب	البر ما اطمأنت اليه النفس	Dr, A1 dan 3.
2	وَلَمْ يَطْمَئِنِّ إِلَيْهِ الْقَلْبُ	وَالْإِثْمُ مَا حَاكَ فِي النَّفْسِ	A1

2. Penggabungan matan hadis yang bukan dari bagiannya (<i>idṭirāb</i>)			
No.	Penggabungan	Setelah atau sebelum kalimat	Riwayat
-	-	-	-

3. Penambahan kata atau kalimat (<i>ziyāadah</i>)			
No.	Penambahan lafal/kalimat	Setelah kalimat	Riwayat
-	-	-	-

4. Perubahan lafal/kalimat (<i>tagyīr</i>)			
No.	Perubahan	lafal/kalimat asli	Riwayat
1	أدن يا وابصة	دعوا وابصة	A3.
2	مَسَّتْ رُكْبَتِي رُكْبَتَهُ	قَعَدْتُ بَيْنَ يَدَيْهِ	A3.
3	او	يا وابصة أخبركأم تسألني	A3.
4	جئت تسألني عن البر والإثم	جئت تسأل عن البر والإثم	Dr dan A2
5	يَا رَسُولَ اللَّهِ فَأَخْبِرْنِي	لَا، بَلْ أَخْبِرْنِي	A3.
6	فَجَمَعَ أَصَابِعَهُ الثَّلَاثَ	فَجَمَعَ أَنَامِلَهُ	Dr dan A3
7	فَضْرَبَ بِهَا صَدْرَهُ	يَنْكُثُ مَهْرًا فِي صَدْرِي	Dr.

8	وَالَّذِي بَعَثَكَ بِالْحَقِّ....	قلت: نعم	Dr dan A2
9	البر ما سكنت اليه النفس	البر ما اطمأنت اليه النفس	A1
10	البر ما اطمأن اليه القلب	-----	A3.
11	البر ما انشراح له صدرك	-----	A2
12	والإثم ما لم تسكن إليه....	والإثم ما حاك في النفس	A1
13	والإثم ما حاك في صدرك	-----	A2.
14	والإثم ما حاك في القلب	-----	A3.
15	وإن أفتاك المفتون	وإن أفتاك الناس وأفتوك	A1.
16	وإن أفتاك عنه الناس	-----	A2

5. Pengurangan lafal/kalimat (*nuqṣān*)

No.	Tidak terdapat lafal/kalimat	Setelah kalimat	Riwayat
1	دَعُوا وَابِصَةً.... لَا، بَلْ أَخْبِرْنِي	Dari awal	Dr dan A2.
2	دَعُوا وَابِصَةً.... وَاسْتَفْتِ نَفْسَكَ	-----	A1.
3	مرتين او ثلاثة	ادن يا وابصة	A3.
4	مَا جِئْتُ تَسْأَلَنِي عَنْهُ	يا وابصة أخبرك	A3.
5	فَجَمَعَ أَنَا مِلَّهُ فَجَعَلَ....	قلت: نعم	A2.
6	يَا وَابِصَةُ اسْتَفْتِ قَلْبِكَ	فَجَمَعَ أَنَا مِلَّهُ فَجَعَلَ....	A2 dan 3.
7	وَتَرَدَّدَ فِي الصَّدْرِ	والإثم ما حاك في النفس	A1 dan 2.

6. Pemutar-balikan lafal/kalimat (*inqilāb*)

No.	Mendahulukan	Mengakhirkan	lafal/kalimat asli	Riwayat
1	استفتت نفسك	استفتت قلبك	استفتت قلبك واستفتت نفسك	Dr.

Berdasarkan penelitian matan hadis tentang kebaikan menenangkan hati di atas, maka peneliti menilai bahwa seluruh matan hadis terhindar dari *'illah*, sekalipun terjadi perbedaan lafal atau kalimat di antara matan-matan hadis terkait, seperti adanya *idrāj*, *tagyīr*, *inqilāb* dan *nuqṣān*, tetapi tidak sampai merusak makna substansi hadis. Bahkan, hadis tersebut diriwayatkan secara makna (*riwayah bi al-ma'nā*). Dengan demikian, selanjutnya akan dilakukan penelitian apakah terjadi *syāz* pada matan-matan hadis tersebut atau tidak.

b) Penelitian matan hadis dari aspek pertentangan (*syāz*)

Selanjutnya untuk membuktikan apakah hadis tentang kebaikan menenangkan hati mengandung pertentangan atau tidak, maka diperlukan langkah-langkah, berikut:

1) Pertentangan dengan al-Qur'an

Matan-matan hadis terkait sama sekali tidak bertentangan dengan al-Qur'an. Bahkan al-Qur'an yang merupakan kitab paripurna dalam berbagai ayatnya sangat menekankan kepada manusia untuk berbuat baik dan menjauhi perbuatan buruk. Salah satu ayat yang menegaskan hal tersebut ialah QS. al-Ra'd / 13: 28,

الَّذِينَ آمَنُوا وَتَطْمَئِنُّ قُلُوبُهُمْ بِذِكْرِ اللَّهِ أَلَا بِذِكْرِ اللَّهِ تَطْمَئِنُّ الْقُلُوبُ

Terjemahnya;

(Yaitu) orang-orang yang beriman dan hati mereka menjadi tenteram dengan mengingat Allah. Ingatlah, hanya dengan mengingat Allah hati menjadi tenteram.¹⁸³

Ayat tersebut pada dasarnya merupakan penjelasan tentang orang yang diberi petunjuk ialah (di antaranya) mereka yang bertobat kepada Allah. Namun,

¹⁸³Kementerian Agama RI, *Al-Qur'an dan Terjemahnya*, h. 252.

ciri-ciri dari orang yang bertobat itu ialah ia mantap pada keimanan dan hatinya menjadis tenteram. Pada ayat di atas menegaskan bahwa hanya dengan mengingat Allah-lah hati menjadi tenteram. Mengingat Allah pada dasarnya salah satu perbuatan yang terbaik setelah beriman kepada Allah, sebab iman adalah pengantar untuk terjadinya perbuatan mengingat Allah. Seorang mukmin yang memiliki iman yang kuat akan selalu mengingat Allah, sehingga dalam berbuat ia senantiasa mempertimbangkan baik buruknya atau benar salahnya perbuatan yang hendak ia lakukan karena merasa Allah selalu mengawasinya. Dengan demikian, hadis tentang kebaikan menenangkan hati tidak bertentangan dengan al-Qur'an, bahkan menjadi penjelasan terhadap eksistensi al-Qur'an itu sendiri.

2) Tidak bertentangan dengan hadis yang lebih *ṣahīh*.

Hadis tersebut juga dikuatkan oleh hadis lain, yakni hadis tentang zurriah Rasulullah tidak memakan sedekah yang berasal dari Ḥasan bin 'Alī bin Abī Ṭālib dalam kitab *Musnad Ahmad bin Hanbal*, sebagai berikut;

عَنْ أَبِي الْحَوْرَاءِ السَّعْدِيِّ، قَالَ: قُلْتُ لِلْحَسَنِ بْنِ عَلِيٍّ: مَا تَذْكُرُ مِنْ رَسُولِ اللَّهِ صَلَّى اللَّهُ عَلَيْهِ وَسَلَّمَ؟ قَالَ: أَذْكَرُ أَنِّي أَخَذْتُ تَمْرَةً مِنْ ثَمَرِ الصَّدَقَةِ، فَأَلْفَيْتُهَا فِي فَمِي، فَانْتَزَعْتُهَا رَسُولُ اللَّهِ صَلَّى اللَّهُ عَلَيْهِ وَسَلَّمَ بِلُعَابِهَا، فَأَلْقَاهَا فِي الثَّمَرِ. فَقَالَ لَهُ رَجُلٌ لَوْ أَكَلْتُ هَذِهِ التَّمْرَةَ؟ قَالَ: «إِنَّمَا لَا نَأْكُلُ الصَّدَقَةَ» قَالَ: وَكَانَ يَقُولُ: «دَعْ مَا يَرِيْبُكَ إِلَى مَا لَا يَرِيْبُكَ، فَإِنَّ الصَّدَقَ طَمَأْنِينَةٌ، وَإِنَّ الْكُذِبَ رَيْبَةٌ». (رواه أحمد).¹⁸⁴

Artinya;

dari Abū al-Haurā al-Sa'dī berkata; Aku bertanya pada al-Ḥasan bin 'Alī; "Masalah apakah yang paling engkau ingat dari Rasulullah saw.?" al-Ḥasan menjawab; "yang aku ingat adalah bahwa aku pernah mengambil sebutir kurma dari kurma sedekah dan aku memasukkannya ke dalam mulutku. Maka Rasulullah saw. mengeluarkan kurma tersebut yang sudah

¹⁸⁴ Aḥmad bin Ḥanbal, *Al-Musnad*....., Juz III, (Cet. I; t.t.: Mu'assasah al-Risālah, 1421 H/2001 M), h. 248.

bercampur dengan air liur, kemudian beliau membuangnya ke gundukan kurma lainnya." Ada seseorang yang bertanya; "Memangnya kenapa jika engkau memakan kurma tersebut?" al-Ḥasan menjawab; "Sesungguhnya kami (ahl al-bait) tidak memakan sedekah." Masih melalui jalur periwayatan yang sama seperti hadis sebelumnya, al-Hasan juga berkata; Beliau bersabda: "Tinggalkanlah apa yang meragukanmu, sesungguhnya kejujuran itu membawa pada ketenangan dan kebohongan itu membawa pada keraguan." (H.R Ahmad).

Hadis di atas mengajarkan umat Islam untuk meninggalkan keraguan dan mengerjakan yang tidak mengandung keraguan. Selain itu, al-Ḥasan bin ‘Alī juga menjelaskan bahwa kejujuran mendatangkan ketenangan, sedangkan kebohongan mendatangkan keresahan. Oleh karena itu, salah satu perbuatan baik yang ini disampaikan pada hadis tersebut ialah mengerjakan/menyampaikan kejujuran, karena ia akan menenangkan hati, sementara berdusta akan membuat hati gelisah.

3) Tidak bertentangan dengan fakta sejarah

Secara fakta sejarah, hadis tersebut mustahil dengan fakta sejarah, sebab Rasulullah yang merupakan Rasul sekaligus Nabi terakhir yang diutus oleh Allah selalu mengajarkan kebaikan, bahkan salah satu tujuan pengutusannya ialah sebagai penyempurna akhlak atau rahmat bagi seluruh alam yang padanya hanya mengandung unsur-unsur kebaikan.

4) Tidak bertentangan dengan logika (akal sehat)

Hadis tentang kebaikan menenangkan hati secara logika sangat sejalan. Sebab hati merupakan tempat bersemayamnya perasaan dan penanggung atas segala sesuatu yang dilakukan oleh anggota tubuh lainnya. Oleh karena itu, ketika perbuatan anggota tubuh tidak sejalan dengan apa yang diinginkan oleh hati yang selalu menuntun pada kebaikan, maka hati akan menanggung keresahan, kegundahan atas perbuatan yang bertolak belakang dari anggota tubuh lainnya.

Sebaliknya, jika perbuatan anggota tubuh lainnya mengarah pada kebaikan, maka hati akan merasakan kedamaian.

Setelah melakukan perbandingan matan-matan hadis, peneliti menilai bahwa hadis tentang kebaikan menenangkan hati tidak memiliki *'illah*, sekalipun terdapat di dalamnya perbedaan antar matan-matan hadis, seperti adanya *tagyīr*, *idrāj*, dan *nuqṣan*. Akan tetapi hal-hal tersebut tidak merusak makna substansi hadis. Selain itu, hadis tersebut juga terhindar dari *syāz*, bahkan sejalan dengan al-Qur'ān, hadis sahih, fakta sejarah dan akal sehat. Sehingga secara keseluruhan, hadis tersebut dapat dinyatakan sahih, baik dari segi sanad maupun matannya, dan dapat dijadikan hujjah.



BAB IV

ANALISIS KANDUNGAN HADIS-HADIS MANAJEMEN HATI

A. Hakikat Hati Menurut Hadis

Salah satu hadis yang membahas hakikat hati ialah hadis tentang perkara halal dan haram telah jelas batasannya. Dalam uraian hadis tersebut terdapat kalimat bahwa di dalam jasad manusia terdapat segumpal daging yang apabila ia baik, maka baik pulalah seluruh jasadnya dan apabila ia rusak, maka rusak pula seluruh tubuhnya. Segumpal daging yang dimaksud ialah hati. berikut lafal hadis tersebut;

عَنْ زَكَرِيَّا بْنِ أَبِي زَائِدَةَ، عَنِ الشَّعْبِيِّ، قَالَ: سَمِعْتُ النُّعْمَانَ بْنَ بَشِيرٍ، يَقُولُ عَلَى الْمِنْبَرِ، وَأَهْوَى بِإِصْبَعَيْهِ إِلَى أُذُنَيْهِ: سَمِعْتُ رَسُولَ اللَّهِ صَلَّى اللَّهُ عَلَيْهِ وَسَلَّمَ، يَقُولُ: «الْحَلَالُ بَيِّنٌ، وَالْحَرَامُ بَيِّنٌ، وَيَبْتَهِمَا مُشْتَبِهَاتٌ لَا يَعْلَمُهَا كَثِيرٌ مِنَ النَّاسِ، فَمَنْ اتَّقَى الشُّبُهَاتِ اسْتَبْرَأَ لِدِينِهِ وَعِرْضِهِ، وَمَنْ وَقَعَ فِي الشُّبُهَاتِ وَقَعَ فِي الْحَرَامِ، كَالرَّاعِي يَرْعَى حَوْلَ الْحِمَى، يُوشِكُ أَنْ يَزْتَعَ فِيهِ، أَلَا وَإِنَّ لِكُلِّ مَلِكٍ حِمَى، أَلَا وَإِنَّ حِمَى اللَّهِ مَحَارِمُهُ، أَلَا وَإِنَّ فِي الْجَسَدِ مُضْغَةً، إِذَا صَلَحَتْ صَلَحَ الْجَسَدُ كُلُّهُ، وَإِذَا فَسَدَتْ، فَسَدَ الْجَسَدُ كُلُّهُ، أَلَا وَهِيَ الْقَلْبُ». (رواه ابن ماجه).¹

Artinya;

Dari Zakariyā bin Abū Zā'idah dari al-Sya'bī, dia berkata; saya mendengar al-Nu'mān bin Basyīr berkata; di atas mimbar dan mengisyaratkan dengan jari-jarinya di kedua telinganya, "Saya mendengar Rasulullah saw. bersabda: "(Sesuatu) yang halal telah jelas dan yang haram juga telah jelas, dan di antara keduanya ada perkara *syubhat* (samar-samar) yang kebanyakan orang tidak mengetahuinya. Barangsiapa dapat menjaga diri dari perkara syubhat itu berarti ia telah menjaga agama dan kehormatannya, dan barangsiapa terjatuh ke dalam perkara syubhat berarti ia telah terjatuh dalam keharaman. Seperti penggembala yang menggembala hewan ternaknya di sekitar daerah terlarang, dikhawatirkan hewannya akan masuk ke wilayah yang terlarang itu. Ketahuilah, bahwa setiap raja memiliki larangan, dan larangan Allah adalah sesuatu yang di haramkannya. Ketahuilah, di dalam tubuh

¹Ibn Mājah, Muḥammad bin Yazīd Abū 'Abdillah al-Qazawainī, *Sunan Ibn Mājah*, (Cet. I; Riyāḍ: Maktabah al-Ma'ārif li al-Nasyr wa al-Tawzī', 1418 H) h. 658.

terdapat segumpal darah, jika ia baik maka akan baiklah seluruh tubuh. Namun jika ia rusak maka akan rusak pulalah seluruh tubuh, ketahuilah bahwa segumpal darah tersebut adalah hati." (H.R. Ibn Mājah).

Hadis tersebut berjumlah 16 riwayat yang berasal dari seorang sahabat saja, yakni al-Nu‘mān bin Basyīr yang tersebar di 8 kitab sumber dari *al-kutub al-tis‘ah* (kitab 9 imam) dan hanya pada kitab *Muwatta’ Mālik* hadis tersebut tidak ditemukan. Secara garis besar, hadis di atas membahas 3 persoalan yang perlu dipahami oleh manusia, yaitu perkara halal dan haram yang telah jelas batasannya, serta persoalan *syubhat* yang tidak jelas statusnya dan kebanyakan manusia tidak mengetahuinya.

Menurut Ibn Daqīq, makna lafal *al-mudgah* pada hadis di atas ialah segumpal daging yang ukurannya seperti makanan dan dapat dikunyah dalam mulut. Hal demikian menunjukkan ukuran daging tersebut yang sangat kecil, tetapi pengaruhnya sangat besar. Gumpalan daging tersebut dinamai dengan *al-qalb* (hati) yang merupakan organ paling mulia di antara organ-organ tubuh lainnya karena ketangkasan ide-ide yang ada di dalamnya dan kebingungan yang ada padanya. Pada dasarnya Allah mengkhususkan organ tersebut pada setiap jenis binatang dan meletakkan di dalamnya sistem kebutuhan yang diinginkan. Oleh karena itu, akan dijumpai berbagai jenis binatang yang mampu memperoleh kebutuhannya dan mampu membedakan antara bahaya dan manfaat dengan segumpal daging tersebut. Kemudian Allah mengkhususkan kepada jenis manusia di antara seluruh jenis binatang dengan akal yang disandarkan kepada hati.² Sementara menurut, imam al-Nawawī dalam kitab syarah *Ṣaḥīḥ Muslim*-nya menjelaskan bahwa “baiknya kondisi hati akan berpengaruh pada baiknya

²Lihat Ibn Daqīq Taqī al-Dīn Abū al-Faḥ Muḥammad bin ‘Alī bin Wabb bin Muḥī‘ al-Qusyairī, *Syarh al-Arba‘in al-Nawawiyah fī al-Ḥadīṣ al-Ṣaḥīḥah al-Nabawiyah*, (Cet. VI; t.t.: Mu’assasah al-Rayyān, 1424 H/2003 M), h. 48.

kondisi tubuh, sementara buruknya kondisi hati akan berpengaruh pada buruknya kondisi tubuh.³

Penjelasan di atas menunjukkan bahwa *al-mudghah* dalam diri manusia disebut *al-qalb* yang secara fisik bermakna hati atau jantung. Daging tersebut pada dasarnya terdapat pada setiap makhluk dari jenis binatang. Namun, untuk membedakan antara hati manusia dan binatang, Allah meletakkan akal dalam hati manusia. Hal tersebut telah ditegaskan pula dalam QS. al-Hajj / 22: 46, berikut;

أَفَلَمْ يَسِيرُوا فِي الْأَرْضِ فَتَكُونَ لَهُمْ قُلُوبٌ يَعْقِلُونَ بِهَا أَوْ آذَانٌ يَسْمَعُونَ بِهَا فَإِنَّهَا لَا تَعْمَى الْأَبْصَارَ
وَلَكِن تَعْمَى الْقُلُوبَ الَّتِي فِي الصُّدُورِ

Terjemahnya;

Maka tidak pernahkah mereka berjalan di bumi, sehingga hati (akal) mereka dapat memahami, telinga mereka dapat mendengar? Sebenarnya bukan mata itu yang buta, tetapi yang buta ialah hati yang ada di dalam dada.⁴

Menurut al-Mawardī, al-Sam‘ānī dan Fakhr al-Dīn al-Rāzī bahwa penggalan ayat *فَتَكُونَ لَهُمْ قُلُوبٌ يَعْقِلُونَ بِهَا* menunjukkan 2 hal, yakni akal merupakan sumber pengetahuan dan letaknya ada di dalam hati. Fakhr al-Dīn al-Rāzī menambahkan bahwa penggalan ayat tersebut seakan-akan menunjukkan bahwa hati merupakan alat untuk memahami.⁵ Dengan demikian, penjelasan tersebut menunjukkan bahwa akal yang memiliki fungsi untuk memahami

³Lihat Abū Zakariyā Maḥyī al-Dīn Yaḥyā bin Syarf al-Nawawī, *Al-Minhāj Syarḥ Ṣaḥīḥ Muslim*, JuzXI, (Cet. II; Bairūt: Dār Iḥyā al-Turās al-‘Arabī, 1329), h. 27.

⁴Kementerian Agama RI, *Al-Qur’an dan Terjemahnya* (Cet. I; t.t., PT Tiga Serangkai Pustaka Mandiri, 1430 H / 2009 M), h. 337.

⁵Lihat Abū al-Ḥasan ‘Alī bin Muḥammad bin Muḥammad bin Ḥabīb al-Baṣrī al-Bagdādī al-Māwardī, *Al-Nukat wa al-‘Uyūn*, Juz IV, (Bairūt: Dār al-Kutub al-‘Ilmiyah, t.th.), h. 32., lihat juga Abū al-Muzaffar Maṣṣūr bin Muḥammad bin ‘Abd al-Jabbār bin Aḥmad al-Marwazī al-Sam‘ānī, *Tafsīr al-Qur’ān*, Juz III, (Cet. I; Riyāq: Dār al-Waṭn, 1418 H/1997 M), h. 445., Abū ‘Abdillah Muḥammad bin ‘Umar bin al-Ḥasan bin al-Ḥusain al-Tamīmī Fakhr al-Dīn al-Rāzī, *Mafātīḥ al-Gaib*, Juz 23, (Cet. III; Bairūt: Dār Iḥyā al-Turās al-‘Arabī, 1420 H), h. 233.

sesuatu berada di dalam hati. Bahkan hal tersebut semakin dikuatkan oleh QS. al-A'raf / 07: 179, bahwa;

وَلَقَدْ ذَرَأْنَا لِجَهَنَّمَ كَثِيرًا مِّنَ الْجِنِّ وَالإِنسِ لَهُمْ قُلُوبٌ لَّا يَفْقَهُونَ بِهَا وَلَهُمْ أَعْيُنٌ لَّا يُبْصِرُونَ بِهَا وَلَهُمْ آذَانٌ لَّا يَسْمَعُونَ بِهَا أُولَئِكَ كَالْأَنْعَامِ بَلْ هُمْ أَضَلُّ أُولَئِكَ هُمُ الْغَافِلُونَ

Terjemahnya;

Dan sesungguhnya Kami jadikan untuk (isi neraka Jahannam) kebanyakan dari jin dan manusia, mereka mempunyai hati, tetapi tidak dipergunakannya untuk memahami (ayat-ayat Allah) dan mereka mempunyai mata (tetapi) tidak dipergunakannya untuk melihat (tanda-tanda kekuasaan Allah), dan mereka mempunyai telinga (tetapi) tidak dipergunakannya untuk mendengar (ayat-ayat Allah). Mereka itu sebagai binatang ternak, bahkan mereka lebih sesat lagi. Mereka itulah orang-orang yang lalai.⁶

Ayat di atas juga menerangkan tentang fungsi hati sebagai alat untuk memperoleh pengetahuan. Ayat tersebut sangat terkait dengan penjelasan Ibn Daqīq tentang kekhususan akal yang diletakkan dalam hati manusia sebagai pembeda antara hati manusia dan hati binatang, yakni binatang berbuat berdasarkan keinginan atau syahwatnya, sedangkan manusia (seharusnya) berbuat berdasarkan akalnya. Ketika manusia tidak menggunakan akalnya dalam melakukan sesuatu, maka ia disebut sebagai orang yang sesat, bahkan lebih sesat dari binatang yang memang tidak diberi akal untuk mengetahui kebenaran dan kesalahan.

Pendapat lain mengatakan bahwa akal berada di otak yang dalam bahasa Arab disebut dengan *al-dimāg*. Pendapat ini di anut oleh Abū Ḥanīfah dan para tabib/dokter dengan alasan bahwa ketika otak rusak, maka rusak pulalah akal (pemahaman) itu.⁷ Sementara menurut jumbuh ulama yang meliputi ulama

⁶Kementerian Agama RI, *Al-Qur'an dan Terjemahnya*, h. 174.

⁷Lihat Abū al-'Abbās Aḥmad bin Muḥammad bin Abī Bakr bin 'Abd al-Malik al-Qaṣṭalānī, *Irsyād al-Sārī li Syarḥ Ṣaḥīḥ al-Bukhārī*, Juz I, (Cet. VII; Mesir: al-Maṭba'ah al-Kubrā al-Umairiah, 1323 H), h. 144.

kalangan syafi'iah, *mutakallimīn* (tasawwuf) dan filsafat, memahami bahwa akal berada di hati (bukan di otak), sebagaimana yang telah peneliti paparkan. Pendapat tersebut dikuatkan oleh ulasan Abū Ḥāmid al-Gazālī dalam kitab *Iḥyā' 'Ulūm al-Dīn*-nya ketika menerangkan salah satu prajurit hati yang berupa perolehan/penangkap (panca indra) terbagi menjadi 2, yaitu;

- a. Indra yang nampak seperti; pendengaran, penglihatan, penciuman, perasa dan sentuhan.
- b. Indra yang tidak nampak/tersembunyi yakni berada di dalam rongga otak yang bertugas untuk mengelola informasi yang diperoleh oleh indra yang nampak. Misalnya; apabila seseorang melihat sesuatu lalu menutup matanya, maka ia akan memperoleh gambarannya pada alam *khayyāl* (imajinasi), gambar-gambar tersebut kemudian menetap di dalamnya karena sesuatu yang memeliharanya. Kemudian, ketika ia berfikir tentang apa yang terpelihara itu, maka gambar-gambar itu akan tersesusun dengan gambar lainnya. Dan ketika ia berupaya mengingat, maka apa yang telah terlupakan akan kembali. Pada akhirnya terkumpullah berbagai gabungan perasaan dalam kahayalan/imajinasi, sehingga organ dalam otak meliputi daya imajinasi, daya fikiran, daya ingat dan daya hafal.⁸

Secara ringkas dapat dipahami bahwa otak memiliki fungsi sebagai pengelola informasi, pemelihara informasi dan penyalur informasi. Adapun akal memiliki fungsi utama untuk memahami sesuatu. Perbedaan fungsi inilah yang kemudian menjadi alasan bahwa akal tepatnya berada di hati. Namun demikian, antara akal dan otak saling terhubung, yakni otak sebagai penyalur informasi kepada akal untuk memperoleh pemahaman. Dan jika menilik kembali kepada

⁸Lihat Abū Ḥāmid Muḥammad bin Muḥammad al-Ṭūsī al-Gazālī, *Iḥyā' 'Ulūm al-Dīn*, Juz III, (Bairūt: Dar al-Ma'rifah, t.th.), h. 6.

struktur hati, maka akal menurut peneliti memiliki hubungan erat dengan *fu'ād* sebagai lapisan ketiga dari hati. Sebagaimana akal, *fu'ad* merupakan sumber pengetahuan yang mampu menyingkap persoalan baik atau buruknya sesuatu, manfaat atau kerugian, benar atau salah dan sebagainya, sekaligus merupakan tempat di mana akal berada.

Kembali pada pembahasan penggalan hadis *أَلَا وَإِنَّ فِي الْجَسَدِ مُضْغَةً.. الخ*, al-Sallāmī menuturkan bahwa terdapat isyarat tentang baiknya gerak-gerik anggota badan, penolakan kepada perkara yang diharamkan dan kewaspadaan terhadap perkara yang tidak jelas dinilai berdasarkan baiknya kondisi hati seorang hamba. Jika hatinya sehat, yakni cintanya hanya untuk Allah dan apa yang Allah cintai, serta takutnya hanya kepada Allah dan takut terjerumus pada apa yang Allah benci, maka baiklah seluruh gerak-gerik anggota badannya, timbul penolakan kepada hal-hal yang telah diharamkan dan waspada kepada hal-hal yang tidak jelas untuk menjaga dirinya dari terjerumus pada hal-hal yang diharamkan. Sebaliknya, jika hati itu rusak, maka ia telah dikuasai oleh kesenangan dan menuntut apa yang ia senangi sekalipun Allah membencinya, maka rusaklah seluruh gerakan anggota badannya, mengarahkan kepada seluruh perbuatan maksiat dan malakukan perkara yang tidak jelas karena mengikuti kesenangan hati.⁹

Berdasarkan penjelasan-penjelasan di atas, maka peneliti memahami bahwa secara fisik hati berupa segumpal daging dan merupakan pusat penggerak organ tubuh lainnya. Adapun persoalan baik atau buruknya perbuatan dari organ tubuh, bergantung pada baik atau buruknya kualitas hati yang dilengkapi dengan akal untuk memahi kebenaran sesuatu. Oleh karena itu, hati secara formatifnya

⁹Lihat Zain al-Dīn ‘Abd al-Raḥman bin Aḥmad bin Rajab bin al-Ḥasan al-Sallāmī, *Jāmi‘ al-‘Ulūm wa al-Ḥukm fī Syarḥ Khamsīn Ḥadīsan min Jawāmi‘ al-Kalim*, Juz I, (Cet. VII; Bairūt: Mu‘assasah al-Risālah, 1422 H/2001 M), h. 210.

berpengaruh pada baik atau buruknya kondisi anggota tubuh lainnya yang dalam hal ini terkait dengan kesehatan atau penyakit. Sementara baik atau buruknya hati secara normatif, berpengaruh pada baik atau buruknya perbuatan yang dilakukan oleh anggota tubuh lainnya yang dalam hal ini terkait dengan perbuatan yang sesuai ajaran agama atau justru menyalahinya.

Selain daripada itu, dapat pula dipahami bahwa hati ibarat raja dalam sebuah kerajaan yang memiliki bawahan atau prajurit. Ketika raja itu baik, maka prajuritnya pun akan melakukan kebaikan, dan jika rajanya itu jahat/buruk, maka prajuritnya pun akan melakukan keburukan karena pada dasarnya prajurit itu tidak akan berbuat kecuali apa yang diperintahkan oleh sang raja. Abū Ḥāmid al-Gazālī menerangkan bahwa prajurit hati meliputi 3 hal, yaitu;

- a. Prajurit pendorong dan pembangkit, baik yang mendatangkan manfaat dan sesuai untuk badan, seperti *al-syahwah* (keinginan). Ataupun yang mendatangkan bahaya dan kesulitan, seperti *al-gaḍab* (kemarahan). Dorongan tersebut dapat diekspresikan oleh *al-irāḍah* (kemauan).
- b. Prajurit penggerak bagi seluruh anggota badan untuk mencapai tujuan dan hanya dapat diekspresikan oleh *al-quḍrah* (kemampuan). Sifat penggerak ini merupakan prajurit terbesar pada seluruh organ tubuh, utamanya oto-otot dan tendon (jaringan penghubung antara otot dan tulang).
- c. Penangkap dan pengenal terhadap segala sesuatu, bagian ini bagaikan mata-mata yang meliputi kekuatan penglihatan, pendengaran, penciuman, perasa dan sentuhan. Prajurit hati tersebut dapat tersalurkan pada organ-organ tertentu dan hanya dapat diekspresikan oleh pengetahuan dan kesadaran.¹⁰

¹⁰Lihat Abū Ḥāmid al-Gazālī, *Iḥyā' 'Ulūm al-Dīn*, Juz III, h. 6.

Penjelasan Abū Ḥāmid al-Gazālī tersebut menunjukkan bahwa ketiga hal tersebut merupakan prajurit hati dan bergerak berdasarkan arahan dari hati. Oleh karena itu, hati sebagai penentu baik atau buruknya kondisi tubuh dapat dipahami bahwa hati merupakan pengontrol atau penggerak dari gerak gerik organ tubuh yang dapat mengarah kepada kebaikan dan keburukan.

Selain sebagai penentu baik atau buruknya perbuatan, hati juga merupakan pusat penilaian Allah terhadap gerak-geriki (organ tubuh) manusia. Hal ini sebagaimana hadis Rasulullah yang berasal sahabat Abū Hurairah, sebagai berikut;

عَنْ أَبِي هُرَيْرَةَ: أَنَّ النَّبِيَّ صَلَّى اللَّهُ عَلَيْهِ وَسَلَّمَ قَالَ: «إِنَّ اللَّهَ عَزَّ وَجَلَّ لَا يَنْظُرُ إِلَى صُورِكُمْ وَأَمْوَالِكُمْ، وَلَكِنْ إِنَّمَا يَنْظُرُ إِلَى قُلُوبِكُمْ وَأَعْمَالِكُمْ» (رواه أحمد).¹¹

Artinya;

Dari Abū Hurairah, ia berkata; Nabi saw. bersabda: "Sesungguhnya Allah 'Azza wa Jalla tidak melihat bentuk tubuh dan harta kalian, tetapi Dia melihat hati dan amalan kalian." (H.R. Ahmad).

Hadis di atas merupakan peringatan kepada manusia bahwa penilai atas baik atau buruknya kualitas pribadi manusia, bukanlah dinilai dari bentuk fisik (kecantikan / ketampanan rupa, besar atau kecilnya postur tubuh) dan bukan pula pada harta. Namun yang dinilai ialah baik atau buruknya hati dan perbuatan. Hal ini tentu sejalan dengan apa yang telah peneliti jelaskan pada poin sebelumnya, yakni hati merupakan penentu baik atau buruknya fisik (tubuh) dan perbuatan.

Al-Sallāmī dalam kitabnya *Jāmi' al-'Ulūm wa al-Ḥukm* mengomentari hadis tersebut bahwa terkadang sebagian besar manusia memiliki citra yang baik

¹¹Abū 'Abdillāh Aḥmad bin Muḥammad bin Ḥanbal bin Hilāl bin Asad al-Syaibānī, *Al-Musnad li Imām Aḥmad bin Ḥanbal*, Juz VII, (Cet I; Kairo: Dār al-Ḥadīṣ, 1416 H/1995 M), h. 495. Hadis tersebut berjumlah 5 riwayat yang hanya diriwayatkan oleh Abū Hurairah. Hadis tersebar terdapat pula di dalam 3 kitab *Ṣaḥīḥ Muslim*, *Musnad Aḥmad* dan *Sunan Ibn Mājah*.

karena harta, kehormatan dan jabatannya di dunia, tetapi hatinya rusak dari segi ketakwaan. Sementara sebagian manusia tidak memiliki hal-hal tersebut, tetapi hatinya penuh dengan ketakwaan, sehingga ia menjadi orang yang paling mulia di sisi Allah.¹²

Al-Hurawī al-Qārī dalam kitab *Marqāh al-Mafātiḥ*-nya menerangkan bahwa maksud dari penggalan hadis *وَلَكِنْ يَنْظُرُ إِلَى قُلُوبِكُمْ* ialah apa yang ada di dalam hati berupa keyakinan, kebenaran/kejujuran, kemurnian, niat untuk pamer, popularitas, dan seluruh tabi'at/budi pekerti yang baik serta kondisi kerusakan. Sedangkan maksud dari kata *وَأَعْمَالِكُمْ* ialah kebaikan dan kerusakan yang terpancar dalam bentuk sikap atau perbuatan darinya.¹³

Berdasarkan penjelasan di atas maka dapat dipahami bahwa hati yang merupakan pusat penilaian Allah kepada manusia ialah ketakwaan yang terdapat di dalam hati yang meliputi, keyakinan, keimanan, kemurnian, kejujuran, niat dan akhlak. Hal tersebut pada dasarnya telah ditegaskan dalam QS. al-Ḥujurāt / 49: 13, bahwa;

يَا أَيُّهَا النَّاسُ إِنَّا خَلَقْنَاكُمْ مِنْ ذَكَرٍ وَأُنْثَىٰ وَجَعَلْنَاكُمْ شُعُوبًا وَقَبَائِلَ لِتَعَارَفُوا إِنَّ أَكْرَمَكُمْ عِنْدَ اللَّهِ أَتَقَاكُمْ
 إِنَّ اللَّهَ عَلِيمٌ خَبِيرٌ

Terjemahnya;

Wahai manusia! Sungguh Kami telah menciptakan kamu dari seorang laki-laki dan seorang perempuan, kemudian Kami jadikan kamu berbangsa-bangsa dan bersuku-suku agar kamu saling mengenal. Sesungguhnya yang paling mulia di antara kamu di sisi Allah ialah yang paling bertakwa. Sungguh Allah Maha Mengetahui, Mahateliti.¹⁴

¹²Lihat Zain al-Dīn al-Sallāmī, *Jāmi' al-'Ulūm wa al-Ḥukm...*, Juz I, h. 992.

¹³Lihat Abū al-Ḥasan 'Alī bin Muḥammad Nūr al-Dīn al-Malā al-Hurawī al-Qārī, *Marqāh al-Mafātiḥ Syarḥ Misykāh al-Maṣābīḥ*, Juz VIII, (Cet. I; Bairūt: Dār al-Fikr, 1422 H/2002 M), h. 3331.

¹⁴Kementerian Agama RI, *Al-Qur'an dan Terjemahnya*, h. 517.

Ayat tersebut menerangkan bahwa sejak awal Allah telah menciptakan manusia dengan adanya perbedaan jenis kelamin, yakni perempuan dan laki-laki, berbangsa-bangsa yang kemudian jenis tersebut memungkinkan adanya perbedaan dari aspek bentuk dan ukuran fisik. Namun, pada ayat tersebut memberi peringatan bahwa kemuliaan di sisi Allah bergantung pada ketakwaan yang ada di dalam hati. Al-Qairawānī menjelaskan bahwa maksud dari penggalan ayat **إِنَّ أَكْرَمَكُمْ عِنْدَ اللَّهِ أَنْتَأَمُّوا** ialah yang paling mulia di sisi Allah yang paling bertakwa kepada Allah dengan menjauhi apa yang telah dilarang-Nya dan mengerjakan apa yang diperintahkan-Nya, bukanlah yang paling mulia di antara kalian karena keturunan, tetapi yang paling kuat takutnya kepada Allah.¹⁵ Oleh karena itu, tidak sepatasnya manusia menilai orang lain dari aspek fisik ataupun strata sosialnya melainkan menilai dari aspek ketakwaannya.

Al-Jurjānī menerangkan bahwa *al-taqwā* (takwa) ialah sikap kehati-hatian terhadap ketetapan Allah dengan mentaati-Nya, yaitu pemeliharaan diri dari apa saja yang dapat mendatangkan akibat, baik karena perbuatan atau mengabaikan hukum-hukum Allah.¹⁶

Berdasarkan penjelasan-penjelasan di atas, maka dapat dipahami bahwa hakikat hati ialah segumpal daging yang dilengkapi dengan akal sebagai alat untuk hati memahami kebenaran, merupakan pusat penggerak seluruh organ tubuh manusia yang dapat mengarah pada kebaikan dan keburukan. Selin itu, hati merupakan pusat penilaian Allah kepada manusia, karena di dalamnya terdapat ketakwaan yang dapat menurnikan keimanan, niat, persaan, keikhlasan,

¹⁵Lihat Abū Muḥammad Makkī bin Abī Ṭālib Ḥammūs bin Muḥammad bin Mukhtār al-Qaisī al-Qusyairī al-Qairawānī, *Al-Hidāyah ilā Bulūg al-Nihāyah fī ‘Ilm Ma‘ānī al-Qur‘ān wa Tafṣīrih wa Ahkāmih, wa Jamal min Funūn ‘Ulūmih*, Juz XI, (Cet. I; Jāmi‘ah al-Syāriqah: Majmū‘ah Buḥūs al-Kitāb wa al-Sunnah, 1429 H/2008 M), h. 7011.

¹⁶Lihat ‘Alī bin Muḥammad bin ‘Alī al-Zain al-Syarīf al-Jurjānī, *Al-Ta‘rīfāt*, (Cet. I; Bairūt: Dār al-Kutub al-‘Ilmiyah, 1403 H/1983 M), h. 65.

keinginan dan harapan yang menguatkan hati agar berbuat dan memerintahkan kepada perbuatan yang sesuai dengan ketetapan Allah.

B. Kebolehan Memanaj Hati Menurut Hadis

Kebolehan memanaj hati beranjak pada hadis yang membahas tentang do'a kemantapan hati dalam ketaatan yang diriwayatkan oleh 5 orang sahabat, yaitu; Ummu Salamah, 'Ā'isyah (keduanya merupakan isteri Rasulullah), al-Nawwās bin Sam'ānī, 'Abdullah bin 'Amr bin al-'Āṣ dan Anas bin Mālīk. Adapun lafal dari hadis tersebut ialah;

أَنَّ عَائِشَةَ قَالَتْ: دَعَوْتُ كَانَ رَسُولُ اللَّهِ صَلَّى اللَّهُ عَلَيْهِ وَسَلَّمَ، يَكْتُمُ أَنْ يَدْعُوَ بِهَا: «يَا مُقَلِّبَ الْقُلُوبِ تَبِّتْ قَلْبِي عَلَى دِينِكَ»، قَالَتْ: فَقُلْتُ: يَا رَسُولَ اللَّهِ، إِنَّكَ تَكْتُمُ تَدْعُوَ بِهَذَا الدُّعَاءِ، فَقَالَ: «إِنَّ قَلْبَ الْآدَمِيِّ بَيْنَ أَصْبَعَيْنِ مِنَ أَصَابِعِ اللَّهِ عَزَّ وَجَلَّ، فَإِذَا شَاءَ أَرَاعَهُ، وَإِذَا شَاءَ أَقَامَهُ». (رواه أحمد).

Artinya;

Bahwasanya, 'Ā'isyah berkata; "Di antara doa yang seringkali dipanjatkan Rasulullah saw. adalah: *YĀ MUQALLIB AL-QULŪB ŠABBIT QALBĪ 'ALĀ DĪNĪ-KA* (wahai Zat Yang maha membolak-balikkan hati, tetapkanlah hatiku di atas agama-Mu). "(Aisyah) Berkata; "Wahai Rasulullah! Kenapa engkau banyak berdoa dengan doa ini?" lalu beliau bersabda: "Sesungguhnya hati anak adam berada di antara dua jari dari jari-jari Allah 'Azza wa Jalla, jika Dia berkehendak maka Allah akan mencondongkan-nya dan jika berkehendak maka Allah akan meluruskan-nya."(H. R. Ahmad)

Hadis tersebut menjelaskan bahwa di antara doa-doa Rasulullah yang paling sering dipanjatkan ialah meminta kemantapan hati pada agama (Islam), pada riwayat lain disebutkan dengan kemantapan hati dalam ketaatan. Namun, pada hadis tersebut terdapat sabda Rasulullah yang menerangkan bahwa hati

¹⁷ Aḥmad bin Ḥanbal, *Al-Musnad*, Juz XVII, h. 380. Hadis tersebut berjumlah 20 riwayat yang tersebar di antara 5 kitab sumber dari *al-kutub al-tis'ah* (kitab 9 imam), yaitu; *Šaḥīḥ Muslim*, *Musnad Aḥmad bin Ḥanbal*, *Sunan al-Nasā'ī*, *Sunan Ibn Mājah* dan *Sunan al-Turmuḏī*.

berada di antara ruas jari-jari Allah. Oleh karena itu, hati kapan saja dapat berubah jika Allah menghendaknya, baik dari segi kecondongan, maupun dari segi kelurusannya.

Imam al-Nawāwī menjelaskan bahwa penggalan hadis *إِنَّ قَلْبَ الْآدَمِيِّ بَيْنَ أُصْبُعَيْنِ... الخ* atau yang semakna mengandung makna salah satu sifat hati dan terdapat dua pendapat, yaitu:

1. Pendapat pertama; keimanan yang tidak terlihat tanda-tanda kebolehan mentakwil dan tidak ada pengetahuan tentangnya, tetapi cukup diimani bahwa hal tersebut merupakan kebenaran dan yang terlihat bukanlah yang maksud sebagai penyerupaan kepada Allah.
2. Pendapat kedua; boleh ditakwil dengan apa yang sesuai degannya, yakni berupa majaz (kiasan), misalnya dikatakan; “*fulān fi qabḍī*” (fulan berada digenggamanku), perkataan tersebut tidak dimaksudkan dengan keadaannya yang berada dalam genggam tangan, tetapi berada di bawah kuasaku, dan dikatakan; “*fulān baina iṣba‘aī, uqallibuh kaifa syi’tu*” (fulan berada di antara jari-jariku, aku mengubahnya sebagaimana yang aku mau), perkataan tersebut menunjukkan makna bahwa ia berada pada kuasaku karena kealahannya dan perubahan pada dirinya tergantung sebagaimana yang aku mau.¹⁸

Penjelasan di atas menunjukkan bahwa terjadi perbedaan pendapat di antara ulama tentang boleh atau tidaknya kalimat “hati berada di antara jari-jari Allah” ditakwil. Pendapat yang mengatakan tidak boleh ditakwil berdalaih bahwa keberadaan hati di antara jari-jari Allah adalah benar adanya dan cukup diimani. Sementara pendapat yang mengatakan boleh ditakwil memaknainya

¹⁸Lihat Abū Zakariyā al-Nawawī, *Al-Minhāj Syarḥ Ṣaḥīḥ Muslim*, JuzXVI, h. 204.

dengan kekuasaan Allah atas segala sesuatu, sehingga hati tersebut dapat berubah sesuai kehendaknya. Pendapat yang kedua dikuatkan oleh pendapat imam al-Suyūfī yang menerangkan bahwa maksud hadis tersebut ialah Allah dapat merubah apa yang ada di dalam hati hamba-hamba-Nya ataupun selainnya sesuai apa yang Ia kehendaki, tidak akan ada yang mampu menghalangi-Nya dan tidak ada pula yang akan tertinggal dari apa yang Ia inginkan, sebagaimana Ia tidak terhalang atas manusia yang berada di antara ruas jari-jari-Nya.¹⁹

Berdasarkan penjelasan-penjelasan di atas, maka dapat dipahami bahwa Allah yang maha kuasa atas segala sesuatu berhak melakukan apa saja yang Ia inginkan, termasuk perkara hati dan yang ada di dalamnya, seperti keimanan terhadap agama Islam yang dapat berubah menjadi kafir, atau rasa cinta berubah menjadi benci, senang menjadi sedih dan sebagainya.

Keberadaan hati sebagai penggerak segala aktifitas organ tubuh yang dilengkapi dengan perangkat nalar berupa akal, pada dasarnya merupakan pengontrol atau pengikat terhadap *al-nafs* yang merupakan karakter manusia, jati diri atau keakuannya, sekaligus musuh besar dari akal. Ulama tasawwuf pada umumnya menjabarkan *al-nafs* sebagai dimensi dari sifat-sifat tercela (berlawanan dengan hati) yang berada disekitar *al-ṣadr* (dinding hati).

Kecenderungan *al-nafs* pada sifat-sifat tercela apabila telah dikuasai oleh *al-hawā* dan *syahwat*. *Al-Hawa* adalah selera, gairah atau keinginan yang mengarah pada persoalan kepuasan jiwa dan lebih kepada aspek batiniah. Sementara *al-syahwah* lebih condong kepada persoalan kelezatan/kenikmatan

¹⁹Lihat Jalāl al-Dīn ‘Abd al-Raḥman bin Abū Bakr al-Suyūfī, *Al-Dībāḥī ‘alā Ṣaḥīḥ Muslim bin al-Ḥajjāj*, Juz VI, (Cet. I; Saudi ‘Arabiah: Dār Ibn ‘Affān li a-Nasyr wa al-Tauzī’, 1416 H/1996 M), h. 18.

pada perolehan panca indra²⁰, seperti kenikmatan pada mata dalam memandang keindahan. Namun demikian, *al-nafs* juga memiliki potensi dalam aspek kebaikan. Hal ini sebagaimana dalam QS. al-Syams / 92: 07-08, bahwa;

وَنَفْسٍ وَمَا سَوَّاهَا (٧) فَأَلْهَمَهَا فُجُورَهَا وَتَقْوَاهَا (٨)

Terjemahnya;

Demi jiwa serta penyempurnaannya (ciptaan)nya (07) dan Ia mengilhamkan kepadanya (jalan) kejahatan dan ketakwaan.²¹

Al-Qairawānī menerangkan bahwa maksud pada ayat 07 ialah jiwa dan penyempurnaannya, sedang ayat 08 ialah telah dijelaskan padanya apa yang semestinya ia lakukan antara kebaikan atau keburukan.²² Al-Jurjānī mendefenisikan *al-nafs* sebagai elemen halus yang mengandung unsur semangat hidup, perasaan dan gerakan semasanya (ego), inilah yang dimaksud oleh al-Ḥākim al-Tirmiḏī sebagai sifat binatang manusia.²³ Dengan demikian, *al-nafs* juga memiliki potensi kebaikan dan tidak dapat dihilangkan dari diri totalitas manusia, sebab ia merupakan motivasi bagi organ tubuh yang nampak untuk bergerak, misalnya; selera untuk makan, malakukan hubungan seksual dan sebagainya. Oleh karena itu pula, *al-hawā* dan *al-syahwah* adalah dua hal yang perlu diwaspadai dan jinakkan oleh manusia dengan akal (yang ada di dalam hati) agar hati tidak menjadi lalai.

Abū Ḥāmid al-Gazālī membagi tingkatan tauhid orang umal Islam menjadi 4, yaitu;

²⁰Lihat Abū Hilāl al-Ḥasan bin ‘Abdillāh bin Sahl bin Sa‘īd bin Yahyā bin Mihrān al-‘Askarī, *Mu‘jam al-Furūq al-Lugawī*, (Cet. I; t.t.: Mu‘assasah al-Nasyr al-Islāmī, 1412 H), h. 562.

²¹Kementerian Agama RI, *Al-Qur‘an dan Terjemahnya*, h. 595.

²²Lihat Abū Muḥammad al-Qairawānī, *Al-Hidāyah ilā Bulūg al-Nihāyah...*, Juz XII, h. 8293.

²³Lihat al-Jurjānī, *Al-Ta‘rīfāt*, h. 242.

1. Tauhid orang munafik yang telah mengucapkan kalimat syahadat tetapi hatinya lalai dan menginkarkannya.
2. Tauhid orang awam (orang Islam secara umum) yang membenarkan kata hatinya.
3. Tauhid orang-orang yang senantiasa mendekatkan diri kepada Allah (*al-muqarrabīn*) yaitu mereka yang menyaksikan keesaan Tuhan dengan cara *al-mukāsyafah* (menyingkap) dengan cahaya kebenaran (*nūr al-ḥaq*).
4. Tauhid orang-orang yang selalu membenarkan (*al-muṣaddiqīn*), yaitu mereka yang tidak melihat eksistensi kecuali keesaan. Inilah yang disebut oleh ulama tasawwus dengan *al-fanā' fī al-tauḥid* (totalitas dalam tauhid).²⁴

Pembagian tingkatan Abū Ḥāmid al-Gazālī tentang kualitas tauhid umat Islam tersebut menunjukkan bahwa, setiap tingkatannya akan melahirkan konsekuensi perbuatan yang beragam. Hal tersebut jauh sebelumnya telah dijelaskan oleh al-Ḥākim al-Tirmizī yang wafat pada abad ke-4 H (320). Bahkan, lebih detail dalam pembagian tingkatan tersebut dengan disertai letaknya, yaitu;

1. Tingkatan *al-muslim*, yaitu umat Islam yang pada hatinya bersemayam cahaya keIslaman (*nūr al-islām*), sedang pengetahuannya hanya sebatas tentang syariat. Tingkatan tauhid ini berada di *al-ṣadr* (dinding hati) sekaligus tempat *nafs al-ammārah* (jiwa yang mendorong pada keburukan) menetap.
2. Tingkatan *al-mu'min*, yaitu umat Islam yang pada hatinya bersemayam cahaya keimanan (*nūr al-imān*), sedang pengetahuannya mencapai ilmu derajat ilmu batin. Tingkatan tauhid ini berada di *al-qalb* (hati lapisan

²⁴Lihat Abū Ḥāmid al-Gazālī, *Iḥyā' 'Ulūm al-Dīn*, Juz IV, h. 245.

kedua) sekaligus tempat *nafs al-malhamah* (jiwa yang memperoleh ilham) menetap.

3. Tingkatan *al-‘arif*, yaitu umat Islam yang pada hatinya bersemayam cahaya pengetahuan tentang hakikat (*nūr al-ma‘rifah*), sedang pengetahuan yang ada padanya ialah *al-ru‘yah* (hanya melihat hakikat sesuatu). Tingkatan tauhid ini berada di *al-fu‘ād* (mata hati/lapisan ketiga) karena di dalamnya terdapat akal, sekaligus tempat *nafs al-lawwāhah* (jiwa yang senantiasa menyesali atau meratapi perbuatan baik atau buruk) menetap.
4. Tingkatan *al-muwahhid*, yaitu umat Islam yang pada hatinya bersemayam sikap yang senantiasa mengesakan Allah (*nūr a-tauhīd*), sedang pengetahuan yang ada padanya ialah *mannatullah wa birruhu* (pemberian / anugrah dari Allah dan kebajikannya). Tingkatan tauhid ini berada di *al-lubb* (hati nurani), sekaligus tempat bersemayamnya *nafs al-muṭma‘innah* (jiwa yang selalu merasakan ketenangan) menetap.²⁵

Berdasarkan penjeasan-penjelasan di atas, maka dapat dipahami bahwa tingkatan kualitas tauhid (keimanan) di antara umat Islam beragam disebabkan derajat dan sumber pengetahuannya. Kualitas keimanan tersebut, juga mempengaruhi perbuatan. Oleh karena itu, umat Islam perlu memanjaj hatinya agar senantiasa baik dan meningkatkan keimanannya kepada Allah.

C. Langkah-langkah Manajemen Hati Menurut Hadis

Menyadari betapa besarnya peranan hati dalam struktural organ tubuh secara lahir dan batin, maka penting bagi setiap individu untuk mengelola hatinya, sebab hati ibarat sebuah wadah yang dapat meyalurkan menampung dan

²⁵Lihat Abū ‘Abdillāh Muḥammad bin ‘Alī al-Ḥākim al-Tirmizī, *Bayān al-Farq bain al-Ṣadr wa al-Qalb wa al-Fu‘ād wa al-Lubb*, (Oman: Mu’assasah Āli al-Bait al-Milkiah li al-Fikr al-Islāmī, 2009 M), h. 2.

menampakkan kecerdasan spiritual, intelektual dan emosional. Kecerdasan spritual adalah kemampuan dalam mengolah dimensi tauhid yang meliputi keyakinan, ketakwaan, niat dan lain-lainnya karena hati merupakan pusat penilaian Allah kepada hamba-Nya. Sedangkan kecerdasan intelektual adalah kemampuan dalam memahami dan mengenali hakikat (rasio/nalar) yang berasal dari fakta dan fenomena yang diperoleh dari indra, karena hati merupakan tempat di mana akal berada. Adapun kecerdasan emosional adalah kemampuan dalam mengolah rasa yang menimpa hati, seperti kebahagiaan, ketenangan, kebencian, kekhawatiran, kesedihan dan lain-lainnya. Ketiga hal tersebut saling terkait dan menunjang untuk mencapai derajat ketakwaan sebagai puncak dari hakikat manusia yang disebut sebagai pribadi terbaik/termulia dalam QS. al-Hujurāt / 49: 13.

Pengelolaan hati pada dasarnya dapat dilakukan dengan cara membersihkan hati dari dosa-dosa, mengarahkan hati kepada hal-hal baik, menghidarkan hati dari hal-hal yang dapat merusaknya dan berdoa kepada Allah agar hatinya memiliki kemantapan dalam keimanan dan ketaatan (takwa).

1. Pembersihan hati dari dosa

Manusia pada dasarnya merupakan makhluk yang tidak luput dari kesalahan, yakni perbuatan melanggar perkara-perkara haram yang telah Allah jelaskan dalam al-Qur'an maupun dari lisan Rasul-Nya, kemudian dilakukan dalam keadaan sadar, tanpa paksaan dan telah diketahui oleh pelakunya. Setiap kesalahan yang terkait dengan pelanggaran terhadap hal-hal yang telah diharamkan oleh Allah akan tercatat sebagai dosa dan akan dipertanggungjawabkan di hadapan-Nya pada hari penghakiman kelak.

Kesalahan-kesalahan yang dilakukan oleh seorang mukmin tentunya sangat berpengaruh pada kualitas hatinya. Bahkan dalam sebuah hadis disebutkan bahwa setiap kali seorang mukmin melakukan kesalahan, maka akan muncul setitik noda hitam pada hatinya. Adapun hadis tersebut ialah;

عَنْ أَبِي هُرَيْرَةَ، قَالَ: قَالَ رَسُولُ اللَّهِ صَلَّى اللَّهُ عَلَيْهِ وَسَلَّمَ: "إِنَّ الْمُؤْمِنَ إِذَا أَدْنَبَ كَانَتْ نُكْتَةٌ سَوْدَاءٌ فِي قَلْبِهِ، فَإِنْ تَابَ وَتَزَعَّ وَاسْتَعْفَرَ، صُقِلَ قَلْبُهُ، وَإِنْ زَادَ زَادَتْ، حَتَّى يَغْلُو قَلْبُهُ ذَلِكَ الرَّأْسُ الَّذِي ذَكَرَ اللَّهُ عَزَّ وَجَلَّ فِي الْقُرْآنِ: {كَلَّا بَلْ رَانَ عَلَى قُلُوبِهِمْ مَا كَانُوا يَكْسِبُونَ} [المطففين: ١٤]" (رواه ابن ماجه).²⁶

Artinya;

Dari Abū Hurairah, dia berkata; Rasulullah saw. bersabda: "Sesungguhnya seorang mukmin jika berbuat dosa maka akan ada satu noda hitam di hatinya, jika ia bertaubat dan berlepas dari dosanya maka hatinya akan menjadi bersih, namun jika dosanya bertambah maka noda hitam tersebut akan semakin bertambah hingga menutupi hatinya, itulah noda yang disebutkan oleh Allah Azza Wa Jalla dalam al-Qur'an: "Sekali-kali tidak (demikian), Sebenarnya dosa yang mereka perbuat itu menutupi hati mereka." (H.R. Ibn Majah).

Secara teks, hadis di atas tegas menyatakan bahwa setiap satu kesalahan yang dilakukan oleh seorang mukmin akan menimbulkan setitik noda hitam pada hatinya. Abū al-Ḥasan dalam komentarnya tentang penggalan hadis كَانَتْ نُكْتَةٌ سَوْدَاءٌ فِي قَلْبِهِ mengibaratkannya seperti setetes tinta yang menetes pada sebuah kertas, dan ia berubah sesuai ukuran maksiat yang dilakukan. Atau hati itu seumpama pakaian putih bersih, sedang maksiat bagaikan noda hitam yang mengotori pakaian tersebut.²⁷ Dengan demikian, dapat dipahami bahwa noda hitam yang timbul di dalam hati tergantung pada kemaksiatan (dosa) yang dilakukan oleh manusia dan akan bertambah setiap melakukan kemaksiatan /dosa

²⁶Ibn Mājah, *Sunan Ibn Mājah*, h. 703.

²⁷Lihat Abū al-Ḥasan al-Qārī, *Marqāh al-Mafātiḥ...*, Juz IV, h. 1622.

tersebut, bahkan noda tersebut dapat menutupi kebersihan hati. Hal ini sebagaimana firman Allah pada QS. al-Muṭaffifin / 83: 14, sebagai berikut;

كَلَّا بَلْ رَانَ عَلَى قُلُوبِهِمْ مَا كَانُوا يَكْسِبُونَ

Terjemahnya;

Sekali-kali tidak! Bahkan apa yang mereka kerjakan itu telah menutupi hati mereka.²⁸

Ayat tersebut merupakan penjelasan tentang orang-orang yang mendustakan ayat-ayat Allah dan melakukan perbuatan dosa, yang olehnya itu hati mereka tertutup karena banyaknya dosa yang ia lakukan. Al-Wāḥidī menerangkan bahwa maksud dari ayat tersebut ialah hati mereka dikalahkan hingga tertutup dan menjadi gelap karena perbuatan maksiat yang dikerjakan, yakni bagaikan karat (pada besi) yang menutupi hati.²⁹

Sekalipun perbuatan maksiat dapat menimbulkan noda hitam pada hati, ternyata pada hadis tersebut dijelaskan pula bahwa hati dapat di bersihkan, yaitu dengan cara melakukan pertaubatan dan menghindari kemaksiatan. Bahkan hal tersebut telah ditegaskan pada QS. al-Furqān / 25; 69, bahwa;

يُضَاعَفْ لَهُ الْعَذَابُ يَوْمَ الْقِيَامَةِ وَيَخْتَلِدُ فِيهِ مُهَالًا

Terjemahnya;

Kecuali orang-orang yang bertobat dan beriman kepada Allah, serta mengerjakan kebajikan; maka kejahatan mereka diganti dengan kebaikan. Allah Maha Pengampun, Maha Penyayang.³⁰

Ayat di atas merupakan penjelasan ayat sebelumnya yang menerangkan tentang perbuatan maksiat kepada Allah berupa mempersekutukan Allah dengan

²⁸Kementerian Agama RI, *Al-Qur'an dan Terjemahnya*, h. 588.

²⁹Lihat Abū al-Ḥasan 'Alī bin Aḥmad bin Muḥamma bin 'Alī al-Wāḥidī al-Naisābūrī, *Al-Wajīz fī Tafsīr al-Kitāb al-'Azīz*, (Cet. I; Bairūt: Dār al-Qalam, 1415 H), h. 1183.

³⁰Kementerian Agama RI, *Al-Qur'an dan Terjemahnya*, h. 366.

sesuatu yang lain, membunuh orang yang diharamkan tanpa alasan, dan berzina, maka mereka itulah para pendosa yang akan mendapat hukuman berat, bahkan akan dilipatgandakan hukumannya. Akan tetapi, perbuatan maksiat tersebut akan diampuni dan dihapus oleh Allah jika pelakunya bertobat dan melakukan kebajikan, bahkan Allah akan mengganti keburukan yang pernah ia lakukan dengan kebaikan.

Berdasarkan penjelasan tersebut maka dapat disimpulkan bahwa setiap perbuatan maksiat yang dilakukan oleh manusia, khususnya seorang mukmin akan menimbulkan noda hitam pada hatinya dan akan terus bertambah seiring dengan bertambahnya kemaksiatan yang dilakukan hingga menutupi hatinya. Namun, noda-noda tersebut akan hilang apabila pelakunya melakukan pertobatan dan menghindarkan diri untuk mengulang kemaksiatan yang pernah ia lakukan.

2. Melakukan perbuatan baik

Selanjutnya, untuk menjaga kestabilan kondisi hati, seorang mukmin dapat memperbanyak melakukan perbuatan baik. Sebagaimana pada pembahasan tentang hati sebagai penentu baik atau buruknya kondisi tubuh, hati juga dapat mempengaruhi baik atau buruknya perbuatan. Oleh karena itu, untuk memahami baik atau buruknya sesuatu itu, semestinya seorang mukmin harus menanyakan pada hatinya yang dalam artian mempertimbangkan dengan akal sebelum melakukan sesuatu. Sebab, pada dasarnya kebaikan itu menenangkan hati, sedangkan keburukan meresahkannya. Hal ini sebagaimana hadis Rasulullah saw., berikut;

عَنْ وَابِصَةَ الْأَسَدِيِّ، قَالَ: أَتَيْتُ رَسُولَ اللَّهِ صَلَّى اللَّهُ عَلَيْهِ وَسَلَّمَ وَأَنَا أُرِيدُ أَنْ لَا أَدَعَ شَيْئًا مِنَ الْبِرِّ وَالْإِيمَانِ إِلَّا سَأَلْتُهُ عَنْهُ، وَحَوْلَهُ عَصَابَةٌ مِنَ الْمُسْلِمِينَ يَسْتَفْتُونَهُ، فَجَعَلْتُ أَنْتَظِرُهُمْ، فَقَالُوا: إِلَيْكَ يَا وَابِصَةُ عَنْ رَسُولِ اللَّهِ صَلَّى اللَّهُ عَلَيْهِ وَسَلَّمَ، فَقُلْتُ: دَعُونِي فَأَدُنُو مِنِّي، فَإِنَّهُ أَحَبُّ

النَّاسِ إِلَيَّ أَنْ أَدْنُو مِنْهُ، قَالَ: «دَعُوا وَابْصَةَ، ادْنُ يَا وَابِصَةُ» مَرَّتَيْنِ أَوْ ثَلَاثًا، قَالَ: فَدَنَوْتُ مِنْهُ حَتَّى قَعَدْتُ بَيْنَ يَدَيْهِ، فَقَالَ: «يَا وَابِصَةُ أُخْبِرُكَ أَمْ تَسْأَلُنِي؟» قُلْتُ: لَا، بَلْ أَخْبِرْنِي، فَقَالَ: «جِئْتَ تَسْأَلُنِي عَنِ الْبِرِّ وَالْإِثْمِ» فَقَالَ: نَعَمْ، فَجَمَعَ أَنَا مِلَّةً فَجَعَلَ يَنْكُثُ بِي فِي صَدْرِي، وَيَقُولُ: «يَا وَابِصَةُ اسْتَفْتِ قَلْبَكَ، وَاسْتَفْتِ نَفْسَكَ» ثَلَاثَ مَرَّاتٍ، «الْبِرُّ مَا اطْمَأَنَّتَ إِلَيْهِ النَّفْسُ، وَالْإِثْمُ مَا حَاكَ فِي النَّفْسِ، وَتَرَدَّدَ فِي الصَّدرِ، وَإِنْ أَفْتَاكَ النَّاسُ وَأَفْتَوْكَ».³¹ (رواه أحمد).

Artinya;

Dari Wābiṣah al Asadī, Ia berkata, "Saya datang kepada Rasulullah saw., dan saya ingin agar tidak ada sesuatu dari kebaikan atau keburukan kecuali aku telah menanyakannya pada beliau. Dan pada saat itu di sekeliling beliau banyak kaum muslimin yang sedang meminta nasehat kepada beliau. Maka aku pun nekat melangkahi mereka hingga orang-orang itu berkata, "Wahai Wābiṣah, menjauhlah dari Rasulullah saw., menjauhlah wahai Wābiṣah!" Saya berkata, "Biarkan saya mendekat kepada beliau, karena beliau adalah orang yang paling saya cintai dan sukai untuk saya dekati." Maka beliau pun berkata, "Biarkan Wābiṣah mendekat. Mendekatlah wahai Wābiṣah." Beliau mengatakannya dua atau tiga kali. Wābiṣah berkata, "Saya pun mendekat kepada beliau hingga saya duduk di hadapannya. Kemudian beliau bertanya: "Wahai Wābiṣah, aku beritahukan kepadamu atau kamu yang akan bertanya padaku?" saya menjawab, "Tidak, akan tetapi beritahukanlah padaku." Beliau lantas bersabda: "Kamu datang untuk bertanya mengenai kebaikan dan keburukan (dosa)?" Saya menjawab, "Benar." Beliau kemudian menyatukan ketiga jarinya seraya menepukkannya ke dadaku. Setelah itu beliau bersabda: "Wahai Wābiṣah, mintalah petunjuk pada hati dan jiwamu. Beliau mengulanginya tiga kali. Kebaikan itu adalah sesuatu yang dapat menenangkan dan menentramkan jiwa. Sedangkan keburukan itu adalah sesuatu yang meresahkan hati dan menyesak dada, meskipun manusia memberimu fatwa dan membenarkanmu." (H.R Ahmad)

Hadis di atas merupakan sebuah kasus yang berkenaan dengan seorang sahabat yang bernama Wābiṣah. Dalam hadis tersebut diterangkan bahwa Wābiṣah hendak bertanya kepada Rasulullah perihal kebaikan dan keburukan. Maka Rasulullah pun memperingatinya untuk meminta petunjuk dari hati dan *al-nafs* sebelum melakukan sesuatu. Kemudian Rasulullah menjelaskan kepadanya

³¹ Aḥmad bin Ḥanbal, *Al-Musnad*, Juz XIV, h. 33.

bahwa kebaikan itu menangkan hati dan *al-nafs*. Sedangkan keburukan meresahkan hati dan meyesakkan dada, sekalipun memperoleh fatwa dari orang lain dan membenarkan perbuatan tersebut. Hal tersebut ditegaskan dengan keterangan yang terdapat di dalam hadis bahwa ketenangan hakiki ada di dalam hati.

Hadis di atas juga menunjukkan bahwa apa saja yang di dalamnya mengandung unsur *syubhat* (tidak jelas/samar-samar), menimbulkan kegelisahan dan tidak menyenangkan hati, maka mengabaikannya merupakan upaya untuk menyelamatkan dirinya dari perbuatan haram dan memelihara kemurnian hati. Pada dasarnya orang beriman itu takut dan bertakwa kepada Allah, serta tidak akan melakukan hal-hal yang tidak menyenangkan hatinya. Sekalipun ia memperoleh fatwa dari orang yang tidak memiliki pengetahuan ataupun dari orang yang memiliki pengetahuan tentangnya.

Perintah untuk meminta fatwa kepada hati dalam berbuat, tidak dimaksudkan meminta kepada dalil pasti. Jika perintah meminta fatwa itu terkait dengan dalil pasti, baik dari al-Qur'an atau pun hadis, maka jelas keduanya merupakan tempat kembali, sementara meminta fatwa hati tidak akan terjadi di antara pelaku kejahatan dan maksiat, karena mereka terkadang terang-terangan melakukan maksiat tanpa merasa malu kepada Allah dan makhluk-Nya.³²

Berdasarkan penjelasan tersebut maka dapat dipahami bahwa untuk menjaga stabilitas hati ialah dengan mempertimbangkan segala sesuatu dengan akal untuk memahami keinginan hati sebagai penggerak atau pemberi perintah kepada seluruh organ tubuh. Sedangkan kebaikan dapat diukur dengan hadirnya

³²Lihat 'Abd al-Muhsin bin Ḥamd bin 'Abd al-Muhsin bin 'Abdullah bin Ḥamd al-'Abbād al-Badr, *Faṭḥ al-Qawī al-Matīn fī Syarḥ al-Arba'īn*, (Cet. I; Saudi 'Arabiah: Dār Ibn al-Qayyim, 1424 H/2003 M), h. 94.

perasaan tenang dalam diri. Adapun keburukan dapat diukur dengan adanya keresahan yang hadir dalam diri.

Di antara perbuatan baik yang dapat menenangkan hati ialah mengingat Allah. Hal ini sebagaimana firman Allah pada QS. al-Ra'd / 13: 28, bahwa;

الَّذِينَ آمَنُوا وَتَطْمَئِنُّ قُلُوبُهُمْ بِذِكْرِ اللَّهِ أَلَا بِذِكْرِ اللَّهِ تَطْمَئِنُّ الْقُلُوبُ

Terjemahnya;

(Yaitu) orang-orang yang beriman dan hati mereka menjadi tenteram dengan mengingat Allah. Ingatlah, hanya dengan mengingat Allah hati menjadi tenteram.³³

Ayat tersebut pada dasarnya merupakan penjelasan tentang orang yang diberi petunjuk ialah (di antaranya) mereka yang bertobat kepada Allah. Adapun ciri-ciri orang yang bertobat ialah ia mantap pada keimanan dan hatinya menjadi tenteram. Pada ayat di atas menegaskan bahwa hanya dengan mengingat Allah-lah hati menjadi tenteram.

Al-Baiḍāwī menerangkan bahwa penggalan ayat *وَتَطْمَئِنُّ قُلُوبُهُمْ بِذِكْرِ اللَّهِ* ialah menjadikannya sebagai kesenangan, kepercayaan, mengharap darinya atau mengingat rahmat-Nya setelah terjadi keresahan karena adanya ketakutan, atau mengingat tanda-tanda yang menunjukkan keberadaan dan keesaannya dan atau dengan kalam-Nya, yakni al-Qur'an sebagai mukjizatnya yang paling kokoh. Sedangkan penggalan ayat *أَلَا بِذِكْرِ اللَّهِ تَطْمَئِنُّ الْقُلُوبُ* bermakna hanya dengan mengingat Allah-lah ia (seorang hamba) akan merasakan ketenangan.³⁴

Penjelasan al-Baiḍāwī tersebut merupakan penjelasan tentang makna mengingat Allah secara luas, yakni tidak hanya sebatas duduk berdiam diri. Akan

³³Kementerian Agama RI, *Al-Qur'an dan Terjemahnya*, h. 525.

³⁴Lihat Abū Sa'īd 'Abdullah bin 'Umar bin Muḥammad Nāṣir al-Dīn al-Syairāzī al-Baiḍāwī, *Anwār al-Tanzīl wa Asrār al-Ta'wīl*, Juz III, (Cet. I; Bairūt: Dār Iḥyā al-Turās al-'Arabī, 1418 H), h. 187.

tetapi lebih daripada itu, mengingat Allah dapat dilakukan dengan merasa senang atas segala ketetapanNya, percaya dan mengharap hanya kepadaNya, atau dengan mengingat kasih sayangNya, mengingat tanda-tanda kekuasaannya dan atau membaca al-Qur'an yang semua hal tersebut dapat mendatangkan ketenangan di dalam hati.

Mengingat Allah pada dasarnya salah satu perbuatan terbaik setelah beriman kepada Allah, sebab iman adalah pengantar agar terjadinya perbuatan mengingat Allah. Seorang mukmin yang imannya kuat, akan selalu mengingat Allah, sehingga dalam berbuat ia senantiasa mempertimbangkan baik atau buruknya, benar atau salahnya perbuatan yang hendak ia lakukan. Selain itu, beriman kepada Allah akan menghadirkan sikap yang merasa selalu berada dalam pengawasanNya. Oleh karena itu, dengan mengingat Allah akan meningkatkan kualitas keimanan yang ada di dalam hati.

Sebaliknya, seorang mukmin yang gemar melakukan dosa tidak akan merasakan ketenteraman dalam hatinya. Pada dasarnya perbuatan dosa itu mencakup segala bentuk keburukan yang dapat menggoyahkan nafsu dan tertolak oleh hati. Oleh karena itu, penting bagi seorang mukmin untuk selalu meminta fatwa kepada hatinya jika ingin melakukan sebuah perbuatan agar apa yang ia lakukan sejalan dengan keinginan hati dan selamat dari dosa-dosa.

3. Menghindari tertawa secara berlebihan

Pemeliharaan seorang mukmin terhadap hatinya agar tidak rusak dan bahkan mati, perlu mengontrol diri agar tidak berlebihan dalam tertawa. Sebab banyak tertawa (berlebihan) dapat mematikan hati, sebagaimana hadis Rasulullah yang diriwayatkan oleh sahabat Abū Hurairah bahwa;

عَنْ أَبِي هُرَيْرَةَ، قَالَ: قَالَ رَسُولُ اللَّهِ صَلَّى اللَّهُ عَلَيْهِ وَسَلَّمَ: «مَنْ يَأْخُذُ مِنِّي خَمْسَ خِصَالٍ فَيَعْمَلُ بِهِنَّ، أَوْ يَعْلَمُهُنَّ مَنْ يَعْمَلُ بِهِنَّ؟» قَالَ: قُلْتُ أَنَا يَا رَسُولَ اللَّهِ. قَالَ: «فَأَخَذَ بِيَدِي فَعَدَّهِنَّ فِيهَا» ثُمَّ قَالَ: «اتَّقِ الْمَحَارِمَ تَكُنْ أَعْبَدَ النَّاسِ، وَارْضَ بِمَا قَسَمَ اللَّهُ لَكَ تَكُنْ أَعْنَى النَّاسِ، وَأَحْسِنُ إِلَى جَارِكَ تَكُنْ مُؤْمِنًا، وَأَحِبَّ لِلنَّاسِ مَا تُحِبُّ لِنَفْسِكَ تَكُنْ مُسْلِمًا، وَلَا تُكْثِرِ الضَّحِكَ، فَإِنَّ كَثْرَةَ الضَّحِكِ تُمَيِّتُ الْقَلْبَ»

Artinya;

Dari Abū Hurairah, ia berkata: Rasulullah saw. bersabda: "Siapa di antara umatku yang mau mengambil lima perkara dariku lalu mengamalkannya, atau mengajarkannya pada orang yang hendak mengamalkannya?" Abū Hurairah menjawab: Saya, wahai Rasulullah. Kemudian Abū Hurairah berkata: Beliau menarik tanganku lalu menghitungnya; jagalah dirimu dari keharaman-keharaman niscaya kamu menjadi orang yang paling ahli ibadah, terimalah pemberian Allah dengan rela niscaya kau menjadi orang terkaya, berbuat baiklah terhadap tetanggamu niscaya kamu menjadi orang beriman, cintailah untuk sesama seperti yang kau cintai untuk dirimu sendiri niscaya kau menjadi orang muslim, jangan sering tertawa karena seringnya tertawa itu mematikan hati."

Hadis di atas merupakan pengajaran Rasulullah kepada sahabat agar senantiasa bersikap *wara'* (menahan diri) dan berhati-hati dari berbagai perbuatan yang dapat merusak kualitas hatinya, yakni; berhati-hati dari hal-hal yang telah diharamkan, rela terhadap ketetapan Allah, berbuat baik kepada sesama, menebar kasih sayang di antara manusia dan tidak berlebihan dalam tertawa.

Abd al-Ra'ūf al-Ḥaddādī menjelaskan bahwa maksud dari penggalan hadis فَإِنَّ كَثْرَةَ الضَّحِكِ تُمَيِّتُ الْقَلْبَ ialah membuat hati tenggelam dalam kegelapan layaknya orang mati yang tidak dapat memberi manfaat pada dirinya sendiri dan tidak mampu melindungi dirinya dari hal-hal yang dibenci (*makrūh*), hidupnya

dan substansi setiap kebaikan. Adapun makna dari kematian dan kegelapan adalah cakupan dari setiap bentuk keburukan.³⁵

Penjelasan di atas menerangkan bahwa larangan tertawa pada hadis tersebut ialah bukan berarti tidak boleh sama sekali untuk tertawa, tetapi dapat dipahami sebagai peringatan agar tidak berlebih-lebihan dalam tertawa. Sebab berlebihan dalam tertawa dapat mematikan hati sehingga lalai dari mengingat kepada Allah, bahkan dapat menimbulkan terjadinya hal-hal yang tidak diinginkan dan menghalangi hati untuk memahami hakikat dari sesuatu.

Tertawa pada dasarnya merupakan perbuatan yang tidak dilarang dalam agama, karena tertawa merupakan tabi'at yang telah diberikan kepada manusia. Bahkan, tertawa merupakan salah satu cara untuk menghibur diri dan hati, sebab hati dapat merasakan kelesuan sebagaimana halnya badan. Hal tersebut sebagaimana perkataan imam 'Alī bin Abī Ṭālib yang diriwayatkan oleh al-Najīb bin al-Sarī, bahwa;

عَنِ النَّجِيبِ بْنِ السَّرِيِّ قَالَ: قَالَ لِي عَلِيُّ بْنُ أَبِي طَالِبٍ رَضِيَ اللَّهُ عَنْهُ: «أَجْمُوا هَذِهِ الْقُلُوبَ وَاطْلُبُوا لَهَا طَوَائِفَ الْحِكْمَةِ؛ فَإِنَّهَا تَمَلُّ كَمَا تَمَلُّ الْأَبْدَانُ».³⁶

“Dari al-Najīb bin al-Sarī, ia berkata; Alī berkata kepadaku “hiburlah hati kalian dan carilah kebijaksanaan baginya, karena sesungguhnya hati bisa lesu sebagaimana lesunya badan”.

Perkataan Alī bin Abī Ṭālib tersebut menjelaskan bahwa hati seperti halnya badan yang juga dapat merasakan kelesuan, kelelahan atau semacamnya. Oleh karena itu, hati juga membutuhkan hiburan dan hak untuk beristirahat. Hal

³⁵Lihat 'Abd al-Ra'ūf Zain al-Dīn Muḥammad bin Ṭāj al-'Ārifīn bin 'Alī bin Zain al-'Ābidīn al-Ḥaddādī, *Faiḍ al-Qadīr Syarḥ al-Jāmi' al-Ṣagīr*, Juz VI, (Cet. I; Mesir: al-Maktabah al-Tijāriah al-Kubrā, 1356 M), h. 124.

³⁶Abū 'Umar Yūsuf bin 'Abdullah bin Muḥammad bin 'Abd al-Barr bin 'Āṣim al-Namrī al-Qurṭubī, *Jāmi' Bayān al-'Ilm wa Faḍlih*, Juz I, (Cet. I; Saudi Arabiyyah: Dār Ibn al-Jauzī, 1414 H/1994 M), h. 433.

tersebut ditegaskan oleh hadis Nabi saw. yang terdapat dalam kitab *Ṣaḥīḥ Muslim* dari Ḥanzalah, bahwa;

عَنْ حَنْظَلَةَ، قَالَ: كُنَّا عِنْدَ رَسُولِ اللَّهِ صَلَّى اللَّهُ عَلَيْهِ وَسَلَّمَ، فَوَعَطْنَا، فَذَكَرَ النَّارَ، قَالَ: ثُمَّ جِئْتُ إِلَى الْبَيْتِ فَصَاحَكْتُ الصَّبِيَّانَ وَالْعَبْتُ الْمَرْأَةَ، قَالَ: فَخَرَجْتُ فَلَقَيْتُ أَبَا بَكْرٍ فَذَكَرْتُ ذَلِكَ لَهُ، فَقَالَ: وَأَنَا قَدْ فَعَلْتُ مِثْلَ مَا تَذُكُرُ، فَلَقِينَا رَسُولَ اللَّهِ صَلَّى اللَّهُ عَلَيْهِ وَسَلَّمَ، فَقُلْتُ: يَا رَسُولَ اللَّهِ نَافِقَ حَنْظَلَةَ فَقَالَ: «مَهْ» فَحَدَّثْتُهُ بِالْحَدِيثِ، فَقَالَ أَبُو بَكْرٍ: وَأَنَا قَدْ فَعَلْتُ مِثْلَ مَا فَعَلَ، فَقَالَ: «يَا حَنْظَلَةَ سَاعَةٌ وَسَاعَةٌ، وَلَوْ كَانَتْ تَكُونُ قُلُوبُكُمْ كَمَا تَكُونُ عِنْدَ الذِّكْرِ، لَصَافَحْتُمْ الْمَلَائِكَةَ، حَتَّى تُسَلِّمَ عَلَيْكُمْ فِي الطَّرِيقِ.»³⁷ (رواه مسلم)

Artinya;

Dari Ḥanzalah dia berkata; Ketika kami berada di sisi Rasulullah saw., beliau biasa mengingatkan kami dan menuturkan tentang neraka. Ḥanzalah, berkata; Namun ketika aku sudah kembali ke rumah, aku tertawa bersama anak-anaku dan bermain-main bersama istri. Ḥanzalah berkata; maka aku pun keluar dan bertemu dengan Abu Bakar, lalu aku ceritakan kebiasaanku kepadanya. Abu Bakr menjawab; Demikian juga saya biasa melakukan hal itu. Lalu kami bertemu dengan Rasulullah, maka aku berkata; 'Ya Rasulullah, Ḥanzalah telah munafik! Beliau bertanya: 'Kenapa demikian wahai Ḥanzalah? 'aku pun menuturkan kebiasaanku pada beliau, maka beliau bersabda: "Wahai Ḥanzalah, perbaharuilah iman secara berkala (dari waktu ke waktu, secara bertahap, tidak spontanitas), sekiranya keadaan kalian adalah sebagaimana keadaan kalian saat bersamaku, niscaya para malaikat akan menyalami kalian hingga ketika di perjalanan kalian." (H.R. Muslim)

Hadis tersebut menuturkan tentang kisah Ḥanzalah yang resah karena kebiasaannya tertawa dan bercanda dengan keluarganya ketika berada di rumah, kemudian ia teringat saat bersama Rasulullah yang senantiasa mengingatkan kepadanya tentang neraka. Ḥanzalah kemudian datang kepada Abū Bakar dan menceritakan kebiasaannya tersebut, tetapi ternyata Abū Bakar juga melakukan hal tersebut. Tidak puas dengan jawaban Abū Bakar, Ḥanzalah selanjutnya

³⁷Abū al-Ḥusain Muslim bin al-Ḥajjā al-Qusyairī al-Naisābūrī, *Al-Musnad al-Ṣaḥīḥ al-Mukhtaṣar bi Naql al-‘Adl ‘an al-‘Adl ilā Rasūlillah SAW*, Juz IV, (Bairut: Dār Iḥyā al-Turās al-‘Arabī, t.th), h. 2107.

mendatangi Nabi saw. dan menceritakan kebiasaannya itu. Nabi pun bersabda dan memberi nasehat kepadanya agar mengurangi kebiasaannya itu sedikit demi sedikit.

Berdasarkan penjelasan-penjelasan di atas, dapat dipahami bahwa tertawa dalam agama tidak dilarang. Akan tetapi, agama memberikan peringatan agar tidak berlebihan dalam tertawa, sebab tertawa berlebihan akan mematikan membuat hati lalai dari mengingat Allah, sulit memahami kebenaran dari sesuatu (mati) dan bahkan dapat menjadi keras hingga tidak akan menerima nasehat dari saleh dan al-Qur'an sekalipun.

4. Waspada terhadap gangguan setan

Setan merupakan musuh abadi bagi manusia dan senantiasa berusaha mengganggu dan menyesatkannya. Bahkan, Rasulullah saw. menegaskan hal tersebut bahwa setan berjalan di dalam tubuh manusia melalui aliran darahnya, sebagai berikut;

عَنْ صَفِيَّةَ بِنْتِ حُجَيْبٍ، زَوْجِ النَّبِيِّ صَلَّى اللَّهُ عَلَيْهِ وَسَلَّمَ، أَنَّهَا جَاءَتْ إِلَى رَسُولِ اللَّهِ صَلَّى اللَّهُ عَلَيْهِ وَسَلَّمَ تَزُورُهُ وَهُوَ مُعْتَكِفٌ فِي الْمَسْجِدِ فِي الْعَشْرِ الْأَوَاخِرِ مِنْ شَهْرِ رَمَضَانَ، فَتَحَدَّثَتْ عِنْدَهُ سَاعَةً مِنَ الْعِشَاءِ، ثُمَّ قَامَتْ تَتَقَلَّبُ، فَقَامَ مَعَهَا رَسُولُ اللَّهِ صَلَّى اللَّهُ عَلَيْهِ وَسَلَّمَ يَقْلِبُهَا، حَتَّى إِذَا بَلَغَتْ بَابَ الْمَسْجِدِ الَّذِي كَانَ عِنْدَ مَنْسَكِنِ أُمَّ سَلَمَةَ، زَوْجِ النَّبِيِّ صَلَّى اللَّهُ عَلَيْهِ وَسَلَّمَ، فَمَرَّ بِهِمَا رَجُلَانِ مِنَ الْأَنْصَارِ، فَسَلَّمَا عَلَى رَسُولِ اللَّهِ صَلَّى اللَّهُ عَلَيْهِ وَسَلَّمَ، ثُمَّ نَفَدَا، فَقَالَ لَهُمَا رَسُولُ اللَّهِ صَلَّى اللَّهُ عَلَيْهِ وَسَلَّمَ «عَلَى رِسْلِكُمَا، إِنَّهَا صَفِيَّةُ بِنْتِ حُجَيْبٍ» قَالَ: سُبْحَانَ اللَّهِ يَا رَسُولَ اللَّهِ وَكَبُرَ عَلَيْهِمَا ذَلِكَ، فَقَالَ رَسُولُ اللَّهِ صَلَّى اللَّهُ عَلَيْهِ وَسَلَّمَ: «إِنَّ الشَّيْطَانَ يَجْرِي مِنْ ابْنِ آدَمَ مَجْرَى الدَّمِ، وَإِنِّي خَشِيتُ أَنْ يُقَذَفَ فِي قُلُوبِكُمَا شَيْئًا». (رواه ابن ماجه).³⁸

Artinya;

Dari Şafiah bint Huyai (isteri Nabi saw.) bahwasanya ia pernah datang menemui Rasulullah saw.. Ia mengunjungi beliau di masjid yang sedang

³⁸Ibn Mājah, *Sunan Ibn Mājah*, h. 309.

berit'ikaf pada sepuluh akhir dari bulan Ramadan. Lalu Ia bercakap-cakap dengan beliau sesaat setelah isya, setelah itu bangkit dan berlalu. Rasulullah saw. kemudian ikut bangkit dan pergi bersamanya. Hingga ketika beliau sampai di pintu masjid dekat tempat (tenda) Ummu Salamah -Isteri Nabi saw., dua orang sahabat Anşar melintasi beliau berdua, mereka memberi salam kepada Rasulullah saw. seraya berlalu pergi. Lalu Rasulullah saw. bersabda kepada keduanya: "Tetaplah kalian di tempat kalian, sesungguhnya ia adalah Şafiah bint Huyay. "Maka keduanya pun berkata, "Maha Suci Allah ya Rasulullah!" hingga keduanya merasa tidak nyaman dengan keadaan itu. Rasulullah saw. pun bersabda: "Sesungguhnya setan masuk pada anak Adam seperti mengalirnya darah dalam tubuh, aku takut ia membubuhi sesuatu dalam hati kalian berdua". (H.R. Ibn Majah)

Pada hadis tersebut diceritakan bahwa ketika Rasulullah pulang dari masjid bersama isterinya yang bernama Şafiyah bin Hūyāī setelah melakukan *i'tikaf* (berdiam diri) pada 10 hari terakhir Ramadhan, tiba-tiba dua orang sahabat melewati Rasulullah dan isterinya lalu memberi salam kepada beliau. Kemudian, dua orang sahabat tersebut segera beranjak, tetapi Rasulullah memanggil keduanya dan mengatakan bahwa perempuan yang bersamanya adalah isteri beliau sekaligus sebagai upaya Rasulullah untuk menghilangkan kecurigaan mereka. Selanjutnya Rasulullah kembali bersabda bahwa "sesungguhnya setan masuk pada tubuh manusia seperti aliran darah dan aku khawatir setan telah membubuhi/membisikkan sesuatu dalam hatimu". Sabda Rasulullah tersebut menunjukkan bahwa ia khawatir setan telah membisikkan sesuatu yang buruk tentang Rasulullah di hati mereka.

Setan dalam bahasa Arab disebut dengan *شيطان* yang menurut Ibn Fāris berasal dari susunan huruf *ش*, *ط* dan *ن* yang bermakna dasar pengingkaran. Dinamakan demikian karena pengingkarannya terhadap kebenaran serta kedurhakaannya. Oleh karena itu, setiap yang membangkan baik dari golongan jin, manusia dan binatang adalah setan.³⁹ Al-Ḥasan al-Baṣrī menerangkan bahwa

³⁹Lihat Abū al-Ḥusain Aḥmad bin Fāris bin Zakariyā al-Qazawainī al-Rāzī, *Mu'jam Maqāyīs al-Lūghah*, Juz III, (t.t., Dār al-Fikr, 1399 H/1979 M), h. 183.

jin adalah keturunan dari iblis, sedangkan manusia adalah keturunan dari nabi Adam as., di antara mereka ada yang beriman dan ada pula yang kafir, siapapun di antara mereka yang beriman termasuk kekasih Allah dan yang kafir adalah setan.⁴⁰ Dengan demikian, setan dapat dimaknai dengan sebuah sifat pembangkangan yang dilakukan oleh jin dan manusia terhadap ketetapan Allah dan dapat pula dimaknai dengan bentuk fisik, yakni setan dari golongan jin. Akan tetapi, setan yang dimaksud dalam penelitian ini ialah setan yang memiliki fisik dan merupakan keturunan iblis (raja setan).

Imam al-Suyūṭī menerangkan bahwa setidaknya ada tiga pendapat terkait makna penggalan hadis *إِنَّ الشَّيْطَانَ يُجْرِي مِنْ ابْنِ آدَمَ مَجْرَى الدَّمِ*. *Pertama*, secara lahiriahnya, Allah memberi kekuatan dan kuasa kepada setan untuk mengalir pada bagian tubuh tersembunyi manusia, yakni pada pembuluh darahnya. *Kedua*, pengalihan makna karena banyaknya godaan dan hasutan darinya, seakan-akan manusia tidak terpisahkan dengan setan sebagaimana darah yang tidak akan terpisah. Dan *ketiga*, setan melancarkan hasutannya melalui pori-pori halus dari badan, lalu hasutan tersebut sampai ke hati.⁴¹ Sementara menurut al-Ḥakīm, sebagaimana yang dikutip oleh Usāmah bin Zaid dalam kitabnya bahwa "Setan senantiasa berusaha menguasai manusia dengan berbagai cara, oleh karena dendam dan kebenciannya. Bahkan, setan akan berusaha mengusik ketenangan manusia dalam tidurnya dengan mimpi-mimpi aneh dan menyeramkan. Hal ini dapat terjadi karena kesalahan dan kelalaian manusia itu sendiri."⁴²

⁴⁰Lihat 'Alī bin Nāyif al-Syuhūd, *Al-Īmān bi al-Jin bain al-Ḥaqīqah wa al-Tahwīl*, (Cet. I; Malaysia: Dār al-Ma'mūr, 1432 H / 2010 M), h. 53.

⁴¹Lihat Jalāl al-Dīn al-Suyūṭī, *Al-Dībājī 'alā Ṣaḥīḥ Muslim ...*, Juz V, h. 18.

⁴²Lihat Usāmah Muḥammad al-'Awdī, *Aḥkām Tafsīr al-Ru'ya wa al-Aḥlām fī al-Qur'ān wa al-Sunnah al-Muṭahharah*, (Cet. I; t.t., Maktabah al-Sunnah, 1410 H/ 1990 M), h. 14.

Berdasarkan penjelasan di atas, maka dapat dipahami bahwa pada dasarnya setan adalah musuh bagi manusia yang akan terus berupaya menyesatkannya dari jalan kebenaran (Allah). Permusuhan setan dengan manusia telah terjadi sejak Allah memutuskan untuk menciptakan manusia pertama (nabi Adam). Permusuhan itu semakin parah dengan munculnya kebencian pada diri setan setelah diusir dari surga karena menolak perintah Allah agar bersujud kepada nabi Adam dan bahkan menyombongkan diri dengan menggap dirinya yang tercipta dari api, lebih baik dari nabi Adam yang diciptakan dari tanah. Sebelum setan meninggalkan surga, ia meminta penangguhan kepada Allah sampai hari kiamat. Ketika Allah mengabulkan permintaanya, saat itulah setan bersumpah akan berusaha mengganggu dan menyesatkan manusia dari jalan yang benar dari berbagai arah. Kisah tersebut sebagaimana perbincangan antara iblis dengan Allah yang terabadikan dalam QS. al-A'rāf / 7: 11-17 sebagai berikut;

وَلَقَدْ خَلَقْنَاكُمْ ثُمَّ صَوَّرْنَاكُمْ ثُمَّ قُلْنَا لِلْمَلَائِكَةِ اسْجُدُوا لِآدَمَ فَسَجَدُوا إِلَّا إِبْلِيسَ لَمْ يَكُنْ مِنَ السَّاجِدِينَ (١١) قَالَ مَا مَنَعَكَ أَلَّا تَسْجُدَ إِذْ أَمَرْتُكَ قَالَ أَنَا خَيْرٌ مِنْهُ خَلَقْتَنِي مِنْ نَارٍ وَخَلَقْتَهُ مِنْ طِينٍ (١٢) قَالَ فَاهْبِطْ مِنْهَا فَمَا يَكُونُ لَكَ أَنْ تَتَكَبَّرَ فِيهَا فَاخْرُجْ إِنَّكَ مِنَ الصَّاغِرِينَ (١٣) قَالَ أَنْظِرْنِي إِلَى يَوْمِ يُبْعَثُونَ (١٤) قَالَ إِنَّكَ مِنَ الْمُنظَرِينَ (١٥) قَالَ فَبِمَا أَغْوَيْتَنِي لَأَقْعُدَنَّ لَهُمْ صِرَاطَكَ الْمُسْتَقِيمَ (١٦) ثُمَّ لَا تَجِدُنَّ مِنْ بَيْنِ أَيْدِيهِمْ وَمِنْ خَلْفِهِمْ وَعَنْ أَيْمَانِهِمْ وَعَنْ شَمَائِلِهِمْ وَلَا تَجِدُ أَكْثَرَهُمْ شَاكِرِينَ (١٧)

Terjemahnya ;

Dan sungguh, Kami telah menciptaka kamu, kemudian Kami berfirman kepada para malaikat, “bersujudlah kamu kepada Adam,” maka mereka pun sujud kecuali iblis. Ia (iblis) tidak termasuk mereka yang bersujud (11) Allah swt berfirman; apakah yang menghalangimu untuk bersujud (kepada Adam) di waktu aku menyuruhmu? Iblis menjawab: aku lebih baik daripadanya, engkau ciptakan aku dari api sedang Dia Engkau ciptakan dari tanah (12) Allah berfirman; turunlah kamu dari surga itu, karena kamu tidak sepatutnya menyombongkan diri di dalamnya, keluarlah,! sesungguhnya kamu termasuk makhluk yang hina (13). Iblis

menjawab; beri tangguhlah aku sampai mereka dibangkitkan (14). Allah berfirman; sesungguhnya kamu termasuk mereka yang diberi tangguh (15). Iblis menjawab; karena engkau telah menghukum saya tersesat, saya akan benar-benar (menghalang-halangi) mereka dari jalan engkau yang lurus (16) Kemudian pasti aku akan mendatangi mereka dari depan, dari belakang, dari (sisi) kanan dan (sisi) kiri mereka. Dan engkau tidak akan mendapati kebanyakan mereka bersyukur (17).⁴³

Ayat di atas menunjukkan bahwa setan memiliki keleluasaan untuk terus menerus berupaya mengganggu dan membuat manusia tersesat dari jalan kebenaran yang telah Allah tunjukkan kepada manusia, yakni petunjuk berupa al-Qur'an dan hadis-hadis Rasulullah.

Penjelasan-penjelasan tersebut menunjukkan bahwa setan senantiasa dekat dengan manusia untuk melancarkan gangguan-gangguannya, bahkan diumpakan dengan darah yang tidak pernah terpisah dengan tubuh manusia. Selain itu, setan tidak hanya mengganggu manusia dalam keadaan sadarnya saja, tetapi juga pada saat tertidur dengan memperlihatkan mimpi-mimpi aneh yang dapat meresahkan hati. Oleh karena itu, manusia sepatutnya selalu waspada terhadap gangguan-gangguan dari setan, sebab ketika manusia lengah, akan lebih mudah bagi setan untuk melancarkan gangguannya. Salah satu upaya agar terhindar dari gangguan setan yang telah peneliti jelaskan pada pembahasan sebelumnya ialah memperbanyak mengingat Allah dan dapat pula dilakukan dengan memanjatkan doa sebelum tidur.

5. Berdoa agar hati istiqamah dalam ketaatan kepada Allah

Berdoa dalam agama Islam merupakan ritual yang sangat agung, bahkan doa merupakan perbuatan esensial dari ibadah-ibadah yang dilakukan oleh pemeluknya. Namun, berdoa kadang kala menjadi perbuatan yang dapat melemahkan bahkan menjadikan seseorang malas ketika doa itu hanya dipahami

⁴³Kementerian Agama RI, *Al-Qur'an dan Terjemahnya*, h. 152.

sekedar meminta kepada Allah semata tanpa dibarengi dengan usaha (ikhtiar). Oleh sebab itu, sebaik-baik doa ialah yang didahului oleh usaha.

Berdoa dapat pula menunjukkan sikap penghambaan kepada Allah, sebab dengan berdoa seorang mukmin akan menampakkan sifat kebutuhannya kepada Allah dalam setiap kebaikan yang ia lakukan dan membersihkan diri dari kesombongan. Hal ini sebagaimana yang telah ditegaskan dalam QS. Gāfir / 40: 60 sebagai berikut;

وَقَالَ رَبُّكُمْ ادْعُونِي أَسْتَجِبْ لَكُمْ إِنَّ الَّذِينَ يَسْتَكْبِرُونَ عَنْ عِبَادَتِي سَيَدْخُلُونَ جَهَنَّمَ دَاخِرِينَ

Terjemahnya;

Dan Tuhanmu berfirman, “Berdoalah kepada-Ku, niscaya Aku perkenankan bagimu. Sesungguhnya orang-orang yang sombong tidak mau menyembah-Ku akan masuk neraka jahannam dalam keadaan hina dina”⁴⁴.

Ayat di atas menunjukkan perintah kepada umat Islam (yang pada hakikatnya butuh kepada Allah) untuk senantiasa meminta kepada Allah (yang maha memberi). Selanjutnya Allah memberi peringatan bahwa orang-orang yang sombong akan dimasukkan kedalam neraka. Hal tersebut menunjukkan bahwa antara kalimat perintah untuk berdoa kepada Allah dengan kesombongan yang menjadi penyebab masuk ke dalam neraka memiliki keterkaitan makna, yakni berdoa mengindahkan diri dari kesombongan. Sebaliknya, tidak mau berdoa menunjukkan tanda-tanda kesombongan.

Ritual doa pada dasarnya tidak hanya diperintahkan kepada umat Rasulullah saw., bahkan nabi Adam yang merupakan manusia dan nabi pertama telah melakukannya, demikian pula para nabi dan rasul beserta umat-umatnya yang mengikuti ajaran mereka. Bahkan Rasulullah pun melakukan dan

⁴⁴Kementerian Agama RI, *Al-Qur'an dan Terjemahnya*, h. 474.

mengajarkan kepada umatnya. Salah satu doa yang senantiasa dipanjatkan oleh Rasulullah ialah doa tentang istiqamah dalam agama dan ketaatan kepada Allah yang disampaikan oleh beberapa sahabat, di antaranya; Anas bin Mālik, al-Nawwās bin Sam‘ān, ‘Abdullah bin ‘Amrū bin al-‘Āṣ, Ummu al-Mu‘minīn ‘Ā’isyah dan Ummu Salamah. Adapun lafal doa tersebut ialah;

..... يَا مُقَلِّبَ الْقُلُوبِ ثَبِّتْ قَلْبِي عَلَى دِينِكَ.....

Artinya;

.....Wahai Zat Yang maha membolak-balikkan hati, tetapkanlah hatiku di atas agama-Mu.....

Pada riwayat lain disebutkan dengan lafal *اللَّهُمَّ مُصَرِّفَ الْقُلُوبِ، صَرِّفْ قُلُوبَنَا* ('Ya Allah, Dzat yang memalingkan hati, palingkanlah hati kami kepada ketaatan beribadah kepada-Mu!). Kedua lafal doa tersebut memiliki makna yang sama, yakni memohon kepada Allah agar terhindar dari keadaan hati yang sangat mudah berbolak balik atau berpaling, baik dari ketaatan kepada tidak taat ataupun dari beragama Islam kepada kekufuran.

Abū al-Ḥasan menjelaskan bahwa maksud penggalan hadis *يا مقلب القلوب* menunjukkan situasi hati yang kadang berada dalam ketaatan dan terkadang terjerumus dalam perbuatan maksiat, terkadang mendekat dan terkadang pula ia jauh (hilang). Sedangkan penggalan hadis *ثبت قلبي على دينك* ialah permohona agar hati kukuh dalam agama (Islam) tanpa adanya kecondongan pada agama terdahulu, berada di jalan yang lurus dan berbudi pekerti yang baik.⁴⁵ Sedangkan menurut al-Qaṣṭalānī perihal doa pada hadis tersebut bahwa ia merupakan petunjuk kepada seluruh hamba Allah (termasuk para nabi), pemelihara dan penolakan dari sikap orang-orang yang menganggap dirinya terhindar dari hal

⁴⁵Lihat Abū al-Ḥasan al-Qārī, *Marqāh al-Mafātiḥ...*, Juz I, h. 178.

tersebut (bolak-baliknya hati).⁴⁶ Pendapat lain mengatakan bahwa doa tersebut merupakan pelajaran kepada ummat manusia, karena pada kenyataannya setiap manusia membutuhkan Allah dalam hal apapun.⁴⁷

Berdasarkan penjelasan-penjelasan tersebut, maka dapat dipahami bahwa berdoa kepada Allah merupakan salah satu bentuk usaha dalam memelihara hati agar tetap berada dalam keyakinan kepada Allah (agama) dan istiqamah dalam melaksanakan perintah dan menjauhi larangannya sebagai bentuk ketaatan kepada-Nya. Meminta kemantapan hati dalam agama dan ketaatan tersebut menjadi penting untuk dilakukan oleh umat Islam karena situasi dan kondisi hati yang dapat berubah dengan mudah, yakni terkadang keimanan dalam hati kokoh dan terkadang lemah. Selain itu, setan yang merupakan musuh abadi manusia tidak akan pernah berhenti untuk berusaha mengganggu dan membisikkan hasutan-hasutan ke dalam hatinya agar jauh dari jalan kebenaran hingga menjadi orang yang sesat dan menyesatkan. Oleh karena itu, umat Islam harus meminta pertolongan dari Allah agar teguh dalam keimanan dan ketaatan, serta terhindari upaya penyesatan dari setan.

⁴⁶Lihat Abū al-‘Abbās al-Qaṣṭalānī, *Irsyād al-Sārī*...., Juz X, h. 373.

⁴⁷Lihat Abū al-Ḥasan al-Qārī, *Marqāh al-Mafātiḥ*...., Juz I, h. 163.

BAB V

PENUTUP

A. Kesimpulan

Berdasarkan pembahasan pada setiap bab dalam tesis ini, penulis memperoleh kesimpulan bahwa;

1. Kualitas sanad dan matan hadis-hadis terkait manajemen hati

Terdapat 7 hadis yang peneliti temukan dalam kaitannya dengan manajemen hati, yaitu; a) terdapat noda hitam pada hati manusia setiap berbuat dosa, b) perkara halal dan haram telah jelas batasannya, c) Allah hanya melihat hati dan perbuatan manusia, d) hati dapat berubah-ubah kapan saja, e) banyak tertawa mematikan hati, f) setan berjalan di pembuluh darah manusia dan g) kebaikan menenangkan hati. Hadis-hadis di atas secara keseluruhan berkualitas sahih, baik dari segi sanad maupun matannya dan dapat dijadikan hujjah.

2. Hakikat hati menurut hadis Nabi saw

Hati menurut hadis Nabi saw adalah segumpal daging yang memiliki bentuk lonjong yang secara fisik dimaknai dengan jantung dan merupakan pusat penggerak organ-organ tubuh. Sementara secara batin hati merupakan penentu baik atau buruknya perbuatan dan merupakan pusat penilaian Allah terhadap kualitas pribadi manusia.

3. Langkah-langkah manajemen hati menurut hadis Nabi Muhammad saw.

Langkah-langkah manajemen hati dapat dilakukan dengan 5 hal, yaitu; a) menjauhkan diri dari dosa kecil ataupun dosa besar, b) senantiasa melakukan perbuatan baik, c) menghindari tertawa secara berlebihan, d) senantiasa waspada

kepada bisikan/gangguan setan dan e) berdoa kepada Allah agar hati istiqamah dalam keimanan dan ketaatan.

B. Implikasi

Setelah melakukan penelitian terhadap hadis-hadis tentang manajemen hati, peneliti menyadari bahwa hati merupakan organ yang sangat besar perannya dalam menentukan baik atau buruknya kualitas seseorang, baik secara fisik ataupun perbuatan. Konsep manajemen hati yang peneliti peroleh pada penelitian ini, secara substansi mengarah kepada kualitas ketakwaan seseorang yang berada di dalam hati. Sementara hal yang perlu diperhatikan oleh seorang mukmin dalam menjaga hatinya ialah mengontrol *al-nafs* agar tidak dikuasai oleh *al-hawā* dan *al-syahwah* yang senjata terbesar setan dalam melancarkan misi penyesatannya terhadap orang mukmin dari keimanan dan jalan kebenaran.

Untuk mengontrol *al-nafs*, seorang mukmin perlu menjernihkan akalinya sebagai perangkat hati dalam memahami hakikat sesuatu. Dengan akal inilah seseorang dapat mengetahui, taat atau tidaknya *al-nafs* dari perintah hati. oleh karena itu, ketika pengaruh *al-nafs* lebih condong dari pada akal, maka kondisi hati kemungkinan akan lebih dekat pada keburukan dan menghasilkan perbuatan yang buruk.

Hasil penelitian ini, dapat memberikan pemahaman tentang kualitas hadis-hadis yang terkait dengan manajemen hati, eksistensi hati dan cara-cara agar keadaan hati tetap stabil dalam ketakwaan kepada Allah dan cenderung kepada perbuatan baik. Selain daripada itu, penelitian ini dapat pula dijadikan rujukan / referensi karya ilmiah dalam bidang akademik.

DAFTAR PUSTAKA

Al-Qur'an al-Karim

- 'Abd al-Bāqī, Muḥammad Fu'ād. *Al-Mu'jam al-Mufāhras li Alfāz al-Qur'an al-Karim*. Kairo: Dār al-Kutub al-Miṣriah, 1364 H.
- Abū 'Amr, Ibn al-Ṣalāh 'Uṣmān bin 'Abd al-Raḥman. *Ma'rifah Anwā' 'Ulūm al-Ḥadīs*. Beirut: Dār al-Fikr, 1406 H/1986 M.
- Abū al-Faiḍ, Aḥmad bin Muḥammad bin Siddīq. *Al-Hidayah fī Takhrīj Aḥādīs al-Bidāyah*. Juz 1. Cet. I; Beirut: 'Alim al-Kutub, 1987 M.
- al-Adnarwī, Aḥmad bin Muḥammad. *Ṭabaqāt al-Mufasssīrīn*. Cet. I; Madīnah: Maktabah al-'Ulūm wa al-Hikam, 1997 M.
- Aḥmad, Arifuddin. *Metodologi Pemahaman Hadis (Kajian Ilmu al-Ma'āni al-Ḥadīs)*. Cet. II; Makassar: Alauddin University Press, 201.
- . *Paradigma Baru Memahami Hadis Nabi*. Cet. I; Jakarta: Renaisan, 2005 M.
- Alwi, Zulfahmi. *Studi Hadis Dalam Tafsir al-Marāgī Analisis Kualitas Hadis dalam Tafsir Surah Ali 'Imrān*. Cet. I; Makassar: Alauddin University Press, 2012.
- Amin, Kamaruddin. *Menguji Kembali Keakuratan Metode Kritik Hadis*. Cet. I; Jakarta: Hikmah, 2009.
- al-'Askarī, Abū Hilāl al-Ḥasan bin 'Abdillāh bin Sahl bin Sa'īd bin Yaḥyā bin Mihrān. *Mu'jam al-Furūq al-Lugawī*. Cet. I; t.t.: Mu'assasah al-Nasyr al-Islāmī, 1412 H.
- al-'Asqalānī, Abū al-Faiḍ Aḥmad bin 'Alī bin Ḥajar. *Al-Ḥadīs al-Sāri Muqaddimah Faḥ al-Bārī*. Juz 14. t.t.: Dr al-Fikrdan Maktabah al-Salafiyah, t.th.
- . *Tahzīb al-Tahzīb*. Juz 1, 3, 4 dan 11. Cet. I; Al-Hindi: Maṭba'ah Dā'irah al-Ma'arif al-Nazāmiyyah, 1326 H.
- . *Taqrīb al-Tahzīb*. Cet. I; Suriyā: Dār al-Rasyīd, 1406 H/1986 M.
- al-'Awḍī, Usāmah Muḥammad. *Aḥkām Tafsīr al-Ru'ya wa al-Aḥlām fī al-Qur'an wa al-Sunnah al-Muṭahharah*. Cet. I; t.t., Maktabah al-Sunnah, 1410 H/1990 M.
- 'Azāmī, Muḥammad Mustafā. *Manhaj al-Naqd 'Inda al-Muhaddīshīn: Nasy'atuhu wa Tarikhuh*. Cet. III; Riyad: Maktabat al-Kautsar, , 1410 H/1990 M.
- al-Badr, 'Abd al-Muḥsin bin Ḥamd bin 'Abd al-Muḥsin bin 'Abdullāh bin Ḥamd al-'Abbād. *Faḥ al-Qawī al-Matīn fī Syarḥ al-Arba'in*. Cet. I; Saudi 'Arabiah: Dār Ibn al-Qayyim, 1424 H/2003 M.
- Badr al-Dīn, Abū 'Abdillāh, Muḥammad bin Ibrāhīm bin Sa'dullāh bin Jumā'ah al-Kunanī al-Humawī al-Syāfi'ī. *Al-Manhal al-Ruwā fī Mukhtaṣar 'Ulūm al-Ḥadīs al-Nabawī*. Cet. II; Damasyq: Dār al-Fikr, 1306 H).
- al-Bagdādī, Abū Zakariyā Yaḥyā bin Ma'īn bin 'Aun bin Ziyād bin Buṣṭām bin 'Abd al-Raḥman al-Marī bi al-Walā'ī. *Tārīkh Ibn Ma'īn*. Damsyq: Dār al-Ma'mūn li al-Turās, t.th.
- . *Tārīkh Ibn Ma'īn*. Juz 1. Damsyq: Dār al-Ma'mūn li al-Turās, t.th.

- . *Tārīkh Ibn Maʿīn*. Juz 1. Damsyq: Majmaʿ al-Lugah al-ʿArabiah, 1405 H/1985 M.
- al-Bagdādī, Ibn Nuqṭah Muḥammad bin ʿAbd al-Ganī bin Abī Bakr al-Ḥanbalī. *Al-Taḥf li Maʿrifah Ruwāh al-Sunan wa al-Masanīd*. Cet. I; t.t.: Dār al-Kutub al-ʿIlmiyyah, 1408 H/1988 M.
- al-Bagdādī, Ibn Syāhīn Abū Ḥafṣ ʿUmar bin Aḥmad bin ʿUṣmān bin Aḥmad bin Muḥammad bin Ayyūb bin Azdāz. *Tārīkh Asmāʾ al-Siqāt*. Cet. I; Kuwait: al-Dār al-Salafiyah, 1404 H/1984 M.
- al-Baiḍāwī, Abū Saʿīd ʿAbdullah bin ʿUmar bin Muḥammad Nāṣir al-Dīn al-Syairāzī. *Anwār al-Tanzīl wa Asrār al-Taʾwīl*. Juz 3. Cet. I; Bairūt: Dār Iḥyā al-Turāṣ al-ʿArabī, 1418 H.
- al-Bājī, Abū al-Wafīd Sulaimān bin Khāf bin Saʿad. *Al-Taʾdīl wa al-Tajrīh*. Juz 1. Cet. I; al-Riyāḍ: Dār al-Liwāʾ, 1406 H/1986 M.
- Bājū, Abū Sufyān Muṣṭafā. *Al-ʿIlāh wa Ajnāsuhā ʿind al-Muḥaddīṣīn*. Cet. I; Ṭanṭā: Maktabah al-Diyāʾ, 1426 H/2005 M.
- Bakhtiar, Amsal. *Filsafat Ilmu*. Cet. IX; Jakarta: Raja Grafindo Persada, 2009 M.
- al-Baṣrī, Abū al-Fidāʾ Ismāʿīl bin ʿAmr bin Kaṣīr al-Qurasyī. *Ikhtīṣār ʿUlūm al-Ḥadīṣ*. Cet. II; Bairūt: Dār Kutub al-ʿIlmiyyah t.th.
- al-Bukhārī, Abū ʿAbdillah Muḥammad bin Ismāʿīl bin Muḡīrah. *Al-Jāmiʿ al-Ṣaḥīḥ al-Musnad min Ḥadīṣ Rasūlillah SAW. wa Sunanu-hu wa Ayyāmu-hu*. Juz 1, 2 dan 8. Cet. I; Kairo: al-Maṭbaʿah al-Salafiyah, 1400 H.
- . *Al-Tārīkh al-Kabīr*. Juz 2, 4 dan 6. Al-Dukn: Dāʾirah al-Maʿārif al-ʿUṣmāniyyah, t.th.
- al-Dārimī, Abū Muḥammad ʿAbdullah bin ʿAbd al-Raḥman bin al-Faḍl bin Bahrām bin ʿAbd al-Ṣamad al-Tamīmī al-Samaraqandī. *Sunan al-Dārimī*. Juz 3. Cet. I; Saudi Arabiyyah: Dār al-Muḡnī li al-Nasyr wa al-Tawzīʿ, 1412 H/2000 M.
- Echols, John M. dan Hasan Shadily. *Kamus Indonesia Inggris*. Jakarta: Balai Pustaka: 1994.
- Fakhr al-Dīn al-Rāzī, Abū ʿAbdillah Muḥammad bin ʿUmar bin al-Ḥasan bin al-Ḥusain al-Tamīmī. *Mafātīḥ al-Gaib*. Juz 23. Cet. III; Bairūt: Dār Iḥyāʾ al-Turāṣ al-ʿArabī, 1420 H.
- al-Fasawī, Abū Yūsuf Yaʿqūb bin Sufyān bin Jiwān al-Fārisī. *Al-Maʿrifah wa al-Tārīkh*. Juz 2. Cet. II; Bairūt: Muʿassasah al-Risālah, 1401 H/1981 M.
- al-Gazālī, Abū Ḥamid Muḥammad bin Muḥammad al-Ṭūsī. *Iḥyāʾ ʿUlūm al-Dīn*. Juz 3. Bairūt: Dar al-Maʿrifah, t.th.
- al-Ḥaddādī, ʿAbd al-Raʿūf Zain al-Dīn Muḥammad bin Tāj al-ʿArīfin bin ʿAlī bin Zain al-ʿAbidīn. *Faiḍ al-Qadīr Syarḥ al-Jāmiʿ al-Ṣaḡīr*. Juz 6. Cet. I; Mesir: al-Maktabah al-Tijāriah al-Kubrā, 1356 M.
- al-Haitī, Māhir Yāsīn Fihl. *Aṣar ʿIlal al-Ḥadīṣ fī Ikhtilāf al-Fuqahāʾu*. Cet. I; Oman: Dār ʿAmmār li al-Nāsiyir, 1420 H/2000 M.
- al-Ḥākim al-Tirmiḏī, Abū ʿAbdillah Muḥammad bin ʿAlī. *Bayān al-Farq bain al-Ṣadr wa al-Qalb wa al-Fuʿād wa al-Lubb*. Oman: Muʿassasah Ali al-Bait al-Milkiyah li al-Fikr al-Islāmī, 2009 M.

- Hammadah, Fāruh. *Al-Manhaj al-Ismāil Fi al-Jarḥ wa al-Ta'dil*. Ribāt: Dār al-Nashr al-Ma'rifat, 1989 M.
- al-Hāsyimī, Ibn Sa'ad Abū 'Abdillāh Muḥammad bin Sa'ad bin Manī'. *Al-Ṭabaqāt al-Kubrā*, Juz 4, 5 dan 7. Cet. I; Bairūt: Dār al-Kutub al-'Ilmiyyah, 1410 H/1990 M.
- Hidayati, Nur dan Dwi Retnowati. *Kamus Lengkap Biologi*. Cet. I; t.t.: Dwimedia Press, 2010.
- al-Hurawī, Abū Maṣṣūr Muḥammad bin Aḥmad bin al-Azharī. *Tahzīb al-Lughah*. Juz 15. Cet. I; Bairūt: Dār Iḥyā al-Turās al-'Arabī, 2001 M.
- al-Hurawī, Abū al-Ḥasan 'Alī bin Muḥammad Nūr al-Dīn al-Malā. *Syarḥ Nukhbah al-Fikr fī Muṣṭalaḥāt Ahl al-Aṣr*. Libanon: Dār al-Arqām, t.th.
- Ḥusain, Abū Lubābah. *Al-Jarḥ wa al-Ta'dil*. Riyāḍ: Dar al-Liwa', 1399 H/1979 M.
- Ibn 'Asākir, Abū al-Qāsim 'Alī bin al-Ḥasan bin Habbatullah. *Tārīkh Damasyq*. Juz 19, 31 dan 58. t.t.: Dār al-Fikr li al-Ṭibā'ah, 1415 H/1995 M.
- Ibn Ḥajar. *Dasar-Dasar Metodologi Penelitian Kuantitatif*. Cet. I; Jakarta: Raja Grafindo Persada, 1996 M.
- Ibn Ḥanbal, Ṣāliḥ bin Aḥmad bin Muḥammad. *Sīrah al-Imām Aḥmad bin Ḥanbal*. Juz 1. Cet. II; Al-Iskandariyyah: Dār al-Da'wah, 1404 H.
- Ibn Ḥibbān, Abū Ḥātim Muḥammad bin Ḥibbān bin Aḥmad al-Tamīmī. *Al-Ṣiqāt*. Juz 5, 6, 7 dan 8. Cet. I; Beirut: Dār al-Fikr, 1393 H/1973 M.
- . *Masyāhīr al-'Ulamā' al-Amṣār wa A'lām Fuqahā' al-Aqṭār*. Cet. I; al-Manṣūrah: Dār al-Wafā' li al-Ṭibā'ah wa al-Nasyr wa al-Tauzī', 1411 H/1911 M.
- Ibn Khalkān, Abū al-'Abbās, Syāms al-Dīn Aḥmad bin Muḥammad bin Ibrāhīm bin Abī Bakr. *Wafayāt al-A'yān wa Anbā' Abnā' al-Zamān*. Juz 1 dan 4. Beirut: Dār Ṣādir, 1900 M.
- Ibn Manẓūr, Abū al-Faḍl Muḥammad bin Mukrim bin 'Alī Jamāl al-Dīn al-Anṣārī al-Ifriqī. *Lisān al-'Arab*. Juz 1, 3 dan 4. Cet. III; Bairūt: Dār Ṣādir, 1414 H.
- Ibn Rusyaid, Abū 'Abdillāh Muḥammad bin 'Umar bin Muḥammad al-Fihri al-Subfī. *Al-Sunan al-Abyan wa al-Maurid al-Am'an fī al-Muḥakamah al-Imāmain fī al-Sanad al-Mu'an'an*. Cet. I; Madinah: Maktabah al-Gurabā' al-Aṣariyyah, 1417 H.
- al-'Ijlī, Abū al-Ḥasan Aḥmad bin 'Abdullāh bin Ṣāliḥ. *Ma'rifat al-Ṣiqāt*. Juz 1 dan 2. Cet. I; Madinah: Maktabah al-Dār, 1405 H/1985 M.
- Ilyas, Abustany dkk. *Epistemologi Kritik Sanad; Antara Normativitas, Historisitas dan Aplikasi*. (Cet. I; Yogyakarta: Semesta Aksara, 2020).
- Ismail, M. Syuhudi. *Cara Praktis Mencari Hadis*. Cet. II; Jakarta: PT Bulan Bintang, 1999 M.
- . *Kaedah Kesahihan Sanad Hadis: Telaah Kritis dan Tinjauan dengan Pendekatan Ilmu Sejarah*, (Jakarta: PT Bulan Bintang, 1995), h. 127.
- . *Metodologi Penelitian Hadis Nabi*. Jakarta: Bulan Bintang 1992 M.

- Jalāl al-Dīn, al-Suyūṭī ‘Abd al-Raḥman bin Abī Bakr. *Tadrīb al-Rāwī fī Syarḥ Taqrīb al-Nawawī*. Juz 1. Beirut; Dār Iḥya al-Sunnah al-Nabawiyah, 1997 M.
- . *Al-Dībājī ‘alā Ṣaḥīḥ Muslim bin al-Ḥajjāj*. Juz 5 dan 6. Cet. I; Saudi ‘Arabiah: Dār Ibn ‘Affān li a-Nasyr wa al-Tauzī’, 1416 H/1996 M.
- . *Al-Fath al-Kabīr fī Ḍammi al-Ziyādah ilā al-Jāmi‘ al-Ṣagīr*. Juz 1, 2 dan 3. Cet. I; Libanon, Bairut: Dār al-Fikr, 1423 H / 2003 M.
- . *Tabaqāt al-Ḥuffāz*. Cet. I; Beirut: Dār al-Kutub al-‘Ilmiyah, 1403 H-1983 M.
- dkk. *Tartīb Aḥādīs Ṣaḥīḥ al-Jāmi‘ al-Ṣagīr wa al-Zawā‘id*. Juz 1, 2 dan 4. Cet. I; Riyāḍ: Maktabah al-Ma‘ārif, 1406 H.
- al-Jauziyah, Ibn Qayyim Muḥammad bin Abī Bakr bin Ayyūb bin Sa‘ad Syāms al-Dīn. *Al-Tibyān fī Aqsām al-Qur‘ān*. Bairūt: Dār al-Ma‘rifah, t.th.
- al-Jawabī, Muḥammad Ṭāhir. *Juhūd al-Muḥaddīsin fī Naqd al-Matan al-Ḥadīs al-Nabawī al-Syāri*. Tunisia: al-Karīm Ibn ‘Abdillāh, 1986 M.
- al-Jurjānī, ‘Alī bin Muḥammad bin ‘Alī al-Zain al-Syarīf. *Al-Ta‘rīfāt*. Cet. I; Bairūt: Dār al-Kutub al-‘Ilmiyah, 1403 H/1983 M.
- al-Kalābāzī, Abū Naṣr Aḥmad bin Muḥammad bin al-Ḥusain bin al-Ḥasan al-Bukharī. *Al-Hidāyah wa al-Irsyād fī Ma‘rifah Ahl al-Ṣiqah wa al-Sidād*. Juz 1 dan 2. Cet. I; Bairūt: Dār al-Ma‘rifah, 1407 H.
- Kāfi, Abū Bakr. *Manhaj al-Imām al-Bukharī fī Taṣṣīḥ al-Aḥādīs wa Ta‘fīlihā*. Cet. I; Bairut: Dār Ibn Ḥazm, 1422 H/2000 M.
- Khān, Abd al-Majid. *‘Ulūm al-Ḥadīs*. Cet. I; Jakarta: Amzah 2012.
- al-Khaṭīb al-Bagdadī, Abū Bakr Aḥmad bin ‘Alī bin Ṣābit bin Aḥmad bin Maḥdī. *Tārīkh Bagdad*. Juz 4 dan 9. Cet. I; Bairut: Dār al-Garab al-Islāmī, 1422 H/ 2002 M.
- al-Khaulānī, Ibn Mihnā Abū ‘Alī ‘Abd al-Jabbār bin ‘Abdullah bin Muḥammad bin ‘Abd al-Raḥīm. *Tārīkh Dariyā*. Damasyqi: Maṭba‘ah al-Barqī, 1369 H/1950 M.
- Kementerian Agama RI. *Al-Qur‘an dan Terjemahnya*. Cet. I; t.t., PT Tiga Serangkai Pustaka Mandiri, 1430 H / 2009 M.
- Kementerian Pendidikan Indonesia. *Kamus Besar Bahasa Indonesia*. Cet. XVI; Jakarta: Pusat Bahasa, 2008 M.
- al-Khaṭīb, Muḥammad Ajjāj bin Muḥammad bin Tamīm bin Ṣāliḥ bin ‘Abdullah. *Uṣūl al-Ḥadīs: ‘Ulūmuh wa Muṣṭalahuh*. Bairūt: Dār al-Fikr, 1427 H/2006 M.
- . *Uṣūl al-Ḥadīs*. Beirut: Dār al-Fikr, 1409 H/1989 M.
- Majid al-Dīn, Abū Ṭāhir Maḥmud bin Ya‘qūb. *Al-Qāmūs al-Muḥīṭ*. Juz 1. Cet. VIII; Bairūt: Muassasah al-Risalah, 1426 H/2005 M.
- Majma‘ al-Lughah al-‘Arabiah. *Al-Mu‘jam al-Wasīṭ*. Juz 2. Kairo: Dār al-Da‘wah, t.th.
- al-Malā al-Hurawī al-Qārī, Abū al-Ḥasan ‘Alī bin Muḥammad Nūr al-Dīn. *Marqāh al-Mafātiḥ Syarḥ Misykāh al-Maṣābīḥ*. Juz 1, 4 dan 8. Cet. I; Bairūt: Dār al-Fikr, 1422 H/2002 M.

- al-Malibārī, Ḥamzah ‘Abdullāh. *Kaifa Nadrus ‘Ulūm Takhrīj al-Ḥadīs*. Juz 1. Cet. I; ‘Amān: Dār al-Rāzī li al-Ṭibā’ah wa al-Nasyr wa al-Ṭauzī’, 1998 M.
- Ma’luf, Louis. *Al-Munjid fī al-Luġah*. Beirut: Dar al-Masriq, 1973.
- al-Māwardī, Abū al-Ḥasan ‘Alī bin Muḥammad bin Muḥammad bin Ḥabīb al-Baṣrī al-Bagdādī. *Al-Nukat wa al-‘Uyūn*. Juz 5. Bairūt: Dār al-Kutub al-‘Ilmiyah, t.th.
- al-Miṣrī, Abū al-Asybāl Ḥasan al-Zuhairī ‘Alī Mandūh al-Manṣūrī. *Dawrah Tadrībiyyah fī Muṣṭalah al-Ḥadīs*. Juz 3. t.t.: Durūs Ṣawtiyyah Qāma bi Tafriġihā Mawqī‘ al-Syibkah al-Islāmiyyah, t.th.
- al-Mizzī, Abū al-Ḥajjāj Yūsuf bin ‘Abd al-Raḥmān bin Yūsuf, Jamāl al-Dīn Ibn al-Zakī Abū Muḥammad al-Qaḍā’ī al-Kalabī. *Tahzīb al-Kamāl fī Asmā’ al-Rijāl*. Juz, 2, 4 8, 10, 15, 16, 27, 28, 33, 38. Cet. I; Bairut: Mu’assasah al-Risālah, 1400 H/ 1980 M.
- Munawwir, Aḥmad Warson. *Al-Munawwir (Kamus Arab-Indonesia)*. Cet. XIV; Yogyakarta: Pustaka Progressif, 1997 M.
- al-Naisābūrī, Abū al-Ḥusain Muslim bin al-Ḥajjā al-Qusyairī. *Al-Musnad al-Ṣaḥīḥ al-Mukhtaṣar bi Naql al-‘Adl ‘an al-‘Adl al-Dābiṭ ilā Rasūlillah Ṣallallahu ‘alaihi wa Sallam*. Juz 3 dan 4. Bairūt: Dār Iḥyā al-Turās al-‘Arabī, t.th.
- al-Naisābūrī, Abū al-Ḥasan ‘Alī bin Aḥmad bin Muḥamma bin ‘Alī al-Wāḥidī. *Al-Wajīz fī Tafsīr al-Kitāb al-‘Azīz*. Cet. I; Bairūt: Dār al-Qalam, 1415 H.
- al-Nasā’ī, Abū ‘Abd al-Raḥmān Aḥmad bin Syu‘aib bin ‘Alī al-Khurāsānī. *Al-Sunan al-Kubrā li al-Nasā’i*. Juz 5, 6, 7, 9 dan 10. Cet. I; Bairut: Mu’assasah al-Risālah. 1421 H/2001 M.
- *Al-Du‘afā’ wa al-Matrūkun*. Cet. I; Ḥalb: Dār al-Wa’ī, 1396 H.
- al-Nawawī, Abū Zakariyā Mahyī al-Dīn Yaḥyā bin Syarf. *Al-Minhāj Syarḥ Ṣaḥīḥ Muslim*. Juz 11 dan 14. Cet. II; Bairūt: Dār Iḥyā al-Turās al-‘Arabī, 1329.
- Pusat Bahasa, Kamus Besar Bahasa Indonesia (KBBI); *Kamus versi online/daring (dalam jaringan)*, <http://kbbi.web.id/perspektif> 28 September 2016.
- al-Qairawānī, Abū Muḥammad Makki bin Abī Ṭālib Ḥammūs bin Muḥammad bin Mukhtar al-Qaisī al-Qusyairī. *Al-Hidayah ilā Bulūġ al-Nihayah fī ‘Ilm Ma‘ānī al-Qur‘ān wa Tafsīrih wa Aḥkamih, wa Jamal min Funūn ‘Ulūmih*. Juz 11 dan 12. Cet. I; Jami‘ah al-Syariqah: Majmū‘ah Buḥūs al-Kitāb wa al-Sunnah, 1429 H/2008 M.
- al-Qāsīmī, Muḥammad Jamāl al-Dīn bin Muḥammad Sa‘id bin Qāsīm al-Ḥallāq. *Qawā‘id al-Taḥdīs min Funūn Muṣṭalah al-Ḥadīs*. Bairut: Dār al-Kutub al-‘Ilmiyyah, t.th.
- al-Qaṣṭalānī, Abū al-‘Abbās Aḥmad bin Muḥammad bin Abī Bakr bin ‘Abd al-Malik. *Irsyād al-Sarī li Syarḥ Ṣaḥīḥ al-Bukhārī*. Juz 1 dan 10. Cet. VII; Mesir: al-Maṭba‘ah al-Kubrā al-Umairiah, 1323 H.
- al-Qazawainī, Ibn Mājah, Abū ‘Abdillah Muḥammad bin Yazīd. *Sunan Ibn Mājah*. Cet. I; Riyāḍ: Maktabah al-Ma‘ārif li al-Nasyr wa al-Tawzī’, 1418 H.

- . *Sunan Ibn Mājah*. Juz 2. t.t.: Dār Ihyā' al-Kutub al-'Arabī, t.th.
- al-Qurasyī, Ismā'il bin Muḥammad bin al-Faḍl bin 'Alī. *Siyar al-Salf al-Ṣāliḥīn*. Juz 1. Al-Riyāḍ: Dār al-Rāyah li al-Nasyr wa al-Tauzī', t.th.
- al-Qurṭubī, Abū 'Umar Yūsuf bin 'Abdullah bin Muḥammad bin 'Abd al-Barr bin 'Aṣim al-Namrī. *Jāmi' Bayān al-'Ilm wa Faḍlih*. Juz 1. Cet. I; Saudi Arabiyyah: Dār Ibn al-Jauzī, 1414 H/1994 M.
- al-Qusyairī, Ibn Daqīq Taqī al-Dīn Abū al-Faṭḥ Muḥammad bin 'Alī bin Wahb bin Muṭī'. *Syarh al-Arba'in al-Nawawiyah fī al-Ḥadīṣ al-Ṣaḥīḥah al-Nabawiyah*. Cet. VI; t.t.: Mu'assasah al-Rayyān, 1424 H/2003 M.
- al-Rāzī, Abū al-Ḥusain, Aḥmad bin Fāris bin Zakariyā al-Qazawainī. *Mu'jam Maqāyīs al-Lūghah*. Juz 2, 3, 4 dan 5. t.t., Dār al-Fikr, 1399 H/1979 M.
- al-Rāzī, Ibn Abī Ḥātim Abū Muḥammad 'Abd al-Raḥmān bin Muḥammad bin Idrīs bin al-Munzīr al-Tamīmī, al-Ḥanzalī. *Al-Jarḥ wa al-Ta'dīl*. Juz 2, 3, 5, 6 dan 8. Cet. I; Beirut: Dār Ihyā' al-Turāṣ al-'Arabī, 1271 H/1952 M.
- al-Ṣadafī, Abū Sa'īd 'Abd al-Raḥman bin Aḥmad bin Yūnus. *Tārīkh Ibn Yūnus*. Juz 2. Cet. I; Bairūt: Dār al-Kutub al-'Ilmiyyah, 1421 H.
- al-Sakhāwī, Abū al-Khair Syams al-Dīn Muḥammad bin 'Abd al-Raḥmān bin Muḥammad bin Abī Bakr bin 'Uṣmān bin Muḥammad. *Al-Taudīḥ al-Abḥar li Taẓkirah Ibn al-Malqīn fī 'Ilm al-Aṣar*. Cet. I ; t.t: Maktabah Aḍwā' al-Salaf, 1318 H/ 1998 M.
- al-Sallāmī, Zain al-Dīn 'Abd al-Raḥman bin Aḥmad bin Rajab bin al-Ḥasan. *Jāmi' al-'Ulūm wa al-Ḥukm fī Syarḥ Khamsīn Ḥadīṣan min Jawami' al-Kalim*. Juz 1. Cet. VII; Bairūt: mu'assasah al-Risālah, 1422 H/2001 M.
- Salim, 'Abd Muin dkk., *Metodologi Penelitian Tafsīr Maudū'ī*. Makassar: Pustaka al-Zikra, 2011 M.
- al-Sam'ānī, Abū al-Muzaffar Mansūr bin Muḥammad bin 'Abd al-Jabbār bin Aḥmad al-Marwazī. *Tafsīr al-Qur'ān*. Juz 3. Cet. I; Riyāḍ: Dār al-Waṭn, 1418 H/1997 M.
- as-Shalih, Subhi. *Membahas Ilmu-Ilmu Hadis*. Terj. Tim Pustaka Firdaus. Cet II; Jakarta: Pustaka Firdaus, 1995.
- al-Sijistānī, Abū Dāwūd Sulaimān bin al-'Asy'ās bin Ishāq bin Basyīr bin Syidād bin 'Amr al-Azadī. *Sunan Abī Dāwūd*. Juz 2, 3 dan 5. Cet. I; Bairūt: Dār Ibn Ḥazm, 1418 H/1998 M.
- Suryadilaga, Alfatih. *Aplikasi Peneliti Hadis dari Teks ke Konteks*. Cet. I; Yogyakarta: Teras, 2009 M.
- Syhraeni, A. *Kritik Sanad dalam Perspektif Sejarah*. Cet. I; Makassar: Alauddin Press, 2011 M.
- al-Syaibānī Abū 'Abdillah Aḥmad bin Muḥammad bin Ḥanbal bin Hilāl bin Asad. *Al-Musnad li Imām Aḥmad bin Ḥanbal*, Juz 6, 7, 8, 9, 10, 11, 12, 13, 14, 13, 17, 18. Cet I; Kairo: Dār al-Ḥadīṣ, 1416 H/1995 M.
- . *Musnad al-Imām Aḥmad bin Ḥanbal*. Juz 42. Cet. I; Bairūt: Mu'assasah al-Risālah, 1418 H/1997 M.
- al-Syairāzī, Abū Ishāq Ibrāhīm bin 'Alī. *Ṭabaqāt al-Fuqahā'*. Juz 1. Cet. I; Beirut: Dār al-Rāid al-'Arabī, 1970 M.

- al-Syuhūd, ‘Alī bin Nāyif. *Al-Īmān bi al-Jin baina al-Ḥaḳīqah wa al-Taḥwīl*. Cet. I; Malaysia: Dār al-Ma‘mūr, 1432 H / 2010 M.
- al-Ṭahḥān, Maḥmūd. *Uṣūl al-Takhrīj wa Dirāsah al-Asānid*. Juz 1. Cet. III; Bairūt: Dār al-Qur’an al-Karīm, 1981 M.
- al-Tajyabī, Abū al-Wafīd Sulaimān bin Khalf bin Sa‘ad bin Ayyūb bin Wārīs al-Qurṭubī. *Al-Ta’dīl wa al-Tajrīh*. Juz 1 dan 2. Cet I: Riyāḍ: Dār al-Liwā’ li al-Nāsyir wa al-Tauzī’, 1406 H/1986 M.
- al-Turmuḏī, Abū ‘Isā Muḥammad bin ‘Isā bin Šaurah. *Al-Jāmi‘ al-Šaḥīḥ*. Juz 4 dan 5. Cet. II; Mesir: Syarikah Maktabah, 1388 H/1968 M.
- al-Tuwaijirī, Muḥammad bin Ibrāhīm bin ‘Abdullah. *Mausū‘ah fiqh al-Qulūb*. Juz 2. t.t.: Bait al-Afār al-Dauliah, t.th.
- ‘Umar, Aḥmad Mukhtār ‘Abd al-Ḥamīd. *Mu‘jam al-Lughah al‘Arabiyah al-Mu‘āsirah*. Juz 1. Cet. I: t.t.: ‘Ālim al-Kutub, 1429 H/2008 M.
- Universitas Islam Negeri Alauddin Makassar. *Pedoman Penulisan Karya Tulis Ilmiah; Makalah, Skripsi, Tesis, Disertasi, dan Laporan Penelitian*. Cet. I; Makassar: Alauddin Press, 2014 M.
- Wijnsic, A. J. *Al-Mu‘jam al-Mufāhras li Alfāz al-Ḥadīṣ al-Nabawī*. Juz 1, 3 dan 5. Līdin: Maktabah Birīl, 1936.
- Yunus, Mahmud. *Kamus Arab-Indonesia*. Jakarta: PT. Hidakarya Agung, 1411 H/ 1990 M
- Zaglūl, Abū Ḥājar Muḥammad al-Sa‘īd bin Basyūnī. *Mawsū‘ah Aṭrāf al-Ḥadīṣ al-Nabawī al-Syarīf*. Juz 3, 4, 8 dan 11. Bairut-Libanon: Dār al-Kutub al-‘Ilmiyyah, t.th.
- al-Žahabi, Abū ‘Abdillah Syāms al-Dīn Muḥammad bin Aḥmad bin ‘Uṣmān bin Qa‘aimāz. *Al-Kāsyif fī Ma‘rifah man lahu Riwayah fī al-Kutub al-Sittah*. Juz 1 dan 2. Cet. I; Jeddah: Mu‘ssasah ‘Ulūm al-Qur’ān, 1413 H/1992 M.
- *Tārīkh al-Islām wa Wafayāt al-Masyāḥir al-A‘lām*. Juz 3, 5 dan 6. Cet. I; t.t., Dār al-Garb al-Islāmī, 2003 M.
- al-Zain, Samīḥ ‘Āṭif. *‘Ilm al-Nafs*. Juz 1. Bairūt: Dār al-Kitāb al-Lubnānī, 1411 H/1991 M.
- al-Zarkulī, Khair al-Dīn bin Maḥmūd bin Muḥammad bin ‘Alī bin Fāris. *Al-A‘lām*. Juz 3. Cet. XV; t.t.: Dār al-‘Ilm li al-Malayīn, 2002 M.