

**PEMBENTUKAN DAN KARAKTERISASI KOKRISTAL
ASPIRIN-ASAM SUKSINAT**



SKRIPSI

Diajukan untuk Memenuhi Salah Satu Syarat Meraih

Gelar Sarjana Farmasi Jurusan Farmasi

UNIVERSITAS ISLAM NEGERI
Fakultas Ilmu Kesehatan

UIN Alauddin Makassar

ALAUDDIN
MAKASSAR

Oleh

MUKHLIS RAUF

NIM. 70100110072

FAKULTAS ILMU KESEHATAN

UNIVERSITAS ISLAM NEGERI ALAUDDIN MAKASSAR

2014

PERNYATAAN KEASLIAN SKRIPSI

Mahasiswa yang bertanda tangan dibawah ini:

Nama : Mukhlis Rauf
NIM : 70100110072
Tempat Tgl Lahir : Makassar, 11 september 1992
Jurusan : Farmasi
Alamat : Jl. Tidung 2 Blok 21 No. 68 Makassar
Judul : Pembentukan dan Karakterisasi kokristal aspirin-asam suksinat

Menyatakan dengan penuh kesadaran bahwa skripsi ini benar adalah hasil karya penulis sendiri. Jika di kemudian hari terbukti bahwa ia merupakan duplikat, tiruan, plagiat, atau dibuat oleh orang lain, sebagian atau seluruhnya, maka skripsi dan gelar yang diperoleh karenanya batal demi hukum.

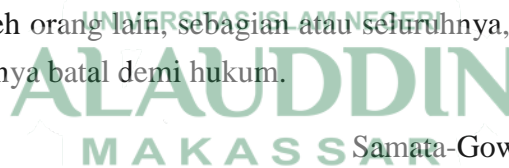

Samata-Gowa, November 2014

Penyusun,

MUKHLIS RAUF

NIM. 70100110072

PENGESAHAN SKRIPSI

Skripsi yang berjudul “Pembentukan dan karakterisasi kokristal aspirin-asam suksinat” yang disusun oleh Mukhlis Rauf. NIM: 70100110072, mahasiswa Jurusan Farmasi pada Fakultas Ilmu Kesehatan Universitas Islam Negeri Alauddin Makassar, telah diuji dan dipertahankan dalam ujian sidang skripsi yang diselenggarakan pada hari Selasa 25 November 2014 M yang bertepatan dengan tanggal 18 Muharram 1436 H, dinyatakan telah dapat diterima sebagai salah satu syarat untuk meraih gelar Sarjana dalam Fakultas Ilmu Kesehatan, Jurusan Farmasi.

Makassar, 25 November 2014 M
18 Muharram 1436 H

DEWAN PENGUJI

Ketua	: Dr. dr. H. Andi Armyn Nurdin, M.Sc	(.....)
Sekretaris	: Drs. Wahyuddin G, M.Ag.	(.....)
Pembimbing I	: Haeria, S.Si., M.Si.	(.....)
Pembimbing II	: Nursalam Hamzah, S.Si., M.Si., Apt.	(.....)
Penguji I	: Isriany Ismail, S.Si., M.Si., Apt.	(.....)
Penguji II	: Drs. Muh. Saleh Ridwan, M.Ag.	(.....)

Diketahui oleh :
Dekan Fakultas Ilmu Kesehatan
UIN Alauddin Makassar

Dr. dr. H. Andi Armyn Nurdin, M.Sc
NIP.19530203 198312 1 001

KATA PENGANTAR

بِسْمِ اللَّهِ الرَّحْمَنِ الرَّحِيمِ

Puji dan syukur penulis haturkan atas segala limpahan rahmat dan hidayah yang telah diberikan Allah swt kepada penulis, diantaranya keimanan dan kesehatan serta kesabaran sehingga penulis dapat menyelesaikan skripsi ini. Tak lupa pula shalawat dan salam yang selalu tucurahkan kepada Nabi Muhammad saw yang telah membawa ummatnya dari lembah yang gelap gulita ke lembah yang terang benderang.

Skripsi dengan judul “Pembentukan dan karakterisasi kokristal aspirin-asam suksinat” merupakan salah satu bagian dari ilmu pengetahuan yang menunjukkan kemampuan penulis dalam khazanah keilmuan terealisasi dalam bentuk skripsi sebagai pedoman untuk menambah wawasan keilmuan kedepannya. Dengan selesai skripsinya skripsi ini, mudah-mudahan harapan dan keinginan penulis dapat tercapai.

Rasa terimakasih penulis kepada semua pihak-pihak yang telah banyak membantu dalam menyelesaikan skripsi ini. Terkhusus penulis berikan penghargaan setinggi-tingginya dan ucapan terima kasih kepada orang tua tercinta, Ayahanda Abd. Rauf Abubakar, S.Ag dan Ibunda tercinta Rukiah dengan penuh kasih sayang dan pengorbanan serta dukungan penuhnya baik berupa materi, nasehat, dan doa yang tulus. Kepada saudara-saudariku tercinta Munawar Rauf, Muslimah Rauf, Mardiah Rauf dan Alm. Muammar Rauf serta keluarga yang senantiasa memberikan semangat dan doa'nya. Semoga Allah swt., senantiasa memberikan rahmat dan perlindungan-Nya kepada kalian.

Terima kasih pula penulis ucapkan kepada Bapak/ Ibu :

1. Prof. Dr. H. A. Qadir Gassing, H.T., M.S., selaku Rektor Universitas Islam Negeri (UIN) Alauddin Makassar.
2. Dr. dr H. Andi Armyn Nurdin, M.Sc, sebagai Dekan Fakultas Ilmu Kesehatan (FIK) UIN Alauddin Makassar.
3. Fatmawaty Mallapiang, S.KM., M.Kes., Wakil Dekan I bidang akademik FIK UIN Alauddin Makassar.
4. Dra. Hj. Faridha Yenny Nonci, M.Si., Apt. Wakil Dekan II bidang administrasi, perencanaan dan keuangan FIK UIN Alauddin Makassar.
5. Wahyuddin G., M. Ag., Wakil Dekan III bidang kemahasiswaan FIK UIN Alauddin Makassar.
6. Nursalam Hamzah, S.Si., M.Si., Apt. selaku Ketua Jurusan Farmasi FIK UIN Alauddin Makassar sekaligus pembimbing kedua yang telah banyak memberikan bantuan dan pengarahan serta meluangkan waktu dan pikirannya dalam membimbing penulis.
7. Haeria, S.Si., M.Si., selaku pembimbing pertama yang telah banyak memberikan bantuan dan pengarahan serta meluangkan waktu dan pikirannya dalam membimbing penulis.
8. Isriany Ismail, S.Si., M.Si., Apt., selaku penguji kompetensi yang telah memberikan saran dan arahnya dalam penyempurnaan skripsi ini.
9. Drs. Muh. Saleh Ridwan, M.Ag., selaku penguji agama yang telah banyak memberi bantuan dan pengarahan serta meluangkan waktu dan pikirannya dalam membimbing penulis.

10. Dosen dan seluruh staf Jurusan Farmasi atas curahan ilmu pengetahuan dan segala bantuan yang diberikan pada penulis sejak menempuh pendidikan di farmasi, hingga saat ini.
11. Teman-teman angkatan 2010 yang tidak bisa penulis sebutkan satu persatu. Terima kasih untuk kebersamaan, bantuan, dan dukungan semangat selama ini untuk bersama-sama meraih gelar sarjana.
12. Semua pihak yang tidak sempat disebutkan namanya satu-persatu, terima kasih atas perhatian dan bantuan yang diberikan pada penulis selama ini.

Akhirnya dengan segala kerendahan hati, penulis mengharapkan agar skripsi ini mendapat ridha dari Allah Swt. Semoga skripsi ini dapat bernilai positif untuk pengembangan ilmu pengetahuan dan bernilai ibadah disisi Allah Swt. *Aamiin ya Rabbal alamin.*

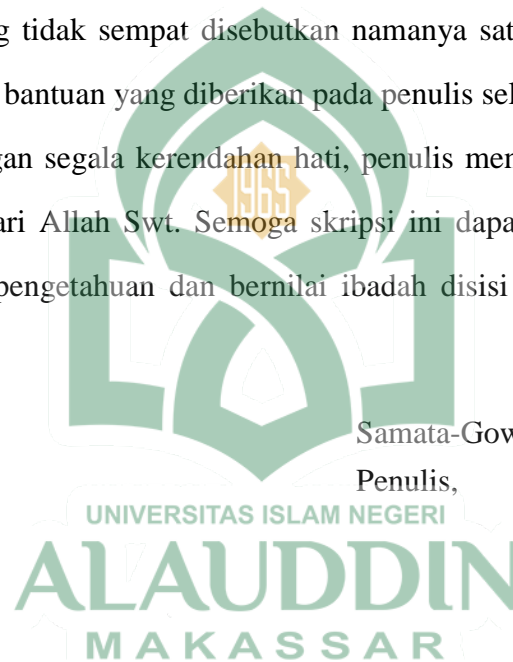

Samata-Gowa, November 2014

Penulis,

MUKHLIS RAUF
70100110072

DAFTAR ISI

HALAMAN JUDUL	i
HALAMAN SURAT PERNYATAAN KEASLIAN SKRIPSI	ii
HALAMAN PENGESAHAN SKRIPSI	iii
KATA PENGANTAR	iv
DAFTAR ISI	vii
DAFTAR TABEL	x
DAFTAR GAMBAR	xi
ABSTRAK	xii
ABSTRACT	xiii
BAB I PENDAHULUAN	1
A. Latar Belakang	1
B. Rumusan Masalah	4
C. Definisi Operasional dan Ruang Lingkup Penelitian	4
D. Kajian Pustaka	5
E. Tujuan dan Kegunaan Penelitian	8
BAB II TINJAUAN TEORETIS	9
A. Aspirin	9
B. Asam Suksinat	11
C. Klasifikasi obat berdasarkan biofarmasetik	12
D. Uraian Kokristal	13
1. Bahan padatan	13
2. Ikatan kimia	16
3. Gaya antarmolekul	17
4. Definisi kokristal	19
5. Koformer	21
6. Metode pembentukan kokristal.....	23

E. <i>Kelarutan</i>	26
F. <i>Karakterisasi kokristal</i>	30
G. <i>Tinjauan Islam dalam bidang pengobatan</i>	35
BAB III METODOLOGI PENELITIAN	39
A. <i>Jenis dan Lokasi Penelitian</i>	39
1. Jenis Penelitian	39
2. Lokasi Penelitian	39
B. <i>Pendekatan Penelitian</i>	39
C. <i>Instrumen Penelitian</i>	39
1. Alat	39
2. Bahan	39
D. <i>Metode Pengumpulan Data</i>	40
1. Pembuatan kokristal dengan metode solvent drop grinding	40
2. Uji Kelarutan	40
3. Penentuan kadar aspirin dalam kokristal	40
4. Karakterisasi kokristal aspirin-asam suksinat	41
BAB IV HASIL DAN PEMBAHASAN	43
A. <i>Hasil Penelitian</i>	43
B. <i>Pembahasan</i>	49
BAB V PENUTUP	54
A. <i>Kesimpulan</i>	54
B. <i>Saran</i>	54
DAFTAR PUSTAKA	55
LAMPIRAN	59
RIWAYAT HIDUP	74

DAFTAR TABEL

Tabel	Halaman
1. Jenis koformer digunakan dalam pembuatan kokristal	22
2. Istilah Perkiraan Kelarutan.....	27
3. Hasil Uji Organoleptis Aspirin, Asam suksinat dan kokristal	43
4. Hasil Uji Kelarutan Aspirin dan Kokristal Aspirin-Asam suksinat	43
5. Absorbansi Aspirin untuk pembuatan kurva baku.....	44
6. Kadar Aspirin dalam kokristal (1:2)	44



DAFTAR GAMBAR

Gambar	Halaman
1. Struktur Aspirin	9
2. FT-IR Spektra Aspirin	9
3. Termogram DSC Aspirin	10
4. Difraktogram XRD Aspirin	10
5. Struktur Asam Suksinat	11
6. Perbandingan Bentuk-bentuk padatan	13
7. Struktur Sel Satuan Kristal	15
8. Struktur Kristal NaCl	16
9. Ikatan Hidrogen dalam Kokristal	20
10. Karakterisasi Kokristal Menggunakan SEM	45
11. Spektra FT-IR	46
12. Termogram dari DSC	47
13. Difraktogram X-Ray Difraksi	48
14. Karakterisasi Aspirin menggunakan <i>Scanning Electron Microscope</i>	64
15. Karakterisasi Asam suksinat menggunakan <i>Scanning Electron Microscope</i>	65
16. Karakterisasi Kokristal menggunakan <i>Scanning Electron Microscope</i>	66
17. Termogram <i>Differential Scanning Calorimetry</i> Aspirin	67
18. Termogram <i>Differential Scanning Calorimetry</i> Asam suksinat	68
19. Termogram <i>Differential Scanning Calorimetry</i> Kokristal (1:2)	69
20. Spektra Aspirin <i>Fourier Transform InfraRed</i>	70
21. Spektra Asam Suksinat <i>Fourier Transform InfraRed</i>	71
22. Spektra Kokristal <i>Fourier Transform InfraRed</i>	72

DAFTAR LAMPIRAN

Lampiran	Halaman
1. Pembuatan Kokristal Aspirin-Asam Suksinat	59
2. Karakterisasi Kokristal	59
3. Perbandingan Mol Kokristal Aspirin-Asam Suksinat (1:2)	60
4. Hasil Uji Kelarutan Aspirin dan perbandingan berbagai kokristal	61
5. Hasil Analisis Puncak X-Ray Difraktometer	62
6. Gambar hasil karakterisasi <i>Scanning Electron Microscope</i>	64
7. Hasil termogram <i>Differential Scanning Calorimetry</i>	67
8. Hasil spektra <i>Fourier Transform InfraRed</i>	70
9. Sertifikat bahan baku aspirin	73



ABSTRAK

Nama Penulis : Mukhlis Rauf

Nim : 70100110072

Pembimbing I : Haeria, S.Si., M.Si.

Pembimbing II: Nursalam Hamzah, S.Si., M.Si., Apt.

Judul Skripsi : Pembentukan dan Karakterisasi Kokristal Aspirin-Asam suksinat.

Telah dilakukan penelitian Pembentukan dan Karakterisasi Kokristal Aspirin-Asam suksinat. Penelitian ini bertujuan untuk mengetahui apakah terjadi pembentukan kokristal aspirin menggunakan koformer asam suksinat dengan metode *solvent drop grinding* berdasarkan analisis karakteristik struktur dan uji kelarutan.

Pembentukan kokristal aspirin-asam suksinat (1:2) menggunakan metode *solvent drop grinding* dengan penambahan etanol. Karakterisasi struktur menggunakan (FT-IR) *Fourier Transform Infra-Red*, (DSC) *Differential Scanning Calorimetry* dan (XRD) *X-Ray Diffractometry*, dan pengamatan morfologi permukaan dengan mikroskop (SEM) *Scanning Electron Microscope*, serta uji kelarutan dengan menggunakan alat buret dengan pelarut aqua destillata.

Hasil penelitian menunjukkan bahwa kokristalisasi aspirin-asam suksinat membentuk fase kokristal. Berdasarkan analisis DSC dan XRD terdapat pergeseran puncak yang khas yang menandakan terbentuknya suatu pencampuran kokristal. Hal tersebut didukung dengan adanya pengamatan mikroskopik SEM yang menampilkan bentuk kokristal yang dihasilkan. Pembentukan ikatan hidrogen dari aspirin-asam suksinat perbandingan (1:2) secara *homosynthons* antara gugus asam karboksilat dengan asam karboksilat dapat dipastikan dari analisis data spektrofotometri inframerah. Uji kelarutan menunjukkan terjadi peningkatan kelarutan kokristal aspirin-asam suksinat dibandingkan dengan aspirin tunggal.

Kata kunci: Kokristal, Aspirin, Asam suksinat, *solvent drop grinding*

ABSTRACT

Name : Mukhlis Rauf
Nim : 70100110072
Instructor I : Haeria, S.Si., M.Si.
Instructor II : Nursalam Hamzah, S.Si., M.Si., Apt.
Title : Characterization cocrystal aspirin-succinic acid.

Characterization studies have been conducted cocrystal aspirin-succinic acid. This study aims to determine whether the formation of aspirin use kofomer cocrystal formation of succinic acid by solvent-drop grinding method is based on analysis of the characteristics of structure and solubility test.

Cocrystal formation of aspirin-succinic acid (1:2) using the method of solvent solvent drop grinding with the addition ethanol. Characterization of the structure using the (FT-IR) Fourier Transform Infra-Red, (DSC) Differential Scanning Calorimetry and (XRD) X-Ray Diffractometry, and surface morphology observation by microscope (SEM) Scanning Electron Microscope, and solubility test by using a burrete with aqua destillata solvent.

The results showed that aspirin kokristalisasi-succinic acid forming phase kokristal. Based on the DSC and XRD analysis found that the typical peak shift indicates the formation of a mixing kokristal. This is supported by the SEM microscopic observations, which reveal the shape kokristal generated. Hydrogen bond formation of aspirin-succinic acid ratio (1:2) as homosynthons between the carboxylic acid group with a carboxylic acid can be ascertained from the data analysis, infrared spectrophotometry. Solubility test showed an increase in the solubility of succini acid cocrystal aspirin compared with aspirin alone.

Keywords: Cocrystal, Aspirin, Succinic acid, Solvent drop grinding

BAB I

PENDAHULUAN

A. Latar Belakang Masalah

Faktor formulasi berpengaruh sangat penting dari suatu sediaan obat. Hal yang menjadi perhatian dalam formulasi suatu sediaan ialah faktor fisikakimiawi, stabilitas, kelarutan dan bioavailabilitas bahan aktif obat. Kelarutan bahan aktif obat dapat berpengaruh pada masa kerja obat, laju dan keberadaan obat ditempat absorpsi (Syukri, 2006: 51).

Beberapa studi telah menunjukkan bahwa data kelarutan obat dapat digunakan untuk memprediksi kemungkinan masalah ke depan mengenai bioavailabilitas, yang merupakan suatu faktor pertimbangan dalam desain formulasi sediaan (Gennaro, 1990: 591).

Obat yang memiliki kelarutan yang baik akan memberikan bioavailabilitas yang baik pula didalam tubuh. Bioavailabilitas merupakan istilah untuk menggambarkan kandungan obat dimana obat dapat mencapai tempat aksinya. Sedangkan obat yang kelarutannya sangat kecil seringkali menunjukkan masalah pada proses absorpsi yang tidak sempurna atau tidak menentu. Upaya mengatasinya adalah dengan peningkatan kelarutan yang akan mempercepat laju disolusi.

Banyak bentuk sediaan farmasi yang dikembangkan saat ini, didesain untuk melepas bahan obat secara cepat. Sediaan ini dirancang untuk dapat mencapai konsentrasi sistemik secara cepat, sehingga sesegera mungkin bekerja secara terapeutik (Agoes, 2009: 1).

Metode peningkatan kelarutan dan laju disolusi obat telah banyak dilaporkan seperti pembuatan dispersi padat, pembuatan prodrug, dan modifikasi senyawa

menjadi bentuk garam/solvat dan pembentukan kokristal. Kokristalisasi merupakan metode menarik dan sederhana yang baru-baru ini dikembangkan dalam bidang ilmu bahan dan rekayasa kristal untuk meningkatkan laju pelarutan dan ketersediaan hayati obat-obat yang sukar larut (Zaini, 2011: 205-206).

Senyawa obat yang memiliki kelarutan rendah dapat ditingkatkan kelarutannya dengan cara memodifikasi bahan senyawa secara fisik melalui bentuk kokristal. Keuntungan hasil dari kokristalisasi yaitu dalam memperbaiki beberapa profil obat yang dimiliki oleh suatu obat seperti kelarutan, bioavailabilitas, kestabilan fisik (Sekhon, 2009: 99).

Kokristal dapat didefinisikan sebagai kristal kompleks dari dua atau lebih konstituen yang terikat bersama-sama dalam kisi kristal melalui interaksi nonkovalen. Kokristal dapat memodifikasi sifat fisikokimia bahan aktif obat tanpa mempengaruhi aktivitas farmakologi dari molekul obat (Alatas, 2013: 275).

Pembentukan kokristal melibatkan penggabungan zat aktif obat dengan penambahan koformer (*Co-crystal Former*). Koformer harus memiliki sifat inert secara farmakologi, memiliki daya pelarutan dalam air yang tinggi dibandingkan dengan zat aktif obat, mampu meningkatkan kelarutan obat dalam air dan tidak membentuk ikatan yang kompleks dengan obat.

Metode pembentukan kokristal dapat dilakukan dengan menggunakan metode pelarutan dan metode *grinding*. Metode pelarutan telah banyak dilakukan dalam pembentukan kokristal, namun prosesnya membutuhkan pelarut dalam jumlah yang cukup banyak (Qiao, 2011: 419). Sedangkan metode *grinding* dilaporkan sebagai metode yang lebih ekonomis, sederhana dan ramah lingkungan.

Berdasarkan hal diatas, maka dilakukan penelitian untuk meningkatkan kelarutan dari bahan aktif obat dengan teknik kokristalisasi melalui metode *solvent drop grinding*. Dalam penelitian ini aspirin digunakan sebagai bahan aktif, karena memiliki kelarutan rendah dalam air sehingga akan berpengaruh dalam laju kelarutan.

Klasifikasi obat *Biopharmaceutic Classification Scheme* (BCS) dalam penelitian secara in-vitro, aspirin termasuk dalam kelas 2 dengan kelarutan rendah serta permeabilitas tinggi. Oleh karenanya sangatlah penting untuk meningkatkan kelarutan aspirin sehingga dapat meningkatkan laju absorpsi obat (Agoes, 2009: 196).

Aspirin adalah obat yang paling banyak digunakan sebagai efek anti-nyeri. Zat ini juga berkhasiat anti-demam kuat dan pada dosis rendah (40 mg). Resorpsinya cepat terutama di bagian duodenum. Namun, karena bersifat asam, sebagian zat diserap pula di lambung. Bioavailabilitasnya lebih rendah akibat *first pass effect* dan hidrolisa selama resorpsi (Tjay, 2002: 298). Aspirin diserap dalam bentuk utuh, dihidrolisis menjadi asam salisilat terutama dalam hati, sehingga hanya kira-kira 30 menit terdapat dalam plasma (Gunawan, 2007: 235-236).

Penelitian sebelumnya yang telah dilakukan mengenai pembentukan kokristal aspirin dengan koformer 4,4-Dipyridil mampu meningkatkan kelarutan aspirin dalam air (Walsh, et al) dan pada penelitian yang lain pembentukan kokristal menggunakan asam suksinat sebagai kofomer telah banyak dilakukan sebelumnya seperti: Fluosetin HCl-Asam suksinat, Itrakonazol-Asam suksinat, dan Norfloxacin-Asam suksinat (Bosajavu, et al) hasil dari kokristalisasi tersebut menunjukkan perubahan kelarutan lebih tinggi dibandingkan dengan bahan aktif tunggalnya sendiri.

B. Rumusan Masalah

1. Apakah dengan metode kokristalisasi dapat meningkatkan kelarutan aspirin?
2. Bagaimana karakteristik kokristal aspirin-asam suksinat yang dibentuk dengan metode *solvent drop grinding*?

C. Definisi Operasional dan Ruang Lingkup Penelitian

1. Definisi Operasional

a. Kokristal

Kokristal adalah suatu modifikasi bentuk kristal dalam mengubah sifat fisikokimia suatu bahan aktif tanpa mengubah identitas kimia bahan aktif tersebut. Tujuannya sebagai perbaikan dalam peningkatan kelarutan, bioavailabilitas dan stabilitas fisik suatu bahan aktif obat.

b. Koformer

Koformer berperan sebagai molekul agen kokristalisasi. Memiliki sifat tidak toksik dan inert secara farmakologi, dapat mudah larut dalam air, dan mampu berikatan secara nonkovalen dengan obat. Pemilihan koformer juga terbatas, hanya yang mengandung karbon, hidrogen, oksigen dan nitrogen dalam gugus fungsionalnya.

c. Metode Kokristal

Solvent drop grinding adalah salah satu metode pembuatan kokristal yang sering dilakukan. Metode *solvent drop grinding* dalam pembuatannya ditambahkan sejumlah kecil pelarut pada saat proses pencampurannya, dengan penambahan pelarut dapat meningkatkan pembentukan kokristal.

d. Aspirin

Aspirin ialah obat golongan *non-steroidal anti inflammatory drugs* digunakan sebagai analgetik, antipiretik dan antiinflamasi. Aspirin berbentuk hablur tidak berwarna atau serbuk hablur putih, tidak berbau, rasa asam. Kelarutannya sukar larut dalam air, dalam klasifikasi BCS aspirin digolongkan kedalam kelas 2 dimana memiliki kelarutan rendah serta permeabilitas tinggi, sehingga bioavailabilitasnya di batasi oleh laju kelarutan.

e. Asam suksinat

Asam suksinat merupakan asam jenuh berbasa dua dan berkarbon empat, dapat diperoleh pada fermentasi ammonium tartrat dari sayuran dan hewan tertentu. Asam suksinat berbentuk serbuk kristal berwarna putih atau tidak berwarna, tidak berbau dan larut dalam air.

2. Ruang Lingkup Penelitian

Penelitian ini dilakukan adalah untuk pembentukan kokristal dalam upaya peningkatan kelarutan bahan aktif obat dan karakterisasi kokristal aspirin-asam suksinat.

D. Kajian Pustaka

1. Fienda Triani, Universitas Indonesia, 2012. Pengaruh Metode Pembentukan Kokristal Terhadap Laju Pelarutan Karbamazepin Menggunakan Asam Suksinat Sebagai Koformer.

Karbamazepin merupakan obat yang termasuk ke dalam *BCS* kelas dua dengan kelarutan rendah dan daya tembus membran tinggi, sehingga laju pelarutan menjadi tahap penentu kecepatan bioavailabilitas obat.

Metode yang digunakan dalam pembentukan kokristal yaitu metode penguapan pelarut dan metode *solvent drop grinding*. Kokristalisasi dengan kedua metode tersebut dibuat dalam perbandingan formula yaitu 1:1, 2:1, dan 1:0.

Hasil yang diperoleh dari uji morfologi dan difraksi sinar-x, menunjukkan terjadinya perubahan bentuk dan ukuran kristal pada semua perbandingan. Formulasi 1:1 pada metode penguapan pelarut memiliki laju pelarutan yang lebih tinggi dibandingkan dengan karbamazepin standar dan kokristalisasi dengan metode *solvent drop grinding*. Uji termal memperlihatkan adanya penurunan titik lebur pada hasil kokristalisasi dan spektroskopi inframerah menunjukkan adanya interaksi berupa ikatan hidrogen antara karbamazepin dengan asam suksinat.

2. Dieki Rian Mustapa, Universitas Indonesia, 2012. Pengaruh Suhu Pembentukan Kristal Terhadap Karakteristik Kokristal Asam Mefenamat Dengan Asam Tartrat.

Asam mefenamat merupakan obat yang termasuk ke dalam *BCS* kelas dua dengan kelarutan rendah dan daya tembus membran yang tinggi, sehingga laju pelarutan menjadi tahap yang membatasi laju absorpsi obat.

Metode yang digunakan yaitu metode pelarutan dengan proses pembentukan kristal dalam suhu kamar dan suhu dingin. Formulasi asam mefenamat dan asam tartrat dibuat dengan perbandingan 2:0.5, 1:1 dan 2:1.

Hasil diperoleh dari uji morfologi dan difraksi sinar-x, terjadi perubahan bentuk dan ukuran kristal pada formulasi 2:1. Formulasi 2:1 pada kristalisasi pada suhu dingin memiliki laju pelarutan yang lebih tinggi dibandingkan dengan asam mefenamat standar dan kristalisasi pada suhu kamar. Uji termal dan spektroskopi

inframerah menunjukkan tidak adanya interaksi berupa ikatan hidrogen antara asam mefenamat dengan asam tartrat.

3. Erizal Zaini. dkk, Universitas Andalas, 2011. Peningkatan Laju Pelarutan Trimetoprim Melalui Metode Kokristalisasi Dengan Nikotinamida.

Trimetoprim sebagai model obat yang sukar larut air dan nikotinamida digunakan sebagai pembentuk kokristal yang bersifat inert, dan mempunyai toksisitas yang rendah.

Metode pembuatan kokristal yang digunakan yaitu *solvent technique* dan *melted technique*. Perbedaan dari kedua metode tersebut yaitu pada metode *solvent technique* sejumlah trimetoprim dan nikotinamida dalam perbandingan molar 1:1 dilarutkan dalam metanol. Larutan diuapkan sampai diperoleh padatan dan disimpan dalam desikator selama 48 jam. Sedangkan metode *melted technique* nikotinamida dilebur dalam cawan penguap, kemudian sedikit demi sedikit ditambahkan trimetropin ke dalam leburan nikotinamida. Campuran dibiarkan memadat pada temperatur ruang dan disimpan dalam desikator.

Hasil diperoleh dari analisis mikroskopik menggunakan mikroskop polarisasi terlihat beraneka warna. Perbedaan warna dan intensitasnya dipengaruhi oleh orientasi fragmen, ketebalan dan sinar yang diabsorpsi atau diteruskan oleh fragmen kristal. Uji analisis difraksi sinar-x, hasil difraktogram menunjukkan pembentukan konglomerat atau campuran eutektik pada temperatur 125°C. Uji laju disolusi, terjadi peningkatan laju pelarutan dalam air kokristal nikotinamida dibandingkan nikotinamida dan trimetropin dalam bentuk tunggal.

Berdasarkan dari penelitian yang telah dilakukan sebelumnya kokristalisasi sebagai salah satu metode yang menarik dan sederhana yang baru-baru ini dikembangkan dalam ilmu bahan dan rekaya kristal. Metode ini dapat memberikan keuntungan pada dunia industri farmasi sebagai modifikasi sifat fisikokimia dari bahan aktif obat tanpa mempengaruhi aktivitas farmokologi bahan aktif tersebut. Oleh karena itu, penelitian ini sangat bermanfaat dalam pengembangan formulasi obat khususnya untuk bahan aktif obat aspirin.

E. Tujuan dan Kegunaan Penelitian

1. Tujuan Penelitian

Adapun tujuan dari penelitian ini, yaitu untuk:

- a. Mengetahui adanya perbaikan kelarutan dari aspirin yang dibentuk dengan metode kokristalisasi.
- b. Menentukan karakteristik dari kokristal aspirin-asam suksinat yang dibentuk melalui metode *solvent drop grinding*.

2. Kegunaan Penelitian

Hasil penelitian ini diharapkan dapat menjadi sumber informasi penelitian lebih lanjut mengenai pembentukan kokristal aspirin-asam suksinat dengan metode *solvent drop grinding*, serta untuk memperbaiki kelarutan aspirin sehingga dapat dibuat formulasi baru yang diinginkan tanpa mempermasalahkan kelarutan aspirin dalam air dan mengembangkan metode peningkatan kelarutan terhadap bahan aktif obat dalam memperbaiki sifat fisikokimia yang memiliki kelarutan sangat rendah sehingga bioavailabilitasnya semakin baik.

BAB II

TINJAUAN TEORETIS

A. Aspirin

Aspirin atau asam asetilsalisilat mempunyai rumus molekul $C_9H_8O_4$ dan berat molekul 180,16 (DepKes RI, 1979: 43). Rumus bangun Aspirin sebagai berikut:

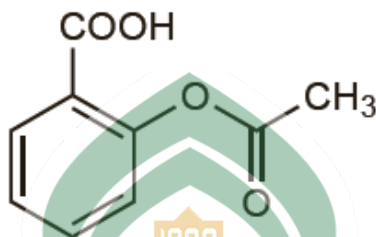

Gambar 1. Struktur Aspirin (Sweetman, 2009: 20)

Aspirin berbentuk hablur tidak berwarna atau serbuk hablur putih, tidak berbau dan rasa asam. Kelarutan sukar larut dalam air, larut dalam 300 bagian air, larut dalam 5 bagian alkohol dan 17 bagian kloroform. Titik leleh $135-136^{\circ}C$, titik didih $143^{\circ}C$ dan pKa 3,49 (Sweetman, 2009: 20).

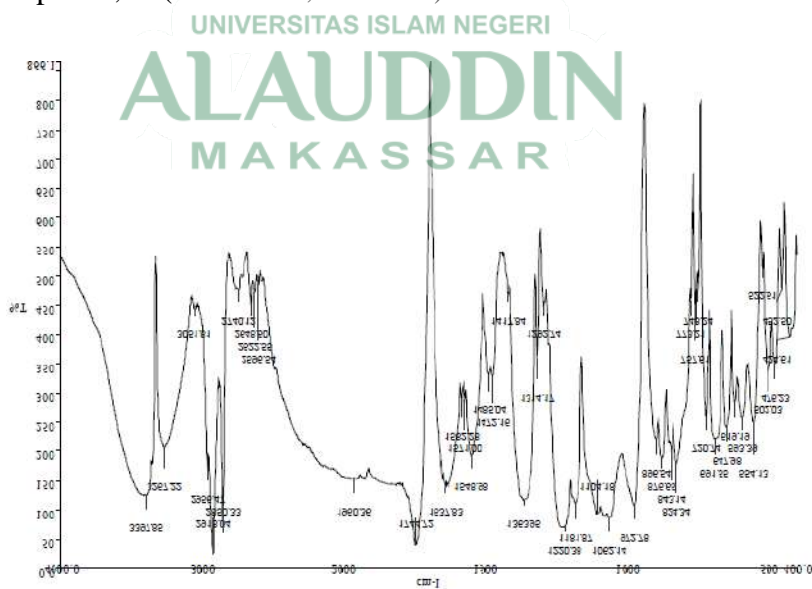

Gambar 2. FT-IR Spektra Aspirin (Semalty et al, 2010: 943)

Pada spektrum FTIR menunjukkan C=C aromatik pada $1400-1600\text{ cm}^{-1}$, C=O ester pada $1750-1730\text{ cm}^{-1}$, C=O asam karboksilat $1725-1700\text{ cm}^{-1}$, C-O ester/asam karboksilat $1300-1000\text{ cm}^{-1}$ dan gugus -OH pada $3300-2500\text{ cm}^{-1}$.

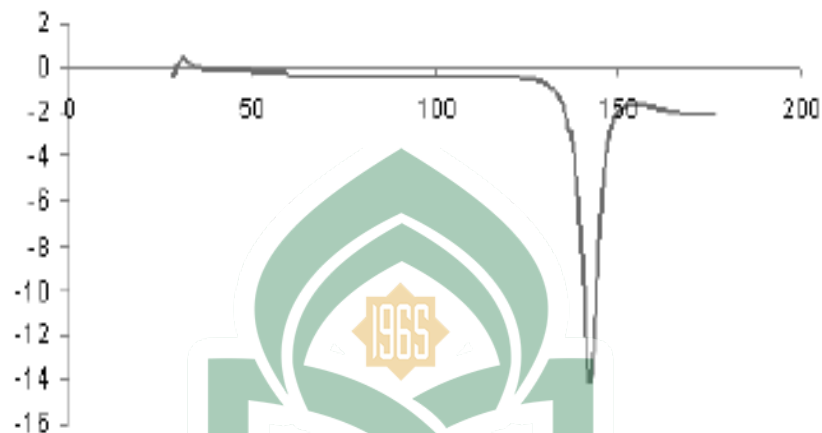

Gambar 3. Termogram DSC Aspirin (Semalty et al, 2010: 945)



Gambar 4. Difraktogram XRD Aspirin (Semalty et al, 2010: 946)

Aspirin diperoleh dengan proses asetilasi terhadap asam salisilat dengan katalisator H_2SO_4 pekat. Asetilasi adalah terjadinya pergantian atom H pada gugus -OH dari asam salisilat dengan gugus asetil dari asam asetil anhidrat (Vogel, 1990: 56). Asam salisilat adalah asam bifungsional yang mengandung dua gugus -OH dan -COOH. Karenanya asam salisilat ini dapat mengalami dua jenis reaksi yang

berbeda. Dengan anhidrida asam asetat akan menghasilkan aspirin, sedangkan dengan metanol akan menghasilkan metil salisilat (Kusuma, 2003: 34).

Aspirin memiliki aktivitas analgetik, antipiretik dan antiinflamasi. Aspirin juga bersifat asam, sehingga dapat menyebabkan iritasi mukosa lambung jika diminum ketika lambung kosong (Ikawati, 2011: 42).

Aspirin ialah obat golongan (*non-steroidal anti inflammatory drugs*). Efek antiinflamasi aspirin tercapai bila kadar salisilat plasma berkisar antara 150-300 mg/L, yang umumnya tercapai dengan dosis 2,6-6 g aspirin per hari. Aspirin umumnya obat pilihan pertama untuk artritis rheumatoid, tetapi relatif kurang menolong untuk pengobatan gout akut dan spondilitis berat. Sebagai analgetik, dosisnya 600 mg-1 g, sebagai anti-inflamasi, dosis totalnya 4-6 g sehari, setiap 3-4 jam sekali minum bila perlu (Tambayong, 2001: 96).

B. Asam Suksinat

Asam suksinat mempunyai rumus molekul $C_4H_6O_4$ dengan berat molekul 118, berbentuk serbuk kristal berwarna putih atau tidak berwarna, tidak berbau. Larut dalam air (1:13), dalam etanol (1:18,5), dalam metanol (1:16,3) dan dalam aseton (1:36). Memiliki titik lebur $185^{\circ}C$, titik didih $235^{\circ}C$ dan pKa 4,21. Rumus bangun asam suksinat sebagai berikut:

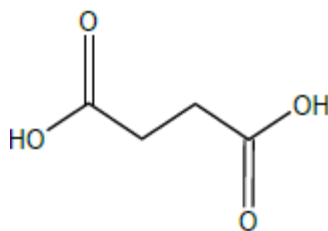

Gambar 5. Struktur Asam Suksinat (O'Neil et al. 2001)

Asam suksinat merupakan asam jenuh berbasa dua dan berkarbon empat, dapat diperoleh pada fermentasi ammonium tartrat dari sayuran dan hewan tertentu. Digunakan dalam sintetik organik, dalam obat-obatan, pembuatan lak, pencelup, ester untuk pewangi dan dalam fotografi (Pudjaatmaka, 2002: 69).

Pada penilitan sebelumnya kokristal karbamazepin dengan menggunakan koformer asam suksinat dapat meningkatkan laju kelarutan karbamazepin dengan perbandingan dua metode. Metode yang digunakan yaitu metode penguapan pelarut dan metode *solvent drop grinding*. Dari hasil penelitian menunjukkan metode penguapan pelarut dengan rasio karbamazepin : asam suksinat (1:1) lebih efisien dalam peningkatan laju pelarutan karbamazepin (Triani, 2012: 36).

C. Klasifikasi obat berdasarkan biofarmasetik

Amidon dkk, mengklasifikasi obat *Biopharmaceutic Classification Scheme* (BCS) berdasarkan 2 parameter, yaitu kelarutan dan permeabilitas (Agoes, 2009: 196):

Kelas I yaitu memiliki kelarutan tinggi dan permeabilitas tinggi

Kelas II yaitu memiliki kelarutan rendah dan permeabilitas tinggi

Kelas III yaitu memiliki kelarutan tinggi dan permeabilitas rendah

Kelas IV yaitu memiliki kelarutan rendah dan permeabilitas rendah

Dalam sistem BCS, aspirin termasuk ke dalam kelas 2 karena memiliki karakteristik kelarutan dalam air rendah, tingkat kelarutannya ditentukan oleh tahap disolusi, dalam mengontrol absorpsi dan parameter bioavailabilitas. Oleh karena itu, sangatlah penting untuk meningkatkan laju pelarutan aspirin sehingga dapat meningkatkan laju absorpsinya di dalam tubuh (Bamigbola, 2012: 251).

D. Uraian Kokristal

1. Bahan Padatan

Padatan (*solid*) dapat didefinisikan sebagai fasa materi suatu zat dengan bentuk dan kekakuan tertentu (Oxtoby, 2003: 164). Padatan dapat dibagi menjadi dua kelompok: kristal dan amorf. Padatan kristal (*crystalline solid*), yang memiliki keteraturan yang kaku dan menjangkau-jauh atom-atomnya, molekul-molekulnya atau ion-ionnya menempati tempat tertentu. Susunan atom, molekul, atau ion dalam padatan kristal adalah sedemikian rupa sehingga gaya tarik-menarik antar molekul pada keadaan maksimumnya. Gaya yang menyebabkan kestabilan kristal dapat berupa gaya ion, ikatan kovalen, gaya van der Waals, ikatan hidrogen, atau kombinasi gaya-gaya ini (Chang, 2005: 378). Sedangkan padatan amorf (*amorphous solid*), padatan yang tidak memiliki keteraturan dengan kisaran luas dalam susunan atomnya (Oxtoby, 2003: 164).

Jie Lu membagi bentuk padatan menjadi polimorf, solvat/hidrat, garam, kokristal, dan amorf:

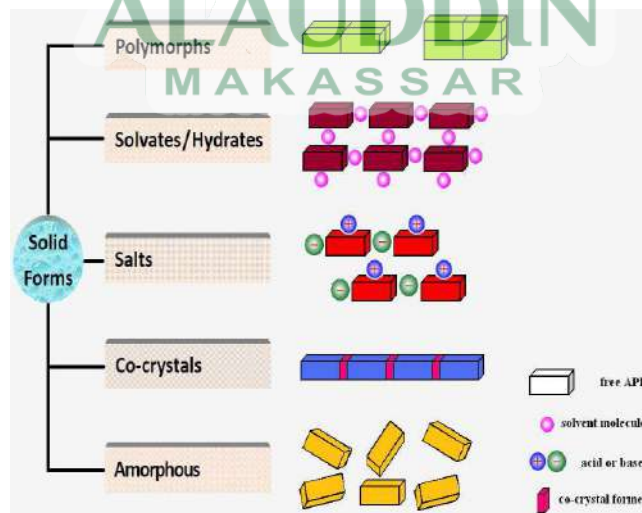

Gambar 6. Pembagian bentuk-bentuk padatan (Lu, 2012: 582).

- a. Polimorf terbentuk dari dua atau lebih molekul berbeda dalam kristal. Perbedaan molekul terletak pada kisi kristal atau konformasi yang terdapat dalam kisi kristal. Beberapa golongan obat seperti sulfonamida dan barbiturat termasuk ke dalam bentuk polimorf (Attwood, 2008: 4).
- b. Solvat merupakan kristal yang salah satu komponennya berupa cairan pada suhu ruangan. Terdapat dua tipe solvat yaitu solvat polimorfik dan solvat pseudopolimorfik. Solvat polimorfik sangat stabil dan sulit terurai karena pelarut dan molekul kristal berikatan kuat, penguraian dapat menyebabkan kerusakan kristal. Sedangkan solvat pseudopolimorfik, penguraiannya tidak mempengaruhi kisi kristal (Attwood, 2008: 5).
- c. Garam terbentuk dari tiga komponen utama yaitu asam, basa, dan satu atau lebih pelarut. Garam terbentuk karena adanya transfer proton dari asam ke basa (Nanjwade, et al., 2011: 2).
- d. Kokristal merupakan gabungan dari dua atau lebih molekul netral yang dapat berikatan hidrogen satu sama lain (Gibson, 2009: 53).

Kristal dapat digolongkan berdasarkan sifat ikatan antara atom-atom, ion-ion, atau molekul-molekul yang menyusunnya. Penggolongan kristal yang lebih mendasar menggunakan jumlah dan jenis unsur simetrinya (*symmetry element*) (Oxtoby, 2003: 165).

Unsur simetri dapat diterapkan pada kristal berulang secara teratur disebabkan oleh urutan jangka panjang di dalam susunan atomnya. Susunan tiga dimensi yang terdiri dari semua titik di dalam kristal, yang mempunyai lingkungan yang sama dalam orientasi yang sama dinamakan kisi kristal. Kisi ini diperoleh dengan mengisi

ruang dengan sederet kubus yang identik, yang merupakan sel satuan (*unit cell*) (Oxtoby, 2003: 166-167).

Semua kristal tersusun dari *unit cells* yang berukuran sama dan memuat bilangan yang sama dari susunan molekul atau ion. Terdapat tujuh bentuk sederhana *unit cells* yaitu kubik, heksagonal, trigonal, tetragonal, orthorhombik, monoklinik, dan triklinik (Attwood, 2008: 1).

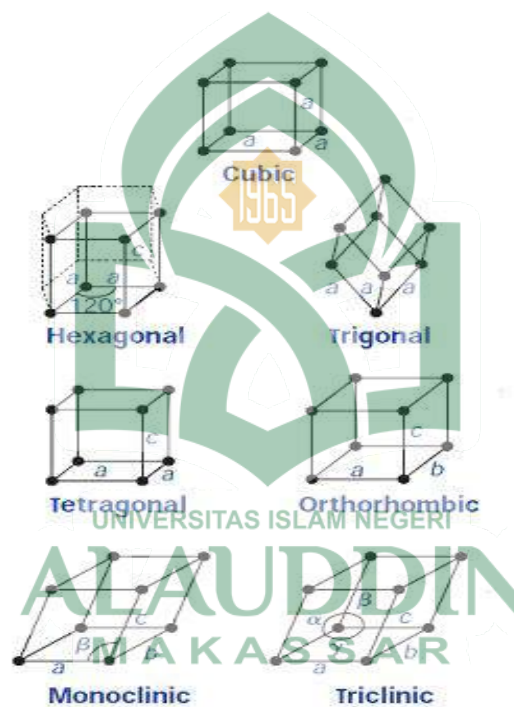

Gambar 7. Struktur sel satuan (*unit cell*) kristal (Oxtoby, 2003: 167).

Senyawa ionik dalam fasa padat memiliki struktur kristal tertentu. Kristal senyawa ionik terdiri dari kation-kation dan anion-anion yang tersusun secara teratur, bergantian dan berulang (periodik). Pola susunan yang teratur dan berulang dari ion-ion yang terdapat dalam suatu kristal menghasilkan kisi kristal dengan bentuk tertentu pula. Salah satu contoh senyawa ionik natrium klorida:

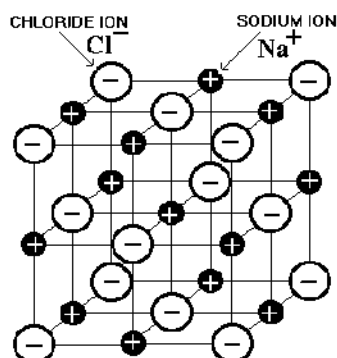

Gambar 8. Struktur kristal NaCl (Navarro, 2002: 511)

2. Ikatan kimia

Ikatan kimia adalah kemampuan suatu atom bergabung dengan atom lain membentuk suatu senyawa. Ikatan kimia terjadi karena penggabungan atau pemisahan atom-atom dengan cara tertentu, sehingga terbentuk zat yang lebih stabil. Bila elektron digunakan bersama di antara atom, ikatan diantara keduanya disebut ikatan kovalen, bila elektron berpindah dari satu atom ke atom lain, ikatan yang dihasilkan disebut ikatan ionik (Oxtoby, 2003: 55).

a. Ikatan kovalen

Ikatan kovalen adalah ikatan yang terjadi akibat pemakaian bersama pasangan elektron oleh dua atom yang berikatan. Ikatan kovalen terbentuk di antara dua atom yang sama-sama ingin menangkap elektron. Sesudah berikatan, tiap atom harus dikelilingi 2 atau 8 elektron. Dalam melukiskan ikatan kovalen, digunakan rumus Lewis, yaitu setiap elektron valensi (elektron pada kulit terluar) dilambangkan dengan tanda (titik, silang, silang atau yang lainnya). Jenis ikatan kovalen dibagi menjadi (Oxtoby, 2003: 56-57):

- 1) Berdasarkan jumlah pasangan elektron yang digunakan bersama, ikatan kovalen tunggal (dilambangkan dengan suatu garis ikatan) melibatkan

sepasang elektron dan ikatan kovalen rangkap (melibatkan lebih dari sepasang elektron).

- 2) Berdasarkan beda keelektronegatifan antar dua jenis atom dalam molekul, ikatan kovalen polar, terjadi jika pasangan elektron yang dipakai bersama, tertarik lebih kuat ke salah satu atom berikatan dan ikatan kovalen nonpolar terjadi jika pasangan elektron yang dipakai bersama, tertarik sama kuat ke semua atom berikatan.

b. Ikatan ion

Ikatan antara atom-atom zat padat tertentu yang disebabkan oleh pindahnya elektron dari satu atom ke atom lain sehingga membentuk ion-ion positif dan negatif. Pada ikatan seperti itu gaya tarik-menarik mengimbangi gaya tolak-menolak antar ion-ion (Oxtoby, 2003: 57).

Perbedaan sifat senyawa ion dan senyawa kovalen, senyawa kovalen mempunyai titik didih dan titik leleh yang rendah, cairannya tidak dapat menghantar listrik, dan pada suhu kamar ada yang berwujud padat, cair maupun gas. Sedangkan senyawa ion mempunyai titik didih dan titik leleh yang tinggi, cairan dan larutannya dapat menghantarkan listrik (bersifat elektrolit), dan semua senyawa elektrovalen pada suhu kamar berwujud padat (Oxtoby, 2003: 58).

3. Gaya antarmolekul

Gaya antarmolekul adalah gaya aksi di antara molekul-molekul yang menimbulkan tarikan antarmolekul dengan berbagai tingkat kekuatan. Pada suhu tertentu, kekuatan tarik antarmolekul menentukan wujud zat yaitu gas, cair atau padat. Kekuatan gaya antarmolekul lebih lemah dibandingkan ikatan kovalen maupun ikatan ion. Ikatan kimia dan gaya antarmolekul memiliki perbedaan. Ikatan kimia

merupakan gaya tarik menarik di antara atom-atom yang berikatan, sedangkan gaya antarmolekul merupakan gaya tarik menarik diantara molekul (Oxtoby, 2003: 153).

Ada tiga jenis gaya antar molekul, yaitu gaya dipol-dipol, gaya van der waals dan ikatan hidrogen.

- 1) Gaya dipol-dipol adalah gaya yang terjadi di antara molekul-molekul yang memiliki sebaran muatan tidak homogen, yakni molekul-molekul dipol atau molekul polar. Molekul-molekul polar memiliki dua kutub muatan yang berlawanan. Oleh karena itu, di antara molekul-molekulnya akan terjadi antaraksi yang disebabkan kedua kutub muatan yang dimilikinya. Pada antaraksi dipol-dipol, ujung-ujung parsial positif suatu molekul mengadakan tarikan dengan ujung-ujung parsial negatif dari molekul lain yang mengakibatkan orientasi molekul-molekul sejajar. Tarikan dipol-dipol memengaruhi sifat-sifat fisik senyawa, seperti titik leleh, kalor peleburan, titik didih, kalor penguapan, dan sifat fisik lainnya. Semakin kuat gaya antaraksi antarmolekul, semakin besar energi yang diperlukan untuk memutuskannya. Dengan kata lain, semakin tinggi titik didihnya. Hal ini menunjukkan bahwa dalam molekul polar terjadi gaya antaraksi yang relatif lebih kuat dibandingkan dalam molekul nonpolar (Oxtoby, 2003: 134).
- 2) Gaya van der waals merupakan gaya tarik menarik antar molekul. Ikatan ini merupakan jenis ikatan antar molekul yang terlemah akibat kepolaran molekul yang permanen atau terinduksi (tidak permanen). Gaya van der waals dapat terjadi akibat adanya kepolaran, maka semakin kecil kepolaran molekulnya maka gaya van der waalsnya juga akan makin kecil (Oxtoby, 2003: 136).

3) Ikatan hidrogen adalah suatu ikatan yang terjadi oleh adanya gaya tarik-menarik antara atom hidrogen dengan pasangan elektron bebas dalam senyawa polar. Ikatan hidrogen merupakan ikatan yang lemah, kira-kira hanya sepersepuluh kekuatan kovalen, walaupun demikian ikatan hidrogen mempunyai peranan yang penting dalam kaitannya dengan sifat wujud suatu senyawa (titik didih dan titik beku). Ikatan hidrogen ini terjadi pada ikatan antara atom H dengan N, O, dan F yang memiliki pasangan elektron bebas. Hidrogen dari molekul lain akan bereaksi dengan pasangan elektron bebas ini membentuk ikatan hidrogen dengan besar ikatan bervariasi. Kekuatan ikatan hidrogen ini dipengaruhi oleh beda keelektronegatifan dari atom-atom penyusunnya. Semakin besar perbedaannya semakin besar pula ikatan hidrogen yang dibentuknya (Oxtoby, 2003: 138).

4. Definisi kokristal

Kokristal dapat diterima secara farmasi menggabungkan molekul inti ke dalam kisi kristal bersama dengan zat aktif obat. Kokristal telah mendapat perhatian sebagai alternatif bentuk padat yang menarik dalam pengembangan obat. Sifat fisikokimia obat-obatan dapat ditingkatkan dengan mendapatkan kokristal menggunakan kokristalisasi (Sekhon, 2009: 101).

Kokristal dapat didefinisikan sebagai kompleks kristal dari dua atau lebih konstituen molekul yang terikat bersama-sama dalam kisi kristal melalui interaksi nonkovalen terutama ikatan hidrogen. Pembentukan kokristal melibatkan penggabungan zat aktif obat dengan molekul lain yang dapat diterima secara farmasi dalam sebuah kisi kristal. Agen kokristalisasi atau disebut juga dengan koformer untuk kokristalisasi dalam upaya peningkatan laju kelarutan harus memiliki sifat

sebagai berikut, tidak toksik dan inert secara farmakologi, dapat mudah larut dalam air, mampu berikatan secara nonkovalen contohnya ikatan hidrogen dengan obat, mampu meningkatkan kelarutan obat dalam air, kompatibel secara kimia dengan obat dan tidak membentuk ikatan yang kompleks dengan obat (Mustapa, 2012: 4).

Kokristalisasi memiliki keuntungan dalam memperbaiki beberapa profil yang dimiliki oleh suatu zat seperti kelarutan, bioavailabilitas dan stabilitas fisik. Ikatan hidrogen yang merupakan interkasi nonkovalen adalah suatu kunci dalam pembentukan kokristal (Sekhon, 2009: 100).

Ada beberapa pendekatan atau alat untuk memprediksi pembentukan kokristal antara bahan aktif farmasi dan koformer antara lain pendekatan terhadap kelarutan, diagram fasa biner menggunakan analisis termal, komputasi kisi perhitungan lanskap energi dan pendekatan *synthon-based* supramolekul (Alatas, *et al.*, 2013: 275).

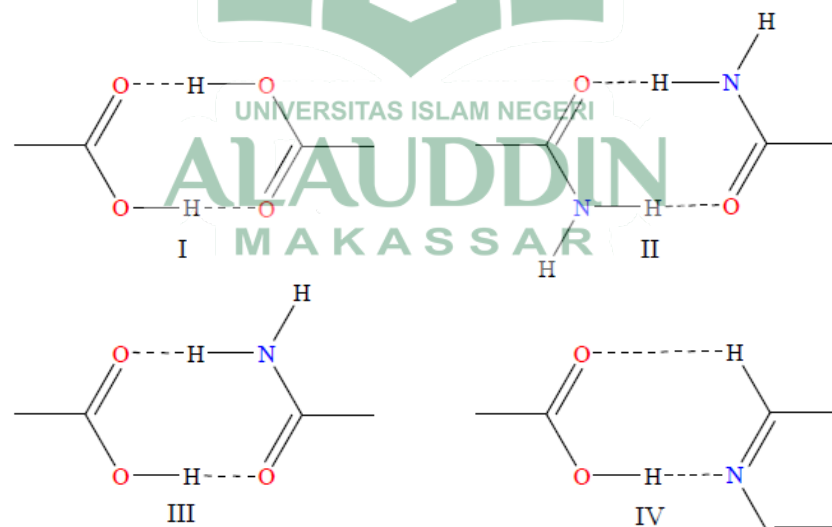

Gambar 9. Ikatan Hidrogen dalam Kokristal (Issa, 2011; 90)

Pendekatan berbasis *synthon* supramolekul adalah metode sederhana untuk memprediksi pembentukan kokristal. *Synthons* supramolekul didefinisikan sebagai unit struktural dalam supermolekul yang dapat dibentuk oleh interaksi antar molekul. *Synthons* supramolekul dikategorikan lebih lanjut menjadi dua kelas yaitu *homosynthons* supramolekul yang terdiri dari fungsi *self complementary identical*, misalnya interaksi antara asam karboksilat-asam karboksilat atau amida-amida dan *heterosynthons* supramolekul yang memiliki penyusun berbeda namun fungsinya saling melengkapi, misalnya interaksi antara asam karboksilat-amida atau asam karboksilat-piridin. Contoh formasi *homosynthons* supramolekul terlihat dalam gambar I, adanya suatu ikatan hidrogen antara asam karboksilat dengan asam karboksilat dan gambar II terjadi suatu ikatan antara amida dengan amida. Formasi *heterosynthons* supramolekul terdapat pada gambar III, terjadinya suatu ikatan hidrogen antara asam karboksilat dengan piridin dan gambar IV ikatan hidrogen antara asam karboksilat dengan amida (Alatas, *et al.*, 2013: 275).

5. Koformer

Kokristal merupakan bentuk kristal dengan salah satu komponen sebagai bahan aktif dan komponen lainnya disebut koformer. Meskipun penggunaan dari koformer terbatas karena farmakologi dan toksikologi, tetapi kokristal terus dikenal sebagai salah satu alternatif untuk bentuk padat dari sediaan obat (Lu, 2012: 586).

Koformer dalam peningkatan laju pelarutan harus memiliki sifat sebagai berikut, tidak toksik dan inert secara farmakologi, dapat mudah larut dalam air, mampu berikatan secara nonkovalen dengan obat contohnya ikatan hidrogen, mampu meningkatkan kelarutan obat dalam air, kompatibel secara kimia dengan obat dan tidak membentuk ikatan yang kompleks dengan obat (Mustapa, 2012: 4).

Tabel 1. Jenis zat aktif obat dan koformer dalam kokristal (Mirza, 2008: 94)

Zat aktif Obat	Koformer	Metode	Perubahan	Referensi
Aspirin	4,4-Dipyridil	Penguapan Pelarut		Walsh et al 2003
Kafein	Asam oksalat	Penggerusan-Pelarut	Stabilitas Fisik	Trask et al 2005
	Asam Glutarat			
Karbamazepin	Nikotinamid	Pendinginan	Stabilitas Fisik	Hickey et al 2004
	Sakarin			
Fluoksetin HCl	Asam Benzoat	Penguapan Pelarut	Laju Disolusi Intrinsik	Childs et al 2004
	Asam Suksinat			
	Asam Fumarat			
Flurbiprofen	4,4-Dipyridyl	Penguapan Pelarut		Oberol et al 2005
Ibuprofen	4,4-Dipyridil	Penguapan Pelarut	Kelarutan	Walsh et al 2005 Oberol et al 2008
	Nikotinamid			
Indometasin	Sakarin	Penguapan Pelarut	Stabilitas Fisik dan Laju Disolusi	Basavoju et al 2008
Itrakonazol	Asam Maleat	Penguapan Pelarut	Laju Disolusi	Remenar et al 2003
	Asam Tartrat			
	Asam Suksinat			
Norfloxacin	Isonikotinamid	Penguapan Pelarut	Kelarutan	Basavoju et al 2006
	Asam Suksinat			
	Asam Malonit			
	Asam Maleat			
Parasetamol	4,4-Dipyridil	Penguapan Pelarut		Oswald et al 2004
Piroxicam	Sakarin	Penguapan Pelarut		Childs et al 2007

6. Metode pembuatan kokristal

Metode yang paling umum digunakan dalam pembuatan kokristal adalah pelarutan dan metode *grinding*.

a. Metode Pelarutan

Metode pelarutan merupakan metode untuk menghasilkan kokristal menggunakan pelarut, atau campuran pelarut dan komponen reaktan. Metode pelarutan dibagi menjadi beberapa metode seperti metode evaporasi, metode pendinginan dan metode reaksi kristalisasi (Kothur, 2012: 3).

Kekurangan dari metode pelarutan yaitu adanya masalah kelarutan dan pelarut seperti interaksi yang kuat dari pelarut dan perbedaan kelarutan yang besar antara obat-obatan dan pembentuk kokristal (Desale, 2013: 22).

1) Metode Evaporasi

Kokristalisasi dengan menggunakan metode evaporasi merupakan salah satu metode terbaik hingga saat ini. Rasio stokiometri dari koformer dan padatan obat dimasukkan ke dalam botol yang berbentuk kerucut lalu panaskan hingga diperoleh larutan yang sempurna, kemudian saring dengan menggunakan kertas saring *Whatman* lalu dinginkan, simpan pada suhu kamar (Kothur, 2012: 3).

Dua komponen yang terdiri dari zat aktif obat dan koformer dilarutkan dalam satu pelarut atau campuran pelarut, kemudian larutan tersebut diuapkan sampai pelarutnya habis menguap. Kokristal merupakan residu hasil penguapan tersebut (Mustapa, 2012: 5).

Prinsip dari teknik ini yaitu ketika molekul yang berbeda dari kelompok fungsional penyusun komponen mampu membentuk ikatan hidrogen sehingga lebih

menguntungkan dibanding komponen molekul yang tidak terikat (Chandramouli, 2012: 96).

2) Metode Pendinginan

Metode pendinginan merupakan metode lain yang bisa digunakan sebagai alternatif dengan mengubah kondisi suhu agar memperoleh kokristal. Metode ini menarik banyak peneliti untuk memproduksi kokristal secara besar-besaran (Kothur, 2012: 3). Sejumlah besar komponen yang merupakan zat aktif dan koformer dilarutkan dalam pelarut atau campuran pelarut yang kemudian dipanaskan untuk memastikan kedua komponen tersebut benar-benar larut. Kemudian larutan didinginkan pada suhu kamar. Kokristal akan mengendap saat larutan mencapai keadaan lewat jenuh (Mustapa, 2012: 5).

3) Metode reaksi kristalisasi

Metode ini dilakukan dengan menambahkan sejumlah komponen zat ke dalam larutan zat lain yang sudah jenuh atau mendekati jenuh sehingga larutan akan menjadi lewat jenuh dan terjadi proses kristalisasi. Hasil dari reaksi tersebut diperoleh kokristal. Metode ini efektif untuk larutan dengan konsentrasi komponen yang tidak ekuivalen dan ketika satu komponen larutan menjadi lewat jenuh dengan penambahan komponen lainnya.

Reaksi kristalisasi memberikan stabilitas pada kokristal dalam larutan jenuh sebagai hasil dari penggunaan konsentrasi reaktan yang berbeda. Metode kristalisasi digunakan untuk produksi kokristal berskala besar (Desale, 2013: 22).

b. Metode *Grinding*

Metode *grinding* adalah metode sederhana yang tidak memerlukan penggunaan pelarut organik untuk pembentukan nano-partikel. Metode ini lebih

disukai daripada yang lain karena ekonomis dan ramah lingkungan. Oleh karena itu, tidak ada masalah kelarutan yang akan terjadi dan interaksi antara koformer dengan bahan aktif. Dalam metode ini, interaksi antara partikel meningkat dan ukuran partikel menjadi lebih kecil menyebabkan peningkatan pelarutan obat dan penyerapan di saluran pencernaan (Desale, 2013: 22).

Dari hasil yang diperoleh sejauh ini, ada dua metode yang digunakan dalam pembuatan kokristal dengan metode *grinding*. Dua metode yang telah dikembangkan antara lain, *dry grinding (neat grinding)* dan *solvent drop grinding* (Kothur, 2012: 4).

1) *Dry grinding*

Metode ini dilakukan dengan mencampurkan kedua komponen penyusun kokristal secara bersama-sama lalu menggerusnya atau menggilingnya dengan mortar dan alu atau dengan *ball mill* atau *vibratory mill* (Mustapa, 2012: 5).

2) *Solvent-drop grinding*

Metode ini sama dengan metode *dry grinding*, teknik kedua ini didasarkan pada penambahan sejumlah kecil pelarut selama penggerusan yang mengarah pada peningkatan kinetika kokristalisasi (Desale, 2013: 22).

Selain dari metode diatas, dikenal juga metode teknologi fluida superkritis (*supercritical fluid technology*) dan metode *intermediate phase*. Metode teknologi fluida superkritis (*supercritical fluid technology*) dibentuk dengan menggunakan cairan superkritis bertindak sebagai media baru untuk generasi kokristal. Metode ini biasanya digunakan untuk komponen kokristal yang sulit atau bahkan tidak terbentuk jika dikokristalisasi dengan teknik konvensional (Chandramouli, 2012: 96). Kompleks molekul kristal yang terdiri dari bahan aktif farmasi dan satu atau lebih

koformer dalam kisi kristal dapat dicapai karena sifat unik dari cairan super kritis dengan menggunakan sifat fluida superkritis yang berbeda.

Metode *intermediate phase* menggunakan hidrat atau fase amorf sebagai perantara selama sintesis, metode ini telah terbukti berhasil membentuk kokristal. Selain itu, penggunaan bentuk polimorfik metastabil dari koformer juga dapat digunakan. Bentuk metastabil bertindak sebagai perantara tidak stabil pada jalur nukleasi untuk kokristal (Chandramouli, 2012: 96).

E. Kelarutan

Kelarutan merupakan suatu sifat fisika-kimia yang penting dari suatu zat obat adalah kelarutan, terutama kelarutan sistem dalam air. Suatu obat harus mempunyai kelarutan dalam air agar manjur secara terapi. Agar suatu obat masuk ke sistem sirkulasi dan menghasilkan suatu efek terapeutik, pertama-tama harus berada dalam larutan. Senyawa-senyawa yang relatif tidak larut seringkali menunjukkan absorpsi yang tidak sempurna atau tidak menentu. Jika kelarutan obat kurang dari yang diinginkan, pertimbangan harus diberikan untuk memperbaiki kelarutannya (Ansel, 1989: 153).

Kelarutan suatu zat dinyatakan sebagai konsentrasi zat terlarut di dalam larutan jenuhnya pada suhu dan tekanan tertentu. Kelarutan juga dapat didefinisikan sebagai konsentrasi dari zat terlarut di dalam larutan ketika kesetimbangan terjadi antara fase zat terlarut murni dan fase larutan. Larutan dapat diartikan sebagai suatu sistem dimana molekul dari zat terlarut dalam pembawa pelarut. Ketika suatu larutan mengandung zat terlarut pada batas kelarutannya pada beberapa temperatur dan tekanan, hal ini dikatakan menjadi jenuh.

Kelarutan dapat pula didefinisikan dengan jumlah obat per ml pelarut di mana akan larut 1 gram zat terlarut. Bila zat yang kelarutannya tidak diketahui pasti, harga kelarutannya digambarkan dalam compendia farmasi dengan menggunakan istilah umum tertentu seperti dalam tabel.

Tabel 2. Istilah Perkiraan Kelarutan (Dirjen POM, 1979: XXXI)

Istilah	Bagian pelarut yang dibutuhkan untuk 1 bagian zat terlarut
Sangat mudah larut	Kurang dari 1 bagian
Mudah larut	1 sampai 10 bagian
Larut	10 sampai 30 bagian
Agak sukar larut	30 sampai 100 bagian
Sukar larut	100 sampai 1000 bagian
Sangat sukar larut	1000 sampai 10.000 bagian
Praktis tidak larut	Lebih dari 10.000 bagian

Kelarutan zat atau obat baru dalam air sangat penting dalam studi preformulasi. Obat yang diberikan secara oral harus larut dalam saluran cerna sebelum diabsorpsi (Agoes, 2008: 9). Kelarutan merupakan salah satu sifat fisikokimia senyawa obat dalam saluran cerna. Obat-obat yang mempunyai kelarutan kecil dalam air seringkali menunjukkan ketersediaan hayati rendah dan kecepatan disolusi merupakan tahap penentu pada proses absorpsi obat (Zaini, 2011: 205).

Kelarutan zat di dalam pelarut dipengaruhi oleh beberapa hal, yaitu:

a. Pelarut

Bila suatu zat melarut, kekuatan tarik-menarik antar molekul dari zat terlarut harus diatasi oleh kekuatan tarik-menarik antara zat terlarut dengan pelarut. Hal ini

menyebabkan pemecahan kekuatan ikatan antar zat terlarut dan pelarut untuk mencapai tarik-menarik zat pelarut.

Dalam hal ini interaksi antara pelarut dan zat terlarut, kelarutan disebabkan adanya gaya antar molekul. Ahli farmasi mengetahui bahwa air adalah pelarut yang baik untuk garam, gula dan senyawa sejenis sedangkan minyak mineral dan benzena biasanya merupakan pelarut untuk zat yang hanya sedikit larut dalam air. Penemuan empiris ini disimpulkan dalam pernyataan: *like dissolves like* (Martin, 1990: 560)

b. Interaksi Solut dan Solven

Pada kondisi tertentu, zat mempunyai kelarutan tertentu pula. Kemampuan berinteraksi antara solut dan solven sangat tergantung pada sifat solut maupun sifat solven, yang dipengaruhi efek kimia, elektrik maupun struktur. Kelarutan suatu zat juga tergantung pada struktur molekulnya seperti perbandingan gugus polar dan gugus non polar dari molekul. Semakin panjang rantai non polar dari alcohol alifatis, semakin kecil kelarutannya dalam air.

Kelarutan zat terlarut dalam pelarut juga dipengaruhi oleh polaritas atau momen dipol pelarut. Pelarut-pelarut polar dapat melarutkan senyawa-senyawa ionik serta senyawa-senyawa polar lainnya. Gugus-gugus yang dapat meningkatkan kelarutan molekul dalam air disebut gugus hidrofilik (lipofobik atau polar), sedang gugus yang dapat meningkatkan kelarutan molekul dalam lemak disebut gugus lipofilik (hidrofobik atau nonpolar) (Siswandono, 1998: 10).

c. Pengatur pH

Bentuk terion suatu zat lebih mudah larut dalam pelarut air daripada bentuk tak terion. Kelarutan basa lemah akan turun dengan naiknya pH sedangkan asam lemah akan meningkatkan kelarutannya dengan naiknya pH (Martin, 1990: 846).

d. Suhu

Kelarutan gas dalam air biasanya menurun jika suhu larutan dinaikkan. Gelembung-gelembung kecil yang dibentuk bila dipanaskan adalah kenyataan bahwa udara yang terlarut menjadi kurang larut pada suhu-suhu yang lebih kecil. Hal yang serupa, tidak ada aturan yang umum untuk perubahan suhu terhadap kelarutan cairan-cairan dan padatan-padatan.

e. Laju disolusi

Laju pelarutan dari obat padat merupakan tahapan yang membatasi atau tahap yang mengontrol laju absorpsi obat-obat yang mempunyai kelarutan rendah, karena tahapan ini seringkali merupakan tahapan yang paling lambat dari berbagai tahapan yang ada dalam pelepasan obat dari bentuk sediaannya dan perjalanannya ke dalam sirkulasi sistemik (Martin dkk, 1993: 845).

Laju disolusi dapat mempengaruhi onset, intensitas, dan lama respons serta kontrol bioavailabilitas obat tersebut. Laju disolusi obat dapat ditingkatkan dengan meningkatkan ukuran partikel dan kelarutannya dalam lapisan difusi (Ansel, 1989: 154).

Faktor-faktor yang mempengaruhi laju pelarutan yaitu (Shargel, 2005: 135-165).

a. Sifat fisikokimia obat

Sifat fisika dan kimia partikel-partikel obat padat mempunyai pengaruh yang besar pada kinetika pelarutan. Luas permukaan efektif obat dapat diperbesar dengan memperkecil ukuran partikel, karena pelarutan terjadi pada permukaan partikel, maka makin besar luas permukaan makin cepat laju pelarutan.

b. Formulasi obat

Berbagai bahan tambahan dalam produk obat juga dapat mempengaruhi kinetika pelarutan obat dengan mengubah media tempat obat melarut atau bereaksi dengan obat itu sendiri. Sebagai contoh, bahan-bahan tambahan seperti bahan pensuspensi menaikkan viskositas pembawa obat dan oleh karena itu menurunkan laju pelarutan obat dari suspensi. Bahan pelincir tablet seperti magnesium stearat dapat menolak air, dan bila digunakan dalam jumlah besar menurunkan pelarutan.

c. Aspek kondisi percobaan

Kondisi percobaan juga mempengaruhi kecepatan melarut, seperti pelarut yang digunakan, laju pengadukan, pH dan suhu medium percobaan.

F. Karakterisasi kokristal

Karakterisasi kokristal melibatkan antara struktur (spektroskopi inframerah, kristalografi *single crystal x-ray* dan difraksi *powder x-ray*), sifat fisik seperti *Differential Scanning Calorimetry* (DSC) dan pengamatan secara mikroskopik melalui *Scanning Electron Microscopy* (SEM).

1. Spektroskopi Inframerah

Spektroskopi inframerah bekerja berdasarkan molekul yang menyerap frekuensi spesifik radiasi elektromagnetik dari struktur sampel. Satu spektrum inframerah diperoleh oleh radiasi penyinaran dengan jangkauan penuh dari frakuensi (4000–659 cm^{-1}). Puncak dari satu spektrum absorpsi tampak sesuai dengan frekuensi vibrasi dari molekul sampel (Issa, 2011: 47).

Spektroskopi inframerah digunakan untuk mengetahui frekuensi absorpsi dari molekul yang spesifik atau karakteristik elektromagnetik dari suatu struktur. Dalam studi ini, spektroskopi inframerah digunakan untuk mendeteksi kemungkinan adanya kokristal. Pada umumnya signal mengindikasikan adanya kokristal yang dapat

dibandingkan oleh spektra IR pada bahan murni dengan bahan kokristal karena ikatan hidrogen baru akan muncul di antara koformer (Issa, 2011: 47).

Getaran dari ikatan hidrogen juga dapat ditemukan pada spektrum IR. Ikatan ini lemah dan memiliki batas serapan yang khas dan ditemukan pada daerah frekuensi yang rendah. Analisis menggunakan IR ini dibatasi pada range frekuensi 4000–1300 cm^{-1} (Issa, 2011: 47).

Ada 2 jenis instrumentasi untuk absorpsi infra merah yaitu, instrumentasi dispersi (konvensional) yang hanya digunakan untuk analisis kualitatif dan instrumentasi yang menggunakan Fourier Transform (FTIR) dapat digunakan untuk analisis kuantitatif dan kualitatif (Kusumastuti, 2011: 10).

Spektroskopi FTIR (fourier transform infrared) merupakan salah satu teknik analitik yang sangat baik dalam proses identifikasi struktur molekul suatu senyawa. Komponen utama spektroskopi FTIR adalah interferometer Michelson yang mempunyai fungsi menguraikan (mendispersi) radiasi infra merah menjadi komponen-komponen frekuensi. Penggunaan interferometer Michelson tersebut memberikan keunggulan metode FTIR dibandingkan metode spektroskopi infra merah konvensional maupun metode spektroskopi yang lain. Diantaranya adalah informasi struktur molekul dapat diperoleh secara tepat dan akurat (memiliki resolusi yang tinggi). Keuntungan yang lain dari metode ini adalah dapat digunakan untuk mengidentifikasi sampel dalam berbagai fase (gas, padat atau cair). Kesulitan-kesulitan yang ditemukan dalam identifikasi dengan spektroskopi FTIR dapat ditunjang dengan data yang diperoleh dengan menggunakan metode spektroskopi yang lain (Kusumastuti, 2011: 10).

Pembagian daerah spektra infra merah dapat dibagi menjadi 2, yaitu (Mudasir dan Candra, 2008):

a. Daerah frekuensi gugus fungsional

Terletak pada daerah radiasi $4000-1400\text{ cm}^{-1}$. Pita-pita absorpsi pada daerah ini utamanya disebabkan oleh vibrasi dua atom, sedangkan frekuensinya karakteristik terhadap massa atom yang berikatan dan konstanta gaya ikatan.

b. Daerah sidik jari (fingerprint)

Yaitu daerah yang terletak pada $1400-400\text{ cm}^{-1}$. Pita-pita absorpsi pada daerah ini berhubungan dengan vibrasi molekul secara keseluruhan. Setiap atom dalam molekul akan saling mempengaruhi sehingga dihasilkan pita-pita absorpsi yang khas untuk setiap molekul.

2. Difraksi sinar-X

Metode difraksi untuk mengetahui pengaturan interaksi radiasi elektromagnetik atom atau molekul yang memberikan efek sebanding dengan struktur panjang gelombang radiasi. Orientasi acak dari suatu kisi kristal dalam suatu sampel serbuk menyebabkan sinar-X memendar dalam suatu pola yang dapat dihasilkan kembali dari intensitas puncak pada sudut (θ), relatif terhadap sinar yang masuk.

Untuk senyawa tertentu, tiap pola difraksi ditandai dari suatu kristal spesifik. Pola difraksi sinar-X dibuat foto pada plat peka yang diletakkan dibelakang kristal, dengan metode ini bangun kristal dapat diamati. Dengan mengembangkan modifikasi lebih lanjut dari prinsip ini yang melibatkan pemantulan pancaran sinar-X dari atom bidang kristal, maka dapatlah ditentukan jarak berbagai bidang kisi-kisi kristal (Billmeyer, 1984: 489).

a. *Single crystal X-ray Diffraction*

Single crystal X-ray merupakan salah satu metode kristalogi selain difraksi *powder X-ray* yang dapat memberikan informasi mengenai struktur dan posisi atom yang jelas (Chandramouli, 2012: 97).

Teknik difraksi *single crystal X-ray* menampilkan karakterisasi dari bahan padat dan menentukan hasil kokristal. Metode ini menampilkan ukuran dan kualitas kokristal yang terlihat dengan jalan menghalangi radiasi monokromator X-Ray. Data difraksi akan terkumpul pada gambar dari kristal dan dianalisis struktur 3 dimensi dari kristal (Issa, 2011: 46).

b. *Powder X-Ray Diffraction*

Pada teknik ini, serbuk dari sampel diberikan untuk merintangi radiasi monokromatik X-Ray yang akan terekam oleh detektor. Hasil diperoleh pola yang terplot. Sebagai contoh produk yang dihasilkan dengan metode grinding, teknik ini merupakan metode yang sering digunakan dari pembuatan kokristal. Sehubungan dengan praktik penggunaan avaiabilitas dari spektroskopi inframerah pada laboratorium, maka digunakan pula spektroskopi vibrational sebagai alternatif untuk mengetahui karakterisasi dari suatu sampel (Issa, 2011: 46).

Meskipun demikian, aplikasi dari ilmu pengetahuan mengenai teknik PXRD dimanfaatkan untuk menguji kemampuan dari metode penghabluran untuk menghasilkan kokristal yang efektif berdasarkan disolusi (Issa, 2011: 46).

3. *Differential Scanning Calorimetry*

Differential Scanning Calorimetry (DSC) merupakan alat yang digunakan untuk mengukur panas yang hilang atau peningkatan panas karena perubahan-perubahan fisika dan kimia dalam suatu sampel sebagai fungsi temperatur.

Pengukuran dapat kualitatif maupun kuantitatif tentang perubahan fisika dan kimia yang melibatkan proses endotermis dan eksotermis atau perubahan dalam kapasitas panas. Contoh proses endotermis adalah peleburan, pendidihan, sublimasi, penguapan dan peruraian kimia. Sedangkan yang merupakan proses eksotermis adalah kristalisasi dan degradasi. DSC dapat mengukur titik lebur, waktu kristalisasi dan temperatur, persentasi kristalinitas, stabilitas termal dan kemurnian (Lachman. 1989: 386).

DSC merupakan suatu perangkat peralatan yang mampu merekam perbedaan tenaga listrik yang diperlukan untuk menjaga agar temperatur suatu sampel dan materi pembanding tetap selama mereka dipanaskan atau didinginkan pada laju sampai dengan 80°C/menit (Khopkar, 1990: 333).

4. Scanning Electron Microscope

Scanning Electron Microscope (SEM) adalah sebuah mikroskop elektron yang didesain untuk mengamati permukaan objek solid secara langsung. SEM memiliki perbesaran 10-3.000.000 kali, *depth of field* 4-0,4 mm dan resolusi sebesar 1-10 nm. Kemampuan SEM untuk mengetahui komposisi dan informasi kristalografi membuat SEM banyak digunakan untuk keperluan penelitian dan industri (Prasetyo, 2011).

Cara terbentuknya gambar pada SEM berbeda dengan apa yang terjadi pada mikroskop cahaya. Pada SEM gambar dibuat berdasarkan deteksi elektron sekunder atau *backscattered* elektron yang muncul dari permukaan sampel ketika permukaan sampel tersebut dipindai dengan elektron. Elektron-elektron yang terdeteksi selanjutnya diperkuat sinyalnya, kemudian besar amplitudonya ditampilkan dalam gradasi gelap-terang pada monitor CRT (*Cathode Ray Tube*). Struktur obyek yang

sudah diperbesar dapat dilihat dalam monitor CRT. Pada proses operasinya, SEM tidak memerlukan sampel yang ditipiskan, sehingga bisa digunakan untuk melihat obyek dari sudut pandang 3 dimensi.

G. Tinjauan Islam dalam Bidang Pengobatan

Allah memerintahkan manusia untuk menyelidiki dan merenungi keberadaan langit, bumi, gunung, tumbuhan, binatang, pergantian siang dan malam, penciptaan manusia, hujan dan ciptaan-ciptaan Allah di sekitarnya dan pada akhirnya mengenali Allah sebagai Zat yang menciptakan alam semesta beserta seluruh isinya (Yahya, 2010: 1).

Allah swt sebagai Tuhan yang mempunyai tanda-tanda ketuhanan-Nya termasuk juga kejadian-kejadian yang berlangsung dalam makhluk-Nya tersebut, seperti Allah swt menciptakan penyakit dan juga menciptakan obatnya, sebagaimana yang diriwayatkan oleh Muslim dari hadits Abu Zubair, dari Jabir bin Abdillah, dari Nabi Muhammad saw. Beliau bersabda:



Artinya:

“Masing-masing penyakit pasti ada obatnya. Kalau obat sudah mengenai penyakit, penyakit itu pasti akan sembuh dengan izin Allah Azza wa jalla”.
(H.R Muslim) (An-Naisaburi, 1998).

Dari hadits diatas memberikan pengertian bahwa setiap penyakit yang timbul, maka ada obat penyembuhnya. Namun, terkadang ada orang yang menemukan obatnya, ada juga orang yang belum bisa menemukannya. Oleh karenanya seseorang harus bersabar untuk selalu berobat dan terus berusaha untuk mencari obat ketika sakit sedang menimpanya.

Sebagaimana firman Allah swt dalam QS asy-Syu'ara/26: 80

وَإِذَا مَرَضْتُ فَبُهِرَ اللَّهُ لِي

Terjemahnya:

“Dan apabila aku sakit, Dialah yang menyembuhkan aku” (Kementrian Agama RI, 2014: 370).

Kesembuhan berbagai macam penyakit adalah atas kehendak Allah swt. Penyembuhan seperti juga dalam pemberian hidayah, makan, dan minum bahwa yang melakukannya adalah Dia, Tuhan semesta alam. Bukan berarti upaya manusia untuk meraih kesembuhan tidak diperlukan lagi, itu hanya bermaksud menyatakan bahwa sebab dari segala sebab adalah Allah swt (Shihab, 2002: 259).

Maksud dari ayat di atas mengisyaratkan jika aku menderita sakit, maka tidak ada seorang yang berhak menyembuhkanku selain-Nya sesuai izin-Nya. Bahwa penyembuhan suatu penyakit merupakan hak Allah swt.

Allah menganugerahkan akal pikiran kepada manusia sebagai kunci untuk memperoleh petunjuk terhadap segala hal, dan mengajarkan ilmu pengetahuan sebagai jalan untuk memahami arti kehidupan, terutama dalam bidang pengobatan. Manusia wajib menggunakan akal dan pikiran untuk memformulasi suatu obat yang dapat menyembuhkan.

Akal yang digunakan manusia melahirkan pengetahuan dan ilmu. Pengetahuan adalah segala sesuatu yang diketahui manusia melalui tangkapan pancaindra, intuisi dan firasatnya, sedangkan ilmu adalah pengetahuan yang sudah diklasifikasi, diorganisasi, distematisasi dan diinterpretasi yang menghasilkan kebenaran obyektif yang sudah diuji dan dapat diuji secara ilmiah (Yahya, 2010: 9).

Ilmu dapat membawa manusia kepada penghayatan terhadap kekuasaan Allah yang tak terbatas, dan sekaligus menyadarkannya akan posisinya yang sangat

terbatas. Karena itu, posisi orang yang berilmu dihargai beberapa derajat, Allah swt berfirman dalam QS Al-Mujadalah/58: 11

يَرْفَعُ اللَّهُ الَّذِينَ ءَامَنُوا مِنْكُمْ وَالَّذِينَ ءَاتَوْا الْعِلْمَ دَرَجَاتٍ ۗ وَاللَّهُ بِمَا تَعْمَلُونَ خَبِيرٌ



Terjemahnya:

“Niscaya Allah akan meninggikan orang-orang yang beriman di antaramu dan orang-orang yang diberi ilmu pengetahuan beberapa derajat. dan Allah Maha mengetahui apa yang kamu kerjakan” (Kementrian Agama RI, 2010: 543).

Allah swt akan meninggikan orang-orang yang beriman dan orang-orang yang diberi ilmu pengetahuan beberapa derajat kemuliaan berupa pahala di dunia dan di akhirat dan Allah mengetahui apa yang di kerjakan sekarang dan di masa yang akan datang (Shihab, 2002: 78).

Islam memandang teknik pengobatan sebagai cabang dari ilmu pengetahuan, untuk memahami secara ilmiah dari cara pengobatan dengan memperhatikan bagaimana cara seseorang untuk merancang suatu obat yang lebih baik digunakan bagi manusia. Pengetahuan semacam ini merupakan karunia yang sangat besar dari Allah swt, sehingga kita harus terus berusaha untuk menggali ilmu-ilmu pengobatan.

Allah berfirman dalam QS Al-Baqarah/2: 269

يُؤْتِي الْحِكْمَةَ مَن يَشَاءُ ۗ وَمَن يُؤْتَ الْحِكْمَةَ فَقَدْ أُوتِيَ خَيْرًا كَثِيرًا ۗ وَمَا يَذَّكَّرُ إِلَّا أُولُو الْأَلْبَابِ ﴿٢٦٩﴾

Terjemahnya:

“Allah menganugerahkan al-hikmah kepada siapa yang dikehendaki-Nya. dan Barangsiapa yang dianugerahi hikmah, ia benar-benar telah dianugerahi karunia yang banyak dan hanya orang-orang yang berakallah yang dapat mengambil pelajaran (Kementrian Agama RI, 2010: 45).

Sungguh berbahagialah lagi bijaksana yang mengetahui dan menerapkan yang baik dan benar. Akal sehat menetapkan bahwa jalan yang baik dan benar adalah jalan Allah karena yang menelusuri mendapat ketentraman serta meraih peningkatan. Memang hanya yang dianugerahi hikmah yang dapat memahami dan mengambil pilihan yang tepat (Shihab, 2002: 704).

Ayat di atas memaparkan mengenai pemberian akal dan pikiran oleh Allah swt kepada seluruh umat manusia. Dan hanya manusia yang beriman yang dapat mempergunakan dengan baik apa yang dianugerahkan tersebut.

Berdasarkan ayat-ayat dan hadits diatas, dapat memberikan landasan untuk meneliti, menemukan, dan mencetuskan gagasan baru dalam hal pengembangan pengobatan. Penelitian mengenai “karakterisasi kokristal aspirin asam suksinat” ini bisa menjadi pengembangan dalam merancang suatu formulasi obat yang lebih baik lagi sehingga dapat berguna untuk kemajuan ilmu dibidang pengobatan. Sebagaimana islam mengajarkan untuk selalu menggunakan akal dan ilmu untuk hal-hal yang bermanfaat bagi dunia ini.

BAB III

METODOLOGI PENELITIAN

A. Jenis dan Lokasi Penelitian

1. Jenis Penelitian

Jenis penelitian ini adalah penelitian kuantitatif.

2. Lokasi Penelitian

Penelitian dilakukan di Laboratorium Farmasetika dan Kimia Analisis Fakultas Ilmu Kesehatan Jurusan Farmasi Universitas Islam Negeri Alauddin, Laboratorium Fisika Mikrostruktur Universitas Negeri Makassar, Laboratorium Kimia Sains MIPA Universitas Hasanuddin.

B. Pendekatan Penelitian

Pendekatan penelitian yang digunakan dalam penelitian ini adalah pendekatan eksperimentatif.

C. Instrumen Penelitian

1. Alat

Alat-alat yang digunakan adalah alat-alat gelas (PYREX), buret, *Differential Scanning Calorimeter* (Perkin Elmer DSC 4000), *Fourier Transform Infrared Spectroscopy* (SHIMADZU IR Prestige-21 8400 S), lumpang dan alu, pipet tetes, pH meter (ATC), *Scanning Electron Microscopy* (BRUKER), timbangan analitik (Kern) dan *X-Ray Diffractometer* (XRD RIGAKU MiniFlexII).

2. Bahan

Bahan-bahan yang digunakan adalah air suling, asam suksinat p.a, aspirin (SIGMA PCode:1001628209), dan etanol p.a.

D. Metode Pengumpulan Data

1. Pembuatan kokristal aspirin-asam suksinat dengan metode solvent drop gindring

Ditimbang aspirin dan asam suksinat dengan perbandingan molar 1:1, 1:2 dan 2:1, kemudian dimasukkan ke dalam lumpang dan digerus secara konstan selama 10 menit dan ditetaskan etanol p.a sampai seluruh bagian kokristal terbasahi, kemudian dikeringkan pada suhu ruangan.

2. Uji Kelarutan

Uji kelarutan dilakukan terhadap aspirin, asam suksinat dan kokristal dengan perbandingan 1:1, 1:2, dan 2:1. Ditimbang 1 g aspirin dan kokristal pada berbagai perbandingan yang setara dengan 1 g aspirin kemudian di masukkan ke dalam Erlenmeyer. Kemudian dilarutkan dengan aqua destillata menggunakan buret 50 ml sambil sesekali diaduk. Diamati setiap perbandingan hingga benar-benar larut, perlakuan diulangi sebanyak 3 kali terhadap masing-masing perbandingan.

3. Penentuan Kadar Aspirin Dalam Kokristal

a. Pembuatan larutan dapar fosfat pH 7,4 (Dirjen POM.1979: 755)

Dicampurkan 50 ml kalium dihidrogenfosfat 0,2 M dengan 39 ml natrium hidroksida 0,2 N, diencerkan dengan air bebas karbondioksida hingga 200,0 ml.

b. Pembuatan Larutan Baku Aspirin

Ditimbang seksama lebih kurang 100,0 mg aspirin, dimasukkan ke dalam labu ukur 100,0 ml, dilarutkan dalam 100,0 ml campuran etanol:dapar fosfat pH 7,4 (3:2) disertai pengadukan, sehingga diperoleh larutan dengan konsentrasi 1000 bpj.

c. Pembuatan Kurva Baku Aspirin

Dipipet larutan baku (1000 bpj) sebanyak 400,0 μ l; 600,0 μ l; 800,0 μ l; 100,0 μ l; 120,0 μ l, masing-masing dimasukkan ke dalam labu tentukur 10,0 ml, ditambahkan campuran etanol : dapar fosfat pH 7,4 (3:2) sampai batas tanda. Larutan yang diperoleh dihomogenkan. Diperoleh larutan dengan konsentrasi 40,0; 60,0; 80,0; 100,0; 120,0 bpj. Kemudian diukur serapannya secara spektrofotometri pada panjang gelombang maksimum yang diperoleh.

d. Penetapan kadar Aspirin dalam Kokristal

Kokristal Aspirin (1:2) ditimbang sebanyak 10 mg dan dimasukkan dalam labu tentukur 10,0 ml dilarutkan dengan dapar fosfat pH 7,4. Kemudian diukur serapannya secara spektrofotometri, ditentukan berapa kadar aspirin yang terkandung dalam kokristal dengan menggunakan persamaan kurva baku.

4. Karakterisasi Kokristal Aspirin-Asam Suksinat

a. Pengamatan Mikroskopik dengan SEM (*Scanning Electron Microscopy*)

Sejumlah sampel diletakkan pada sampel holder aluminium dan dilapisi dengan emas palladium (Au) dengan ketebalan 10 nm menggunakan vakum. Sampel kemudian diamati pada berbagai pembesaran alat SEM. Voltase diatur pada 15 dan 20 kV dan arus 0,4 mA dengan menggunakan det.BSE dan SE.

b. Analisis gugus fungsi dengan FTIR (*fourier transform infrared*)

Analisis dilakukan terhadap aspirin, asam suksinat, dan hasil kokristalisasi aspirin dengan asam suksinat menggunakan spektrofotometer FTIR. Sampel berbentuk padatan dicampur dengan kristal kalium bromida perbandingan 1:10, kemudian digerus dan dikempa pada 74 Psi menggunakan alat pengepres pelat KBr. Lalu spektra diukur pada bilangan gelombang 4500-500 cm^{-1} .

c. Uji termal dengan DSC (*Differential Scanning Calorimetry*)

Sampel hasil kokristalisasi diuji menggunakan *differential scanning calorimeter*. Sampel dihomogenisasi secara manual selama 5 menit, kemudian ditimbang bahan sebanyak 3-5 mg dan dimasukkan ke dalam *crucible* (wadah aluminium dalam alat DSC) dan dipanaskan mulai suhu 30-250°C dengan kecepatan pemanasan 20°C per menit dibawah aliran gas nitrogen.

d. Analisis sinar XRD (*X-Ray Diffractometer*)

Analisis *XRD* dilakukan terhadap Aspirin dan Aspirin-Asam Suksinat. Direkam menggunakan difraktometer sinar-X radiasi dengan Cu sebagai bahan anoda dan monokromator grafit, dioperasikan pada tegangan 30 kV arus 15 mA, dan lebar slit 0,2 inci. Data dikumpulkan dengan mode *scanning* 0,2°-0,5° per menit dengan jarak *scanning* 5°-60°.

BAB IV

HASIL PENELITIAN DAN PEMBAHASAN

A. Hasil Penelitian

1. Hasil Pengamatan Uji Organoleptis

Tabel 3. Hasil Uji Organoleptis Aspirin, Asam Suksinat dan Kokristal Aspirin-Asam suksinat

Karakterisasi Pengamatan	Bahan		
	Aspirin	Asam Suksinat	Kokristal (1:2)
Warna	Tidak berwarna	Putih	Putih
Bau	Asam	Tidak berbau	Asam
Bentuk	Kristal	Serbuk hablur	Serbuk kristal

2. Hasil Uji Kelarutan

Tabel 4. Hasil Uji Kelarutan Aspirin dan Kokristal Aspirin-Asam suksinat

Perbandingan Aspirin:Asam suksinat	Bobot (g)	Volume pelarut (ml)	Keterangan
1:0	1	134	Sukar larut
0:1	1	18	Larut
1:1	1	124	Sukar larut
1:2	1	95	Agak sukar larut
2:1	1	116	Sukar larut

3. Absorbansi Aspirin dan Kadar Aspirin dalam Kokristal

Tabel 5. Absorbansi Aspirin untuk pembuatan kurva baku

Konsentrasi (bpj)	Absorbansi
40	0,261
60	0,373
80	0,479
100	0,585
120	0,669

Tabel 6. Kadar Aspirin dalam Kokristal (1:2)

Karakterisasi Pengamatan	Bahan		
	Aspirin	Asam Suksinat	Kokristal (1:2)
λ maks	287	212	288
Aspirin (mg)			7,2

Persamaan garis kurva baku $y = 0,005x + 0,062$. Nilai absorban kokristal (1:2) pada penetapan kadar adalah 0,098, maka perhitungan konsentrasi dalam 10 ml

$$x = \frac{y - b}{a}$$

$$x = \frac{0,098 - 0,062}{0,005} = 7,2 \text{ mg}/10 \text{ ml}$$

4. Karakterisasi Kokristal Aspirin-Asam Suksinat (1:2)

a. Analisis mikroskopik dengan Scanning Electron Microscope (SEM)



Gambar 10. Karakterisasi Kokristal Menggunakan SEM (a) Aspirin 500 μm ; (b) Asam Suksinat 500 μm ; (c) Kokristal Aspirin-Asam suksinat (1:2) 200 μm ; (d) Kokristal Aspirin-Asam suksinat (1:2) 20 μm

b. Analisis gugus fungsi dengan FT-IR

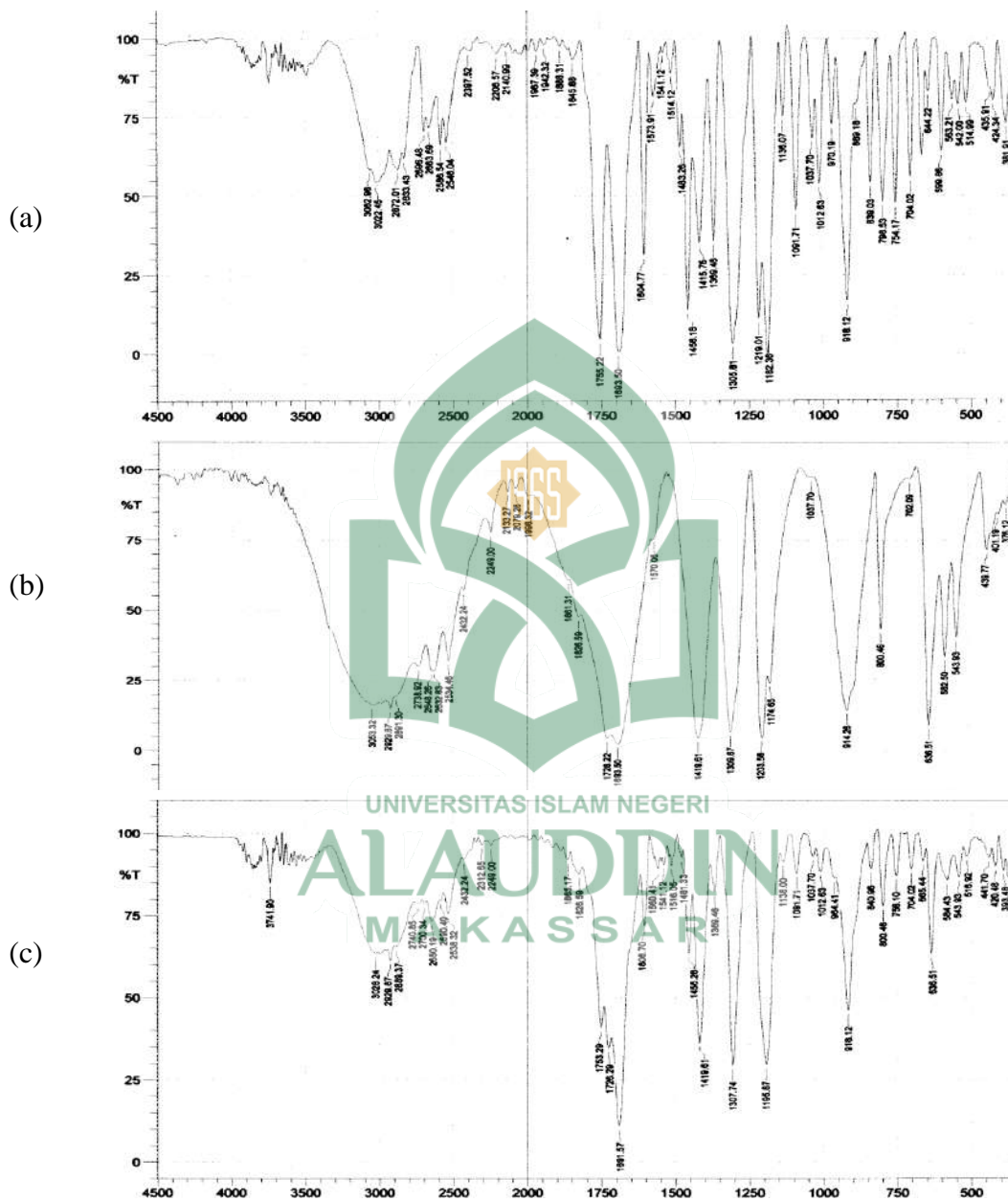

Gambar 11. Spektra FT-IR dari (a)Aspirin (b)Asam Suksinat (c)Kokristal Aspirin-Asam suksinat (1:2).

c. Analisis termal dengan *Differential Scanning Calorimetry*

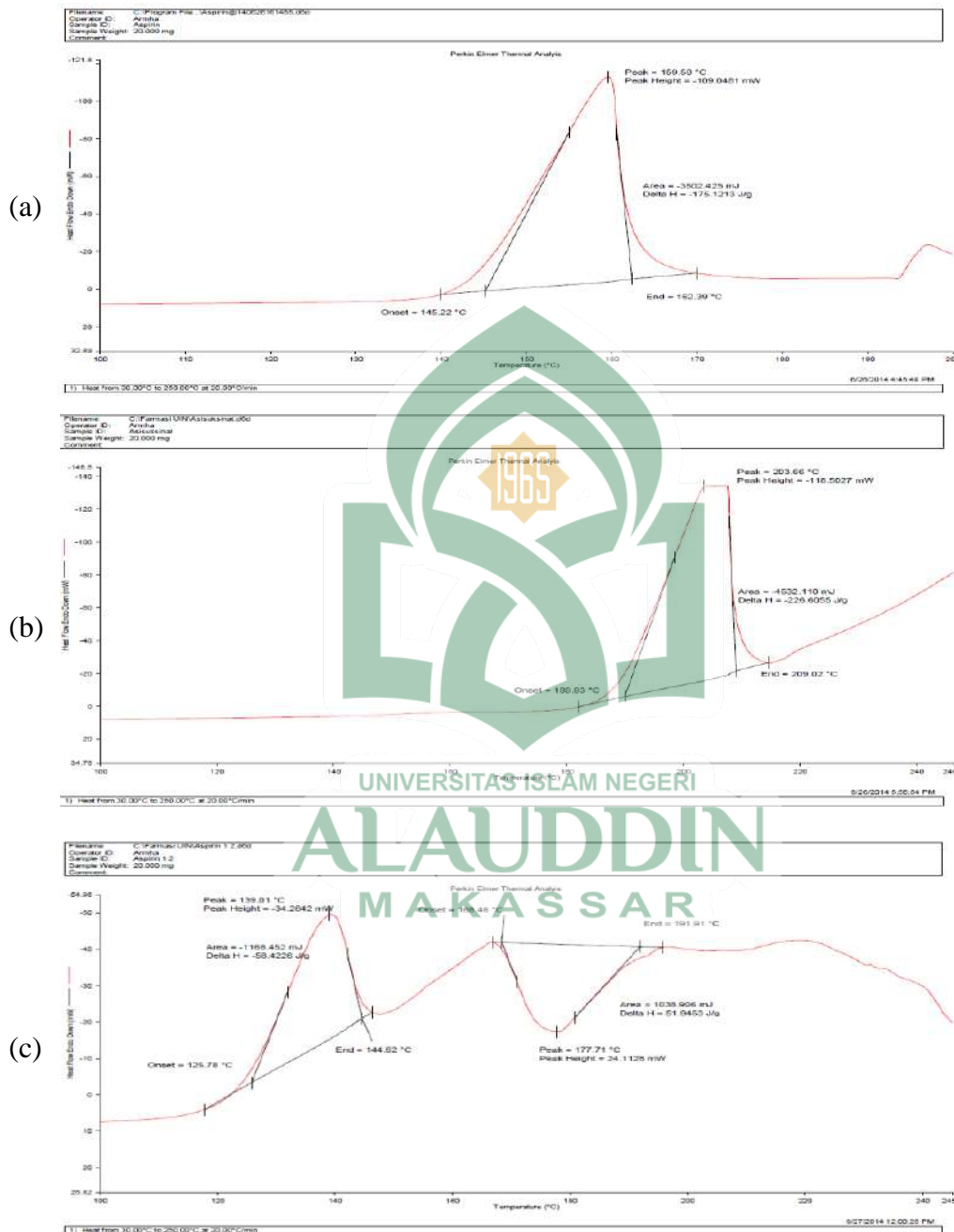

Gambar 12. Termogram dari DSC: (a) Aspirin (b) Asam Suksinat (c) Kokristal Aspirin-Asam Suksinat (1:2).

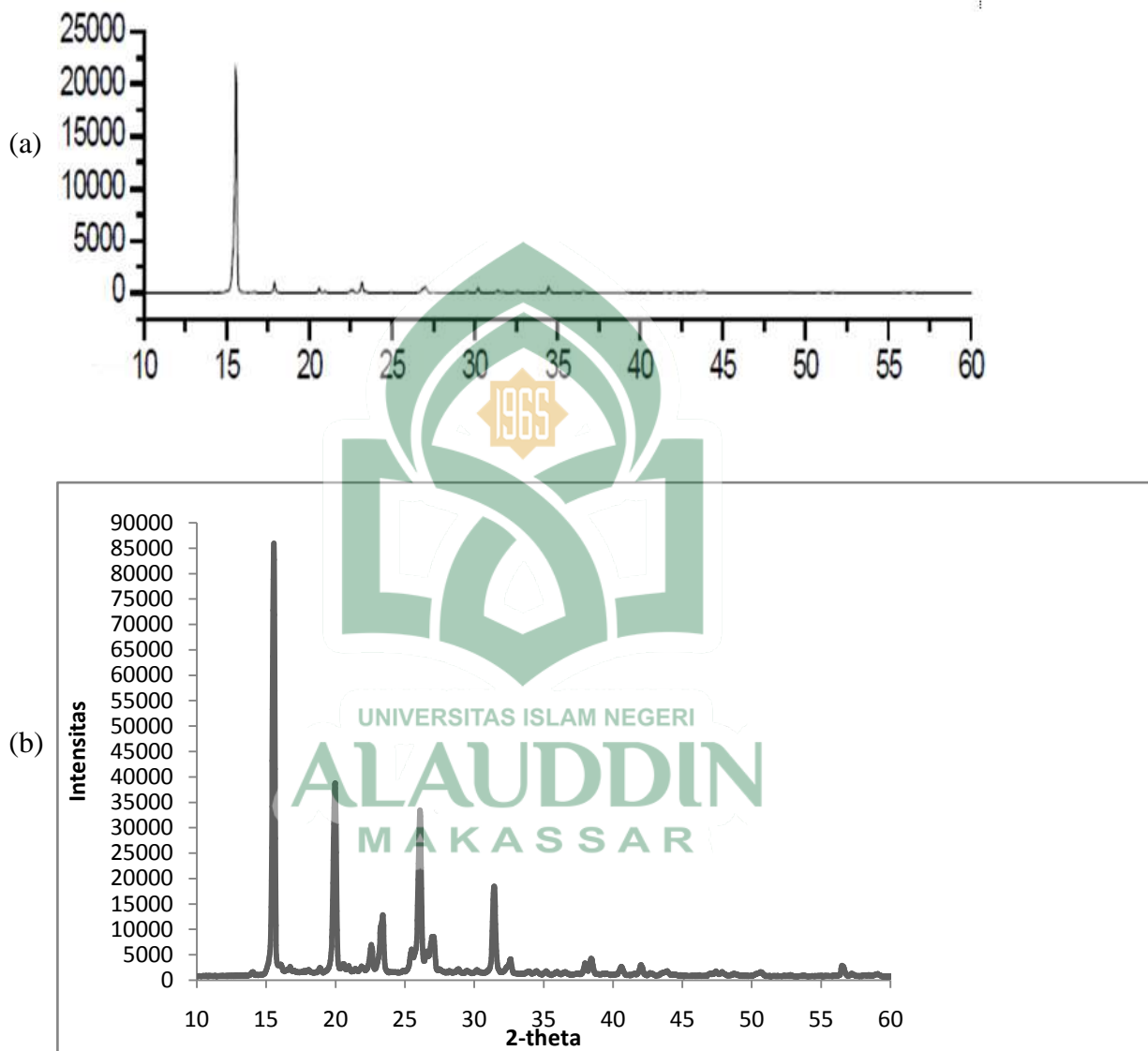
d. Hasil Pemeriksaan dengan *X-Ray Diffractometry*

Gambar 13. Difraktogram X-Ray: (a) Aspirin (Semalty, Singh, Rawat. 2010: 946)

(b) Kokristal Aspirin-Asam suksinat (1:2).

B. Pembahasan

Kokristal ialah suatu kompleks kristalin yang terdiri dari dua atau lebih konstituen atau molekul yang terikat bersama-sama dalam kisi kristal melalui interaksi nonkovalen, terutama ikatan hidrogen. Pembentukan kokristal meliputi pencampuran suatu bahan aktif dengan bahan pembentuk kokristal (koformer) dalam kisi-kisi kristal (Mustapa, 2012: 4).

Dalam pembentukan kokristal perlu diperhatikan adanya interaksi antar molekul bahan aktif obat dan koformer untuk memprediksi ada tidaknya kokristal. Aspirin memiliki gugus karboksilat (COOH) sebagai donor ikatan hidrogen gugus C=O dan C-H sebagai akseptor ikatan hidrogen dan begitu pula asam suksinat memiliki gugus karboksilat (COOH), interaksi nonkovalen antara gugus karboksilat dari aspirin dengan gugus karboksilat dari asam suksinat disebut formasi *homosynthons* (Alatas, *et al.*, 2013: 275).

Pada penelitian ini, dilakukan pembentukan kokristal aspirin-asam suksinat menggunakan metode *solvent drop grinding*. Metode ini dilakukan dengan cara manual menggunakan lumpang dan alu kemudian ditambahkan sejumlah kecil pelarut selama penggerusannya, dengan penambahan sedikit pelarut dapat meningkatkan pembentukan kokristal. Metode ini dipilih karena lebih ekonomis dan ramah lingkungan dibandingkan dengan metode yang lain (Desale, 2013: 22).

Aspirin dan asam suksinat ditimbang dengan perbandingan mol 1:1,1:2 dan 2:1 kemudian digerus pada lumpang secara konstan sampai homogen sekitar 10 menit dan ditetaskan sedikit pelarut etanol p.a sampai semua bagian kokristal terbasahi kemudian dikeringkan pada suhu kamar hingga pelarut menguap sempurna. Pelarut etanol p.a dipilih karena merupakan pelarut organik yang mudah menguap dan

merupakan pelarut yang tidak toksik dalam sediaan oral. Penambahan pelarut juga akan mempermudah terlepasnya ikatan dari molekul-molekul aspirin dan molekul-molekul asam suksinat, penggerusan akan membuat molekul tersebut bergerak secara acak. Sehingga molekul aspirin dan molekul asam suksinat akan saling bertemu dan dapat saling berikatan satu sama lain.

Hasil pengeringan kokristal dilakukan pengujian organoleptis yang diperoleh berupa serbuk kristal berwarna putih dan berbau asam. Kokristal tersebut kemudian dikarakterisasi lebih lanjut menggunakan SEM (*Scanning Electron Microscopy*), Uji termal menggunakan DSC (*Differential Scanning Calorimetry*), Analisis menggunakan XRD (*X-Ray Diffractometry*) dan FT-IR (*Fourier Transform Infra Red*).

Uji kelarutan terhadap aspirin dan kokristal dengan menggunakan bantuan alat titrasi dengan pelarut aqua destillata menunjukkan perbedaan volume pelarut yang diperlukan untuk melarutkan tiap-tiap perbandingan. Kokristal dengan perbandingan 1:2 membutuhkan volume pelarut paling sedikit diantara perbandingan kokristal yang lain. Hasil uji kelarutan memperlihatkan aspirin larut dalam 134 ml aqua destillata sedangkan kokristal aspirin-asam suksinat 1:2 larut dalam 95 ml aqua destillata, perubahan kelarutan dari sukar larut menjadi agak sukar larut menunjukkan kokristal aspirin-asam suksinat mampu meningkatkan kelarutan obat dalam air. Terjadi peningkatan kelarutan tersebut karena adanya interaksi antara aspirin dengan asam suksinat sebagai koformer yang dapat meningkatkan kelarutan aspirin dalam air. Interaksi tersebut berupa ikatan hidrogen yang mampu memperbaiki profil suatu zat aktif obat seperti kelarutannya dalam bentuk kokristal (Qiao, et al,2011: 11). Dari hasil uji kelarutan perbandingan aspirin-asam suksinat 1:2 diindikasikan terbentuknya

kokristal, oleh karena itu data ini menjadi acuan untuk dilakukan karakterisasi yang lebih lanjut.

SEM digunakan untuk menganalisis bentuk mikroskopik pada kokristal secara langsung dengan kombinasi perbesaran yang tinggi. SEM dapat melakukan pembesaran objek serta resolusi yang jauh lebih bagus daripada mikroskop cahaya. Hasil analisis mikroskopik dengan SEM dapat dilihat pada Gambar 7. Perbandingan bentuk dari aspirin (Gambar 7.a), asam suksinat (Gambar 7.b) dan kokristal (Gambar 7.c dan d) yang menghasilkan bentuk kristal dengan ukuran yang berbeda-beda. Perbedaan ini diduga hasil dari penggerusan selama pembuatan, pengeringan dan penyimpanan sehingga terbentuknya suatu fase kisi kristal yang baru dari interaksi fisika antara aspirin dan asam suksinat.

Analisis termal DSC digunakan untuk mengevaluasi perubahan sifat termodinamika yang terjadi saat materi diberikan energi panas, berupa peristiwa rekristalisasi, peleburan, desolvasi, dan transformasi fase padat, yang ditunjukkan puncak endotermik atau eksotermik pada termogram DSC.

Hasil termogram memperlihatkan 2 puncak endotermik yaitu $139,01^{\circ}\text{C}$ dan $177,71^{\circ}\text{C}$, terbentuknya kedua puncak baru mengindikasikan suatu interaksi antara aspirin dan asam suksinat. Dari termogram aspirin dan kokristal menunjukkan pergeseran titik lebur ke arah yang lebih rendah, yaitu $159,58^{\circ}\text{C}$ menjadi $139,01^{\circ}\text{C}$, hal ini mengindikasikan diduga terbentuk adanya campuran eutetik antara kedua komponen (Zaini, et al, 2011). Suatu kristal yang saling terikat dengan gaya yang lemah mempunyai panas peleburan dan titik leleh yang rendah, panas peleburan dapat dianggap sebagai panas yang dibutuhkan untuk menaikkan jarak antaratom atau antarmolekul (Martin, 1993: 846).

Analisis dengan XRD digunakan untuk mengidentifikasi perubahan susunan dalam kisi kristal, dengan membandingkan letak dan intensitas garis pada difraktogram terhadap garis pada foto sampel yang sudah diketahui (Qiao, et al, 2011: 11). Kristal dalam suatu sampel serbuk menyebabkan sinar-X memendar dalam suatu pola yang dapat dihasilkan kembali dari intensitas puncak pada sudut (θ), relatif terhadap sinar yang masuk. Untuk senyawa tertentu, tiap pola difraksi ditandai dari suatu kisi kristal spesifik (Billmeyer, 1984: 489).

Hasil difraktogram XRD dari kokristal aspirin-asam suksinat menunjukkan beberapa puncak baru yang khas yang dapat dilihat pada gambar 13. Pola difraksi aspirin menunjukkan interferensi 2θ 15, 22000. Sedangkan pola difraksi kokristal aspirin-asam suksinat menunjukkan puncak interferensi 2θ pada 20, 37723; 26, 33410; 31, 17093. Dari difraktogram yang dihasilkan menunjukkan terbentuknya kokristal aspirin-asam suksinat, karena ditemukan puncak baru atau perubahan pola difraktogram antara standar aspirin, asam suksinat dan kokristal pencampuran keduanya. Seperti halnya penelitian sebelumnya yang dilakukan Dieki Rian Mustapa, 2012 mengemukakan bahwa proses pembentukan kokristal menyebabkan perubahan pola XRD yang akan memperlihatkan beberapa puncak baru dan perubahan peak yang mengindikasikan perubahan bentuk kristal atau terbentuknya formasi kokristal (Mustapa, 2012: 22).

Analisis dengan FTIR digunakan untuk mengkarakterisasi interaksi bahan aktif obat dengan koformer. Interaksi pembentukan ikatan hidrogen yang melibatkan $-\text{OH}$, $\text{C}=\text{O}$, dan $-\text{C}-\text{O}-$ dapat terdeteksi dengan FTIR dimana terjadi perubahan pergeseran bilangan gelombang maupun perubahan bentuk puncak setelah terbentuk kokristal (Putra, 2012: 85).

Hasil spektrum FTIR, menunjukkan pergeseran bilangan gelombang C=O asam karboksilat menjadi lebih rendah dari aspirin standar, yaitu bergeser dari bilangan gelombang 1755.22 dan 1693.50 cm^{-1} menjadi 1753.29 dan 1691.57 cm^{-1} . Gugus C=O asam karboksilat dari aspirin yang bergeser menyebabkan energi ikatan C dengan O menurun dan berefek pada turunnya intensitas pada bilangan gelombang tersebut. Terjadinya pergeseran bilangan gelombang kearah frekuensi yang lebih kecil, dimungkinkan karena C=O yang berikatan pada OH asam suksinat membutuhkan energi vibrasi menjadi lebih besar sehingga terjadilah pergeseran bilangan gelombang C=O yang berada diantara aspirin dan asam suksinat.

Pergeseran bilangan gelombang juga terjadi pada C-O asam karboksilat menjadi lebih tinggi dari aspirin standar yaitu 1182.36 cm^{-1} menjadi 1195.87 cm^{-1} . Gugus -OH pada panjang gelombang 2800-3600 cm^{-1} terlihat mengalami pelebaran pada bentuk puncak setelah terbentuk kokristal. Pergeseran panjang gelombang gugus C-H aromatik menjadi lebih rendah dari aspirin standar yaitu 3062.96 cm^{-1} menjadi 3028.24 cm^{-1} . Hasil tersebut menandakan bahwa ikatan hidrogen yang diharapkan antara aspirin dan asam suksinat terbentuk secara *homosynthon* melibatkan perubahan panjang gelombang gugus fungsi C=O, C-H, dan -OH.

BAB V

PENUTUP

A. Kesimpulan

Dari hasil penelitian yang telah dilakukan, maka dapat disimpulkan bahwa:

1. Metode kokristalisasi aspirin dengan koformer asam suksinat mengalami peningkatan kelarutan dari sukar larut menjadi agak sukar larut.
2. Karakterisasi sifat dari kokristal aspirin-asam suksinat yang dibentuk dengan metode *solvent drop grinding* menggunakan instrumen DSC, XRD, FT-IR dan SEM menghasilkan berbagai karakteristik yang khas. Hasil karakterisasi menunjukkan terbentuknya kokristal antara kedua komponen yaitu aspirin dan asam suksinat dengan adanya interaksi ikatan hidrogen secara *homosynthon*, yang terlihat pada instrumen FT-IR melibatkan perubahan bilangan gelombang gugus $-OH$, $C=O$ dan $-C-O$.

B. Saran

Dari kesimpulan yang diperoleh, maka disarankan agar:

1. Perlu dilakukan penelitian lebih lanjut mengenai variasi metode dan koformer lain yang dapat membantu peningkatan kelarutan dari aspirin.
2. Diperlukan penelitian lebih lanjut pemanfaatan kokristal dalam formulasi dari suatu sediaan obat.

DAFTAR PUSTAKA

- Agoes, Goeswin. *Pengembangan Sediaan Farmasi*. Bandung: Institut Teknologi Bandung, 2008: h. 1-196.
- Alatas, Fikri., Sundani Nuroño Soewandhi, Lucy Sasongko, Ismunandar, Hidehiro Uekusa. *Cocrystal Formation between Didanosine and Two Aromatic Acids*. *International Journal of Pharmacy and Pharmaceutical Sciences* 5, no. 3 (2013): h. 275-280.
- An-Naisaburi, Al-Imam Al-Hasan Muslim Bin Al-Hajjaj Al-Qusyairi. *Shahih Muslim*. Dar As-salam. Riyadh, 1998.
- Ansel, C., Howard. *Pengantar Bentuk Sediaan Farmasi*. Jakarta: UI Press: 1989: h. 153.
- Attwood, David, Alexander T Florence. *Physical Pharmacy*. London: Pharmaceutical Press, 2008: h. 1-4.
- Basset, J. *Buku Ajar Vogel: Kimia Analisis Kuantitatif Anorganik*. Jakarta: EGC Buku kedokteran. 1994: h. 56.
- Chandramouli, Yerram, R. Gandhimathi, B. Rubia yasmeen, Amaravathi Vikram, B. Mahitha, S.M Imroz. *Review on Cocrystal as an Approach with Newer Implications in Pharmaceutical Field*. *Internasional Journal of Medicinal Chemistry & Analysis* (2012): h. 91-100.
- Chang, Raymond. *Kimia Dasar Konsep-Konsep Inti Edisi Ketiga Jilid 1*. Jakarta: Penerbit Erlangga. 2005: h. 378.
- Dapartemen Agama RI. *Al-Qur'an dan Tafsirnya*. Jakarta: Universitas Islam Indonesia. 1995.
- Departemen Kesehatan RI. *Farmakope Indonesia Edisi III*. Jakarta: Direktorat Jendral POM. 1979: h 43.
- Desale, Pritam K., *A Novel Method: Co-crystallisation*. *International Journal of Pharmaceutical Invention* 3. (2013): h. 19-26.
- Gennaro, Alfonso R., et al. *Remington's Pharmaceutical Science* 18th edition, Pennsylvania: Mack Publishing Company. 1990: h. 591.

- Gunawan, Sulistia Gan. *Farmakologi dan Terapi* edisi 5. Jakarta : Departemen Farmakologi dan Terapeutik Fakultas Kedokteran Universitas Indonesia. 2007: h. 235-236.
- Ikawati, Zullies. *Farmakoterapi Penyakit Sistem Saraf Pusat*. Yogyakarta : Bursa Ilmu. 2011: h. 42.
- Issa, Nizar. *Towards More Efficient Screening of Pharmaceutical Cocrystals*. London: University Collage London (2011): h. 46-90.
- Khopkar, S.M. *Konsep Dasar Kimia Analitik*. Jakarta: UI Press, 1990.
- Korthur, Reddy, Raghuram., Adepu Swetha, Naga Prithvi. *An Outline of Crystal Engineering of Pharmaceutical Co-Crystal and Applications : A Review*. International Journal of Pharmaceutical Research and Development. Vol 4 (08). (2012): h. 1-4.
- Kusumastuti, Ari. *Pengenalan Pola Gelombang Khas dengan Interpolasi 2*, no.1 (2011): h. 7-12.
- Lachman, Leon, Herbert A. Lieberman, Joseph L. Kanig. *Teori dan Praktek Farmasi Industri Edisi Ketiga*. Jakarta: UI Press, 1989: h. 386.
- Lu, Jie. *Crystallization and Transformation of Pharmaceutical Solid forms*. African Journal of Pharmacy and Pharmacology Vol 6(9). (2012): h. 582-586.
- Martin, Alfred. *Farmasi Fisik edisi Ketiga*. Jakarta: Universitas Indonesia. 1993: h. 846.
- Mirza, S., Inna Miroshnyk, Jirky Hemamaki, Jouko Yliruusi. *Cocrystal : an Emerging Approach for Enhancing Properties of Pharmaceutical Solid*. Dosis Vol 24. 2008: h. 90-96.
- Mustapa, Rian, Dieki. *Pengaruh Suhu Pembentukan Kristal Terhadap Karakteristik Kokristal Asam Mefenamat dengan Asam Tartrat*. Universitas Indonesia : Depok. 2012: h. 4-5.
- Nanjwade, Veerendra K., F. V. Manvi, Shamrez Ali. M, Basavaraj K. Nanjwade, Meenaxi. *New Trends in the Co-crystallization of Active Pharmaceutical Ingredients*. Journal of Applied Pharmaceutical Science 01, no. 08 (2011): h. 1-5.
- Navvaro, Carlos Rodriguez. *Effect of ferrocynide ions on NaCl crystallization porous stone*. Los Angeles: Journal of Crystal Growth (2002): h. 511.

- Oxtoby, Gillis, Nachtrieb. *Prinsip-Prinsip Kimia Modern*. Jakarta: Erlangga. 2003: h. 164-165.
- O'Neil, M.J., Smith, A., Heckelman, P.E., Obenchain, J.R., Jr., Gallipeau, J. A. R., D'Arecca, M. A., dan Budavari, S. *The Merck Index 13th Ed.* New Jersey: Merck dan Co., Inc. Whitehouse Station. (2001): h. 56.
- Padrela, L., M.A. Rodrigues, S.P. Velagaa, A.C. Fernandes, H.A. Matos, E.G. Azevedo. *Supercritical Fluids as Alternative Media for The Formation of Pharmaceutical Cocrystals*. Department of Health Sciences (2010): 156-164.
- Prasetyo, Y. 2011. Scanning Electron Microscope dan Optical Emission Spectroscopy. <http://yudiprasetyo53.wordpress.com/2011/11/07/scanning-electron-microscope-sem-dan-optical-emission-spectroscopy-oes>. Diakses tanggal 19 Maret 2014
- Putra, Dwichandra Okky. *Pembentukan Padatan Semi Kristalin dan Ko-kristal Parasetamol*. Bandung: Jurnal Matematika dan Sains Institut Teknologi. 2012: h. 83-87.
- Pudjaatmaka, A. Hadyana. *Kamus Kimia*. Jakarta : Balai Pustaka. 2002: h. 69.
- Sekhon, BS. *Pharmaceutical Co – crystal – a review*. Institute of Pharmacy : India. *Ars Pharm* Vol 50. (2009): h. 91-100.
- Shargel, L. & Andrew BCYU. *Applied Biopharmaceutics and Pharmaceutics (3rd ed)*. Connecticut: Appleton & Lange. 2005: h. 135-165.
- Shihab, Quraish. *Tafsir Al-Mishbah*. Jakarta: Lentera Hati. 2009: h. 199-373.
- Siswandono, Soekardjo. *Prinsip-prinsip Rancangan Obat*. Surabaya: Airlangga University Press, 1998: h. 10
- Sultan, Asriana. *Pengaruh Konsentrasi Polivinil Alkohol (PVA) terhadap Kadar Ketoprofen yang Terdisolusi dalam Sistem Dispersi Padat*. Makassar: Fakultas Ilmu Kesehatan Universitas Islam Negeri Alauddin. 2010: h. 1
- Sutriyo, dkk. *Pengaruh Polivinil Pirolidon Terhadap Laju Disolusi Furosemid Dalam Sistem Dispersi Padat*. Depok: Departemen Farmasi Universitas Indonesia. (2005): h. 31.
- Syukri, Yandi., dkk. *Peningkatan Laju Disolusi Furosemida Melalui Pembentukan Dispersi Padat dengan Polietilen Glikol (PEG), Talkum dan Kombinasi PEG-Talkum*. Jogjakarta: Universitas Islam Indonesia. (2006): h. 51.

- Sweetman, C. Sean. *Martindale The Complete Drug Reference 36th edition*. London: Pharmaceutical Press. (2009): h. 20.
- Tjay, Tan Hoan., dan Raharja K. *Obat-obat Penting, Khasiat, Penggunaan dan Efek-efek Sampingnya* edisi V. Jakarta : Departemen Kesehatan Republik Indonesia. 2002: h. 298.
- Triani, Fienda. *Pengaruh Metode Pembentukan Kokristal Terhadap Laju Pelarutan Karbamazepin Menggunakan Asam Suksinat Sebagai Koformer*. Depok: Universitas Indonesia. (2012): h. 36.
- Yahya, Harun. *Alqur'an dan Sains*. Bandung: Penerbit Dzirka. (2004): h. 1-14.
- Zaini, Erizal., Auzal Halim, Sundani N Soewandhi, Dwi Setyawan. *Peningkatan Laju Pelarutan Trimetoprim Melalui Metode Ko-Kristalisasi dengan Nikotinamida*. Jurnal Farmasi Indonesia Vol 5. (2011): h. 205-212.

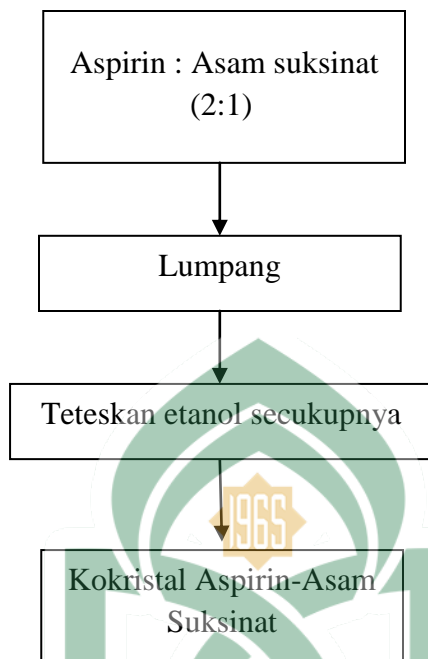

Lampiran 1. Pembuatan kokristal metode *solvent-drop grinding*

Lampiran 2. Karakterisasi Kokristal

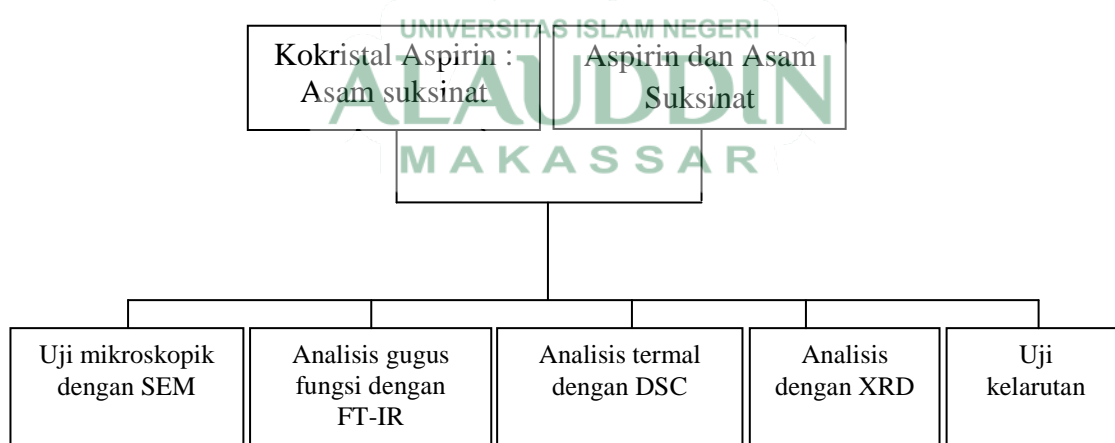

Lampiran 3. Perhitungan Mol Kokristal Aspirin-Asam Suksinat (1:2)

a. Aspirin $C_9H_8O_4$

$$BM C_9H_8O_4 = 180,16$$

$$Mr C_9H_8O_4 = 180$$

$$\text{Jumlah mol} = \frac{\text{Massa (g)}}{Mr}$$

$$\text{Jumlah mmol} = \frac{\text{Massa (mg)}}{Mr}$$

$$2,5 \text{ mmol} = \frac{\text{Massa (mg)}}{180} = 2,5 \times 180 = 450 \text{ mg}$$

b. Asam suksinat $C_4H_6O_4$

$$BM C_4H_6O_4 = 118$$

$$Mr C_4H_6O_4 = 118$$

$$\text{Jumlah mol} = \frac{\text{Massa (g)}}{Mr}$$

$$\text{Jumlah mmol} = \frac{\text{Massa (mg)}}{Mr}$$

$$5 \text{ mmol} = \frac{\text{Massa (mg)}}{118} = 5 \times 118 = 590 \text{ mg}$$



Lampiran 4. Hasil Uji Kelarutan Aspirin dan perbandingan berbagai kokristal

Perbandingan Aspirin : Asam Suksinat	Bobot (g)	Volume pelarut (ml)
1:0	1	134
		136
		133
		134
0:1	1	16
		18
		19
		18
1:1	1	125
		122
		124
		124
1:2	1	94
		97
		95
		95
2:1	1	114
		117
		116
		116

Lampiran 5. Hasil Analisis Puncak X-Ray Diffraction Kokristal Aspirin-Asam suksinat (1:2)

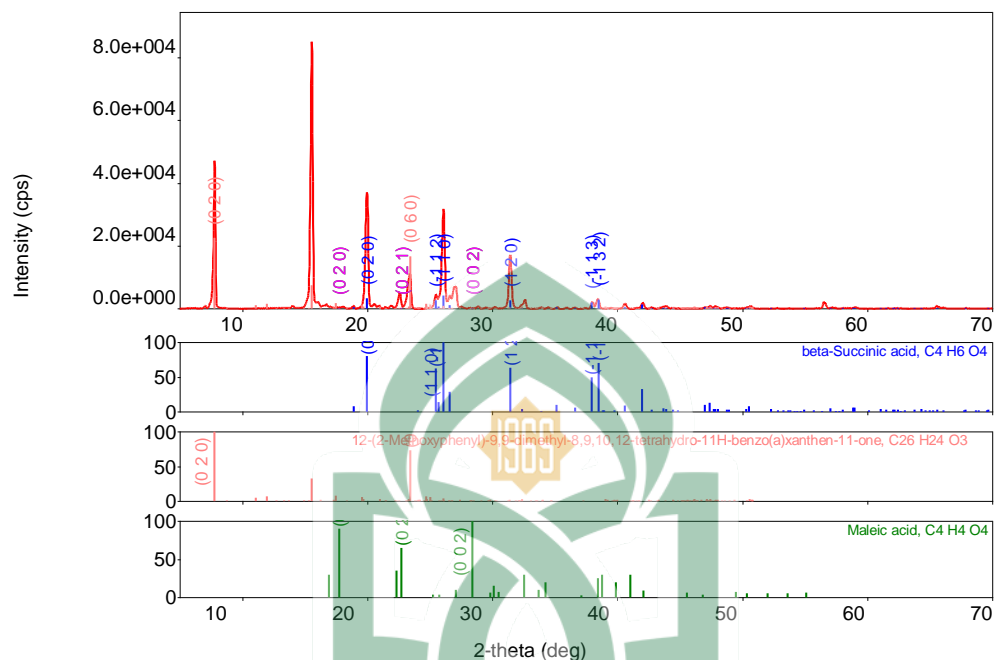

Measurement conditions

X-Ray	30 kV , 15 mA	Scan speed / Duration time	4.0000 deg./min.
Goniometer		Step width	0.0200 deg.
Attachment	-	Scan axis	2Theta/Theta
Filter	Kb filter	Scan range	5.0000 - 70.0000 deg.
CBO selection slit	-	Incident slit	1.25 deg.
Diffrected beam mono.		Length limiting slit	-
Detector	MiniFlex2 counter	Receiving slit #1	1.25 deg.
Scan mode	CONTINUOUS	Receiving slit #2	0.3mm

Qualitative analysis results

Phase name	Formula	Figure of merit	Phase reg. detail	DB card number
beta-Succinic acid	C4 H6 O4	1.497	ICDD (PDF-2/Release 2011 RDB)	00-034-1787

12-(2-Methoxyphenyl)-9,9-dimethyl-8,9,10,12-tetrahydro-11H-benzo(a)xanthen-11-one	C ₂₆ H ₂₄ O ₃	1.406	ICDD (PDF-2/Release 2011 RDB)	00-061-1802
Maleic acid	C ₄ H ₄ O ₄	3.208	ICDD (PDF-2/Release 2011 RDB)	00-024-1802

Phase name	Formula	Space group	Phase reg. detail	DB card number
beta-Succinic acid	C ₄ H ₆ O ₄	14 : P121/c1,unique-b.cell.1	ICDD (PDF-2/Release 2011 RDB)	00-034-1787
12-(2-Methoxyphenyl)-9,9-dimethyl-8,9,10,12-tetrahydro-11H-benzo(a)xanthen-11-one	C ₂₆ H ₂₄ O ₃	14 : P121/n1,unique-b.cell.2	ICDD (PDF-2/Release 2011 RDB)	00-061-0948
Maleic acid	C ₄ H ₄ O ₄	14 : P121/c1,unique-b.cell.1	ICDD (PDF-2/Release 2011 RDB)	00-024-1802

Quantitative analysis results (RIR)

Phase name	Content(%)
beta-Succinic acid	51.2(3)
12-(2-Methoxyphenyl)-9,9-dimethyl-8,9,10,12-tetrahydro-11H-benzo(a)xanthen-11-one	46.2(5)
Maleic acid	2.63(7)

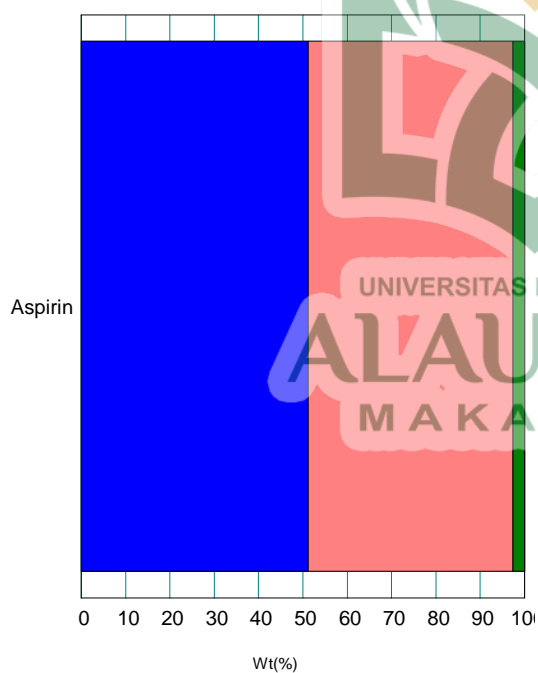

beta-Succinic acid ■ o-11H-benzo(a)xanthen-11-one ■
 Maleic acid ■ Unknown ■

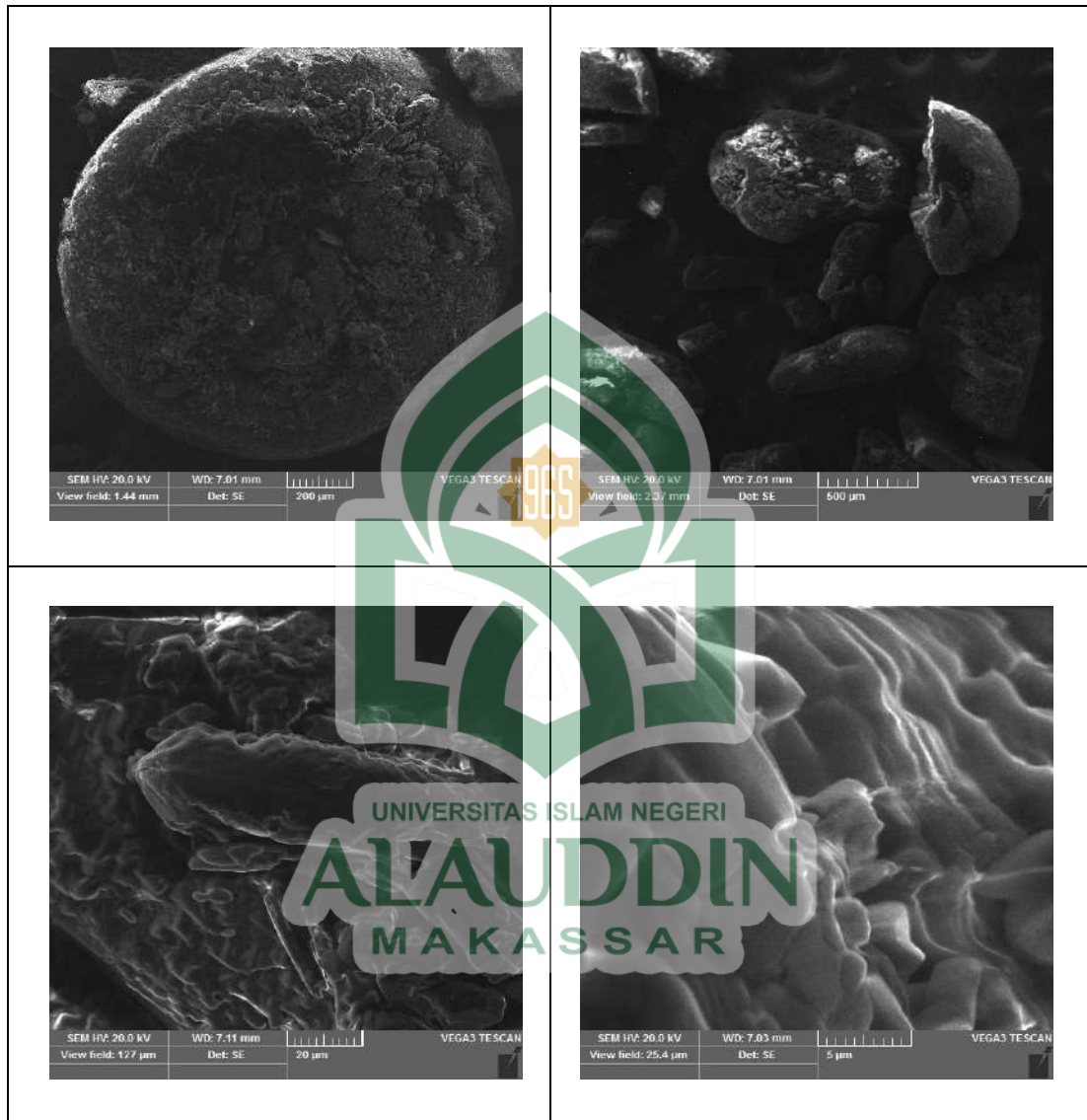
Lampiran 6. Gambar hasil karakterisasi *Scanning Electron Microscope*Gambar 14. Karakterisasi Aspirin menggunakan *Scanning Electron Microscope*



Gambar 15. Karakterisasi Asam suksinat menggunakan *Scanning Electron Microscope*



Gambar 16. Karakterisasi Kokristal Aspirin-Asam suksiant (1:2) menggunakan *Scanning Electron Microscop*

Lampiran 7. Hasil termogram *Differential Scanning Calorimetry*

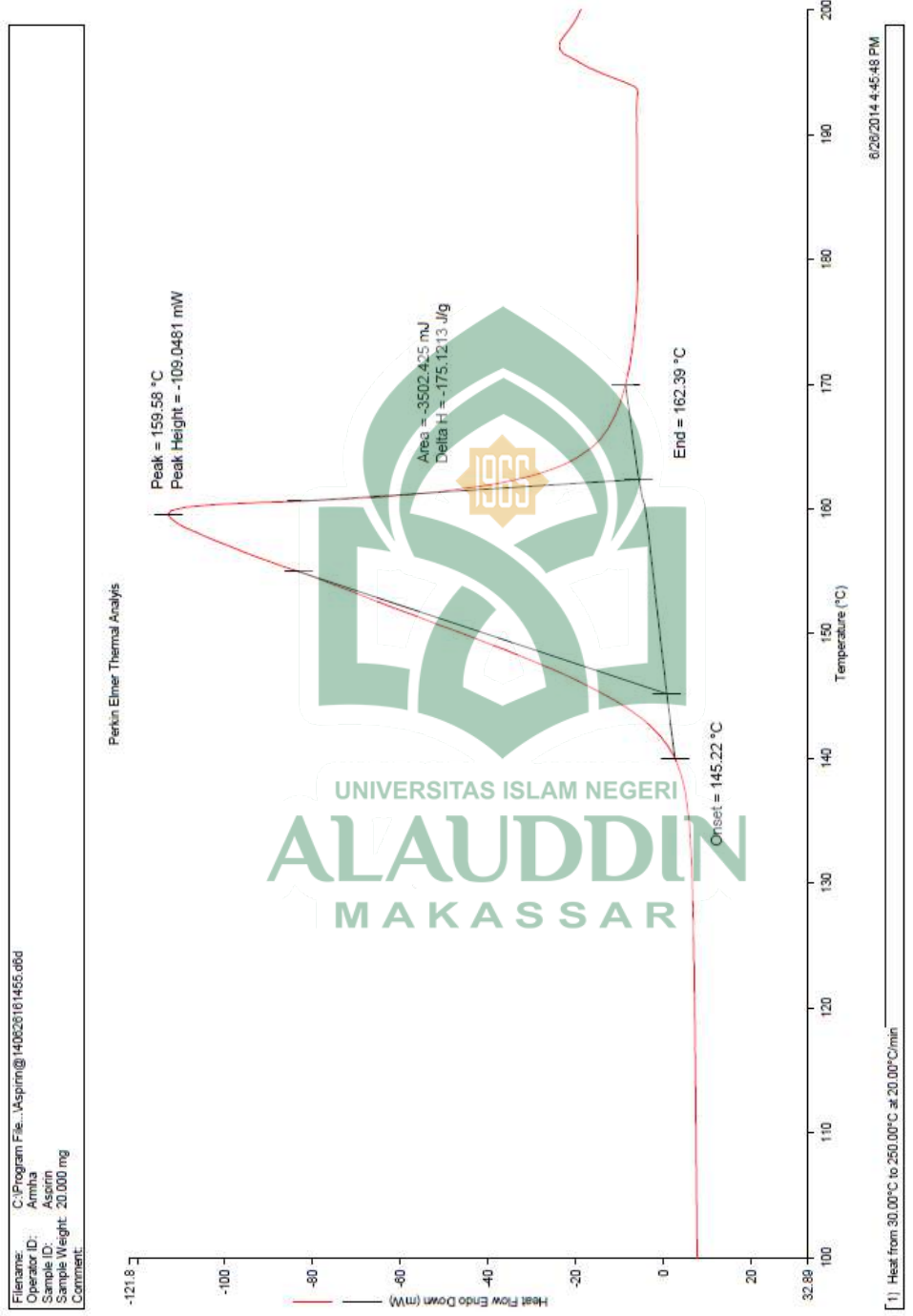

Gambar 17. Termogram *Differential Scanning Calorimetry* Aspirin

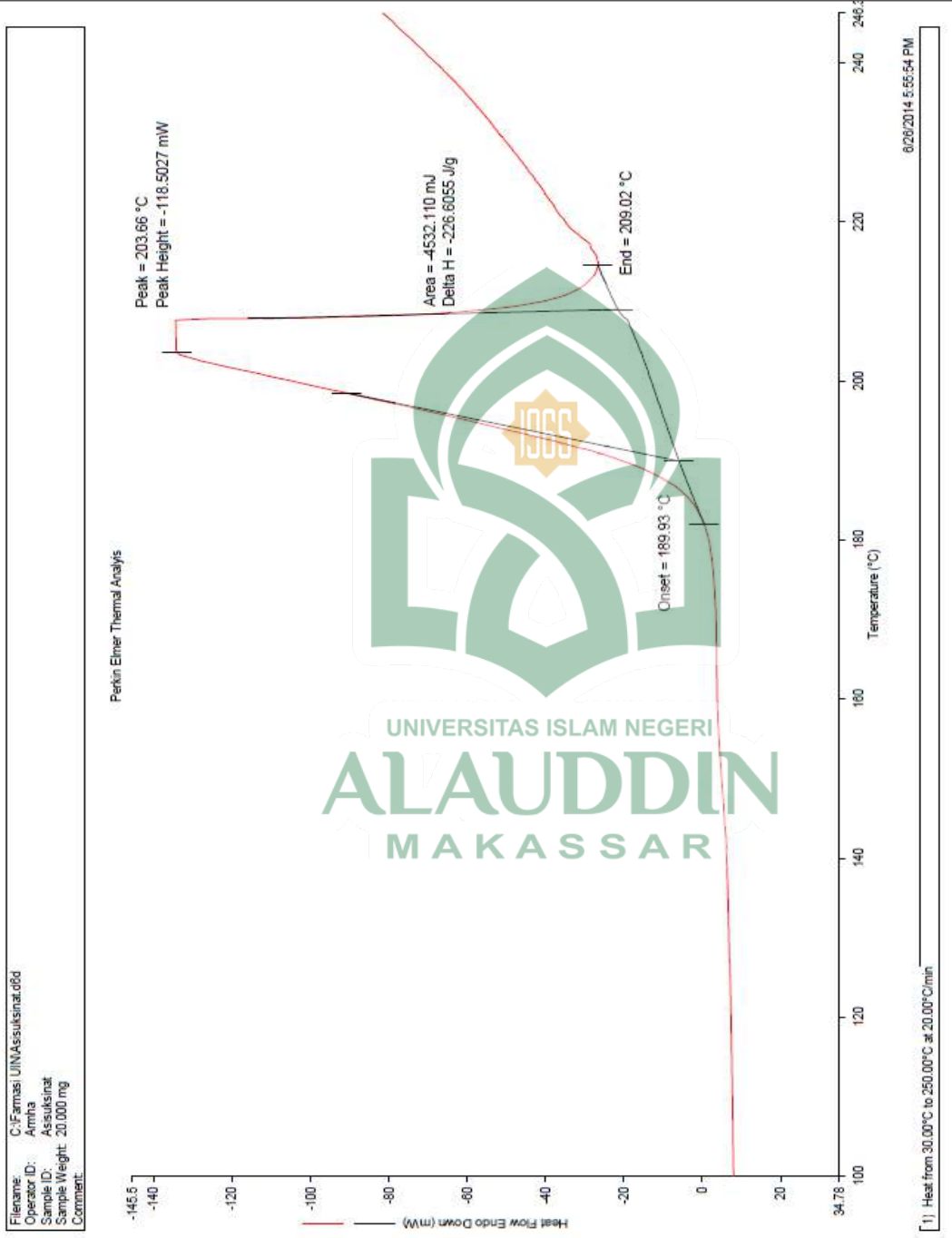

Gambar 18. Termogram *Differential Scanning Calorimetry* Asam Suksinat

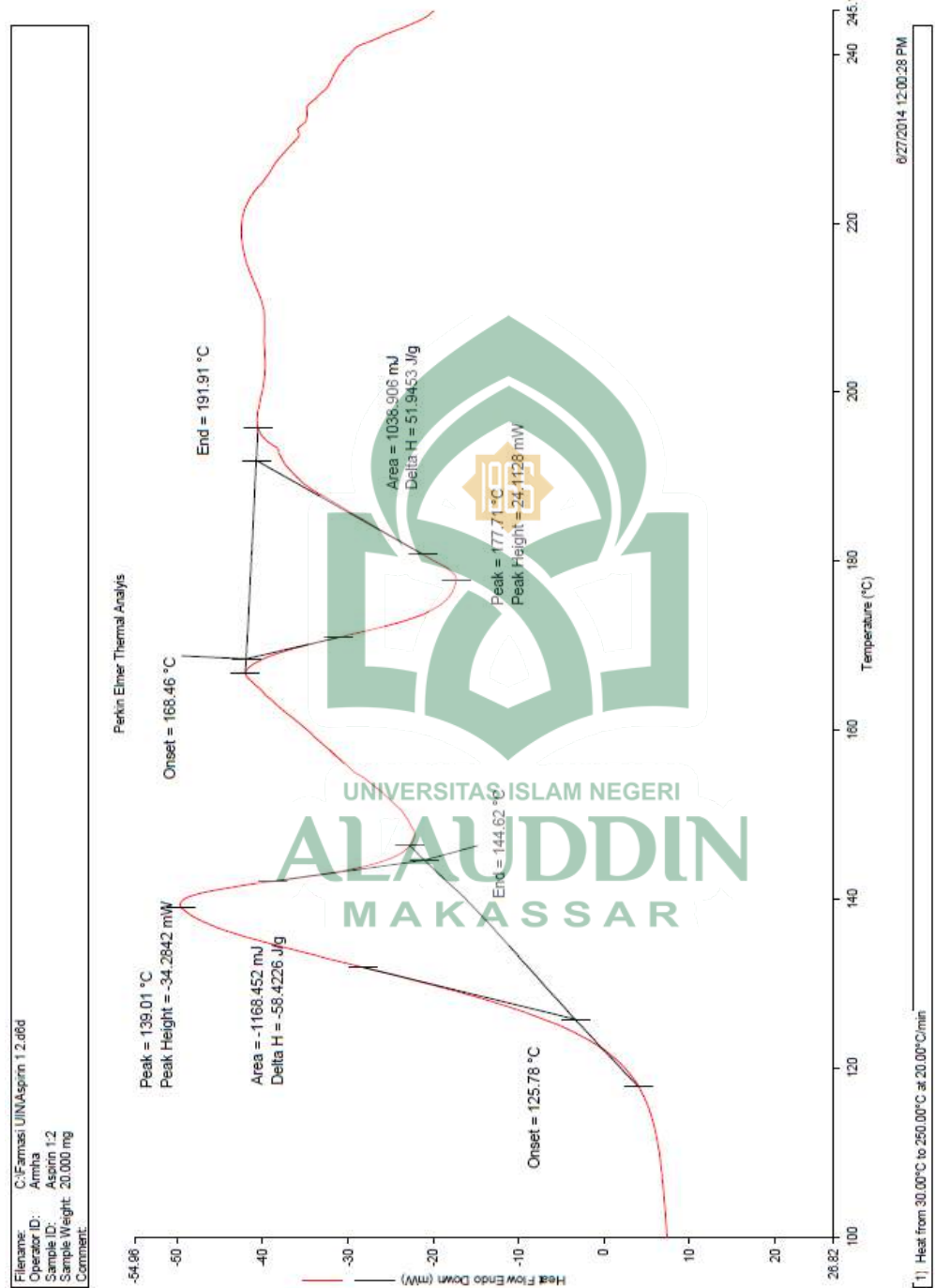

Gambar 19. Termogram Differential Scanning Calorimetry Kokristal Aspirin-Asam Suksinat (1:2)

Lampiran 8. Hasil spektra *Fourier Transform InfraRed*

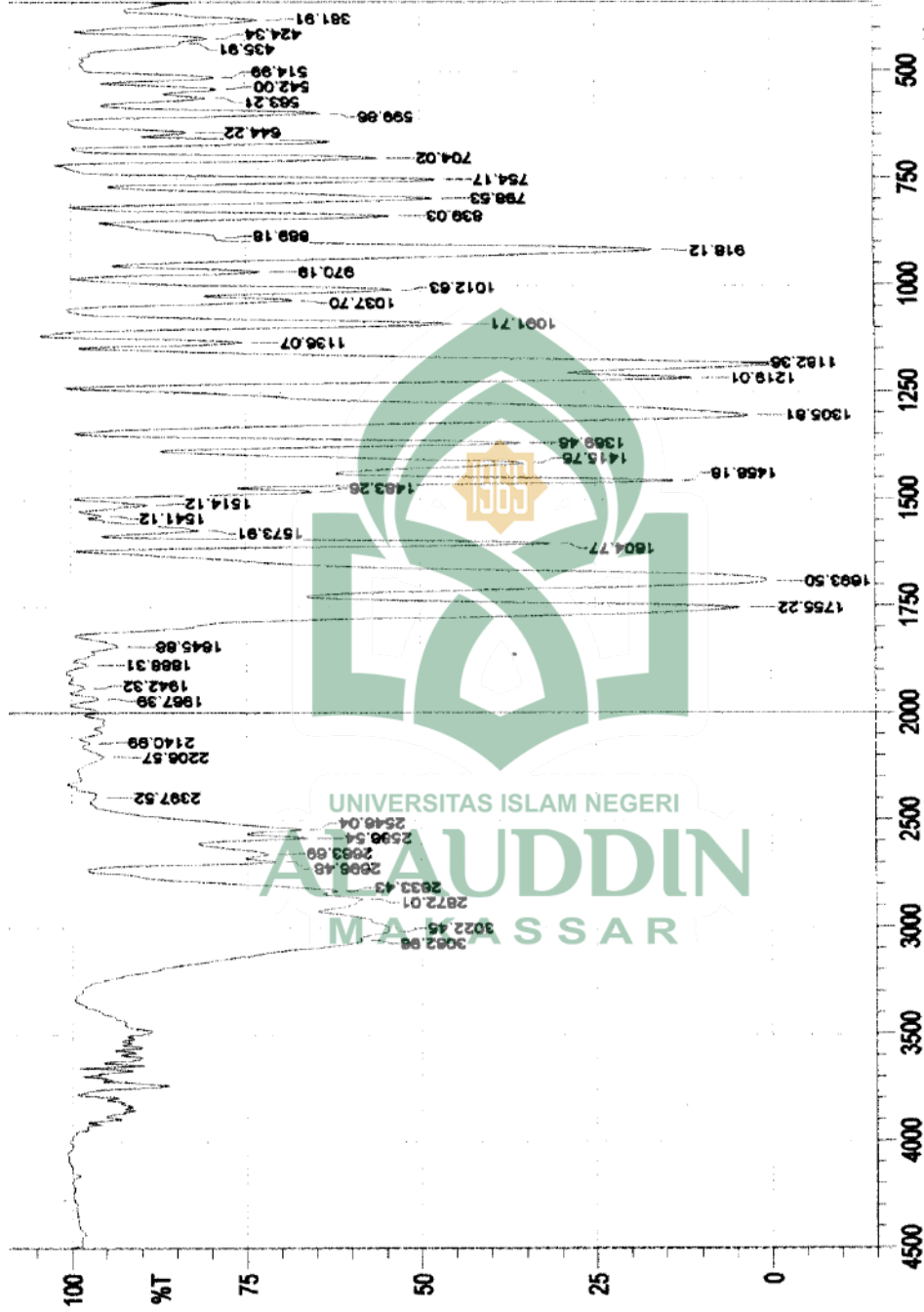

Gambar 20. Spektra Aspirin *Fourier Transform InfraRed*

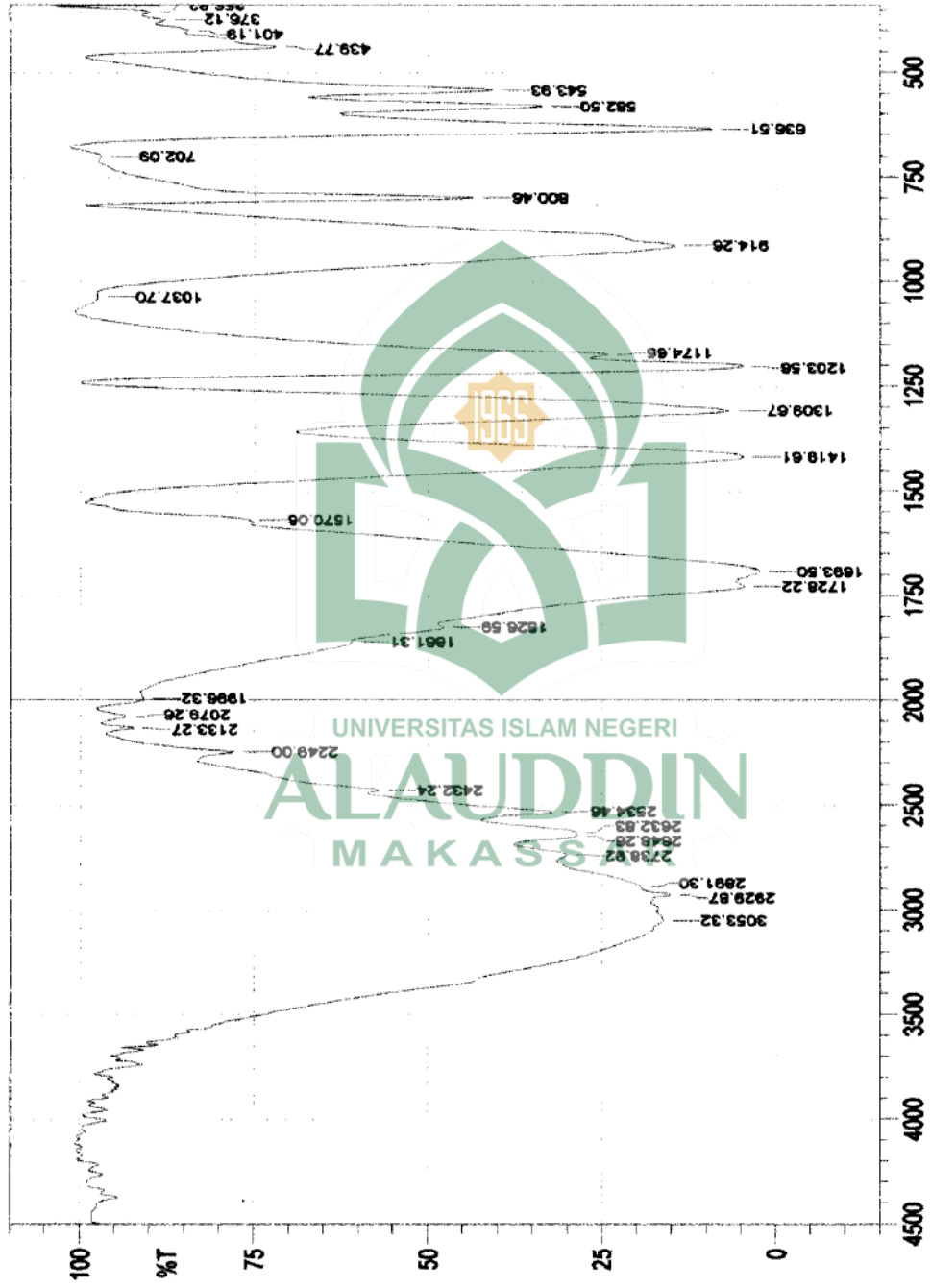

Gambar 21. Spektra Asam Suksinat *Fourier Transform InfraRed*

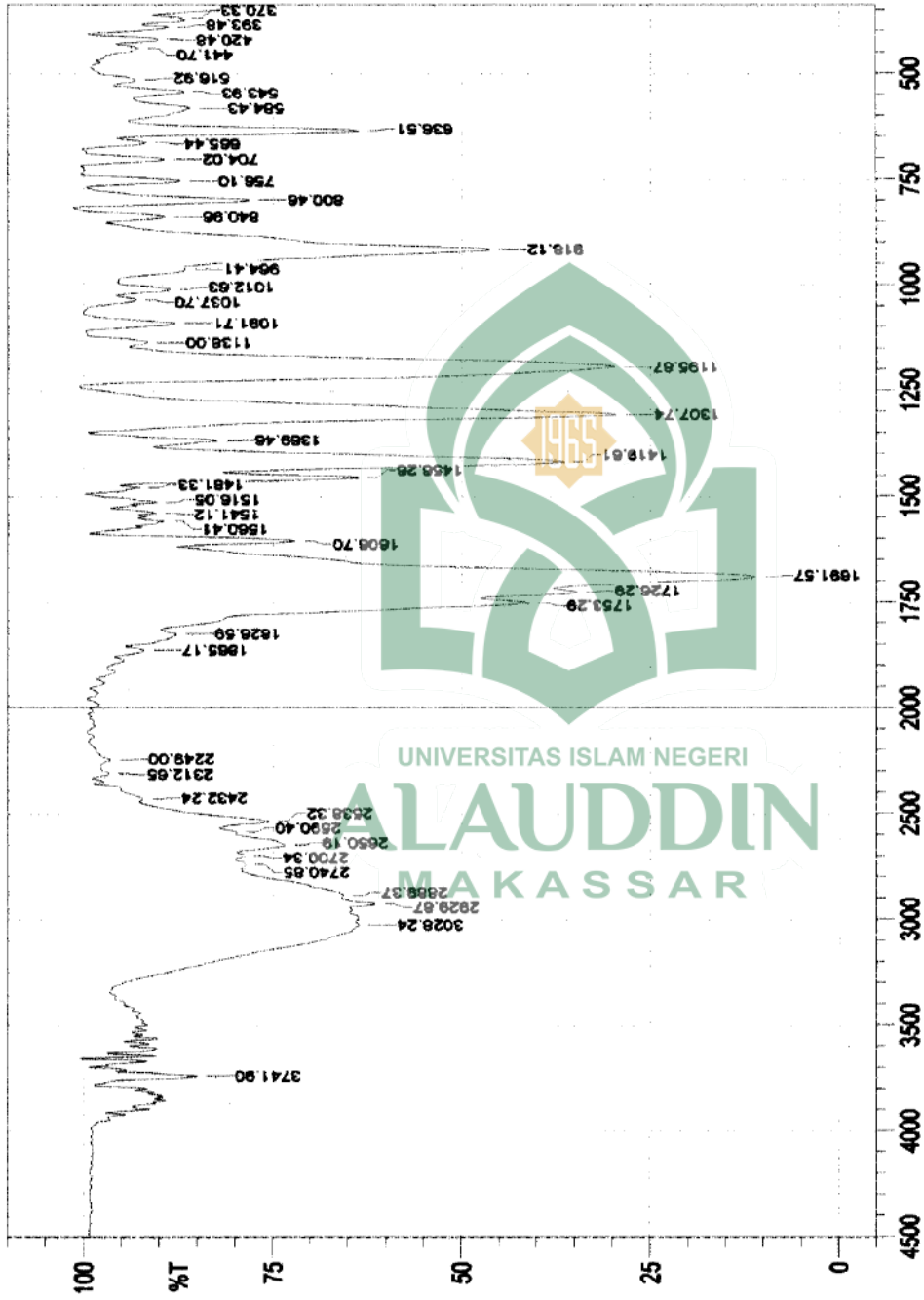

Gambar 22. Spektra Kokristal (1:2) *Fourier Transform InfraRed*

Lampiran 9. Sertifikat bahan baku aspirin

SIGMA-ALDRICH

sigma-aldrich.com

3050 Spruce Street, Saint Louis, MO 63103, USA

Website: www.sigmaaldrich.com

Email USA: techserv@sial.com

Outside USA: eurtechserv@sial.com

Certificate of AnalysisProduct Name:
Aspirin – meets USP testing specifications

Product Number: A2093
 Batch Number: SLBH0714V
 Brand: SIGMA
 CAS Number: 50-78-2
 MDL Number: MFCD00002430
 Formula: C₉H₈O₄
 Formula Weight: 180.16 g/mol
 Quality Release Date: 03 JUL 2013

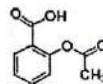

Test	Specification	Result
Identity	Pass	Pass
Loss on Drying	≤ 0.5 %	0.1 %
Readily Carbonizable Sub	Pass	Pass
Residue on ignition (Ash)	≤ 0.05 %	0.04 %
Insoluble Matter	Pass	Pass
Substances insoluble in sodium carbonate		
Chloride (Cl)	≤ 0.014 %	< 0.011 %
Sulfate (SO ₄)	≤ 0.04 %	< 0.02 %
Heavy Metals	≤ 0.001 %	< 0.001 %
USP Limit Test	Pass	Pass
Limit of Free Salicylic Acid		
Residual Solvents USP 467	Meets Requirements	Class 3 Solvents Only, < = 0.5% 100.0 %
Assay	99.5 – 100.5 %	
Dry Basis		

Rodney Burbach, Manager
 Analytical Services
 St. Louis, Missouri US

Sigma-Aldrich warrants, that at the time of the quality release or subsequent retest date this product conformed to the information contained in this publication. The current Specification sheet may be available at Sigma-Aldrich.com. For further inquiries, please contact Technical Service. Purchaser must determine the suitability of the product for its particular use. See reverse side of invoice or packing slip for additional terms and conditions of sale.

RIWAYAT HIDUP



Penulis bernama lengkap Mukhlis Rauf, namun lebih sering disapa Mukhlis. Lahir pada tanggal 11 September 1992 di kota Makassar, Sulawesi Selatan. Penulis yang merupakan anak terakhir dari lima bersaudara ini adalah buah hati pasangan Abd. Rauf Abubakar dan Rukiah. Penulis memiliki dua kakak laki-laki yang bernama Munawar Rauf, Alm. Muammar Rauf dan dua kakak perempuan bernama Muslimah Rauf dan Mardiah Rauf.

Pendidikan formal yang telah dilalui adalah TK Aisyah, sekolah dasar di SD Muhammadiyah. Setelah itu dilanjutkan ke jenjang menengah pertama yaitu SMP 18 Makassar. Kemudian dilanjutkan ke pendidikan SMK Farmasi Yamasi Makassar.

Melalui jalur SNMPTN tahun 2010, penulis lalu memilih jurusan Farmasi Universitas Islam Negeri (UIN) Alauddin Makassar sebagai studi lanjut kuliahnya. Selama lebih dari empat tahun kuliah di Farmasi, penulis banyak belajar tentang ilmu farmasi. Penulis memiliki cita-cita yang tinggi untuk menjadi seorang farmasi yang dapat membanggakan orangtua, saudara, keluarga, bangsa dan profesi yang digelutinya.