

SISTEM PEMURNI AIR LAUT MENJADI AIR MINUM

Sebuah terobosan dalam mengatasi krisis air bersih bagi komunitas muslim pesisir dan pulau disekitar kota Makassar



Muh. Said L, S.Si. M.Pd
Iswadi, M.Si.

SISTEM PEMURNI AIR LAUT MENJADI AIR MINUM

(Sebuah Terobosan Dalam Mengatasi Krisis Air Bersih
Bagi Komunitas Muslim Pesisir dan Pulau di Sekitar Kota
Makassar)

Muh. Said L., S.Si., M.Pd

Iswadi., S.Pd., M.Si



Hak Cipta Dilindungi Undang-Undang:

Dilarang memperbanyak atau memindahkan sebagian atau seluruh isi buku ini ke dalam bentuk apapun tanpa izin tertulis dari penerbit

All Rights Reserved

**SISTEM PEMURNI AIR LAUT MENJADI AIR MINUM
(Sebuah Terobosan Dalam Mengatasi Krisis Air
Bersih Bagi Komunitas Muslim Pesisir dan Pulau di
Sekitar Kota Makassar)**

Penulis:

Muh. Said L., S.Si., M.Pd
Iswadi, S.Pd., M.Si.

Editor dan Desain Layout:

Muh. Said L., S.Si., M.Pd
Iswadi, S.Pd., M.Si.

Cetakan I: 2020

hlm. 172; 15,5 x 23 cm

ISBN: 978-602-328-338-5

Alauddin University Press

UPT Perpustakaan UIN Alauddin

Jl. H. M. Yasin Limpo No. 63 Romangpolong

Samata, Kabupaten Gowa

SAMBUTAN REKTOR UIN ALAUDDIN MAKASSAR

Puji syukur kepada Allah swt. atas segala nikmat, rahmat, dan berkah-Nya yang tak terbatas. Salawat dan salam semoga tercurah kepada Rasulullah Muhammad saw.

Di tengah situasi penuh keterbatasan karena pandemi global Covid-19, karya buku **“SISTEM PEMURNI AIR LAUT MENJADI AIR MINUM (Sebuah Terobosan Dalam Mengatasi Krisis Air Bersih Bagi Komunitas Muslim Pesisir dan Pulau di Sekitar Kota Makassar)”** yang kini hadir di tangan pembaca patut mendapat apresiasi setinggi-tingginya. Apresiasi tersebut diperlukan sebagai bentuk penghargaan kita sebagai pembaca terhadap penulis yang dengan penuh kesungguhan hati, mampu menyelesaikan suatu naskah buku referensi yang berharga bagi khazanah ilmu pengetahuan.

Sebagai Rektor, tentu hal ini merupakan suatu kebanggaan sekaligus kehormatan bagi kami, karena pada tahun pertama kepemimpinan ini, melalui program Gerakan Penulisan dan Penerbitan 100 Buku Referensi, karya ini dapat lahir. Hal ini, selain merupakan manifestasi dari salah satu Pancacita kepemimpinan kami, yakni “Publikasi yang Aktif”, juga tentu menunjukkan bahwa produktivitas melahirkan karya referensi dan karya akademik harus tetap digalakkan

dan didukung demi terciptanya suatu lingkungan akademik yang dinamis dan dipenuhi khazanah keilmuan. Iklim akademik yang dapat memberi dampak kepada seluruh sivitas akademik UIN Alauddin Makassar. Tentu, hal ini juga perlu dilihat sebagai bagian dari proses upgrading kapasitas dan updating perkembangan ilmu pengetahuan sebagai ruh dari sebuah universitas.

Transformasi keilmuan yang baik dan aktif dalam sebuah lembaga pendidikan seperti UIN Alauddin Makassar adalah kunci bagi suksesnya pembangunan sumber daya manusia dan pengembangan ilmu pengetahuan. Hal ini perlu dibarengi dengan kepemimpinan yang baik, keuletan, sikap akomodatif dan kolektif yang mampu mendorong peningkatan kapasitas dan kreativitas sumber daya, dan menciptakan inovasi yang kontinu guna menjawab setiap tantangan zaman yang semakin kompleks. Apalagi, di tengah kemajuan pada bidang teknologi informasi yang kian pesat dewasa ini, hal-hal tersebut bukanlah sesuatu yang sulit diwujudkan. Semua berpulang pada tekad yang kuat dan usaha maksimal kita untuk merealisasikannya.

Karya ilmiah berupa referensi akan menjadi memori sekaligus legacy bagi penulisnya di masa datang. UIN Alauddin Makassar sebagai salah satu institusi pendidikan yang memiliki *basic core* pengembangan ilmu pengetahuan, memiliki kewajiban untuk terus menerus memproduksi ilmu pengetahuan dengan menghasilkan karya ilmiah dan penelitian yang berkualitas sebagai kontribusinya terhadap kesejahteraan umat manusia.

Semoga iktiar para penulis yang berhasil meluncurkan karya intelektual ini dapat menjadi sumbangsih yang bermanfaat bagi pembangunan sumber daya manusia dan berkarakter, dan berdaya saing demi kemajuan peradaban bangsa. Hanya kepada Allah jugalah kita berserah diri atas segala usaha dan urusan kita

Semoga Allah swt. senantiasa merahmati, memberkahi,
dan menunjukkan jalan-Nya yang lurus untuk kita semua.
Amin...

Makassar, 17 Agustus 2020

Rektor UIN Alauddin Makassar

Prof. H. Hamdam Juhannis, M.A., Ph.D

PENGANTAR PENULIS

Bismillahirrahmanirrahiim

Alhamdulillah, segala puji hanya milik Allah Subhanahu wata 'alaa atas segala nikmat kesehatan dan kesempatan yang diberikan kepada penulis sehingga dapat menyelesaikan buku ini. Salam dan Shalawat kepada Rasulullah Sallallahu alaihi wasallam, keluarga, sahabat dan para pengikutnya.

Buku ini merupakan hasil implementasi dari karya penelitian dan pengabdian masyarakat dalam bidang *water resources* yang dilakukan enam tahun terakhir (2014-2019). "**Sistem Pemurni Air Laut menjadi Air Minum**, *sebuah terobosan dalam mengatasi krisis air bersih bagi komunitas muslim pesisir dan pulau di sekitar kota Makassar*" adalah judul yang dipilih untuk mewakili seluruh proses penelitian dan pengabdian yang telah dilakukan. Proses kerja dari sistem adalah dengan memanfaatkan sinar matahari sebagai sumber tenaga alami. Energi panas (*thermal energi*) yang diperoleh dikungkung dalam sebuah ruangan berbahan kaca atau terpal berbentuk piramida. Saat matahari mulai bersinar, suhu udara dalam ruangan kaca akan meningkat tajam sehingga air akan menguap dan menempel pada dinding kaca bagian dalam. Gravitasi akan menarik turun bulir-bulir uap air tersebut ke penampungan (air minum). Jumlah air minum yang dihasilkan bergantung pada ukuran piramida, untuk skala kecil cukup untuk konsumsi satu keluarga. Pada hari yang terik proses dapat diteruskan hingga menghasilkan garam, hasil penelitian menunjukkan bahwa secara visual, garam yang dihasilkan berbentuk kristal yang bening.

Sistem ini juga dirancang agar dapat menampung air hujan pada bagian luarnya sehingga dapat digunakan sepanjang tahun baik musim kemarau maupun pada musim hujan. Peningkatan efektivitas proses evaporasi di

dalam piramida juga telah dilakukan dengan mengubah tekstur lantai piramida menjadi model V sehingga proses pemantulan sinar matahari menjadi lebih sempurna. Kualitas air melalui hasil evaporasi menggunakan sistem piramida telah menghasilkan air yang siap diminum karena memenuhi syarat berdasarkan standar Nomor 492/ MENKES/PER/IV/2010 tanggal: 19 April 2010 tentang kualitas air minum. Sistem pemurni air laut menjadi air minum dengan menggunakan energi surya dapat menjadi solusi alternatif bagi masyarakat pesisir dan pulau untuk mengurangi kesulitan memperoleh air bersih, sehingga pengeluaran kebutuhan pembelian air bersih dapat.

Buku ini cocok untuk menjadi referensi bagi topik penelitian dan pengabdian penerapan teknologi tepat guna berbasis sains dan teknologi. Penulis menyadari bahwa buku ini tentu masih sangat jauh dari sifat sempurna karena sempurna itu hanya milik Allah Azza wajalla. Oleh karena itu kritik dan saran yang konstruktif dari pembaca akan sangat bermanfaat bagi tim penulis untuk mengisi berbagai kekurangan dalam buku ini.

Ucapan terima kasih kami sampaikan kepada pihak-pihak yang telah membantu penulisan buku ini. Termasuk adik-adik mahasiswa dan alumni yang ikut dalam kegiatan penelitian dan pengabdian masyarakat. Wassalam.

Gowa, 17 Agustus 2020
Penulis

DAFTAR ISI

Halaman Sampul -----	I
Pengantar Rektor -----	iii
Pengantar Penulis -----	iv
Daftar Isi -----	vi
Daftar Tabel -----	ix
Daftar Gambar -----	xi
BAB I. Pendahuluan -----	1-8
1. Pengantar Kondisi Global -----	1
2. Ruang Lingkung Masalah dan Tujuan Penerapan	7
3. Sasaran dan Signifikansi-----	8
BAB II. Kerangka Konsep (Pesisir dan Pulau Suatu Wilayah) -----	9-21
1. Gambaran Umum Pesisir dan Pulau Kota Makassar-----	9
2. Kondisi Subyek Daerah Pesisir dan Pulau Kota Makassar-----	13
3. Target Yang Dicapai-----	17
4. Strategi Pengembangan Kosep-----	19
Bab III. Kajian Teori (Tinjauan Air Tentang Sumber dan Pengolahannya) -----	22-75
1. Siklus Hidrologi dan Sumber-Sumber Air-----	22
2. Pengelompokan Air-----	33
3. Sistem Penjernihan Air-----	34
4. Sistem Pengolahan Air (<i>Water Treatment System</i>)-----	40
5. Sistem Pengolahan Air Laut Menjadi Air Minum--	42
6. Standar Uji Kualitas Parameter Pada Air-----	48
7. Manfaat Tenaga Surya Dalam Kehidupan-----	58
8. Konsep Adhesi dan Kohesi-----	60
9. Perspektif Al'qur'an Tentang Air dan Sumbernya-----	62
Bab IV. Teknik Pembuatan Alat -----	76-101
1. Pemilihan Alat dan Bahan-----	76

2. Tahap Desain dan Konstruksi Alat Piramida----	78
3. Fase Pembuatan Alat-----	80
4. Cara Membuat Konstruksi Alat-----	80
5. Aksi dan Langkah-Langkah Kegiatan-----	92
Bab V. Penerapan dan Pengujian Hasil Kulit Air Melalui Sistem Piramida-----	102-113
1. Hasil Implementasi Alat-----	102
2. Diskusi Keilmuan-----	104
Bab VI. Model Alat Destilasi Air Laut Portable Dengan Bantuan Tenaga Matahari-----	114-127
1. Desain Alat Destilasi Portable.-----	114
2. Langkah dan Proses Pembuatan-----	116
3. Rancang Bangun Alat-----	118
4. Hasil Desain dan Perancang Alat-----	119
5. Uji dan Pengambilan Data-----	123
Bab VII. Evaporasi Pada <i>Solar Still</i> (Studi Pengaruh Penambahan Kipas Tipe Piramida dan Prisma-----	128-144
1. Pendahuluan-----	128
2. Hasil Rancang Bangun Model <i>Solar Still</i> -----	129
3. Pengujian dan Hasil Analisis Berdasarkan Kuantitas dan Kualitas Air-----	131
4. Pengujian dan Pengolahan Air Laut dengan Menggunakan <i>Solar Still</i> -----	140
5. Kajian Pembahasan Keilmuan -----	143
Bab VIII. Rancang Bangun Sistem Penyaring Air Otomatis-----	145-160
1. Sketsa Model Desain Alat yang telah dirancang-----	145
2. Tahap Perancangan Model-----	146
3. Desain dan Rancang Bangun Alat Penyaring Air Otomatis-----	147
4. Hasil Pengujian Parameter Alat-----	150
5. Kajian Pembahasan Keilmuan-----	153
Daftar Indeks-----	161-165
Daftar Pustaka-----	137-141
Ucapan Terimakasih-----	151

DAFTAR TABEL

No. Tabel	Keterangan Tabel	Halaman
I.1	Kondisi luas wilayah dan kepadatan penduduk kota Makassar	4
I.2	Data luas wilayah, jumlah penduduk, jumlah kepala keluarga (KK) dan kepadatan wilayah pesisir kecamatan Ujung Tanah	4
III.1	Kadar unsur kimia pada air laut	27
III.2	Metode sistem pengolahan air yang digunakan oleh J.C. Crittenden, <i>et. el.</i> , 2012	41
III.3	Tingkat kadar maksimum berdasarkan uji kualitas air secara kimiawi	51
III.4	Kualitas air secara fisis	53
III.5	Kualitas air untuk tiap peruntukannya berdasarkan parameter fisika	54
III.6	Kualitas air berdasarkan kelasnya pada parameter fisika	54
III.7	Syarat kualitas air minum berdasarkan parameter fisis	55
III.8	Syarat kualitas air bersih berdasarkan parameter fisis	55
III.9	Syarat-syarat air minum	56
V.1	Data hasil pengujian alat pemurnian air laut menjadi air minum	110
V.2	Data hasil uji laboratorium air evaporasi	111
VI.1	Keterangan gambar alat destilasi	115
VII.1	Hasil pengujian <i>solar still</i> tanpa kipas	132
VII.2	Hasil pengujian <i>solar still</i>	134

No. Tabel	Keterangan Tabel	Halaman
	menggunakan kipas	
VII.3	Efisiensi <i>Solar Still</i> tipe piramida	139
VII.4	Efisiensi <i>Solar Still</i> tipe prisma	139
VII.5	Hasil uji laboratorium sampel air hasil destilasi	140
VII.6	Hasil uji kualitas sampel garam dari hasil destilasi	140
VII.7	Kelebihan dan kelemahan dari <i>solar still</i> tanpa kipas, penambahan kipas maupun secara manual	143
VII.8	Hasil pengujian melalui penyaringan sampel A	151
VII.9	Hasil pengujian melalui penyaringan sampel B	152

DAFTAR GAMBAR

No. Gambar	Keterangan Gambar	Halaman
I.1	Kondisi global air di permukaan bumi	2
II.1	Peta wilayah kelurahan Cambaya kec. Ujung Tanah kota Makassar	9
II.2	Air PAM RT yang dimiliki oleh warga masyarakat	13
II.3	Kondisi rumah kawasan pesisir warga di pinggir air laut	15
II.4	Kondisi pemukiman warga di atas air laut yang sudah mengalami pencemaran	16
II.5	Kondisi warga di daratan daerah pesisir saat menyediakan dan mengambil air bersih di penjual air PDAM	16
II.6	Tempat penampungan air bersih untuk pencucian di gudang Cambaya	17
II.7	Aktivitas warga nelayan di pesisir laut	17
III.1	Siklus hidrologi tertutup	23
III.2	Siklus hidrologi terbuka	24
III.3	Saringan kain katun	35
III.4	Saringan kapas	36
III.5	Teknik proses aerasi	37
III.6	Saringan pasir lambat	37
III.7	Saringan pasir cepat	38
III.8	Gravity-Fed Filtering System	38
III.9	Ilustrasi sebuah penyulingan sederhana	43
III.10	Skematik proses <i>desalination</i> dan <i>reverse osmosis</i>	45
III.11	Ilustrasi sebuah siklus air	47
III.12	Ilustrasi sebuah proses evaporasi alami	48
III.13	Keadaan meniskus cekung dan	61

No. Gambar	Keterangan Gambar	Halaman
III.14	cembung Peta citra satelit yang dikeluarkan oleh LAPAN	65
III.15	Banjir bandang yang terjadi di Masamba 13 Juli 2020	66
III.16	Kerusakan hulu sungai Masamba yang saat terjadi banjir bandang pada 13 Juli 2020	66
III.17	Material pasir yang terbawa oleh banjir bandang lokasi Masamba pada 13 juli 2020	67
III.18	Material kayu di sepanjang aliran sungai yang dibawa oleh banjir bandang Masamba pada 13 Juli 2020	68
III.19	Material kayu yang masuk ke pemukiman warga saat banjir bandang Masamba 13 Juli 2020	69
III.20	Perairan laut dengan air yang terpisah di laut giblartar dan Samudra Atlantik	74
III.21	Perairan laut dengan air yang bawah jembatan Suramadu Indonesia	75
IV.1	Desain sistem pemurnian air laut menjadi air minum bertenaga matahari (i) Tampak samping, (ii) Tampak atas	78
IV.2	Desain tempat masuknya aliran air baku ke dalam wadah penampungan alat	79
IV.3	Desain tempat aliran penampungan air hujan	79
IV.4	Desain tempat keluarnya air hasil evaporasi ke wadah penampungan air evaporasi	80
IV.5	Proses konstruksi rangka piramida: a)	82

No. Gambar	Keterangan Gambar	Halaman
IV.6	Pemotongan fiber sesuai ukuran, b) Pemotongan besi sesuai ukuran fiber Proses konstruksi rangka piramida: (a) Pengukuran panjang fiber dan besi; (b) Pemasangan konstruksi besi model piramida	82
IV.7	Proses konstruksi rangka piramida: a) Pemasangan baut pada besi, b) Pengelasan dinding	83
IV.8	Pengecekan konstruksi besi menggunakan fiber	83
IV.9	Proses pemasangan rangka piramida dengan menggunakan fiber secara keseluruhan	84
IV.10	Proses pemotongan kayu yang akan dijadikan rangka	85
IV.11	Proses pemasangan balok dan pengoboran	85
IV.12	Proses pengeboran dan pemasangan baut pada setiap sisi sambungan balok	86
IV.13	Proses pengelasan sambungan baut disetiap sudut rangka sekaligus penghalusan	86
IV.14	Proses pemasangan balok sebagai penyangga wadah penampungan	87
IV.15	Proses pengaturan tripleks di atas penyangga balok	87
IV.16	Proses pemasangan tripleks sebagai tempat (lapisan) wadah penampungan air baku (air laut)	88
IV.17	Pemasangan empat dinding piramida di atas wadah penampungan air baku	89
IV.18	Hasil pemasangan dinding piramida (belum dipatenkan)	90

No. Gambar	Keterangan Gambar	Halaman
IV.19	Proses pemasangan saluran air pada rangka wadah penampungan	90
IV.20	Hasil model pemasangan saluran air pada rangka wadah penampungan	90
IV.21	Pemasangan aluminium foil	91
IV.22	Pemasangan tenda plastik pada wadah penampungan air baku dan rangkaian pipa aliran air	92
IV.23	Hasil pemasangan saluran air dan wadah penampungan air baku	92
IV.24	Tahap kegiatan penyuluhan	97
IV.25	Simulasi alat pemurnian air laut	97
IV.26	Proses pengisian air baku (air asin) ke dalam wadah penampungan di sekitar sumber air laut	98
IV.27	Proses pengamatan oleh Bapak Lurah Cambaya bersama dengan tim	99
IV.28	Proses pendampingan warga dalam penerapan alat	99
IV.29	Proses pengamatan hasil air evaporasi pada dinding piramida	100
IV.30	Proses pengamatan hasil air evaporasi pada dinding piramida	100
IV.30	Foto kegiatan bersama tim dengan warga sebagai masyarakat dampingan	101
V.1	Hasil model rancang bangun alat sebelum diterapkan	102
V.2	Penerapan alat pemurni air laut di lokasi kegiatan	103
V.3	Proses evaporasi air menggunakan tenaga matahari	103
V.4	Kondisi suhu di dalam dan di luar piramida air	105
V.5	Bulir-bulir air hasil evaporasi pada dinding piramida	106
V.6	Sampel hasil evaporasi air	107

No. Gambar	Keterangan Gambar	Halaman
V.7	Kristal-kristal garam (putih)	
V.8	Proses pengukuran suhu (luar dan dalam sistem)	108
VI.1	Desain rancangan alat destilasi air laut	115
VI.2	Rangka penyangga	116
VI.3	Penyangga wadah	117
VI.4	Alat destilasi air laut	117
VI.5	Langkah perancangan alat destilasi portable bantuan tenaga matahari	118
VI.6	Hasil desain alat	119
VI.7	Atap alat	120
VI.8	Rangka penyangga	121
VI.9	Wadah penyimpanan sampel	121
VI.10	Wadah hasil destilasi dan sisa sampel	122
VI.11	Saluran pembagi air	122
VI.12	Grafik volume air hasil evaporasi rata-rata pada kemiringan wadah destilasi 2°	123
VI.13	Grafik volume air hasil destilasi rata-rata pada kemiringan wadah destilasi 4°	123
VI.14	Grafik volume air hasil destilasi rata-rata pada kemiringan wadah destilasi 6°	124
VI.15	Grafik volume air hasil destilasi rata-rata pada kemiringan wadah destilasi 2° dengan pengurangan debit aliran air dari penampungan	125
VI.16	Grafik Hubungan antara kemiringan dan volume air destilasi	125
VI.17	Grafik hubungan antara besar efisiensi dengan volume air hasil destilasi	126
VII.1	<i>Solar Still</i>	129

No. Gambar	Keterangan Gambar	Halaman
VII.2	<i>Solar Pyramid System</i>	130
VII.3	<i>Modified Solar Pyramid System</i>	130
VII.4	<i>Solar Still Double Slope (prisma)</i>	131
VII.5	<i>Modified Solar Still Double Slope (prisma)</i>	131
VII.6	Grafik distribusi temperatur <i>solar still</i> tipe piramida dan prisma	133
VII.7	Gambaran suhu dan volume air yang dihasilkan pada setiap waktu (08.00-16.00 wita) untuk <i>solar still</i> tipe piramida	133
VII.8	Gambaran suhu dan volume air yang dihasilkan pada setiap waktu (08.00-16.00 wita) untuk <i>solar still</i> tipe prisma	134
VII.9	Grafik distribusi temperatur <i>Solar Still</i> tipe piramida menggunakan kipas	135
VII.10	Grafik distribusi temperatur <i>Solar Still</i> tipe prisma menggunakan kipas	135
VII.11	Gambaran suhu dan volume air yang dihasilkan pada setiap waktu (08.00-16.00 wita) untuk <i>Solar Still</i> tipe piramida menggunakan kipas	136
VII.12	Gambaran suhu dan volume air yang dihasilkan pada setiap waktu (08.00-16.00 wita) untuk <i>Solar Still</i> tipe prisma menggunakan kipas	137
VII.13	Perbandingan volume air yang dihasilkan <i>Solar Still</i> tipe <i>Pyramid</i> tanpa kipas (konvensional) dengan menggunakan kipas (modifikasi)	137
VII.14	Perbandingan Volume air yang dihasilkan <i>Solar Still</i> tipe prisma tanpa kipas (konvensional) dengan menggunakan kipas (modifikasi)	138

No. Gambar	Keterangan Gambar	Halaman
VIII.1	Rancang bangun alat penyaring air otomatis	145
VIII.2	<i>Flowchart</i> perancangan dan pengujian alat	147
VIII.3	Hasil pembuatan alat penyaring air otomatis	148
VIII.4	Hasil penyaringan sampel A (a) sebelum penyaringan; (b) Setelah penyaringan.	150
VIII.5	Hasil penyaringan sampel B (a) sebelum penyaringan; (b) Setelah penyaringan	151
VIII.6	Grafik pengukuran konduktivitas sampel A dan B sebelum dan setelah penyaringan	156
VIII.7	Grafik pengukuran jumlah zat terlarut/TDS sampel A dan B sebelum dan setelah penyaringan	157
VIII.8	Grafik pengukuran suhu sampel A dan B sebelum dan setelah penyaringan	158
VIII.9	Grafik pengukuran kekeruhan/NTU sampel A dan B sebelum dan setelah penyaringan	159
VIII.10	Grafik pengukuran pH (<i>Potensial of Hidrogen</i>) Sampel A dan B sebelum dan setelah penyaringan	160

BAB I

PENDAHULUAN

1. Pengantar Kondisi Global

Air adalah elemen dasar dalam kehidupan, sebab tanpa air, kehidupan sulit untuk berlangsung. Air yang dalam bahasa kimia dikenal dengan H_2O mencakup hampir 80 % air di bumi yang mayoritasnya adalah air asin (laut), es dan gletser di kutub utara dan selatan. Walaupun kuantitasnya sangat banyak tetapi belum semua dapat dimanfaatkan secara langsung dalam kebutuhan hidup sehari-hari. Dalam beberapa kasus dibutuhkan teknologi dalam pengolahannya sebelum digunakan atau dimanfaatkan. Secara global, data memperlihatkan bahwa sekitar 900 juta jiwa manusia tidak mendapatkan akses pada air bersih sehingga 'terpaksa menikmati' air dengan kualitas rendah.

Data yang lain memperlihatkan bahwa dalam rentang 30% - 40% kasus penyakit diare berafiliasi langsung dengan pemanfaatan air minum yang tidak higienis dan hal ini berkorelasi terhadap jumlah orang yang meninggal akibat diare yakni sekitar lima ribu orang meninggal. Jenis air yang layak dikonsumsi secara langsung memiliki standar yang ketat yakni harus memenuhi persyaratan kualitas yang telah ditentukan secara medis. Permasalahan secara khusus tentang akses air dan kebersihan suatu wilayah atau negara terdiri atas empat kondisi resiko yang berdampak. Jika diurutkan secara berturut-turut yakni resiko ekstrim berada dibawah 50%, resiko tinggi berada antara 50-74%, resiko sedang berada antara 75-90% dan resiko rendah (di atas 90%). Hal ini jika dibiarkan secara terus menerus, tentu dapat berdampak pada sepertiga dari penduduk dunia di

negara-negara khususnya yang kekurangan air bahkan dapat diperkirakan meningkat menjadi dua pertiga sampai pada tahun 2025.

Secara kondisi global air di seluruh permukaan bumi ini telah mengalami krisis yang berbeda tingkatannya yaitu:

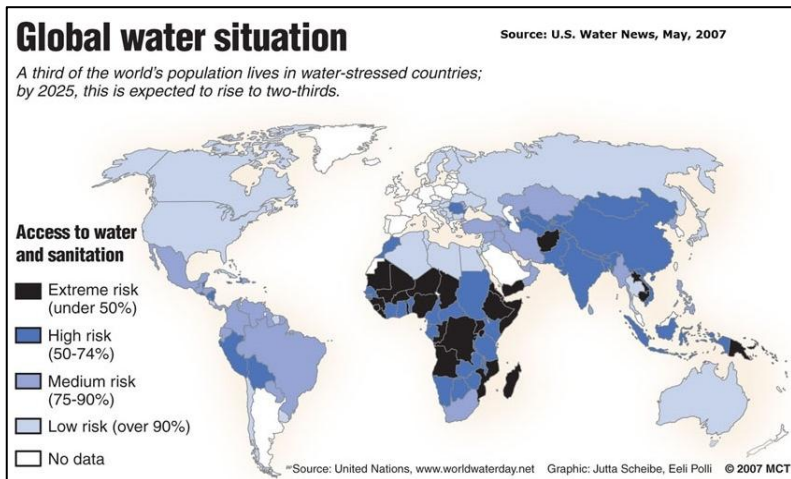

Gambar I.1. Kondisi global air di permukaan bumi

Indonesia merupakan negara kepulauan yang memiliki ribuan pulau berpenghuni, baik pulau besar maupun pulau kecil. Saat musim kemarau (kering) tiba, sebagian wilayah terutama pulau-pulau kecil yang padat penduduk akan kekurangan air bersih. Jika dikaji secara potensi sumber daya alam, maka Indonesia memiliki sumber daya alam yang sangat melimpah baik dari alam hayati maupun non-hayati. Berdasarkan database Kementerian Kelautan dan Pariwisata R.I, Negara Indonesia terdiri atas 17.504 pulau yang membentang dari Sabang sampai Merauke, dengan pulau yang telah berpenghuni sejumlah 2.342 pulau (13%) dan pulau yang belum berpenghuni sekitar 15.337 pulau (87%). Total wilayah Indonesia seluas mencapai 7,81 juta km², yaitu

2,01 juta km² (terdiri atas daratan) dan 3,25 juta km² (terdiri atas lautan). Sebagian juga di Indonesia terdapat wilayah yang dikategorikan sebagai wilayah pesisir. Namun demikian tidak menjamin kebutuhan penduduk Indonesia terpenuhi meskipun wilayah Indonesia yang sangat luas. Misalnya kebutuhan dan ketersediaan air bersih atau air layak konsumsi bagi penduduk.

Menurut data penelitian Susan Herawati (2018) pada info Koalisi Rakyat untuk Keadilan Perikanan (KIARA), telah menguraikan bahwa keberadaan desa pesisir di seluruh Indonesia jumlahnya mencapai 12.827 desa. Berdasarkan jumlah tersebut, desa yang sudah mendapatkan akses air bersih untuk kebutuhan sanitasi baru mencapai 66,54%. Sementara, sisanya hingga saat ini masih belum memiliki akses air bersih. Sanitasi dan perilaku kebersihan yang buruk serta air minum yang tidak aman berkontribusi terhadap 88% kematian anak akibat diare di seluruh dunia. Ketersediaan air bersih yang tidak mencukupi untuk konsumsi karena sebagian besar atau sekitar 97% air di bumi merupakan air laut, sehingga dengan kadar garam sekitar 35000 mg/l menyebabkan air tersebut tidak mungkin dapat langsung dikonsumsi tanpa ada proses pengolahan terlebih dahulu.

Makassar adalah salah satu kota di Sulawesi Selatan yang sangat padat penduduknya. Sebagaimana diketahui bahwa kota Makassar memiliki kawasan garis pantai yang panjang diseluruh bagian Barat dan selatan kota. Pada sebagian daerah pesisir tersebut memiliki daerah dengan masyarakat yang dapat dikategorikan sebagai masyarakat marginal (wilayahnya termasuk daerah pemukiman kumuh). Data wilayah pemukiman kumuh di kota Makassar diuraikan seperti pada tabel I.1:

Tabel I.1. Kondisi luas wilayah dan kepadatan penduduk kota Makassar

No.	Kecamatan	Luas Wilayah (Km ²)	Jumlah IKK (RT)	Jumlah Penduduk (J/wa)	Kepadatan RT (IKK)	Kepadatan Penduduk (J/wa)
1.	Tamalate	2,42	12.256,00	51.445,00	5.064,46	21.258,26
2.	Marbo	0,52	3.648,00	16.865,00	7.015,38	32.432,69
3.	Mamajang	0,59	5.149,00	21.047,00	8.727,12	35.672,88
4.	Makassar	0,41	3.272,00	7.768,00	7.980,49	18.946,34
5.	Ujung Pandang	0,52	1.651,00	9.865,00	3.175,00	18.971,15
6.	Wajo	0,62	901,00	9.635,00	1.453,23	15.540,32
7.	Ujung Tanah	1,56	2.267,00	11.609,00	1.453,21	7.441,67
8.	Bontoala	0,33	2.139,00	9.641,00	6.481,82	29.215,15
9.	Tallo	0,63	4.197,00	18.872,00	6.661,90	29.955,56
10.	Panakkang	5,34	8.519,00	35.898,00	1.595,32	6.722,47
11.	RappooIni	2,22	8.004,00	35.652,00	3.605,41	16.059,46
12.	Manggala	13,84	8.794,00	23.965,00	635,40	1.731,58
13.	Tamalinrea	13,46	5.647,00	20.426,00	419,54	1.517,53
14.	Biringkanaya	7,20	1.096,00	6.356,00	152,22	882,78

Sumber: *Profil Pemukiman Kumuh Kota Makassar, 2014*

Berdasarkan data daftar kelurahan di kecamatan tersebut, terdapat tiga kelurahan yang memiliki kawasan kumuh yaitu kelurahan Ujung Tanah, kelurahan Cambaya dan kelurahan Camba Berua. Kecamatan Ujung Tanah kota Makassar merupakan salah satu wilayah kawasan pesisir daerah pinggiran laut pesisir. Berikut diuraikan pula jumlah penduduk yang ada di kecamatan Ujung Tanah, yaitu:

Tabel I.2: Data luas wilayah, jumlah penduduk, jumlah kepala keluarga (KK) dan kepadatan wilayah pesisir kecamatan Ujung Tanah

Wilayah pesisir kec. Ujung Tanah	Luas wilayah (km ²)	Jumlah penduduk (jiwa)	Jumlah KK	Kepadatan (jiwa/km ²)
Kel. Ujung Tanah	0,50	1.775	336	3.550
Kel. Cambaya	0,53	5.748	1.125	10.845
Kel. Camba Beru	0,53	4.086	766	7.709

Sumber: Profil Pemukiman Kumuh Kota Makassar, 2014

Kecamatan Ujung Tanah khususnya di kelurahan Cambaya merupakan daerah pesisir yang sebagian besar masyarakatnya bermata pencaharian sebagai nelayan. Daerah ini dikategorikan sebagai kelurahan dengan kondisi masyarakat yang padat, perumahan rapat dan system sanitasi yang buruk sehingga termasuk daerah marginal. Untuk masyarakat kelas atas di daerah ini memiliki sumber aliran air yang berasal dari perusahaan air daerah atau PDAM. Terdapat empat diantara mereka yang membuka kran air untuk masyarakat sekitar dengan menawarkan harga tertentu. Namun demikian jumlah ini sangat tidak memenuhi dibandingkan dengan jumlah air yang dibutuhkan oleh seluruh warga.

Berdasarkan survey yang dilakukan terhadap warga yang dipasok air dari PDAM, bahwa air tidak dapat diperoleh setiap saat terutama saat siang hari musim kemarau. Air akan mengalir dengan lancar pada malam hari sekitar pukul 20.00 Wita hingga 22.00 wita. Diluar waktu tersebut, masyarakat harus membeli dari pihak yang memiliki tandon atau persediaan air berlebih. Pada kondisi kritis, bantuan air bersih diperoleh dari mobil

(tangki) dinas pemerintah kota Makassar yang datang berjadwal. Namun demikian jumlah tersebut tetap tidak mencukupi untuk konsumsi seluruh masyarakat di daerah tersebut.

Warga yang bermukim di kelurahan Cambaya berstatus sebagai masyarakat pinggiran kota Makassar yang kurang mendapat perhatian dan sentuhan akan kebutuhan air bersih. Sebagai sampel, terdapat satu wilayah yang berada dalam satu lorong pemukiman di Cambaya keadaan masyarakatnya kesulitan akan konsumsi air bersih terutama jika ingin mencuci pakaian dan atau sekedar untuk keperluan mandi. Sebagai masyarakat nelayan yang berada digaris pantai, aktivitas setiap selesai melaut selalu berkaitan dengan air tawar, demikian halnya anak-anak yang sering bermain di pantai, selalu memerlukan air bersih setelahnya.

Oleh karena itu, sebagai Negara kepulauan yang memiliki garis pantai terpanjang kedua di dunia, seharusnya penduduknya tidak mengalami kesulitan air bersih. Sistem pengolahan air menjadi kunci utama dalam masalah ini. Masyarakat pesisir dan pulau yang tidak memiliki sumber air tanah yang memadai terutama saat musim kemarau tiba dapat memanfaatkan air laut sebagai sumber air baku, dimana jumlahnya sangat melimpah bahkan tak terbatas. Jika sumber air adalah air laut maka dibutuhkan suatu metode khusus untuk memisahkan garam dan airnya sehingga diperoleh air murni yang layak konsumsi.

Metode pemisahan garam yang paling sederhana adalah dengan memanaskan air dalam wadah hingga mendidih lalu mengambil uapnya sebagai air hasil penyulingan, namun demikian jumlahnya sangat kurang untuk pemenuhan kebutuhan primer sehari-hari dan biayanyapun relatif mahal. Metode yang lebih modern adalah dengan menyaring air laut melalui pipa-pipa bertekanan tinggi (*high pressure*), sehingga air hasil

saringan (*desalination*) telah terpisah dari kandungan garamnya. Metode ini menggunakan teknologi tinggi yang berbiaya mahal, menyebabkan metode ini tidak dapat diterapkan pada masyarakat pulau dan pesisir yang umumnya termarginalkan secara ekonomi.

Untuk menjawab persoalan tersebut telah dirancang suatu sistem pengolahan air asin (air laut) menjadi air minum dengan biaya murah, efektif dan hasil melimpah. Sistem ini menggunakan sinar matahari sebagai sumber tenaga alami. Selain itu sistem ini juga dirancang untuk menampung air hujan saat turun hujan. Pada matahari yang terik, sistem ini dapat diatur agar dapat menghasilkan garam. Sistem ini telah melalui proses riset yang panjang (5 tahun) dengan beberapa peningkatan efektivitas dan hasilnya pun sangat memuaskan. Dengan sistem ini, mudah-mudahan dapat menjadi solusi bagi masyarakat pesisir dan pulau khususnya di kota Makassar dan sekitarnya dalam hal pemenuhan kebutuhan air bersih. Kesulitan air bersih siap konsumsi inilah yang menjadi isu dan fokus utama dalam tulisan ini.

Usaha merancang alat dengan menggunakan sistem piramida untuk mengolah air laut menjadi air minum (air bersih) dapat memberi manfaat nyata bagi warga khususnya di lingkungan kelurahan Cambaya, yakni menjadikan masyarakat yang bebas kesulitan air bersih di wilayah pesisir kota Makassar. Dengan kata lain konsep pengembangan ini tidak hanya menghasilkan alat yang mampu mengolah air laut menjadi air bersih, namun warga masyarakat sekitarnya dapat membuat dan menerapkan sekaligus aplikasi nyata bagaimana mengolah air laut yang begitu banyak sebagai sumber bahan baku dapat diolah secara sederhana menjadi air bersih yang langsung dapat dikonsumsi. Pada akhirnya hal ini menjadi salah satu solusi alternatif untuk meningkatkan kehidupan kesejahteraan khususnya mata pencaharian di bidang ekonomi.

2. Ruang Lingkung Masalah dan Tujuan Penerapan

Beberapa fokus masalah yang dikaji adalah sebagai berikut:

- a. Air di permukaan bumi didominasi oleh air asin (laut) atau lebih dari 70% dan es di kedua kutub bumi tidak mampu digunakan secara maksimal penggunaannya.
- b. Kesulitan air bersih (krisis air bersih) yang dapat dikonsumsi langsung oleh masyarakat pesisir dan pulau.
- c. Minimnya pengetahuan sistem teknologi tepat guna bagi masyarakat pulau.
- d. Minimnya pemahaman dan pengetahuan tentang sebagai sumber air baku yaitu air laut untuk dapat dijadikan sebagai potensi kearifan lokal untuk alternatif pengganti air PDAM atau air bersih.
- e. Pengeluaran kebutuhan ekonomi yang besar.

Tujuan penerapan teknologi alat pemurnian air laut menjadi air minum dengan sistem piramida adalah:

- a. Untuk pemenuhan kebutuhan dasar manusia yaitu kebutuhan air minum (air bersih) bagi masyarakat pesisir dan pulau.
- b. Sebagai bagian pengenalan teknologi tepat guna dalam hal pengolahan air laut (air asin) berupa teknik penyulingan sederhana, penyaringan dengan filter khusus (*desalination*) dan melalui penguapan (*evaporasi*).

3. Sasaran dan Signifikansi

Berdasarkan kajian dari uraian di atas, maka sasaran dari penerapan teknologi ini adalah:

- a. Pemenuhan kebutuhan air layak konsumsi, sebab air hasil olahan dengan teknologi alat yang diterapkan berupa air bersih yang sehat, berwarna jernih, tidak berbau, tidak berasa, bebas bakteri, tawar dan tidak asin.

- b. mengoptimalkan sumberdaya yang yang tersedia, maksudnya adalah memanfaatkan sumberdaya air yang berasal dari air laut (air asin). Hal ini dijadikan sebagai sampel karena sumber air laut merupakan sumberdaya yang sangat melimpah.

Teknologi alat pemurnian air laut menjadi air minum (air bersih) memiliki fungsi untuk mengolah air asin (air laut) menjadi air bersih dengan destilasi penguapan (evaporasi) melalui bantuan tenaga matahari. Dengan demikian penerapan alat ini dapat memberikan manfaat yang sangat besar bagi manusia khususnya bagi masyarakat pesisir dan pulau. Pemanfaatan teknologi ini dapat memberi kemudahan bagi masyarakat untuk memperoleh air bersih dari hasil pemurnian (pengolahan) air laut.

BAB II

KERANGKA KONSEP

(PESISIR DAN PULAU SUATU WILAYAH)

1. Gambaran Umum Pesisir dan Pulau Kota Makassar

Salah satu wilayah pesisir yang terletak di kota Makassar adalah kelurahan Cambaya. Secara administratif daerah ini termasuk dalam wilayah kecamatan Ujung Tanah, kota Makassar propinsi Sulawesi Selatan. Jarak ibukota kelurahan ke ibukota kecamatan \pm 1 km dan dapat ditempuh menggunakan kendaraan roda 2 atau 4 sekitar \pm 15-30 menit ke ibukota Makassar dan propinsi sekitar \pm 60 menit.

Secara geografis wilayah ini dapat digambarkan dalam bentuk peta yaitu:



Gambar II.1: Peta wilayah kelurahan Cambaya kec. Ujung Tanah kota Makassar
(Sumber: Profil Pemukiman Kumuh Kota Makassar, 2014)

Berdasarkan peta geografis, daerah kelurahan Cambaya ini berbatasan dengan beberapa wilayah yaitu:

- Selat Makassar di sebelah Utara.
- Kelurahan Pannampu (Kecamatan Tallo) di sebelah Selatan.
- Kelurahan Buloa (Kecamatan Tallo) di sebelah Timur.
- Kelurahan Gusung (Kecamatan Ujung Tanah) di sebelah Barat.

Luas wilayah kelurahan Cambaya 5,30 ha dan \pm 3 ha adalah wilayah tepi pantai/pesisir. Sebanyak 90% wilayah kelurahan Cambaya dimanfaatkan sebagai perumahan (pemukiman) penduduk. Jumlah penduduk terdiri dari 1.377 kepala keluarga (KK) atau 5.748 jiwa. Kepadatan penduduknya mencapai 10.845 jiwa/km². Jumlah rukun warga sebanyak 5 RW (Rukun Warga) dan 22 RT (Rukun Tetangga).

Berdasarkan jumlah penduduk dan luas wilayah yang dimiliki, maka kelurahan ini termasuk daerah yang sangat padat, agak kumuh, sanitasi kurang baik (penggunaan WC) dan masih sulit mendapatkan air bersih untuk diminum (air PDAM). Kesulitan akan air bersih membuat masyarakat menjadikan kebutuhan ekonomi menjadi bertambah.

Tingkat dan intensitas konflik penduduk dapat dikategorikan tinggi. Kelurahan Cambaya dalam peta kepolisian dikategorikan daerah merah (rawan). Tingkat pendidikan penduduk untuk sekolah menengah ke atas masih sangat kurang. Penduduk kelurahan Cambaya mayoritas beragama Islam dan berasal dari berbagai etnis/suku yaitu Bugis, Makassar, Mandar, Jawa dan Ambon. Mata pencaharian utama penduduk \pm 70% nelayan dan pengolahannya serta perdagangan hasil laut, profesi lainnya adalah pedagang kelontong, bidan, dukun

kampung, pegawai swasta, pensiunan PNS/TNI/Polri, seniman dan lain-lain.

Skill individual penduduk kelurahan Cambaya beranekaragam, antara lain bidang perikanan (nelayan); bidang peternakan (peternak ayam dan itik); bidang perdagangan (penyuplai BBM bagi nelayan, penjual kain, pedagang asongan, kaki lima, penjual ikan, penjual makanan jadi, penjual kelontong); bidang konstruksi (tukang batu, tukang kayu, pembuat kapal); bidang pengobatan (dukun/sandro, dukun beranak, bidan, tukang pijat, tukang urut); bidang jasa (guru mengaji, tukang mandi jenazah, tukang becak, salon, rental mobil, tukang las, tukang cuci, buruh, sopir mobil sampah, tukang jahit, tukang masak, PNS/TNI/POLRI (guru, perawat, polisi, pegawai); bidang kerajinan (membuat patung, membuat sofa/*furniture*); bidang seni (pemain/penyanyi *electone*, gandrang bulo dan lain-lain).

Secara umum asosiasi (*social capital*) tersebut berdasarkan kegiatannya dapat dikelompokkan yaitu keagamaan (remaja mesjid, kelompok majelis ta'lim, ormas muhammadiyah, santri iqra, pengurus masjid); pergerakan sosial (musrembang, LSM BAPENAR, kader POSYANDU, WKSMB, paralegal (gender), tokoh masyarakat, KSM, LPM, BKM, PKK, kepemudaan, pemuda muhammadiyah, REPIL (Remaja Pencinta Ilmu), karang taruna, profesi, kelompok nelayan, koperasi nelayan, koperasi simpan pinjam, dan kelompok pembuat abon ikan.

Infrastruktur yang ada di kelurahan Cambaya berdasarkan fungsinya dikelompokkan sebagai berikut: sarana ibadah (mesjid 2 unit, mushallah 1 unit); sarana pendidikan formal PAUD 1 unit, TK 1 unit, SD 2 unit, SMP 1 unit dan SMA 1 unit; sarana perhubungan yaitu jalan raya yang telah baik, serta gang-gang telah dipapin block;

sarana kesehatan (puskesmas pembantu/PUSTU 1 unit), sarana umum lainnya (MCK umum dan air PDAM), namun masih kurang dalam jumlahnya dan supply air dari PDAM masih sangat minim.

Sumber daya alam (*resources capital*) terdiri dari pantai dan laut, kanal, lahan/tanah pemukiman warga. Tingkat kesejahteraan ekonomi masyarakat dikategorikan rendah, namun ada beberapa usaha di masyarakat yang memiliki peluang untuk ditingkatkan yaitu: kelompok usaha pengolahan hasil laut seperti ikan olahan (abon ikan), nugget ikan, bakso ikan dan pembuatan ikan kering, koperasi nelayan 6 kelompok, koperasi simpan pinjam 1 unit, keterampilan pengolahan limbah menjadi tas, usaha pembuatan kue-kue tradisional, usaha penggolongongan ikan dengan tujuan ekspor dan sebagainya.

Budaya gotong royong masih menjadi filosofi hidup di masyarakat yaitu ritual tolak bala yaitu upacara pemberian sajian apabila perahu/kapal akan turun ke laut, peringatan 10 Muharram dengan membuat *jepes'ura*, *tudang sipulung* dan *empo-empo*. Toleransi antar suku etnis serta toleransi internal umat yang umumnya beragama islam yang terkadang berbeda caranya dalam menjalankan syariat Islam, menghormati dan menghargai aparat pemerintah yang ada khususnya lurah beserta stafnya.

Nilai-nilai keagamaan khususnya agama islam masih kuat di masyarakat. Adanya organisasi berperan aktif dalam bidang pendidikan, kajian agama Islam dan pembinaan TPA, tingginya minat orang tua membawa/menyuruh anaknya mengaji di TPA.

Berangkat dari realitas gambaran umum di atas, maka konsep ini difokuskan pada isu krisis air bersih yang dialami kelompok masyarakat marginal di wilayah

pantai/pesisir di daerah perkotaan yakni masyarakat di kelurahan Cambaya kecamatan Ujung Tanah yang selama ini kebutuhan, kepentingan dan akses untuk air bersih kurang mendapat perhatian dari pemerintah kota. Program yang telah diterapkan difokuskan pada solusi mengatasi krisis air bersih melalui pengolahan air laut menjadi air bersih yang layak dikonsumsi.

2. Kondisi Subyek Daerah Pesisir dan Pulau Kota Makassar

Berdasarkan hasil observasi langsung melalui survey, secara umum bahwa masyarakat yang hidup di kelurahan Cambaya khususnya yang tinggal di daerah pesisir laut dan pantai adalah 100% muslim. Masyarakat di daerah kelurahan Cambaya merupakan wilayah pesisir dan pinggiran laut kota Makassar yang luasnya mencapai 3 ha. Setiap musim kemarau rata-rata dari bulan Juni sampai November. Penduduk pesisir masyarakat Cambaya mengalami kesulitan air bersih sehingga harus mensuplai dari penjual air bersih PDAM dengan harga tertentu. Mata air di daerah pesisir tersebut mudah diperoleh namun rasanya bercampur asin dan ada pula daerah yang sangat sulit mata airnya diperoleh sebagai sumber air kebutuhan.



Gambar II.2: Air PAM RT yang dimiliki oleh warga masyarakat

Masyarakat biasanya menggunakan gerobak untuk mengangkat air ke dalam rumahnya. Satu gerobak air terdiri dari 6 jeriken ukuran 10 liter, yang kesehariannya biasanya digunakan untuk memasak air minum dan membilas saat mandi terakhir yang sebelumnya menggunakan air tawar terasa asin. Ditambahkan lagi penjelasannya bahwa di lorong yang “ia” tempati tersebut terdapat 6 (enam) kepala keluarga yang memiliki sumur tetapi airnya terasa tawar campur asin. Jika para nelayan melakukan pengisapan dok kapal nelayan yang terjadi adalah air sumur masyarakat di sekitar dekat laut (± 40 meter) akan ikut juga terisap dan akhirnya menjadi berkurang dan bahkan kering.

Di kelurahan Cambaya terdapat air PAM RT yang pengadaannya melalui proyek dari Lembaga Swadaya Masyarakat (LSM). Terdapat 80% masyarakat Cambaya bergantung pada air PAM tersebut. Dalam menggunakan air tersebut ada dua golongan pemakai, golongan *pertama* adalah masyarakat membeli air PAM RT yang

sistemnya membuka kran air langsung di rumahnya masing-masing masyarakat. Untuk mekanisme pembayarannya dilakukan setiap bulan berdasarkan penggunaan daya kilometer PAM. Golongan *kedua* adalah masyarakat menggunakan jeriken bervolume 10 liter dengan mendorong troli (kereta dari kayu). Biasanya tiga kali dalam satu minggu menggunakan troli roda dua dari kayu ukuran sedang membeli langsung dan mengangkat masing-masing ke rumahnya dengan jerigen. Satu troli berisi 8 jeriken dengan masing-masing jeriken diisi 10 liter berharga Rp. 5.000 – Rp. 10.000.

Untuk kebutuhan air minum selain dari air baku tersebut masyarakat juga mengandalkan air PDAM yang juga disuplai dari aliran pada malam hari sekitar pukul 22.00 wita. Namun tidak semua masyarakat pesisir di daerah tersebut mampu mengadakan pipa aliran air PDAM karena faktor ekonomi. Sebagian besar masyarakat bermata pencaharian nelayan yang hidupnya bergantung di laut, tentunya para laki-laki selaku kepala keluarga terjun pada sore harinya mencari kehidupan di laut untuk memenuhi kebutuhan hidupnya sehari-hari. Mengadakan air melalui pipa aliran sumber PDAM, karena harga yang relatif cukup mahal untuk dibayar tentu masyarakat miskin (berekonomi rendah) merasa sulit dalam hal memperadakan alirannya.



Gambar II.3: Kondisi pemukiman warga di pinggir air laut

Selain itu, kondisi masyarakat Cambaya tergolong kumuh dan tercemar air lautnya. Karena rata-rata masyarakat pinggiran laut membangun rumah di atas air laut, sehingga terjadi sanitasi air laut. Para nelayan sangat sulit menjangkau air bersih sehingga mereka membeli langsung ke penjual air PDAM. Menurut masyarakat setempat ada empat penjual yang secara langsung mensuplai masyarakat yang hidup di atas air laut. Sedangkan yang berada di pinggir laut memilih mengadakan air PAM RT yang langsung dialirkan ke rumah-rumah warga melalui pipa. Namun untuk PAM RT sering mengalami macet dan kurang lancar aliran airnya.

Dilain pihak jumlah anggota keluarga dari tiap KK umumnya lebih dari empat orang sehingga untuk satu jeriken air hanya cukup untuk satu hari. Kondisi tersebut menjadi agenda tahunan (rutin) yang tidak bisa dihindari, sehingga diperlukan sebuah inovasi dan langkah terobosan yang sesuai agar dapat mengurangi beban tersebut dan mencarikan solusi yang terbaik. Sistem piramida air (*green house effect*) yang dapat memurnikan air laut menjadi air minum dengan bantuan tenaga matahari menjadi solusi yang tepat untuk mengatasi masalah tersebut.

Berbagai kondisi real yang dialami oleh warga, namun di dalam kegiatan ini telah difokuskan tentang kesulitan air bersih. Berikut kondisi saat ini pada masyarakat dampingan adalah:



Gambar II.4: Kondisi pemukiman warga di atas air laut yang sudah mengalami pencemaran



Gambar II.5: Kondisi warga di daratan daerah pesisir saat menyediakan dan mengambil air bersih di penjual air PDAM



Gambar II.6: Tempat penampungan air bersih untuk pencucian di gudang Cambaya



Gambar II.7: Aktivitas warga nelayan di pesisir laut
Sumber: Dokumentasi Foto Koleksi Tahun 2016

3. Target yang dicapai

Melalui konsep yang dikembangkan, maka hal ini menjadi solusi yang tepat bagi masyarakat yaitu dapat mengurangi beban masyarakat di daerah pesisir laut dan pantai kelurahan Cambaya kota Makassar dalam hal pemenuhan kebutuhan air bersih siap konsumsi. Sehingga biaya rutin yang harus dikeluarkan untuk membeli air minum (bersih) dapat berkurang. Dengan demikian agenda tahunan pada musim kemarau tidak lagi menjadi masalah yang serius. Pada tahap tertentu

diharapkan sistem piramida air yang telah dibuat dapat diadopsi oleh seluruh masyarakat pesisir maupun pulau sekitarnya, baik secara individu maupun secara kelompok.

Target yang dapat dicapai dalam pengembangan ini adalah mampu menghasilkan suatu alat sistem pemurnian air laut menjadi air minum dengan menggunakan bantuan sinar matahari. Sistem ini memiliki keunggulan karena berbiaya murah, sifatnya *portable*, konstruksi sederhana dan efisien serta hasil yang banyak. Sistem ini sangat sesuai untuk menjadi solusi bagi penduduk yang tinggal di pulau dan di pesisir seperti di pesisir kecamatan Ujung Tanah kelurahan Cambaya kota Makassar khususnya dalam pemenuhan kebutuhan air bersih layak konsumsi sehingga tidak perlu lagi membeli dan mensuplai air bersih dari penjual air PDAM.

Pada kondisi tersebut keadaan ekonomi masyarakat pulau dapat meningkat karena berkurangnya biaya untuk keperluan membeli air bersih secara rutin. Selain itu diharapkan beberapa target yang diharapkan sebagai solusi adalah:

- a. Berkembangnya wawasan, kreativitas dan kesadaran warga serta perhatian mereka terhadap teknologi pengelolaan air baku (air laut sebagai bahan baku utama yang melimpah di daerah pesisir) menjadi air bersih (air minum) yang bersifat kearifan lokal.
- b. Memunculkan kemandirian masyarakat pesisir dan pulau dalam hal perancangan dan pembuatan alat secara terencana, tertata, terpola dan terkelola dengan baik dan berkelanjutan.
- c. Mengubah kebiasaan masyarakat yang selalu bergantung pada suplai air bersih dari daratan untuk menerapkan metode mengubah sumber air laut (air baku) menjadi air yang dapat dikonsumsi secara langsung melalui sistem pemurnian sederhana.

- d. Meningkatnya pendapatan rata-rata masyarakat yang sesuai taraf kesejahteraan bagi masyarakat pesisir khususnya kelurahan Cambaya kecamatan Ujung Tanah kota Makassar.
- e. Munculnya suatu karya-karya inovasi baru baik secara individual mandiri berbasis pengetahuan dan motivasi terbimbing dan menjadikan suatu tim pengembang masyarakat pesisir yang maju dan berkembang.

4. Strategi Pengembangan Kosep

Untuk mencapai kondisi yang diharapkan maka kegiatan strategi dilakukan secara bertahap. Dengan berbagai tahapan tersebut, maka langkah awal yang dilakukan adalah membentuk tim yang dilibatkan yaitu:

- a. Fasilitator sekaligus instruktur (narasumber lapangan).
- b. Perancang dan pembuat alat simulasi pengolahan air laut menjadi air bersih.
- c. Pendamping kegiatan di lapangan.
- d. Kepala Lurah Cambaya dan Staf kelurahan.
- e. Ketua RW dan RT.
- f. Koordinator masyarakat.
- g. Para masyarakat dampingan.

Adapun strategi yang dilakukan dalam kegiatan ini antara lain:

- a. Tahap persiapan

Beberapa strategi yang dilakukan pada tahap persiapan yaitu melakukan rapat secara tim, mensketsa dan membuat alat system pengolahan air laut menjadi air bersih menggunakan model piramida, melakukan persuratan izin kegiatan ke kantor walikota Makassar, ke kantor kecamatan Ujung Tanah dan langsung ke kelurahan Cambaya kota Makassar. Selanjutnya melakukan koordinasi langsung dengan pihak kelompok kerja IV (POKJA IV) dibawah naungan SILE UIN Alauddin Makassar.

b. Tahap survey dan pemetaan

Survey awal dilakukan bersifat gambaran umum dan melakukan pemetaan daerah yang kesulitan air bersih.

c. Tahap perancangan dan desain

Model alat yang telah diterapkan dalam pengembangan ini merupakan hasil riset yang telah dilaksanakan sebelumnya. Hasil penelitian yang diperoleh tentang cara memurnikan air laut menjadi air minum telah dilakukan dalam waktu lama (1,5 tahun) yakni tahun 2014 dan 2015. Model, ukuran, jenis material dan efektivitas sistem telah dilakukan untuk menentukan jenis sistem yang paling baik dan tepat. Setelah kegiatan pembuatan alat simulasi ini telah dikerjakan dan diuji, maka selanjutnya dibawa terjun langsung ke lapangan (lokasi Cambaya kota Makassar) untuk menerapkan kepada masyarakat dampingan.

d. Tahap sosialisasi

Pada tahap sosialisasi ini telah dilakukan beberapa koordinasi yaitu koordinasi dengan para koordinator (tokoh-tokoh masyarakat yang berpengaruh, ketua RW dan RT), koordinasi dengan kepala lurah untuk meminta kesediaannya membuka acara kegiatan melalui sambutan kepada masyarakat dampingan, koordinasi dengan pihak staf lurah untuk memfasilitasi dan menyediakan ruangan (tempat sosialisasi) dan meminta lokasi di daerah pesisir dan tempat praktek penerapan alat kepada warga setempat.

e. Edukasi masyarakat: penyuluhan

Kegiatan penyuluhan ini dilakukan dalam bentuk penyajian materi melalui power point, diskusi, ceramah (*sharing informasi*) dan tanya jawab tentang teknologi pengolahan air laut dan teknologi alat sistem piramida air bantuan tenaga surya.

f. Edukasi masyarakat: simulasi teknologi pengolahan air laut menjadi air bersih dan prakteknya

Kegiatan ini dilakukan dalam bentuk simulasi terutama dalam pengenalan alat dan bahan, memberi pemahaman dan gambaran khusus tentang model dan beberapa system atau metode pengolahan air laut menjadi air bersih. Simulasi ini dilakukan sebelum menerapkan di lokasi pesisir masyarakat Cambaya.

g. Edukasi masyarakat: pelatihan

Kegiatan edukasi ini dilakukan berupa pelatihan pembuatan teknologi pengolahan air laut menjadi air bersih khususnya cara membuat konstruksi besi dan konstruksi kayunya.

h. Edukasi masyarakat: penerapan dan pendampingan

Tim melakukan pendampingan secara mandiri kepada masyarakat dampingan khususnya dalam menerapkan alat pengolahan air laut menjadi air bersih.

BAB III

KAJIAN TEORI (TINJAUAN AIR TENTANG SUMBER DAN PENGOLAHANNYA)

Ketersediaan air bersih yang layak konsumsi menjadi sesuatu yang mulai menjadi perhatian khusus akhir-akhir ini. Meskipun lebih dari 2/3 bagian permukaan bumi tertutup oleh air namun ketersediaan air yang siap langsung dikonsumsi hanya terkonsentrasi pada daerah tertentu. Secara umum konsumsi air setiap tahun di seluruh dunia sekitar 4.500 miliar kubik dengan persentase terbesar digunakan pada bidang pertanian (70 %), industri (20 %) dan hanya 10 % yang digunakan untuk kebutuhan rumah tangga.

1. Siklus Hidrologi dan Sumber-Sumber Air

Siklus air atau hidrologi adalah konsep dasar tentang keseimbangan air secara global di bumi. Menurut Sowarno (2000), siklus hidrologi merupakan serangkaian proses yang terjadi dengan air yang memiliki tahapan dari penguapan, presipitasi, infiltrasi dan pengaliran keluar (*out flow*). Secara proses, air laut menguap disebabkan oleh adanya radiasi matahari berubah menjadi awan, selanjutnya awan yang terbentuk bergerak ke atas daratan akibat tertiup angin. Adanya tabrakan antara butir-butir uap air akibat desakan angin menyebabkan kondisi yang disebut *presipitasi*. Kondisi ini terjadi berupa hujan, salju, hujan es dan embun.

Siklus hidrologi juga menunjukkan semua hal yang berhubungan dengan air. Secara umum siklus hidrologi dibagi menjadi dua bagian yaitu:

- a. Siklus tertutup

Jika ditinjau dari keseimbangan air secara menyeluruh maka air tanah dalam (*confined* dan *unconfined aquifer*) dan aliran permukaan seperti sungai, danau, penguapan dan lain-lain merupakan bagian dari berbagai aspek yang menjadikan siklus hidrologi menjadi seimbang, sehingga disebut dengan siklus hidrologi yang tertutup (*closed sistem diagram of the global hydrological cycle*).

Secara diagram siklus hidrologi diperlihatkan pada gambar III.1 berikut ini.

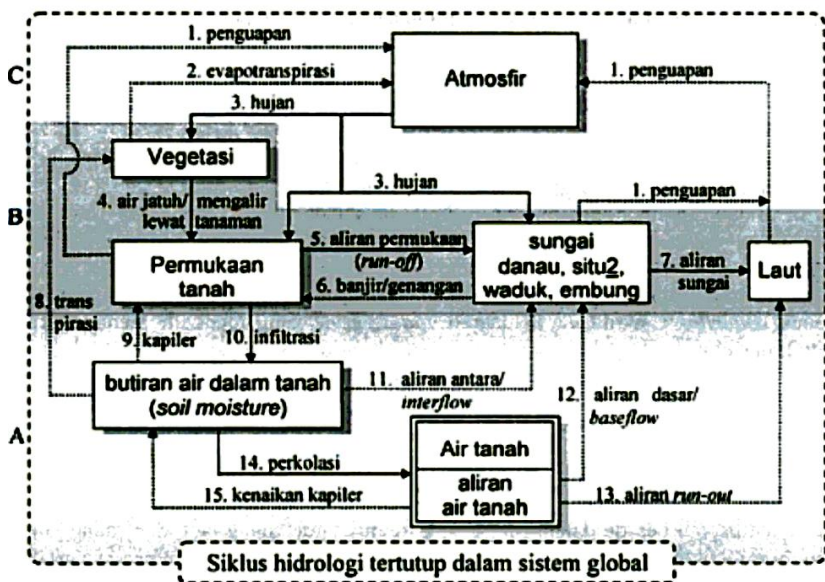

Keterangan: (A) di dalam tanah; (B) di atas permukaan tanah; dan (C) di udara

Gambar III.1: Siklus hidrologi tertutup
(Sumber: Toth, 1990; Chow dkk, 1988)

b. Siklus terbuka

Pada daerah tertentu, lajur aliran air di permukaan dapat merupakan bagian satu atau lebih sub-sistem dan tidak lagi bersifat tertutup. Pergerakan aliran di luar bagian aliran air di permukaan merupakan input dan

output dari sub-sistem aliran air permukaan yang bersesuaian. Berikut aliran siklus hidrologi secara terbuka yaitu:

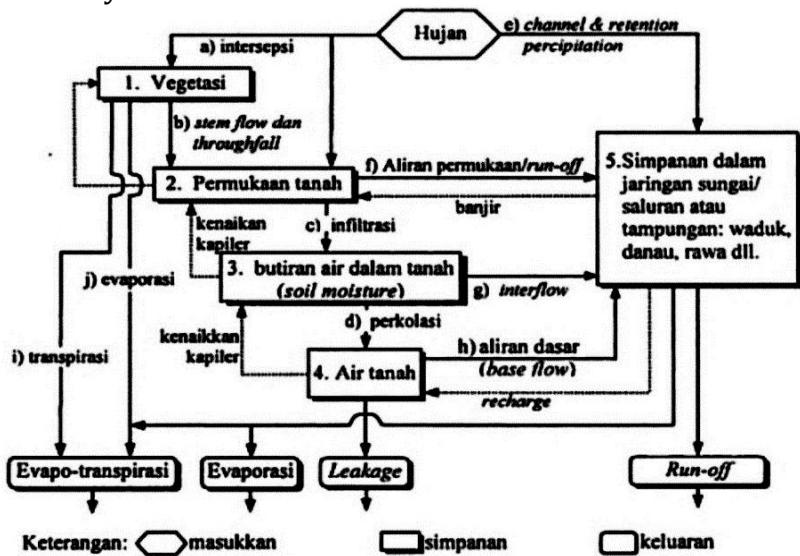

Gambar III.2: Siklus hidrologi terbuka
(Sumber: Lewis, 1985 dan Toth, 1990)

Hal yang serupa terjadi untuk aliran air tanah biasa yang merupakan satu atau lebih sub-sistem dan tidak lagi tertutup, karena sistem tertutup tersebut dipotong pada suatu bagian tertentu pada seluruh sistem aliran. Pergerakan aliran di luar bagian aliran air tanah merupakan input dan output dari sub-sistem aliran air tanah tersebut.

Berdasarkan kedua siklus tersebut, maka secara umum dapat dikatakan bahwa air bersumber dari beberapa bagian yaitu air laut, air permukaan, air hujan (air angkasa) dan air tanah. Berikut penjelasan masing-masing sumber air tersebut yaitu:

1) Air Asin (Air laut)

Air asin adalah air yang memiliki kadar garam rata-rata sebesar 35 ‰, artinya dalam 1 liter (1000 ml) air

laut terdapat 35 gram garam. Garam air laut merupakan elemen yang terdiri atas beberapa unsur kimia dengan ion Na^+ dan Cl^- sebagai komponen terbesar selain unsur air (H_2O). Air yang dijumpai di dalam alam berupa air laut mendekati 80% sedangkan sisanya terdiri atas beberapa jenis yakni air tanah atau daratan, es, gletser, salju dan air hujan. Air laut terdiri dari berbagai jenis mineral. Kandungan mineral yang paling menonjol adalah natrium dan klorin yang bergabung membentuk garam (NaCl). Secara umum dalam 1 liter air laut terdapat sekitar 30 gram garam. Untuk memisahkan garam dari air laut maka dapat dilakukan suatu proses yang disebut *desalinasi*. Proses ini dapat memisahkan garam dari air laut untuk menghasilkan air tawar yang layak diminum. Disamping itu pula, keadaan air laut dapat menentukan iklim dan kehidupan di bumi.

Kadar garam atau kandungan NaCl pada air laut berbeda antara laut yang satu dengan lainnya. Misalnya laut hitam mempunyai konsentrasi garam yang sangat tinggi dibandingkan dengan kadar garam samudra pasifik atau yang lainnya. Ukuran molekul garam dan air sangat jauh, sebagai perbandingan: molekul air dengan molekul garam sekitar 100 berbanding 1. Sedangkan perbandingan molekul air dengan ion-ion lainnya sekitar 150 berbanding 1, karena hal itulah sehingga di sekitar ion mempunyai medan listrik tinggi. Karena kandungan garam yang terdapat di dalam air laut maka secara fisik (rasa) air laut dapat dibedakan dengan air tanah.

Konsentrasi garam dan komponen tiap elemen di dalam air laut dipengaruhi oleh sejumlah reaksi kimia, fisik dan bio-kimia yang terjadi di samudra. Air laut merupakan air yang berasal dari laut yang memiliki karakteristik rasa asin, dengan kadar garam (salinitas) yang tinggi. Air laut di lautan dunia pada umumnya rata-rata memiliki tingkat salinitas mencapai 3,5%. Artinya bahwa dalam setiap satu liter air laut terdapat 35 gram

garam yang terlarut di dalamnya. Tidak semua air laut memiliki tingkat salinitas yang sama pada setiap tempatnya.

Air laut memiliki kandungan garam-garaman yang utama antara lain kandung tertinggi adalah klorida mencapai 55% dan natrium mencapai 31%. Kandungan lainnya yang berada antara 1-10% adalah sulfat (8%), magnesium (4%), kalsium (1%), potasium (1%) dan sisanya kurang dari 1% terdiri dari bikarbonat, bromida, asam borak, strontium dan florida. Kandungan garam-garam ini dapat memengaruhi sifat fisis air laut seperti titik beku, kompresibilitas, dan densitas.

Meskipun air laut mengandung kation dalam jumlah banyak, namun hanya kalsium dalam status jernih pada permukaan air laut dan kadar kalsium ditentukan oleh kalsium karbonat. Sedangkan kadar barium di dalam air ditentukan oleh presipitasi dari barium di kedalaman air yang berafiliasi dengan presipitasi dari barium sulfat. keberadaan kalium (K), natrium (Na), magnesium (Mg) dan kalsium (Ca) dapat mengakibatkan pembentukan dan perubahan mineral pada dasar di dalam air laut.

Secara umum fungsi air laut adalah sebagai berikut:

- a) Sebagai media proses terjadinya penguapan (sumber air hujan);
- b) Sebagai unsur keseimbangan (keselarasan) kehidupan antara darat, laut dan udara;
- c) Sebagai habitat/tempat hidupnya bagi binatang dan tumbuh-tumbuhan laut baik berbentuk makro maupun mikro;
- d) Sebagai alat transportasi bidang kelautan/kemaritiman misalnya jalur pelayaran;
- e) Sebagai sarana olahraga misalnya menyelam, polo air, selancar air, arung jerang, *jet sky* dan renang;
- f) Sebagai tempat mata pencaharian bagi para nelayan;

- g) Sebagai sumber tambahan devisa negara, misalnya melakukan budidaya kerang mutiara, udang, ikan, teripang dan lain-lain yang dapat di ekspor;
- h) Sebagai bahan disinfektan;
- i) Sebagai bahan pengobatan dan sebagainya.

Namun ditinjau dari segi dampak negatifnya, air laut mendapat sumber pencemaran dari tiga tempat yang berbeda yaitu berasal dari darat, udara dan laut.

- a) Dari darat hampir 90% bahan pencemar berasal dari darat, melalui sungai air rembesan yang belum tersaring dengan baik dan melalui pipa WC;
- b) Dari udara, bahan pencemar hasil pembuangan pesawat terbang.
- c) Bahan pencemar yang dibuang dari kapal laut dan perahu nelayan. Bahan cemar berupa sampah keluarga, bahan kimia dari industri (organik dan anorganik), yang paling berbahaya adalah bahan sisa radioaktif. Selain dari pada itu jika terjadi suatu kecelakaan, misalnya tenggelamnya kapal tanker pembawa minyak bumi sehingga laut dicemari bahan tambang berupa minyak bumi. Hal ini tidak diharapkan karena sulit mengatasi cemar tersebut.

Umumnya negara di Timur Tengah atau Asia K memanfaatkan bongkahan es sebagai sumber air minum, selain itu mereka mengolah air laut menjadi air minum melalui teknologi modern (*desalination*). Penting untuk diketahui bahwa kandungan garam yang tinggi pada air laut meningkatkan tekanan osmosis. sehingga, dengan cara menurunkan tekanan osmosis maka kandungan garam pada air laut akan berkurang. Metode ini disebut *reverse osmosis*.

Secara komposisi, air laut memiliki unsur yang masing-masing kadarnya secara proses kimiawi untuk setiap 1 mg per liternya, dapat diuraikan secara satu persatu sebagai berikut:

Tabel III.1: Kadar unsur kimia pada air laut

Unsur	Kadar (mg/L)	Unsur	Kadar (mg/L)
H	108.000	Ag	0,0003
He	0,000007	Cd	0,00011
Be	0,0000006	Sn	0,0008
Li	0,17	In	0,000004
B	4,6	Sb	0,0003
C	28	Te	-
N	15	I	0,06
O	857.000	Xe	0,0005
F	1,2	Cs	0,0003
Ne	0,0001	Ba	0,03
Na	10500	La	$1,2 \times 10^{-5}$
Mg	1350	Ce	$5,2 \times 10^{-6}$
Al	0,01	Pr	$2,6 \times 10^{-6}$
Si	3,0	Nd	$9,2 \times 10^{-6}$
P	0,07	Pm	-
S	885	Sm	$1,7 \times 10^{-6}$
Cl	19.000	Gd	$2,4 \times 10^{-6}$
A	0,45	Eu	$4,6 \times 10^{-7}$
K	380	Tb	-
Ca	400	Dy	$2,9 \times 10^{-6}$
Sc	< 0,00004	Ho	$8,8 \times 10^{-7}$
Ti	0,001	Er	$2,4 \times 10^{-6}$
V	0,002	Tm	$5,2 \times 10^{-7}$
Cr	0,00005	Yb	$2,0 \times 10^{-6}$
Mn	0,002	Lu	$4,8 \times 10^{-7}$
Fe	0,01	Hf	< 0,000008
CO	0,0004	Ta	< 0,000003
Ni	0,007	W	0,0001
Cu	0,0003		0,0000084
Zn	0,01	Os	-
Ga	0,00003	Ir	-
Ge	0,0006	Pt	-

Unsur	Kadar (mg/L)	Unsur	Kadar (mg/L)
As	0,003	Au	0,00001
Se	0,0009	Hg	0,0002
Br	65	Ti	< 0,0001
Kr	0,0002	Pb	0,00003
Rb	0,12	Bi	0,00002
Sr	8,0	Po	-
Y	0,00001	At	-
Zr	0,00002	Rn	$0,6 \times 10^{-15}$
Nb	0,00001	Fr	-
Mo	0,01	Ra	$1,0 \times 10^{-10}$
Tc	-	Ac	-
Ru	0,0000007	Tn	0,000001
Rh	-	Pa	$2,0 \times 10^{-9}$
Pd	-	U	0,003

Sumber: J.F. Gabriel, 2001: h. 79-82.

2) Air Hujan

Pada keadaan musim panas, matahari memanasi permukaan bumi seperti sungai, danau dan air laut, sehingga terjadi penguapan. Istilah lain dari penguapan sering disebut sebagai *evaporasi*. Evaporasi dapat terjadi pada permukaan air bebas seperti bejana berisi air, kolam, waduk, sungai ataupun laut. Proses evaporasi bisa terjadi pada suatu benda yang memiliki air, pasir yang basah, atau lahan yang gundul. Pada lahan yang basah, evaporasi dapat menyebabkan tanah menjadi kering dan memengaruhi tanaman yang terdapat ditanah tersebut

Pada tumbuh-tumbuhan, hewan maupun manusia terjadi pula sebuah proses penguapan yang disebut *transpirasi*. Uap air ini akan membumbung (berkumpul) naik ke atas sampai suatu ke titik dimana suhu udara sekitarnya sama dengan suhu uap air yang menguap. Proses selanjutnya ke titik kondensasi sehingga terbentuklah awan. Pada saat ini akan terjadi proses

perispitasi melalui dua proses yang berlaku berdasarkan teori terjadinya air hujan berikut ini:

- a) Teori pertama: awan yang terletak di atas uap air, mengandung kristal es, sedangkan uap air dalam fase di bawah titik beku disebut dalam keadaan *super coated*, sehingga air cenderung tersublimasi langsung di atas kristal es. Selanjutnya kristal es tumbuh menjadi besar dan oleh karena gaya gravitasi es maka akan jatuh ke bumi. Namun karena suhu udara di bawah awan berada di atas titik beku es, maka kristal es akan mencair dan jatuh sebagai hujan. Teori ini disebut sebagai teori *bergeron*.
- b) Teori kedua: menjelaskan bahwa uap air itu saling bertumbukan (bergesekan) dan kemudian terjadi penyatuan sehingga terbentuk uap air/bintik-bintik yang lebih besar karena pengaruh gaya gravitasi, sehingga butir-butir air tersebut akan jatuh sebagai hujan. Teori ini disebut sebagai teori *collisob* (teori tumbukan dan penyatuan).

Berdasarkan teori terjadinya air hujan tersebut, maka air hujan tentu memiliki dampak (pengaruh), baik dampak secara positif maupun dampak secara negative. Berikut dapat diuraikan dampak yang dapat dihasilkan terjadinya air hujan ini yaitu:

(1) Dampak negatif:

- (a) Karena air hujan mengandung NH_3 , sehingga dapat menyebabkan korosi (perkaratan) terhadap logam serta merusak bangunan;
- (b) Air hujan dapat mengganggu proses transportasi bidang penerbangan udara;
- (c) Air hujan membatasi gerakan nelayan sehingga para nelayan tidak dapat melaut;
- (d) Air hujan dapat mengganggu transportasi pelayaran bidang kemaritiman (kelautan);
- (e) Air hujan dapat menyebabkan sungai meluap dan banjir.

(2) Dampak positif:

- (a) Air hujan dapat mempengaruhi iklim/cuaca, misalnya cuaca panas akan berubah menjadi cuaca dingin, kadar uap di dalam atmosfer akan lebih meningkat;
- (b) Dapat memberi suplai/asupan nutrisi kepada tanaman, terutama tanaman berumbi oleh karena air hujan mengandung nitrogen (NH_3);
- (c) Sebagai salah satu alternatif dari sumber air minum;
- (d) Air hujan dapat berperan penting bagi tubuh manusia, misalnya menghilangkan bau amis, pengejut sistem syaraf tubuh dan menghilangkan racun (*toksin*) pada tubuh;
- (e) Air hujan mengisi air sungai yang dangkal dan mengisi air sumur yang kering;
- (f) Dapat mengurangi polusi udara oleh karena butir-butir materi yang ada di dalam udara akan turun bersama hujan.

3) Air Tanah (*Ground Water*)

Air tanah (*ground water*) berasal dari air hujan yang turun ke permukaan bumi dan mengalami penyerapan ke dalam tanah serta mengalami proses filtrasi secara alamiah. Berbagai proses yang dialami air hujan tersebut, di dalam perjalanannya ke bawah tanah, menyebabkan air tanah menjadi lebih baik dan lebih murni dibandingkan air permukaan. Air tanah disebut pula air tawar oleh karena tidak terasa asin.

Air tanah adalah semua air yang terdapat dalam ruang batuan dasar (*regolith*), atau air yang terdapat di dalam ruang-ruang antara butir-butir tanah (air lapisan), atau yang terdapat di dalam rekahan-rekahan dari batuan (air celah). Air tanah termasuk sebagai air yang terdapat pada lapisan pengandung air (akuifer) di bawah

permukaan tanah, mengisi ruang pori batuan dan berada di bawah *water table*.

Akuifer merupakan suatu lapisan, formasi atau kumpulan formasi geologi yang jenuh air yang mempunyai kemampuan untuk menyimpan dan meluluskan air dalam jumlah cukup dan ekonomis, serta bentuk dan kedalamannya terbentuk ketika terbentuknya cekungan air tanah. Cekungan air tanah adalah suatu wilayah yang dibatasi oleh batas *hidrogeologis*, tempat semua kejadian hidrogeologis seperti proses pengimbuhan, pengaliran dan pelepasan air tanah berlangsung. Potensi air tanah di suatu cekungan sangat tergantung kepada porositas dan kemampuan batuan untuk meluluskan (*permeability*) dan meneruskan (*transmissivity*) air. Kelulusan tanah atau batuan merupakan ukuran mudah atau tidaknya bahan itu dilalui air. Air tanah mengalir dengan laju yang berbeda pada jenis tanah yang berbeda. Air tanah mengalir lebih cepat melalui tanah berpasir tetapi bergerak lebih lambat pada tanah liat.

Berdasarkan titik lokasi air maka air tanah dapat dibedakan dalam dua bagian yaitu:

a. Air permukaan tanah

Kelompok yang termasuk air permukaan tanah adalah sungai, rawa-rawa, danau, dan waduk (buatan). Kesemuanya itu sangat tergantung pada curah hujan. Apabila curah hujan lebat maka air sungai dan danau akan pasang. Air permukaan tanah ini sering dicemari dari sampah keluarga, kotoran hewan dan limbah industri sehingga dalam mengkonsumsi air ini perlu ekstra yang lebih hati-hati.

b. Air tekan (air jauh dari permukaan tanah)

Air tekan adalah air yang tersimpan di dalam lapisan tanah. Yang termasuk jenis air tanah akibat mendapat tekanan adalah sumur gali dan sumur bor.

- (1) Sumur bor, sumur ini terbentuk melalui pengeboran ke dalam tanah. Lubang sumur bor biasanya 4 dm atau 5 dm dan kedalaman sumur bor tergantung lapisan tanah. Untuk tanah berpasir kedalamannya 30-40 meter, tanah liat (padas) kedalamannya 40-60 meter, tanah berkapur kedalamannya di atas 60 meter dan untuk tanah berbukit (lereng) biasanya air baru dapat ditemukan pada kedalaman lebih dari 100 atau 200 meter;
- (2) Sumur gali, sumur ini berdiameter berada diantara 0,8–1 meter dan pada umumnya rata-rata 0,8 meter. Kedalaman sumur gali tergantung pada lapisan tanah, ketinggian dari permukaan air laut dan ada tidaknya air bebas di bawah lapisan.

c. Air permukaan

Air permukaan meliputi badan-badan air seperti air sungai, air danau, air telaga, air waduk, air rawa, air terjun dan sumur permukaan. Sebagian besar berasal dari air hujan yang jatuh ke permukaan bumi. Air hujan tersebut kemudian akan mengalami pencemaran baik oleh tanah, sampah maupun lainnya. Selain dari ke empat sumber air di atas, maka terdapat sumber air yang berasal dari konsumsi rumah tangga. Air untuk konsumsi rumah tangga adalah air tawar yang umumnya berasal dari air tanah, sungai, danau dan air hujan.

2. Pengelompokan Air

Pembagian air berdasarkan karakteristik dan kandungan air terdiri dari:

a. Air kotor (air tercemar)

Air kotor merupakan sumber aneka ragam penyakit, sebab air kotor bisa dipastikan membawa bibit penyakit yang berasal dari berbagai sumber, antara lain: kotoran manusia atau hewan, sampah, tanah, lumpur, tanaman, udara dan buangan pabrik serta limbah rumah tangga.

Air kotor menjadi tempat tinggal yang nyaman bagi serangga-serangga penyebar penyakit tertentu. Contohnya: nyamuk *anopheles* penyebar penyakit malaria. Selain membawa bibit penyakit, air juga sering mengandung bahan-bahan beracun yang akibatnya baru timbul setelah sekian tahun mengonsumsi air tersebut. Kandungan bahan beracun kadang-kadang dapat dilihat dari penampilan fisik air. Air yang berwarna kekuningan kemungkinan besar terlalu banyak mengandung besi. Kalau air seperti itu dikonsumsi secara terus menerus dalam waktu lama dapat menyebabkan ginjal dan gigi akan rusak. Selain besi, bahan beracun yang sering mencemari air ialah timbal dan merkuri. Kedua bahan ini juga berbahaya bagi kesehatan tubuh.

Berdasarkan peraturan pemerintah (PP) No. 82 tahun 2001 mengenai lingkungan bahwa pencemaran air adalah masuknya atau dimasukkannya makhluk hidup, zat, energi dan atau komponen lain kedalam air oleh kegiatan manusia sehingga kualitas air turun hingga tingkat tertentu yang menyebabkan air tidak berfungsi sesuai dengan peruntukannya.

Pencemaran air bersumber dari pembuangan sampah ke selokan, sungai atau laut. Pencemaran air juga dapat bersumber dari tumpahan minyak dilepas pantai yang menyebabkan ikan-ikan dan beberapa jenis plankton juga ikut mati. Selain itu, polutan air dapat bersumber dari limbah rumah tangga, seperti air sisa detergen.

b. Air minum

Air minum adalah air yang terpenuhi sifat fisiknya, kimia, bakteriologi serta Level Kontaminasi Maksimum (LKM) (*Maximum Contaminant Level*). Level Kontaminasi Maksimum meliputi sejumlah zat kimia, kekeruhan dan bakteri *coliform* yang diperkenankan dalam batas-batas aman. Lebih jelas lagi, bahwa air siap minum/air minum harus terpenuhi syarat sebagai berikut:

- 1) Tidak berbau, tidak berasa, terkesan enak bila diminum
 - 2) Harus jernih, transparan dan tidak berwarna;
 - 3) Tidak dicemari bahan organik maupun bahan anorganik;
 - 4) Bebas kuman/LKM dalam coliform dalam batas aman
 - 5) Mengandung mineral yang cukup sesuai dengan standar;
- c. Air bersih

Air bersih adalah air yang digunakan untuk keperluan sehari-hari yang kualitasnya memenuhi syarat kesehatan dan dapat diminum apabila telah dimasak. Syarat-syarat kualitas air bersih secara parameter diantaranya sebagai berikut:

- 1) Syarat fisik: tidak berbau, tidak berasa dan tidak berwarna;
- 2) Syarat mikrobiologis: koliform tinja atau total koliform (maksimal 0 per 100 mL air).
- 3) Syarat kimia: kadar besi maksimum yang diperbolehkan 0,3 mg/L dan kesadahan maksimal (500 mg/L);

3. Sistem Pengolahan Air

Pengolahan air mengacu kepada berbagai proses yang dilakukan agar mejadikan air dapat diterima untuk penggunaan akhir tertentu yang telah ditentukan. Hal ini meliputi konsumsi seperti air minum, proses industri, medis dan banyak penggunaan lain. Tujuan semua proses pengolahan air ini adalah untuk mengurangi atau menghilangkan kandungan pencemar yang terdapat dalam air agar air menjadi layak untuk penggunaan akhirnya. Salah satu penggunaan tersebut adalah mengembalikan ke lingkungan alaminya yang sudah digunakan tanpa mengakibatkan dampak yang berbahaya pada lingkungan.

Terdapat beragam cara sederhana yang dapat digunakan untuk memperoleh air bersih. Cara yang paling umum digunakan adalah melalui metode saringan air dan umumnya yang paling tepat adalah membuat penjernih air atau saringan air sederhana. Namun demikian penting untuk diperhatikan, bahwa metode penyaringan secara sederhana tidak dapat sepenuhnya menghilangkan garam yang terlarut di dalam air demikian pula dengan beberapa jenis bakteri.

Cara-cara sederhana dalam penjernihan air tersebut diantaranya adalah sebagai berikut:

a. Saringan kain katun

Pengolahan air melalui saringan dengan menggunakan kain katun merupakan teknik penyaringan paling sederhana yang dapat diterapkan untuk meningkatkan kualitas air.

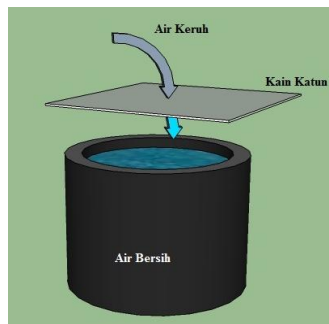

Gambar III.3: Saringan kain katun

Air keruh disaring dengan menggunakan kain katun yang bersih. Saringan ini dapat membersihkan air dari kotoran dan organisme kecil yang ada dan larut dalam air keruh. Kualitas air hasil saringan yang diperoleh bergantung pada ketebalan, kerapatan dan kualitas kain katun yang digunakan.

b. Saringan kapas

Metode saringan ini dapat memberikan hasil yang lebih baik dari teknik sebelumnya. Seperti halnya dengan

kain katun, penyaringan dengan kapas juga dapat membersihkan air dari kotoran dan organisme kecil yang ada dalam air keruh. Kualitas air hasil saringan dipengaruhi oleh ketebalan dan kerapatan kapas yang digunakan.

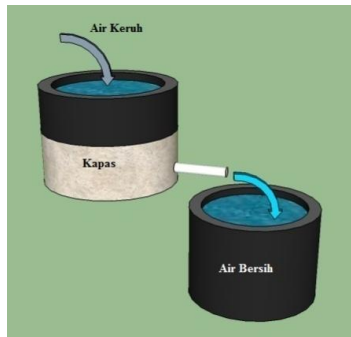

Gambar III.4: Saringan kapas

c. Proses peng-anginan (*aerasi*)

Aerasi merupakan metode penjernihan dengan cara menginjeksikan sejumlah oksigen ke dalam air. Dengan oksigen yang di injeksikan ke dalam air, maka zat-zat kimia seperti karbon dioksida (Co_2) serta hidrogen sulfida dan metana yang menyebabkan rasa dan bau pada air dapat dikurangi atau bahkan dihilangkan.

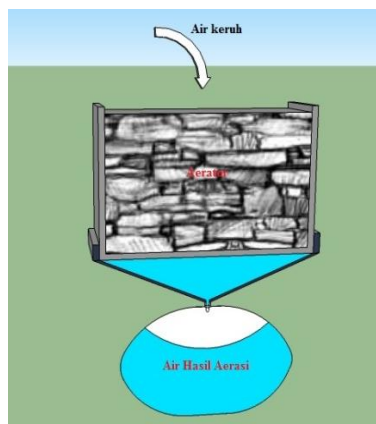

Gambar III.5: Teknik proses aerasi

Pada saat yang sama partikel mineral yang lain yang terlarut dalam air seperti besi dan mangan akan mengalami oksidasi dan secara cepat akan membentuk lapisan endapan di dasar wadah yang dapat dihilangkan melalui proses sedimentasi atau filtrasi.

d. Saringan Pasir Lambat (SPL)

Saringan pasir lambat merupakan saringan air yang dibuat dengan menggunakan lapisan pasir pada bagian atas dan kerikil pada bagian bawah. Air bersih diperoleh dengan cara menyaring air baku melewati lapisan pasir terlebih dahulu baru kemudian melewati lapisan kerikil.

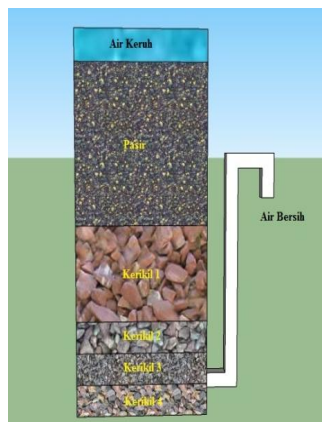

Gambar III.6: Saringan pasir lambat

e. Sistem Saringan Pasir Cepat (SPC)

Saringan pasir cepat seperti halnya saringan pasir lambat, terdiri atas lapisan pasir pada bagian atas dan kerikil pada lapisan bawah. Tetapi arah penyaringan air terbalik bila dibandingkan dengan saringan pasir lambat, yakni dari bawah ke atas (*up flow*). Air bersih diperoleh melalui proses penyaringan air baku melewati lapisan kerikil lebih dahulu baru kemudian melewati lapisan pasir.

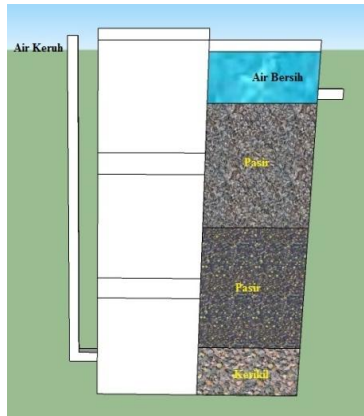

Gambar III.7: Saringan pasir cepat

f. Gravity-Fed Filtering System

Cara ini merupakan gabungan dari saringan pasir cepat dan saringan pasir lambat.

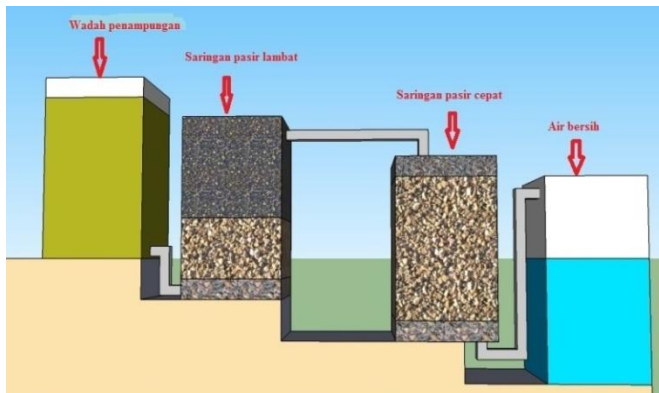

Gambar III.8: Gravity-Fed Filtering System

Air bersih dihasilkan melalui dua tahap. Pertama-tama air disaring menggunakan saringan pasir cepat (SPC). Air hasil penyaringan tersebut disaring kembali menggunakan saringan pasir lambat. Dengan dua kali penyaringan tersebut diharapkan kualitas air bersih yang dihasilkan tersebut dapat lebih baik. Untuk mengantisipasi debit air hasil penyaringan yang keluar

dari saringan pasir cepat, dapat digunakan beberapa/multi saringan pasir lambat.

g. Proses destilasi (*distillation process*)

Destilasi atau lebih dikenal dengan istilah penyulingan, yakni proses pemanasan suatu bahan atau zat pada temperatur tertentu, tanpa kontak dengan udara luar untuk memperoleh hasil tertentu. Pada penyulingan ini dapat menghilangkan kadar garam berlebih dalam air dengan mengubahnya menjadi uap dan selanjutnya uap tersebut akan terkumpul dan kemudian menjadi dingin dan berubah menjadi tetesan cairan.

Destilasi (penyulingan) air laut telah dilaksanakan bertahun-tahun sebelumnya. Teknologi penyulingan air untuk memperoleh air tawar dari air kotor atau air laut intinya adalah menguapkan air laut dengan cara dipanaskan, yang kemudian uap air tersebut diembunkan sehingga didapatkan air tawar. Sumber panas yang dipergunakan berasal dari energi yang beragam yaitu: minyak, gas, listrik, surya/matahari dan lainnya.

Upaya penggunaan energi matahari sebagai energi alternatif merupakan upaya yang perlu didukung. Hal ini sesuai dengan prinsip bahwa dalam mengembangkan sistem-sistem energi harus dapat memproduksi energi dengan biaya murah serta tidak mengakibatkan dampak lingkungan.

Destilasi dapat terjadi dengan memanfaatkan potensi alam yaitu sinar matahari sebagai energi surya dapat menggantikan bahan bakar minyak dan gas alam untuk mengubah fase uap air laut. Karena suhu yang diperlukan untuk mengubah fase air laut menjadi uap tidak terlalu besar (dibawah 100°C) atau dibawah satu tekanan atmosfer (1 atm). Pemanfaatan energi surya adalah solusi alternatif yang dipilih sesuai dengan kondisi di Indonesia yang terletak pada daerah khatulistiwa dan

beriklim tropis mempunyai jumlah sinar matahari yang cukup melimpah dan dapat dimanfaatkan sebagai sumber energi yang bersih tanpa polusi.

Secara teoritis, prinsip destilasi dapat dijelaskan sebagai pemisahan komponen dari campuran cair melalui pemanasan yang bergantung pada titik didih dari masing-masing komponen. Selain itu proses destilasi juga dipengaruhi oleh konsentrasi komponen dan jenis tekanan uap air dari campuran cairan. Metode ini memiliki keunggulan disbanding metode lainnya karena sangat efektif dalam menghasilkan uap air dan dengan desain yang baik akan menghilangkan 99,90% dari zat pencemar.

Destilasi sangat berguna untuk konversi air laut menjadi air tawar. Konversi air laut menjadi air tawar dapat dilakukan dengan teknik destilasi panas buatan, destilasi tenaga surya, elektrodialisis, osmosis, gas *hydration*, *freezing* dan lain-lain.

4. Sistem Pengolahan Air (*Water Treatment System*)

Proses pengolahan air khususnya untuk air minum telah dilakukan sejak manusia mulai mengenal api. Model yang paling umum dijumpai adalah dengan melalui proses memasak atau mendidihkan air. Metode ini biasanya menggunakan air baku yang jernih sehingga proses pemanasan hanya untuk memastikan bakteri atau kuman yang terkandung dalam air dapat mati. Sehingga untuk sumber air yang kurang baik seperti keruh (berwarna), berbau atau berasa asin, maka metode pemanasan ini tidak cocok, sehingga diperlukan metode yang lain, misalnya melalui proses penyaringan.

Sistem pengolahan sumber daya air di Indonesia telah diatur dalam Undang-Undang tentang Sumber Daya Air Nomor 7 tahun 2004. Namun demikian, undang-

undang tersebut hanya bersifat umum dan tidak menjelaskan secara komprehensif tentang bagaimana sistem pengolahan air yang baik.

Sistem pengolahan air minum melalui metode pemanasan dapat dibedakan berdasarkan skala pengolahannya, yaitu skala rumah tangga (*household water-treatment systems*) dan skala komunitas atau industri (*community water-treatment systems*). Sistem pengolahan rumah tangga mencakup proses pemanasan atau mendidihkan (*boiling*), penyaringan (*household slow sand filter*) dan penambahan tawas/klorin (*domestic chlorination*). Sedangkan sistem komunitas atau gotong royong meliputi penyimpanan dan sedimentasi (*storage and sedimentation*), penyaringan dengan filter (*up-flow roughing filter*), penyaringan lambat dengan filter pasir (*slow sand filtration*), sistem klorimasi pada sistem pipa jaringan (*chlorination in piped water-supply systems*).

Tabel III.2: Metode pengolahan air yang diajukan oleh J.C. Crittenden, *et. el.*, 2012.

Metode	Agent (<i>objective</i>)
Pemurnian mekanik (<i>mechanical separation</i>)	<ul style="list-style-type: none"> • <i>By gravitasi</i> atau sedimentasi. • <i>By screening-screens, scrubbers, filters.</i> • <i>By adhetion-scrubbers, filters.</i>
Pemurnian kimia (<i>chemical purification</i>)	<ul style="list-style-type: none"> • Melembutkan dengan menambahkan kapur. • Menghilangkan besi. • Menetralkan asam-asam yang berbahaya.
Proses disinfeksi atau meracuni (<i>disinfection process</i>)	<ul style="list-style-type: none"> • Ozon. • Sulfat tembaga. • Proses meracuni/membunuh organisme-organisme yang berbahaya.

Metode	Agent (<i>objective</i>)
Proses biologi (<i>biological process</i>)	Proses oksidasi untuk mereduksi organisme yang memberi efek merusak terhadap makanan.
Proses aerasi atau peng-anganinan (<i>aeration</i>)	Proses evaporasi.
Proses pemanasan (<i>boiling</i>)	Metode sederhana terbaik untuk memproteksi diri dari penyakit yang kemungkinan ikut bersama air yang akan dikonsumsi.

Selain system pengolahan air yang diajukan oleh Brikke dan Bredeo, secara umum sistem pengolahan air dapat dibedakan berdasarkan metode yang digunakan. Metode yang dimaksud adalah pemisahan mekanik (*mechanical separation*), proses pembekuan (*coagulation*), metode pemurnian kimia (*chemical purification*), proses disinfeksi atau meracuni (*disinfection process*), proses biologi (*biological process*), proses aerasi atau peng-anganinan (*aeration*) dan pemanasan atau mendidihkan (*boiling*).

Data dan hasil penelitian memperlihatkan bahwa sistem pengolahan air yang paling efektif dalam mengurangi atau menghilangkan kandungan berbahaya dalam air adalah sistem pemanasan (*evaporasi*) dan pengolahan bertekanan tinggi (*desalination*).

5. Sistem Pengolahan Air Laut Menjadi Air Minum

Berikut disajikan beberapa sistem pengolahan air laut menjadi air layak konsumsi, antara lain yaitu:

a. Penyulingan sederhana

Masyarakat yang bermukim di daerah pesisir dan pulau kecil umumnya kesulitan dalam memenuhi sumber air tawar untuk kebutuhan minum atau kebutuhan rumah tangga lainnya. Dilain pihak, air laut yang melimpah menjadi tidak dapat dimanfaatkan karena mengandung kadar garam yang tinggi. Untuk memperoleh air bersih dari air laut diperlukan suatu proses yang pemisahan antara garam dan airnya. Metode yang paling sederhana adalah pemanasan atau penyulingan, dimana air akan dipanaskan dalam wadah atau panci tertutup dan uapnya dikumpulkan. Uap tersebut kemudian didinginkan menjadi air yang dapat dikonsumsi.



Gambar III.9: Ilustrasi sebuah penyulingan sederhana

Namun demikian metode ini memiliki kekurangan antara lain volume air yang dihasilkan dari proses penyulingan sangat sedikit jika dibandingkan dengan jumlah bahan bakar (energi kalor) yang harus digunakan selama proses pemanasan. Selain itu membutuhkan waktu yang lebih lama. Sebagai gambaran, jika air laut yang dipanaskan 1 liter dengan asumsi bahwa air mendidih dan menghasilkan uap 3 ml/menit, maka

diperlukan waktu 333,33 menit (5,5 jam) untuk menghasilkan 1 liter air murni. Jadi untuk 10 liter air membutuhkan waktu 55 jam, bisa dibayangkan betapa banyak bahan bakar (kayu atau gas) yang harus dibakar. Namun demikian angka ini terlalu besar, sebab dalam realitanya waktu yang dibutuhkan jauh lebih kecil dari itu. Salah satu cara yang dapat ditempuh adalah dengan memperbesar wadah dan menaikkan tekanan, sehingga meski suhunya sedikit lebih rendah namun tekanan membesar maka akan mempercepat proses penguapan.

b. Penyaringan dengan filter khusus bertekanan tinggi (*desalination*)

Metode lain yang bias diterapkan adalah melalui penyaringan dengan filter khusus bertekanan tinggi (*desalination*) yang dapat memisahkan antara partikel garam dan air. Pada metode ini air laut dialirkan melalui pipa-pipa bertekanan tinggi yang dilapisi suatu filter khusus yang dapat menyaring partikel garam dan zat-zat berbahaya lainnya. Filter tersebut memiliki pori yang lebih kecil dari partikel garam namun lebih besar dari partikel air. Dengan demikian akan menahan partikel garam dan meloloskan partake air. Hasil dari metode ini mencapai 45 % dari total bahan baku (air laut) yang disaring, sedangkan sisanya yang mengandung garam sekitar 55 % dialirkan kembali ke laut. Karena menggunakan teknologi tinggi dan memerlukan sumber tenaga yang besar maka hanya diterapkan oleh Negara-negara dengan kemampuan ekonomi yang cukup sehingga metode ini belum dapat digunakan oleh masyarakat pulau dan pesisir seperti di Indonesia.

Secara prinsip desalinasi merupakan cara untuk memperoleh air bersih melalui proses penyaringan air kotor. Secara umum terdapat berbagai cara yang sering

digunakan untuk mendapatkan air bersih antara lain perebusan, penyaringan, desalinasi dan lain-lain.

Cara perebusan diterapkan hanya untuk mematikan kuman dan bakteri-bakteri yang merugikan, namun air tidak bisa terpisah dengan kotoran yang berupa padatan-padatan kecil. Penyaringan dilakukan bertujuan untuk menyaring kotoran-kotoran yang berupa padatan kecil, namun kuman dan bakteri yang merugikan tidak bisa terpisah dari air. Cara desalinasi merupakan cara yang efektif digunakan untuk menghasilkan air bersih yang bebas dari kuman, bakteri, dan kotoran yang berupa padatan kecil.

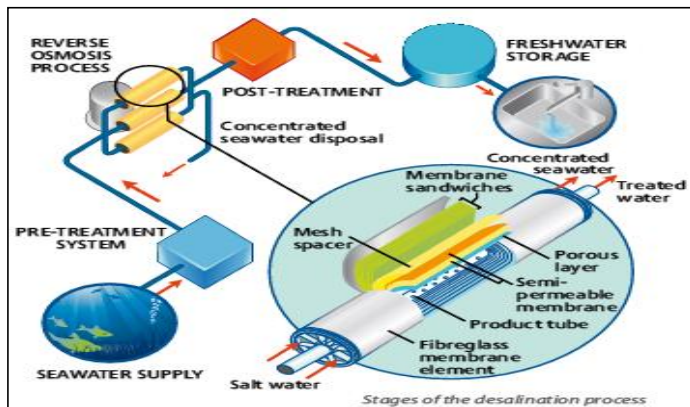

Gambar III.10: Skematik proses *desalination* dan *reverse osmosis*

Metode desalinasi terbagi menjadi dua kategori yakni desalinasi termal (dengan pemanasan) yang menggunakan panas untuk menguapkan air bersih dari air baku dan desalinasi membran (*reverse osmosis*) yang menggunakan tekanan tinggi dari pompa listrik untuk memisahkan air bersih dari air laut maupun air payau. Pemilihan teknologi desalinasi dengan energi terbarukan harus dipertimbangkan atas dasar ketersediaan sumber energi terbarukan, misalnya pemanfaatan panas dengan

concentrated solar power (CSP) untuk desalinasi termal, dan listrik dari sel surya untuk membran desalinasi dapat menjadi solusi di wilayah ekstrim kering dan gurun seperti di Timur tengah dan Afrika Utara. Dimana di wilayah tersebut ketersediaan energi surya cukup melimpah sepanjang tahun. Selain itu energi terbarukan dari Angin dapat juga dimanfaatkan di wilayah pesisir dan kepulauan.

(1) Desalinasi termal

Proses destilasi meniru siklus air alami, sebagaimana larutan garam dipanaskan, menghasilkan uap air, kemudian air dikondensasikan menjadi air tawar. Seluruh proses ini membutuhkan energi termal atau mekanis untuk menguapkan air. Pada akhirnya teknologi ini sangat unggul ketika energi termal tersedia dengan biaya terjangkau. Beberapa model desalinasi termal yang dikembangkan adalah:

- a) *Solar still*, merupakan sistem untuk mendapatkan air segar dari air tidak murni/kotor dengan memanfaatkan energi matahari;
- b) *Multi-effect distillation (MED)*, prinsipnya mengurangi tekanan ambien pada setiap tahapan, memungkinkan air umpan untuk menjalani beberapa pendidihan tanpa harus memasok panas tambahan setelah tahap pertama.

c) *Multi-stage flash (MSF)*

Pada prinsipnya MSF, umpan air laut ditekan dan dipanaskan sampai temperatur maksimum yang dapat dicapai oleh unit operasi. Ketika cairan yang dipanaskan dilepaskan ke dalam ruang yang dipertahankan sedikit dibawah tekanan uap air jenuh, fraksi air akan menguap menjadi *steam*. *Steam* selanjutnya diembunkan melalui eliminator kabut dan mengembun pada permukaan luar dari tabung

perpindahan massa. Tetesan cairan kondensat masuk ke dalam penampung sebagai produk air tawar panas.

(2) Teknologi desalinasi membran

Membran memiliki fungsi penting dalam memisahkan garam dalam proses dialisis dan osmosis. Prinsip alami ini telah diadaptasi oleh dua proses desalinasi penting yang komersial, *electrodialysis* (ED) dan *reverse osmosis* (RO). Reverse osmosis adalah model filtrasi bertekanan tertentu dimana filternya adalah membran *semi-permeable* yang dapat melewatkan air, tetapi tidak dengan garam. Sedangkan elektrodialisis (ED) adalah proses pemisahan secara elektro-kimia yang menggunakan arus listrik untuk memindahkan ion garam melalui membran, yang kemudian menyisakan air tawar.

c. Cara penguapan (*evaporasi*)

Metode terakhir adalah dengan model evaporasi atau penguapan alami menggunakan sinar matahari. Data dan laporan hasil penelitian menunjukkan bahwa sistem pengolahan air yang paling baik dan efektif adalah sistem *evaporasi*. Metode ini adalah metode yang berlangsung secara alami, saat matahari bersinar terik (lebih 25°C) maka air akan mulai menguap, uap inilah yang menjadi air murni dan layak untuk diminum.

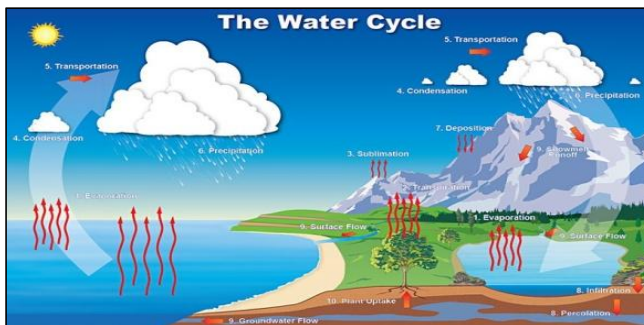

Gambar III.11: Ilustrasi sebuah siklus air

Sebagai sebuah siklus air (*water recycle*), saat matahari bersinar dan menyinari permukaan perairan (sungai, danau dan laut) akan menyebabkan penguapan atau evaporasi lokal pada permukaan air dalam bentuk uap. Uap air tersebut akan berkumpul satu sama lain dan membentuk awan kemudian menghasilkan hujan. kuantitas volume air yang menguap dapat dilihat dari jumlah volume air yang jatuh menjadi air hujan atau salju. Secara sadar atau tidak bahwa semua air hujan dan salju tersebut berasal dari proses penguapan (*evaporasi*) dengan suhu berkisar 225°C hingga 45°C.

Prinsip ini sangat cocok untuk diterapkan untuk membantu masyarakat di daerah pulau yang kesulitan air bersih yang umumnya berprofesi sebagai nelayan dengan penghasilan seadanya (rendah). Penerapan prinsip ini sangat murah, akan tetapi dengan suhu rendah maka hasilnya juga sangat sedikit sehingga metode ini belum menjadi pilihan yang tepat. Jika energi panas (kalor) dari sinar matahari dapat diperangkap (dijebak) dalam suatu wadah tertutup maka suhu ruang tersebut dapat meningkat dengan cepat hingga lebih dari 70°C. Suhu sebesar itu sangat memadai untuk menguapkan air laut dengan cepat apalagi untuk daerah seperti Indonesia berada tepat di bawah garis khatulistiwa.

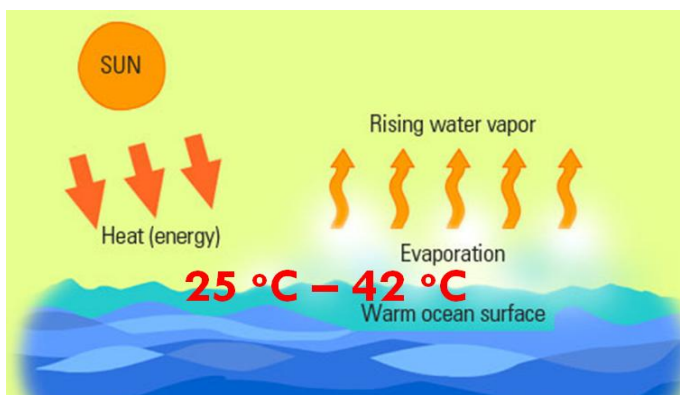

Gambar III.12: Ilustrasi sebuah proses evaporasi alami

Prinsip inilah yang diaplikasikan dalam kegiatan penerapan alat, dengan merancang-bangun suatu sistem yang dapat memperangkap panas matahari tersebut. Metode inilah yang digunakan dalam kegiatan *research and implementation* ini, dengan merancang-bangun suatu sistem yang dapat mengumpulkan panas matahari tersebut.

6. Standar Uji Kualitas Parameter Pada Air

Sebagai bagian dari kepedulian tentang keadaan lingkungan hidup, kualitas menjadi bagian terpenting dalam pengembangan sumber daya air dengan mengadakan uji kualitas parameter pada air. Uji kualitas air dalam hal ini mencakup keadaan fisik, kimia dan biologi yang mempengaruhi ketersediaan air untuk kehidupan manusia, pertanian, industri dan pemanfaatan lainnya.

Standar kualitas air (air konsumsi seperti air bersih dan air minum) merupakan syarat-syarat yang biasa dituangkan dalam bentuk pernyataan atau angka yang menunjukkan persyaratan yang harus dipenuhi sehingga air tersebut masuk dalam kategori air bersih. Tujuan dari standar tersebut adalah agar air yang dikonsumsi memiliki standar kesehatan sehingga tidak menimbulkan gangguan penyakit, kesehatan, gangguan teknis, gangguan dalam segi kenyamanan dan lain sebagainya. Oleh karena itu, penting untuk diketahui tingkat kelayakan air yang akan digunakan sebelum dimanfaatkan lebih lanjut seperti dikonsumsi.

Untuk pemantauan kualitas air suatu bidang perairan berikut tujuan utama dilakukan kegiatan tersebut yakni:

- a) Mengidentifikasi dan mengetahui tingkat kualitas air pada suatu tempat secara umum. Kegiatan ini bertujuan sebagai *appraisal of resources*;

- b) Untuk mengetahui hubungan sebab akibat antara perubahan variabel-variabel ekologi perairan dengan parameter fisika dan kimia serta memperoleh dan menghasilkan baku mutu kualitas air. Tujuan ini disebut sebagai *establishing water-quality criteria*;
- c) Untuk mengetahui, mendeteksi dan mengukur tingkat pengaruh yang diakibatkan oleh suatu bahan pencemaran lingkungan terhadap kualitasnya dan memahami proses perbaikan kualitas lingkungan setelah bahan pencemaran tersebut ditiadakan. Tujuan proses kegiatan ini dapat dikategorikan sebagai *environmental surveillance*.

Secara hakekat, proses pemantauan (pengamatan/penyelidikan) atau biasa disebut pengujian kualitas air pada bidang perairan memiliki tujuan gambaran umum antara lain sebagai berikut:

- a) Mengevaluasi tingkat kesesuaian (kelayakan) sumber air sesuai kebutuhan yang ditentukan.
- b) Mengetahui dan menentukan nilai kualitas air baik dari segi parameter fisika, kimia maupun biologinya.
- c) Membandingkan nilai hasil uji kualitas air tersebut dengan standar baku mutu sesuai dengan peruntukannya menurut peraturan yang ditetapkan.

Secara umum, beberapa parameter uji yang sering diperhatikan tentang standar kualitas air antara lain:

- a. Temperatur

Temperatur sering disebut sebagai suhu. Suhu merupakan ukuran derajat (tingkat) panas atau dinginnya suatu benda. Air sering digunakan sebagai medium pendingin dalam berbagai proses industri. Air pendingin tersebut setelah digunakan akan mendapatkan panas dari bahan yang diinginkan, kemudian dikembalikan di tempat asalnya yaitu sungai atau sumber air lainnya. Air buangan tersebut mungkin mempunyai suhu lebih tinggi dibandingkan air asalnya. Kenaikan suhu air dapat

mengakibatkan jumlah oksigen terlarut dalam air, kecepatan reaksi meningkat dan menyebabkan kehidupan ikan dan hewan lainnya dapat terganggu

b. pH (tingkat keasaman)

Derajat keamanan air minum harus berada di tengah-tengah atau bersifat netral, tidak boleh bersifat asam maupun basa. Air yang memiliki pH rendah akan terasa asam, misalnya air alami yang terasa asam adalah air gambut. Hal tersebut karena air bercampur dengan elemen kimia dari daun atau akar tanaman yang larut dalam air. Skala pH diukur dengan pHmeter atau lakmus. Dimana air murni mempunyai pH sama dengan 7, apabila $pH < 7$ (berarti bersifat asam) dan apabila $pH > 7$ (berarti bersifat basa atau terasa pahit).

Berdasarkan Peraturan Menteri Kesehatan Nomor: 907/MENKES/SK/ VII/2002 tentang bahan an-organik yang memiliki pengaruh langsung pada kesehatan. Secara parameter kimiawi, uji kualitas air dapat ditentukan tingkat kadar maksimum yang diperbolehkan seperti tabel III.3 berikut ini.

Tabel III.3: Tingkat kadar maksimum berdasarkan uji kualitas air secara kimiawi

Parameter	Satuan	Kadar maksimum yang
		diperbolehkan
Antimony	mg/L	0,005
Air Raksa	mg/L	0,001
Arsenic	mg/L	0,01
Barium	mg/ L	0,7
Boron	mg/L	0,3
Cadmium	mg/L	0,003
Kromium	mg/L	0,05

Tembaga	mg/L	2
Sianida	mg/L	0,07
Fluoride	mg/L	1,5
Timah	mg/L	0,01
Molybdenum	mg/L	0,07
Nikel	mg/L	0,02
Nitrat sebagai NO ₃ ⁻	mg/L	50
Nitrit sebagai NO ₂ ⁻	mg/L	3
Selenium	mg/L	0,01

c. Padatan tersuspensi total

Total Suspended Solids (TSS) adalah material-material yang tersuspensi (diameter > 1 µm) yang tertahan atau tersangkut pada saringan halus (*Millipore*) dengan diameter pori 0,45 µm. TSS biasanya terdiri atas lumpur dan pasir halus serta jasad-jasad renik, yang terutama disebabkan oleh kikisan tanah atau erosi tanah yang terbawa ke badan air.

d. Padatan terlarut

Padatan terlarut total atau padatan yang dapat disaring, ditetapkan dengan berat contoh yang telah disaring dan dievaporasi atau sebagai perbedaan berat residu setelah evaporasi dan berat padatan tersuspensi total. Oleh karena polutan ini sulit dihilangkan dari air limbah, maka pengetahuan mengenai padatan terlarut total sangat penting dalam penanganan limbah. Penanganan padatan terlarut membutuhkan mikroorganisme yang umumnya terdapat pada bahan partikulat (Agnes Anita, 2005: 97-99).

e. COD (*Chemical Oxygen Demand*)

COD adalah jumlah oksigen (MgO₂) yang dibutuhkan untuk mengoksidasi zat-zat organik yang ada dalam satu

liter sampel air. Dengan kata lain COD merupakan jumlah oksigen terlarut yang digunakan untuk mengurai bahan organik yang terkandung dalam perairan.

f. Minyak dan lemak

Minyak dan lemak yang mencemari air sering dimasukkan kedalam kelompok padatan, yaitu padatan yang mengapung di atas permukaan air. Minyak yang terdapat dalam air dapat berasal dari berbagai sumber, diantaranya karena pembersihan dan pencucian kapal di laut, adanya pengeboran minyak di dekat laut atau di tengah laut, terjadinya kebocoran kapal pengangkut minyak dan sumber-sumber lainnya dari buangan pabrik ataupun rumah tangga. Jika terdapat minyak yang larut dalam air, maka air menjadi tercemar (minyak akan tetap mengapung).

Untuk klasifikasi syarat kualitas air berdasarkan Peraturan Pemerintah Republik Indonesia No. 82 tahun 2001 tentang pengelolaan kualitas air dan pengendalian pencemaran air pasal 8 telah dijelaskan secara perkelas sebagai berikut:

- a) Kelas I, yaitu kelompok air yang peruntukannya dapat digunakan sebagai air baku air minum dan atau peruntukan lain yang mempersyaratkan kualitas air yang sama dengan kegunaan air tersebut.
- b) Kelas II, yaitu kelompok air yang peruntukannya dapat digunakan sebagai sarana dan prasarana rekreasi air, pembudidayaan ikan air tawar, peternakan, air untuk mengairi pertanaman atau peruntukan lain yang mempersyaratkan kualitas air yang sama dengan kegunaan air tersebut.
- c) Kelas III, kelompok air yang peruntukannya untuk pembudidayaan ikan air tawar, peternakan, air untuk mengairi pertanaman atau peruntukan lainnya.
- d) Kelas IV, kelompok air yang peruntukannya untuk mengairi pertanaman atau peruntukan lain yang

mempersyaratkan kualitas air yang sama dengan kegunaan air tersebut.

Berdasarkan Permenkes No. 907/MENKES/SK/VII/2002 tentang bahan anorganik yang memiliki pengaruh langsung pada kesehatan. Kualitas air secara fisis dapat dilihat pada tabel III.4 yaitu:

Tabel III.4: Kualitas air secara fisis

No	Parameter	Maksimum yang diperoleh
1	Konduktivitas	20-1500
2	Warna	Bening jernih
3	Jumlah zat yang terlarut, turbiditas (TDS)	20-1000
4	Rasa	Tidak Berasa
5	Bau	Tidak Berbau
6	Suhu	± 3 °C
7	Turbiditas (NTU) atau tingkat kekeruhan	1.0-10.0

Tanpa melihat sumbernya, air minum harus memenuhi persyaratan kualitas yang telah ditetapkan oleh Menteri Kesehatan seperti tertuang dalam Peraturan Menteri Kesehatan R.I No: 492/MENKES/PER/IV/2010 tanggal: 19 April 2010 tentang kualitas air minum. Namun sebelumnya pemerintah telah membuat peraturan tentang pengelompokan air berdasarkan kualitas dan peruntukannya yang tertuang dalam Peraturan Pemerintah No. 20 tahun 1990. Adapun penggolongan air menurut peruntukannya adalah sebagai berikut:

- a) Golongan A, yaitu air yang dapat digunakan sebagai air minum secara langsung, tanpa pengolahan terlebih dahulu.
- b) Golongan B, yaitu air yang dapat digunakan sebagai air baku air minum.
- c) Golongan C, yaitu yang dapat digunakan untuk keperluan perikanan dan peternakan.

- d) Golongan D, yaitu air yang dapat digunakan untuk keperluan pertanian, usaha diperkotaan industri dan pembangkit listrik tenaga air.

Tabel III.5: Kualitas air untuk tiap peruntukannya berdasarkan parameter fisika

No	Parameter	Satuan	Golongan			
			A	B	C	D
1	Bau	-	Tidak Berbau	Tidak Berbau	-	-
2	Jumlah zat padat terlarut (TDS)	mg/L	1000	1000	1000	-
3	Kekeruhan	Skala NTU	5	-	-	-
4	Rasa	-	Tidak Berasa	Tidak Berasa	-	-
5	Suhu	°C	3 °C	Normal	± 3 °C	-
6	Warna	Skala TCU	15	-	-	-

Tabel III.6: Kualitas air berdasarkan kelasnya pada parameter fisika

No	Parameter	Satuan	Golongan			
			I	II	III	IV
1	Jumlah zat padat terlarut (TDS)	mg/L	1000	1000	1000	2000
2	Jumlah padatan tersuspensi	mg/L	50	50	400	400
3	Suhu	°C	Dev.3	Dev.3	Dev.3	Dev.5

Persyaratan kualitas air minum tertuang peraturan Menteri Kesehatan R.I Nomor: 416/ MENKES/ PER/IX/1990 tanggal 3 September 1990. Standar kualitas air minum dapat ditunjukkan seperti pada tabel III.7 berikut ini:

Tabel III.7: Syarat kualitas air minum berdasarkan parameter fisis

No	Parameter	Satuan	Kadar maksimum (diperbolehkan)
1	Bau	-	Tidak Berbau
2	Warna	Skala TCU	15
3	Jumlah zat padat terlarut (TDS)	mg/L	500
4	Kekeruhan	Skala NTU	5
5	Rasa	-	Tidak berasa
6	Suhu	°C	Suhu Udara ± 3

Tabel III.8: Syarat kualitas air bersih berdasarkan parameter fisis

No	Parameter	Satuan	Kadar maksimum (diperbolehkan)	Keterangan
1	Bau	-	-	Tidak Berbau
2	Jumlah zat padat terlarut (TDS)	mg/L	1500	-
3	Kekeruhan	Skala NTU	25	-
4	Rasa	-	-	Tidak berasa
5	Suhu	0 °C	Suhu Udara ± 30 °C	-
6	Warna	Skala TCU	50	-

Keterangan:

- mg = miligram
- ml = mililiter
- L = liter
- Bq = Becquerel
- NTU = Nephelometrik Turbidity Units
- TCU = True Colour Units

Secara karakteristik dari segi parameter fisika, kimia dan mikrobiologinya dapat diuraikan tentang kualitas air minum seperti pada tabel III.9:

Tabel III.9: Syarat-syarat air minum

No	Parameter	Satuan	Syarat-Syarat Standar			Ket
			Min.*	Maks.**	Maks.***	
FISIKA						
1	Suhu	°C	-	-	-	Skala PT- Co
2	Warna	unit	-	5	50	-
3	Bau	-	-	-	-	Tidak berbau
4	Rasa	-	-	-	-	Tidak berasa
5	Kekeruhan	unit	-	5	25	Skala Sille
KIMIA						
6	Derajat keasaman	-	6.5	-	9.2	-
7	Zat padat	mg/L	-	500	1500	-
8	Zat organik sebagai KMnO ₄	mg/L	-	-	10	-
9	Karbon dioksida	-	-	-	-	-
10	Kesadahan	°D	5	-	10	-
11	Kalsium (Ca)	mg/L	-	75	200	-
12	Magnesium (Mg)	mg/L	-	30	150	-
13	Besi (Fe)	mg/L	-	0.1	1	-
14	Mangan (Mg)	mg/L	-	0.05	0.5	-
15	Tembaga (Cu)	mg/L	-	0.05	1.5	-
16	Zink (Zn)	mg/L	-	1	15	-
17	Chlorida (Cl)	mg/L	-	200	600	-

No	Parameter	Satuan	Syarat-Syarat Standar			Ket
			Min.*	Maks.**	Maks.***	
18	Sulfat (SO ₄)	mg/L	-	200	400	-
19	Sulfida (H ₂ S)	mg/L	-	-	0	-
20	Fluorida (F)	mg/L	-	-	2	-
21	Amonia (NH ₄)	mg/L	-	-	0	-
22	Nitrat (NO ₃)	mg/L	-	-	20	-
24	Phenol	mg/L	-	0.001	0.002	Zat kimia
25	Arsen (As)	mg/L	-			-
26	Selenium (Se)	mg/L	-	-	0.1	-
27	Chrom (Cr)	mg/L	-	-	0.05	-
28	Cyanida (CN)	mg/L	-	-	0.05	-
29	Cadmium (Cd)	mg/L	-	-	0.01	-
30	Air raksa (Hg)	mg/L	-	-	0.001	-
RADIOAKTIF						
31	Sinar alfa (α)	-	-	-	-	-
32	Sinar beta (β)	-	-	-	-	-
BIOLOGI						
33	Kuman parasit patogen	-	-	-	-	-
34	Perkiraan terdekat golongan coliform/100 ml air	-	-	-	-	-

Sumber: J.F. Gabriel, 2001: 93

*) Syarat minimal yang distandarkan.

**) Syarat maksimal yang diperbolehkan.

***) Syarat maksimal yang distandarkan.

7. Manfaat Tenaga Surya dalam Kehidupan

Sinar matahari yang dipancarkan dari matahari merupakan gelombang elektromagnetik. Jumlah energi yang sampai dan diterima di permukaan bumi sebanyak setengah dari satu million dari total energi matahari. Matahari atau surya adalah salah satu bintang di pusat tata surya. Bentuknya nyaris bulat dan terdiri dari plasma panas bercampur medan magnet. Memiliki diameter kurang lebih 1.392.684 km, sekitar 109 kali dari diameter bumi, memiliki massa sekitar 2×10^{30} kg atau 330.000 kali massa bumi, mengambil sekitar 99,86% dari massa total tata surya. Secara kimiawi, sekitar $\frac{3}{4}$ (tiga perempat) massa matahari merupakan hidrogen (H), sedangkan penyusun sisanya didominasi oleh unsur helium (He). Massa yang tersisa tersebut (1,69 %, setara dengan 5.629 kali dari massa bumi) yang terdiri dari unsur-unsur berat yakni oksigen (O), neon (Ne), besi (Fe), karbon (C) dan lain-lain.

Sinar matahari yang dipancarkan ke segala arah memiliki energi yang disebut sebagai energi surya (*solar energi*) yang dapat dimanfaatkan dalam bernagai bidang kehidupan. Energi yang dipancarkan merupakan gelombang elektromagnetik. Energi ini melimpah di daerah tropis seperti di Indonesia sehingga pemanfaatannya perlu di optimalkan misalnya untuk pemenuhan energi listrik atau yang lainnya, baik untuk local maupun industri. Sebagai Negara tropis yang membentang dari timur ke barat, Indonesia memiliki potensi besar dalam pemanfaatan jenis energi ini. Sehingga di masa depan ketika pemanfaatannya telah optimal, Indonesia tidak lagi akan kekurangan pasokan energi listrik sebagaimana yang terjadi saat ini.

Pemanfaatan energi matahari dapat dibagi dalam menjadii dua kategori, yakni pemanfaatan energi matahari secara langsung dan tidak langsung.

Pemanfaatan energi surya secara tidak langsung dapat berupa pemanfaatan bio-massa sebagai sumber energi. Energi matahari yang sampai ke bumi, dalam jumlah kecil akan dikonversi menjadi energi melalui proses kimiawi oleh tumbuhan melalui proses fotosintesis yang kompleks. Produk yang dihasilkan dari fotosintesis adalah bio-massa, sehingga bio-massa merupakan energi matahari tak langsung.

Inti matahari diduga memiliki temperatur 27.000.000 °F dan densitasnya 90 kali lebih besar dari air. Sedangkan pada permukaan matahari memiliki temperatur sekitar (8.000-10.000) °F, sehingga secara praktis matahari akan terdiri atas gas saja. Pada pusat matahari terjadi reaksi nuklir terus menerus dimana hidrogen diubah menjadi helium; setiap perubahan atom hidrogen akan terbentuk partikel neutrino. Namun demikian neutrino ini sulit bahkan tidak dapat dideteksi kecuali dengan teknologi super canggih

Energi gelombang elektromagnetik dari sinar matahari telah diobservasi yaitu memiliki panjang gelombang antara 0,01 nm sampai 30 km dan hanya panjang gelombang (290-2500) nm yang dapat terdeteksi melalui stasiun penerima di bumi dengan mayoritas radiasi terletak pada daerah hijau.

Sebagaimana diketahui bahwa energi panas matahari hanya tersedia 10-11 jam dalam sehari di sekitar khatulistiwa dan lebih dari itu di sekitar kutub namun dengan intensitas yang lebih rendah. Namun, secara medis yang efektif untuk kesehatan hanya 2 jam yakni terhitung sejak matahari terbit hingga pukul 08.00 pagi. Delapan jam berikutnya efektif untuk yang lainnya, yaitu untuk pembangkit tenaga listrik yang dikenal dengan pembangkit tenaga surya dan sebagainya. Dalam hal ini dipakai sebagai sel surya. Sel surya dapat berupa silicon, wafer atau campuran, dan organik. Alat ini mengabsorpsi energi cahaya matahari secara langsung

dan mengubah menjadi energi listrik. Proses perubahan energi cahaya menjadi energi listrik dapat melalui tiga cara yaitu:

- a) Absorpsi atau penyerapan cahaya matahari oleh material semikonduktor pada sel surya.
- b) Membangkitkan lalu memisahkan daerah bebas positif (*hole*) dan negatif (*electron*) dari sel surya sehingga menghasilkan beda tegangan (*voltage*) di dalam sel surya.
- c) Mengalirkan hasil pemisahan melalui terminal listrik ke pemakai berupa muatan listrik.

8. Konsep Adhesi dan Kohesi

Kohesi dan adhesi merupakan karakteristik yang dimiliki oleh zat cair saat bersentuhan dengan dengan bahan atau material lain. **Kohesi** adalah gaya tarik-menarik antara partikel-partikel yang sejenis. Kohesi dipengaruhi oleh kerapatan partikel dan jarak antarpartikel penyusun dalam zat. Contoh kohesi adalah tidak bercampurnya air dengan minyak (umumnya air lebih berat), air pada daun talas, tidak melekatnya air raksa pada dinding pipa kapiler dan lain sebagainya.

Adhesi adalah gaya tarik menarik antara partikel-partikel yang tidak sejenis. Gaya adhesi akan menyebabkan dua larutan akan saling melekat dan bercampur bila disatukan dalam 1 wadah. Misalnya, bercampurnya air dengan the atau kopi serta gula pasir, melekat atau menempelnya titik-titik air pada dinding pipa kapiler, melekatnya tinta warna pada kertas dan lain sebagainya.

Berikut contoh peristiwa adhesi dan kohesi dalam sebuah kaca berisi air biasa dan air raksa. Perhatikan gambar di bawah ini:



Gambar III.13: Keadaan meniskus cekung dan cembung

Terdapat tiga keadaan ketika dilakukan pencampuran antara dua jenis zat yakni:

- a) Ketika gaya adhesi antar partikel zat yang berbeda lebih besar daripada gaya kohesinya, kedua zat akan saling menempel. misalnya, air yang menempel pada kaca.
- b) Ketika gaya adhesi antar partikel zat yang berbeda sama besar dengan gaya kohesinya, maka kedua zat akan bercampur merata. misalnya, air yang dicampur dengan alkohol.
- c) Ketika gaya kohesi antar partikel zat yang berbeda lebih besar daripada gaya adhesinya, maka kedua zat tidak akan bercampur. Misalnya, minyak kelapa dicampur dengan air.

Keberadaan gaya adhesi dan kohesi, terjadi fenomena dalam fisika seperti meniskus cembung dan meniskus cekung. Meniskus adalah peristiwa mencekung atau mencembungnya suatu permukaan zat cair. Berdasarkan bentuk permukaan zat cair, meniskus dibedakan menjadi dua, yaitu meniskus cembung dan meniskus cekung. Meniskus cembung terjadi apabila

adhesi lebih kecil daripada kohesi (adhesi < kohesi). Sedangkan meniskus cekung terjadi jika kohesi lebih kecil daripada adhesi (kohesi < adhesi).

Selain istilah adhesi dan kohesi dikenal pula istilah tentang kapilaritas. Istilah ini merupakan keadaan yang ditemui pada pipa dengan diameter yang sangat kecil yang disebut pipa kapiler dimana air dapat naik turun tanpa gaya yang ditambahkan pada pipa. Contohnya naiknya air dari akar ke daun pada tumbuhan melalui pembuluh *xylem*, naiknya minyak tanah pada sumbu kompor, basahnya atau lembabnya dinding bagian dalam rumah ketika dinding luar basah terkena air.

9. Perspektif Al'Qur'an Tentang Air dan Sumbernya

Air merupakan elemen yang sangat penting dalam kehidupan. Tanpa air di bumi maka keberlangsungan hidup dan kehidupan akan sulit berlanjut. Air merupakan bagian terbesar penyusun tubuh makhluk hidup. Sekitar 60% tubuh kita mengandung cairan. Sebagian besar atau lebih dari 70% permukaan bumi juga ditutupi air atau lautan. Selain itu air mengisi cekungan-cekungan di permukaan bumi, seperti laut, danau, kolam sungai dan mata air.

Al-Qur'an adalah qalam Allah yang diberikan kepada Nabi Muhammad saw. melalui perantara malaikan yang mulia yaitu Malaikat Jibril. Al-Qur'an telah menjelaskan gejala alam secara umum dan pada sebagian ayat telah dijelaskan secara rinci. Demikian halnya dengan air, telah dijelaskan secara tegas dan jelas tentang pentingnya keberadaan air bagi makhluk ciptaanNya. Juga telah dijelaskan tentang bagaimana proses terjadinya air khususnya air hujan. Allah azza wajalla telah menegaskan dalam firman-Nya dalam surah Fushilat (41) ayat 39, yang berbunyi:

وَمِنْ آيَاتِهِ أَنْ تَرَى الْأَرْضَ خَاشِعَةً فَإِذَا أَنْزَلْنَا عَلَيْهَا الْمَاءَ اهْتَزَّتْ
 وَرَبَّتْ ۚ إِنَّ الَّذِي أَحْيَاهَا لَمُحْيِ الْمَوْتَىٰ إِنَّهُ عَلَىٰ كُلِّ شَيْءٍ قَدِيرٌ ﴿٣٦﴾

Terjemahnya:

“Dan sebagian dari tanda-tanda (kebesarannya), engkau lihat bumi yang kering dan tandus, tetapi apabila kami turunkan hujan di atasnya, niscaya ia bergerak dan subur. Sesungguhnya (Allah) yang menghidupkannya, pastilah dapat menghidupkan yang mati, Sesungguhnya dia Maha Kuasa atas segala sesuatu”.

Makna ayat di atas adalah menunjukkan kesempurnaan akan kekuasaannya, kesendirianNya dalam menguasai, mengatur dan sekaligus menunjukkan ke-esaaanNya. Dengan demikian, jika Allah Azza wajalla dapat menumbuhkan berbagai tumbuhan pada tanah yang tandus hanya dengan menurunkan hujan, maka tidak ada yang sulit baginya dalam menghidupkan kembali orang yang telah mati.

Pada ayat di atas juga mengisyaratkan bahwa air merupakan elemen penting dalam kehidupan. Dengan air, tanah yang tandus bertahun tahun dapat dengan mudah ditumbuhi oleh tanaman dengan cepat. Fenomena ini sering dijumpai dalam kehidupan sehari-hari, pada musim kemarau daratan atau bahkan lahan pertanian menjadi kering dan tandus tidak dapat ditumbuhi oleh tanaman bahkan rumput sekaligus. Di beberapa wilayah tanahnya menjadi retak dengan retakan yang besar dan dalam. Namun demikian ketika hujan mulai turun, dengan izin Allah, beberapa waktu kemudian lahan yang tandus tersebut telah menghijau oleh rerumputan.

Air yang merupakan elemen esensial dalam kehidupan menjadi sesuatu yang wajib dalam semua aktivitas kehidupan manusia. Kebutuhan akan air juga semakin hari semakin meningkat. Hal ini disebabkan karena jumlah penduduk bumi yang semakin banyak. Taraf atau tingkat kehidupan juga menjadi penyebab akan meningkatnya kebutuhan air. Negara dengan tingkat ekonomi yang maju akan membutuhkan air bersih yang lebih banyak daripada Negara miskin atau berkembang. Kebutuhan akan air ini menjadikan sumber-sumber air bersih menjadi tereksplorasi secara maksimal bahkan dibebepa daerah atau Negara, sumber air bersih menjadi rebutan. Keadaan ini menjadikan ketersediaan air bersih menjadi rawan bahkan krisis saat musim kemarau tiba. Salah satu penyebab krisis air adalah eksploitasi berlebihan yang menyebabkan kerusakan lingkungan. Pada saat lingkungan mengalami kerusakan, maka akan menimbulkan masalah serius. Misalnya, jika hutan telah gundul maka tanah akan kehilangan daya serap maksimumnya bahkan semakin berkurang, sehingga semakin banyak air hujan yang mengalir di permukaan dan semakin sedikit yang diserap ke dalam tanah. Hal ini menyebabkan terjadilah bencana banjir pada musim hujan sedangkan saat musim kemarau terjadi bencana kekeringan yang parah.

Bencana atau musibah musiman tersebut semakin sering terjadi decade ini. Salah satu contoh yang paling dekat adalah bencana banjir bandang di kabupaten luwu Utara, Masamba pada tanggal 13 Juli 2020. Sebagai gambaran, terdapat lima sungai yang berdekatan di daerah luwu utara yakni sungai Rongkong, sungai Baebunta, sungai Meli, sungai Masamba dan sungai Baliase secara berurutan. Karena berdekatan satu sama lain maka hulu sungai juga berasal dari satu kawasan hutan pegunungan yang serumpun.



Gambar III. 14: Peta citra satelit yang dikeluarkan oleh LAPAN

Selama ini banjir hanya terjadi pada dua sungai yakni sungai Rongkong dan sungai Baliase. Hal ini bias dipahami karena kedua sungi tersebut merupakan sungai terbesar dari yang lainnya dan keduanya mengapit sungai lainnya. Namun ketika banjir bandang yang terjadi pada tanggal 13 Juli 2020 yang lalu, ternyata sungai yang mengalami banjir adala sungai Rongkong, Sungai Meli dan Sungai Masamba. Ketiga sungai ini mengalami banji dala 1 hari dengan membawa material yang sangat banyak. Material pasir yang terbawa oleh banjir bahkan dapat menenggelamkan rumah-rumah penduduk, hal ini tampak setelah banjir surut. Ketinggian material pasir bervariasi dari 1 hingga 4 meter, bahkan sungai masamba sebelum banjir memiliki kedalam (dari atas jembatan) sekitar 9 meter namun setelah banjir jarak antar jembatan dengan dasar sungai kurang dari 2 meter. Selain itu banjir juga membawa material kayu yang sangat banyak, menutupi aliran sungai dan areal pemukiman.



Gambar III. 15: Banjir bandang yang terjadi di Masamba (13 Juli 2020)

Jutaan ton material pasir dan material kayu ini menjadi indikasi tentang adanya kerusakan lingkungan di hulu sungai. Setelah dilakukan pemantauan udara, ternyata ditemukan beberapa titik kerusakan lingkungan yang berada pada ke tiga hulu sungai tersebut. Kerusakan lingkungan ini tidaka dapat dipungkiri menjadi bagian yang tak terpisahkan dari peristiwa banjir bandang pada 13 Juli 2020 tersebut.



Gambar III.16: Kerusakan hulu sungai Masamba yang saat terjadi banjir bandang (13 Juli 2020)

Oleh karena itu manusia seyogyanya lebih peduli terhadap keadaan lingkungan khususnya hutan hujan yang menjadi sumber penyedia air alami. Ketika hutan terjaga, maka bias dipastikan ketersediaan air juga akan selalu ada demikian pula dengan ketersediaan oksigen (O_2) dan penyerapan carbon dioksida (CO_2) akan selalu terjadi dalam siklus yang terjadi secara terus menerus. Selain itu terjaganya lingkungan akan menyebabkan banyak manfaat langsung terhadap kehidupan flora dan fauna. Hewan dan mikro organisme akan berkembang pesat dengan ekosistem yang stabil. Tumbuh-tumbuhan juga akan berkembang dan tumbuh sepanjang tahun sehingga secara tidak langsung menjadi penyedia makanan bagi hewan penghuninya.



Gambar III.17: Material pasir yang terbawa oleh banjir bandang lokasi Masamba (13 juli 2020)



Gambar III.18: Material kayu di sepanjang aliran sungai yang dibawa oleh banjir bandang Masamba (13 Juli 2020)

Kerusakan lingkungan tidak lepas dari ulah tangan manusia, baik secara individu maupun kelompok atau korporasi. Hal ini secara tegas telah di tulskan dalam alquran surah Ar-Ruum (30) ayat 41, bahwa segala kerusakan yang tampak baik di laut dan di darat adalah ulah tangan manusia, berbunyi:

ظَهَرَ الْفَسَادُ فِي الْبَرِّ وَالْبَحْرِ بِمَا كَسَبَتْ أَيْدِي النَّاسِ لِيُذِيقَهُمْ بَعْضَ
الَّذِي عَمِلُوا لَعَلَّهُمْ يَرْجِعُونَ ﴿٤١﴾

Terjemahnya:

“Telah nampak kerusakan di darat dan di laut disebabkan karena perbuatan tangan manusia, supaya Allah merasakan kepada mereka sebahagian dari (akibat) perbuatan mereka, agar mereka kembali (ke jalan yang benar)”.

Oleh karena itu, mayoritas bencana alam yang menimpa manusia adalah ulah tangan manusia itu sendiri.

Ketikan musibah telah melanda akan di ikuti dengan bencana social yakni penderitaan bagi korban bencana. Kehilangan harta benda, sanak saudara bahkan nyawa. Akibat yang timbul ini hanyalah sebagian kecil dari efek kerusakan lingkungan yang di berikan kepada manusia, tidak semuanya sebagaimana firmanNya “supaya Allah merasakan/menimpakan kepada mereka sebahagian akibat perbuatan mereka”. Tujuan bencana yang melanda tidaklah terlepas dari bentuk kecintaan Allah Azza wajalla kepada hambaNya, agar mereka kembali bertaqwa kepad rab mereka.



Gambar III.19: Material kayu yang masuk ke pemukiman warga saat banjir bandang Masamba (13 Juli 2020)

Allah Azza wajalla telah menciptakan segalanya dengan keseimbangan yang sempurna dan tanpa kekurangan apapun. Allah Azza wajalla telah menentukan sumber-sumber air sesuai dengan kadarnya baik yang berupa air tawar maupun air asin, serta menjadikan proses hujan dari keduanya sebagai sumber utama untuk air tawar yang ada di permukaan bumi. Namun demikian Allah dengan takdirNya menciptakan daerah yang tetap kesulitan dalam memperoleh air tawar. Daerah gersang seperti gurun akan kesulitan memperoleh air bersih dalam jumlah memadai demikian halnya dengan masyarakat di daerah pesisir yang tandus. Untuk

memperoleh air dalam jumlah banyak tentu membutuhkan proses pengolahan air, misalnya di daerah gurun dapat menangkap air dari embun di malam hari sedangkan daerah pantai dapat menggunakan air laut sebagai bahan baku air bersih. Allah azza wajalla telah mengkaruniakan akal pada tiap penciptaan manusia, akal ini dapat berkembang sesuai dengan tingkat pendidikan dan pengetahuan manusia. Fenomena kebutuhan air yang kritis memicu akal manusia untuk berpikir lebih jauh tentang bagaimana memperoleh air bersi di daerah krisis dalam jumlah yang cukup.

Allah subahanahu wataa'la telah mengisyaratkan tentang penggunaan akal pikiran ini dalam bentuk pernyataan menggugah. Sebagaimana firmanNya dalam surah Az-Zumar (39) ayat 21 yang berbunyi:

أَلَمْ تَرَ أَنَّ اللَّهَ أَنْزَلَ مِنَ السَّمَاءِ مَاءً فَسَلَكَهُ يَنْبِيعَ فِي الْأَرْضِ ثُمَّ نُخْرِجُ بِهِ زَرْعًا مُخْتَلِفًا
 أَلْوَانُهُ ثُمَّ يَهِيَجُ فَفَرَّتْهُ مَصْفَرًا ثُمَّ نَجْعَلُهُ حُطَمًا إِنَّ فِي ذَلِكَ لَذِكْرَى لِأُولِي الْأَلْبَابِ ﴿٢١﴾

TerjemahNya:

“Apakah kamu tidak memperhatikan, bahwa Sesungguhnya Allah menurunkan air dari langit, maka diaturnya menjadi sumber-sumber air di bumi kemudian ditumbuhkan-Nya dengan air itu tanaman-tanaman yang bermacam-macam warnanya, lalu menjadi kering lalu kamu melihatnya kekuning-kuningan, kemudian dijadikan-Nya hancur berderai-derai. Sesungguhnya pada yang demikian itu benar-benar terdapat pelajaran bagi orang-orang yang mempunyai akal”.

Ayat di tersebut mengisyaratkan bahwa Allah yang maha agung menurunkan air dari langit dalam jumlah banyak dan melimpah kemudian dari air hujan

itu terbentuk mata air yang dapat di dimanfaatkan untuk berbagai keperluan dalam kehidupan terutama untuk dikonsumsi.

Pada surah Az-Zumar (39) ayat 21 Allah azza wajalla memerintahkan agar manusia berpikir dan mengambil pelajaran mengenai proses turunnya hujan. Dengan hujan tersebut tanaman dapat tumbuh dan berkembang hingga berbunga, berbuah dan menghasilkan generasi baru. Kemudian pada masa tertentu kembali menua, layu dan mati. Demikian halnya hujan yang berasal dari air yang menguap menjadi awan dan kemudian diturunkan menjadi hujan. Semuanya ini adalah sebuah siklus atau lingkaran proses yang terjadi terus menerus hingga waktu yang telah ditetapkan oleh Allah azza wajalla.

Dalam ayat yang lain Allah azza wajalla juga mengisyaratkan hal yang sama yakni pada surah Ar Rum (30) ayat 24 yang berbunyi:

وَمِنْ آيَاتِهِ يُرِيكُمُ الْبَرْقَ خَوْفًا وَطَمَعًا وَيُنزِلُ مِنَ السَّمَاءِ مَاءً فَيُحْيِي بِهِ الْأَرْضَ بَعْدَ مَوْتِهَا إِنَّ فِي ذَلِكَ لَآيَاتٍ لِّقَوْمٍ يَعْقِلُونَ ﴿٢٤﴾

Terjemahnya:

“Dan diantara tanda-tanda kekuasaan-Nya, Dia memperlihatkan kepadamu kilat untuk (menimbulkan) ketakutan dan harapan, dan Dia menurunkan hujan dari langit, lalu menghidupkan bumi dengan air itu sesudah matinya. Sesungguhnya pada yang demikian itu benar-benar terdapat tanda-tanda bagi kaum yang mempergunakan akalnyanya”.

Muhammad Quraish Shihab di dalam *Tafsir Al-Mishbah* menjelaskan surah Ar Rum (30) ayat 24 ini bahwa *“(Dan di antara tanda-tanda) kekuasaan-(Nya)*

adalah (*dia memperlihatkan kepada kamu*) dari saat ke saat (*kilat*) yakni cahaya yang berkelebat dengan cepat di langit (*untuk menimbulkan ketakutan*) dalam benak kamu apalagi para pelaut, jangan sampai ia menyambar (*dan*) juga untuk menimbulkan (*harapan*) bagi turunnya hujan, lebih-lebih bagi yang berada didarat (*dan dia menurunkan air*) hujan (*dari langit*) yakni awan, (*lalu menghidupkan bumi*) yakni tanah (*dengannya*) yakni dengan air itu (*sesudah matinya*) yakni sesudah kegersangan dan ketandusan tanah di bumi itu. (*Sesungguhnya pada yang demikian*) hebat dan menakjubkan (*itu benar-benar terdapat tanda-tanda* kekuasaan Allah, antara lain menghidupkan kembali yang telah mati. Tanda-tanda itu diperoleh dan bermanfaat (*bagi kaum yang berakal*) yakni yang memikirkan dan merenungkannya”

Kilat yang datang sebagai tanda akan turunnya hujan merupakan salah satu tanda dari kemahakuasaan Allah subhanahu wataala. Namundemikian tudak semua petir yang dating adalah sebagai pertanda akan datangnya rahmat (hujan), dalam sejarah umat manusia petir pernah dikirim oleh Allah azza wajalla sebagai hukuman sebagaimana yang terjadi sebelum kemusnahan umam nabi Sholeh AS.

Pada ayat yang lain dijelaskan mengenai keadaan langit dan matahari serta hujan yang diturunkan. Sebagaimana dalam surah An-Naba (78) ayat 12-14 yang berbunyi:

وَبَنَيْنَا فَوْقَكُمْ سَبْعًا شِدَادًا ﴿١٢﴾ وَجَعَلْنَا سِرَاجًا وَهَاجًا ﴿١٣﴾ وَأَنْزَلْنَا مِنَ الْمُعْصِرَاتِ مَاءً ثَجَّاجًا ﴿١٤﴾



TerjemahNya:

“Dan Kami bina di atas kamu tujuh buah (langit) yang kokoh. Dan Kami jadikan pelita yang amat

terang (matahari). Dan Kami turunkan dari awan air yang banyak tercurah”.

Berdasarkan ayat tersebut Allah memberikan pengetahuan kepada manusia bahwa langit terdiri (tersusun) atas tujuh lapis yang sangat kokoh. Kokoh meski tanpa penyangga dan sempurna tanpa cacat sedikitpun. Tujuh lapis langit ini bersusun keatas dengan ukuran yang semakin besar, dimulai dari langit dunia hingga langit yang ke tujuh lalu Ars dan kursi. Tiap lapis langit memiliki jarak masing-masing 500 tahun perjalanan.

Selain itu Allah menjadikan matahari sebagai sumber cahaya di dunia, cahaya yang tidak berkurang ukuran dan panasnya. Cahaya matahari akan terus bersinar hingga hari kiamat. Menurut sains modern, masa depan matahari akan redup dan menjadi benda langit biasa sebagaimana rembulan. Tidak lagi menghasilkan cahaya yang cukup untuk menyinari bumi. Hal ini diakibatkan karena matahari telah kehabisan bahan bakar hydrogen dan helium yang menjadi bahan bakar utamanya. Sedangkan menurut hadis, dijelaskan bahwa rembulan dan matahari akan dimasukkan ke dalam neraka secara bersama-sama. Hal ini diperuntukkan agar manusia yang pernah menyembahnya mengalami penyesalan yang dalam.

Bagian ketiga yang dijelaskan dalam ayat ini adalah bahwa air (tawar) itu diturunkan dari awan. Sebagaimana diketahui bahwa awan pada awalnya berasal dari uap-uap air yang berkumpul kemudian mengalami pendinginan. Ketika suhunya telah sesuai makan akan turun dalam bentuk butiran-butiran air yang kita kenal sebagai hujan. Secara keseluruhan Allah menjadikan langit tujuh lapis yang diciptakan dalam enam masa. Kemudian matahari bersinar akan menerangi seluruh alam semesta (bumi)

menyebabkan permukaan bumi menghangat. Ketika tercapai suhu optimal maka air di permukaan bumi akan mengalami penguapan. Uap air ini memiliki massa jenis yang lebih ringan dari udara sehingga menyebabkannya bergerak naik (mengapung) di udara. Uap air ini akan mengalami pendinginan dan menjadi uap air yang berkumpul menjadi awan. Awan ini kemudian tuju menjadi hujan lalu kembali menguap karena panas sinar matahari. Proses inilah yang sering dikenal sebagai siklus air (*water recycle*).

Air yang sebagian besarnya terdiri atas air asin atau air laut juga terbagi menjadi dua bagian yang tak terpisahkan. Sebagaimana yang diisyaratkan dalam Al-Qur'an surah Al-furqan/25: 53, berbunyi:

﴿وَهُوَ الَّذِي مَرَجَ الْبَحْرَيْنِ هَذَا عَذْبٌ فُرَاتٌ وَهَذَا مِلْحٌ

أَجَاحٌ وَجَعَلَ بَيْنَهُمَا بَرْزَخًا وَحِجْرًا مَّحْجُورًا ﴿٥٣﴾

Terjemahnya:

“Dan Dialah yang membiarkan dua laut yang mengalir (berdampingan); yang ini tawar lagi segar dan yang lain asin lagi pahit; dan Dia jadikan antara keduanya dinding dan batas yang menghalangi”.

Ayat tersebut menerangkan dengan jelas bahwa perairan laut tidak semuanya menyatu satu sama lain. Terdapat beberapa bagian yang terpisah, ada yang bersifat tawar dan ada pula yang pahit (kadar garam yang tinggi). Fenomena ini dapat ditemui di beberapa wilayah di bumi, salah satunya di laut tengah.



Gambar III.20: Perairan laut dengan air yang terpisah di Laut Gibraltartar dan Samudra Atlantik

Fenomena terpisahnya air laut dapat bersifat permanen dan pada sebagian yang lain dapat bersifat sementara. Sebagai contoh, untuk laut yang airnya selalu terpisah permanen adalah pertemuan antara samudra pasifik dan laut tengah di selat Gibraltartar. Sedangkan yang bersifat sementara dapat terjadi di daerah mana saja, pertemuan antara dua laut atau samudra. Contohnya yang pernah terjadi di bawah jembatan Suramadu Indonesia.



Gambar III.21 Perairan laut dengan air yang bawah jembatan Suramadu Indonesia

BAB IV

TEKNIK PEMBUATAN ALAT (MODEL PIRAMIDA)

Tahapan yang dilakukan dalam proses pembuatan alat sistem pemurni air laut menjadi air konsumsi (minum) dengan menggunakan model piramida, dapat dijelaskan sebagai berikut:

1. Pemilihan Alat dan Bahan

Proses konstruksi alat sebagian besar merupakan alat pertukangan sedangkan lainnya adalah alat laboratorium yang digunakan dalam pengukuran dan pengujian sampel air baku. Sebagai langkah awal sebelum dilakukan pembuatan alat sistem piramida air adalah melakukan pemilihan alat dan bahan yang dibuat. Pada tahapan ini dipilih beberapa bahan konstruksi yang siap pakai.

Bahan utama yang sering digunakan adalah kaca, terpal (tenda), fiber transparan (ketebalan 5 mm), *stereofom*, seng plat, besi, kayu dan lain-lain. Berikut penjelasan mengenai fungsi dan kegunaan alat dan bahan yang akan digunakan dalam membuat alat sistem piramida adalah:

- a) Kaca berukuran tebal 5 mm, *fiber glass* transparan dengan tebal 5 mm, terpal (ukuran $5 \times 6 \text{ m}^2$ dan $4 \times 8 \text{ m}^2$). Ketiga bahan ini dapat digunakan sebagai penutup dinding atap piramida atau selubung berbentuk piramida;
- b) Balok kayu (ukuran $10 \times 5 \text{ cm}^2$ dan $5 \times 4 \text{ cm}^2$), digunakan sebagai rangka konstruksi wadah penampungan air;
- c) Besi (tipe *hollow*) berukuran $20 \times 40 \text{ mm}^2$, sebagai rangka penyangga model piramida air;

- d) Tripleks berketebalan 5 mm, sebagai alas wadah penampungan bagian bawah dalam alat;
- e) Sambungan pipa T dan L (ukuran dan banyaknya disesuaikan) ;
- f) Sambungan pipa $\frac{1}{2}$ " dan $\frac{3}{4}$ " (ukuran dan banyaknya disesuaikan) ;
- g) Pipa $\frac{1}{2}$ " dan $\frac{3}{4}$ ", digunakan sebagai jalur (saluan) aliran air;
- h) Kran air $\frac{1}{2}$ " dan $\frac{3}{4}$ ", sebagai penutup dan pembuka saluran air;
- i) Lem silikon kaca, sebagai bahan pengeleman untuk menutup bagian yang bocor;
- j) Lem pipa (perekat) ;
- k) Cat *protective* (d disesuaikan), mewarnai rangka kayu;
- l) *Stereofom* dual side, digunakan sebagai lantai tempat air garam;
- m) Baut dan sekrup serta mur sesuai ukuran yang dibutuhkan;
- n) Paku sesuai ukuran yang ditentukan;
- o) Stop kran, sebagai penutup dan pembuka saluran air.

Pemilihan bahan dinding seperti kaca, fiber transparan dan tenda yang berbeda, tujuannya untuk menguji jenis bahan yang paling efektif dalam memperangkap kalor. Hasilnya kemudian di aplikasikan dalam bentuk yang lebih besar dan lebih baik, sehingga masyarakat yang hendak mereplikasi dapat memilih dalam menentukan bahan selubung (dinding) sesuai dengan kemampuan ekonomi mereka.

Beberapa alat penunjang (alat pertukangan) yang digunakan untuk proses merancang dan membuat konstruksi kayu dan besinya terdiri dari beberapa bagian yaitu:

- a) Mesin bor (kayu dan besi) atau bor listrik, sebagai alat untuk melubangi bagian-bagian yang telah ditentukan.
- b) Mesin las/mesin gerinda;

- c) Mata bor kayu dan besi (ukuran disesuaikan dengan lubang) ;
- d) Gurinda pemotong besi sekaligus penghalus;
- e) Cutter fiber (pemotong fiber) ;
- f) Gergaji pemotong kayu;
- g) Alat pompa silikon;
- h) Palu;
- i) Besi siku;
- j) Roll meter;
- k) Water pass. ;
- l) Tang;
- m) Kunci pass;
- n) Gunting;
- o) Cutter biasa;
- p) Amplas.

Untuk proses pengujian sampel air laut digunakan beberapa komponen alat pengukuran berupa alat ukur pendeteksi kadar garam air laut (*salinity meter*), termometer (manual/digital) sebagai pengukur suhu lingkungan dan suhu internal dalam piramida, pengukur waktu (jam/stopwatch), konduktivimeter, gelas beaker (ukur), bahan baku air laut, ember wadah penampungan air hasil evaporasi.

2. Tahapan Desain dan Konstruksi Alat Piramida

Desain alat pemurni air laut menjadi air minum yang akan di buat diperlihatkan pada gambar IV.1 berikut:

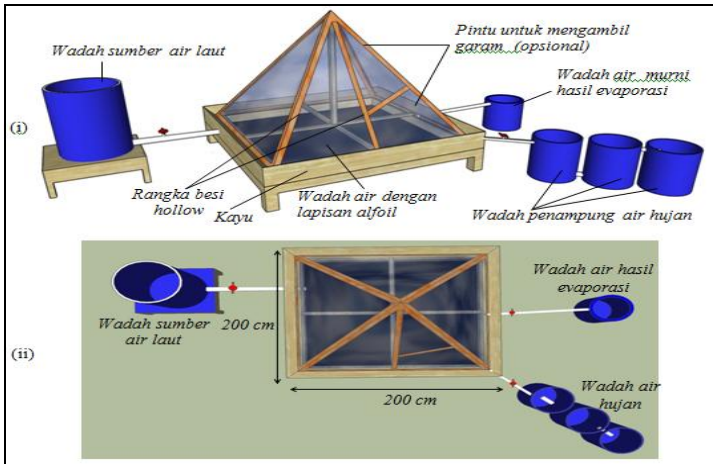

Gambar IV.1: Desain alat sistem pemurnian air laut menjadi air konsumsi menggunakan tenaga matahari (i) Tampak dari samping, (ii) Tampak dari atas

Berikut tahap proses konstruksi yang dilakukan pada setiap bagiannya adalah:

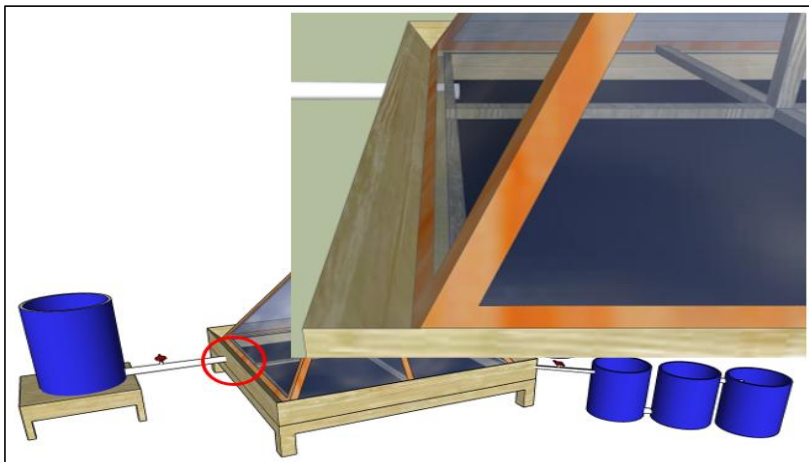

Gambar IV.2: Desain tempat masuknya aliran air baku ke dalam wadah penampungan alat

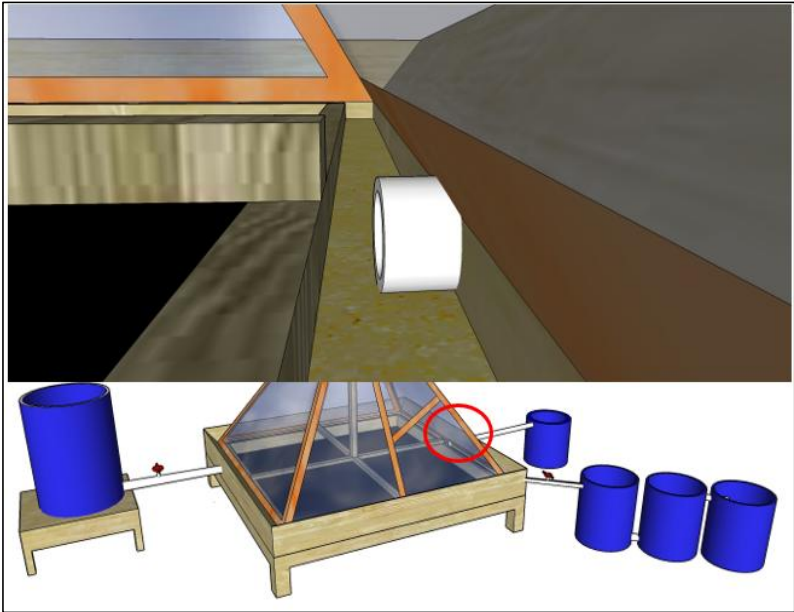

Gambar IV.3: Desain tempat aliran penampungan air hujan

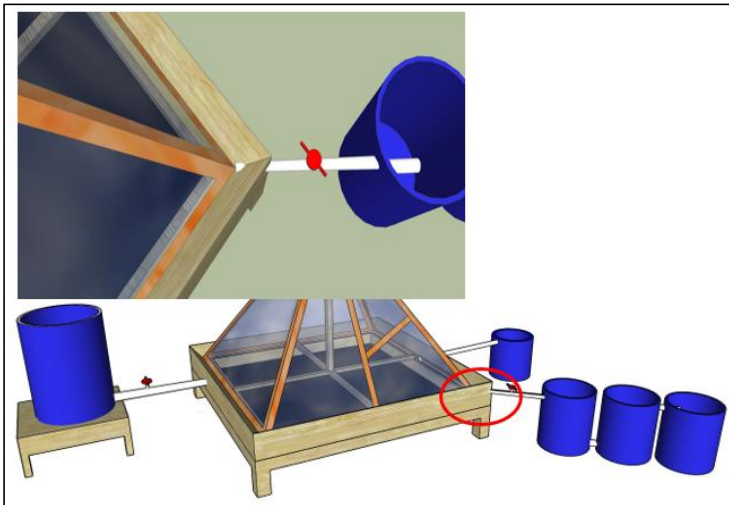

Gambar IV.4: Desain tempat keluarnya air hasil evaporasi ke wadah penampungan air evaporasi

3. Fase Pembuatan Alat

Fase-fase yang dilakukan dalam pembuatan alat pengolah air laut menjadi air bersih, yaitu sebagai berikut:

- a) Proses pembuatan rangka dari besi siku sebagai tempat meletakkan kaca (dinding piramida).
- b) Proses pembuatan bak penampungan air dari kayu (lantai piramida) sebagai rangka utama.
- c) Proses pembuatan saluran pembuangan dan saluran untuk input bahan baku air laut.
- d) Proses pemasangan buble aluminium yang berfungsi sebagai pemisah antara udara dalam piramida dengan udara luar.
- e) Proses pemasangan saluran penampungan air tawar.
- f) Proses penyambungan saluran pipa ke wadah penampungan masukan air laut.
- g) Proses pemasangan dinding hingga kalibrasi.

4. Cara Membuat Konstruksi Alat

bagian ini dapat dibagi dalam tiga proses tahapan, yakni tahapan konstruksi piramida, tahapan konstruksi lantai dan tahapan pemasangan selubung piramida dengan fiber transparan.

a. Konstruksi Piramida

Desain alat yang dilakukan dengan model piramida atau limas, pemilihan bentuk karena model ini dapat mengakomodasi maksimum sinar matahari yang masuk ke dalam ruangan sistem. Diasumsi bahwa semakin tegak arah datang sinar matahari dengan bidang batas maka semakin besar pula intensitas sinar (panas) yang masuk ke cermin, maka dengan bentuk piramida, sudut datang sinar matahari dengan dinding fiber menjadi selalu tegak dan bersifat homogen sepanjang hari. Selain itu, dengan model piramida, air hasil evaporasi yang menempel pada

dinding piramida bagian dalam akan lebih mudah jatuh menyusuri dinding dibandingkan dengan bentuk lainnya.

Untuk bahan fiber glass digunakan pada rangka besi. Besi yang digunakan adalah besi *hollow*. Proses pemotongan dan perakitan (pengelasan) dilakukan di laboratorium fisika. Pembuatan konstruksi piramida dilakukan beberapa tahapan yaitu:



(a)



(b)

Gambar IV.5: Proses konstruksi rangka piramida:
(a) Pemotongan fiber sesuai ukuran
(b) Pemotongan besi sesuai ukuran fiber



(a)



(b)

Gambar IV.6: Proses konstruksi rangka piramida:
(a) Pengukuran panjang fiber dan besi
(b) Pemasangan konstruksi besi model piramida



(a)



(b)

Gambar IV.7: Proses konstruksi rangka piramida:

(a) Pemasangan baut pada besi

(b) Pengelasan dinding piramida



Gambar IV.8: Pengecekan konstruksi besi menggunakan fiber



Gambar IV.9: Proses pemasangan rangka piramida dengan menggunakan fiber secara keseluruhan

b. Konstruksi Lantai

Konstruksi lantai terbuat dari kayu yang dilapisi dengan bahan tahan air. Bentuk lantai piramida adalah kotak yang terbagi dalam dua kompartemen, yakni bagian tengah yang digunakan sebagai tempat penampungan bahan baku air laut yang akan dievaporasi Lantai wadah bahan baku air laut memiliki luasan sekitar 90 % dari total luasan lantai piramida. Luasan tersebut dimaksudkan agar jumlah air laut yang dapat ditampung lebih banyak, hal ini berkaitan dengan jumlah volume air yang akan dihasilkan selama proses evaporasi. Kompartemen kedua adalah saluran air hasil evaporasi yang berada tepat dibawah dinding piramida sisi bagian dalam. Sedangkan permukaan piramida dilapisi dengan aluminium foil buble, agar tidak terjadi kebocoran energi panas dari dalam ruangan piramida. Manfaat lainnya adalah agar tidak terjadi rembesan air bahan baku. Berikut fase mengkonstruksi lantai piramida yaitu:



Gambar IV.10: Proses pemotongan kayu yang akan dijadikan rangka



(a)



(b)

Gambar IV.11: Proses pemasangan balok dan pengoboran



Gambar IV.12: Proses pengeboran dan pemasangan baut pada setiap sisi sambungan balok





Gambar IV.13: Proses pengelasan sambungan baut disetiap sudut rangka sekaligus penghalusan



Gambar IV.14: Proses pemasangan balok sebagai penyangga wadah penampungan



Gambar IV.15: Proses pengaturan tripleks di atas penyangga balok





Gambar IV.16: Proses pemasangan tripleks sebagai tempat (lapisan) wadah penampungan air baku (air laut)

c. Pemasangan Dinding Piramida di Atas Wadah Penampungan Air Baku

pada awalnya dinding piramida direncanakan dari kaca 5 mm, tetapi diganti dengan fiber transparan dengan ketebalan yang sama 5 mm. Penggantian dilakukan karena harga kaca dengan luasan dengan bentuk yang di inginkan terbilang mahal. Ukuran fiber yang dipilih (5 mm) karena jika menggunakan kaca dengan ukuran yang sama (5 mm) sangat rawan untuk retak/pecah. Penggantian kaca menjadi fiber glass transparan tidak akan mengurangi fungsi yang diinginkan dari kaca. Berikut teknik pemasangan dinding piramida di atas rangka kayu sebagai wadah penampungan air baku adalah:





Gambar IV.17: Pemasangan empat dinding piramida di atas wadah penampungan air baku



Gambar IV.18: Hasil pemasangan dinding piramida (belum dipatenkan)

d. Pemasangan Saluran Air Pada Rangka Wadah Penampungan



Gambar IV.19: Proses pemasangan saluran air pada rangka wadah penampungan



Gambar IV.20: Hasil model pemasangan saluran air pada rangka wadah penampungan

e. Pemasangan Aluminium Foil, Tenda Plastik Pada Wadah Penampungan Air Baku Dan Rangkaian Pipa Aliran Air

Langkah terakhir dari proses perancangan dan pembangunan alat pemurnian air laut menjadi air minum adalah memasang lapisan dasar lantai wadah penampungan air baku yaitu menggunakan dua lapisan yaitu aluminium foil dan terpal plastik yang berukuran tebal. Hal ini dilakukan untuk menghindari terjadinya kebocoran wadah sehingga diupayakan menggunakan

lapisan terpal yang tebal. Aluminium foil digunakan sebagai lapisan pertama dan selanjutnya lapisan kedua adalah terpal plastik. Kedua jenis bahan ini mampu memaksimalkan terhindarnya transfer panas keluar dari sistem piramida air. Proses pemasangannya adalah sebagai berikut:



Gambar IV.21: Pemasangan aluminium foil





Gambar IV.22: Pemasangan tenda plastik pada wadah penampungan air baku dan rangkaian pipa aliran air



Gambar IV.23: Hasil pemasangan saluran air dan wadah penampungan air baku (air laut)

5. Aksi dan Langkah-Langkah Kegiatan

Model yang diterapkan dalam kegiatan aksi ini adalah pendekatan teknologi terapan berbasis aplikasi dan penerapan. Adapun tahapan yang dilakukan secara adalah: *pertama* tahap persiapan berupa pemilihan dan penyediaan alat dan bahan, *kedua* tahap mendesain, proses perancangan dan membangun alat pengolahan air laut menjadi air minum menggunakan model piramida. Tim merancang alat simulasi di laboratorium dibantu oleh beberapa tim konstruksi kayu dan besi. Sebelum

diterapkan alat simulasi tersebut maka dilakukan terlebih dahulu proses pengkalibrasian dan pengujian awal terutama mengenai kebocoran air pada wadah konstruksi kayu atau pada rangkaian pipa dan kebocoran udara pada piramida yang dibuat. Selanjutnya alat simulasi tersebut diterapkan langsung ke masyarakat dampingan. Dalam penerapan melalui edukasi ke masyarakat dilakukan berbagai metode yaitu berupa penyuluhan, simulasi dan praktek alat, pembimbingan dan pelatihan serta pendampingan khusus dalam hal cara membuat alat pengolahan menggunakan piramida air (teknik membuat konstruksi kayu dan besinya) serta bahan-bahan yang digunakan dalam membuat alat pemurni air laut menjadi air bersih.

Ketiga, melakukan sosialisasi dan komunikasi langsung melibatkan pihak pemerintah setempat yaitu kepala lurah dan stafnya, para tokoh masyarakat serta masyarakat dampingan. Tim menyampaikan maksud dan tujuan kegiatan yang akan dilakukan, kemudian memberikan informasi dan penguatan-penguatan ilmiah melalui *sharing knowledge* tentang teknologi pengolahan air laut menjadi air bersih. Pada tahap ini, tim bersama masyarakat dampingan mengidentifikasi dan memberikan informasi tentang permasalahan-permasalahan kebutuhan air bersih yang dialami oleh warga, termasuk solusi-solusi lain untuk memecahkan permasalahan akan pentingnya kehidupan yang layak tentang kebutuhan air bersih. Tim melakukan pemetaan masalah yang dihadapi warga kemudian selanjutnya membentuk tiga kelompok khusus yang dominan mengalami kesulitan air bersih.

Keempat, melakukan edukasi kepada masyarakat dalam bentuk penyuluhan, simulasi dan praktek, pembimbingan, pelatihan dan pendampingan secara langsung tentang teknologi pengolahan air laut menjadi air

bersih. Selanjutnya dilakukan proses penerapan alat ke masyarakat dampingan secara mandiri.

Untuk memaksimalkan kondisi dampingan yang diinginkan maka tahapan dilakukan secara terstruktur. Berikut hasil aksi yang telah dilakukan mulai dari tahap awal sampai selesainya kegiatan pengabdian secara terperinci dijelaskan sebagai berikut prosesnya yaitu:

a. Tahap survey dan pemetaan, dengan menghasilkan aksi kegiatan yaitu:

- 1) Pada tahap awal telah dilakukan survey ulang secara menyeluruh pada masyarakat dampingan dengan kondisi yang paling kritis saat musim kemarau tiba.
- 2) Memahami dan memperoleh data tentang titik permasalahan kesulitan air bersih.
- 3) Survey ini melibatkan perangkat desa/kelurahan dan para tokoh masyarakat yang berpengaruh di daerah tersebut. Hasil dari survey ini menjadi acuan untuk menentukan secara real masyarakat dampingan.

b. Merancang dan membuat alat simulasi pemurni air laut menjadi air layak konsumsi (dengan desain dan konstruksi sesuai dengan perencanaan awal).

Dengan demikian penyediaan alat dan bahan telah disediakan secara bertahap sesuai kebutuhan, maka proses perancangan dan pembuatan alat simulasi ini dilaksanakan selama beberapa hari lamanya. Proses pembuatan dibagi menjadi dua yaitu tahap pembuatan konstruksi kayu dan tahap pembuatan konstruksi besi. Tahap pembuatan konstruksi kayu dibuat sebagai wadah penampungan air baku (air laut) sedangkan konstruksi besi dibuat sebagai bahan model piramida yang didesain.

Berdasarkan hasil perancangan dan pembuatan yang telah dilakukan, desain yang paling baik adalah yang menggunakan fiber transparan (tebal 5 mm). Desain

inilah yang telah diterapkan sebagai media model piramida air. Berikut beberapa tahapan dalam membangun piramida air. Ada dua fase dalam membuat alat ini yaitu:

1) Desain dan konstruksi (kayu dan besi)

Pemilihan alat dan bahan menjadi langkah awal dalam konstruksi sistem piramida ini. Proses ini dapat dibagi dalam tiga tahap, yakni tahap konstruksi piramida, tahap konstruksi lantai dan tahap pemasangan dinding transparan pada piramida. Model piramida ini dipilih dengan harapan dapat memaksimalkan penerimaan sinar matahari dari berbagai arah. Sistem ini juga dirancang untuk mengumpulkan semua air hujan pada bagian luarnya. Kemampuan volume air hujan yang dapat diperoleh sebanding dengan luasan dinding piramida yang menerima air hujan. Tahapan selanjutnya adalah konstruksi lantai. Konstruksi lantai terbuat dari kayu yang dilapisi dengan bahan tahan air. Bentuk lantai piramida adalah persegi yang terbagi dalam dua kompartemen, yakni bagian tengah yang digunakan sebagai tempat penampungan bahan baku air laut yang akan di evaporasi. Lantai wadah bahan baku air laut memiliki luasan sekitar 90 % dari total luasan lantai piramida. Luasan tersebut dimaksudkan agar jumlah air laut yang dapat ditampung lebih banyak, hal ini berkaitan dengan jumlah volume air yang akan dihasilkan selama proses evaporasi. Kompartemen kedua adalah saluran air hasil evaporasi yang berada tepat dibawah dinding piramida sisi bagian dalam.

2) Proses Kalibrasi

Proses kalibrasi alat hasil yang telah selesai diperlukan untuk mengecek agar tidak ada kebocoran air dan udara bebas dari luar atau kerusakan lainnya yang dapat menyebabkan alat tidak berfungsi secara maksimal.

Bahan baku air laut diperoleh dari tepi laut Pantai) sekitar daerah masyarakat setempat. Ketika matahari bersinar terik, maka suhu udara dalam ruang piramida akan mulai naik, ketika sudah mencapai suhu optimal maka air akan mulai menguap secara perlahan. Uap air ini kemudian akan menempel pada dinding piramida bagian dalam. Ketika volumenya semakin banyak maka bulir-bulir uap air tersebut akan tertarik turun ke wadah saluran air hasil evaporasi. Air hasil evaporasi inilah yang dapat dikonsumsi. Untuk meningkatkan volume air murni hasil pengolahan, dapat dilakukan pemasangan sebuah kipas khusus dalam piramida. Kipas ini berfungsi untuk meningkatkan suhu ruangan (mempercepat gerak partikel air) sehingga proses evaporasi lebih banyak. Jika diinginkan, alat ini juga dirancang untuk dapat menghasilkan garam, dengan cara melanjutkan proses evaporasi hingga air dalam wadah mengering. Jumlah garam yang dapat diperoleh ditentukan oleh kandungan atau konsentrasi garam dari air laut dalam wadah.

3) Analisis kualitas air hasil evaporasi

Demi memastikan air hasil evaporasi layak minum maka sampel air pengolahan dianalisis dalam laboratorium. Untuk menentukan kualitas air minum digunakan standar yang disyaratkan oleh Kementerian Kesehatan yakni, Peraturan Menteri Kesehatan R.I Nomor: 492/MENKES/PER/IV/2010 tanggal: 19 April 2010 tentang kualitas air minum. Laboratorium Kimia Fakultas Sains dan Teknologi kampus 2 UIN Alauddin Makassar menjadi salah satu laboratorium yang digunakan dalam proses uji.

c. Tahap Sosialisasi

Pada tahap ini, dilakukan koordinasi langsung dengan kepala lurah untuk meminta kesediaannya membuka acara kegiatan kepada masyarakat dampingan,

koordinasi dengan RW/RT, koordinasi dengan para koordinator (tokoh-tokoh masyarakat yang berpengaruh).

d. Edukasi Masyarakat: Tahap Penyuluhan

Kegiatan penyuluhan ini dilakukan dalam berbagai strategi (cara) yaitu melalui pengarahannya, penjelasan teori dalam bentuk presentasi power point, penyajian materi tentang hasil-hasil penelitian pengolahan air laut, diskusi (*sharing informasi*), ceramah dan tanya jawab tentang teknologi pengolahan air laut dan teknologi alat sistem piramida air bantuan tenaga surya.



Gambar IV.24: Tahap kegiatan penyuluhan





Gambar IV.25: Simulasi alat pemurnian air laut

Dalam penyuluhan ini pula lebih banyak dikembangkan berbagai praktek simulasi dan memperagakan alat dalam membuat dan menerapkan model alat pengolahan air laut menjadi air bersih. Selain itu diberikan penjelasan tentang prinsip kerja alat simulasi yang telah dibuat.

e. Edukasi Masyarakat: Pelatihan Pembuatan Teknologi Pengolahan Air Laut Menjadi Air Bersih

Proses edukasi ini telah dipaparkan melalui bimbingan dan pelatihan khusus kepada masyarakat setelah desain dan kontruksi sistem pemurnian air laut menjadi air minum telah selesai dengan baik. Proses edukasi ini merupakan proses yang berjalan seiring dengan penjelasan cara membuat piramida air. Edukasi ini dimaksudkan agar warga dapat memahami teknik dan prosedur serta cara kerja membuat dan membangun sendiri sistem pemurni air lautnya menjadi air minum secara sederhana dan lebih komprehensif. Model, ukuran dan jenis material yang digunakan dapat disesuaikan dengan kemampuan dan kebutuhan mereka. Pada tahap akhir pengabdian, setiap warga sudah dapat membuat dan mereplikasi sendiri sistem piramida air yang dibangun sebelumnya, baik dalam skala kecil maupun skala besar sesuai kemampuan warga.

f. Edukasi Masyarakat: Penerapan dan Evaluasi

Tim melakukan pendampingan secara mandiri kepada masyarakat dampingan khususnya dalam menerapkan alat pemurni air laut menjadi air konsumsi. Pada kegiatan ini juga dilakukan evaluasi pendampingan pada pekan berikutnya untuk mengetahui hasil yang dicapai pada alat yang telah dibangun. Adapun fase penerapan alat ini dapat diuraikan sebagai berikut:



Gambar IV.26: Proses pemasangan wadah penampungan



Gambar IV.27: Proses pengisian air baku (air asin) ke dalam wadah penampungan di sekitar sumber air laut



Gambar IV.28: Proses pengamatan oleh Bapak Lurah Cambaya bersama dengan tim





Gambar IV.29: Proses pendampingan warga dalam penerapan alat



Gambar IV.30: Proses pengamatan hasil air evaporasi pada dinding piramida





Gambar IV.31: Foto kegiatan bersama tim dengan warga sebagai masyarakat dampingan

BAB V. PENERAPAN DAN PENGUJIAN HASIL KUALITAS AIR MELALUI SISTEM PIRAMIDA

1. Hasil Implementasi Alat

Telah dilakukan tahapan dalam kegiatan implementasi seperti yang diuraikan pada Bab IV, telah mencapai target yang diinginkan yaitu:

- a) Alat pemurni air laut menjadi air konsumsi menggunakan sistem piramida air dengan mengandalkan sinar matahari telah berhasil dirancang dan dirakit sekaligus diaplikasikan ke masyarakat melalui kegiatan pengabdian masyarakat dalam bentuk penyuluhan, simulasi, workshop (pelatihan) dan implementasi langsung di lapangan. Berikut hasil rancang bangunnya adalah:



Gambar V.1: Hasil konstruksi rancang bangun alat sebelum diterapkan



Gambar V.2: Pemasangan alat pengolah air laut di lokasi pengabdian



Gambar V.3: Proses evaporasi air menggunakan tenaga matahari

- b) Alat sistem piramida-air dapat menjadi solusi alternatif untuk mengurangi kesulitan air bersih bagi sebagian masyarakat yang termarginalkan di Cambaya.
- c) Masyarakat Cambaya sangat mendukung kegiatan implementasi alat yang diterapkan di daerahnya. Bahkan dalam diskusi mereka meminta dirancang model untuk skala besar yang dapat dimanfaatkan oleh banyak warga sekaligus.
- d) Pemerintah setempat khususnya kelurahan Cambaya juga memberikan respon yang positif dalam kegiatan tersebut. Hal ini karena dapat membantu pemerintah

setempat untuk memberi solusi bagi masalah tahunan warga yakni kebutuhan air bersih.

- e) Masyarakat teredukasi dan bertambah wawasannya dalam mengembangkan model yang sama secara mandiri.

2. Diskusi Keilmuan

a. Fase Pembuatan Alat

Fase-fase yang dilakukan dalam pembuatan alat pengolahan air laut menjadi air bersih dibagi dalam beberapa tahap yakni proses pembuatan rangka atas yang terbuat dari besi atau dapat juga dari galvanum, proses pembuatan rangka bawah yang berfungsi sebagai lantai piramida tempat air baku berbahan dasar kayu, proses pemasangan rangka atas piramida dari fiber glass transparan dan proses pemasangan aluminium bubble. Proses berikutnya adalah pembuatan saluran-saluran air yang terdiri atas saluran input air bahan baku, saluran air hasil evaporasi, saluran air hujan dan saluran output air sisa evaporasi. Setelah semua proses selesai maka akan dilakukan pengeleman secara menyeluruh sehingga tidak ada bagian yang mengalami kebocoran. Uji coba alat atau proses kalibrasi menjadi bagian yang sangat menentukan sebelum alat diterapkan secara langsung di lapangan. Segala kekurangan dari proses kalibrasi akan di perbaiki sebelum di implementasikan di lapangan.

b. Prinsip Kerja Alat Pemurnian Air Laut Model Piramida

Piramida air yang dibuat, dirancang agar tidak menggunakan energi listrik atau sumber lainnya. System ini murni menggunakan energi panas dari sinar matahari, prosesnya mengadopsi proses efek rumah kaca atau *green house effect*. Sinar matahari yang masuk ke dalam piramida energinya akan diserap oleh air di lantai piramida dan sebagian lagi akan dipantulkan. Namun

berkas yang dipantulan ini akan terhalang oleh dinding piramida sehingga akan kembali diserap oleh air. Proses ini berlangsung terus menerus sehingga meningkatkan suhu (*thermal energi*) dalam ruang piramida. Saat suhu udara dalam ruang semakin meningkat maka akan menyebabkan air menguap. Uap tersebut akan menempel pada dinding bagian dalam fiber glass piramida. Ketika kuantitas uap air semakin banyak maka akan terbentuk titik-titik air, yang akan mulai mengalir menyusuri dinding akibat tarikan gravitasi. Air ini merupakan air yang murni, tidak lagi mengandung garam dan pengotor lainnya. Hasil pengujian laboratorium menunjukkan bahwa air hasil ini memenuhi standar untuk digunakan sebagai air minum.

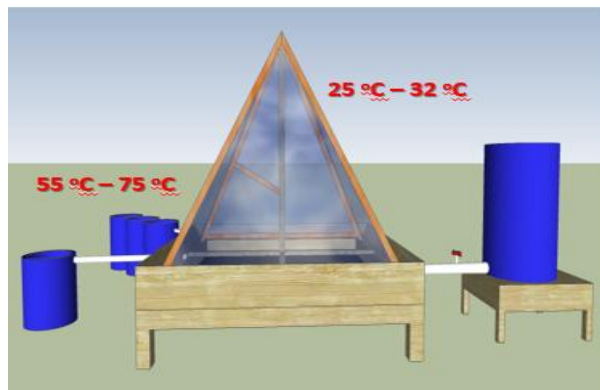

Gambar V.4: Kondisi suhu di dalam dan di luar piramida air

Dalam kegiatan ini, terdapat kendala utama yang dihadapi dilapangan oleh tim pengabdian masyarakat yaitu:

- 1) Kondisi cuaca yang sering berubah, seperti berawan hingga hujan.
- 2) Air hasil evaporasi kurang maksimal disebabkan adanya kebocoran yang tidak terdeteksi pada bagian ujung piramida. Kebocoran tersebut bersifat fatal

karena mengurangi kecepatan peningkatan suhu ruangan.

Namun, selain kendala yang dihadapi dilapangan tentunya terdapat faktor pendukung yang membuat kegiatan ini berhasil dilakukan yaitu kerjasama tim yang baik dengan para masyarakat serta pihak pemerintah setempat. Para warga (masyarakat dampingan) sangat antusias dan bersemangat mengikuti kegiatan ini dengan metode kegiatan yang bervariasi yaitu mulai dari tahap sosialisasi, koordinasi dengan berbagai pihak sampai pada proses edukasi seperti penyuluhan, simulasi, praktek, pelatihan dan penerapan alat. Kegiatan ini pula telah dibantu fasilitas berupa sarana dan prasarana dilapangan oleh pihak kelurahan, penyediaan lokasi yang strategis serta peran pemerintah setempat sangat turut berpartisipasi aktif.

c. Uji Kualitas Air Hasil Evaporasi

Proses evaporasi dalam ruang piramida merupakan proses alami sebagaimana proses penguapan air di alam yang kemudian menjadi awan dan seterusnya turun menjadi air hujan. Uap air akan tertahan dan menempel pada dinding piramida yang terbuat dari fiber glass, dengan bantuan gravitasi, air tersebut akan menluncur turun menyusuri dinding bagian dalam berbentuk bulir-bulir air. Kuantitas air hasil evaporasi akan meningkat seiring dengan peningkatan suhu ruangan dan lama proses penyinaran atau terpaan sinar matahari.



Gambar V.5: Uap air hasil evaporasi berupa bulir air pada dinding piramida

Air hasil evaporasi telah terpisah seutuhnya dengan garam sehingga rasanya menjadi tawar. Proses inilah yang menjadikannya unik, hanya dengan bantuan sinar matahari dapat mengubah air laut menjadi air tawar yang layak minum. Air dalam wadah dapat ditambahkan kembali ketika volumenya telah berkurang akibat penguapan proses ini akan berlangsung secara terus menerus dan berkelanjutan (*sustainable process*) sehingga secara ekonomi sangat murah. Seluruh proses evaporasi hingga tekumpulnya air murni yang tawar berlangsung secara otomatis sehingga tidak perlu diawasi dan tidak menyita waktu. Masyarakat tetap dapat melakukan aktivitasnya masing-masing dan membiarkan system piramida melakukan pekerjaannya sendiri.



Gambar V.6: Sampel hasil evaporasi air

Setelah beberapa kali penambahan air baku maka biasanya dalam beberapa hari, konsentrasi garam yang ada dalam air wadah menjadi sangat tinggi. Pada kondisi ini sebaiknya air baku diganti secara keseluruhan agar proses evaporasi dapat berlangsung secara normal. Namun demikian jika diizinkan dan cuaca mendukung maka proses evaporasi dapat dilanjutkan hingga air dalam wadah penampungan mengering. Ketika air telah mengering maka akan menyisakan Kristal-kristal garam pada lantai piramida. Jumlah garam ini tergantung dengan jumlah kandungan garam dari bahan baku yang digunakan.



Gambar V.7: Kristal-kristal garam berwarna putih bening saat proses evaporasi berakhir

Selama proses penelitian dilakukan pengukuran suhu udara di luar (lingkungan) dan di dalam ruang piramida. Data suhu yang digunakan dalam pengukuran ini hanya menampampilkan data untuk 21 hari proses penelitian. Data yang lengkap ditampilkan untuk 10 hari (hari ke-5 hingga hari ke-14), empat hari sebelumnya tidak lengkap kare masih sering terjadi pelepasan udara di beberapa bagian. Sedangkan 7 hari sisanya tidak diukur karena terfokus pada proses kalibrasi dan cuaca sudah sering hujan, namun hasilnya memuaskan. Untuk piramida berbahan terpal belum dilakukan pengambilan data karena masih dalam tahap konstruksi dan sudah memasuki musim hujan, terkadang tidak tampak sinar matahari dalam seminggu.



Gambar V.8: Proses pengukuran suhu (luar dan dalam sistem)

Jumlah air hasil evaporasi seperti yang tampak pada tabel V.2 masih jauh dari harapan dan prediksi sebelumnya. Seharusnya sesuai ekspektasi jumlah air berada pada kisaran volume delapan sampai dua belas liter (8 – 12 liter). Hal ini disebabkan oleh beberapa hal antara lain saluran hasil evaporasi terlalu sempit dan berdinding rendah sehingga banyak air hasil evaporasi kembali tumpah ke kolam/wadah penampungan. Penggunaan material piramida juga memiliki faktor yang kurang baik, berdasarkan hasil pengamatan, gaya ikat antar molekul air dengan fiberglass lebih kuat dibandingkan dengan bahan lain sehingga air terkadang tidak mengalir menyusuri dinding piramida tetapi langsung jatuh kembali ke kolam secara vertikal. Berikutnya sering terjadi lepasan udara (terdapat kebocoran system sehingga aliran udara panas keluar dari dalam ruang piramida), sebagai akibatnya suhu ruangan menjadi tidak optimal dan proses evaporasi tidak maksimal sehingga air hasil juga menjadi lebih sedikit. Keadaan cuaca yang tidak bersahabat dengan penelitian seperti berawan, mendung atau hujan juga

menjadi faktor yang perlu di perhitungkan selama proses penelitian.

Air hasil evaporasi perlu untuk di uji dalam laboratorium. Hal ini dimaksudkan agar air tersebut telah memenuhi standar air bersih atau belum. Adapaun parameter yang diuji adalah turbiditas (TDS), konduktivitas, tingkat kegaraman (salinitas), dan suhu. Selain itu pengujian mikrobiologi juga dilakukan dengan mengirim beberapa sampel ke laboratorium Kementerian lingkungan hidup provinsi Sulawesi Selatan. Namun demikian hasil uji mikrobiologi tidak pernah diperoleh karena ternyata sampel yang telah dikirim sudah mengalami kerusakan. Sebagaimana diketahui bahwa sampel untuk pengujian mikroorganisme adalah mengharuskan sampel segar. Panjangnya antrian pengujian menjadi alasan mengapa sampel-sampel yang telah dikirim rusak sebelum diuji, sayangnya penyampain ayng tim peneliti terima setelah waktu yang lama, setelah seluruh proses penelitian dilapanga selesai sehingga tim tidak lagi mampu menyediakandsampel segar.

Data hasil pengujian yang diperoleh dari piramida fiberglass ditampilkan dalam tabel berikut:

Tabel V.1: Data air hasil pengujian alat pengolahan air laut menjadi air minum

Hari	Suhu (°C)		Volume air (ml)	Keterangan
	Luar	Dalam		
1	-	-	1.500	Cerah
2	-	-	780	Hujan
3	-	-	820	Hujan
4	-	-	1.050	Cerah
5	34	51	1.600	Cerah
7	34	50	1.550	Cerah
8	30	51	1.250	Cerah
9	34	51	1.750	Cerah

10	35	52	1.700	Cerah
11	35	53	2.100	Cerah
12	35	55	1.580	Cerah
13	35	55	1.350	Cerah
14	35	55	1.800	Cerah
7 hari	-	-	17.500	Berawan - hujan

Laboratorium Kimia Fisik Fakultas Sains dan Teknologi UIN Alauddin Makassar menjadi tempat untuk menguji sampel yang telah disiapkan. Berikut hasil uji yang dilakukan:

Tabel V.2: Data hasil uji laboratorium air evaporasi

No	Parameter	Hasil Uji	Maksimal
1	Konduktivitas	22,2 mS/cm, pada T=29,3 °C	-
2	Salinitas	0,0 pada T=29,4 °C	-
3	Jumlah zat padat terlarut, Turbiditas (TDS)	11 mg/L	1000 mg/L
4	Rasa	Tidak berasa	Tidak berasa
5	Bau	Tidak berbau	Tidak berbau
6	Suhu	2,4 °C	± 3 °C

Persyaratkan uji secara keseluruhan terhadap sampel air hasil evaporasi (uji Fisika, uji Kimia dan uji Mikrobiologi) tidak dapat dilakukan seluruhnya. Namun demikian hasil uji sebagaimana diatas cukup untuk menunjukkan bahwa air hasil evaporasi telah memenuhi syarat sebagai air layak konsumsi. Hal ini karena data hasil uji telah memenuhi persyaratan sesuai dengan standar Kementerian Kesehatan Nomor: 492/MENKES/PER/IV/2010 tanggal 19 April 2010 tentang kualitas air minum.

Hasil uji laboratorium yang telah memenuhi standar mengisyaratkan bahwa sistem pengolahan air laut menjadi air minum ini dapat dikembangkan. Dalam perkembangannya diperlukan uji transmitansi pada material yang digunakan sebagai dinding piramida. Hal ini penting agar ditemukan material yang paling efektif dalam mentransfer energi panas dari sinar matahari. Lebih lanjut yang tak kalah penting adalah bahan atau material tersebut harus murah sehingga dapat diadopsi dan diterapkan atau direplikasi oleh masyarakat nelayan yang berpenghasilan seadanya.

Berdasarkan hasil kegiatan penerapan alat yang telah dilakukan dapat dijelaskan bahwa:

- a. Sistem pengolah air laut menjadi air layak konsumsi dimodelkan dalam bentuk piramida. Tujuannya agar memaksimalkan intensitas sinar matahari sebagai sumber energi alami.
- b. Kualitas air hasil evaporasi memenuhi syarat berdasarkan Peraturan Menteri Kesehatan RI. Nomor 492 tahun 2010 tentang kualitas air minum.
- c. System pengolahan air laut menjadi air layak konsumsi dapat menjadi alternative solusi yang ideal bagi masyarakat di daerah pesisir dan pulau.
- d. Dengan adanya pendampingan, penyuluhan, simulasi, pembimbingan, implementasi alat pemurni air laut menjadi air minum dapat memberi solusi dan mengatasi kesulitan air air bersih.
- e. Pihak masyarakat sangat mendukung dan menyetujui adanya alat pemurni air laut menjadi air hanya dengan bantuan sinar matahari tanpa menggunakan energi listrik atau sumber yang menghasilkan biaya mahal.

Implikasi kegiatan yang dapat diajukan dalam kegiatan selanjutnya adalah:

- a. Untuk meningkatkan volume air murni hasil pemurnian, diharapkan ada penambahan sebuah kipas khusus dalam piramida. Kipas ini berfungsi untuk meningkatkan suhu ruangan (mempercepat gerak partikel air) sehingga proses evaporasi lebih banyak.
- b. Untuk penelitian selanjutnya agar memperhatikan faktor cuaca serta suhu lingkungan dan suhu panas matahari setiap waktunya sebelum diterapkan ke masyarakat.
- c. Untuk memperoleh data pengujian alat yang lebih teliti, perlu diperhatikan adanya potensi kebocoran atau lepasan udara panas yang keluar dari dalam piramida, sehingga hal ini dapat peningkatan suhu dalam piramida yang berakibat langsung pada volume air evaporasi.

BAB VI.

MODEL ALAT DESTILASI AIR LAUT PORTABLE DENGAN BANTUAN TENAGA MATAHARI

Rancang bangun desain alat destilasi air laut portable dengan bantuan tenaga matahari telah didesain dan direkonstruksi alat destilasi air laut portable dengan bantuan tenaga matahari berukuran 150 cm × 80 cm serta ketinggian segitiga alat 30 cm. Alat ini dirancang dengan model portable sehingga dapat lebih memudahkan untuk membawa alat tersebut. Alat ini merupakan suatu jawaban bagi masyarakat pesisir dan kepulauan yang kesulitan dalam mendapatkan air yang layak konsumsi khususnya pada musim kemarau.

Dalam prinsi kerja sistem destilasi air laut portable dengan bantuan sinar matahari ini menggunakan alas berupa plat besi yang diberi tambahan acrylic hitam di bagian atasnya yang berbentuk persegi empat dengan ketebalan plat 2 mm dan ketebalan *acrylic* 2 mm. Fungsi dari plat besi dan acrylic hitam ini adalah untuk menangkap panas yang masuk ke dalam alat dan menyimpannya selama mungkin. Pada acrylic hitam diberikan lem sebagai perekat pada seluruh sisinya untuk menghindari terjadinya kebocoran pada dasar alat. Jenis lem yang digunakan adalah jenis lem yang mampu untuk menahan panas dan air sehingga mencegah terjadinya kebocoran alat.

1. Desain Alat Destilasi Portable.

Aplikasi *Google SketchUp Pro 8* digunakan dalam mendesain alat yang akan dibuat. Hasilnya dapat ditunjukkan sebagai berikut:

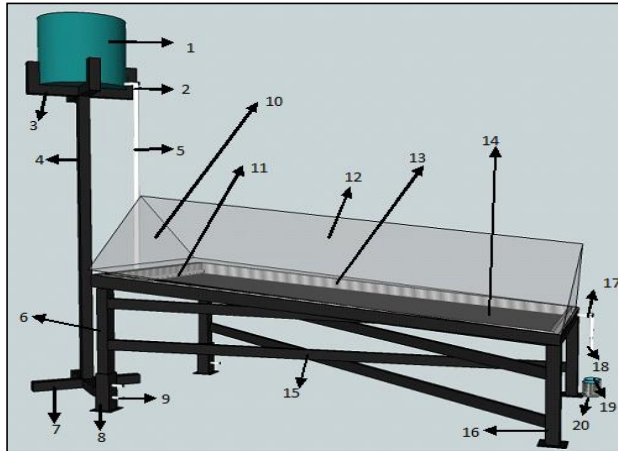

Gambar VI.1: Desain rancangan alat destilasi air laut

Tabel VI.1: Keterangan gambar alat destilasi

No.	Keterangan
1	Wadah penampung air laut
2	Stop krang
3	Penyangga wadah
4	Tiang penyangga wadah penampung air laut
5	Pipa saluran air dari wadah penampung air laut
6	Kaki belakang
7	Alas penyeimbang tiang penyangga
8	Pengatur kemiringan
9	Sekrup pengatur ketinggian
10	Segitiga penutup
11	Pipa berlubang pengatur air yang keluar
12	Atap
13	Saluran dalam hasil destilasi
14	Alas
15	Rangka lipat
16	Kaki belakang
17	Pipa saluran air sisa destilasi
18	Pipa saluran air hasil destilasi

19	Wadah air hasil destilasi
20	Wadah air sisa destilasi

2. Langkah dan Proses Pembuatan

Langkah-langkah dalam pembuatan model alat tersebut adalah:

- a) Menyiapkan bahan dan alat yang digunakan dalam merakit alat.
- b) Memotong besi hollow 40×40 mm dengan ukuran 75 cm sebanyak 4 batang dan 80 cm sebanyak 4 batang.
- c) Menyambungkan besi hollow dengan ukuran 75×80 cm dengan menggunakan mesin las.
- d) Memotong satu sisi besi sebagai aliran air tawar nantinya.
- e) Memotong besi plat dengan ukuran 80cm × 75 cm.
- f) Memasang besi plat pada rangka yang telah dibuat.
- g) Memasang engsel pada rangka.
- h) Menghaluskan bagian yang kasar
- i) Memotong acrylic hitam dengan ukuran 80 cm×75 cm.
- j) Memasang acrylic hitam di atas besi plat.
- k) Memotong acrylic bening dengan ukuran 150 cm × 50 cm.
- l) Memasang engsel di salah satu sisi acrylic.
- m) Memotong acrylic berbentuk segitiga dengan ukuran 50 cm x 80 cm.
- n) Memotong besi hollow 40×20 mm dengan ukuran 165 cm sebanyak 2 batang dan besi hollow 40×40 mm dengan ukuran 35 cm sebanyak 4 batang.
- o) Membuat rangka penyangga alat seperti pada gambar berikut:

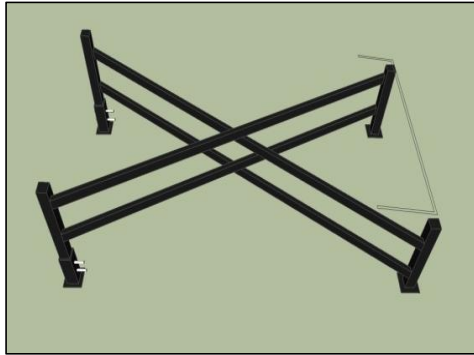

Gambar VI.2: Rangka penyangga

- p) Menghaluskan bagian yang masih kasar dan mengecat besi plat dan rangka.
- q) Memotong rangka besi hollow dengan ukuran masing-masing 35 cm sebanyak 4 batang, 10 cm 4 batang dan 135 cm 1 batang dan membuat penyangga wadah seperti pada gambar berikut:

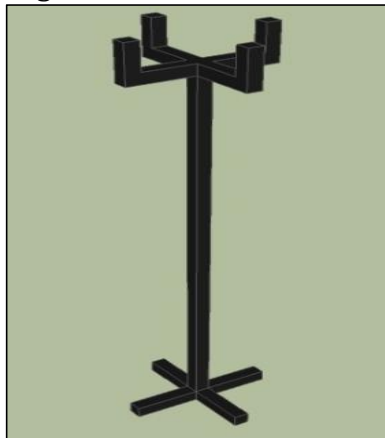

Gambar VI.3: Penyangga wadah

- r) Memotong pipa dengan ukuran 85 cm, 80 cm, dan 75 cm, 35 cm, 10 cm dan 15 cm.
- s) Memasang sambungan drak, krang stop krang, sambungan L dan sambungan T.
- t) Alat selesai dirangkai seperti pada gambar berikut:



Gambar VI.4: Alat destilasi air laut

3. Rancang Bangun Alat

Langkah seluruh proses yang dilakukan selama penelitian ini mengikuti *flow chart* berikut:

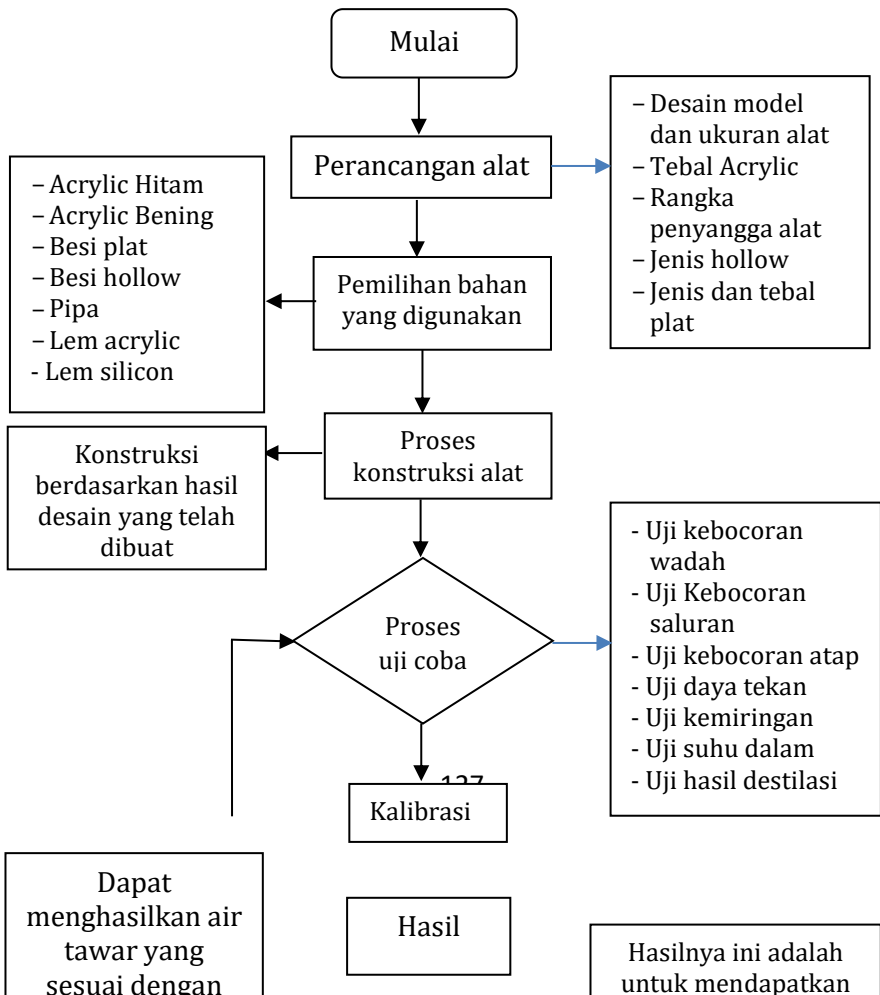

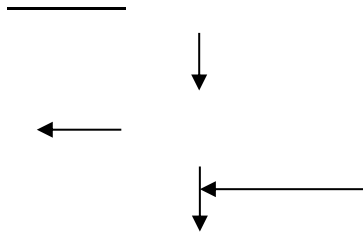

Gambar VI. 5: Langkah perancangan alat destilasi portable bantuan tenaga matahari

Pada perancangan ini menggunakan tiga model kemiringan dengan memvariasikan ketinggian pada salah satu sisi alat, yaitu bagian belakang pada alat tersebut dengan pertambahan ketinggian setiap 5 cm setiap keadaan dan sementara pada sisi bagian depan ditetapkan dengan ketinggian 35 cm. Fase perancangan alat ini dilakukan mulai dari tahap desain, konstruksihingga proses kalibrasi alat untuk mendapatkan hasil yang baik dan dapat digunakan sesuai dengan yang dihipotesakan.

4. Hasil Desain Perancangan Alat

Desain alat destilasi air laut portable dengan bantuan tenaga matahari adalah suatu model yang dirancang untuk menghasilkan air tawar dengan menggunakan prinsip destilasi yang dapat dimanfaatkan dalam berbagai hal, seperti untuk air minum dan peruntukan lainnya.





Gambar VI.6: Hasil desain alat

Alat tersebut berbentuk persegi panjang dengan ukuran alas $150 \text{ cm} \times 80 \text{ cm}$, atap alat berbentuk segitiga dengan ukuran lantai panjang 150 cm , lebar 80 cm , tinggi atap 30 cm dan panjang sisi miring 50 cm . Alat tersebut dibuat dengan sistem portable dengan tujuan untuk memudahkan dalam memindahkan alat tersebut.

a. Atap

Bagian atap alat terbuat dari acrylic segitiga dengan ukuran yakni panjang 150 cm , lebar 80 cm , tinggi 30 cm dan panjang sisi miring 50 cm . Dan pada bagian sudut atas disambungkan dengan menggunakan engsel acrylic yang dipasang dengan menggunakan lem acrylic. Atap mempunyai ukuran tinggi minimal karena apabila kurang dari ukuran tersebut maka air hasil uap akan mengalami hambatan dalam mengalir dan akan banyak yang akan terjatuh kembali ke dalam alat destilasi dan bercampur kembali dengan air asin.

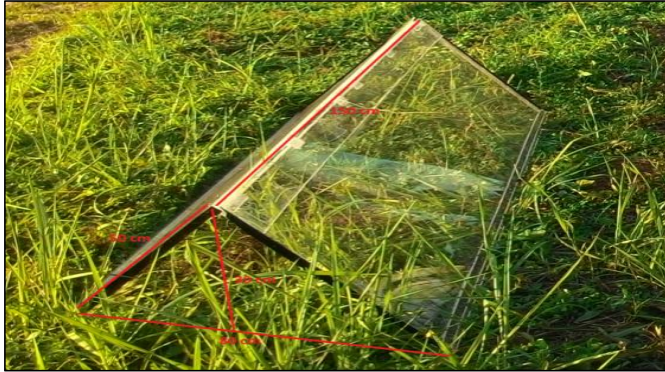

Gambar VI.7: Atap alat

b. Rangka penyangga

Rangka terbuat dari besi hollow 20×40 dengan ukuran 160 cm. Rangka ini merupakan penyangga alat yang dibuat sedemikian rupa sehingga dapat dilipat. Pada bagian ini pula terdapat bagian yang berfungsi untuk mengatur kemiringan alat. Ukuran yang digunakan pada alat ini merupakan ukuran alat minimal yang dianggap paling efektif, karena akan lebih efisien jika membawa alat tersebut. Seperti halnya pada rangka alat digunakan tinggi 35 cm karena apabila lebih rendah dari itu, maka akan membuat rangka susah untuk dilipat. Dan apabila lebih tinggi dari itu, maka akan terlihat besar sehingga susah untuk di bagian bawah.

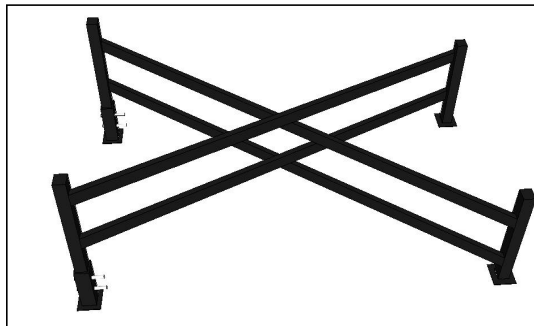

Gambar VI.8: Rangka penyangga

c. Tangki penyimpanan sebelum destilasi

Tangki merupakan wadah yang berfungsi untuk menyimpan air sampel yang akan dialirkan dalam alat destilasi.



Gambar VI.9: Wadah penyimpanan sampel

d. Wadah hasil destilasi dan sisa air

Wadah hasil destilasi adalah wadah yang berfungsi untuk menampung air dari hasil destilasi alat dan air yang terdapat dalam wadah ini merupakan air yang telah menjadi air tawar yang sudah bisa dimanfaatkan untuk peruntukan kehidupan sehari-hari. Dan wadah untuk sisa adalah wadah yang berfungsi untuk menampung air sisa destilasi yang selanjutnya akan kembali didestilasi dan air ini masih berupa air asin. Saluran ini merupakan saluran yang terpisah antara satu dengan yang lainnya sehingga air sisa destilasi dan air hasil destilasi tidak tercampur.



Gambar VI.10: Wadah hasil destilasi dan sisa sampel

e. Saluran pembagi air

Saluran ini terbuat dari pipa ½ inchi dengan ukuran 75 cm. Pada bagian ini terdapat beberapa lubang yang berfungsi sebagai saluran dan pembagi air yang masuk untuk didestilasi. Tujuan dari lubang yang terdapat di sepanjang saluran pembagi air ini adalah untuk membagi air yang keluar ke wadah destilasi supaya tidak menumpuk pada satu titik.



Gambar VI.11: Saluran pembagi air

5. Uji dan Pengambilan Data

Berdasarkan dari hasil penelitian diperoleh data sebagai berikut:

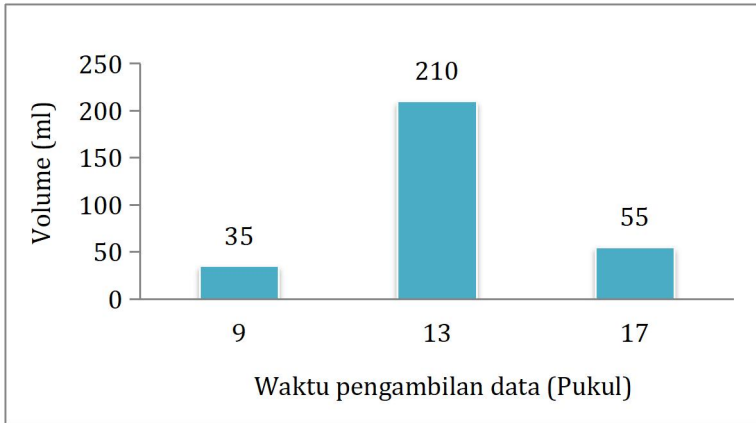

Gambar VI.12: Grafik volume air hasil evaporasi rata-rata pada kemiringan wadah destilasi 2⁰

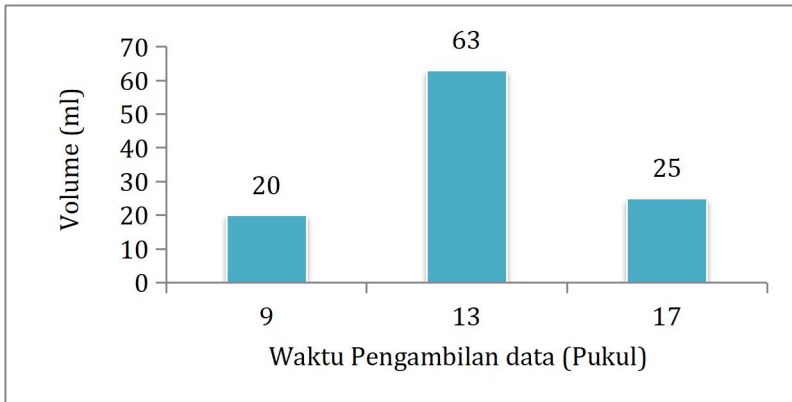

Gambar VI.13: Grafik volume air hasil destilasi rata-rata pada kemiringan wadah destilasi 4⁰

Pada volume air hasil evaporasi rata-rata pada kemiringan wadah destilasi 2⁰ diperoleh pada pukul 09.00 adalah 35,00 ml, pada pukul 13.00 wita adalah 210,00 ml dan pada pukul 17.00 wita adalah 55,00 ml. Pada data tersebut waktu pengambilan data adalah selama 5 hari pengambilan data dan rata-rata pada pengambilan data tersebut adalah cerah dan efisiensi yang diperoleh adalah

rata-rata 16%. Dan besar debit air yang keluar dari wadah penampungan adalah 0,05 ml/s.

Pada grafik rata-rata air yang diperoleh pada pukul 09.00 wita adalah 20,00 ml, pada pukul 13.00 adalah 63,00 ml dan pada pukul 17.00 wita adalah 25,000 ml. Pada data tersebut waktu pengambilan data adalah selama 5 hari pengambilan data dan efisiensi rata-rata yang diperoleh adalah 7%. Dan besar debit air yang keluar dari wadah penampungan adalah 0,05 ml/s

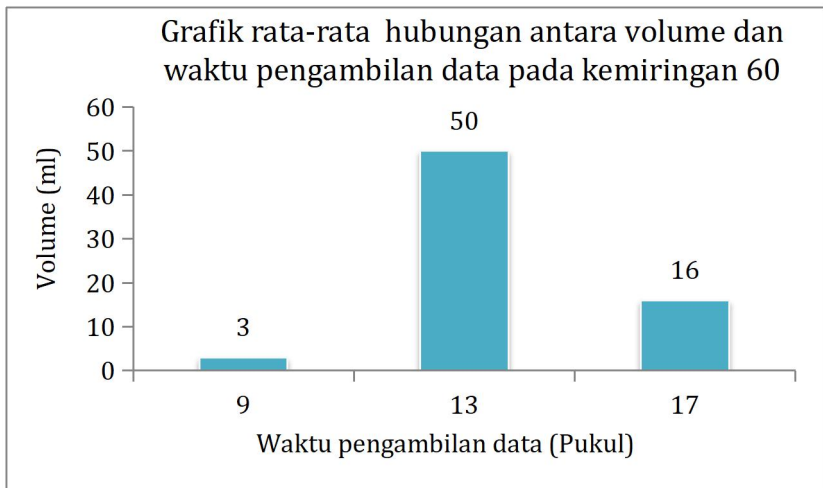

Gambar VI.12: Grafik volume air hasil destilasi rata-rata pada kemiringan wadah destilasi 6⁰

Pada grafik data rata-rata air yang diperoleh pada pukul 09.00 wita adalah 3,00 ml, pada pukul 13.00 adalah 50,00 ml dan pada pukul 17.00 wita adalah 16,00 ml. Pada data tersebut waktu pengambilan data adalah selama 5 hari pengambilan data. Dan efisiensi rata-rata yang diperoleh adalah 4%. Dan besar debit air yang keluar dari wadah penampungan adalah 0,05 ml/s.

Setelah data tersebut, maka dilakukan pengambilan data berikutnya dengan mengubah besar dari aliran air tersebut sehingga diperoleh data sebagai berikut:

- Pengurangan besar debit yang masuk ke dalam wadah destilasi dengan kemiringan alat 2⁰

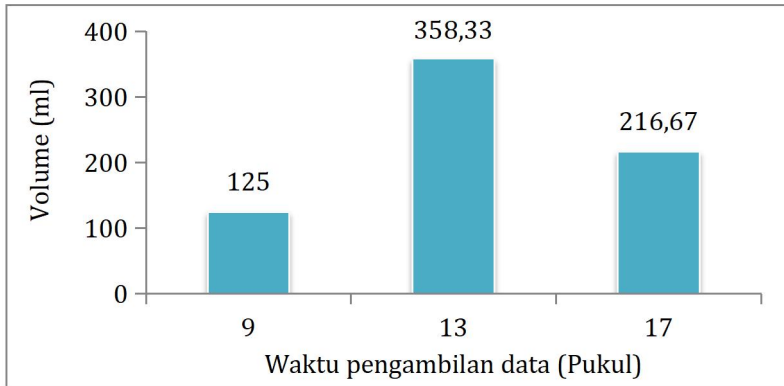

Gambar VI.15: Grafik volume air hasil destilasi rata-rata pada kemiringan wadah destilasi 2⁰ dengan pengurangan debit aliran air dari penampungan

Pada grafik rata-rata air yang diperoleh pada pukul 09.00 wita adalah 125,00 ml, pada pukul 13.00 wita adalah 358,33 ml dan pada pukul 17.00 wita adalah 216,67 ml. Pada data tersebut waktu pengambilan data adalah selama 3 hari pengambilan data. Dan efisiensi rata-rata yang diperoleh adalah 42,11%. Dan besar debit air yang keluar dari wadah penampungan adalah 0,038 ml/s.

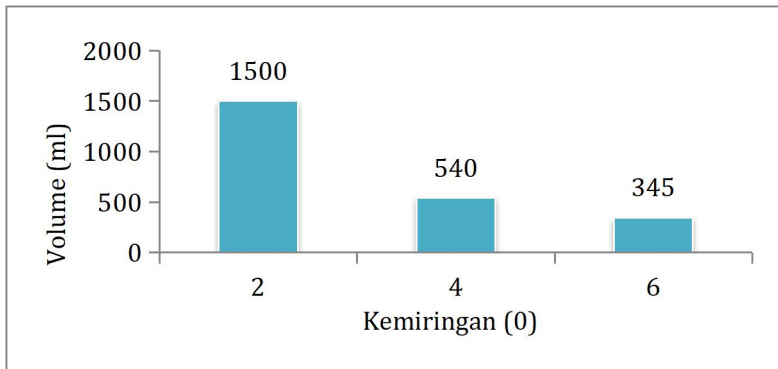

Gambar VI.16: Grafik Hubungan antara kemiringan dan volume air destilasi

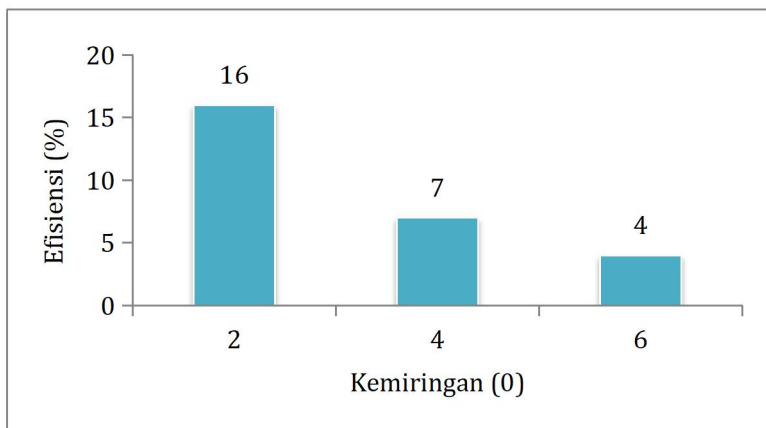

Gambar VI.17: Grafik hubungan antara besar efisiensi dengan volume air hasil destilasi

Berdasarkan dari data-data tersebut di atas diperoleh bahwa selain suhu, kemiringan dan besarnya aliran air dari alat sangat berpengaruh terhadap hasil destilasi yang diperoleh. Dimana semakin miring dari alat tersebut, maka semakin kecil efisiensi yang diperoleh dengan demikian bahwa semakin sedikit air hasil destilasi yang didapatkan. Begitu pula halnya dengan besar kecilnya dari aliran air yang masuk ke dalam bak atau tempat destilasi dalam hal ini adalah destilator. Apabila

semakin deras aliran air yang masuk dalam destilator, maka air hasil destilasi akan semakin sedikit dan apabila semakin kecil aliran air yang masuk dalam destilator, maka air hasil destilasi akan semakin besar.

Hal tersebut di atas terjadi karena apabila semakin miring alat tersebut, maka air yang mengalir akan semakin cepat pula sehingga proses penguapan yang terjadi akan lambat karena air yang berada dalam alat destilasi akan semakin cepat pula tergantikan oleh air yang memiliki suhu yang lebih rendah yang berasal dari tempat penampungan.

Dari data diperoleh air hasil destilasi yang sangat minim dari yang seharusnya diperoleh yang disebabkan oleh beberapa faktor, diantaranya adalah cuaca yang kurang mendukung dalam hal ini kebanyakan terjadi mendung dan hujan daripada cuaca yang cerah serta pada beberapa titik terdapat bagian yang sulit untuk dikendalikan, yakni pada bagian sudut atas setiap ujung atap dan setiap sudut yang selalu terbuka apabila telah mengalami panas, sehingga pada bagian-bagian tersebut sangat besar kemungkinan terjadi pelepasan uap. Namun hal tersebut mungkin saja dapat dikendalikan dengan syarat haruslah dibuatkan semacam rangka yang akan menopang dalam hal menjadi pengikat dari setiap sudut tersebut.

Berdasarkan dari hasil penelitian yang telah dilakukan, maka dapat disimpulkan bahwa:

- a. Telah didesain dan dibuat alat destilasi air laut dengan bantuan tenaga matahari berfungsi dengan baik sebagaimana seharusnya dengan ukuran bak, 80 cm × 150 cm dan atap yang berbentuk segitiga dengan ukuran tinggi 30 cm dan panjang 150 cm serta sisi miring dengan ukuran 50 cm.

- b. Pada percobaan diperoleh data bahwa kemiringan dan besarnya aliran air sangat berpengaruh terhadap proses destilasi, dimana semakin besar tingkat kemiringan alat, maka semakin kecil tingkat efisiensi yang diperoleh. Demikian pula halnya dengan besar kecilnya aliran air yang masuk dalam alat destilator. Apabila semakin deras aliran air yang masuk dalam destilator, maka air hasil destilasi akan semakin sedikit. Dan efisiensi air yang paling besar adalah pada data dengan kemiringan 2^0 yakni dengan efisiensi sebesar 42,11% dengan besar debit air dari wadah penampungan adalah 0,038 ml/s.

BAB VII

EVAPORASI PADA *SOLAR STILL*

(STUDI PENGARUH PENAMBAHAN KIPAS TIPE PIRAMIDA DAN PRISMA)

1. Pendahuluan

Solar still merupakan sistem desalinasi air tidak murni seperti air payau atau air garam. *Solar still* merupakan sistem untuk mendapatkan air segar dari air tidak murni/kotor dengan memanfaatkan energi matahari. Konsep dasar dari penggunaan energi matahari untuk mendapatkan air segar yang dapat diminum dari air asin, air payau atau yang terkontaminasi sangat sederhana. Air yang tersisa di wadah terbuka di area terbuka akan menguap ke udara. Tujuan dari *solar still* yaitu untuk menangkap dan menguapkan (atau suling) air dengan mengembungkannya ke permukaan yang dingin.

Solar still secara luas diklasifikasikan menjadi dua kategori yaitu *solar still* pasif dan aktif. Dimana *solar still* pasif hanya menggunakan matahari sebagai sumber energi yang dimanfaatkan dalam sistem sedangkan untuk *solar still* aktif menggunakan energi tambahan untuk mempercepat proses evaporasi. Energi tambahan ini dapat diperoleh dari kolektor surya plat datar dengan sirkulasi pompa, kondensor, dan sebagainya.

Terdapat berbagai modifikasi untuk meningkatkan produktivitas dari *solar still*, diantaranya: kolektor surya terintegrasi dengan *basin still* (Bacha, 2007), Hiroshi (2009) mempelajari efek reflektor pada *solar still* dan penggunaan kipas pada *solar still* (Ali, 1991), Ravishankar Sathyamurthy (2014) menemukan hasil pengolahan air dapat meningkat hingga 15,5% dengan menggunakan

kipas. Kabeel (2013) menyimpulkan bahwa kipas menyebabkan tingkat penguapan yang lebih tinggi dalam sistem. Kipas menciptakan sejumlah turbulensi kandungan uap air di atas air garam sehingga membawa air hasil evaporasi menjauh dari permukaan air garam. Selain itu kipas juga membawa gas tak terkondensasi dari penyulingan ke kondensor.

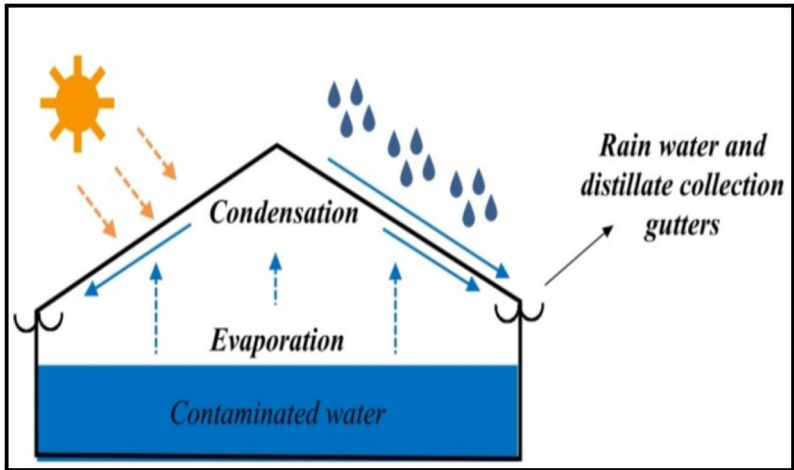

Gambar VII.1: *Solar Still* (Sumber: Sardela, 2012)

2. Hasil Rancang Bangun Model *Solar Still*

Pada pembahasan ini, akan diuraikan permasalahan tentang pengaruh penambahan kipas angin terhadap volume air hasil evaporasi dari *solar still*. Kipas berfungsi untuk menyebabkan penguapan yang lebih tinggi dalam sistem, menciptakan sejumlah turbulensi sehingga membawa air hasil evaporasi menjauh dari permukaan air laut dan mempercepat air hasil evaporasi untuk mengalir ke penampungan air bersih.

a. Tipe Piramida dan Modifikasi

Model *solar still* ini telah dikembangkan mejadi dua yaitu *Solar Pyramid System* (gambar VII.2) dan *modified*

Solar Pyramid System (gambar VII.3). Hasilnya dapat ditunjukkan sebagai berikut:

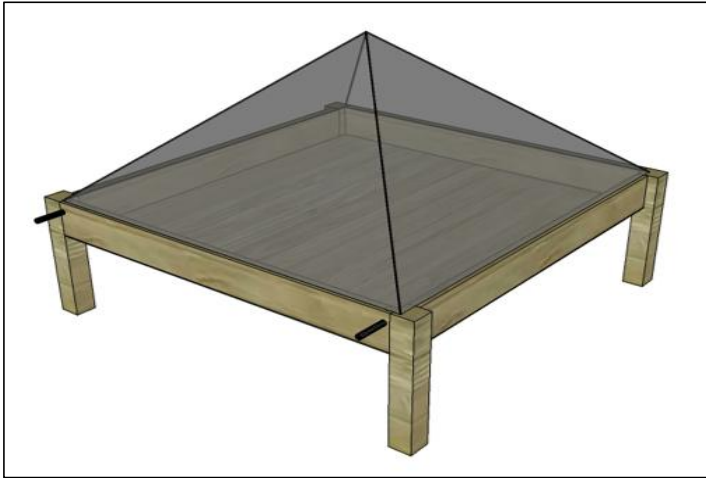

Gambar VII.2: *Solar Pyramid System*

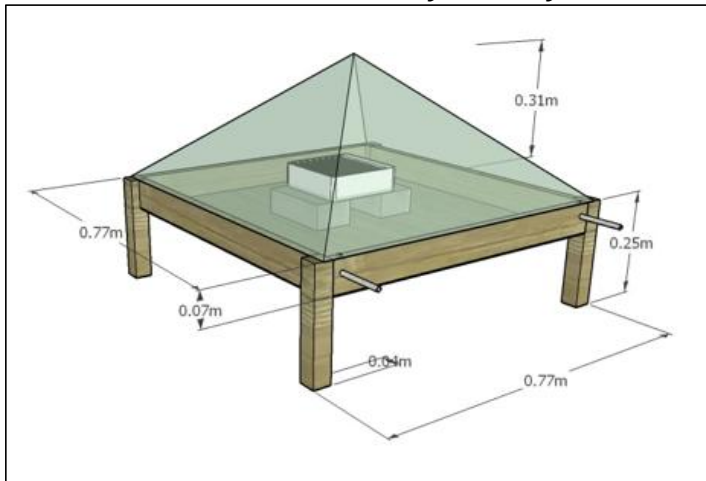

Gambar VII.3 *Modified Solar Pyramid System*

b. Tipe Prisma

Tipe ini terdiri dari dua model yaitu *Solar Still Double Slope (Prisma)* (Gambar VII.4) dan *Modified Solar Still Double Slope (Prisma)*. Dapat ditunjukkan sebagai berikut:



Gambar VII.4: *Solar Still Double Slope (prisma)*

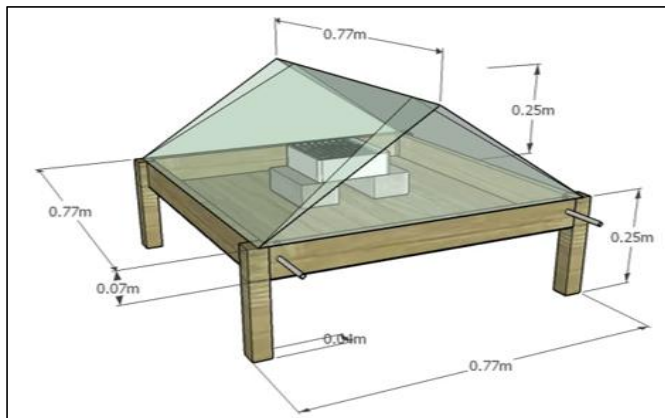

Gambar VII.5: *Modified Solar Still Double Slope (prisma)*

3. Pengujian dan Hasil Analisis Berdasarkan Kuantitas dan Kualitas Air

Pengambilan data dilakukan setiap hari (selama 4 minggu). Dimulai pada pukul 08.00 wita – 16.00 wita. Prosedur pengambilan data adalah sebagai berikut:

- a. Memasukkan air baku (air laut) ke dalam wadah penampungan.
- b. Memasukkan air baku ke wadah penampungan.

- c. Air dalam wadah penampungan *solar still* akan mengalami proses penyulingan melalui pemanasan oleh energi matahari.
- d. Selanjutnya mengalirkan air hasil destilasi berupa air bersih ke wadah penampungan air bersih.

Untuk memudahkan analisis, data hasil pengujian dan perhitungan akan digambarkan dalam bentuk grafik. Pengujian *solar still* tanpa kipas dilakukan selama 5 hari sedangkan untuk *solar still* menggunakan kipas, pengambilan data dilakukan selama 9 hari. Hasil pengujiannya ditunjukkan sebagai berikut:

Tabel VII.1: Hasil pengujian *solar still* tanpa kipas

Hari	Jenis <i>Solar Still</i>	Suhu Rata-rata ($^{\circ}\text{C}$)	Volume air yang dihasilkan (mL)	Keterangan
1	Piramida	54	610	Cerah
	Prisma	53	660	
2	Piramida	52	660	Cerah
	Prisma	52	675	
3	Piramida	46	390	Mendung-gerimis
	Prisma	46	410	
4	Piramida	51	610	Cerah-mendung
	Prisma	51	640	
5	Piramida	46	140	Cerah-mendung

Data di atas merupakan data volume air yang berhasil tersuling selama 5 hari pengambilan data dengan volume air masuk atau volume awal sebesar 10.000 mL. Kuantitas volume air yang dihasilkan sangat bergantung pada panas matahari yang diterima *solar still*, dapat dilihat pada tabel VII.1 *solar still* tipe piramida menghasilkan air yang lebih banyak dibandingkan *solar*

still tipe prisma. Hal ini karena *solar still* tipe piramida mampu menerima energi matahari dari segala arah. Distribusi temperatur serta pengaruhnya terhadap kuantitas volume air yang dihasilkan dapat dilihat pada (Grafik VII.1) dan (Grafik VII.2):

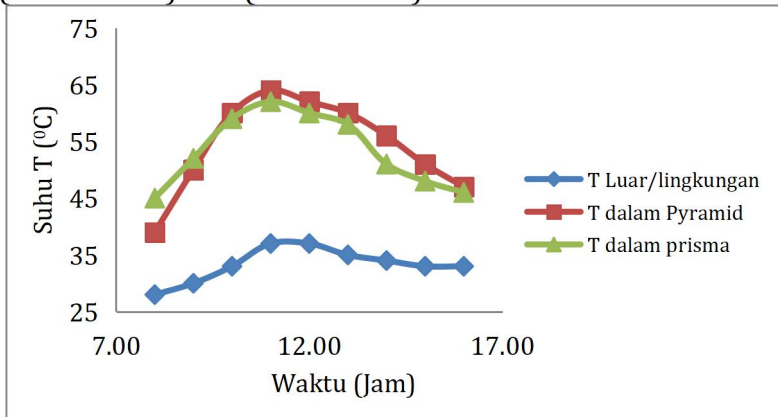

Gambar VII.6: Grafik distribusi temperatur *solar still* tipe piramida dan prisma

Dapat dilihat pada (Gambar VII.6), terjadi perbedaan suhu yang sangat mencolok antara suhu luar atau lingkungan dengan suhu dalam sistem destilasi sejak pukul 08.00 wita, hal ini menandakan bahwa ada energi panas yang terkumpul di dalam sistem desalinasi. Distribusi temperatur mencapai puncaknya pada kisaran jam 11.00 hingga 13.00 wita bergantung pada keadaan matahari.

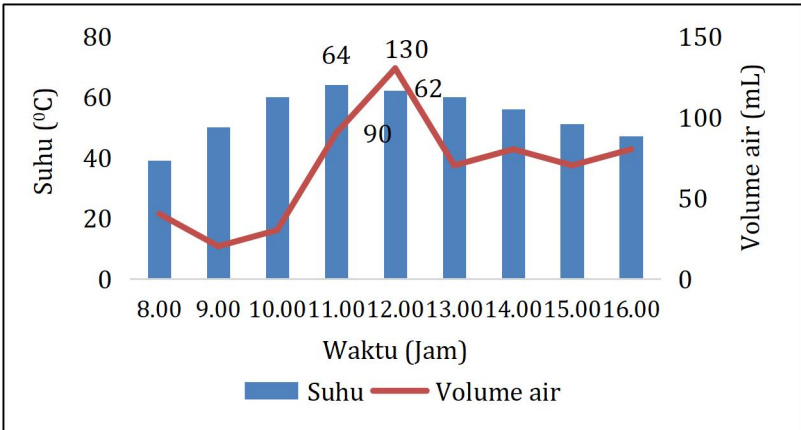

Keterangan: Cuaca cerah

Gambar VII.7: Gambaran suhu dan volume air yang dihasilkan pada setiap waktu (08.00-16.00 wita) untuk *solar still* tipe piramida

Berdasarkan gambar VII.7 di atas, volume air tertinggi diperoleh pada pukul 12.00 wita yakni sebesar 130 mL, dimana pada waktu pengambilan data tersebut suhu dalam sistem juga mencapai tingkat optimalnya yakni sebesar 62°C.

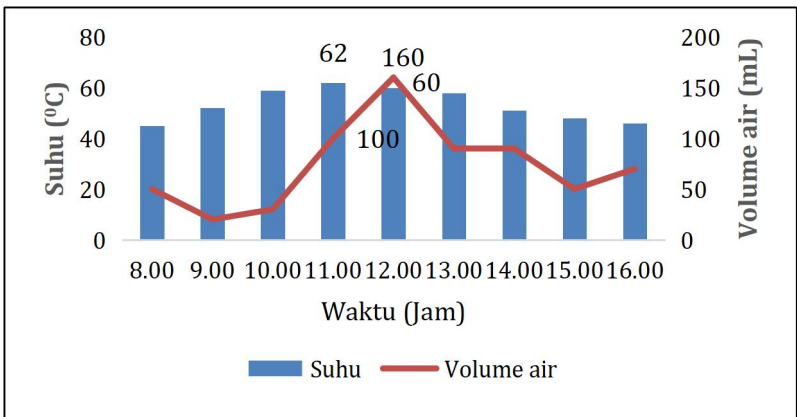

Keterangan: Cuaca cerah

Gambar VII.8: Gambaran suhu dan volume air yang dihasilkan pada setiap waktu (08.00-16.00 wita) untuk *solar still* tipe prisma

Berdasarkan gambar VII.8 di atas, volume air tertinggi juga diperoleh pada pukul 12.00 wita yakni sebesar 160 mL, dimana pada waktu pengambilan data tersebut suhu dalam sistem juga tinggi yakni sebesar 60°C.

Tabel VII.2: Hasil pengujian *solar still* menggunakan kipas

Hari	V _{Pyramid} (mL)	V _{Prisma} (mL)	Keterangan
1	500	250	Cerah-hujan
2	720	430	Cerah
3	400	250	Cerah-hujan
4	270	160	Cerah-mendung
5	360	260	Cerah
6	250	200	Cerah-mendung
7	190	130	Cerah-mendung
8	100	80	Cerah-mendung

Data pada tabel VII.2, merupakan data volume air yang berhasil tersuling selama 9 hari pengambilan data dengan volume air masuk atau volume awal sebesar 10 mL. Volume air tertinggi diperoleh pada hari kedua untuk *solar still* tipe piramida sebesar 720 mL sedangkan untuk tipe prisma sebesar 430 mL. Rendahnya volume air yang dihasilkan pada solar still tipe prisma dapat disebabkan terjadinya kebocoran pada bagian bak atau plat penyerap sehingga kinerja sistem tidak maksimal.

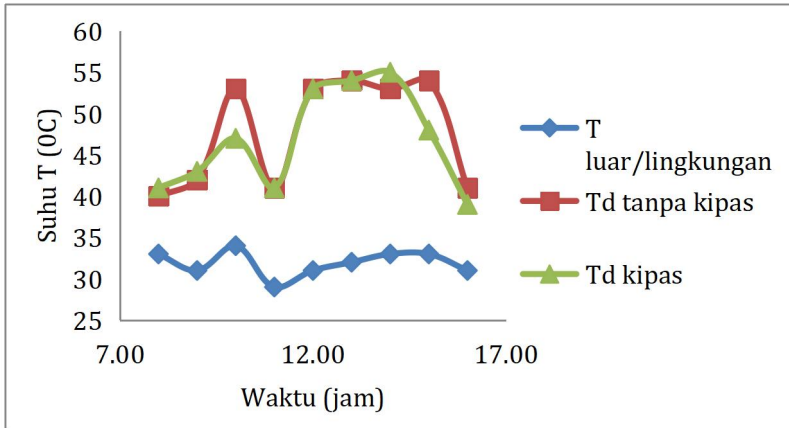

Gambar VII.9: Grafik distribusi temperatur *Solar Still* tipe piramida menggunakan kipas

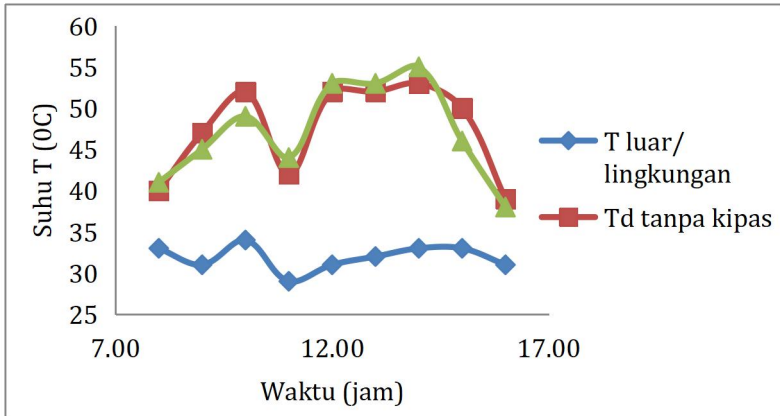

Gambar VII.10: Grafik distribusi temperatur *Solar Still* tipe prisma menggunakan kipas

Dapat dilihat pada (Gambar VII.9) dan (Gambar VII.10), nilai suhu dalam sistem sebelum dan sesudah penggunaan kipas tidak jauh berbeda, namun terjadi beberapa kali penurunan suhu. Hal ini juga terjadi pada penelitian A. E Kabel (2013) bahwa temperatur berkurang dari 0.0° - 0.5°C setelah pengoperasian kipas pada sistem. Penurunan suhu dapat terjadi karena adanya udara panas yang keluar dari sistem dan tertukar dengan

udara yang baru, sesuai dengan fungsi kipas yang melakukan turbulensi udara sehingga terjadi pertukaran udara dalam dengan udara luar sistem.

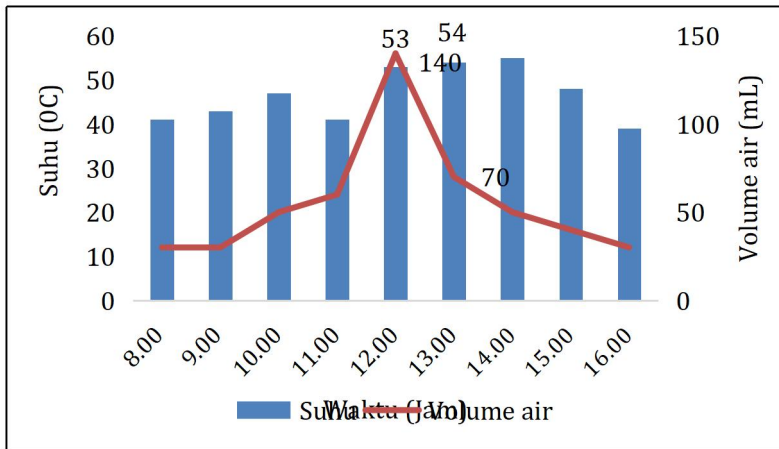

Gambar VII.11: Gambaran suhu dan volume air yang dihasilkan pada setiap waktu (08.00-16.00 wita) untuk *Solar Still* tipe piramida menggunakan kipas

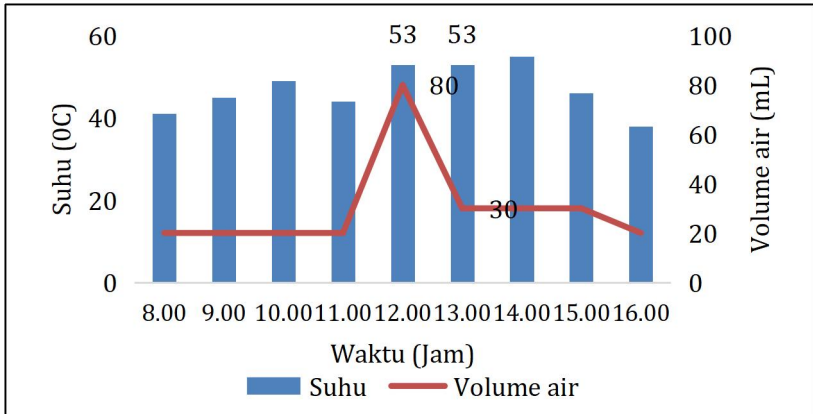

Keterangan: Cuaca cerah pada pukul 08.00 wita -13.00 wita, hujan pada pukul 16.00 wita.

Gambar VII.12: Gambaran suhu dan volume air yang dihasilkan pada setiap waktu (08.00-16.00 wita) untuk *Solar Still* tipe prisma menggunakan kipas

Berdasarkan (Gambar VII.11) dan (Gambar VII.12), *solar still* menggunakan kipas juga mencapai kinerja optimalnya pada pukul 12.00 wita, dimana untuk *solar still* tipe piramida volume air tertinggi sebesar 140 mL dengan suhu 53°C dan untuk *solar still* tipe prisma volume air tertinggi sebesar 80 mL dengan suhu 53°C

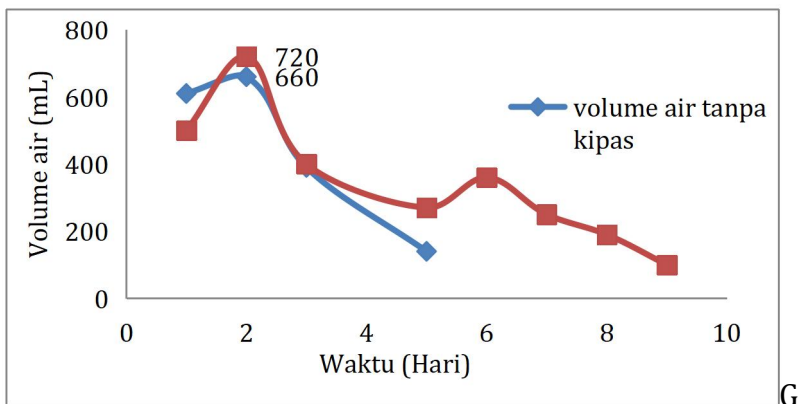

Gambar VII.13: Perbandingan volume air yang dihasilkan

Solar Still tipe *Pyramid* tanpa kipas (konvensional)
dengan menggunakan kipas (modifikasi)

Jumlah air yang dihasilkan *solar still* tipe piramida dengan kipas mampu mencapai 720 mL jika tidak terjadi hujan sedangkan *solar still* tipe piramida tanpa menggunakan kipas hanya mampu menghasilkan air sebesar 660 mL. Ini menunjukkan bahwa produktivitas *solar still* tipe piramida dengan kipas lebih tinggi dibandingkan dengan tipe konvensional atau tanpa menggunakan kipas karena fungsi kipas yang mampu mempercepat proses penguapan, membawa uap air yang dihasilkan menjauh dari permukaan air laut dan mempercepat air hasil kondensasi mengalir ke penampungan air bersih.

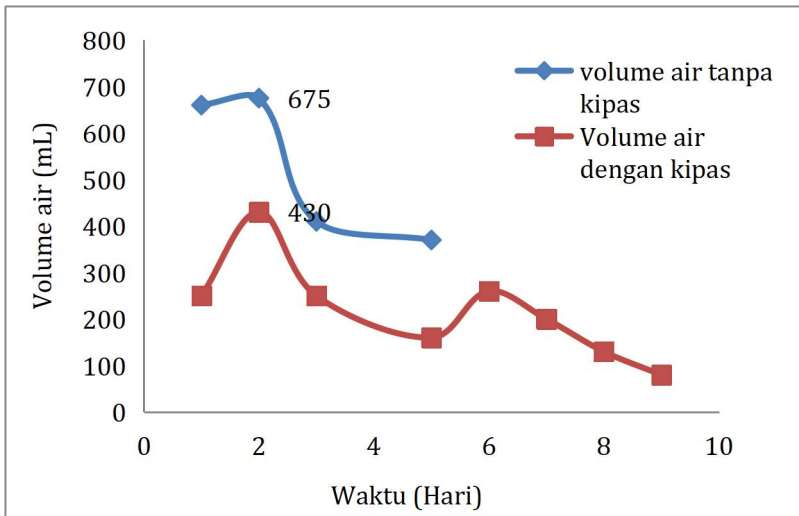

Grafik VII.14: Perbandingan Volume air yang dihasilkan *Solar Still* tipe prisma tanpa kipas (konvensional) dengan menggunakan kipas (modifikasi)

Berbeda dengan *solar still tipe pyramid*, Pada penelitian ini produktivitas *solar still tipe prisma* tanpa menggunakan kipas lebih tinggi dibandingkan dengan

yang menggunakan kipas, hal ini disebabkan oleh beberapa factor seperti cuaca mendung sehingga panas matahari yang diterima berkurang, kebocoran pada bagian bak dan udara yang lolos dari sistem.

Tabel VII.3 Efisiensi *Solar Still* tipe piramida

Vol. Air yang dihasilkan (mL)		Efisiensi harian (%)	
Piramida tanpa kipas	Piramida dengan kipas	Piramida tanpa kipas	Piramida dengan kipas
610	500	6,1	5
660	720	7,03	7,58
390	400	4,47	4,56
140	270	1,81	3,22
-	360	-	4,44
-	250	-	3,23
-	190	-	2,53
-	100	-	1,37

Dari tabel VII.3 di atas, dapat diketahui efisiensi *solar still* tipe piramida mampu mencapai 7,58% lebih tinggi dibandingkan tanpa menggunakan kipas yang hanya mampu mencapai 7,31% pada cuaca cerah.

Tabel VII.4 Efisiensi *Solar Still* tipe prisma

Vol. Air yang dihasilkan (mL)		Efisiensi harian (%)	
Prisma tanpa kipas	Prisma dengan kipas	Prisma tanpa kipas	Prisma dengan kipas
660	250	6,6	2,5
675	430	6,79	4,41
410	250	4,73	2,68
370	160	4,82	1,76
-	260	-	2,92

Vol. Air yang dihasilkan (mL)		Efisiensi harian (%)	
Prisma tanpa kipas	Prisma dengan kipas	Prisma tanpa kipas	Prisma dengan kipas
-	200	-	2,31
-	130	-	1,50
-	80	-	0,93

Berbeda dengan solar still tipe piramida, efisiensi solar still tipe prisma dengan kipas lebih rendah dibandingkan tipe konvensional atau tanpa menggunakan kipas masing-masing sebesar 6,79% dan 4,41%.

Tabel VII.5 Hasil uji laboratorium sampel air hasil distilasi

No	Parameter	Hasil Uji	Standar Baku (Kadar Maksimum)
1	Rasa	Tidak berasa	Tidak berasa
2	Bau	Tidak berbau	Tidak berbau
3	Konduktivitas	65,9 $\mu\text{s}/\text{cm}$ pada suhu 28,6°C	-
4	Salinitas	0,0	-
5	Turbiditas	2,83 NTU	25 NTU
6	Ph	6,50	6,5 – 8,5
7	Suhu	2°C	$\pm 3^\circ\text{C}$

Berdasarkan hasil uji laboratorium, air yang dihasilkan pada penelitian ini terbukti memenuhi standar baku mutu (kadar maksimum) air untuk keperluan sanitasi yang ditetapkan pada Peraturan Menteri Kesehatan Republik Indonesia Nomor 32 Tahun 2017. Adapun nilai pH yang berada pada ambang batas standar baku dapat disebabkan oleh lem yang digunakan pada saat pembuatan alat sehingga untuk mengonsumsi air tersebut sebaiknya setelah dua hari alat bekerja.

4. Pengujian dan Pengolahan Air Laut dengan Menggunakan *Solar Still*

Berdasarkan pengujian dan pengolahan air laut menggunakan *solar still*, diperoleh hasil kualitas sampel garam baik tipe piramida maupun tipe prisma, yaitu:

Tabel VII.6. Hasil uji kualitas sampel garam dari hasil destilasi

Jenis <i>Solar still</i>	Kandungan (%)			Ket
	NaCl	Mg	Ca	
Wadah	90,51	96,93	97,49	Tidak memenuhi SNI No. 3556:2010 dan No. 0303:2012
Piramida	96,93	0,90	1,49	Memenuhi SNI 3556:2010
Prisma	97,49	0,91	1,20	Memenuhi SNI 0303:2012

Hasil pengujian laboratorium menunjukkan bahwa garam dari sampel wadah mempunyai kadar garam dibawah standar SNI dan peraturan Menteri Perindustrian yaitu kadar NaCl min 94,0%. Hal ini menunjukkan bahwa garam tanpa *Solar Still* mempunyai kualitas tidak layak konsumsi. Untuk garam dari bentuk piramida, prisma, piramida (kipas), prisma (kipas) mempunyai kadar garam yang memenuhi kualitas di atas persyaratan garam konsumsi.

Destilasi merupakan proses pemisahan zat cair melalui pemanasan menjadi komponen murni yang diinginkan. Prinsip ini digunakan untuk memproses zat dalam jumlah yang banyak dengan alat yang di kenal dengan nama *solar still*. Dalam pengujian ini, jenis *solar still* dilengkapi dengan dua bentuk yaitu dengan model piramida dan model prisma.

Pada *solar still* tanpa kipas menggunakan dua model yaitu bentuk piramida dan prisma. Untuk model prisma lebih cepat mengering dibandingkan dengan model piramida. Hal ini karena pada *Solar Still* tipe piramida terjadi kebocoran pada bagian bak. Kualitas garam yang dihasilkan juga layak untuk dikonsumsi telah memenuhi persyaratan SNI dan Peraturan Menteri Perindustrian yaitu kadar NaCl min 94,0%, dan kualitas kadar NaCl yang dihasilkan berdasarkan uji laboratorium yaitu model piramida 96,93% sedangkan model prisma 97,49%.

Sedangkan untuk penambahan kipas juga menggunakan dua model yaitu bentuk piramida dan prisma. Dalam pengujian ini, bentuk piramida lebih cepat kering dibandingkan dengan model prisma. Hal ini juga disebabkan karena pada *solar still* tipe prisma juga mengalami kebocoran pada bagian bak dan ada udara panas yang lolos dari sistem. Kualitas garam yang dihasilkan juga layak untuk dikonsumsi karena sudah memenuhi persyaratan SNI dan Peraturan Menteri Perindustrian yaitu kadar NaCl min 94,0%, dan kualitas kadar NaCl yang dihasilkan berdasarkan uji laboratorium yaitu model piramida 96,93% sedangkan model prisma 97,49%.

Pada pengujian ini pula, air laut cepat kering karna di dalam bak diserap secara langsung oleh tenaga matahari tanpa ada dinding pembatas yang juga dibantu dengan lantai yang berwarna hitam untuk membantu menyerap radiasi matahari. Kualitas garam yang dihasilkan tidak memenuhi persyaratan SNI dan Peraturan Menteri Perindustrian yaitu kadar NaCl min 94,0% sedangkan kadar NaCl yang dihasilkan berdasarkan uji laboratorium yaitu 90,51%.

Berdasarkan uraian di atas dapat dikatakan bahwa dalam pengujian ini jenis *Solar Still* yang mempunyai

kualitas yang baik yaitu jenis *Solar Still* tanpa kipas dibandingkan dengan jenis *Solar Still* dengan penambahan kipas. Hal ini dipengaruhi oleh cuaca dan kebocoran alat pada saat pengukuran. Kualitas garam yang dihasilkan juga layak konsumsi dibandingkan dengan jenis tanpa *solar still*. Hal ini dipengaruhi karena garam yang dihasilkan kotor, tidak ada dinding yang membatasi sehingga kotoran ataupun padatan-padatan kecil kotoran tersebut mudah untuk masuk ke dalam bak.

Perbandingan antara kedua jenis *Solar Still* dengan tanpa jenis *solar still* (dengan cara manual) disajikan dalam tabel sebagai berikut:

Tabel VII.7: Kelebihan dan kelemahan dari *solar still* tanpa kipas, penambahan kipas maupun secara manual

Jenis		Kelebihan	Kelemahan
<i>Solar still</i> tanpa kipas	Piramida	Kualitas garam Memenuhi SNI No. 3556:2010	Lebih lama kering dibandingkan dengan prisma
		Menerima panas dari segala arah	-
	Prisma	Konstruksi alat lebih mudah	-
		Kualitas garam memenuhi SNI No. 0303:2012	-
<i>Solar still</i> penambahan kipas	Piramida	Cepat kering dibandingkan dengan prisma (kipas)	Alat dibuka tutup
	Prisma	Kualitas garam memenuhi SNI No. 3556:2010	Lama kering

Jenis	Kelebihan	Kelemahan
Tanpa jenis <i>solar still</i> (manual)	Kuantitas garam lebih banyak	Kualitas garam tidak memenuhi SNI
	Lebih cepat kering dibandingkan dengan solar still	

5. Kajian Pembahasan Keilmuan

Solar still merupakan sistem untuk mendapatkan air segar dari air tidak murni atau kotor dengan memanfaatkan energi matahari, secara sederhana solar still bekerja dengan cara air baku (air laut) dipanaskan oleh matahari hingga terjadi penguapan, uap air yang dihasilkan kemudian mengalami kondensasi (pengembunan) pada dinding-dinding fiber, sehingga diperoleh air tawar. Pada penelitian ini, solar still dilengkapi dengan kipas yang bertujuan untuk meningkatkan produktivitasnya. Kipas menyebabkan penguapan yang lebih tinggi dalam sistem, menciptakan sejumlah turbulensi sehingga membawa air hasil evaporasi menjauh dari permukaan air garam dan mempercepat air hasil evaporasi untuk mengalir ke penampungan air bersih.

Pada penerapan ini, *solar still* yang diuji ada dua jenis yaitu *solar still* tipe piramida dan *solar still* tipe prisma (*double slope*) yang masing-masing dilengkapi dengan kipas sebagai modifikasi untuk meningkatkan produktivitas sistem. Dari penelitian yang dilakukan, penggunaan kipas terbukti mampu meningkatkan produktivitas, dapat dilihat pada volume air yang dihasilkan lebih tinggi dibandingkan piramida tanpa menggunakan kipas. Pada cuaca yang cukup cerah, solar still tipe piramida modifikasi menggunakan kipas mampu

mencapai 720 mL sedangkan tipe konvensional (tanpa kipas) volume air maksimum yang dapat dihasilkan sebesar 660 mL. Adapun pada solar still tipe prisma, tidak diperoleh peningkatan produktivitas, hal ini dapat disebabkan terjadinya kebocoran pada bagian bak dan ada udara panas yang lolos dari sistem.

Nilai efisiensi yang diperoleh pada penelitian ini terbilang masih rendah, karena hanya mampu mencapai 7,58% untuk solar still tipe piramida dan 4,41% untuk solar still tipe prisma. Rendahnya nilai efisiensi yang diperoleh karena cuaca saat pengambilan data menggunakan kipas kurang mendukung berbeda saat pengambilan data tanpa menggunakan kipas sehingga intensitas panas yang diperoleh kurang maksimal.

BAB VIII. RANCANG BANGUN SISTEM PENYARING AIR OTOMATIS

1. Sketsa Model Desain Alat yang telah dirancang

Berikut desain alat yang telah dirancang adalah:

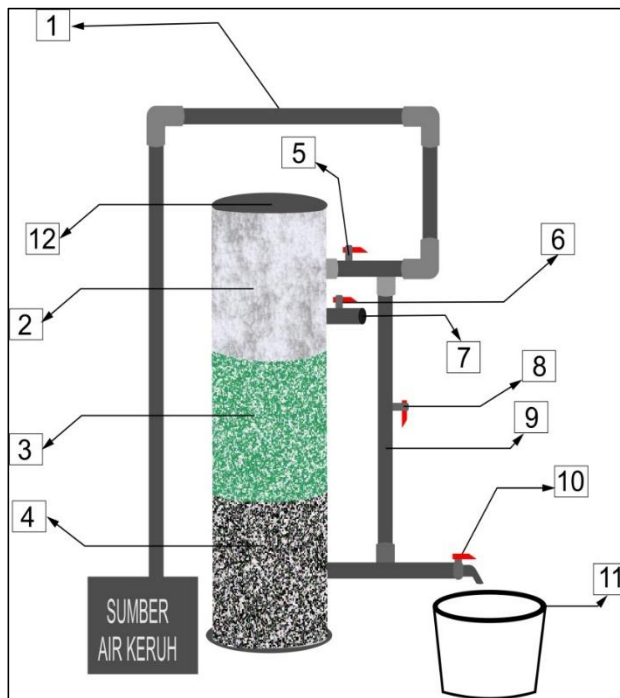

Gambar VIII.1: Rancang bangun alat penyaring air otomatis

Keterangan:

1. Pipa air masukan ukuran $\frac{3}{4}$ inci
2. Saringan karbon aktif (15 cm)
3. Saringan pasir silika (10 cm)

4. Saringan batu kerikil (10 cm)
5. Keran pembuka/ penutup air masukan
6. Keran pembuka/ penutup air pembuangan
7. Pipa pembuangan ukuran $\frac{3}{4}$ inci
8. Keran pembuka/ penutup saluran pembersih
9. Pipa pembersih ukuran $\frac{3}{4}$ inci
10. Keran pembuka/penutup keluaran air hasil penyaringan
11. Wadah air hasil penyaringan
12. Pipa ukuran 8 inci sebagai tempat media filter

2. Tahap Perancangan Model

Desain alat penyaring air kotor (air tercemar) menjadi air bersih dalam tahapan perencanaannya dapat diuraikan lebih jelas dalam bentuk *flow chart* sebagai berikut:

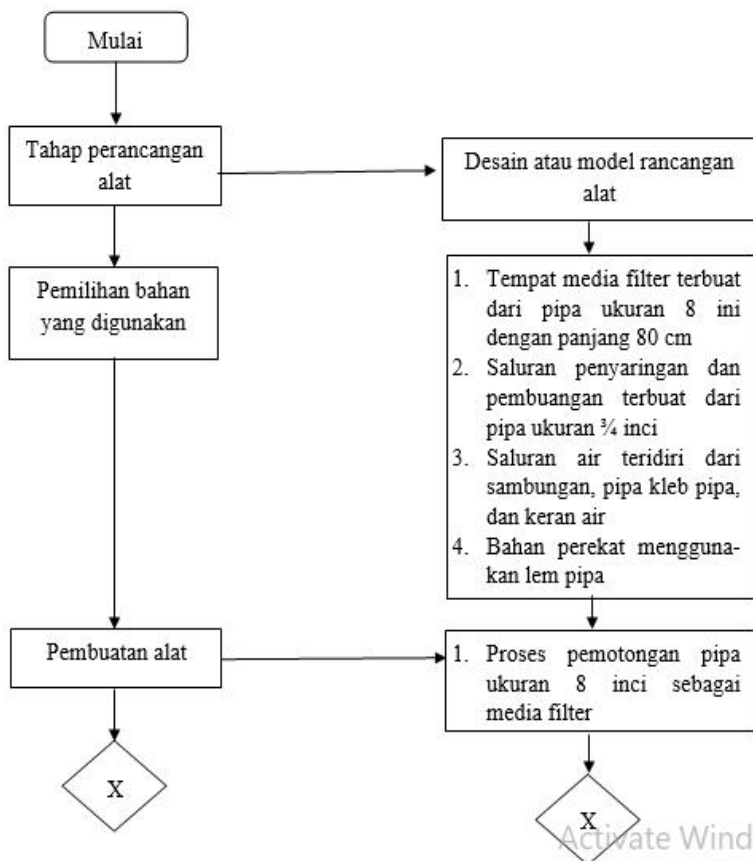

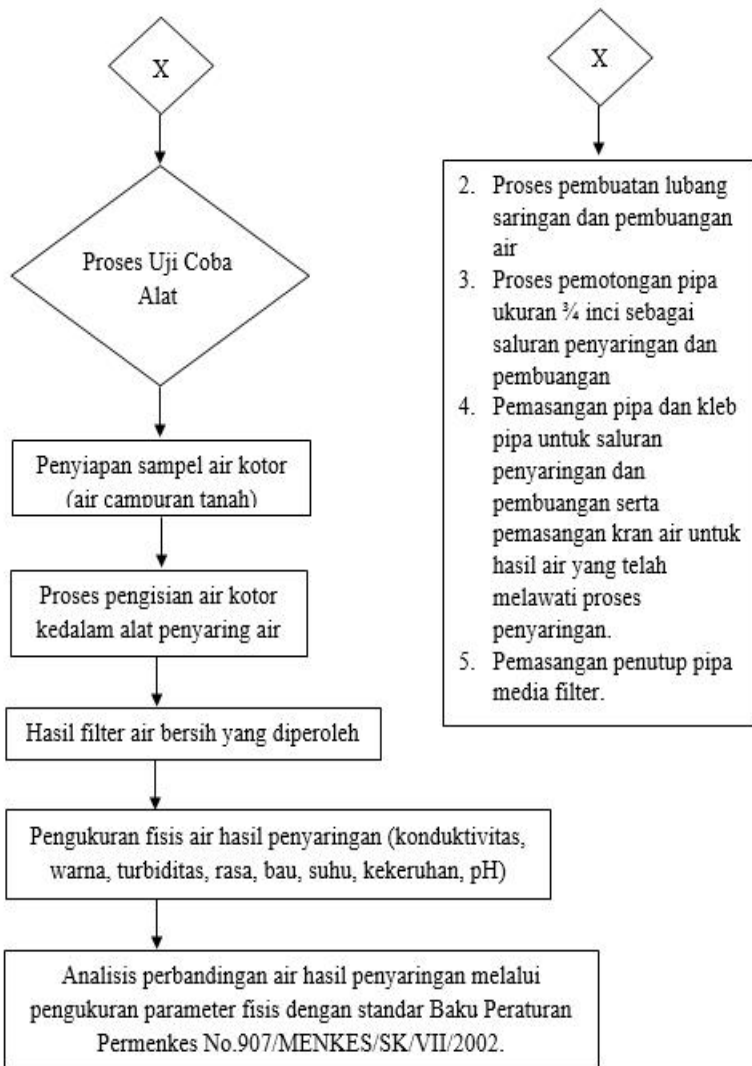

Gambar VIII.2: *Flowchart* perancangan dan pengujian alat

3. Desain dan Rancang Bangun Alat Penyaring Air Otomatis

Berdasarkan flowchart pembuatan alat penyaring air otomatis seperti pada Gambar VIII.2, maka hasil

rancang bangun alat yang dihasilkan adalah sebagai berikut:

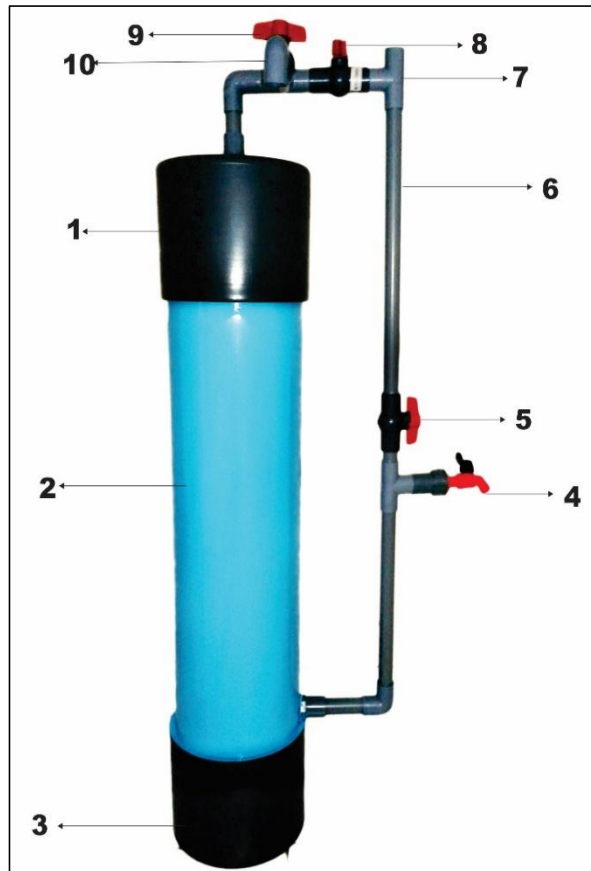

Gambar VIII.3: Hasil pembuatan alat penyaring air otomatis

Keterangan gambar VIII.3:

1. Penutup atas media filter pipa ukuran 8 inci
2. Pipa ukuran 8 inci sebagai media filter
3. Penutup bawah media filter pipa ukuran 8 inci
4. Keran keluaran air hasil penyaringan
5. Kleb pembuka/penutup saluran air pencucian alat

6. Pipa ukuran $\frac{3}{4}$ inci sebagai saluran air pencucian alat
7. Lubang saluran sumber air yang masuk ke dalam alat penyaring
8. Kleb pembuka/penutup saluran air yang akan disaring
9. Kleb pembuka/penutup saluran pembuangan kotoran dari hasil penyaringan filter
10. Pipa ukuran $\frac{3}{4}$ inci sebagai saluran air kotor dari hasil penyaringan filter.
11. Wadah penampung air bersih (air hasil filter)

Perbedaan dari alat yang ada, sebelum alat penyaring air otomatis ini dibuat yaitu alat ini dapat membersihkan ampas-ampas hasil penyaringan air kotor secara otomatis atau tidak membongkar bahan penyaring yang ada di dalam media filter melainkan alat ini hanya membuka klep pipa pencucian alat dan klep pipa pembuangan ketika alat ingin dibersihkan, sehingga alat ini praktis untuk digunakan sebagai alat penyaring air. Alat penyaring air otomatis ini juga tidak menggunakan tempat yang luas dan mudah digunakan serta air yang dihasilkan juga dapat dikategorikan sebagai air bersih.

Dari tahap pengujian yang telah dilakukan memberikan informasi bahwa alat penyaring air otomatis ini dapat membersihkan susunan filter dari ampas-ampas dan kotoran hasil penyaringan. Alat ini dapat menyaring air keruh menjadi jernih dan dapat menyaring bahan-bahan kimia dan senyawa kimia yang dapat menyebabkan penyakit buat pengonsumsi. Namun, alat ini masih sulit untuk dipindahkan dari satu tempat ketempat yang lain (*mobile*) karena alat ini memiliki massa yang berat. Namun, ketiga media filter yaitu, pasir silika, karbon aktif, batu kerikil semuanya dapat digunakan sebagai bahan penyaring air secara mudah berdasarkan parameter yang telah diuji.

Kualitas air hasil dari media filter gabungan pasir silika, karbon aktif, batu kerikil hanya air yang memiliki karakter yang sama dengan hasil sampel pertama yang memenuhi standar sebagai air bersih namun, tidak dapat digunakan sebagai air minum secara instan, penentuan standar ini berdasarkan hasil dari uji kualitas air dengan standar Baku Peraturan Peraturan Menteri Kesehatan Nomor: 907/MENKES/SK/VII/2002.

4. Hasil Pengujian Parameter Alat

Setelah model alat penyaring air otomatis (*self cleaning*) dirancang dan dibuat maka tahap selanjutnya adalah melakukan penyaringan air sumber tercemar. Air sumber tercemar dimaksud disini adalah air sebanyak satu ember bervolume 50 L yang dicampur dengan tanah merah 1 kg. Dalam pengujian ini digunakan dua sampel air tercemar dengan tingkat kekeruhan yang berbeda seperti pada tabel VIII.1 dan VIII.2. Air tercemar ini kemudian diuji dengan menggunakan media filter dengan beberapa lapisan terdiri dari pasir silika (atas), karbon aktif (tengah) dan batu kerikil (bawah).

Berikut hasil penyaringan melalui model alat penyaring air otomatis yaitu:



(a) (b)
Gambar VIII.4: Hasil penyaringan sampel A (a) sebelum penyaringan; (b) Setelah penyaringan.



(a) (b)
Gambar VIII.5: Hasil penyaringan sampel B (a) sebelum penyaringan; (b) Setelah penyaringan

Pada pengujian hasil air dari alat penyaring air otomatis (*Self Cleaning*) ini digunakan dua macam sampel yang memiliki bahan campuran yang sama. Namun, kedua sampel ini dapat dibedakan dengan warna, rasa, bau, jumlah zat terlarut, kekeruhan. Sampel B memiliki warna yang sangat kecoklatan dibanding dengan sampel A, rasa sampel B sangat pekat dibanding sampel A, bau tanah yang tajam dihasilkan oleh sampel B, dan jumlah zat terlarut pada sampel B lebih tinggi dari sampel A, serta

kekeruhan sampel B juga lebih besar dibanding sampel A. Berikut hasil pengujian uji laboratorium yaitu:

Tabel VIII.1: Hasil pengujian melalui penyaringan sampel A
Suhu ruangan pengujian: 28°C

No	Parameter Uji	Sebelum Penyaringan	Setelah Penyaringan	Standar Maksimum
1	Konduktivitas ($\mu S/C$)	161,90	171,90	20-1500
2	Warna	Berwarna	Jernih	Bening Jernih
3	Jumlah zat terlarut/ tubiditas TDS (mg/L)	81	89	20-1000
4	Rasa	Berasa	Tidak Berasa	Tidak Berasa
5	Bau	Berbau	Tidak Berbau	Tidak Berbau
6	Suhu (°C)	27 °C	27 °C	$\pm 3^{\circ}C$
7	Tubiditas(NT U)/ kekeruhan	70,4	4,79	1.0-10.0
8	pH	8,0	7,66	6.0-9.0

Tabel VIII.2: Hasil pengujian melalui penyaringan sampel B
Suhu ruangan pengujian: 27°C

No	Parameter Uji	Sebelum Penyaringan	Setelah Penyaringan	Standar Maksimum
1	Konduktivitas ($\mu S/C$)	194,0	191,2	20-1500
2	Warna	Berwarna	Tidak Jernih	Bening Jernih
3	Jumlah zat terlarut/ tubiditas TDS (mg/L)	96	96	20-1000

No	Parameter Uji	Sebelum Penyaringan	Setelah Penyaringan	Standar Maksimum
4	Rasa	Berasa	Berasa	Tidak Berasa
5	Bau	Berbau	Tidak Berbau	Tidak Berbau
6	Suhu	26 °C	26 °C	± 3°C
7	Turbiditas(NTU)/kekeruhan	378	18,2	1.0-10.0
8	pH	8,27	8,01	6.0-9.0

5. Kajian Pembahasan Keilmuan

a. Hasil rancang bangun alat penyaring air otomatis

Alat penyaring air otomatis (*Self Cleaning*) ini dirancang sebagai solusi alternative untuk memperoleh air bersih yang dapat menampung air sebanyak 120 liter. Pembuatan alat ini membutuhkan waktu ± 1 bulan mulai dari proses awal yaitu pemotongan pipa yang berukuran 8 inci sampai dengan proses uji kebocoran alat. Alat ini memiliki tinggi 100 cm, dibutuhkan 2 buah penutup pipa yang berukuran 8 inci seperti pada gambar VIII.1 bagian ke 1 dan ke 3 yang berfungsi sebagai penutup pipa berukuran 8 inci. Namun, pada penutup pipa bagian atas terdapat lubang yang fungsinya sebagai lubang saluran air kotor yang akan disaring dan air pembuangan air hasil penyaringan. Bagian kedua yaitu media filter, yang berfungsi sebagai tempat tersusunnya filter atau bahan peyaring dan tempat air yang tercampur dengan tanah sebagai air kotor melalui proses penyaringan.

Alat penyaring air otomatis ini juga terdapat satu kran air yang berfungsi sebagai saluran keluarnya air bersih yang telah melawati proses peyaringan didalam media filter, seperti pada gambar VIII.1. Alat ini juga memiliki tiga kleb pipa yang berfungsi sebagai penutup/pembuka saluran. Pada gambar VIII.1, klep

bagian kelima berfungsi sebagai penutup/pembuka untuk saluran air pencuci jika alat akan dibersihkan dari ampas-ampas hasil penyaringan, dan kleb bagian kedelapan berfungsi sebagai penutup/pembuka untuk saluran air yang akan disaring atau yang akan masuk ke dalam media filter untuk melewati proses penyaringan di dalamnya. Untuk kleb bagian kesembilan, berfungsi sebagai pembuka/penutup saluran pembuangan. Bagian kesepuluh adalah saluran pembuangan yaitu tempat lewatnya kotoran atau ampas-ampas hasil penyaringan saat alat ini dibersihkan. Pada bagian keenam gambar VIII.1 adalah pipa yang berukuran $\frac{3}{4}$ inci, berfungsi sebagai saluran pembersih alat penyaring air otomatis (*Self Cleaning*). Lubang pada bagian ketujuh adalah lubang tempat masuknya air yang akan disaring dan air yang akan membersihkan alat.

Alat penyaring air otomatis (*Self Cleaning*) ini menggunakan tiga bahan penyaring yaitu pasir silika, karbon aktif (*coconut actived carbon*) dan batu kerikil. Hal ini sesuai dengan hasil penelitian sebelumnya tentang susunan filter yang baik untuk digunakan dalam penyaringan air yaitu lapisan pertama pasir silika, lapisan kedua berupa karbon aktif, dan batu kerikil pada lapisan ketiga. Sebelum bahan penyaring dimasukkan ke dalam media filter terlebih dahulu bahan penyaring dibersihkan dari kotoran yang dapat menghambat proses penyaringan dan yang dapat mempengaruhi air hasil penyaringan. Seperti karbon juga harus dibersihkan dari warna hitam karbon yang dapat mempengaruhi warna air hasil filter, dan pasir silika harus dicuci dan ditapis agar dapat meminimalisir penyaringan material kecil yang terdapat dalam air kotor, dan batu krikil yang harus dicuci dari kotoran yang menempel di permukaan batu karena dapat mempengaruhi air hasil penyaringan.

Susunan filter yang masuk ke dalam media filter adalah lapisan pertama pasir silika dengan ketebalan 10 cm, lapisan kedua karbon aktif dengan ketebalan 30 cm, pasir silika 10 cm dan batu kerikil 15 cm. Jadi secara keseluruhan ketebalan filter yang tersusun dalam media filter itu 65 cm. Ketebalan filter tidak disamaratakan karena disesuaikan dengan waktu penyerapan air dan tekanan air yang masuk ke dalam media filter.

Oleh karena itu lapisan pertama karbon aktif hanya memiliki ketebalan 10 cm agar dapat menyerap air dengan cepat sebab jika waktu penyerapan pasir silika lama maka air yang masuk ke dalam media filter akan meluap naik dan memungkinkan terjadinya kerusakan pada alat. Karbon aktif berbahan dasar arang batok kelapa pada lapisan kedua berfungsi sebagai filter yang dapat merubah warna dan bau air dari keruh menjadi bersih dan menjadi tidak berbau serta memiliki porilaritas besar yang mampu menyerap air dengan cepat. Lapisan ketiga adalah pasir silika, yang dapat menyaring kotoran air hasil proses kerja karbon aktif. Batu krikil pada lapisan terakhir memiliki porilaritas lebih besar dibanding dengan karbon aktif yang menyerap air dengan cepat dan air yang akan keluar dengan cepat dan lancar serta tidak memiliki hambatan. Pada setiap lapisan filter diberikan lapisan gabus busah agar setiap bahan penyaring tidak bercampur aduk.

Prinsip kerja alat penyaring air otomatis (*self cleaning*) dapat dijelaskan bahwa untuk proses penyaringan air, klep pipa pembersih alat dan klep pipa saluran pencucian alat harus ditutup. Sedangkan klep pipa masukan dan keran air harus dibuka. Air kotor yang telah dicampur oleh tanah akan diisap masuk ke dalam media filter oleh mesin pompa air melalui pipa masukan dan disaring oleh pasir silika, karbon aktif, batu krikil

sebagai bahan penyaring dan air bersih hasil filter akan keluar melalui kran air hasil penyaringan.

Untuk membersihkan alat penyaring dari ampas-ampas kotoran hasil penyaringan, maka klep pipa pembuangan dan klep pipa saluran pencucian alat harus dibuka dan klep pipa masukan dan kran air kembali ditutup. Air akan mengalir melalui saluran pencucian alat masuk melewati bagian bawah media filter melewati bahan penyaring paling bawah mulai dari batu krikil, karbon aktif, dan pasir silika lalu ampas-ampas dan kotoran akan keluar melalui saluran pembuangan.

b. Hasil pengujian uji laboratorium.

Parameter fisika dan kimia yang telah diuji, diukur dan diamati untuk menentukan kualitas hasil media filter dari dua jenis sampel air tercemar beserta hasil penyaringannya dijelaskan secara terperinci pada uraian berikut:

Keterangan grafik:

A1 = Air sampel pertama sebelum penyaringan

A2 = Air sampel pertama setelah penyaringan

B1 = Air sampel kedua pertama sebelum penyaringan

B2 = Air sampel kedua setelah penyaringan

1) Konduktivitas

Pengukuran konduktivitas telah dilakukan dengan menggunakan konduktivimeter pada sampel air dengan hasil antara 150-200 $\mu s/cm$. Secara teoretis bahwa semakin kecil nilai konduktivitas pada air, maka semakin layak untuk digunakan. Sebaliknya semakin besar nilai konduktivitasnya maka semakin besar kemampuan air tersebut dalam mengantarkan arus listrik serta menjadi berbahaya untuk digunakan untuk kebutuhan sehari-hari, seperti air minum.

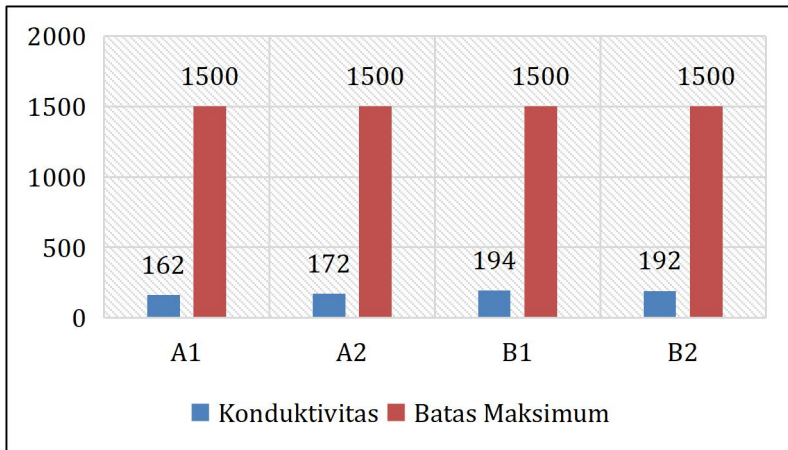

Gambar VIII.6: Grafik pengukuran konduktivitas sampel A dan B sebelum dan setelah penyaringan

2) Total padatan terlarut atau TDS (*Total Dissolved Solids*)

TDS (*Total Dissolved Solids*) adalah benda padat terlarut dalam air yaitu senyawa-senyawa kimia dan bahan-bahan kimia yang terlarut di dalam air. Dari hasil pengukuran jumlah padatan terlarut yang dilakukan di Laboratorium Kimia Fisik UIN Alauddin Makassar untuk ke empat sampel yang diperoleh yang menunjukkan bahwa hasil pengujian air sampel kedua tidak memenuhi syarat sebagai air bersih. Dari hasil pengamatan terlihat bahwa air tersebut tidak jernih.

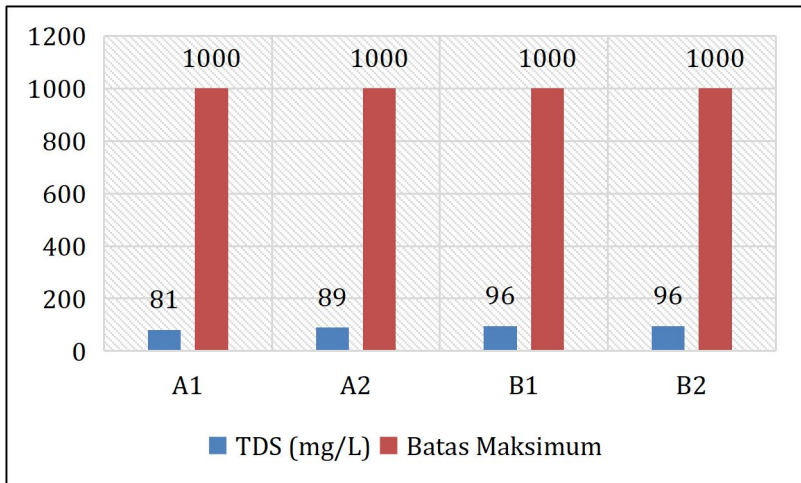

Gambar VIII.7: Grafik pengukuran jumlah zat terlarut/TDS sampel A dan B sebelum dan setelah penyaringan

3) Rasa dan Bau

Tidak berasa dan tidak berbau adalah ciri utama kualitas air bersih yang baik. Bau dan rasa biasanya terjadi karena adanya pembusukan zat-zat organik dalam air, pengujian rasa dan bau itu relatif. Dalam penelitian yang telah dilakukan, hasil pengamatan diperoleh dari melalui panca indra penciuman dan perasa dari respondeng terhadap setiap sampel hasil filter. Diperoleh bahwa hanya hasil dari sampel pertama yang tidak berbau. Sedangkan, hasil sampel kedua berbau hal ini disebabkan karna terlalu banyak zat yang berbau yang terlarut dalam sampel.

4) Suhu

Air bersih yang baik dan kualitas adalah air tidak tidak memiliki perbedaan suhu yang mencolok dengan suhu udara udara disekitarnya, dengan suhu ideal air $\pm 3^{\circ}\text{C}$ dari suhi udara, melewati batas itu kemungkinan air tersebut mengandung zat-zat tertentu. Dari hasil pengujian suhu udara yang berada pada interval $\pm 3^{\circ}\text{C}$ sehingga parameter suhu air penyaringan dari media

filter kombinasi pasir silika, karbon aktif, batu kerikil dapat dikategorikan air bersih. Hal ini disebabkan karena ketiga media filter tersebut telah menyaring dan memfilter zat-zat organik dan non organik yang terdapat dalam air, sehingga tidak ada perbedaan suhu yang signifikan antara suhu udara lingkungan dan suhu air bersih. Nilai suhu secara terperinci dapat dilihat pada grafik berikut:

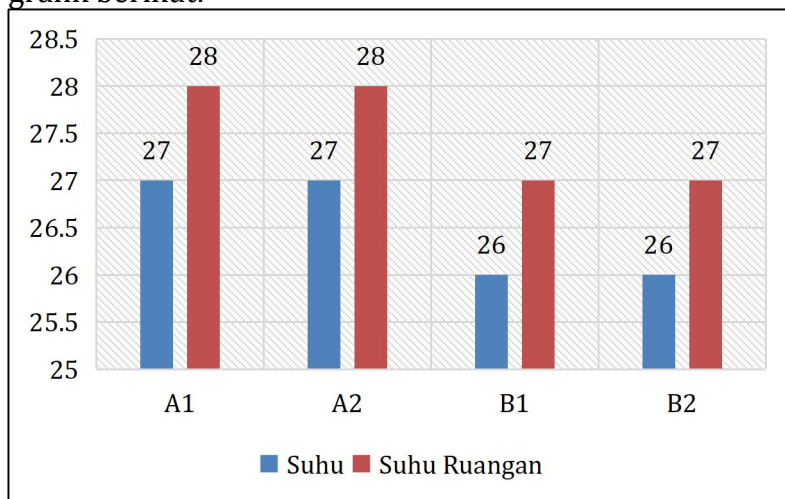

Gambar VIII.8: Grafik pengukuran suhu sampel A dan B sebelum dan setelah penyaringan

5) Turbiditas (kekeruhan)

Turbiditas menggambarkan sifat optik air berdasarkan banyaknya cahaya yang dapat diserap dan dipancarkan oleh elemen penyisin air tersebut. Pada pengujian yang telah dilakukan, hanya hasil penyaringan sampel pertama memperoleh nilai turbiditas yang berada pada interval 1.0-10.0 NTU artinya hanya hasil penyaringan sampel pertama saja yang memenuhi standar kualitas air bersih ditinjau dari nilai turbiditas. Hal ini disebabkan karena tingkat kekeruhan sampel pertama lebih rendah dibanding dengan sampel kedua dan dari gabungan media filter, pasir silika (filter lapisan

pertama) tidak mampu menyaring bahan organik dan anorganik yang tersuspensi dan terlarut di dalam air secara maksimal. Lumpur halus, pasir halus mampu disaring oleh pasir silika dan diserap oleh karbon aktif, dan juga akan tertahan dipermukaan kerikil yang memiliki pori-pori pada permukaannya.

Nilai turbiditas yang berada dibawah 0,1 NTU memiliki kualitas yang semakin bagus sehingga dapat dikategorikan sebagai air minum, sedangkan air dengan nilai turbiditas yang berada di atas angka 10.0 NTU tidak layak digunakan untuk kebutuhan sehari-hari karena kemungkinan air tersebut memiliki kandungan zat-zat yang berbahaya.

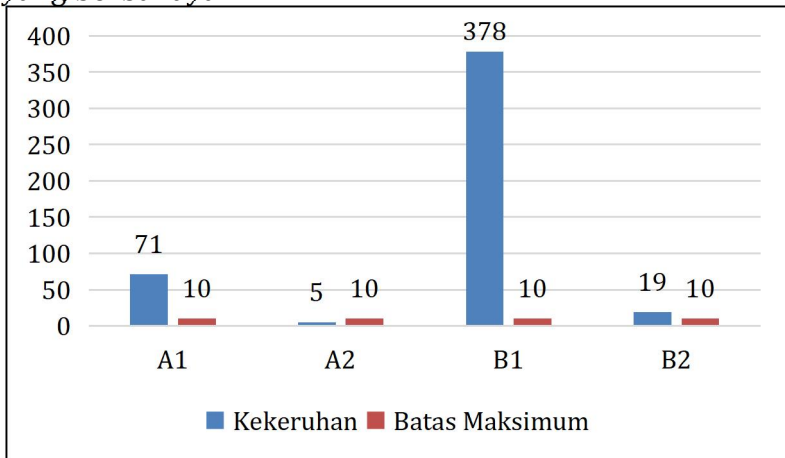

Gambar VIII.9: Grafik pengukuran kekeruhan/NTU sampel A dan B sebelum dan setelah penyaringan

6) Derajat keasaman

Derajat keasaman (pH) dalam pengamatan dan pengukuran yang telah dilakukan diperoleh bahwa hanya sampel pertama yang memiliki nilai diatas 6.0 dan dibawah angka 9.0. Artinya sampel pertama dan hasil penyaringannya ditinjau dari derajat keasaman telah memenuhi standar air bersih. Sedangkan, sampel kedua dan hasil penyaringannya tidak memenuhi standar air bersih. pH air dikatakan normal apabila berada dikisaran

6.0-9.0. Derajat keasamanyang kurang dari standar yang ditetapkan dapat mengganggu kesehatan.

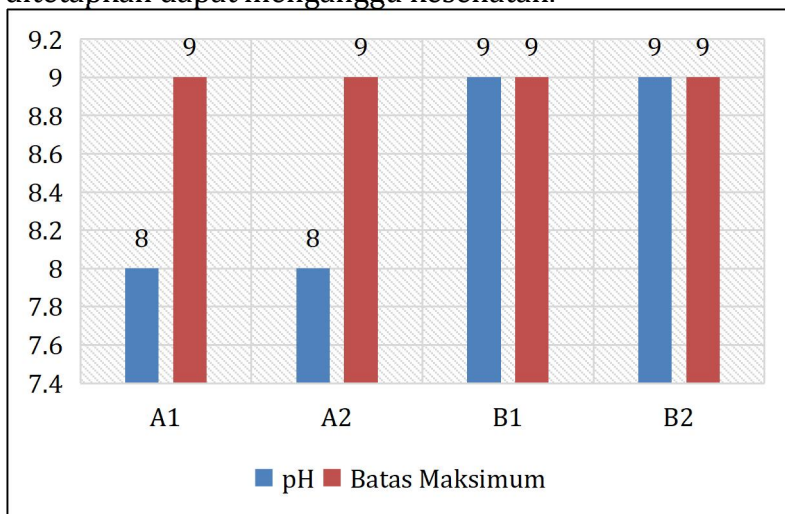

Gambar VIII.10: Grafik pengukuran pH (*Potensial of Hidrogen*) Sampel A dan B sebelum dan setelah penyaringan

Dari pembahasan di atas, maka dalam perancangan model alat ini dapat diuraikan sebagai berikut:

- Rancang bangun sistem penyaring air otomatis yang telah berhasil dibuat menghasilkan sebuah alat yang dapat menyaring air kotor menjadi air bersih dengan menggunakan bahan dasar pipa dan bahan penyaring pasir silika, karbon aktif, dan batu kerikil.
- Hasil air yang diperoleh dari alat penyaring air otomatis dengan pembuktian dua sampel yang berbeda telah diuji di laboratorium menunjukkan bahwa air yang dihasilkan dari alat ini belum dikatakan maksimal sebab memiliki nilai konduktivitas yang tinggi dan nilai pH yang hampir mencapai nilai maksimum. Selain itu, karena tekanan air yang masuk ke dalam media filter terlalu besar dapat mengaduk/ menghancurkan lapisan atas filter sehingga filter bagian teratas tidak dapat menyaring kotoran secara maksimal.

DAFTAR INDEKS

Adhesi 60, 61, 62
Aerasi 36, 37, 42
Air baku 7, 53
Air bersih 55
Air celah 31
Air danau 32
Air hujan 30, 95
Air kotor 33
Air lapisan 31
Air laut 32
Air permukaan 23, 32
Air rawa 32
Air sungai 30, 32
Air tanah 24, 31
Air tawar 39, 46
Air telaga 32
Air terjun 32
Akuifer 31
Appraisal of resources 49
Atmosfer 30
Batuan dasar (regolith) 31
Bau 53, 55
Berawan 105, 109
Biological process 42
Bulir air 106
Boiling 41
Cahaya 60, 73
Cerah 123, 134
Coagulation 42
Community water treatment systems 41
Chemical oxigen demand COD 52
Chemical purification 42
Chlorimation in piped water-supply systems 41
Daerah merah 10

Desalination 27
Destilasi, penyulingan 39, 114
Diare 1, 3
Disinfection process 41, 42
Domestic chlorination 41
Energi panas 48, 112
Evaporasi 8, 42, 47, 80, 128
Environmental surveillance 49
Establishing water-quality criteria 49
Fiber transparan 76, 77, 81, 88
Filter khusus 8, 44
Filter 41
Filtrasi 31, 37, 46
Garam 6, 25, 44
Gaya adhesi 60
Gaya kogesi 61
Gaya tarik menarik 60
Geografis 9
Gravitasi 29, 105, 106
Green house effect 15, 104
Habitat 26
Hidrogeologis 31
Household slow sand filter 41
Household water treatment systems 40
Hujan 22, 26, 30, 64, 73, 106, 111, 138
Iklm/cuaca 30
Intensitas panas 144
Kaca 76, 88, 104
Kadar garam 3, 78, 141
Kadar maksimum 51
Kalsium 25, 57
Kapas 36
Kawasan pesisir 4
Kelautan 30
Kerapatan 36, 60
Kerikil 37, 149, 159, 160
Ketebalan 36, 76, 154

Klorida 25
Klorin 25, 41
Kohesi 60, 62
Konduktivitas 53, 110, 152, 156
Konduktivimeter 156
Konstruksi kayu 21, 93, 94
Konstruksi piramida 80, 81, 95
Koordinasi 20, 96, 106
Krisis air bersih 7, 12
Kristal es 29
Laut hitam 25
Lemak 52
Lumpur 33, 51, 158
Marginal, kumuh 3, 10, 15
Masyarakat dampingan 20, 93, 105
Masyarakat miskin (ekonomi rendah) 15
Material 20, 51, 60, 65, 98, 111
Mechanical separation 41, 42
Merkuri 33
Mikroorganisme 110
Mineral 24, 26, 37
Miniskus cekung 61
Miniskus cembung 61
Minyak 26, 33, 39, 52, 62
Model piramida 19, 46, 76, 81, 95
Musim kemarau 2, 13, 94, 114
Natrium 25, 26
Nelayan 4, 11, 17
Oksigen 36, 50, 58, 67
Osmosis 27, 40, 46
Padatan terlarut 52, 52, 156
Padatan tersuspensi total TSS 52, 55
Pantai 6, 10, 69, 95
Parameter 34, 50, 54, 55
Partikel 37, 60, 96
Pendampingan 21, 93, 98, 112
Penganginan (aerasi) 36, 37, 42

Penyuluhan 93, 97, 102
Permeability 31
PH (tingkat keasaman) 50
Piramida 76
Portable 18, 114, 119
Potasium 25
Racun (toksin) 30
Rasa 25, 53, 54
Reverse osmosis 27, 45, 46
Salinitas 25, 110, 111
Salinity meter 78
Salju 22, 24, 47
Sanitasi 3, 5, 10, 15, 140
Saringan kapas 35
Saringan pasir cepat 38, 39
Sedimentasi 37, 41
Semikonduktor 60
Siklus air 22, 45, 47, 73
Siklus hidrologi 22, 23, 24
Simulasi 20, 92, 97
Skala pengolahan 41
Slow and filtration 41
Sosialisasi 20, 93, 96, 106
Sustainable process 107
Suhu 29, 48, 53
Suhu udara 55, 56
Sulfat 25
Sumur 14, 32
Survey 5, 94,
Storage and sedimentation 41
Strategi 19, 96, 106
Syarat fisik 34
Syarat kimia 34
Syarat mikrobiologis 34
Tanah liat (padas) 32
Teknologi modern 27
Temperatur 50

Tenaga surya 20, 40, 58, 60, 97
Termometer 78
Terpal 76, 91, 108
Timbal 33
Titik beku 26, 29
Titik didih 40
Toksin 30
Transmissivity 31
Transpirasi 29
Turbiditas 53, 111, 158
Uap air 22, 30, 40, 106
Unsur kimia 24, 27
Up-flow roughing system 41
Vertikal 109
Volume air 32, 138
Warna 53, 60, 151, 152, 154
Zat pencemar 40

DAFTAR PUSTAKA

- Abdullah, Sugeng. 2005. *Pemanfaatan Destilator Tenaga Surya (Solar Energi) Untuk Memproduksi Air Tawar dari Laut*. Laporan Penelitian Sekolah. Pascasarjana Universitas Gajah Mada: Yogyakarta.
- Abdul Rahman, Deden. 2008. *Biologi Kelompok Pertanian*. Cet. I. Jakarta: Grafindo Media Pratama.
- Abdulloh, Sudrajat Harris. 2015. *Desalinasi Air dengan Memanfaatkan Energi Terbarukan*. Bandung: ITB.
- Anita, Agnes. 2005. *Perbedaan Kadar BOD, COD, TSS dan MPN Coliform Pada Air Limbah*. Volume 2, No. 1. Jurnal Kesehatan Lingkungan.
- Astawa, Ketut. 2011. *Analisa Performasi Destilasi Air Laut Tenaga Surya Menggunakan Penyerap Radiasi Surya Tipe Bergelombang Berbahan Dasar Beton*. Indonesia: Jurnal Ilmiah Teknik Mesin Cakra M.
- Aybar, Hikmet S. 2007. *A Review of Desalination by Solar Still*. Turkey: Eastern Mediterranean University.
- B. Bacha et al. 2007. "Desalination Unit Coupled with Solar Collectors and A Storage Tank: Modelling and Simulation." *Desalination* 206 341–352.
- Bening, Citra. 2011. *Water Treatment and Prefication*. Dari Net Library (Online). ([http://www.citrabening.com/pasir - aktif - karbon - aktif - dan-zeolit/](http://www.citrabening.com/pasir-aktif-karbon-aktif-dan-zeolit/)). Diakses 7 Januari 2015.
- Brenlica. 2014. *Fungsi Krikil Dalam Penyaringan Air*. Dari Net Library (Online). (<http://brainly.co.id/tugas/163393>). Diakses 7 Januari 2015.
- Christian A. Vousvouras and Urs Heierli. *Safe Water at the Base of the Pyramid How to involve private initiatives*

- in safe water solutions*. www.300in6.org.2010. Update 20 Maret 2014.
- Clasen, T. F. & Haller, L. 2008. *Water Quality Interventions to Prevent Diarrhoea: Cost and Cost-Effectiveness*. Geneva: WHO Press.
- Departemen Agama Republik Indonesia. 2010. *Al-Qur'an dan Terjemahannya*. Jakarta: Pustaka Assalam.
- Effendi, Hefni. 2012. *Telaah Kualitas Air: Bagi Pengelolaan Sumber Daya dan Lingkungan Perairan*. Cetakan VII; Yogyakarta: Kanisius.
- Evy Nur Hidayah, Wordpress. *Penjernihan Air*. Dari Net Library. (Online.). (<https://evynurhidayah.wordpress.com/2012/01/06/penjernihan-air/>). Diakses 4 Agustus 2015.
- Fardiaz, Srikandi. 2006. *Polusi Air dan Udara*. Cetakan XI. Yogyakarta: Kanisius.
- Fewtrell, L., Kaufmann, R., Kay, D., Enanoria, W., Haller, L. & Colford, 2005. J.M. *Water, Sanitation, and Hygiene Interventions to Reduce Diarrhoea in Less Developed Countries: A Systematic Review and Meta-Analysis*. Lancet Infectious Diseases.
- Filter, Nico. 2012. *Kelemahan dan Kelebihan Penjernih Air secara Destilasi*. Dari Net Library. (Online). (<http://www.nicofilter.co.id/kelemahan-dan-kelebihan-penjernih-air-secara-distilasi.html>). Diakses 4 Agustus 2015.
- François Brikké dan Maarten Bredero. 2003. *Linking Technology Choice with Operation and Maintenance in the Context of Community Water Supply and Sanitation*. WHO and IRC Water and Sanitation Centre. Geneva, Switzerland.
- Gabriel, J. F. 2001. *Fisika Lingkungan*. Cet. I. Jakarta: Hipokrates.

- Gundry, S., Wright, J., dan Conroy, R. *A Systematic Review of the Health Outcomes Related to Household Water Quality in Developing Countries*. Journal of water and Health.02.1.2004.
- H. M. Ali. 1991. "Experimental Study on Air Motion Effect Inside the Solar Still on Still Performance" *Energy Convers. Manage.* 32 67–70.
- Hamer. M. J. 1986. *Water and Waste Water Technology*. Second Edition. John Wiley and Sons.
- Hiroshi Tanaka. 2009. "Experimental Study of A Basin Type Solar Still With Internal and External Reflectors In Winter Desalination" 249 130–134.
- <http://www.faktailmiah.com/2010/07/02/siklus-air.html>. (update: 18/03/2014)
- <https://repositori.uin-alauddin.ac.id/>
- Indohomepure. 2011. *Penyaring Air Reverse Osmosis*. Dari Net Library. (Online). (<http://indohomepure.blogspot.com/2011/09/penyaring-air-reverse-osmosis.html>). Diakses 4 Agustus 2015.
- Iswadi dan Anas, 2014. Sistem Penjernih Air Laut Menjadi Air Minum Menggunakan Tenaga Matahari. Laporan Penelitian, LP2M UIN Alauddin Makassar.
- Iswadi, Muh. Said L dan Aisyah, 2014. Rancang Bangun Pemurnih Air Laut Menjadi Air Minum Bertenaga Matahari (Sebuah Solusi Bagi Masyarakat Pulau dan Pesisir). Laporan Penelitian, Pendis Kementerian Agama R.I.
- John C. Crittenden, R. Rhodes Trussell, David W. Hand, Kerry J. Howe and George Tchobanoglous.2012. *MWH's Water Treatment: Principles and Design, Third Edition*. John Wiley & Sons.
- Kabeel et al. 2013. "Enhancement Of Modified Solar Still Integrated With External Condenser Using

- Nanofluids: An Experimental Approach” *Seventeenth International Water Technology Conference, IWTC17*.
- Kusnaedi. 2010. *Mengolah Air Kotor untuk Air Minum*. Bandung: Penebar.
- Manokar, A Muthu. 2017. “*Design and Analysis of Solar Still*”. *Proceeding* 4-9179-9185.
- Marwan Bin Musa, “*Tafsir Qur’an Hidayatul Insan*” .<http://www.tafsir.web.id/2013/04/tafsir-fushshilat-ayat-37-46.html>. (18 Februari 2014).
- Manusia, “*Tafsir Az-Zumar-21*”. Tafsir Manusia. blogspotcom/2014/01/az-zumar-21-30.html. Dari NetLibrary (Online). Diakses 22 Maret 2015.
- “Penjernihan Air”, Wikipedia EnsiklopediaBebas. Dari NetLibrary (Online).<http://id.wikipedia.org/wiki/Penjernihanair>. Diakses 21 Mei 2015
- Pasuhuk. Hendra. 2010. *Air Bersih Untuk Dunia*. Aljazair. Dari NetLibrary”. (Online).(<http://www.dw.de/air-bersih-untuk-dunia/a-5379327>). Diakses 4 Januari 2015.
- Peavy, H. S., Rowe. D.R. 1986. *Environmental Engineering*. Singapura: Mc. Graw-Hill Book Company.
- Peraturan Menteri Kesehatan R.I Nomor 416/MENKES/PER/IX/1990 tentang Daftar Persyaratan Kualitas Air Minum. Jakarta. 1990.
- Peraturan Menteri Kesehatan R.I Nomor 492/MENKES/PER/IV/2010 tentang Daftar Persyaratan Kualitas Air Minum. Jakarta, 19 April 2010.
- Peraturan Pemerintah No. 20 Tahun 1990 Tentang Pengelompokan Kualitas Air Menjadi Beberapa Golongan Menurut Peruntukannya.
- Profil Pemukiman Kumuh Kota Makassar, 2014.

- Profil Kelurahan Cambaya Kota Makassar Provinsi Sulawesi Selatan, 2015.
- H. M. Qiblawey dan F. Banat. 2008. "Solar Thermal Desalination Technologies" *Desalination*. Volume 220, No. 1-3, Hal. 633-644.
- Raymond D. Letterman. 1999. *Water Quality and Treatment a Handbook of Community Water Supplies: American Water Works Association. Fifth Edition*. USA. McGRAW-HILL, INC.
- Said, Nusa Idaman. 2008. *Pengolahan Air Minum: Teori dan Pengalaman Praktis*. Jakarta: Pusat Teknologi Lingkungan.
- Salvato, J. A. *Environmental Engineering and Sanitation, Wiley-Interscience*. California: University of California.
- Sathyamurthy, Ravishankar Et Al. 2014. "Effect Of Water Mass On Triangular Pyramid Solar Still Using Phase Change Material As Storage Medium" *The 6th International Conference on Applied Energy – ICAE*.
- Soewarno. *Hidrologi Operasional Jilid Kesatu*. Bandung: Penerbit PT. Aditya Bakti, 2000.
- Surawira, Unus. 1996. *Air Dalam Kehidupan Lingkungan Yang Sehat*. Bandung: Alumni.
- SurosoAdiYanto, "Air dalam Kehidupan". http://file.upi.edu/direktori/fmipa/jur.pend.biologi/surosoadi_yudianto/buku_ilmiah_populer/air_dalam_kehidupan.pdf
- Shihab, M. Quraish, 2009. *Tafsir Al-Misbah: Pesan, Kesan dan Keserasian Al-Qur'an*. Volume12. Jakarta: Lentera Hati.
- Sybil P., Parker. *Grolier Concise Encyclopedia of Science and Technology*, Vol. Q-S, Hal. 1541.

- Untung, Onny. 2008. *Menjernihkan Air Kotor*. Cetakan VI. Jakarta: Puspa Swara.
- Wasono, Tri Hari. 2011. *Krisis Air*. Dari Net Library. (Online).(<http://www.tempo.Co/topik/masalah/2630/Krisis-air>). Diakses 4 Januari 2015.
- WHO & UNICEF. 2005. *Water for Life: Decade for Action 2005-2015*. Genewa. WHO & UNICEF.
- www.watersecure.com.au. *Desalination–Fresh Water from the Sea*. Update: 20Maret 2014.

UCAPAN TERIMAKASIH

Pada kegiatan penyusunan buku ini, diucapkan terimakasih yang sebesar-besarnya kepada:

- a. Rektor UIN Alauddin Makassar, yang telah memberikan kesempatan kepada Penulis untuk menulis dan meluangkan ide-ide dan pemikiran hasil penelitian yang inovatif dalam bentuk buku referensi, sehingga dapat dijadikan sebagai bahan pustaka bagi khalayak pembaca.
- b. Kementerian Agama Republik Indonesia Direktorat Pendidikan Tinggi Islam, Direktorat Jenderal Pendidikan Tinggi Islam yang telah memberikan bantuan dana penelitian pada tahun 2014 dan program bantuan peningkatan mutu pengabdian masyarakat tahun 2016
- c. Pihak Pemerintah Kota Makassar khususnya kelurahan Cambaya Kecamatan Ujung Tanah yang telah memfasilitasi izin dan lokasi kegiatan serta sebagai narasumber kegiatan.
- d. Warga masyarakat Cambaya yang turut serta berpartisipasi dalam penerapan alat.
- e. Pihak Pengelola Laboratorium Jurusan Fisika dan Kimia Fakultas Sains dan Teknologi UIN Alauddin Makassar sebagai tempat perancangan alat dan pengujian air hasil evaporasi.
- f. Tim pendamping kegiatan pengabdian masyarakat tahun 2016.
- g. Pihak Lembaga Penelitian dan Pengabdian Masyarakat yang telah bekerjasama dengan pemerintah kelurahan Cambaya sebagai desa binaan.
- h. Ibu Dr. Jumriah Syam, S. Pt., M. Pt., selaku Koordinator POKJA IV-SILE UIN Alauddin Makassar yang telah membantu di lapangan dalam kegiatan penerapan alat.

- i. Alumni dan mahasiswa yang terlibat dalam kegiatan Pengabdian kepada Masyarakat tahun 2016 serta para tim peneliti mahasiswa yang telah terlibat dan berkolaborasi dalam kegiatan penelitian dosen-mahasiswa.



Muh. Sa'id L. dilahirkan dari pasangan Lanto dan Sia. Ia lahir di suatu kediaman tepatnya di Kabupaten Jempono Desa Bungung Badda, 04 September 1983. Ia memulai pendidikan formalnya di Sekolah Dasar sampai Sekolah Menengah Atas di Kabupaten Jempono Koc. Binamu. Menyang pendidikan sarjana (S1) masuk di perguruan tinggi melalui Penerimaan Mahasiswa Jalur Khusus (PMJK) di Universitas Negeri Makassar pada tahun 2001 Jurusan Fisika Fakultas Matematika dan Ilmu Pengetahuan Alam dan memperoleh gelar Sarjana Sains pada bulan April tahun 2005. Kemudian pada tahun 2005 diterima sebagai pengelola Laboratorium Pendidikan Fisika (2005-2009) dan kembali melanjutkan Pendidikan Strata Dua (S2) pada Program Pascasarjana (PPS) UIN Makassar konsentrasi Pendidikan Fisika dan meraih gelar Magister Pendidikan (M.Pd) pada tahun 2009.

Pada tahun yang sama, penulis diangkat menjadi tenaga Dosen Tetap di Jurusan Fisika Fakultas Sains dan Teknologi UIN Alauddin Makassar. Mata kuliah yang dibinanya adalah Metode Komputasi Fisika dengan berpangkat Lektor. Ia memegang jabatan sebagai Kepala Laboratorium Fisika Sains dan Teknologi sejak tahun 2009 sampai periode 2015. Ia pernah mengikuti beberapa pelatihan dosen Ilmu dan Pengetahuan Alam dan memperoleh gelar Sarjana Sains pada bulan April tahun 2005. Kemudian pada tahun 2005 diterima sebagai pengelola Laboratorium Pendidikan Fisika (2005-2009) dan kembali melanjutkan Pendidikan Strata Dua (S2) pada Program Pascasarjana (PPS) UIN Makassar konsentrasi Pendidikan Fisika dan meraih gelar Magister Pendidikan (M.Pd) pada tahun 2009.

Pada tahun yang sama, penulis diangkat menjadi tenaga Dosen Tetap di Jurusan Fisika Fakultas Sains dan Teknologi UIN Alauddin Makassar. Mata kuliah yang dibinanya adalah Metode Komputasi Fisika dengan berpangkat Lektor. Ia memegang jabatan sebagai Kepala Laboratorium Fisika Sains dan Teknologi sejak tahun 2009 sampai periode 2015. Ia pernah mengikuti beberapa pelatihan dosen Ilmu dan Pengetahuan Alam dan memperoleh gelar Sarjana Sains pada bulan April tahun 2005. Kemudian pada tahun 2005 diterima sebagai pengelola Laboratorium Pendidikan Fisika (2005-2009) dan kembali melanjutkan Pendidikan Strata Dua (S2) pada Program Pascasarjana (PPS) UIN Makassar konsentrasi Pendidikan Fisika dan meraih gelar Magister Pendidikan (M.Pd) pada tahun 2009.



Iwadi, lahir di Belaga pada tanggal 10 Maret tahun 1985. Anak ketiga dari enam bersaudara ini menyempuh pendidikan pada daerah yang berbeda untuk tiap jenjang pendidikan. Menamatkan sekolah dasar tahun 1995 di Kabupaten Luwu (sekarang Luwu Utara), kemudian SMP di Kabupaten Wajo pada tahun 1998 dan SMA pada tahun 2001 dari SMAN 1 Maros. Pada tahun yang sama, penulis melanjutkan ke jenjang S1 di Jurusan Fisika Universitas Negeri Makassar dan selesai pada tahun 2005. Program magister diperoleh pada tahun 2011 dari prodi fisika instrus. Teknologi Bandung. Saat menempuh S2 di ITB, ditunjuk sebagai salah satu asisten dosen untuk tutorial pada mata kuliah fisika dasar I dan Fisika dasar II untuk mahasiswa TPB.

Sejak tahun 2006 diangkat menjadi tenaga pengajar pada jurusan Fisika Fakultas Sains dan Teknologi UIN Alauddin Makassar. Buku ini adalah buku ke-enyap yang telah ditulis, sebelumnya buku fisika realitas, fisika Modern dan Pendahuluan Fisika Inti. Penulis memiliki bidang kajian renewable energy dan water resources. Hasil penelitiannya telah dipublikasikan dalam bentuk makalah, jurnal dan seminar baik nasional maupun Internasional. Sejak tahun 2009 menikah dengan Aisyah dan kini telah dikaruniai enam anak, tiga Putra dan tiga putri, sebaik baik karunia dari Allah setelah keislaman. Mereka menjadikan rumahku bak surga (Baity Jannatuy).

Buku ini merupakan hasil eksperimen dan karya penelitian dan pengabdian masyarakat yang dilakukan esan tahun terakhir (2014-2020). Penelitian yang dilakukan sebelumnya merupakan penelitian tentang efek guna (FIT) yang diajukan untuk mendaur ulang limbah kimia laboratorium air minum bagi masyarakat yang tinggal di kawasan pulau dan pesisir. Metode yang dilakukan terdiri dari tahap penelitian air dan bahan yang tepat, perancangan desain dan konstruksi alat, analisis persamaan kualitas air hasil eksperimen dan pemrosesan air, hasil pemrosesan air menggunakan bahan sistem piramida air yang hanya menggunakan tenaga matahari dapat mengubah air laut menjadi air minum. Proses kerja dari piramida air adalah dengan memanfaatkan sinar matahari sebagai sumber tenaga alam. Energi panas (thermal energy) yang diabsorpsi disalurkan dalam sebuah ruangan berisikan kaca atau logam berbentuk piramida. Saat matahari mulai bersinar, suhu udara dalam ruangan akan terus meningkat tajam sehingga air akan menguap dan kemudian pada dinding kaca pada dalam, gravitasi akan menarik turun butiran-butiran air tersebut ke permukaan (air minum). Jumlah air minum yang dihasilkan bergantung pada ukuran piramida, untuk skala kecil cukup untuk konsumsi satu keluarga. Pada hari yang lebih cerah proses dapat dilakukan hingga menghasilkan garam, hasil penelitian menunjukkan bahwa secara visual, garam yang dihasilkan berbentuk kristal yang bening. Sistem ini juga dirancang agar dapat menampung air hujan pada bagian luarnya sehingga dapat digunakan sebagai air minum yang baik. Insulin kesehatan maupun pada musim hujan. Peningkatan efektivitas proses evaporasi di dalam piramida juga telah dilakukan dengan mengolah struktur kerangka piramida menjadi model Y sehingga proses pemrosesan sinar matahari menjadi lebih sempurna. Kualitas air melalui hasil evaporasi menggunakan sistem piramida telah menghasilkan air yang sudah memenuhi kriteria kesehatan standar WHO/ MEMBERSHIP (2010) tanggal 10 April 2010 tentang kualitas air minum. Proses evaluasi terhadap warga agar dapat membuat dan mengikuti metode piramida air juga dilakukan sehingga mereka dapat menabung sendiri sesuai dengan kemampuan dan kebutuhannya masing-masing. Hasil penelitian alat sistem penunjang air laut menjadi air minum dengan menggunakan energi surya telah menghasilkan solusi alternatif bagi masyarakat pesisir dan pulau untuk mengurangi kesulitan memperoleh air bersih, sehingga pengaliran kebutuhan perikanan air bersih dapat berflourang.

