

Editor : Suci Haryanti



GEOMETRI DATAR DAN RUANG



Muhammad Izzudin
Supriyanto | Febri Rismaningsih
Umi Sulistyani | Yulianti Malik
Bergita Gela M Saka | Anisa Budi Putranti
Erwinda Fenty Anggraeni | Nurma Tambunan
Leny Hartati | Sudirman | Jan Setiawan
Rena Fadilah Malik | Rochmat Hidayat

BUNGA RAMPAI

GEOMETRI DATAR DAN RUANG

UU No 28 tahun 2014 tentang Hak Cipta

Fungsi dan sifat hak cipta Pasal 4

Hak Cipta sebagaimana dimaksud dalam Pasal 3 huruf a merupakan hak eksklusif yang terdiri atas hak moral dan hak ekonomi.

Pembatasan Pelindungan Pasal 26

Ketentuan sebagaimana dimaksud dalam Pasal 23, Pasal 24, dan Pasal 25 tidak berlaku terhadap:

- i Penggunaan kutipan singkat Ciptaan dan/atau produk Hak Terkait untuk pelaporan peristiwa aktual yang ditujukan hanya untuk keperluan penyediaan informasi aktual;
- ii Penggandaan Ciptaan dan/atau produk Hak Terkait hanya untuk kepentingan penelitian ilmu pengetahuan;
- iii Penggandaan Ciptaan dan/atau produk Hak Terkait hanya untuk keperluan pengajaran, kecuali pertunjukan dan Fonogram yang telah dilakukan Pengumuman sebagai bahan ajar; dan
- iv Penggunaan untuk kepentingan pendidikan dan pengembangan ilmu pengetahuan yang memungkinkan suatu Ciptaan dan/atau produk Hak Terkait dapat digunakan tanpa izin Pelaku Pertunjukan, Produser Fonogram, atau Lembaga Penyiaran.

Sanksi Pelanggaran Pasal 113

1. Setiap Orang yang dengan tanpa hak melakukan pelanggaran hak ekonomi sebagaimana dimaksud dalam Pasal 9 ayat (1) huruf i untuk Penggunaan Secara Komersial dipidana dengan pidana penjara paling lama 1 (satu) tahun dan/atau pidana denda paling banyak Rp100.000.000 (seratus juta rupiah).
2. Setiap Orang yang dengan tanpa hak dan/atau tanpa izin Pencipta atau pemegang Hak Cipta melakukan pelanggaran hak ekonomi Pencipta sebagaimana dimaksud dalam Pasal 9 ayat (1) huruf c, huruf d, huruf f, dan/atau huruf h untuk Penggunaan Secara Komersial dipidana dengan pidana penjara paling lama 3 (tiga) tahun dan/atau pidana denda paling banyak Rp500.000.000,00 (lima ratus juta rupiah).

GEOMETRI DATAR DAN RUANG

Muhammad Izzudin
Supriyanto
Febri Rismaningsih
Umi Sulistyani
Yulianti Malik
Bergita Gela M Saka
Anisa Budi Putranti
Erwinda Fenty Anggraeni
Nurma Tambunan
Leny Hartati
Sudirman
Jan Setiawan
Rena Fadilah Malik
Rochmat Hidayat

Editor:
Suci Haryanti

Penerbit



CV. MEDIA SAINS INDONESIA
Melong Asih Regency B40 - Cijerah
Kota Bandung - Jawa Barat
www.medsan.co.id

Anggota IKAPI
No. 370/JBA/2020

GEOMETRI DATAR DAN RUANG

Muhammad Izzudin
Supriyanto
Febri Rismaningsih
Umi Sulistyani
Yulianti Malik
Bergita Gela M Saka
Anisa Budi Putranti
Erwinda Fenty Anggraeni
Nurma Tambunan
Leny Hartati
Sudirman
Jan Setiawan
Rena Fadilah Malik
Rochmat Hidayat

Editor :
Suci Haryanti

Tata Letak :
Mega Restiana Zentrato

Desain Cover :
Syahrul Nugraha

Ukuran :
A5 Unesco: 15,5 x 23 cm

Halaman :
vi, 216

ISBN :
978-623-362-742-9

Terbit Pada :
November 2022

Hak Cipta 2022 @ Media Sains Indonesia dan Penulis

Hak cipta dilindungi undang-undang. Dilarang keras menerjemahkan, memfotokopi, atau memperbanyak sebagian atau seluruh isi buku ini tanpa izin tertulis dari Penerbit atau Penulis.

PENERBIT MEDIA SAINS INDONESIA
(CV. MEDIA SAINS INDONESIA)

Melong Asih Regency B40 - Cijerah
Kota Bandung - Jawa Barat
www.medsan.co.id

KATA PENGANTAR

Puji syukur kami panjatkan kehadirat Tuhan Yang Maha Esa, karena berkat rahmat dan karunia-Nya sehingga buku kolaborasi dalam bentuk bunga rampai dapat dipublikasikan dan dapat sampai di hadapan pembaca. bunga rampai ini disusun oleh sejumlah guru, dosen dan praktisi sesuai dengan kepakarannya masing-masing. Buku ini diharapkan dapat hadir memberi kontribusi positif dalam ilmu pengetahuan khususnya terkait dengan Geometri.

Sistematika buku ini dengan judul “Geometri Datar dan Ruang” terdiri atas 14 bab yang dijelaskan secara rinci dalam pembahasan mengenai konsep dan Aplikasi diantaranya: Konsep rumus pada bangun datar dan bangun ruang hingga analisis perhitungannya.

Akhirnya kami mengucapkan terima kasih yang tak terhingga kepada semua pihak yang telah mendukung dalam proses penyusunan dan penerbitan buku ini, secara khusus kepada Penerbit Media Sains Indonesia sebagai inisiator bunga rampai ini. Semoga buku ini dapat bermanfaat bagi pembaca sekalian.

Jakarta, Oktober 2022
Editor

DAFTAR ISI

KATA PENGANTAR.....	i
DAFTAR ISI.....	ii
1 PERSEGI.....	1
Pengertian Persegi.....	1
Sifat-sifat Persegi	2
Rumus Luas Persegi.....	5
Rumus Keliling Persegi.....	6
Rumus Diagonal Persegi.....	7
Contoh Soal Aplikasi Materi Persegi	8
2 JAJARAN GENJANG	11
Definisi.....	11
Sifat Jajaran Genjang.....	13
Jajaran Genjang Khusus.....	15
Keliling Jajaran Genjang	21
Luas Jajaran Genjang	24
3 TRAPESIUM.....	31
Definisi Trapesium	31
Sifat-sifat Trapesium	31
Jenis-jenis Trapesium	32
Luas Daerah Trapesium	33
Keliling Trapesium	38
Contoh Soal dan Penyelesaiannya	38
4 PERSEGI PANJANG	47
Pengertian Persegi Panjang	47
Sifat-sifat Persegi Panjang	48

	Keliling Persegi Panjang	50
	Luas Persegi Panjang	53
	Menghitung Diagonal Persegi Panjang.....	54
5	LAYANG-LAYANG.....	63
	Defenisi.....	63
	Unsur-Unsur dan Sifat Bangun Layang-Layang	67
	Luas dan Keliling Layang-layang.....	71
	Latihan	76
6	BELAH KETUPAT.....	81
	Defenisi Belah Ketupat.....	81
	Sifat-sifat Belah Ketupat	82
	Penggunaan Sifat-sifat Belah Ketupat	83
	Luas dan Keliling Belah Ketupat	84
	Contoh Soal	87
7	LINGKARAN.....	95
	Pengertian Dan Unsur-Unsur Lingkaran.....	95
	Keliling dan Luas Lingkaran.....	96
	Panjang Busur, Keliling dan Luas Juring, dan Luas Tembereng	97
	Sudut Pusat dan Sudut Keliling Lingkaran	98
	Garis Singgung Lingkaran.....	98
	Lingkaran Dalam dan Lingkaran Luar.....	100
	Contoh dan Soal Penyelesaian.....	102
8	SEGITIGA	111
	Pengertian.....	111
	Klasifikasi Segitiga	112
	Rumus dalam Segitiga.....	113

	Penerapan Trigonometri pada Segitiga	115
	Aplikasi dalam Soal.....	117
9	BALOK.....	127
	Pengertian Balok.....	127
	Bagian-bagian Balok	128
	Sifat-sifat Balok.....	131
	Jaring-jaring Balok	132
	Simetri Putar pada Balok	134
	Simetri Bidang pada Bidang.....	134
	Luas Permukaan Balok.....	134
	Volume Balok.....	135
10	KUBUS	139
	Pengertian.....	140
	Unsur-unsur Kubus.....	141
	Menggambar Kubus	146
	Jaring-jaring Kubus	148
	Luas.....	149
	Volume.....	151
	Rumus Jarak Dua Titik Pada Kubus	152
11	LIMAS	159
	Definisi.....	159
	Sifat-sifat Limas	160
	Menghitung Volume dan Luas Limas	161
	Jaring-jaring Limas	163
	Contoh dan Soal Pembahasan.....	166
	Kesimpulan	168

12	BOLA	173
	Luas Permukaan Bola	173
	Contoh Soal	175
	Latihan	176
	Persamaan Bola	177
	Contoh Soal	180
13	TABUNG	189
	Pengertian Tabung	189
	Ciri-ciri Tabung.....	190
	Jaring-jaring Tabung.....	191
	Unsur-unsur Tabung	192
	Luas Permukaan Tabung	193
	Volume Tabung.....	197
14	KERUCUT	203
	Kerucut.....	203
	Ciri-ciri kerucut	203
	Volume.....	205
	Hubungan Kerucut dengan Segitiga Siku-siku	206
	Luas Permukaan	207
	Hubungan Kerucut dengan Juring.....	207
	Kerucut Terpancung	208

Muhammad Izzudin
SMP Negeri 114 Jakarta

Pengertian Persegi

Perhatikan Gambar di bawah ini. Gambar di bawah ini adalah sebuah persegi ABCD. Bagaimana panjang setiap sisi dan besar setiap sudut persegi tersebut?

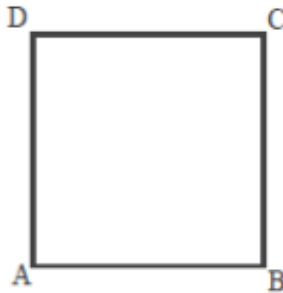

Gambar 1.1 Persegi ABCD

Jika Anda memperhatikannya dengan seksama, maka Anda akan memperoleh bahwa:

1. sisi-sisi persegi ABCD sama panjang, yaitu $AB = BC = CD = AD$;
2. sudut-sudut persegi ABCD sama besar, yaitu sudut $ABC = \text{sudut } BCD = \text{sudut } CDA = \text{sudut } DAB = 90^\circ$.

Dari uraian tersebut dapat kita katakan bahwa persegi adalah persegi panjang yang keempat sisinya sama panjang (Adinawan,2016). Oleh karena itu, persegi termasuk bangun segi empat. Semua sisi persegi sama panjang dan sejajar. Persegi memiliki 4 yang besarnya sama dan berbentuk siku-siku. Persegi juga sering disebut dengan bujur sangkar. Persegi adalah bangun dua dimensi yang dibentuk oleh empat sisi sama panjang dan sejajar.

Persegi merupakan turunan dari bentuk polygon segi empat beraturan istimewa yang mempunyai karakteristik khusus, yaitu keempat sisinya sama panjang dan keempat sudutnya besarnya adalah 90° . Sehingga diagonal yang terbentuk pada persegi memiliki ukuran sama panjang dan berpotongan tegak lurus pada pusat persegi.

Sifat-sifat Persegi

Dapatkah Anda menunjukkan sifat-sifat persegi panjang yang dimiliki oleh persegi? Kita telah ketahui bahwa persegi merupakan persegi panjang dengan bentuk khusus, yaitu semua sisinya sama panjang. Oleh karena itu, semua sifat persegi panjang juga merupakan sifat persegi.

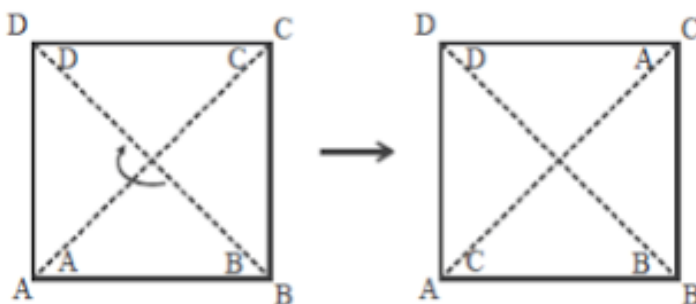

Gambar 1.2 Persegi ABCD dibalik dengan diagonal BD
(<https://mafia.mafiaol.com/>)

Sekarang, perhatikan gambar di atas. Apa yang terjadi jika persegi ABCD dibalik menurut diagonal BD? Berdasarkan gambar di atas, kita peroleh bahwa $\angle ABD \leftrightarrow \angle CBD$, sehingga $\angle ABD = \angle CBD$ dan $\angle ADB \leftrightarrow \angle CDB$, sehingga $\angle ADB = \angle CDB$. Hal ini menunjukkan bahwa diagonal BD membagi dua sama besar sudut ABC dan sudut ADC.

Dengan cara yang sama, pasti Anda dapat membuktikan bahwa diagonal AC membagi dua sama besar sudut DAB dan sudut BCD. Sudut-sudut suatu persegi dibagi dua sama besar oleh diagonal-diagonalnya.

Sekarang perhatikan gambar di bawah. Gambar tersebut menunjukkan bangun persegi dengan diagonal AC dan BD yang berpotongan di titik O. Kita akan menunjukkan bahwa diagonal AC dan BD saling berpotongan tegak lurus membentuk sudut siku-siku.

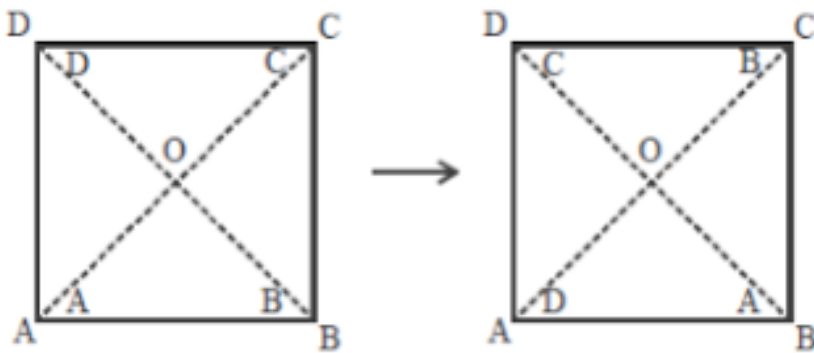

Gambar 1.3 Persegi ABCD dengan diagonal AC dan BD berpotongan di titik O (<https://mafia.mafiaol.com/>)

Dengan pusat titik O, putarlah persegi ABCD seperempat putaran berlawanan arah jarum jam. Anda akan memperoleh bahwa:

1. $\angle AOB \leftrightarrow \angle BOC$, sehingga $\angle AOB = \angle BOC$;
2. $\angle BOC \leftrightarrow \angle COD$, sehingga $\angle BOC = \angle COD$;

-
3. $\angle COD \cong \angle AOD$, sehingga $\angle COD = \angle AOD$;
 4. $\angle AOD \cong \angle AOB$, sehingga $\angle AOD = \angle AOB$.

Karena persegi ABCD dapat tepat menempati bingkainya kembali, maka dikatakan bahwa sudut AOB = sudut AOD = sudut COD = sudut BOC. Kita ketahui bahwa sudut satu putaran penuh sama dengan 360° . Akibatnya, $\angle AOB = \angle AOD = \angle COD = \angle BOC = 360^\circ/4 = 90^\circ$. Jadi, Diagonal-diagonal persegi saling berpotongan sama panjang membentuk sudut siku-siku.

Berdasarkan uraian di atas dapat kita ketahui sifat-sifat persegi sebagai berikut:

1. Memiliki empat sisi sama panjang

Pada gambar persegi ABCD di atas, sisi persegi adalah garis AB, BC, CD, dan DA yang semuanya memiliki panjang yang sama.

2. Memiliki empat titik sudut sama besar

Titik sudut pada persegi di atas ditunjukkan oleh titik A, titik B, titik C, dan titik D yang semua besar sudutnya sama, yaitu 90° .

3. Sisi yang berhadapan sama panjang dan sejajar

Sisi yang berhadapan pada persegi ABCD di atas ditunjukkan oleh sisi AB dengan CD dan sisi BC dengan DA. Dimana sisi yang saling berhadapan tersebut memiliki panjang yang sama dan saling sejajar.

4. Memiliki dua garis diagonal sama panjang

Garis diagonal persegi terbentuk dari titik A ke titik C dan titik B ke titik D. Perhatikan dengan seksama, garis diagonal tersebut saling bertemu tegak lurus dan membentuk sudut siku-siku.

5. Memiliki simetri putar tingkat empat

Bangun persegi dapat menempati bingkainya dengan empat cara. Yaitu dengan cara diputar 4 kali pada sudut 90° (<https://cilacapklik.com>).

Rumus Luas Persegi

Luas persegi merupakan seberapa besar daerah yang dibatasi oleh sisi persegi. Rumus untuk menghitung luas persegi adalah sisi \times sisi (Adinawan,2016).

$$L = s \times s \text{ atau } L = s^2$$

Satuan luas adalah satuan panjang persegi (pangkat 2), misalnya meter persegi (m^2), desimeter persegi (dm^2), centimeter persegi (cm^2), milimeter persegi (mm^2), dan sebagainya.

Contoh soal

Pada sebuah keramik mempunyai bentuk persegi dengan sisi 75 cm . Maka tentukanlah luas keramik tersebut!

Diketahui : $s = 75 \text{ cm}$

ditanya : $L = \dots?$

Jawab :

$$L = s \times s$$

$$L = 75 \text{ cm} \times 75 \text{ cm}$$

$$L = 5.625 \text{ m}^2$$

Jadi, luas keramik tersebut ialah 5.625 cm^2

Jika sebuah persegi telah diketahui luasnya, maka rumus untuk mencari ukuran panjang sisi persegi adalah akar dari luasnya.

$$s = \sqrt{L}$$

Contoh Soal

Diketahui sebuah bangun persegi memiliki luas 225 cm^2 . Hitunglah berapa panjang sisi persegi tersebut!

Diketahui : $L = 225 \text{ cm}^2$

Ditanya : $s = \dots?$

Jawab :

$$s = \sqrt{L}$$

$$s = \sqrt{225}$$

$$s = 15 \text{ cm}$$

Jadi, panjang sisi persegi tersebut adalah 15 cm.

Rumus Keliling Persegi

Keliling persegi merupakan ukuran panjang sisi persegi. Karena sisi persegi sama panjang dan jumlahnya ada 4, maka rumus untuk menghitung keliling persegi adalah $4 \times$ sisi (Adinawan,2016).

$$\textit{Keliling Persegi} = 4 \times s$$

Contoh soal

Diketahui bahwa suatu persegi memiliki sisi 12 cm. Hitunglah keliling dari persegi tersebut!

Pembahasan:

Diketahui: $s = 12 \text{ cm}$

Ditanya: K...?

Jawab:

$$K = 4 \times s$$

$$K = 4 \times 12$$

$$K = 48 \text{ cm}$$

Jadi, keliling persegi tersebut adalah 48 cm.

Jika sebuah persegi telah diketahui kelilingnya, maka rumus untuk mencari ukuran panjang sisi persegi adalah keliling persegi dibagi empat.

$$s = \textit{Keliling persegi} : 4$$

Contoh Soal

Diketahui keliling sebuah bangun persegi adalah 100 cm. Hitunglah berapa panjang sisi persegi tersebut!

Pembahasan:

Diketahui: $K = 100$ cm

Ditanya: s...?

Jawab:

sisi = Keliling : 4

sisi = $100 : 4$

sisi = 25 cm

Jadi, panjang sisi persegi tersebut adalah 25 cm.

Rumus Diagonal Persegi

Rumus untuk menghitung diagonal persegi yang diketahui panjang sisinya yaitu sebagai berikut:

$$\text{Diagonal Persegi} = \sqrt{2 \times s^2}$$

Contoh Soal

Sebuah bangun persegi mempunyai panjang sisi 6 cm. Hitunglah berapa panjang diagonal persegi tersebut !

Pembahasan:

Diketahui: $s = 6$

Ditanya: diagonal...?

Jawab:

diagonal = $\sqrt{2 \times s^2}$

diagonal = $\sqrt{2 \times 6^2}$

diagonal = $\sqrt{2 \times 36}$

diagonal = $\sqrt{72}$

diagonal = 8,48 cm.

Jadi, panjang diagonal persegi tersebut adalah 8,48 cm.

Contoh Soal Aplikasi Materi Persegi

1. Denah rumah Farel terlihat seperti gambar berikut

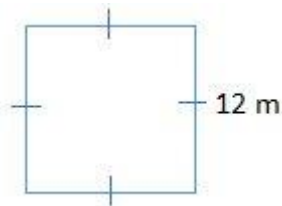

Jika rumah Farel akan dipasang lampu hias mengelilingi rumahnya, jika Farel sudah membeli lampu hias sepanjang 60 m, maka apakah lampu hias yang dibeli oleh Farel cukup, sisa, atau kurang? Jika sisa atau kurang, berapakah panjang sisa atau kurangnya tersebut?

Pembahasan:

$$\text{Keliling rumah Farel} = 4 \times 12 \text{ m} = 48 \text{ m}$$

Karena keliling rumah Farel lebih kecil daripada panjang lampu hias yang dibeli Farel, maka lampu natal yang dibeli masih memiliki sisa.

$$\text{Sisa lampu natal} = 60 \text{ m} - 48 \text{ m} = 12 \text{ m}$$

Jadi, lampu hias yang dibeli oleh Farel masih memiliki sisa, sisa lampu hias milik Farel adalah 12 meter.

2. Sebidang tanah berbentuk persegi dengan keliling 64 m. apabila harga per m^2 adalah Rp 700.000,-, maka berapakah harga tanah tersebut jika dijual?

Pembahasan:

$$K = 4 \times s$$

$$64 = 4 \times s$$

$$s = 64 : 4 = 16 \text{ m}^2$$

$$\text{Luas} = s \times s$$

$$\text{Luas} = 16 \text{ cm} \times 16 \text{ cm} = 256 \text{ m}^2$$

$$\text{Harga tanah} = 256 \times \text{Rp } 700.000,- = \text{Rp } 179.200.000,-$$

3. Jika Muiz ingin memasang ubin pada lantai rumahnya yang memiliki luas 81 m^2 dan ubin tersebut berbentuk persegi dengan panjang sisinya 50 cm . Berapa jumlah ubin yang diperlukan oleh Muiz?

Pembahasan:

$$\text{Luas ubin} = 50 \text{ cm} \times 50 \text{ cm} = 2500 \text{ cm}^2$$

Banyaknya ubin yang diperlukan yaitu:

$$\frac{\text{luas lantai}}{\text{luas ubin}} = \frac{81 \text{ m}^2}{2500 \text{ cm}^2} = \frac{810.000 \text{ cm}^2}{2500 \text{ cm}^2} = 324$$

Jadi, banyaknya ubin yang diperlukan Ani untuk membuat lantai adalah 324 buah.

Daftar Pustaka

- Adinawan, M. Cholik. 2017. *Matematika SMP/MTs Jilid 1B Kelas VII Semester 2 Berdasarkan Kurikulum 2013 Edisi Revisi 2016*. Jakarta: Erlangga
- Tim Bimbel. 2012. *Fokus Rumus Matematika, Fisika, Kimia SMP*. Yogyakarta: Citra Media.
- <https://cilacapklik.com/2020/11/bangun-persegi.html>
- <https://mafia.mafiaol.com/2013/01/pengertian-persegi-dan-sifat-sifat.html>

Profil Penulis



Muhammad Izzudin

Muhammad Izzudin, Lahir di Jakarta pada 17 April 1990, pekerjaan saat ini adalah ASN Pemprov DKI Jakarta sebagai Guru di SMP Negeri 114 Jakarta Utara. Riwayat pendidikan : SDN Tugu Selatan 03 Pagi, SMP Negeri 114 Jakarta, SMA Negeri 72 Jakarta, S1 Pendidikan Biologi – Universitas Negeri Jakarta (2008-2013). Melanjutkan studi Program Magister (S2) di Universitas INDRAPRASTA PGRI Jakarta dengan program studi Pendidikan Matematika dan Ilmu Pengetahuan Alam (2017-2019). Pengalaman Mengajar yaitu di SMP Gunung Jati sebagai guru IPA (2013-2019), SMK Gunung Jati sebagai guru IPA (2013-2019) MTs Al-Khairiyah Kp. Bahari sebagai guru IPA (2016-2018) dan SMP Negeri 114 Jakarta Utara sebagai guru IPA (2019-saat ini).

JAJARAN GENJANG

Supriyanto

SMA Negeri 1 Bawang Kabupaten Batang

Definisi

Dalam kehidupan sehari-hari kita sering menjumpai bentuk jajar genjang. Misalnya pada bentuk ubin, paving block, atau keramik yang dipasang di rumah seperti ditunjukkan oleh gambar berikut.



Gambar 2.1 Keramik Berbentuk Jajaran Genjang

Pada gambar tersebut terlihat bahwa tembok didesain dengan keramik berbentuk jajar genjang. Dalam pemasangan keramik dengan bentuk khusus seperti ini tentunya memerlukan suatu pengukuran yang akurat dan

persisi agar keramik tersusun dengan rapi. Pada bab kedua ini kita akan membahas bangun datar jajaran genjang agar kita memahami karakteristik dari jajaran genjang sehingga kita dapat mengaplikasikannya dalam pengukuran.

Suatu jajaran genjang (*parallelogram*) merupakan bangun datar segi empat yang memiliki dua pasang sisi sejajar. (Ekowati, Kusumaningtyas and Sulistyani, 2018)

Secara detail definisi tersebut dapat diuraikan bahwa jajaran genjang adalah bangun datar dua dimensi yang dibentuk oleh dua pasang rusuk yang masing-masing sama panjang dan sejajar dengan pasangannya, dan memiliki dua pasang sudut yang masing-masing sama besar dengan sudut dihadapannya. (Ria Putri Yanti, 2021)

Untuk lebih memahami definisi tersebut perhatikan gambar berikut.

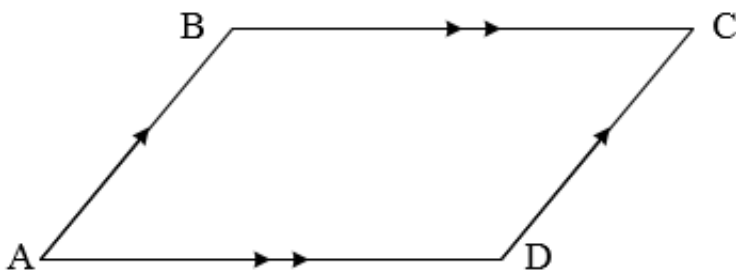

Gambar 2.2 Jajaran Genjang

Gambar 2.2 menunjukkan bahwa sisi-sisi yang berhadapan sejajar. $\overline{AB} \parallel \overline{DC}$ dan $\overline{AD} \parallel \overline{BC}$. Jika sisi-sisi berhadapan pada suatu segiempat adalah sejajar, maka segiempat tersebut adalah jajaran genjang. Jadi jika $\overline{AB} \parallel \overline{DC}$ dan $\overline{AD} \parallel \overline{BC}$ maka ABCD adalah jajaran genjang.

Suatu jajaran genjang dibentuk dari sebuah segitiga. Jika suatu segitiga ABC yang diputar 180° searah jarum jam dengan pusat pada titik O yang merupakan titik tengah BC, maka segitiga ABC dan bayangan akan membentuk bangun datar baru yaitu bangun datar ABDC. Bangun datar ABDC disebut bangun Jajaran Genjang. Perhatikan gambar berikut.

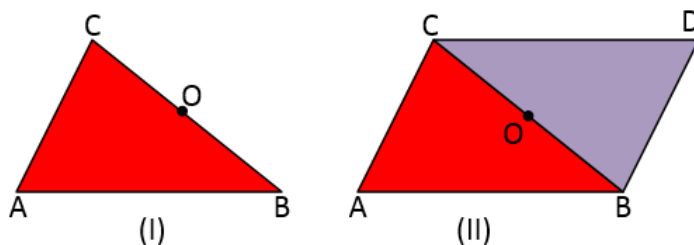

Gambar 2.3 Proses terbentuknya Jajaran Genjang

Pada gambar 2.2 (I) menunjukkan gambar segitiga ABC dengan Titik O merupakan titik tengah AB. Kemudian segitiga tersebut yang berwarna merah diputar dengan pusat O searah jarum jam sebesar 180° , sehingga terbentuk bayangan berupa segitiga BDC. Pada gambar (II) menunjukkan bahwa segitiga ABC digabungkan dengan bayangan segitiga hasil rotasi yaitu segitiga BDC sehingga terbentuk bangun ABDC. Bangun ABDC ini dinamakan jajaran genjang yaitu jajaran genjang ABDC.

Sifat Jajaran Genjang

Pada suatu segiempat terdapat prinsip yang melibatkan sifat jajaran genjang yaitu antara lain.

1. Sisi-sisi yang berhadapan pada jajaran genjang adalah sejajar
2. Diagonal jajar genjang membagi jajaran genjang itu menjadi dua segitiga yang kongruen
3. Sisi-sisi berhadapan pada jajaran genjang adalah kongruen

-
4. Sudut-sudut berhadapan pada jajaran genjang kongruen
 5. Sudut-sudut yang berurutan pada jajaran genjang adalah suplementer
 6. Diagonal-diagonal jajar genjang membagi dua satu sama lain
 7. Suatu segiempat (quadilateral) merupakan jajaran genjang jika sisi-sisinya yang berhadapan adalah sejajar.
 8. Suatu segiempat merupakan jajaran genjang jika sisi-sisinya yang berhadapan kongruen
 9. Suatu segiempat merupakan jajaran genjang jika dua sisinya adalah kongruen dan sejajar
 10. Suatu segiempat merupakan jajaran genjang jika sudut-sudutnya yang berhadapan adalah kongruen.
 11. Suatu segiempat merupakan jajaran genjang jika diagonal-diagonalnya saling membagi dua satu sama lain.(Barnett, 2005)

Untuk dapat membedakan jajaran genjang dengan bangun datar lain berikut ini adalah sifat-sifat jajaran genjang. Untuk memahami sifat-sifat jajaran genjang perhatikan gambar berikut.

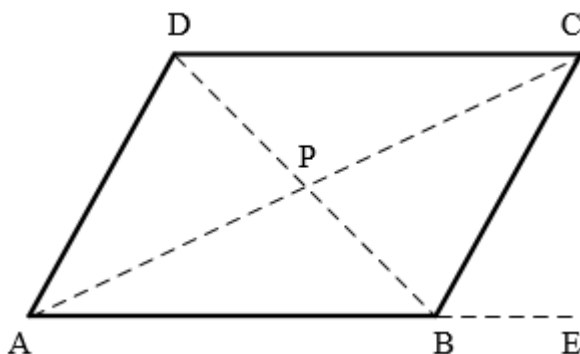

Gambar 2.4 Jajaran Genjang ABCD

Gambar 2.4 adalah jajaran genjang ABCD dengan sisi-sisi yaitu sisi AB, BC, CD, dan DA. Jajaran genjang ABCD tersebut memiliki dua diagonal yaitu AC dan BD yang berpotongan di titik P. Sudut-sudut jajar genjang tersebut ada empat yaitu $\angle A, \angle B, \angle C$ dan $\angle D$. Berikut adalah beberapa sifat jajaran genjang ABCD antara lain.

1. Tidak memiliki sumbu simetri
2. Sisi yang berhadapan sejajar dan sama panjang
 - a. $AB=DC$ dan $AB \parallel DC$
 - b. $AD=BC$, dan $AD \parallel BC$.
3. Sudut-sudut yang berhadapan besarnya sama
 - a. $\angle A = \angle C$
 - b. $\angle B = \angle D$
4. Dua sudut yang berdekatan jumlahnya 180° atau saling berpelurus
$$\angle A + \angle B = \angle B + \angle C = \angle C + \angle D = \angle D + \angle A$$
5. Diagonal-diagonalnya membagi jajaran genjang menjadi dua bagian sama besar.
6. Kedua diagonalnya berpotongan di tengah-tengah (titik P) dan saling membagi dua sama panjang
 - a. $AP = PC$
 - b. $BP = PD$
7. Jumlah semua sudutnya 360° . (Hari, 2019)

Jajaran Genjang Khusus

Beberapa bangun jajaran genjang memiliki sifat khusus. Karena kekhususan tersebut jajaran genjang diberi nama khusus. Bangun yang dimaksud antara lain.

-
1. Jajaran genjang yang memiliki empat sudut yang sama besar disebut persegi panjang

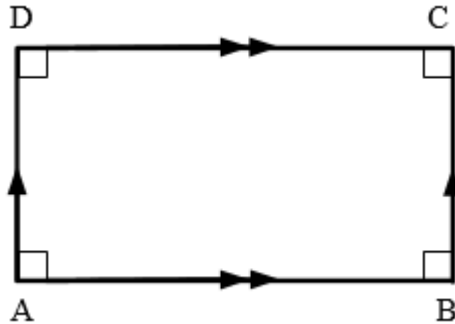

Gambar 2.5 Persegi Panjang ABCD

Gambar 2.5 menunjukkan gambar jajaran genjang khusus yang disebut dengan istilah persegi panjang. Jumlah semua sudut pada jajaran genjang adalah 360° maka dengan demikian tiap sudut pada bangun persegi panjang dapat di hitung sebagai berikut.

$$\angle A + \angle B + \angle C + \angle D = 360^\circ$$

Karena pada persegi panjang memiliki empat sudut yang sama yaitu $\angle A = \angle B = \angle C = \angle D$, maka

$$\angle A + \angle B + \angle C + \angle D = 360^\circ$$

$$4\angle A = 360^\circ$$

$$\angle A = 90^\circ$$

Jadi tiap-tiap sudut pada persegi panjang bernilai $\angle A = \angle B = \angle C = \angle D = 90^\circ$

2. Jajaran genjang yang memiliki empat sisi yang sama panjang (sama kaki) disebut belah ketupat (rhombus).

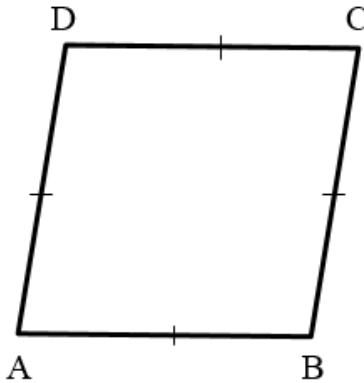

Gambar 2.6 Belah Ketupat ABCD

Gambar 2.6 menunjukkan gambar jajaran genjang khusus yang disebut dengan istilah belah ketupat. Kekhususan dari belahketupat adalah memiliki panjang sisi yang sama.

$$AB = BC = CD = DA$$

3. Jajaran genjang yang memiliki empat sudut yang sama besar dan sama kaki disebut peragi (bujursangkar)

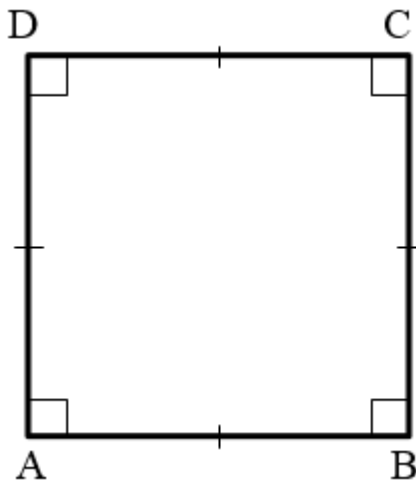

Gambar 2.7 Persegi ABCD

Gambar 2.7 menunjukkan gambar jajaran genjang khusus yang disebut dengan istilah persegi. Kekhususan dari persegi adalah memiliki panjang sisi yang sama.

$$AB = BC = CD = DA$$

Selain itu persegi memiliki empat sudut yang sama besar.

$$\angle A = \angle B = \angle C = \angle D = 90^\circ$$

Dengan demikian persegi merupakan persegi panjang sekaligus belah ketupat. Dari penjelasan di atas dapat diilustrasikan dalam diagram venn berikut untuk menggambarkan relasi antara jajaran genjang, persegi panjang, belah ketupat, dan persegi yaitu sebagai berikut.

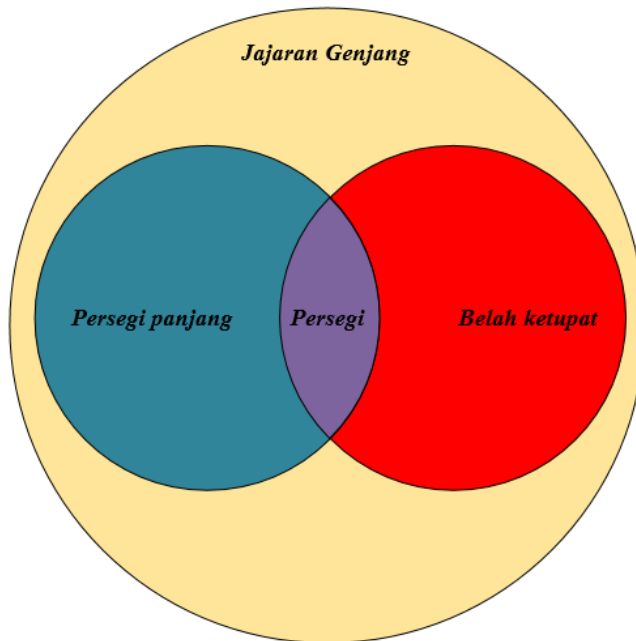

Gambar 2.8 Jajaran Genjang dan jajar genjang khusus (Barnett, 2005)

Dari diagram Venn yang disajikan dapat dipahami bahwa setiap persegi merupakan belah ketupat dan persegi juga merupakan persegi panjang. Karena persegi panjang dan belah ketupat termasuk jajaran genjang, maka dapat disimpulkan bahwa persegi merupakan jajaran genjang. Setiap sifat yang ada pada persegi panjang dan belah ketupat dimiliki oleh jajaran genjang namun ada sifat dari jajaran genjang yang tidak dimiliki oleh belah ketupat maupun persegi panjang.

Setiap persegi memiliki sifat seperti persegi panjang, belah ketupat, dan jajaran genjang. Namun sifat pada jajaran genjang, persegi panjang, dan belah ketupat belum tentu dimiliki persegi. Dengan demikian kita dapat mendefinisikan persegi dalam tiga versi yaitu sebagai berikut.

1. Persegi merupakan belah ketupat yang setiap sudutnya besarnya sama yaitu 90° .
2. Persegi merupakan persegi panjang yang semua sisinya sama panjang.
3. Persegi merupakan jajaran genjang yang setiap sudutnya besarnya sama yaitu 90° dan semua sisinya sama panjang

Sifat-sifat jajaran genjang khusus dapat dilustrasikan menggunakan tabel berikut. Perhatikan tabel berikut untuk memahami karakteristik jajaran genjang khusus sekaligus memahami persamaan dan perbedaan antar bangun jajaran genjang khusus.

Tabel 2.1 Sifat Jajar Genjang Khusus

No	Sifat	Jajaran Genjang	Persegi Panjang	Belah Ketupat	Persegi
1	Memiliki sifat jajaran genjang	✓	✓	✓	✓
2	Setiap sudut berupa sudut siku-siku		✓		✓
3	Semua sisi kongruen			✓	✓
4	Setiap diagonal merupakan garis berat			✓	✓
5	Diagonal-diagonal saling membagi dua satu sama lain	✓	✓	✓	✓
6	Diagonal-diagonal kongruen		✓		✓
7	Diagonal-diagonal saling tegak lurus			✓	✓
8	Setiap diagonal membagi dua sudut di setiap titik sudut sama besar			✓	✓
9	Diagonal-diagonal membentuk 2 segitiga kongruen	✓	✓	✓	✓
10	Diagonal-diagonal membentuk 4 segitiga kongruen			✓	✓

Dari ilustrasi tabel dia atas dapat disimpulkan beberapa hal berikut

1. Jika suatu jajaran genjang memiliki satu sudut siku-siku, maka jajara genjang tersebut berupa persegi panjang.

-
2. Jika jajaran genjang memiliki diagonal yang sama panjang maka jajaran genjang tersebut berupa persegi panjang
 3. Jika jajaran genjang memiliki dua sisi yang berdampingan yang kongruen maka jajaran genjang tersebut berupa belah ketupat
 4. Jika jajaran genjang memiliki satu sudut siku-siku dan dua sisi yang berdampingan yang kongruen maka jajaran genjang tersebut berupa persegi.

Keliling Jajaran Genjang

Suatu benda yang memiliki bentuk jajaran dapat dihitung kelilingnya dengan menjumlahkan panjang semua sisinya. Untuk lebih memahaminya perhatikan gambar berikut.

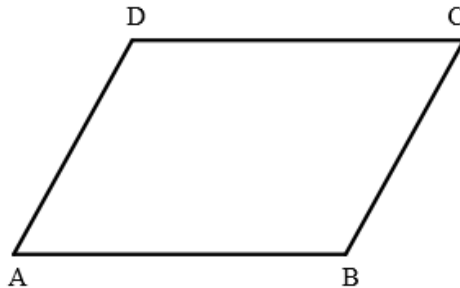

Gambar 2.9 keliling jajaran genjang

Gambar 2.9 menunjukkan gambar jajaran genjang ABCD. Keliling jajaran genjang dapat ditentukan dengan menjumlahkan semua sisi pada jajaran genjang. Dengan demikian rumus keliling jajaran genjang yaitu.

$$\text{Keliling} = AB + BC + BC + DA$$

Jika $AB = CD = p$ dan $BC = DA = q$, maka keliling dapat dirumuskan

$$\text{Keliling} = 2p + 2q$$

Rumus keliling dapat diaplikasikan untuk menyelesaikan masalah yang berkaitan dengan pengukuran benda yang berbentuk jajaran genjang. Untuk lebih memahami rumus ini berikut disajikan contoh masalah yang berhubungan dengan rumus keliling jajaran genjang.

Contoh:

Sebidang tanah berbentuk jajaran genjang dengan panjang sisi sejajar 15 meter dan 28 meter. Apabila tanah tersebut akan di pagar keliling dengan biaya Rp 175.000 per meter dan biaya membuat gerbang sepanjang 3 meter dengan biaya per meter Rp 550.000,- , maka tentukan besar biaya untuk membuat pagar tersebut.

Jawab:

Untuk menjawab permasalahan ini perhatikan gambar berikut ini.

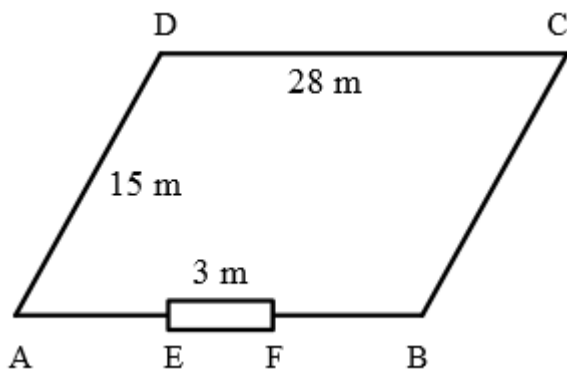

Keterangan

:

$$AB = CD =$$

$$28 \text{ m}$$

$$BC = DC =$$

$$15 \text{ m}$$

$$EF = 3 \text{ m}$$

Gambar 2.10 Ilustrasi Contoh Soal Keliling Jajaran Genjang

Untuk menyelesaikan soal tersebut terlebih dahulu kita hitung keliling jajaran genjang.

$$\begin{aligned}\text{Keliling Tanah} &= AB + BC + CD + DA \\ &= 28 + 15 + 28 + 15 \\ &= 86\end{aligned}$$

Kemudian kita dapat menghitung panjang pagar yang akan dibuat dengan mengurangi keliling jajaran genjang dengan panjang gerbang yang akan dibangun.

$$\begin{aligned}\text{Panjang pagar} &= \text{Keliling tanah} - \text{panjang gerbang} \\ &= 86 - 3 \\ &= 83\end{aligned}$$

Setelah diperoleh panjang pagar maka kita dapat menghitung biaya pembuatan bangunan berupa pagar dan gerbang dengan mengalikannya masing-masing dengan biaya pembuatan kemudian hasilnya dijumlahkan

$$\begin{aligned}\text{Biaya pembuatan} &= \text{Biaya Pagar} + \text{Biaya Gerbang} \\ &= \text{Panjang pagar} \times 175.000 + \text{Panjang} \\ &\quad \text{Gerbang} \times 550.000 \\ &= 83 \times 175.000 + 3 \times 550.000 \\ &= 14.525.000 + 1.650.000 \\ &= 16.175.000\end{aligned}$$

Jadi besar biaya untuk pembuatan pagar dan gerbang adalah sebesar Rp 16.175.000,-

Luas Jajaran Genjang

Suatu benda yang memiliki bentuk jajaran dapat dihitung kelilingnya dengan menjumlahkan panjang semua sisinya. Untuk lebih memahaminya perhatikan gambar berikut.

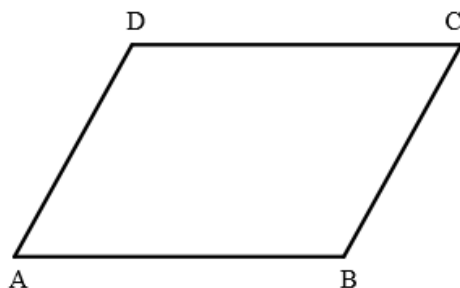

Gambar 2.9 keliling jajaran genjang

Gambar 2.9 menunjukkan gambar jajaran genjang ABCD. Keliling jajaran genjang dapat ditentukan dengan menjumlahkan semua sisi pada jajaran genjang. Dengan demikian rumus keliling jajaran genjang yaitu.

$$\text{Keliling} = AB + BC + BC + DA$$

Jika $AB = CD = p$ dan $BC = DA = q$, maka keliling dapat dirumuskan

$$\text{Keliling} = 2p + 2q$$

Rumus keliling dapat diaplikasikan untuk menyelesaikan masalah yang berkaitan dengan pengukuran benda yang berbentuk jajaran genjang. Untuk lebih memahami rumus ini berikut disajikan contoh masalah yang berhubungan dengan rumus keliling jajaran genjang.

Contoh:

Sebidang tanah berbentuk jajaran genjang dengan panjang sisi sejajar 15 meter dan 28 meter. Apabila tanah tersebut akan di pagar keliling dengan biaya Rp 175.000 per meter dan biaya membuat gerbang sepanjang 3 meter dengan biaya per meter Rp 550.000,- , maka tentukan besar biaya untuk membuat pagar tersebut.

Jawab:

Untuk menjawab permasalahan ini perhatikan gambar berikut ini.

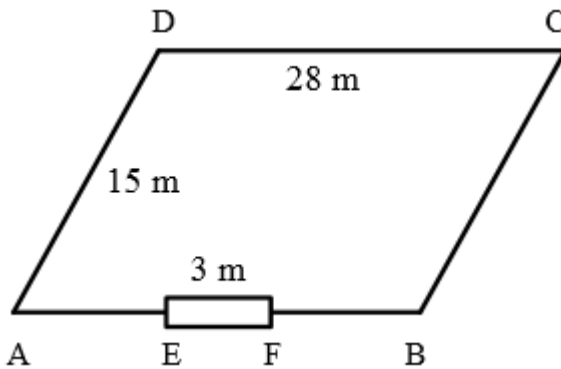

Keterangan
:

AB = CD =
28 m
BC = DC =
15 m
EF = 3 m

Gambar 2.10 Ilustrasi Contoh Soal Keliling Jajaran Genjang

Untuk menyelesaikan soal tersebut terlebih dahulu kita hitung keliling jajaran genjang.

$$\begin{aligned}\text{Keliling Tanah} &= AB + BC + CD + DA \\ &= 28 + 15 + 28 + 15 \\ &= 86\end{aligned}$$

Kemudian kita dapat menghitung panjang pagar yang akan dibuat dengan mengurangi keliling jajaran genjang dengan panjang gerbang yang akan dibangun.

Panjang pagar = Keliling tanah – panjang gerbang

$$= 86 - 3$$

$$= 83$$

Setelah diperoleh panjang pagar maka kita dapat menghitung biaya pembuatan bangunan berupa pagar dan gerbang dengan mengalikannya masing-masing dengan biaya pembuatan kemudian hasilnya dijumlahkan

Biaya pembuatan = Biaya Pagar + Biaya Gerbang

$$= \text{Panjang pagar} \times 175.000 + \text{Panjang Gerbang} \times 550.000$$

$$= 83 \times 175.000 + 3 \times 550.000$$

$$= 14.525.000 + 1.650.000$$

$$= 16.175.000$$

Jadi besar biaya untuk pembuatan pagar dan gerbang adalah sebesar Rp 16.175.000,-

Rangkuman

Dari pembahasan jajaran genjang dapat disimpulkan sebagai berikut.

1. Suatu jajaran genjang (*parallelogram*) adalah segiempat yang sisi-sisinya yang berhadapan sejajar dan sama besar.
2. Jika panjang dua sisi pasang sisi sejajar pada jajaran genjang adalah p dan q maka keliling jajaran genjang dirumuskan dengan :

$$\text{Keliling Jajaran Genjang} = 2p + 2q$$

3. Luas jajaran genjang yaitu perkalian antara sisi alas dan sisi tinggi pada jajaran genjang.

$$\text{Luas Jajar genjang} = \text{panjang alas} \times \text{tinggi}$$

4. Jajaran genjang memiliki bentuk khusus dengan nama tertentu yaitu : Persegi panjang, Belah Ketupat, dan persegi.

Latihan

Kerjakan soal berikut untuk dapat lebih memahami jajaran genjang.

1. Perhatikan gambar jajaran genjang berikut

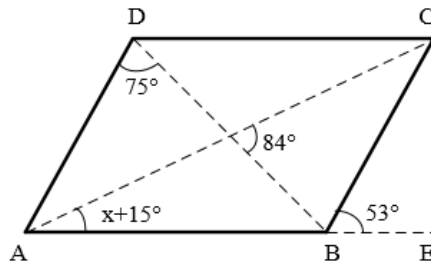

Gambar 2.13 Ilustrasi Latihan Soal Nomor 1 Jajaran Genjang

Tentukan besar nilai x!

2. Perhatikan Gambar berikut

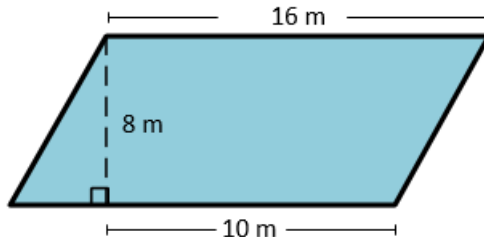

Gambar 2.14 Ilustrasi Latihan Soal Nomor 2 Jajaran Genjang

Tentukan luas dan keliling bangun tersebut

-
3. Sebidang tanah berbentuk jajaran genjang dengan panjang sisi sejajar 18 meter dan 23 meter. Apabila tanah tersebut akan di pagar keliling dengan biaya Rp 142.000 per meter dan biaya membuat gerbang sepanjang 2,5 meter dengan biaya per meter Rp 675.000,- , maka tentukan besar biaya untuk membuat pagar tersebut.
 4. Sebuah halaman berbentuk jajaran genjang dengan panjang 2 pasang sisi sejajar masing-masing 12 m dan 17 m. Diketahui jarak sepasang sisi sejajar yang terpanjang adalah 9 m. Halaman tersebut akan dipasang paving dengan biaya Rp 250.000 per meter persegi. Berapakah biaya seluruhnya untuk memasang paving block tersebut.

Daftar Pustaka

- Ahmad, S., Helsa, Y. and Ariani, Y. (2020) *Pendekatan Realistik Dan Teori Van Hiele*. Deepublish. Available at: <https://books.google.co.id/books?id=S-gaEAAAQBAJ>.
- Barnett, R. (2005) *Schaum's: Geometri*. Erlangga. Available at: <https://books.google.co.id/books?id=k2tbHPLOm7M>
- Ekowati, D.W., Kusumaningtyas, D.E. and Sulistyani, N. (2018) *Ethnomatika (Belajar Konsep Matematika Menggunakan Budaya Nusantara)*. UMMPress (1). Available at: <https://books.google.co.id/books?id=a9DoDwAAQBAJ>.
- Hari, B.S. (2019) *MENGENAL BANGUN DATAR*. Penerbit Duta. Available at: <https://books.google.co.id/books?id=fnmtDwAAQBAJ>.
- Ria Putri Yanti, S.P.I. (2021) *KUPAS TUNTAS GEOMETRI & DIMENSI TIGA*. Yayasan Pendidikan Cendekia Muslim. Available at: <https://books.google.co.id/books?id=0dBEEAAAQBAJ>.

Profil Penulis



Supriyanto

Matematika telah menjadi matapelajaran favorit penulis sejak duduk di bangku sekolah dasar. Penulis menimba ilmu untuk pertama kalinya pada SDN Tambakreja 02, kemudian penulis melanjutkan studi ke jenjang sekolah menengah yaitu SMP N 1 Kedungreja dan SMA N 1 Cilacap. Setelah lulus SMA penulis melanjutkan studi di Universitas Negeri Yogyakarta dengan mengambil Jurusan sesuai mapel favoritnya yaitu Pendidikan Matematika.

Penulis mengawali karir sebagai seorang pendidik dengan mengikuti Program Pendampingan Guru di SMK N 2 Malinau, Kalimantan Timur pada Maret 2011. Program ini berlangsung selama tiga bulan. Juli 2011 penulis menggeluti profesi sebagai tutor sebuah bimbingan belajar bernama PT Sinotif Internasional di Jakarta. Berbekal pengalaman selama kurang lebih 3 tahun penulis memutuskan untuk mengajar pada sekolah formal. SMA N 1 Kedungreja di Kabupaten Cilacap adalah sekolah yang menjadi pilihan untuk berkarir sebagai seorang guru. Pada tahun 2019 Penulis diangkat menjadi Calon Pegawai Negeri Sipil dengan penempatan di SMA N 1 Bawang Kabupaten Batang.

Hingga saat ini penulis aktif sebagai guru di SMA N 1 Bawang. Penulis aktif mengembangkan media pembelajaran Matematika.

Email Penulis: mathsupriyanto@gmail.com

TRAPESIUM

Febri Rismaningsih

Universitas Islam Syekh-Yusuf

Definisi Trapesium

Trapesium merupakan bangun datar segiempat yang memiliki sepasang sisi sejajar, berhadapan tetapi tidak sama panjang (Djadir et al., 2017). Trapesium adalah bangun datar dua dimensi yang tersusun oleh 4 buah sisi yaitu 2 buah sisi sejajar yang tidak sama panjang dan 2 buah sisi lainnya. Bangun datar trapesium termasuk jenis bangun datar segi empat atau *quadrilateral*, karena mempunyai 4 buah sisi (Advernesia, 2022).

Sifat-sifat Trapesium

Perhatikan trapesium $ABCD$ berikut:

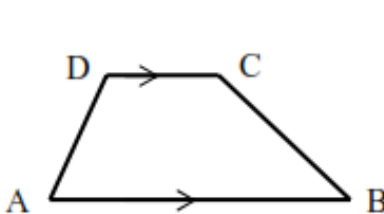

$$\overline{AB} \parallel \overline{DC}$$

\overline{AD} dan \overline{BC} disebut **kaki trapesium**

\overline{AB} adalah sisi terpanjang dari trapesium dan disebut **alas trapesium**

Gambar 3.1. Trapesium $ABCD$

Sumber: (Suharjana et al., 2013)

Jenis-jenis Trapesium

Berdasarkan sifat kesejajarannya, terdapat dua asumsi mengenai trapesium. Pertama trapesium adalah segiempat yang memiliki tepat sepasang sisi sejajar. Bila pasangan sisi yang tidak sejajar pada suatu trapesium tersebut berukuran sama, maka trapesium tersebut dinamakan trapesium samakaki. Kedua, trapesium juga memiliki tepat dua sudut siku-siku yang disebut trapesium siku-siku (Purwaningrum, 2019).

1. Trapesium samakaki

Trapesium ini, kedua sisinya sejajar dan kedua kakinya atau sisi tegaknya sama panjang, serta sudut-sudutnya tidak ada yang siku-siku.

Sifat-sifat trapesium samakaki yaitu:

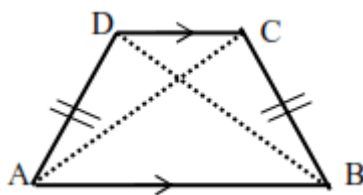

$$\begin{aligned}\overline{AB} &\parallel \overline{DC} \\ \overline{AD} &= \overline{BC} \\ \angle DAB &= \angle CBA \\ \overline{AC} &= \overline{BD}\end{aligned}$$

Gambar 3.2. Trapesium samakaki
Sumber: (Suharjana et al., 2013)

2. Trapesium siku-siku

Sifat-sifat trapesium siku-siku:

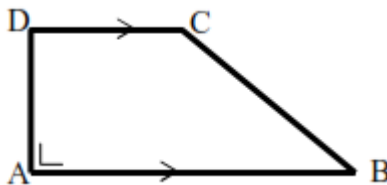

$$\begin{aligned}\overline{DC} &\parallel \overline{AB} \\ \angle DAB &= 90^\circ\end{aligned}$$

Gambar 3.3. Trapesium siku-siku
Sumber: (Suharjana et al., 2013)

Berdasarkan gambar di atas, tidak mungkin ada suatu trapesium siku-siku samakaki. Himpunan-

himpunan trapesium samakaki dan trapesium siku-siku merupakan dua himpunan lepas, seperti diilustrasikan dalam suatu diagram Venn sebagai berikut.

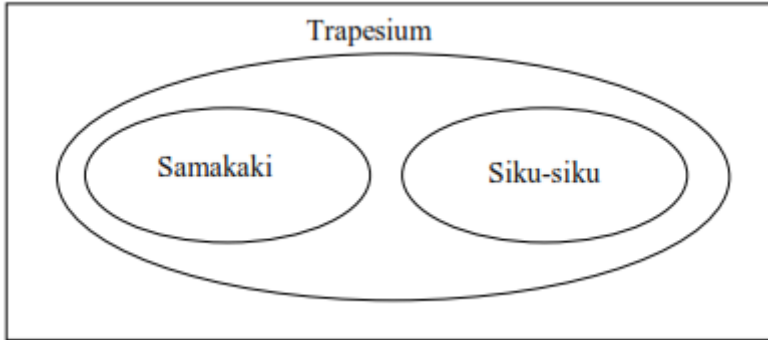

Gambar 3.4. Diagram Venn trapesium samakaki dan siku-siku Sumber: (Purwaningrum, 2019)

Namun, definisi yang lain menyebutkan bahwa trapesium merupakan bangun datar segiempat yang paling sedikit memiliki sepasang sisi sejajar. Ditinjau dari definisi ini, maka bangun seperti jajar genjang, belah ketupat, persegi panjang dan persegi termasuk trapesium siku-siku. Dengan demikian, himpunan trapesium samakaki dan himpunan trapesium siku-siku memiliki irisan (Purwaningrum, 2019).

Luas Daerah Trapesium

Untuk menghitung luas daerah trapesium dapat menggunakan beberapa cara antara lain: dengan prinsip luas daerah jajaran genjang, prinsip luas daerah persegi panjang, prinsip luas daerah segitiga, dan menghitung luas bagian-bagiannya.

1. Prinsip luas daerah jajaran genjang

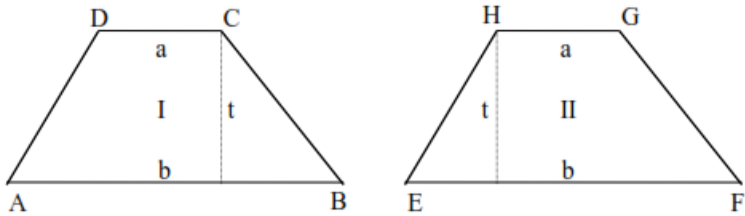

Gambar 3.5. Menghitung trapesium dengan prinsip luas daerah jajaran genjang

Sumber: (Akina, 2017)

Jika menghitung luas daerah trapesium dengan menggunakan prinsip luas daerah jajaran genjang, maka dibutuhkan dua daerah trapesium yang kongruen. Misalkan daerah trapesium tersebut diberi nama daerah I dan daerah II seperti gambar di atas.

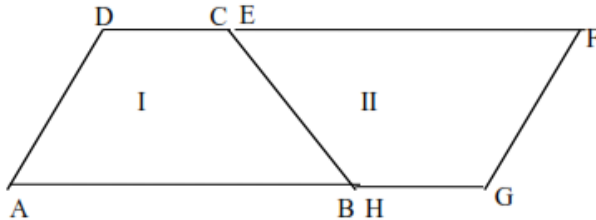

Gambar 3.6. Daerah jajaran genjang AGFD

Sumber: (Akina, 2017)

Langkah pertama yaitu dengan memasang daerah I dan daerah II sehingga sisi \overline{BC} dan sisi \overline{HE} berimpit, sehingga terbentuklah daerah jajaran genjang $AGFD$ yang panjang sisi alasnya $a + b$ dan tingginya t . Luas daerah jajaran genjang tersebut adalah $(a + b)t$. Dimana a adalah alas trapesium, b adalah atasnya dan t adalah tingginya, maka luas daerah jajaran genjang $AGFD$ adalah $(\text{alas} + \text{atas}) \times \text{tinggi}$. Daerah jajaran genjang $AGFD$ terbentuk dari dua daerah trapesium yang kongruen. Sehingga luas daerah trapesium $ABCD = \text{luas daerah trapesium } EFGH$, yaitu

$\frac{1}{2}$ dari luas jajaran genjang $AGFD$ atau dapat ditulis $\frac{1}{2}(a + b)t$. Jadi dapat disimpulkan bahwa luas trapesium yang alasnya b , atasnya a , dan tingginya t adalah $\frac{1}{2}(a + b)t$.

2. Prinsip luas daerah persegi panjang

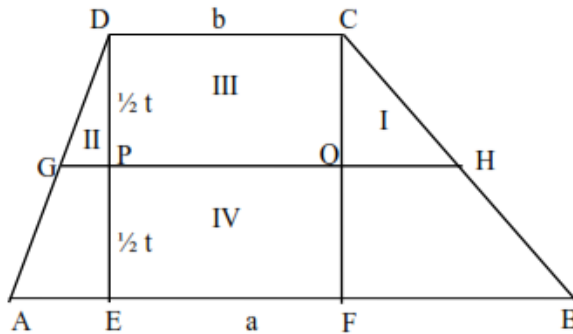

Gambar 3.7. Menghitung luas trapesium dengan menggunakan prinsip daerah persegi panjang
Sumber: (Akina, 2017)

Gambar 3.7 menunjukkan trapesium $ABCD$ yang mempunyai alas a , atas b , dan tinggi t . \overline{GH} sejajar dengan \overline{AB} serta sejajar dengan \overline{DC} . \overline{GH} disebut dengan garis jajar tengah trapesium $ABCD$. Seperti halnya sifat jajar tengah trapesium maka ukuran \overline{AG} sama dengan ukuran panjang \overline{GD} , ukuran panjang \overline{BH} sama dengan ukuran panjang \overline{HC} . Tinggi trapesium \overline{DE} dan \overline{CF} dibagi menjadi dua bagian yang sama panjang, dimana masing-masing bagian panjangnya $\frac{1}{2}t$.

Misalkan daerah trapesium $ABCD$ dipotong pada \overline{GH} , \overline{CQ} dan \overline{DP} maka terbentuklah empat daerah yang terpisah satu sama lain. Daerah I dan II membentuk daerah segitiga siku-siku, daerah III membentuk daerah persegi panjang, dan daerah IV membentuk daerah trapesium yang alasnya a dan tingginya $\frac{1}{2}t$.

Gambar 3.8 menunjukkan Daerah I yang dipasangkan dengan daerah IV. Sehingga terlihat \overline{HC} berimpit dengan \overline{HB} . Begitupula daerah II dipasangkan dengan $AEGP$ sehingga \overline{AG} dan \overline{DG} berimpit, sedangkan daerah III dihubungkan di sisi kanan pada daerah yang sudah terbentuk oleh daerah I, II dan IV.

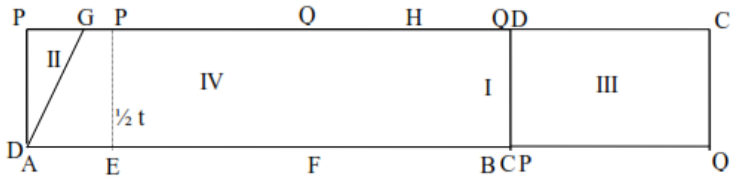

Gambar 3.8. Daerah I, II, III dan IV
 Sumber : (Akina, 2017)

Daerah I, II, III dan IV yang telah dipasangkan akan membentuk daerah persegi panjang $AQCP$ yang panjangnya $(a + b)$ dan tingginya t . Luas daerah persegi panjang $AQCP$ yaitu $\frac{1}{2}(a + b)t$. Mengingat daerah persegi panjang $AQCP$ terbentuk dari bagian-bagian daerah trapesium $ABCD$, maka luas trapesium $ABCD =$ luas daerah persegi panjang $AQCP$. Sehingga luas trapesium yang alasnya b , atasnya a , dan tingginya t adalah $L = \frac{1}{2}(a + b)t$.

3. Prinsip luas daerah segitiga

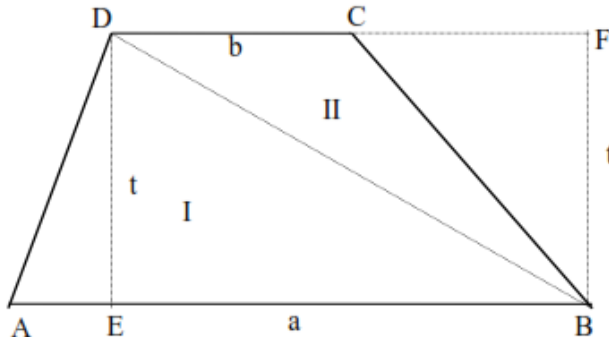

Gambar 3.9. Menghitung trapesium dengan menggunakan prinsip luas segitiga Sumber : (Akina, 2017)

Gambar 3.9 menunjukkan trapesium $ABCD$ yang bagian alasnya a , atasnya b , dan tingginya t . \overline{BD} disusun sehingga terbentuk dua daerah segitiga yaitu daerah I yang mempunyai alas a dan tinggi t , daerah II yang mempunyai alas a dan tinggi t . Luas daerah I yaitu $\frac{1}{2}at$ sedangkan luas daerah II yaitu $\frac{1}{2}bt$. Mengingat luas daerah kedua segitiga tersebut berasal dari daerah trapesium $ABCD$ maka luas daerah trapesium $ABCD =$ luas daerah I + luas daerah II = $\frac{1}{2}at + \frac{1}{2}bt$ atau dapat ditulis $\frac{1}{2}(a + b)t$. Dengan demikian dapat disimpulkan bahwa luas daerah trapesium yang alasnya b , atasnya a , dan tingginya t adalah $\frac{1}{2}(a + b)t$.

4. Menghitung luas daerah bagian-bagiannya

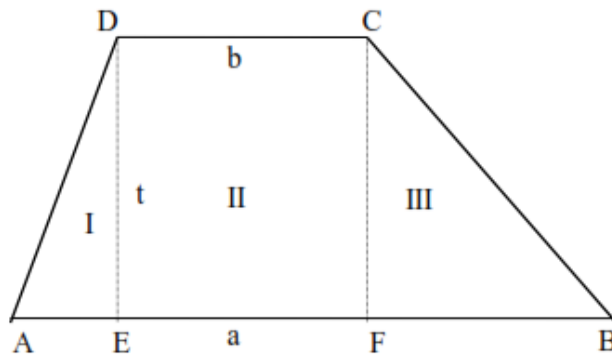

Gambar 3.10. Menghitung trapesium dengan prinsip luas daerah bagian-bagiannya Sumber : (Akina, 2017)

Gambar 3.10 menunjukkan trapesium $ABCD$ yang bagian alasnya $\overline{AB} = a$ atasnya $\overline{CD} = b$, dan tingginya $\overline{DE} = t$. Misalkan $\overline{AE} = c$, $\overline{FB} = d$, sehingga $a = b + c + d$. Dengan memotong daerah trapesium tersebut pada sisi \overline{DE} dan \overline{CF} , sehingga membentuk tiga daerah, yaitu daerah I membentuk daerah segitiga siku-siku yang alasnya c dan tingginya t sehingga luas daerahnya $\frac{1}{2}at$.

Daerah II membentuk daerah persegi panjang yang panjangnya b dan lebarnya t , sehingga luas daerahnya bt . Daerah III membentuk daerah segitiga siku-siku yang alasnya d dan tingginya t , sehingga luas daerahnya $\frac{1}{2}dt$.

Mengingat luas daerah-daerah tersebut berasal dari daerah trapesium $ABCD$ maka luas daerah trapesium $ABCD =$ luas daerah I + luas daerah II + luas daerah III $= \frac{1}{2}ct + bt + \frac{1}{2}dt = \frac{1}{2}t(c + 2b + d) = \frac{1}{2}t(b + c + d + b) = \frac{1}{2}t(a + b)$. Dengan demikian dapat disimpulkan bahwa luas daerah trapesium yang alasnya b , atasnya a , dan tingginya t adalah $L = \frac{1}{2}t(a + b)$ (Akina, 2017).

Keliling Trapesium

Keliling trapesium $ABCD$ adalah jumlah panjang sisi-sisinya.

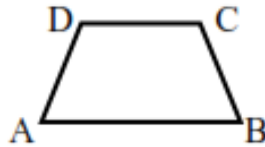

Gambar 3.11. Keliling trapesium
Sumber : (Pratiwi, 2014)

Dikarenakan panjang semua sisi trapesium tidak sama besar, maka keliling trapesium dapat dirumuskan sebagai berikut:

$$K = AD + DC + CB + BA$$

Contoh Soal dan Penyelesaiannya

1. Diketahui trapesium $ABCD$, $CD = 10$ cm, Tinggi = 12 cm, dan $BC = 14$ cm. Hitunglah luas dan keliling trapesium $ABCD$

Penyelesaian:

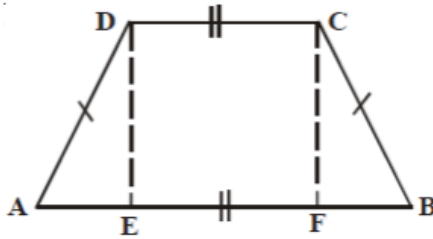

Sumber: (Hidayanti, 2013)

Berdasarkan gambar tersebut terlihat bahwa $AD = CB$, $DE = CF$ dan $AE = BF$. Untuk mendapatkan luas trapesium, langkah pertama adalah menghitung panjang AB , namun sebelumnya panjang AE harus dihitung yaitu dengan menggunakan rumus Pythagoras:

$$AE = \sqrt{(AD^2 - DE^2)}$$

$$AE = \sqrt{(14^2 - 12^2)}$$

$$AE = \sqrt{196 - 144}$$

$$AE = \sqrt{52}$$

$$AE = 7,2 \text{ cm}$$

Sehingga panjang AB adalah

$$AB = 2AE + EF$$

$$AB = 2AE + EF$$

$$AB = 2 \times 7,2 \text{ cm} + 10 \text{ cm}$$

$$AB = 24,4 \text{ cm}$$

Luas trapesium $ABCD$ adalah

$$\text{Luas } ABCD = \frac{1}{2} \times (AB + CD) \times t$$

$$\text{Luas } ABCD = \frac{1}{2} \times (24,4 \text{ cm} + 10 \text{ cm}) \times 12 \text{ cm}$$

$$\text{Luas } ABCD = 206,4 \text{ cm}^2$$

Keliling trapesium $ABCD$ adalah

$$\text{Keliling } ABCD = AD + DC + CB + BA$$

$$\text{Keliling } ABCD = 14 \text{ cm} + 10 \text{ cm} + 14 \text{ cm} + 24,4 \text{ cm}$$

$$\text{Keliling } ABCD = 62,4 \text{ cm}$$

2. Gambar di bawah ini adalah Trapesium $PQUT$ sebangun dengan $TURS$. Hitunglah panjang SR

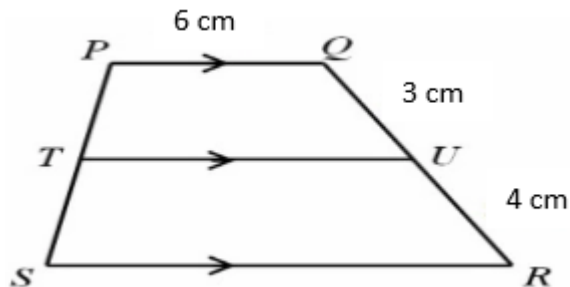

Sumber: (Definisi, 2018)

Penyelesaian:

Perhatikan trapesium $PQUT$ dengan trapesium $TURS$

$$\frac{PQ}{TU} = \frac{QU}{UR}$$

$$\frac{6}{TU} = \frac{3}{4}$$

$$6 \times 4 = 3 \times TU$$

$$24 = 3 \times TU$$

$$TU = \frac{24}{3} = 8$$

Panjang SR dapat dihitung dengan cara

$$\frac{PQ}{TU} = \frac{TU}{SR}$$

$$\frac{6}{8} = \frac{8}{SR}$$

$$6 \times SR = 8 \times 8$$

$$6 SR = 64$$

$$SR = \frac{64}{6} = 10,6 \text{ cm}$$

3. Pada gambar berikut $ABCD$ adalah trapesium sama kaki, sedangkan X dan Y terletak tepat ditengah-tengah sisi AD dan BC . Jika luas daerah yang diarsir 32 cm^2 , tentukan luas $ABCD$

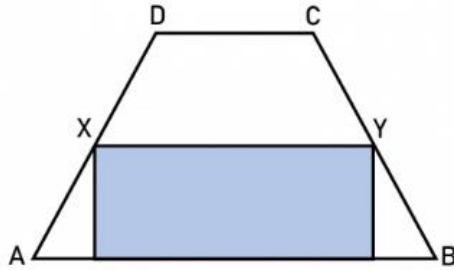

Sumber: (Sukardi, 2022)

Penyelesaian:

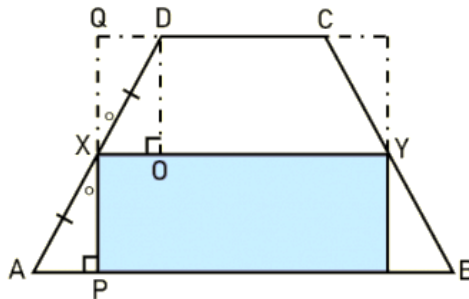

Posisikan titik O sehingga $XO \perp OD$, titik P sehingga $AP \perp PX$, dan Q sehingga $XQ \perp QD$.

Perhatikan bahwa $\angle AXP = \angle QXD$ merupakan pasangan sudut yang saling berseberangan. Diketahui juga $\angle AQD = \angle APX = 90^\circ$ sehingga sudut ketiga pasti memiliki besar yang sama pula. Karena ada satu sisi yang sama panjang, yaitu $AX = XD$, maka $\triangle APX = \triangle XQD$ kongruen sehingga $AP = QD$ dan $PX = XQ$. Sehingga dengan memindahkan $\triangle APX$ ke $\triangle XQD$ begitu juga dengan segitiga di sebelah kanan sisi trapesium. Luas trapesium akan sama dengan 2 kali luas daerah yang diarsir, yaitu $32 \times 2 = 64 \text{ cm}^2$.

- Sebuah pekarangan berbentuk trapesium siku-siku dengan ukuran dua sisi yang sejajar panjangnya 10 m dan 14 m serta tingginya 12 m . Jika harga tanah per m^2 adalah $\text{Rp. } 125.000$, berapakah harga seluruh tanah tersebut? (Solution, 2017).

Penyelesaian:

Luas tanah = Luas trapesium, maka

$$L = \frac{1}{2}(a + b)t$$

$$L = \frac{1}{2}(10 + 14)12$$

$$L = \frac{1}{2} \times 24 \times 12$$

$$L = 144m^2$$

Sehingga harga tanah dapat dihitung dengan cara

$$\text{Harga tanah} = \text{Luas tanah} \times \text{harga per } m^2$$

$$\text{Harga tanah} = 144 \times \text{Rp } 125.000$$

$$\text{Harga tanah} = \text{Rp. } 18.000.000$$

5. Perhatikan gambar di bawah ini

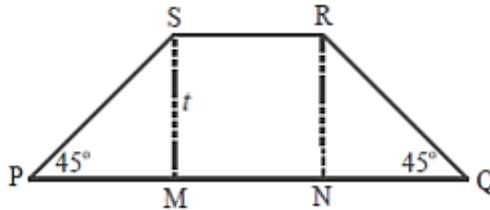

Sumber: (Hidayanti, 2013)

Diketahui trapesium $PQRS$ sama kaki dengan $PS = QR$, $PQ = 56 \text{ cm}$, $SR = 38 \text{ cm}$, dan $\angle SPM = \angle RQN = 45^\circ$.

Tentukan

- Besar $\angle MSP$ dan $\angle RNQ$
- Panjang MN
- Panjang PM , QN , dan t
- Luas $PQRS$

Penyelesaian:

- Besar $\angle MSP$ dan $\angle RNQ$ adalah

$$\angle MSP = 180^\circ - \angle PMS - \angle MPS$$

$$\angle MSP = 180^\circ - 90^\circ - 45^\circ$$

$$\angle MSP = 45^\circ$$

$$\angle RNQ = \angle PMS = 90^\circ$$

Jadi besar $\angle MSP$ dan $\angle RNQ$ adalah 45° dan 90°

- Panjang $MN = SR = 38 \text{ cm}$
 - Panjang PM , QN , dan t
-

$$PM = QN$$

$$PM = PQ - MN - QN$$

$$PM = 56 \text{ cm} - 38 \text{ cm} - PM$$

$$2PM = 18 \text{ cm}$$

$$PM = 9 \text{ cm}$$

$$PM = QN = t = 9 \text{ cm}$$

d. Luas trapesium PQRS

$$\text{Luas PQRS} = \frac{1}{2}(PQ + SR)t$$

$$\text{Luas PQRS} = \frac{1}{2}(56 \text{ cm} + 38 \text{ cm}) 9 \text{ cm}$$

$$\text{Luas PQRS} = 423 \text{ cm}^2$$

Latihan Soal

1. Diketahui trapesium ABCD, $CD = 10 \text{ cm}$, Tinggi = 12 cm , dan $BC = 14 \text{ cm}$. Hitunglah luas dan keliling trapesium ABCD!
2. Gambar di bawah ini adalah Trapesium PQUT sebangun dengan TURS. Hitunglah panjang SR!

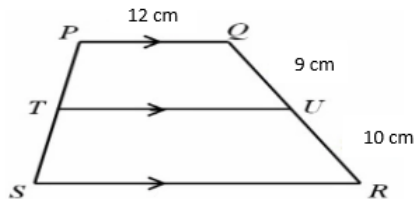

3. Pada gambar berikut ABCD adalah trapesium samakaki, sedangkan X dan Y terletak tepat ditengah-tengah sisi AD dan BC. Jika luas daerah yang diarsir 42 cm^2 , tentukan luas ABCD!

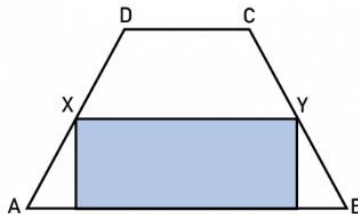

-
4. Pak Lanni memiliki pekarangan berbentuk trapesium dengan panjang sisi yang sejajar adalah 40 meter dan 35 meter. Jarak antara kedua sisi sejajar tersebut adalah 30 meter. Pak Lanni akan meminta orang untuk mencangkul lahan tersebut dengan upah sebesar Rp. 1.500,00 per meter persegi. Tentukan:
- Luas lahan Pak Lanni
 - Besar upah yang harus dibayarkan kepada orang yang mencangkul
5. Perbandingan panjang sisi sejajar pada sebuah trapesium sama kaki adalah 1 : 4. Diketahui besar sudut pada salah satu kaki trapesium adalah 60° , panjang kaki trapesium = 15 cm, tinggi 12 cm, luasnya 156 cm^2 . Tentukan:
- Besar sudut yang belum diketahui
 - Panjang sisi-sisi yang sejajar
 - Keliling trapesium

Daftar Pustaka

- Advernesia. (2022). *Rumus Luas Trapesium dan Rumus Keliling Trapesium serta Jenisnya*. <https://www.advernesia.com/blog/matematika/rumus-luas-trapesium-dan-rumus-keliling-trapesium/>
- Akina. (2017). *BUKU AJAR Matakuliah Pembelajaran Geometri di SD* (1st ed.). Universitas Tadulako.
- Definisi, S. (2018). *Contoh Soal Luas Dan Keliling Trapesium Beserta Jawabannya*. <https://bfl-definisi.blogspot.com/2018/01/contoh-soal-luas-dan-keliling-trapesium-jawabannya.html>
- Djadir, D., Minggu, I., Ja'faruddin, J., Zaki, A., & Sidjara, S. (2017). *Sumber Belajar Penunjang PLPG 2017 Mata Pelajaran/Paket Keahlian Matematika* (1st ed.). Kementerian Pendidikan Dan Kebudayaan, Direktorat Jenderal Guru Dan Tenaga Kependidikan.
- Hidayanti, H. (2013). *Contoh Soal dan Pembahasan Keliling dan luas Trapesium*. https://mafia.mafiaol.com/2013/03/contoh-soal-dan-pembahasan-keliling-dan_26.html
- Pratiwi, R. D. (2014). *ENSIKLOPEDIA Belajar Asyik Matematika Bangun Datar* (1st ed.). Universitas Islam Negeri Maulana Malik Ibrahim.
- Purwaningrum, J. (2019). *Konsep Geometri Dan Pengukuran* (G. Kurniadi (ed.); 1st ed.). Universitas Muria Kudus.
- Solution, T. I. (2017). *Cara Menghitung Keliling dan Luas Trapesium dan Penerapannya*. http://imathsolution.blogspot.com/2017/10/cara-menghitung-keliling-dan-luas_20.html
- Suharjana, A., Markaban, & WS, H. (2013). *Geometri Datar dan Ruang di SD. PPPPTK Matematika, 53(9)*,

Sukardi. (2022). *Soal dan Pembahasan – Geometri Bidang Datar*. <https://mathcyber1997.com/soal-geometri-bidang-datar/>

Profil Penulis



Febri Rismaningsih

Lahir di Bantul pada tanggal 16 Februari 1989. Menyelesaikan Pendidikan S1 jurusan Pendidikan Fisika di Universitas Negeri Yogyakarta pada tahun 2010, kemudian melanjutkan Pendidikan S2 Ilmu Fisika di Universitas Gadjah Mada, diselesaikan pada tahun 2014. Sejak tahun 2016 hingga saat ini menjadi dosen tetap Prodi Teknik Sipil, Fakultas Teknik, Universitas Islam Syekh-Yusuf. Tangerang

Penulis memiliki kepakaran di bidang Pendidikan fisika dan metode geofisika elektromagnetik. Untuk mewujudkan karir sebagai dosen profesional, penulis pun aktif sebagai peneliti dibidang kepakarannya tersebut. Beberapa penelitian didanai oleh internal perguruan tinggi maupun Direktorat Riset, Teknologi dan Pengabdian kepada Masyarakat (DRTPM) seperti Program Kemitraan Masyarakat Stimulus pada tahun 2022. Karya yang telah dipublikasikan antara lain: Teori dan Aplikasi Fisika Dasar, Fisika Optik Umum dan Mata, Fisika Dasar Mekanika, Pengantar Statistika 1 dan lainnya. Pada tahun 2017, penulis terpilih sebagai peserta Magang Dosen Kemenristek DIKTI di Universitas Gadjah Mada dan di tahun yang sama, penulis mendapat penghargaan Best Poster pada Seminar Nasional Sains dan Teknologi yang diselenggarakan oleh Universitas Muhammadiyah Jakarta. Saat ini penulis menjadi editor pada Jurnal Ilmiah Fakultas Teknik (JIMTEK), selain itu penulis juga menjalankan tugas sebagai asesor Badan Akreditasi Nasional Sekolah/Madrasah Provinsi Banten Tahun 2021-2025.

EmailPenulis:frismaningsih@unis.ac.id

PERSEGI PANJANG

Umi Sulistyani

Al Fityan Boarding School Bogor

Pengertian Persegi Panjang

Persegi panjang adalah bangun datar segi empat yang memiliki dua pasang sisi sejajar dan sama panjang, serta memiliki empat buah sudut siku-siku.

Dalam kehidupan sehari-hari kalian pasti sering menjumpai benda-benda disekitar seperti dibawah ini:



Gambar 4.1

Coba kalian amati gambar di atas, diskusikan dengan temanmu bagaimana bentuk sisinya? Sisi benda di atas adalah berbentuk persegi panjang. Sekarang, carilah benda lainnya yang ada disekitarmu yang berbentuk persegi panjang?

Sifat-sifat Persegi Panjang

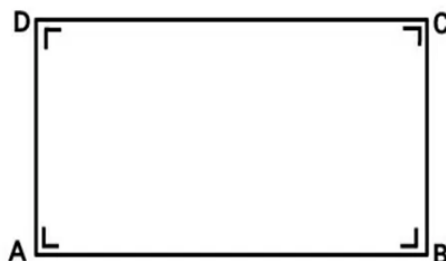

Gambar 4.2

Berdasarkan gambar diatas, sifat-sifat persegi panjang antar lain:

1. Mempunyai 2 pasang sisi sejajar yang sama panjang yaitu $AB = CD$ dan $AD = BC$
2. Memiliki pasangan sisi lebih panjang disebut panjang (p) yaitu AB dan CD
3. Memiliki pasangan sisi lebih pendek disebut lebar (l) yaitu AD dan BC
4. Memiliki 4 buah titik sudut siku-siku 90° yaitu $\angle ABC$, $\angle BCD$, $\angle CDA$ dan $\angle DAB$
5. Memiliki 2 diagonal yang sama yaitu AC dan BD

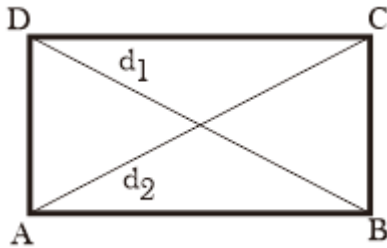

Gambar 4.3

6. Memiliki 2 simetri putar dan 2 simetri putar
Ayo mencoba untuk menerapkan:

Siapkan bahan dan alat : gunting, penggaris dan kertas.

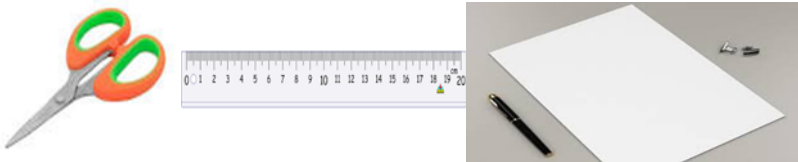

Gambar 4.3

A. Langkah pertama:

Ambillah 1 lembar kertas dan namailah kertas tersebut ABCD

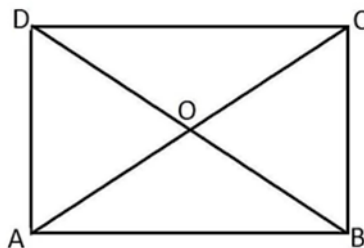

Gambar 4.4

B. Langkah kedua:

Hubungkan titik A dengan titik C, titik B dengan titik D, tandailah titik potong kedua garis itu dan berilah nama dengan titik O.

- Ukurlah panjang sisi persegi panjang ABCD.
 AB = cm BC = cm
 CD = cm AD = cm
- Ukurlah Panjang diagonal persegi panjang ABCD.
 AC = cm BD = cm
 AO = cm OC = cm
 BO = cm OD = cm

Keliling Persegi Panjang

Untuk mengukur keliling persegi panjang adalah dengan menjumlahkan semua sisi-sisinya. Cobalah kalian ukur sisi-sisi pada buku tulis kalian.

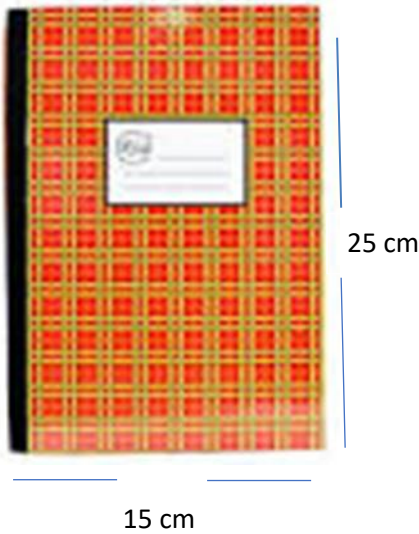

Gambar 4.5

Berdasarkan gambar di samping, maka keliling persegi panjang adalah
 $25\text{ cm} + 25\text{ cm} + 15\text{ cm} + 15\text{ cm} = 80\text{ cm}$.

Keliling = $2 \times (p + l)$

Contoh Soal 1:

1.

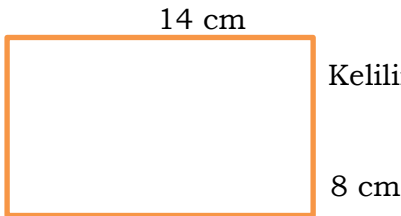

Kelilingnya adalah

2. Perhatikan gambar berikut

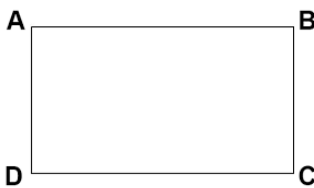

Jika panjang AB = 23 cm dan panjang BC = 8 cm, maka keliling persegi panjang ABCD adalah....

Diketahui persegi panjang memiliki keliling 46 cm dan lebar 6 cm. Maka panjang persegi panjang tersebut adalah....

3. Sebuah keliling persegi panjang berukuran 48 cm. Jika panjang sisinya 16 cm, maka lebar sisinya adalah....

Pembahasan:

1. *Diketahui:* panjang 14 cm-
lebar 8 cm

Ditanyakan: Keliling ?

Jawab: Keliling = $2 \times (\text{panjang} + \text{lebar})$
 $= 2 \times (14 + 8)$
 $= 2 \times 22$
 $= 44 \text{ cm}$

Jadi keliling persegi panjang adalah 44 cm.

2. *Diketahui:* panjang AB = 23 cm

panjang BC = 8 cm

Ditanyakan: Keliling ?

Jawab: Keliling = $2 \times (p + l)$

$$= 2 \times (23 + 8)$$

$$= 2 \times 31$$

$$= 62 \text{ cm}$$

Jadi keliling persegi panjang ABCD adalah 62 cm.

3. *Diketahui:* Keliling = 46 cm

$$l = 6 \text{ cm}$$

Ditanyakan: p ?

Jawab: Keliling = $2 \times (p + l)$

$$46 = 2 \times (p + 6)$$

$$46 = 2p + 12$$

$$2p = 46 - 12$$

$$p = \frac{34}{2}$$

$$p = 17 \text{ cm}$$

Jadi panjang persegi panjang adalah 17 cm.

4. *Diketahui:* Keliling = 48 cm

Panjang = 16 cm

Ditanyakan: Lebar (l).....?

$$\text{Jawab: } l = \frac{\text{keliling} - (2 \times p)}{2} = \frac{48 - (2 \times 16)}{2} = \frac{48 - 32}{2} =$$

$$\frac{16}{2} = 8 \text{ cm}$$

Jadi lebar persegi panjang adalah 8 cm.

Luas Persegi Panjang

Luas persegi panjang adalah luas daerah yang dibatasi oleh sisi panjang dan sisi lebar.

Rumus luas persegi panjang sebagai berikut:

$$\text{Luas} = \text{Panjang } (p) \times \text{Lebar } (l)$$

Contoh Soal:

1.  Luas persegi panjang di samping adalah

2. Perhatikan gambar dibawah ini!

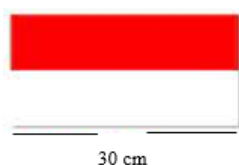

Luas bendera merah putih di samping adalah 450 cm dan panjang sisinya 30 cm, maka lebar bendera adalah.....

3. Jika sebuah persegi panjang memiliki keliling 120 cm dengan lebar 10 cm, maka panjang sisinya adalah....

Pembahasan:

1. *Diketahui:* Panjang (p) = 10 cm

Lebar (l) = 4 cm

Ditanyakan: Luas ...?

Jawab: Luas = $p \times l = 10 \times 4 = 40$ cm

2. *Diketahui:* Luas bendera = 450 cm

panjang bendera (p) = 30 cm

Ditanyakan: lebar ...?

Jawab: Lebar = $\frac{\text{Luas}}{\text{panjang}} = \frac{450}{30} = 15 \text{ cm}$

Jadi lebar sisi bendera merah putih adalah 15 cm.

3. *Diketahui:* Luas = 120 cm

Lebar (l) = 10 cm

Ditanyakan: Luas ...?

Jawab: panjang = $\frac{\text{Luas}}{\text{lebar}} = \frac{120}{10} = 12 \text{ cm}$

Jadi lebar sisi bendera merah putih adalah 12 cm.

Menghitung Diagonal Persegi Panjang

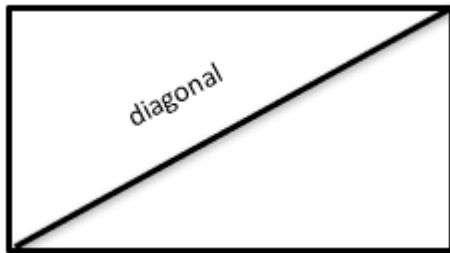

Diagonal adalah garis lurus yang menghubungkan satu sudut persegi panjang dengan satu sudut di sebrangnya. Persegi panjang memiliki dua diagonal yang panjangnya sama. Untuk mencari panjang diagonal persegi panjang yaitu dengan menggunakan rumus Teorema Pythagoras, karena sebuah diagonal membagi persegi panjang menjadi dua segitiga siku-siku.

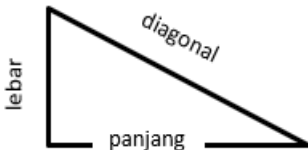

Diagonal Persegi Panjang:

$$c = \sqrt{a^2 + b^2}$$

$$a = \sqrt{c^2 - b^2}$$

$$b = \sqrt{c^2 - a^2}$$

Keterangan:

a = panjang

b = lebar

c = diagonal

Contoh Soal 3

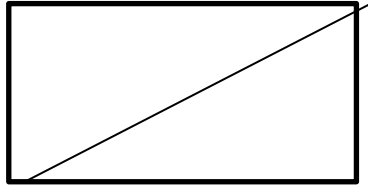

1. Pada gambar persegi panjang disamping memiliki panjang 4 cm dan lebar 3 cm. maka panjang diagonal persegi panjang tersebut.
2. Sebuah persegi panjang memiliki lebar 6 cm dan panjang diagonal 10 cm. Maka panjang persegi panjang tersebut adalah.....
3. Sebuah persegi panjang memiliki ukuran panjang 12 cm dan panjang diagonal 13 cm. Maka lebar persegi panjang tersebut adalah.....
4. Pak Hadi memiliki kebun singkong berbentuk persegi panjang. Jika persegi panjang yang merupakan gambaran dari kebun singkong tersebut panjang salah satu diagonalnya adalah 48 meter dan panjang diagonal lainnya adalah $4x$ meter. Tentukan nilai x !

Pembahasan:

1. *Diketahui:* panjang (a) = 4 cm

lebar (b) = 3 cm

Ditanyakan: Panjang diagonal (c)?

$$\begin{aligned} \text{Jawab: } c &= \sqrt{a^2 + b^2} = \sqrt{4^2 + 3^2} = \sqrt{16 + 9} = \sqrt{25} \\ &= 5 \text{ cm} \end{aligned}$$

Jadi panjang diagonal persegi panjang adalah 5 cm.

2. *Diketahui:* lebar (b) = 6 cm

panjang diagonal (c) = 10 cm

Ditanyakan: panjang (a) ... ?

Jawab: $a = \sqrt{c^2 - b^2} = \sqrt{10^2 - 6^2} = \sqrt{100 - 36} = \sqrt{64} = 8 \text{ cm}$

Jadi panjang persegi panjang adalah 8 cm.

3. Diketahui: Panjang (a) = 12 cm

Panjang diagonal (c) = 13 cm

Ditanyakan: Lebar (b) ?

Jawab: $b = \sqrt{13^2 - 12^2} = \sqrt{169 - 144} = \sqrt{25} = 5 \text{ cm}$

Jadi lebar persegi panjang adalah 5 cm.

4. Diketahui: Panjang diagonal 1 (d_1) = $4x$

Panjang diagonal 2 (d_2) = 48

Ditanya: Nilai x ?

Jawab:

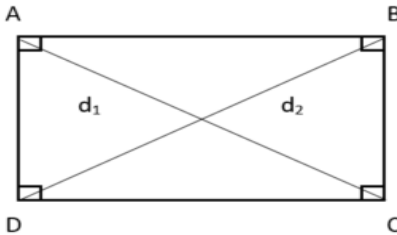

Diagonal persegi panjang memiliki Panjang diagonal yang sama.

Panjang diagonal 1 (d_1) = Panjang diagonal 2 (d_2)

$$4x = 48$$

$$x = \frac{48}{4}$$

$$x = 12$$

Jadi nilai x adalah 12.

Kesimpulan

1. Persegi panjang adalah bangun datar segi empat yang memiliki dua pasang sisi sejajar dan sama panjang, serta memiliki empat buah sudut siku-siku.
2. Sifat-sifat persegi panjang:
3. Mempunyai 2 pasang sisi sejajar yang sama panjang
4. Sisi yang berhadapan sama panjang
5. Keempat sudutnya siku-siku (90°)
6. Memiliki 2 sumbu simetri
7. Memiliki 2 diagonal sama panjang
8. Rumus keliling dan luas persegi panjang:
9. Keliling = $2 \times (p + l)$
10. Luas = panjang \times lebar
11. Menghitung diagonal persegi panjang:

$$c = \sqrt{a^2 + b^2} \quad \text{Keterangan:}$$

$$a = \sqrt{c^2 - b^2} \quad a = \text{panjang}$$

$$b = \sqrt{c^2 - a^2} \quad b = \text{lebar}$$

$$c = \text{diagonal}$$

Latihan

Berilah tanda silang (X) pada huruf a, b, c atau d di depan jawaban yang paling benar !

1. Di bawah ini yang bukan termasuk ciri-ciri persegi panjang adalah
 - a. Mempunyai empat sisi sama panjang
 - b. Mempunyai empat sudut siku-siku
 - c. Mempunyai 2 simetri lipat
 - d. Mempunyai 2 simetri putar

-
2. Rumus luas dan keliling persegi panjang adalah
 - a. $L = p + l$ dan $K = 2 \times (p + l)$
 - b. $L = p \times l$ dan $K = 2 \times (p + l)$
 - c. $L = s \times s$ dan $K = 4 \times s$
 - d. $L = p \times l$ dan $K = 2 \times p \times l$
 3. Suatu persegi panjang memiliki panjang 20 cm dan lebar 9 cm, maka kelilingnya adalah cm.
 - a. 180
 - b. 58
 - c. 29
 - d. 280
 4. Sepotong kayu dengan ukuran panjang 100 cm dan lebarnya 75 cm. Keliling kayu tersebut adalah cm.
 - a. 250
 - b. 350
 - c. 400
 - d. 7500
 5. Keliling persegi panjang 150 cm. Jika panjangnya 50 cm, maka lebarnya adalah cm
 - a. 25
 - b. 50
 - c. 75
 - d. 100
 6. Sebuah persegi panjang memiliki luas 40 cm^2 , jika panjang persegi panjang adalah 8 cm, maka lebar persegi panjang tersebut adalah....
 - a. 4 cm
 - b. 5 cm
 - c. 10 cm
 - d. 12 cm
 7. Sebuah lantai berbentuk persegi panjang memiliki ukuran panjang 15 m dan lebar 5 m. Lantai tersebut akan dipasang keramik berbentuk persegi yang memiliki sisi 25 cm. Hitunglah berapa jumlah keramik yang diperlukan untuk menutup lantai tersebut!
-

-
- a. 1000 buah
b. 1200 buah
c. 1500 cm
d. 1600
8. Sebuah lapangan berbentuk persegi panjang memiliki ukuran panjang 100 m dan lebar 50 m. Lapangan tersebut rencana akan ditanami pohon di sekelilingnya dengan jarak setiap 10 m. Hitunglah berapa jumlah pohon yang dibutuhkan untuk di tanam di sekeliling lapangan tersebut!
- a. 30 buah
b. 40 buah
c. 50 buah
d. 60 buah
9. Kebun belakang rumah paman berbentuk persegi panjang berukuran panjang 68 meter dan lebar 45 meter akan dibuatkan pagar dari bambu. Tiap meter membutuhkan 3 bambu. Banyaknya bambu yang dibutuhkan untuk membuat pagar pekarangan adalah
- a. 670
b. 675
c. 678
d. 680
10. Sebuah halaman berbentuk persegi panjang, kelilingnya 220 m dan lebarnya 35 m. Luas halaman tersebut adalah m²
- a. 4.350 m²
b. 4.370 m²
c. 4.375 m²
d. 4.480 m²

Jawablah pertanyaan-pertanyaan di bawah ini dengan uraian yang tepat!

1. Sebuah persegi panjang memiliki panjang 30 cm dan lebar 18 cm. Tentukan keliling bangun tersebut !

-
2. Sebidang tanah memiliki luas 950 m^2 . Jika panjangnya 50 m , berapakah lebar sebidang tanah tersebut?
 3. Sawah kakek berbentuk persegi panjang dengan panjang 250 m dan lebar 150 m . Berapa hektar luas sawah kakek?
 4. Ayah memiliki sebuah kebun berbentuk persegi panjang dengan panjang 10 m dan lebar 8 m . Ayah berencana memasang pagar dengan biaya pemasangan Rp25.000 per meter. Berapak biaya yang harus dikeluarkan ayah untuk memagar seluruh kebunnya?
 5. Lantai ruangan berbentuk persegi panjang dengan ukuran panjang 6 m dan lebar 4 m . Jika lantai tersebut akan dipasang keramik berukuran $20 \text{ cm} \times 20 \text{ cm}$. Berapa jumlah keramik yang dibutuhkan?

Daftar Pustaka

- Rizky Pujian Dasa Pratama S.Kom, 2022. Persegi Panjang, <https://www.mapel.id/persegi-panjang/>, 8 Agustus 2022
- Jurangan Les, 2022. Soal Luas dan Keliling Persegi Panjang plus Kunci Jawaban, <https://www.juranganles.com/2017/12/soal-luas-dan-keliling-persegi-panjang-plus-kunci-jawaban.html>, 8 Agustus 2022
- Cilacap Klik, 2022. Contoh Soal Persegi Panjang Beserta Jawabannya, <https://cilacapklik.com/2020/12/contoh-soal-persegi-panjang.html>, 8 Agustus 2022
- Eprint UNY, 2022. Kegiatan Belajar 3, <https://eprints.uny.ac.id/9151/7/KEGIATAN%20BELAJAR%203.pdf>, 3 Agustus 2022

Profil Penulis



Umi Sulistyani

Penulis berdomisili di Cileungsi Bogor yang menyukai matematika sejak dibangku sekolah. Tahun 2000 penulis menempuh Pendidikan Diploma III di Fakultas Peternakan Institut Pertanian Bogor (IPB). Pada tahun 2004 hingga sekarang penulis menjadi guru di beberapa sekolah dan bimbingan belajar. Saat ini penulis mengajar di SMPIT Al Fityan Boarding School Bogor sebagai guru bidang studi Matematika dan aktif menjadi pengajar privat/bimbingan belajar. Penulis melanjutkan pendidikan S1 di Jurusan Pendidikan Matematika Universitas Indraprasta PGRI Jakarta dan lulus pada tahun 2016. Empat tahun kemudian, penulis menyelesaikan studi S2 di prodi Matematika & Ilmu Pengetahuan Alam (MIPA) Universitas Indraprasta Jakarta PGRI Jakarta, lulus 2022.

Pada tahun 2016 penulis membuat buku Matematika untuk Anak Berkebutuhan Khusus (ABK) *Down Syndrom* sebagai syarat lulus S1. Saat ini penulis aktif menulis di media sosial dan majalah sekolah. Penulis juga aktif menulis buku dengan harapan dapat memberikan kontribusi positif bagi bangsa dan negara yang sangat tercinta ini.

Email: umisulistyani1982@gmail.com

LAYANG-LAYANG

Yulianti Malik

Politeknik Industri Logam Morowali

Defenisi

Bidang datar merupakan hasil irisan permukaan yang setipis mungkin sehingga tidak memiliki ketebalan, hanya mempunyai ukuran panjang dan lebar. Akan tetapi permasalahan mengenai bidang datar muncul akibat minimnya pemahaman tentang pengertian mengenai defenisi sifat serta keterkaitan antara bangun yang satu dengan bangun lainnya. Sebagai contoh bangun “layang-layang” yang didefenisikan sebagai bangun segiempat yang memiliki dua sisi berdekatan yang sama panjang, sedangkan sisi lainnya juga sama panjang. Berdasarkan defenisi tersebut, maka bangun layang-layang akan memiliki lebih dari satu penggambaran seperti yang ditampilkan pada gambar berikut:

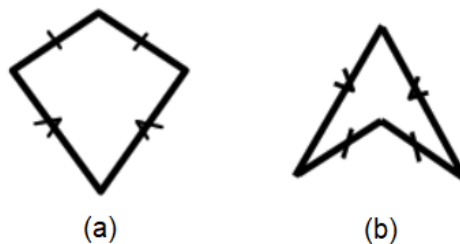

Gambar 5.1. Ilustrasi Bangun Layang-Layang Berdasarkan Defenisi Umum

Ilustrasi bangun layang-layang dengan penggambaran yang beragam dapat diselesaikan dengan melihat pengertian dari jenis bangun datar terlebih dahulu. Setelah itu pemahaman tentang bangun layang-layang maupun bangun datar lainnya diikuti dengan bagian yang menjadi unsur dan sifat-sifat bangun itu sendiri. Identifikasi komponen-komponen yang dimiliki oleh bangun seperti layang-layang tersebut perlu dilakukan agar definisi bangun layang-layang lebih tepat dan mengurangi kesalahan penafsiran, ilustrasi maupun penggambaran bangun dimaksud.

Salah satu langkah awal untuk mengenal bangun layang-layang adalah mengidentifikasikannya ke dalam jenis bangun yakni bangun datar. Secara umum bangun datar dapat dibedakan menjadi dua jenis yaitu bangun datar konveks dan bangun datar konkaf. Bangun datar yang termasuk dalam bangun datar konveks yakni jika semua ruas garis yang menghubungkan dua titik pada keliling atau sisi bangun berada di dalam bangun datar tersebut. Hal tersebut dapat dilihat pada gambar di bawah ini:

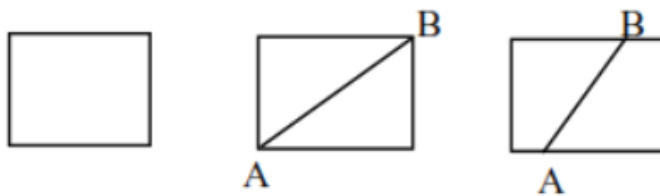

Gambar 5.2. Bangun Datar Konveks

Pada bidang datar konkaf, di sisi mana pun titik A dan B diberikan baik vertical, horizontal maupun seperti pada gambar di atas, maka ruas garis AB seluruhnya akan selalu berada di dalam bangun tersebut. Sedangkan bangun datar konkaf merupakan bangun datar yang memiliki ruas garis yang menghubungkan dua titik pada sisinya baik sebagian maupun seluruhnya berada di luar

bangun datar. Gambar 5.3 memberikan gambaran untuk bangun datar konkaf, dimana jika diberikan titik A dan B pada sisinya akan ditemukan ruas garis AB yang sebagian atau seluruh ruas garisnya terletak di luar bangun tersebut.

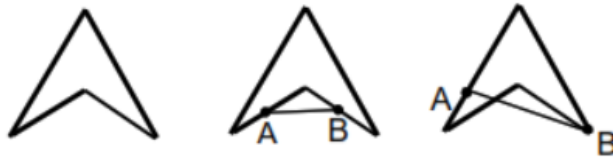

Gambar 5.3. Bangun Datar Konkaf

Bangunan segiempat merupakan bangun bersisi empat yang tertutup (antara pangkal dan ujung kurva saling berimpit) dan sederhana (kurva yang tidak memuat titik potong atau apabila dua titik potong yang tidak berurutan dihubungkan maka tidak akan memuat titik potong lainnya). Olehnya itu, bangunan segiempat seperti segiempat sebarang seperti yang ditunjukkan pada Gambar 5.4, dapat dikatakan memiliki unsur-unsur bangunan yang hanya terdiri dari titik sudut dan sisi. (Suharjana, 2009)

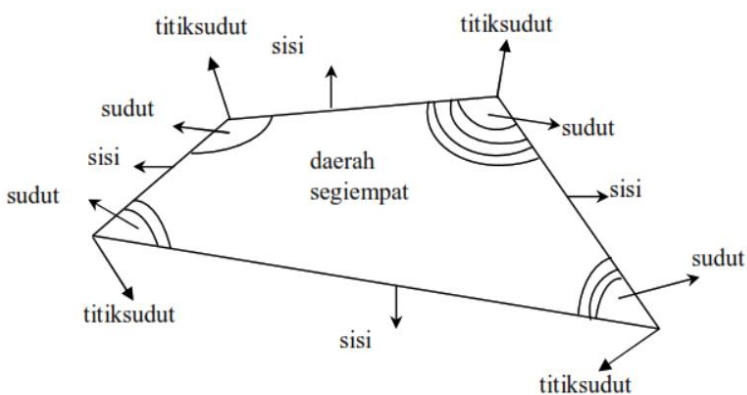

Gambar 5.4. Unsur-Unsur pada Bangun Datar Segiempat Sebarang

Dengan unsur-unsur yang dimiliki tersebut, bangun datar segiempat yang akan berubah nama atau defenisi jika atau hanya jika sisi-sisinya maupun sudut-sudutnya mengalami perubahan. Perubahan defenisi dari bangun datar segiempat menghasilkan berbagai defenisi bangun datar lainnya atau bangun datar baru dalam hierarki sebagaimana yang ditunjukkan pada Gambar 5.5 berikut:

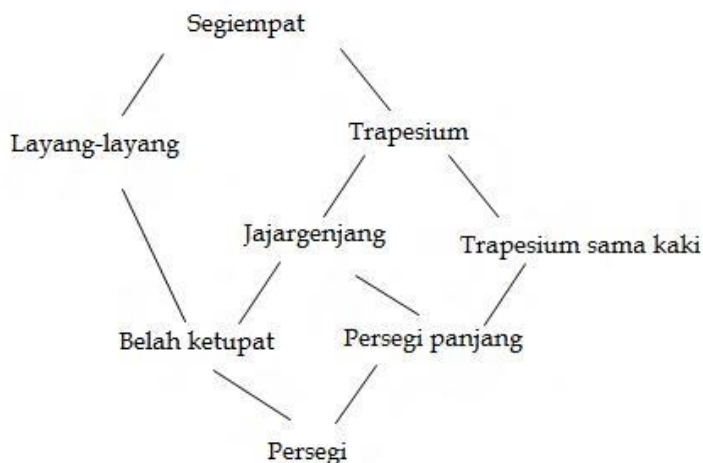

Gambar 5.5. Hirarki Bangun Datar Segiempat

Sebuah segiempat merupakan layang-layang jika dan hanya jika memiliki dua pasang berbeda dari sisi berurutan yang sama panjang. Titik dari sisi yang sama pada layang-layang disebut ujung dari layang-layang. Layang-layang merupakan bangun datar segiempat yang dibentuk oleh 2 pasang sisi yang sepasang sisi-sisinya sama panjang, sepasang sudut yang berhadapan sama besar, salah satu dari diagonalnya membagi dua diagonal yang lain atas dua bagian yang sama panjang dan kedua diagonal tersebut saling tegak lurus (Meilantifa, 2018).

Sementara itu beberapa defenisi lain tentang bangun datar layang-layang jika dilihat dari unsur-unsur yang dimiliki antara lain defenisi yang menyatakan bahwa layang-layang yaitu wujud datar dua dimensi yang dibuat

oleh dua pasang rusuk yang masing-masing pasangannya sama panjang dan saling membentuk sudut. Layang-layang dengan keempat rusuk yang sama panjang dikata belah ketupat. Layang-layang dapat dibentuk dari dua segitiga sama kaki yang alasnya sama panjang dan saling berimpit atau dua segitiga sebarang yang kongruen dan berimpit pada alasnya. (Iwan K, 2021)

Unsur-Unsur dan Sifat Bangun Layang-Layang

Berdasarkan beberapa defenisinya, maka bangun datar layang-layang diketahui memiliki beberapa unsur seperti: sisi, sudut dan rusuk atau diagonal. Unsur-unsur tersebut menjadikan layang-layang memiliki ciri dan sifat-sifat tersendiri sebagai bangun datar yakni sebagai berikut:

1. Memiliki dua pasang sisi yang sama panjang yaitu:
 $\overline{IT} \cong \overline{ET}, \overline{IK} \cong \overline{EK}$
2. Diagonalnya saling tegak lurus ($TK \perp IE$)
3. Salah satu diagonal layang-layang merupakan sumbu simetri (TK atau IE)
4. Salah satu diagonal layang-layang membagi dua sama panjang dan tegak lurus terhadap diagonal lainnya.
5. Sepasang sudut-sudut yang berhadapan adalah kongruen ($\angle TIK \cong \angle TEK$)

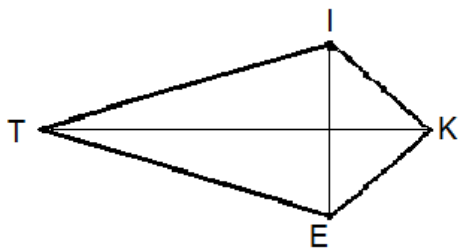

Gambar 5.6. Layang-layang ITEK (Richard Rhoad, 1997)

Sifat layang-layang yang memiliki diagonal yang dapat membagi bangun tersebut menjadi sepasang segitiga yang kongruen, sehingga pembuktian kongruen bangun layang-layang dapat menerapkan teorema kongruen segitiga.

Misal layang-layang pada Gambar 5.6 di atas dipisah menjadi 2 segitiga menjadi $\triangle ABC$ dan $\triangle DEF$ dimana diketahui bahwa $\overline{AB} \cong \overline{DE}$; $\overline{BC} \cong \overline{EF}$ dan $\overline{AC} \cong \overline{DF}$, sehingga untuk membuktikan $\triangle ABC \cong \triangle DEF$, maka perlu dibuktikan setiap segitiga kongruen pada segitiga yang ketiga. Segitiga yang ketiga terletak sebagai bayangan dengan menggunakan isometri.

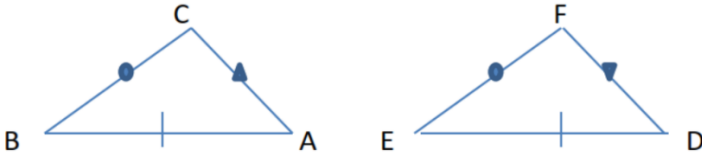

Karena $\overline{AB} \cong \overline{DE}$, maka ada isometri yang memetakan \overline{AB} pada \overline{DE} yang menghasilkan bayangan kongruen $\triangle A'B'C'$ dari $\triangle ABC$ yang berbagi sisi dengan $\triangle DEF$. Kemudian $\overline{AC} = \overline{A'C'}$ dan $\overline{BC} = \overline{B'C'}$, maka suai sifat transitif kongruensi $\overline{A'C'} \cong \overline{DF}$ dan $\overline{B'C'} \cong \overline{EF}$, maka dengan demikian $\triangle A'B'C'$ membentuk dan $\triangle DEF$ akan membentuk layang-layang dimana sisi yang bersekutu dengan \overline{DE} merupakan diagonal simetri layang-layang tersebut.

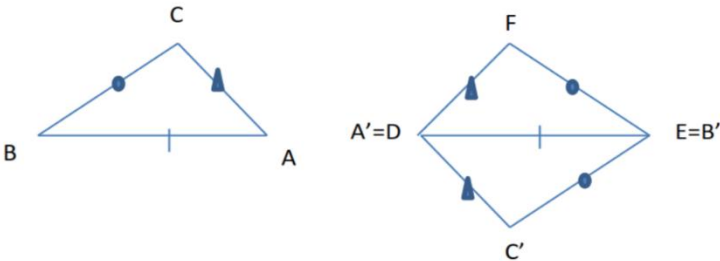

Karena layang-layang ini refleksif-simetris pada \overline{DE} , maka $\triangle DEF$ adalah bayangan refleksif dari $\triangle A'B'C'$, sehingga jika seluruh pasangan sisi dari $\triangle ABC$ dan $\triangle DEF$ kongruen, maka dapat dipetakan pada $\triangle DEF$ dengan isometri. Jadi sesuai definisi kongruensi $\triangle ABC \cong \triangle DEF$. (Meilantifa, 2018)

Ujung dari layang-layang adalah titik dari sisi yang sama pada layang-layang tersebut. Sementara garis yang memuat ujung dari layang-layang merupakan sumbu simetri dari layang-layang tersebut.

Contoh:

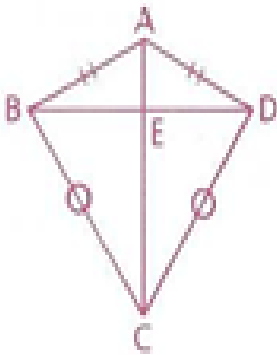

Pada layang-layang ABCD berikut, diketahui titik B dan D merupakan ujung. Buktikan \overline{BD} adalah sumbu simetri dari ABCD

Untuk membuktikan hal tersebut, maka ada beberapa langkah yang perlu dilakukan, yakni berupa pernyataan serta alasan yang ada berdasarkan sifat yang dimiliki oleh bangun layang-layang. Pembuktian tersebut disajikan dengan tahapan/langkah-langkah sebagai berikut:

	Alasan	Pernyataan
1	Berdasarkan definisi dari ujung layang-layang	maka : $AB = BC$
2	Berdasarkan definisi dari ujung layang-layang	maka : $AD = DC$

	Alasan	Pernyataan
3	Berdasarkan defenisi segitiga sama kaki	maka: $\triangle ABC$ sama kaki
4	Berdasarkan defenisi segitiga sama kaki	maka: $\triangle ADC$ sama kaki
5	Pemisalah	m bisektor \perp terhadap \overline{AC}
6	Berdasarkan pernyataan (5) dan defenisi refleksi	$r_m(A) = C$
7	Berdasarkan pernyataan (6) dan teorema flip-flop	$r_m(C) = A$
8	Berdasarkan pernyataan (3, 4, 5)	m membuat B dan D
9	Berdasarkan pernyataan (8) dan defenisi refleksi	$r_m(B) = B$
10	Berdasarkan pernyataan (8) dan defenisi refleksi	$r_m(D) = D$
11	Berdasarkan pernyataan (6, 7, 9, 10) Teorema refleksi bangun,	$r_m(ABCD) = CBAD$
12	Berdasarkan pernyataan (11) dan defenisi sumbu simetri	\overline{BD} sumbu simetri dari $ABCD$

Diagonal yang ditentukan oleh ujung (\overline{BD}) disebut diagonal simetri dari layang-layang. Garis \overline{BD} merupakan bisector tegak lurus terhadap diagonal layang-layang yang lain. Lihat pembuktian pada langkah 6, 7, 9, dan 10, $r_m = (\angle ABD) = (\angle CBD)$ dan $r_m(\angle ADB) = \angle CDB$ dengan menggunakan Teorema Refleksi Bangun, sehingga (\overline{BD}) membagi $\angle ABC$ dan $\angle ADC$ sama besar. Hal ini biasa dikenal dengan Teorema Diagonal Layang-Layang, diagonal simetri dari layang-layang merupakan bisector tegak lurus terhadap diagonal yang lain dan membagi dua sudut sama besar pada ujung-ujung dari layang-layang. (Meilantifa, 2018)

Luas dan Keliling Layang-layang

Luas suatu daerah atau luas suatu bidang adalah luasan yang tertutup yang dibatasi dengan garis-garis yang berupa garis lurus yang diukur atau didapatkan dengan cara-cara tertentu, dan rumus tertentu. Luas suatu bidang ditentukan sesuai dengan cara pengukurannya dan ketelitian yang dikehendaki. Pengetahuan tentang luas daerah yang bentuknya sederhana harus dimengerti terlebih dahulu seperti luas yang berbentuk segitiga, segiempat, trapesium, lingkaran.

Dengan melihat bahwa bangun datar layang-layang memiliki beberapa sifat antara lain:

1. Mempunyai empat titik sudut (A,B,C dan D)
2. Mempunyai dua pasang sisi yang sama panjang
3. Sepasang sudut yang berhadapan sama besar yaitu sudut B yang sama besar dengan sudut D
4. Mempunyai dua diagonal yaitu diagonal AC dan BD
5. Diagonal AC membagi diagonal BD sama panjang dan tegak lurus BD.

Berdasarkan sifat-sifat yang telah diketahui keliling bangun datar layang-layang merupakan penjumlahan dari setiap panjang sisinya, karena layang-layang mempunyai dua pasang sisi yang sama panjang, maka rumus keliling layang-layang dapat ditulis sebagai berikut, $(2 \times AB) + (2 \times BC)$.

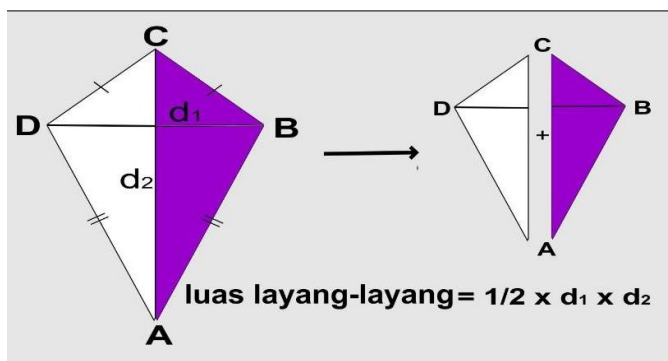

Gambar 5.7. Luas layang-layang yang terdiri atas 2 segitiga yang kongruen

Berdasarkan Gambar di atas, diketahui bahwa layangan terbentuk dari dua segitiga yang kongruen atau sama besar yaitu segitiga berwarna putih atau $\triangle ACD$ dan segitiga berwarna ungu atau $\triangle ACB$, maka untuk memperoleh rumus luas bangun datar layang-layang dapat dilakukan melalui pendekatan luas daerah $\triangle ACD$ dan $\triangle ACB$ sebagai berikut.

$$\begin{aligned}
 \text{Luas bangun layang-layang} &= L \triangle ACD + L \triangle ACB \\
 &= \left(\frac{1}{2} \times AC \times DE\right) + \left(\frac{1}{2} \times AC \times BE\right) \\
 &= \frac{1}{2} \times AC (DE + BE) \\
 &= \frac{1}{2} \times AC \times BD \\
 &= \frac{1}{2} \times (\text{diagonal 1}) \times (\text{diagonal 2})
 \end{aligned}$$

Sehingga dapat diperoleh kesimpulan bahwa rumus luas bangun datar layang-layang = $\frac{1}{2} \times (\text{diagonal 1}) \times (\text{diagonal 2})$

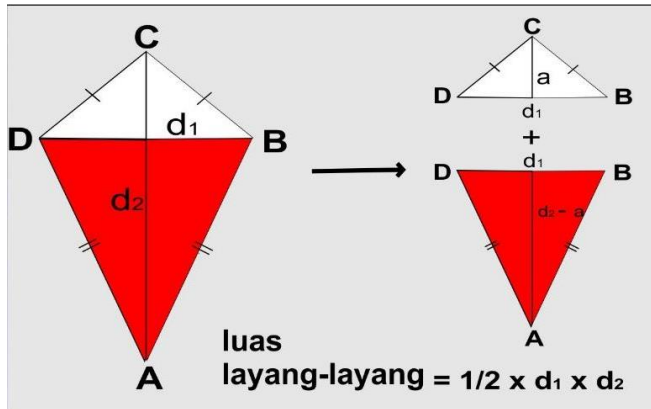

Gambar 5.8. Luas layang-layang dengan pendekatan dua segitiga sama kaki

Bangun datar layang-layang juga dapat dikatakan sebagai bangun datar yang terbentuk dari dua segitiga sama kaki, yaitu segitiga sama kaki BCD dan segitiga sama kaki ABD. Oleh karena itu dalam mencari rumus luas layang-layang dapat dicari dengan luas daerah dua segitiga sama kaki tersebut.

Dari ilustrasi pada Gambar 5.8 diatas, rumus luas layang-layang dapat dipeoleh sebagai berikut:

Luas bangun layang-layang = $L \triangle BCD + L \triangle ABD$

$$= (\frac{1}{2} \times d_1 \times a) + (\frac{1}{2} \times d_1 \times (d_2 - a))$$

$$= \frac{1}{2} \times d_1 (a + (d_2 - a))$$

$$= \frac{1}{2} \times d_1 \times d_2$$

$$= \frac{1}{2} \times (\text{diagonal 1}) \times (\text{diagonal 2})$$

sehingga dapat diperoleh kesimpulan bahwa rumus luas bangun datar layang-layang = $\frac{1}{2} \times (\text{diagonal 1}) \times (\text{diagonal 2})$

Berdasarkan kedua ilustrasi yang telah dilakukan di atas maka, kesimpulan yang diperoleh bahwa luas bangun datar layang-layang merupakan setengah dari masing-masing diagonalnya, atau dapat dituliskan sebagai berikut:

Luas bangun layang-layang

$$= \frac{1}{2} \times (\text{diagonal 1}) \times (\text{diagonal 2}) \quad \dots\dots(5.1)$$

(Iwan K, 2021)

Penentuan keliling bangun datar layang-layang dapat dilakukan dengan memperhatikan penentuan keliling polygon, dimana keliling poligon adalah jumlah dari panjang sisinya. Jika semua sisi segibanyak memiliki panjang yang berbeda, tidak ada rumus khusus untuk mengukurnya. Sebuah rumus untuk keliling p dari sebuah segitiga dengan variabel x , y , dan z hanya $p = x+y+z$

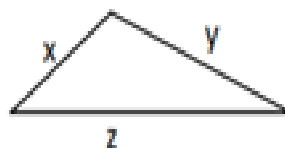

$$p = x + y + z$$

Tapi jika segibanyak memiliki beberapa sisi yang sama, maka untuk menghitung pengukuran bisa dipersingkat. Seperti yang kita ketahui layang-layang memiliki dua pasang sisi yang sama panjang. Jika panjang sisinya adalah a dan b , maka kelilingnya dapat diperoleh dengan rumus $p=a+a+b+b$

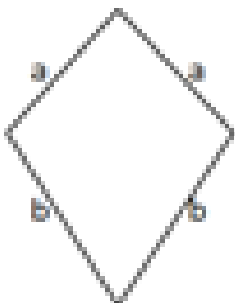

Atau, menggunakan aljabar sederhana, $p=2a+2b$ atau difaktorkan $p=2(a+b)$

Dengan menggunakan pendekatan tersebut, maka keliling bangun datar layang-layang dapat dituliskan sebagai berikut:

$$\text{Keliling layang-layang} = 2a + 2b \quad \dots\dots(5.2)$$

$$= 2(a+b) \quad \dots\dots(5.3)$$

(Meilantifa, 2018)

Contoh:

1. Layang-layang dengan ujung dan memiliki panjang sisi seperti yang ditunjukkan. Hitunglah

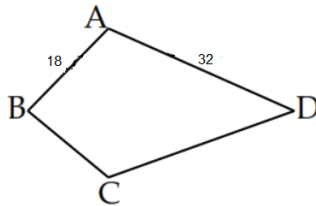

kelilingnya

Penyelesaian:

Gunakan definisi keliling Keliling merupakan jumlah dari seluruh sisi-sisi pada bangun datar, sehingga

$$ABCD = AB+BC+CD+AD$$

Karena B dan D merupakan ujung-ujung dari layang-layang, maka $AB = BC$ dan $CD = AD$, (substitusi ke persamaan di atas), sehingga diperoleh:

$$\text{Keliling dari } ABCD = 18+18+32+32 = 100 \text{ cm}$$

2. Diketahui panjang diagonal layang-layang adalah 10 cm dan 8 cm. Berapakah luas layang-layang tersebut?

Penyelesaian:

Dik: d_1 10 cm dan $d_2 = 8$ cm

Maka L diperoleh sebagai berikut:

Jawab:

$$\begin{aligned} \text{Cara I: Luas} &= \frac{1}{2} \times d_1 \times d_2 \\ &= \frac{1}{2} \times 10 \times 8 \\ &= 5 \times 8 = 40 \text{ cm} \end{aligned}$$

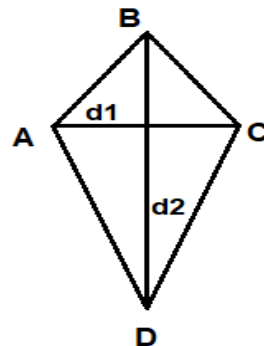

$$\begin{aligned}\text{Cara II: Luas} &= \frac{1}{2} (8 + (\frac{1}{2} \times 10)) + \frac{1}{2} (8 \times (\frac{1}{2} (10))) \\ &= \frac{1}{2} (8 (5 + 5)) = \frac{1}{2} (8 \times 10) \\ &= \frac{1}{2} (80) = 40 \text{ cm}\end{aligned}$$

Jadi luas layang-layang tersebut adalah 40 cm

3. Diketahui luas layang-layang 150 cm ukuran diagonal pertamanya 10 cm. berapakah panjang diagonal kedua?

Penyelesaian:

Dik: $d_1 = 10 \text{ cm}$, $L = 150 \text{ cm}$, maka d_2 dapat diperoleh melalui:

$$\text{Luas} = \frac{1}{2} \times d_1 \times d_2 ;$$

$$150 = \frac{1}{2} \times 10 \text{ cm} \times d_2$$

$$150 = 5 \text{ cm} \times d_2$$

$$D_2 = 150/5 = 30 \text{ cm}$$

Jadi panjang diagonal yang lain adalah 30 cm

Latihan

1. Nyatakan benar atau salah dari pernyataan di bawah ini dan beri alasan
 - a. Setiap persegi merupakan layang-layang
 - b. Setiap layang-layang adalah belah ketupat
 - c. Setiap layang-layang adalah belah ketupat

-
2. Diketahui: Gambar di bawah, $r_m(T) = U$. Buktikan: RUST adalah layang-layang !

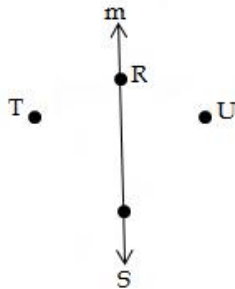

3. Diketahui layang-layang ABCD dengan ujung B dan D. Buktikan bahwa $m \perp A = m \perp C$!
4. Jika diketahui sebuah layang-layang mempunyai panjang sisi S1 11cm dan S2 13cm. hitunglah berapa keliling layang-layang tersebut?
5. Diketahui luas suatu layang-layang adalah 192cm^2 . jika diagonal d1 dan d2 memiliki perbandingan $d1 : d2 = 2 : 3$ tentukan panjang diagonal d1 dan d2.

Daftar Pustaka

- Mailantifa, H. S. (2018). *Geometri Datar*. Bandung: Bahasa dan Sastra Arab, Fakultas Adab dan Humaniora, UIN Sunan Gunung Djati.
- Mashadi. (n.d.). *Geometri Edisi 2*.
- Richard Rhoad, G. M. (1997). *GEOMETRY for Enjoyment and Challenge*. Illionis: Mc Dougal Littell a Holighton Mifflin Company.
- Suharjana, A. (2009). *Geometri Datar dan Ruang*. Yogyakarta: PPPPTK Yogyakarta.
- Sujoko. (2020). *Modul Pembelajaran SMA Fisika Kelas XII*. Jakarta: Kementerian Pendidikan dan Kebudayaan.

Profil Penulis

Yulianti Malik



Mengenal angka dan berhitung merupakan salah satu pelajaran dasar yang dikenalkan sejak dini kepada penulis kelahiran Raha-Kabupaten Muna, Sulawesi Tenggara. Hal itulah yang menjadikan penulis lebih akrab pada mata pelajaran Matematika dan juga Ilmu Pengetahuan Alam, sehingga menjadi pendorong untuk melanjutkan pendidikannya di Jurusan Fisika Fakultas MIPA Universitas Halu Oleo Kendari. Dengan mengambil jurusan tersebut, maka ilmu matematika akan menjadi bahasa dalam fisika dan sains lainnya menjadi pendukungnya. Mengingat *basic* ilmu yang dimiliki juga menjadi dasar untuk mempelajari ilmu lain terutama di bidang teknik, akhirnya penulis memutuskan untuk melanjutkan studi di Departemen Material dan Metalurgi-FTI Institut Teknologi Sepuluh Nopember. Sejak 2018 hingga kini penulis menjadi dosen tetap di Jurusan Teknik Kimia Mineral-Politeknik Industri Logam Morowali, yang selain ditugaskan untuk mengampu mata kuliah yang berkaitan dengan bidang ilmu, penulis juga mengampu mata kuliah dasar seperti fisika dan matematika. Selain mengajar, penulis juga telah melakukan beberapa penelitian dan pengabdian kepada masyarakat terutama yang berkaitan dengan bidang ilmu yang dimiliki. Menulis *book chapter* merupakan salah satu sarana yang digunakan oleh penulis untuk terus belajar dan berbagi ilmu serta sebagai upaya menjalin silaturahmi dan berbagi pengalaman dengan para rekan-rekan dosen maupun penulis lainnya.

Email: yulianti_malik@yahoo.com

BELAH KETUPAT

Bergita Gela M Saka

Universitas Kristen Indonesia Toraja

Defenisi Belah Ketupat

Bentuk geometri selanjutnya yang akan kita bahas adalah bentuk belah ketupat. Bentuk belah ketupat biasa disebut sebagai jajaran genjang yang sepasang sisi yang berdekatan kongruen. Kongruen sendiri berarti keadaan dimana dua bangun datar memiliki ukuran yang sama dan dikatakan sebangun. Sifat-sifat belah ketupat terdapat juga pada jajaran genjang dikarenakan belah ketupat dibentuk oleh segitiga sama kaki dan pusat setengah putarannya pada titik tengah sisi yang lain (bukan pada sisi yang ukurannya sama). Walaupun demikian terdapat sifat-sifat spesifik dari belah ketupat yang bukan sifat jajaran genjang salah satunya yaitu setiap sisi belah ketupat berukuran sama sedangkan untuk jajaran genjang memiliki dua pasang sisi yang sejajar dan sama panjang.

Belah ketupat juga merupakan salah satu jenis bangun datar yang menyerupai persegi. Walaupun menyerupai persegi tetapi belah ketupat berbeda dengan persegi. Belah ketupat memiliki ciri yang lebih umum daripada persegi yaitu besar sudut pada belah ketupat tidak mengikuti ketentuan tertentu sedangkan keempat sudut persegi sama besar dan semuanya siku-siku. Dari

pernyataan tersebut, dapat disimpulkan bahwa persegi merupakan belah ketupat tetapi belah ketupat belum tentu persegi. Akibatnya, luas daerah persegi juga bisa dihitung dengan rumus luas belah ketupat. Pada umumnya, belah ketupat adalah bangun segi empat yang dibentuk dari gabungan segitiga sama kaki dan bayangannya setelah dicerminkan terhadap alasnya. Belah ketupat mempunyai 3 unsur yaitu (1) Sisi yang merupakan pembatas daerah belah ketupat, (2) sudut yaitu sudut yang terbentuk dari pertemuan sisi belah ketupat dan (3) titik sudut ialah titik yang terbentuk dari sudut-sudut belah ketupat.

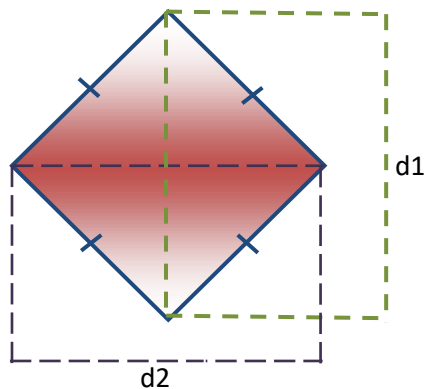

Gambar 1. Belah ketupat dengan diagonalnya d_1 dan d_2

Sifat-sifat Belah Ketupat

Belah ketupat dengan bangun datar lainnya dapat dibedakan dengan cara mengenal ciri-ciri atau sifat-sifat yang ada pada belah ketupat. Sifat-sifat belah ketupat ditinjau dari sisi, diagonal, dan sudutnya. Berikut adalah sifat-sifat belah ketupat:

1. Semua sisinya sama panjang
2. Diagonalnya merupakan sumbu simetri lipat dan membagi dua sama besar.
3. Besar sudut yang berhadapan sama besar

-
- Perpotongan diagonalnya tepat di tengah-tengah atau tegak lurus
 - Diagonalnya berpotongan tegak lurus dan membagi dua sama panjang

Agar lebih jelas dapat kita lihat gambar dibawah ini.

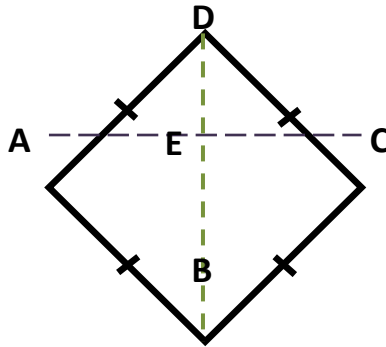

Gambar 2. Belah ketupat ABCD

Gambar diatas menunjukkan bahwa sisi $AB = BC = CD = DA$ (masing-masing sisinya sama panjang). Diagonal BD dan AC merupakan sumbu simetri lipat dan membagi bagian menjadi 2 yang sama besar. Sudut yang terbentuk adalah sudut $D =$ sudut B , dan sudut $A =$ sudut C . Diagona BD dan diagonal AC berpotongan tegak lurus

Penggunaan Sifat-sifat Belah Ketupat

Pada gambar 3, diberikan sebuah garis O dan sebuah titik P di luar garis tersebut. Bagaimanakah cara melukis garis yang melalui titik P dan tegak lurus garis O ? Dengan memanfaatkan sifat belah ketupat yang telah kita ketahui yaitu diagonal-diagonalnya saling berpotongan tegak lurus. Berdasarkan sifat tersebut, maka kita dapat melukiskan garis yang melalui titik P yang tegak lurus garis K dengan membentuk belah ketupat dengan garis O menjadi salah satu diagonalnya serta titik P salah satu titik sudutnya. Berikut langkah-langkah melukisnya:

-
1. Menggambar sembarang garis O dan sebuah titik P di luar O
 2. Menentukan sebuah titik A sembarang pada garis O
 3. Membuat lingkaran L_1 dengan pusat P dan jari-jari PA sehingga lingkaran L_1 memotong garis O di dua titik yaitu di A dan B. Segitiga apakah $\triangle PAB$?
 4. Membuat lingkaran L_2 dengan pusat titik A dan jari-jari AP.
 5. Membuat lingkaran L_3 dengan pusat titik B dengan jari-jari BP, sehingga memotong lingkaran L_2 di dua titik yaitu di P dan Q. Segiempat apakah APBQ?

Luas dan Keliling Belah Ketupat

Berdasarkan pada gambar 2, telah kita ketahui bahwa sisi $\overline{AB} = \overline{BC} = \overline{CD} = \overline{DA}$. $\angle ABC = \angle CDA$, $\angle DAB = \angle BCD$, $\angle BAD + \angle ABC = 180^\circ$, $\angle BCD + \angle ADC = 180^\circ$ dan $\overline{BE} \perp \overline{AC}$, $\overline{DE} \perp \overline{AC}$. Keliling (K) dari belah ketupat merupakan jumlah dari panjang sisi-sisi belah ketupat, yaitu:

$$K = \overline{AB} + \overline{BC} + \overline{CD} + \overline{DA} = 4 \times \overline{AB} [\overline{AB} = \overline{BC} = \overline{CD} = \overline{DA}]$$

$$K = 4 \times a$$

Dengan a merupakan sisi dari belah ketupat tersebut. Luas (L) dari belah ketupat ABCD merupakan jumlah dari luas $\triangle ABC$ ditambah dengan luas $\triangle CDA$. Akibatnya diperoleh :

$$\begin{aligned} L = \text{luas } \triangle ABC + \triangle CDA &= \left(\frac{1}{2} \times \overline{AC} \times \overline{EB}\right) + \left(\frac{1}{2} \times \overline{AC} \times \overline{DE}\right) \\ &= \frac{1}{2} \times \overline{AC} \times (\overline{EB} + \overline{DE}) \\ &= \frac{1}{2} \times \overline{AC} \times \overline{DB} \end{aligned}$$

Maka didapat luas belah ketupat adalah setengah dari hasil kali diagonal-diagonalnya, yaitu:

$$L = \frac{1}{2} \times (d_1 \times d_2)$$

Dengan d_1 dan d_2 merupakan diagonal-diagonal belah ketupat.

Luas daerah belah ketupat juga dapat diketahui dari luas daerah persegi panjang. Berikut langkah-langkah untuk menemukan rumus daerah belah ketupat.

1. Gambarlah suatu daerah persegi panjang

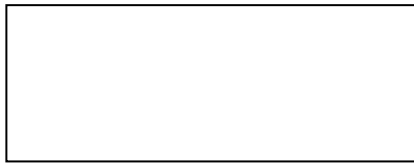

2. Bagilah daerah segi panjang tersebut menjadi 3 daerah segitiga.

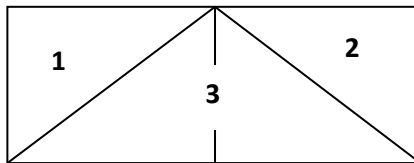

3. Potonglah ketiga daerah segitiga dan susun menjadi daerah belah ketupat

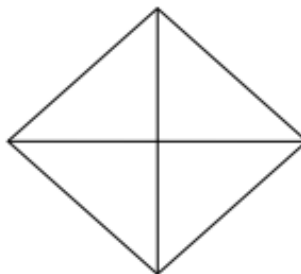

4. Maka terbentuklah daerah belah ketupat yang rumusnya dapat dicari dengan menggunakan rumus persegi panjang, yaitu :

Luas persegi panjang = panjang x lebar

Luas belah ketupat = panjang x $\frac{1}{2}$ lebar

Maka, luas belah ketupat:

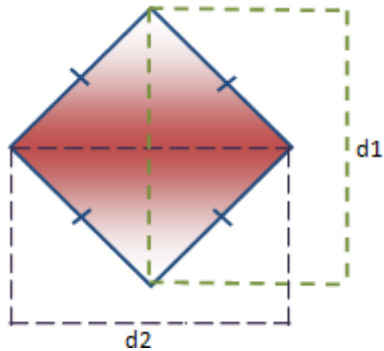

$$L = \frac{1}{2} \times (d_1 \times d_2)$$

Bentuk belah ketupat yang dapat kita temui dalam kehidupan sehari-hari sebagai berikut :

1. Hiasan Batik



2. Hiasan dinding



3. Lukisan



Contoh Soal

1. Keliling sebuah belah ketupat ialah 80 cm. Tentukanlah nilainya jika panjang sisinya adalah $4a$ cm.

Jawab:

$$\text{keliling} = 4 \times \text{sisi}$$

$$80 \text{ cm} = 4 \times 4a \text{ cm}$$

$$80 \text{ cm} = 16a \text{ cm}$$

$$a = 80/16 \text{ cm}$$

$$a = 5$$

2. Tentukanlah luas belah ketupat yang memiliki panjang diagonal 4 cm dan 10 cm!

Jawab :

$$d_1 = 4 \text{ cm, dan } d_2 = 10 \text{ cm}$$

$$L = \frac{1}{2} \times d_1 \times d_2$$

$$= \frac{1}{2} \times 4 \times 10 \text{ cm}$$

$$= \frac{1}{2} \times 40 \text{ cm}$$

$$= 20 \text{ cm}^2$$

3. Sebuah taman yang berbentuk seperti gambar disamping yaitu 4 model belah ketupat yang sama dan sebangun. Jika perbandingan panjang diagonal-diagonalnya ialah 1:3 dan panjang diagonal panjangnya ialah 21 meter. Hitunglah luas taman tersebut?

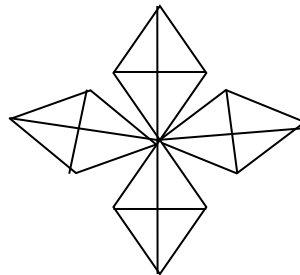

Jawab :

Misalkan panjang diagonal-diagonalnya berturut a dan b, dan $a : b = 1:3$

$$\text{Maka } b = 21.$$

$$\text{Jadi } a = \frac{1}{3} \times 21 = 7$$

$$\begin{aligned} \text{Luas taman} &= 4 \times (a + b) : 2 \\ &= 4 \times (7 + 21) : 2 \\ &= 56 \end{aligned}$$

$$\text{Jadi luas taman} = 56 \text{ cm}^2$$

4. Tentukanlah luas belah ketupat jika diketahui salah satu diagonalnya 18 dan panjang sisinya 15!

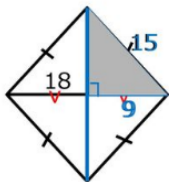

Jawab :

$$\begin{aligned} \frac{1}{2}d_2 &= \sqrt{15^2 - 9^2} \\ &= \sqrt{144} = 12 \end{aligned}$$

$$L = \frac{d_1 \times d_2}{2}$$

$$\begin{aligned} L &= \frac{18 \times 24}{2} \\ &= 216 \end{aligned}$$

-
5. Pada belah ketupat berikut diagonal – diagonalnya berpotongan di O dan besar $\angle SPR = 28^\circ$, Tentukan besar sudut :

- a. $\angle PSQ$
b. $\angle QPS$
c. $\angle PQR$

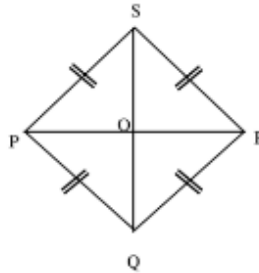

Jawab:

- a. $\angle POS = 90^\circ$
 $\angle PSQ = 180^\circ$
 $= 180^\circ - (28 + 90)^\circ$
 $= 180^\circ - 118^\circ$
 $= 62^\circ$
- b. $\angle QPS = 2 \times \angle SPR$
 $= 2 \times 28^\circ$
 $= 56^\circ$
- c. $\angle PQS = \angle PSR$
 $= 2 \times \angle PSQ$
 $= 2 \times 62^\circ$
 $= 124^\circ$

6. Jika belah ketupat ABCD dengan panjang diagonal AC = 48 cm dan kelilingnya 100 cm, Berapakah luass belah ketupat ABCD?

Jawab :

Keliling = 100 cm

$$4s = 100$$

$$s = 25 \text{ cm}$$

Perhatikan gambar berikut!

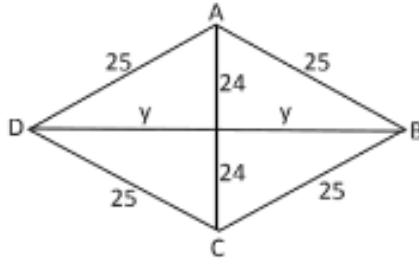

Untuk mencari panjang diagonal y , digunakan teorema pythagoras, maka:

$$\begin{aligned}y &= \sqrt{25^2 - 24^2} \\ &= \sqrt{625 - 576} \\ &= \sqrt{49} = 7 \text{ cm}\end{aligned}$$

Jadi, luas belah ketupat adalah:

$$L = \frac{d_1 \times d_2}{2} = \frac{48 \times 14}{2} = 336 \text{ cm}^2$$

7. Hitunglah ukuran keliling sebuah belah ketupat jika diketahui panjang sisinya adalah 10 cm.

Jawab:

Keliling Belah Ketupat = 4 x sisi

Keliling = 4 x 10 cm

Keliling = 40 cm

Jadi keliling dari bangun belah ketupat tersebut adalah 40 cm

-
8. Jika sebuah bangun datar belah ketupat mempunyai diagonal 12 cm dan 7 cm, Hitunglah berapa ukuran luas bangun tersebut.

Jawab:

$$\text{Luas} = \frac{1}{2} \times d_1 \times d_2$$

$$\text{Luas} = \frac{1}{2} \times 12 \times 7$$

$$\text{Luas} = \frac{1}{2} \times 84 \text{ Luas} = 42 \text{ cm}^2$$

Jadi ukuran luas bangun belah ketupat tersebut adalah 42 cm^2

Daftar Pustaka

- Z. E. dkk (2000). *Matematika Dasar : PELUANG*. 35(I), 2000–2002.
- Hasniar. (2021). *BELAH KETUPAT Untuk Memenuhi Tugas Mata Kuliah MATEMATIKA DASAR Dosen : JUSMAWATI , S . Pd ., M . Pd DISUSUN OLEH : HASNIAR*.
- Iskandar, H. (2019). Modul 4 Modul 4. *Knowlegde Hub*, 1–25.
- N, R. S. D., Suryatin, B., P, S., & Setyawan, A. H. (2007). *Matematika: untuk SMP dan MTs Kelas VII*. Pusat Perbukuan Diknas.
- P., Datar, B., Zaki, A., Si, S., Si, M., Sidjara, S., Si, S., Si, M., (2017). *Mata pelajaran/paket keahlian, Pendidikan, K., & Kebudayaan*.
- TOP ONE UN-USBN SMP/MTs 2019 - Google Books*. (n.d.). Retrieved August 25, 2022, from https://www.google.co.id/books/edition/TOP_ONE_UN_USBN_SMP_MTs_2019/5rBIDwAAQBAJ?hl=id&gbpv=1&dq=belah+ketupat&pg=RA1-PA123&printsec=frontcover

Profil Penulis



Bergita Gela M Saka

Penulis lahir di Ujung Pandang (Makassar) pada tanggal 28 april 1984. Anak ke 3 dari 4 bersaudara ini merupakan lulusan Sarjana Geofisika di Universitas Hasanuddin Makassar tahun 2008 dan juga telah menyelesaikan pendidikan Pascasarjana jurusan ilmu Fisika di Universitas Gadjah Mada, Yogyakarta tahun 2015. Saat ini penulis merupakan pengajar dan aktif melaksanakan tridharma pada Program Studi Pendidikan Fisika Universitas Kristen Indonesia Toraja yang terletak di Kabupaten tana Toraja, Sulawesi Selatan. Matakuliah yang diajarkan yaitu Fisika Dasar, Statistika, Fisika Komputasi, Metode Numerik, Pembelajaran Online, Bahasa Inggris fisika, Mekanika, Pengetahuan lingkungan, Medan elektromagnetik, Fisika Modern dan Pengetahuan komputer. Buku yang telah diterbitkan yaitu Buku Panduan Praktikum Fisika untuk Perguruan Tinggi. Saat ini penulis juga aktif sebagai editor di jurnal Pendidikan Fisika Universitas Kristen Indonesia Toraja.

Email Penulis: bergitagelasukumusaka@gmail.com

Anisa Budi Putranti

Pengertian Dan Unsur-Unsur Lingkaran

Lingkaran adalah himpunan semua titik pada bidang datar yang masing-masing titik berjarak sama dari suatu titik tertentu. (Clemens, O'Daffer and Cooney, 1984).

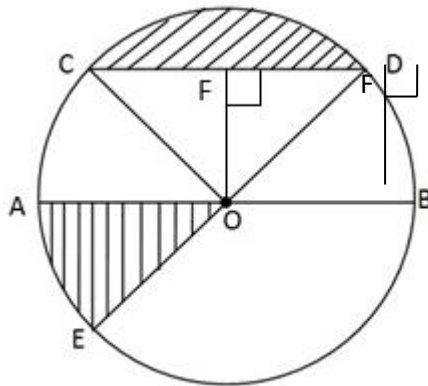

Gambar 7.1 Unsur-unsur lingkaran

- Titik tertentu pada pengertian lingkaran tersebut merupakan pusat lingkaran (O).
- Jarak yang sama $AO = OB = OC = OD = OE$ disebut dengan jari-jari lingkaran.
- Tali busur lingkaran adalah ruas garis yang menghubungkan dua titik pada lingkaran (CD).

-
- d. AB, ED merupakan diameter lingkaran, yaitu garis yang melalui pusat lingkaran dan menghubungkan dua titik pada lingkaran.
 - e. Busur lingkaran adalah garis lengkung yang menghubungkan dua titik pada lingkaran dan berimpit dengan lingkaran. Busur lingkaran merupakan bagian dari lingkaran (AC, BE).
 - f. Daerah lingkaran merupakan daerah yang dibatasi lingkaran dan berada di dalam lingkaran.
 - g. Daerah yang dibatasi oleh jari-jari lingkaran dan busurnya disebut juring (daerah yang terarsir AOE).
 - h. Daerah yang dibatasi oleh tali busur dan busurnya disebut tembereng (daerah yang terarsir yang dibatasi oleh tali busur dan busur CD).
 - i. Sudut pusat adalah sudut yang dibentuk oleh dua jari-jari lingkaran.
 - j. Garis OF disebut apotema, yaitu jarak terpendek antara pusat lingkaran dan tali busur.

Keliling dan Luas Lingkaran

Jika panjang jari-jari lingkaran adalah r dan diameter lingkaran adalah d , maka keliling lingkaran (K) dapat dirumuskan dengan

$$K = \pi d \text{ atau } K = 2\pi r$$

Sedangkan untuk luas lingkaran (L) dapat dirumuskan dengan

$$L = \frac{1}{4}\pi d^2 = \pi r^2$$

Dalam perhitungan, digunakan $\frac{22}{7}$ atau 3,14 sebagai pendekatan untuk π .

Panjang Busur, Keliling dan Luas Juring, dan Luas Tembereng

Panjang busur dan luas juring pada suatu lingkaran berbanding lurus dengan sudut pusatnya. (Nuharini dan Wahyuni. 2008).

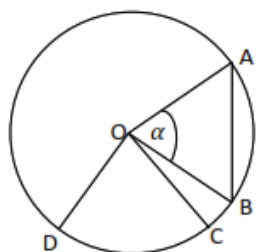

Gambar 7.2.1

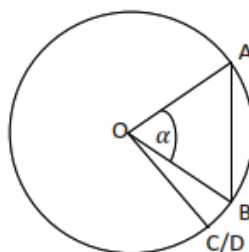

Gambar 7.2.2

Pada gambar 7.2.1 , diperoleh bahwa

$$\frac{\text{besar sudut AOB}}{\text{besar sudut COD}} = \frac{\text{panjang AB}}{\text{panjang CD}} = \frac{\text{luas juring OAB}}{\text{luas juring COD}}$$

Misalkan sudut COD adalah satu putaran penuh (360°), keliling lingkaran sama dengan $2\pi r$, dan luas lingkaran sama dengan πr^2 dengan jari-jari r , maka akan tampak seperti Gambar 7.2.2, dan diperoleh

$$\frac{\text{sudut AOB}}{360^\circ} = \frac{\text{panjang AB}}{2\pi r} = \frac{\text{luas juring OAB}}{\pi r^2}$$

Dengan demikian, diperoleh panjang busur AB, keliling juring OAB, luas juring OAB, luas tembereng AB sebagai berikut.

$$\text{Panjang busur AB} = \frac{\alpha}{360^\circ} \times 2\pi r$$

$$\text{Keliling juring OAB} = 2r + \text{panjang busur AB}$$

$$\text{Luas juring OAB} = \frac{\alpha}{360^\circ} \times \pi r^2$$

$$\text{Luas tembereng AB} = \text{Luas juring OAB} - \text{Luas } \Delta \text{ AOB}$$

Dengan α merupakan besar sudut AOB.

Sudut Pusat dan Sudut Keliling Lingkaran

Sudut pusat lingkaran adalah sudut yang titik sudutnya terletak pada pusat lingkaran dan kaki-kakinya merupakan jari-jari lingkaran. Sudut keliling lingkaran adalah sudut yang titik sudutnya terletak pada keliling lingkaran dan kaki-kakinya merupakan tali busur (Sujatmiko,2005).

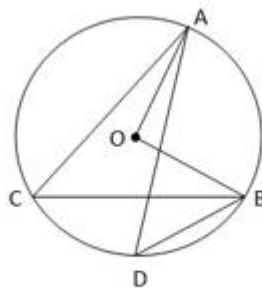

Gambar 7.3 Sudut pusat dan sudut keliling lingkaran

Sudut AOB merupakan sudut pusat.

Sudut ACB dan sudut ADB merupakan sudut keliling.

Sudut AOB, sudut ACB, dan sudut ADB merupakan sudut-sudut yang menghadap busur $\angle AB$ $\angle ACB = \angle ADB = \frac{1}{2} \text{ AOB}$

Besar sudut-sudut keliling yang menghadap busur sama, besarnya sama.

Besar sudut keliling yang menghadap diameter besarnya 90° .

Garis Singgung Lingkaran

Garis singgung lingkaran merupakan garis yang memotong lingkaran hanya di satu titik. Garis singgung lingkaran tegak lurus dengan jari-jari yang melalui titik singgung. (Nardi, dkk. 2015)

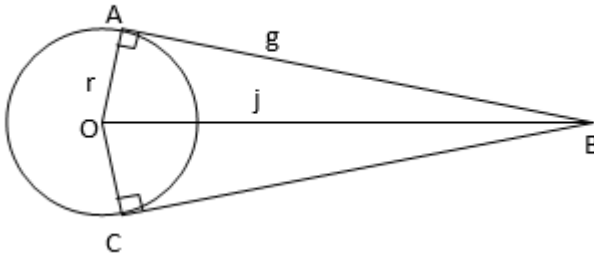

Gambar 7.4.1 Garis Singgung Lingkaran

Panjang garis singgung dari titik di luar lingkaran dapat dirumuskan:

$$g = \sqrt{j^2 - r^2}$$

dengan

g = panjang garis singgung dari B

j = jarak OB

r = jari-jari lingkaran

1. Garis Singgung Persekutuan Luar

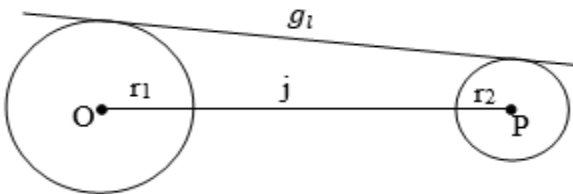

Gambar 7.4.2

Panjang garis singgung persekutuan luar dua lingkaran dirumuskan:

$$g_l = \sqrt{j^2 - (r_1 - r_2)^2}$$

dengan

g_l = panjang garis singgung persekutuan luar dua lingkaran

j = panjang titik pusat dua lingkaran (panjang garis OP)

r_1 = jari-jari lingkaran besar

r_2 = jari-jari lingkaran kecil

2. Garis Singgung Persekutuan Dalam

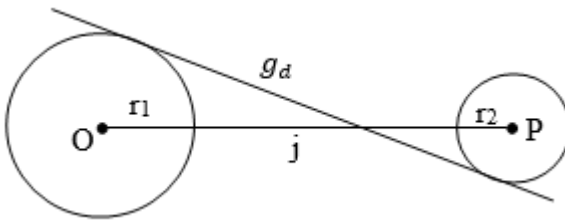

Gambar 7.4.3

Dan panjang garis singgung persekutuan dalam dua lingkaran dirumuskan:

$$g_d = \sqrt{j^2 - (r_1 + r_2)^2}$$

dengan

g_d = panjang garis singgung persekutuan dalam dua lingkaran

Lingkaran Dalam dan Lingkaran Luar

Lingkaran dalam suatu segitiga adalah lingkaran yang terletak di dalam segitiga dan menyinggung ketiga sisinya. Titik pusat lingkaran dalam segitiga merupakan titik potong ketiga garis bagi sudut suatu segitiga. Sedangkan lingkaran luar segitiga adalah lingkaran yang terletak di luar segitiga dan melalui ketiga titik sudut segitiga tersebut. Titik pusat lingkaran luar segitiga adalah titik

potong ketiga garis sumbu sisi-sisi segitiga. (Nuharini dan Wahyuni. 2008).

Bentuk lingkaran dalam segitiga dan lingkaran luar segitiga dapat dilihat pada Gambar 7.5.1 dan Gambar 7.5.2.

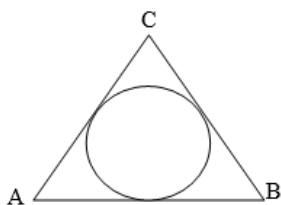

Gambar 7.5.1 Lingkaran dalam segitiga

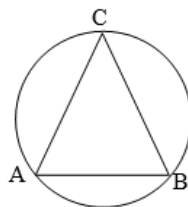

Gambar 7.5.2 Lingkaran luar segitiga

Untuk rumus panjang jari-jari lingkaran dalam segitiga yaitu

$$r = \frac{L}{s}$$

dengan

r = panjang jari-jari lingkaran dalam segitiga

$s = \frac{1}{2}$ keliling segitiga

L = luas segitiga

Sedangkan untuk rumus panjang jari-jari lingkaran luar segitiga yaitu

$$r = \frac{abc}{4L}$$

dengan

r = jari-jari lingkaran luar segitiga

a, b, c = panjang sisi segitiga

L = luas segitiga

$s = \frac{1}{2}$ keliling segitiga

Contoh dan Soal Penyelesaian

1. Jari-jari sebuah roda sepeda adalah 35 cm. Berapa meter jarak yang ditempuh sepeda tersebut jika roda berputar 50 kali?

Jawab:

Jarak sebuah roda yang menggelinding dalam satu putaran penuh sama dengan panjang kelilingnya.

$$K = 2\pi r = 2 \times \frac{22}{7} \times 35 = 220 \text{ cm}$$

Karena roda berputar 50 kali, maka jarak yang ditempuh adalah $50 \times 220 \text{ cm} = 11.000 \text{ cm} = 110 \text{ m}$.

2. Luas permukaan suatu kolam renang yang berbentuk lingkaran adalah $113,04 \text{ m}^2$. Berapa diameter kolam tersebut?

Jawab:

$$L = \frac{1}{4}\pi d^2$$

$$113,04 = \frac{1}{4} \times 3,14 \times d^2$$

$$d^2 = \frac{4 \times 113,04}{3,14}$$

$$d^2 = 144$$

$$d = \sqrt{144} = 12$$

Jadi, diameter kolam itu adalah 12 m.

3. Sebuah lingkaran yang berpusat di O mempunyai panjang jari-jari 14 cm dan besar sudut $\text{AOB} = 90^\circ$. Berapa panjang busur AB?

Jawab:

$$\text{Panjang busur AB} = \frac{90}{360} \times 2 \times \frac{22}{7} \times 14 = 22$$

Jadi, panjang busur AB adalah 22 cm.

-
4. Sebuah lingkaran berpusat di titik O dengan panjang jari-jari 42 cm. Jika besar sudut POQ = 60° , maka berapa panjang busur PQ ?

Jawab:

$$\begin{aligned}\text{Panjang busur PQ} &= \frac{60}{360} \times 2\pi r \\ &= \frac{1}{6} \times 2 \times \frac{22}{7} \times 42 = 44\end{aligned}$$

Jadi, panjang busur AB adalah 44 cm.

5. Diketahui dua lingkaran berjari-jari masing-masing 15 cm dan 8 cm. Jika panjang garis singgung persekutuan luarnya 24 cm, maka berapa jarak titik pusat kedua lingkaran?

Jawab:

$$\begin{aligned}g_l &= \sqrt{j^2 - (r_1 - r_2)^2} \\ 24 &= \sqrt{j^2 - (15 - 8)^2} \\ (24)^2 &= j^2 - 49 \\ j^2 &= 576 + 49 \\ j &= \sqrt{625} \\ j &= 25 \text{ cm}\end{aligned}$$

Jadi, jarak titik pusat kedua lingkarannya adalah 25 cm.

6. Pada gambar 7.6, segitiga ABC dengan panjang sisi AB = BC = 17 cm dan tinggi BD = 15 cm. Berapa cm jari-jari lingkaran dalam segitiga ABC?

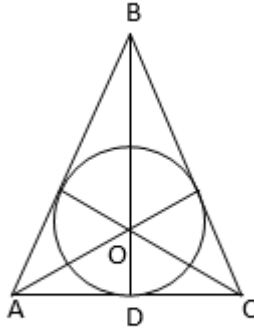

Gambar 7.6

Jawab:

$$\begin{aligned}
 AD^2 &= AB^2 - BD^2 \\
 &= 17^2 - 15^2 \\
 &= 289 - 225 \\
 &= 64
 \end{aligned}$$

$$AD = \sqrt{64} = 8 \text{ cm}$$

$$AC = 2 \times AD = 2 \times 8 = 16 \text{ cm}$$

$$\text{Luas segitiga ABC} = \frac{1}{2} \times AC \times BD = \frac{1}{2} \times 16 \times 15 = 120 \text{ cm}^2$$

$$\text{Keliling segitiga ABC} = AB + BC + AC$$

$$2s = 17 + 17 + 16$$

$$2s = 50$$

$$s = 25 \text{ cm}$$

Jadi, panjang jari-jari lingkaran dalam segitiga ABC adalah

$$r = \frac{L}{s} = \frac{120}{25} = 4,8 \text{ cm}$$

7. Perhatikan gambar 7.7



Gambar 7.7

Diketahui segitiga KLM dengan $KL = LM = 13$ cm dan $KM = 10$ cm. Hitunglah panjang jari-jari lingkaran luar segitiga KLM.

Jawab:

$$\begin{aligned}LN^2 &= KL^2 - KN^2 \\&= 13^2 - 5^2 \\&= 169 - 25 \\&= 144\end{aligned}$$

$$LN = 12 \text{ cm}$$

$$\text{Luas segitiga } KLM = \frac{1}{2} \times KM \times LN$$

$$L = \frac{1}{2} \times 10 \times 12$$

$$L = 60 \text{ cm}^2$$

Misalkan $KL = a$, $LM = b$, dan $KM = c$.

Panjang jari-jari lingkaran luar segitiga KLM adalah

$$r = \frac{abc}{4L}$$

$$= \frac{13 \times 13 \times 10}{4 \times 60}$$

$$= \frac{1690}{240}$$

$$= 7,04 \text{ cm}$$

Jadi, panjang jari-jari lingkaran luar segitiga PQR adalah 7,04 cm.

8. Panjang garis singgung persekutuan dalam dua lingkaran adalah 28 cm, sedangkan panjang jari-jari kedua lingkaran tersebut berturut-turut adalah 14 cm dan 7 cm. Berapa jarak kedua pusat lingkaran?

Jawab:

$$g_d = \sqrt{j^2 - (r_1 + r_2)^2}$$

$$(28)^2 = j^2 - (14 + 7)^2$$

$$784 = j^2 - 441$$

$$j = \sqrt{784 + 441}$$

$$j = \sqrt{1225}$$

$$j = 35 \text{ cm}$$

Jadi, jarak kedua pusat lingkaran tersebut adalah 35 cm.

9. Perhatikan gambar 7.8 di bawah ini.

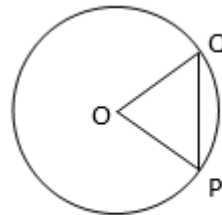

Gambar 7.8

Diketahui panjang $OP = 35 \text{ cm}$ dan panjang busur $PQ = 22 \text{ cm}$. Hitung luas juring POQ .

Jawab:

$$\text{Panjang busur PQ} = \frac{\alpha}{360^\circ} \times 2\pi r$$

$$22 = \frac{\alpha}{360^\circ} \times 2 \times \frac{22}{7} \times 35$$

$$22 = \frac{\alpha}{360^\circ} \times 220$$

$$\alpha = 36^\circ$$

$$\text{Luas juring POQ} = \frac{\alpha}{360^\circ} \times \pi r^2$$

$$= \frac{36^\circ}{360^\circ} \times \frac{22}{7} \times (35)^2$$

$$= 0,1 \times 22 \times 175$$

$$= 385 \text{ cm}^2$$

Jadi, Luas juring POQ adalah 385 cm^2

10. Perhatikan gambar 7.9 di bawah ini.

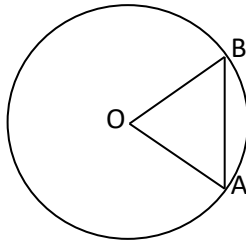

Gambar 7.9

Jika jari-jari lingkaran 21 cm, dan sudut AOB sebesar 60° , maka tentukan

- Panjang busur AB
- Luas juring AOB

Jawab:

a. Panjang busur AB = $\frac{\text{besar sudut AOB}}{360^\circ} \times 2\pi r$

$$\begin{aligned} &= \frac{60^\circ}{360^\circ} \times 2 \times \frac{22}{7} \times 21 \\ &= 22 \text{ cm} \end{aligned}$$

Jadi, panjang busur AB adalah 22 cm.

b. Luas juring AOB = $\frac{\text{besar sudut AOB}}{360^\circ} \times \text{Luas lingkaran}$

$$= \frac{\text{besar sudut AOB}}{360^\circ} \times \pi r^2$$

$$= \frac{60^\circ}{360^\circ} \times \frac{22}{7} \times (21)^2$$

$$= 231 \text{ cm}^2$$

Jadi, luas juring AOB adalah 231 cm².

Daftar Pustaka

- Clemens, S.R., O'Daffer, P.G. and Cooney, T.J. (1984). *GEOMETRY*. United State of America: Addison-Wesley Publishing Company, Inc.
- Nuharini, Dewi dan Wahyuni, Tri. (2008). *Matematika Konsep dan Aplikasinya Untuk SMP dan MTs Kelas VIII*. Jakarta: Pusat Perbukuan Departemen Pendidikan Nasional.
- Sujatmiko, Ponco. (2005). *Matematika Kreatif Konsep dan Terapannya untuk kelas VIII SMP dan MTs*. Solo: Tiga Serangkai.
- Nardi.,dkk.(2015). *Strategi Khusus Menghadapi Ujian Nasional SMP/MTs*. Klaten: Viva Pakarindo.

Profil Penulis



Anisa Budi Putranti

Ketertarikan penulis terhadap ilmu sains dimulai pada tahun 2003 silam. Hal tersebut membuat penulis memilih untuk masuk ke Sekolah Menengah Atas jurusan IPA di SMA Negeri 2 Pati dan berhasil menyelesaikan studinya pada tahun 2006. Penulis kemudian melanjutkan ke Perguruan Tinggi Negeri di Universitas Negeri Yogyakarta jurusan Fisika dan berhasil menyelesaikan S1-nya pada tahun 2011. Pada tahun 2015, penulis berhasil menyelesaikan studi S2-nya di Universitas Gadjah Mada Yogyakarta jurusan Fisika.

Penulis berharap tulisan yang ditulisnya dapat bermanfaat bagi pembacanya. Selain itu, penulis juga berharap dengan menulis buku dapat memberikan kontribusi positif bagi bangsa dan negara yang sangat tercinta ini.

Email Penulis: anisabp18@gmail.com

Erwinda Fenty Anggraeni
Universitas Teknologi Yogyakarta

Pengertian

Geometri merupakan ilmu yang menggambarkan beberapa obyek yang saling berhubungan seperti titik, garis, sudut, dan bangun. Geometri banyak digunakan dalam kehidupan sehari-hari, antara lain untuk mendesain rumah, taman, dan dekorasi (Suryaningrum, 2017).

Secara umum, geometri sering kita temui di lingkungan sekitar kita, misalnya layang-layang, lantai/ubin, uang koin yang berbentuk lingkaran, bola, dan lemari baju. Pada bab ini, akan dibahas mengenai segitiga, dimana segitiga merupakan salah satu bentuk dari geometri bangun datar. Bangun datar yakni bangun yang mempunyai panjang sisi dan luas, contohnya: persegi, lingkaran, persegi panjang, belah ketupat, segitiga, layang-layang, dan lain-lain.

Segitiga merupakan suatu bangun datar yang terbentuk dari tiga buah garis lurus dan tiga buah sudut yang berjumlah 180° . Segitiga ada berbagai macam bentuk, sehingga untuk mempermudah kita dalam mempelajarinya akan diklasifikasikan seperti di bawah ini

Klasifikasi Segitiga

Dalam buku ini, segitiga diklasifikasikan berdasarkan ukuran dan besar sudut, yaitu:

1. Segitiga berdasarkan ukuran
 - a. Segitiga sama sisi, merupakan segitiga yang ketiga sisinya mempunyai ukuran yang sama panjang dan ketiga sudutnya sama besar.
 - b. Segitiga sama kaki, merupakan segitiga yang kedua sisinya mempunyai ukuran yang sama panjang dan mempunyai dua sudut yang sama besar.
 - c. Segitiga sembarang, merupakan segitiga yang ketiga sisinya mempunyai ukuran yang berbeda panjangnya serta ketiga sudutnya tidak sama besar.

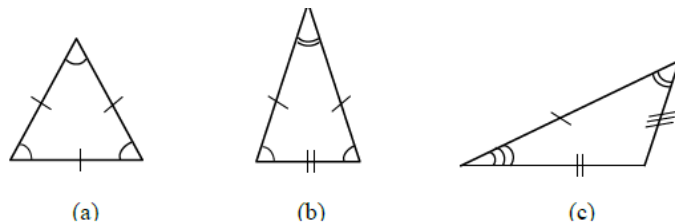

Gambar 8.1. Segitiga (a) sama sisi, (b) sama kaki, dan (c) segitiga sembarang

2. Segitiga berdasarkan besar sudut
 - a. Segitiga lancip, yaitu segitiga yang semua sudutnya kurang dari 90° .
 - b. Segitiga siku-siku, yaitu segitiga yang salah satu sudutnya sama dengan 90° .
 - c. Segitiga tumpul, yaitu segitiga yang salah satu sudutnya lebih dari 90° .

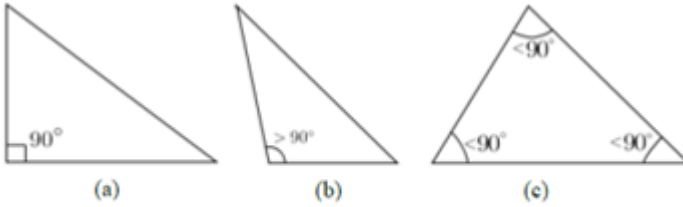

Gambar 8.2. (a) segitiga lancip, (b) segitiga siku-siku, dan (c) segitiga tumpul

Rumus dalam Segitiga

Secara umum, dalam segitiga kita mengenal istilah alas dan tinggi seperti ditunjukkan pada Gambar 8.3. Alas dan tinggi dalam segitiga biasanya digunakan untuk menentukan luas dari segitiga tersebut.

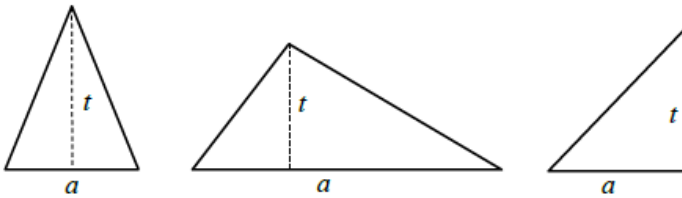

Keterangan: a = alas , t = tinggi

Gambar 8.3. Segitiga dengan alas dan tinggi

Keliling pada segitiga merupakan jumlahan dari ketiga sisinya. Secara matematis, keliling segitiga dapat dirumuskan

$$\text{Keliling} = \text{sisi 1} + \text{sisi 2} + \text{sisi 3}$$

Sedangkan untuk mencari luasan segitiga, dapat dituliskan rumus berikut:

$$\text{Luas} = \frac{1}{2} \cdot \text{alas} \cdot \text{tinggi}$$

1. Teorema Heron

Teorema ini digunakan untuk mencari luas segitiga apabila diketahui panjang ketiga sisinya. Jika diketahui sisi-sisi tersebut masing-masing adalah a , b , dan c , maka secara matematis teorema Heron dinyatakan:

$$\text{Luas} = \sqrt{s (s - a) (s - b) (s - c)}$$

dengan s = semiperimeter segitiga, yakni:

$$s = \frac{1}{2} (a + b + c)$$

2. Teorema Phytagoras

Teorema phytagoras atau dalil phytagoras pertama kali dicetuskan oleh ilmuwan Yunani yaitu Phytagoras. Dalam teorema Phytagoras disebutkan bahwa: kuadrat sisi terpanjang (*hypotenusa*) atau sisi miring dalam segitiga siku-siku sama dengan jumlah dari kuadrat panjang masing-masing sisi lainnya (Jupri, 2019).

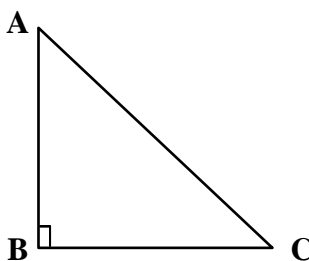

Gambar 8.4. Segitiga siku-siku

Gambar 8.4 merupakan segitiga siku-siku, dimana sisi terpanjangnya adalah garis AC, sisi mendatarnya adalah garis BC, dan sisi tegaknya adalah garis AB. Berdasar Gambar 8.4, secara matematis teorema phytagoras dapat dituliskan:

$$AC^2 = AB^2 + BC^2$$

Penerapan Trigonometri pada Segitiga

1. Menghitung Besar Sudut dengan Fungsi Trigonometri

Menentukan besar sudut pada segitiga, dapat kita cari dengan menggunakan rumusan dasar dari fungsi trigonometri. Gambar 8.5 merupakan segitiga siku-siku yang sudah kita ketahui besar sudut sikunya (sudut B) adalah 90° , sedangkan pada sudut A dan sudut C belum diketahui besar sudutnya.

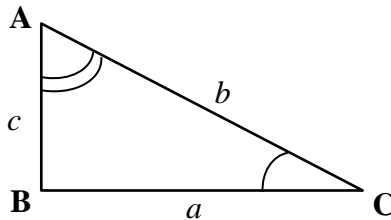

Gambar 8.5. Besar sudut pada segitiga ABC

Untuk mencari besarnya sudut A dan sudut C, secara matematis dapat dirumuskan:

Besar sudut A

$$\sin A = \frac{a}{b}$$

$$\cos A = \frac{c}{b}$$

$$\tan A = \frac{\sin A}{\cos A} = \frac{a}{c}$$

Besar sudut C

$$\sin C = \frac{c}{b}$$

$$\cos C = \frac{a}{b}$$

$$\tan C = \frac{\sin C}{\cos C} = \frac{c}{a}$$

Ketiga rumus tersebut memberikan hasil yang sama, maka pilih salah satu sesuai kebutuhan.

2. Aturan Sinus

Berdasarkan Gambar 8.6 berlaku aturan sinus:

$$\frac{a}{\sin A} = \frac{b}{\sin B} = \frac{c}{\sin C}$$

atau

$$\frac{\sin A}{a} = \frac{\sin B}{b} = \frac{\sin C}{c}$$

3. Aturan Cosinus

Berdasarkan Gambar 8.6 berlaku aturan cosinus:

$$a^2 = b^2 + c^2 - 2bc \cos A$$

$$b^2 = a^2 + c^2 - 2ac \cos B$$

$$c^2 = a^2 + b^2 - 2ab \cos C$$

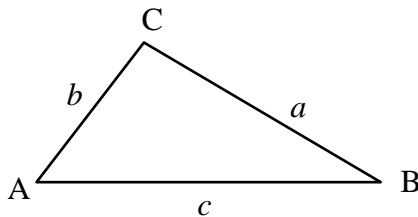

Gambar 8.6 . Segitiga sembarang ABC

4. Menghitung Luas dengan Fungsi Trigonometri

Berdasarkan Gambar 8.6 dapat kita hitung luas segitiga ABC sebagai berikut:

$$\text{Luas } \Delta ABC = \frac{1}{2} bc \sin A$$

$$\text{Luas } \Delta ABC = \frac{1}{2} ac \sin B$$

$$\text{Luas } \Delta ABC = \frac{1}{2} ab \sin C$$

Ketiga rumus luas ini memberikan hasil yang sama, tergantung sudut mana yang diketahui.

Aplikasi dalam Soal

1. Pada segitiga siku-siku diketahui panjang sisi mendatar $A = 5$ cm, sedangkan pada sisi miring $C = 13$ cm. Berapakah panjang pada sisi tegak B dari segitiga tersebut?

Penyelesaian

Jika diilustrasikan:

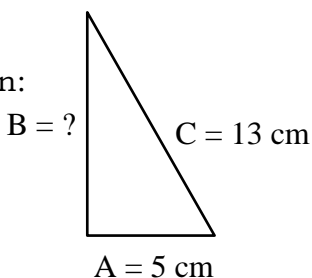

Menggunakan teorema pythagoras:

$$C^2 = A^2 + B^2$$

Mencari nilai panjang sisi tegak B :

$$B^2 = C^2 - A^2 = 13^2 - 5^2 = 169 - 25$$

$$B = \sqrt{144}$$

$$B = 12 \text{ cm}$$

Jadi panjang pada sisi tegak $B = 12$ cm.

2. Perhatikan segitiga siku-siku di bawah ini. Tentukan nilai p dan panjang sisi miringnya!

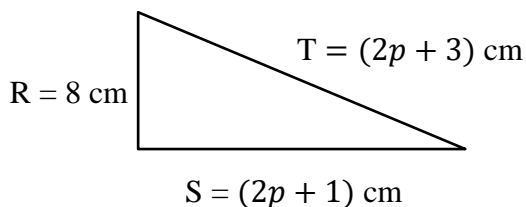

Penyelesaian

Menentukan nilai p , sebagai berikut:

$$T^2 = R^2 + S^2$$

$$(2p + 3)^2 = 8^2 + (2p + 1)^2$$

$$(2p)^2 + 3^2 + 2 \cdot 2p \cdot 3 = 8^2 + (2p)^2 + 1^2 + 2 \cdot 2p \cdot 1$$

$$4p^2 + 9 + 12p = 64 + 4p^2 + 1 + 4p$$

$$4p^2 - 4p^2 + 12p - 4p = 64 + 1 - 9$$

$$8p = 56$$

$$p = \frac{56}{8}$$

$$p = 7 \text{ cm}$$

Menentukan panjang sisi miring T , dimana nilai $p = 7$ cm adalah:

$$T = 2p + 3$$

$$T = 2(7) + 3$$

$$T = 14 + 3$$

$$T = 17 \text{ cm}$$

Jadi pada segitiga siku-siku tersebut diperoleh nilai $p = 7$ cm dan panjang sisi miring $T = 17$ cm.

3. Suatu segitiga siku-siku diketahui panjang $AB = 12$ cm dan panjang $BC = 7$ cm. Tentukan keliling, luas, serta besar sudut B dan sudut C pada segitiga siku-siku tersebut!

Penyelesaian

Jika dibuat sketsa:

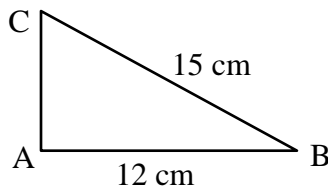

Selanjutnya, menghitung panjang AC untuk mencari keliling dan luas segitiga menggunakan teorema Pythagoras:

$$AC = \sqrt{BC^2 - AB^2} = \sqrt{(15)^2 - (12)^2} = \sqrt{225 - 144} = \sqrt{81} = 9 \text{ cm}$$

Menghitung keliling dan luas segitiga:

$$\text{Keliling} = \text{sisi } AB + \text{sisi } BC + \text{sisi } AC = 12 + 15 + 9 = 36 \text{ cm}$$

$$\text{Luas} = \frac{1}{2} \cdot \text{alas} \cdot \text{tinggi} = \frac{1}{2} \cdot 12 \cdot 9 = 54 \text{ cm}^2$$

Untuk menghitung besar sudut B dan sudut C dapat dihitung menggunakan fungsi trigonometri. Besar sudut B dapat dicari dengan salah satu cara berikut:

<p>Cara 1:</p> $\sin B = \frac{9}{15} = 0,6$ $B = \sin^{-1}(0,6)$ $B \approx 36,87^\circ$	<p>Cara 2:</p> $\cos B = \frac{12}{15} = 0,8$ $B = \cos^{-1}(0,8)$ $B \approx 36,87^\circ$	<p>Cara 3:</p> $\tan B = \frac{\sin B}{\cos B} = \frac{9}{12}$ $B = \tan^{-1}\left(\frac{3}{4}\right)$ $B \approx 36,87^\circ$
---	--	--

Menghitung besar sudut C, dimana sudut A = 90° dan sudut B ≈ 36,87° yaitu:

$$\text{Besar sudut } C = 180^\circ - 90^\circ - 36,87^\circ = 53,13^\circ$$

Jadi pada segitiga siku-siku ABC mempunyai keliling = 36 cm, luas = 54 cm², besar sudut B = 36,87° dan sudut C = 53,13°.

-
4. Hitunglah luas segitiga PQR jika diketahui panjang sisi-sisinya $p = 12$ cm, $q = 10$ cm, dan $r = 16$ cm.

Penyelesaian

Jika $p = a$, $q = b$, dan $r = c$, maka dengan menggunakan Teorema Heron dapat kita hitung nilai:

$$s = \frac{1}{2}(a + b + c) = \frac{1}{2}(12 + 10 + 16) = 19$$

$$\text{Luas} = \sqrt{s(s-a)(s-b)(s-c)}$$

$$\text{Luas} = \sqrt{19(19-12)(19-10)(19-16)}$$

$$\text{Luas} = \sqrt{19(7)(9)(3)}$$

$$\text{Luas} = \sqrt{3591} \text{ cm}^2$$

$$\text{Luas} \approx 59,925 \text{ cm}^2$$

Jadi luas segitiga PQR = $\sqrt{3591} \text{ cm}^2$.

5. Diketahui ΔABC siku-siku di C, dan AC = 15 cm. Garis tinggi CH membagi AB menjadi AH dan HB, dengan HB = 16 cm. Tentukan luas daerah segitiga ABC!

Penyelesaian

Berdasarkan keterangan soal, maka dapat diilustrasikan dengan AH = x , CH = t , dan BC = a .

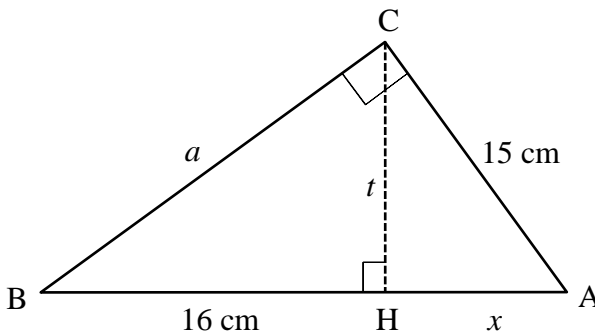

Pada $\triangle ABC$ yang siku-siku di titik C berlaku:

$$a^2 = (16 + x)^2 - 15^2 \dots\dots\dots(1)$$

Pada $\triangle BHC$ yang siku-siku di titik H berlaku:

$$t^2 = a^2 - 16^2 \dots\dots\dots(2)$$

Pada $\triangle AHC$ yang siku-siku di titik H berlaku:

$$t^2 = 15^2 - x^2 \dots\dots\dots(3)$$

Sehingga dari persamaan (2) dan (3) diperoleh:

$$a^2 - 16^2 = 15^2 - x^2$$

$$a^2 = 16^2 + 15^2 - x^2 \dots\dots\dots(4)$$

Selanjutnya, dari persamaan (1) dan (4) diperoleh:

$$(16 + x)^2 - 15^2 = 16^2 + 15^2 - x^2$$

$$16^2 + x^2 + 32x - 15^2 = 16^2 + 15^2 - x^2$$

$$2x^2 + 32x - 2 \cdot (15)^2 = 0 \quad (\text{dibagi dengan 2})$$

$$x^2 + 16x - 15^2 = 0$$

$$x^2 + 16x - 225 = 0$$

$$(x - 9)(x + 25) = 0$$

$$x = 9 \text{ atau } x = -25$$

Nilai x yang memenuhi dalam permasalahan adalah $x = 9$. Oleh karena itu, nilai t pada persamaan (3) menjadi:

$$t^2 = 15^2 - x^2$$

$$t^2 = 15^2 - 9^2$$

$$t = \sqrt{225 - 81}$$

$$t = \sqrt{144}$$

$$t = 12 \text{ cm}$$

Nilai $t = 12$ cm, maka luas $\triangle ABC$ adalah:

$$\text{Luas } \triangle ABC = \frac{1}{2} \cdot \text{alas} \cdot \text{tinggi}$$

$$\text{Luas } \triangle ABC = \frac{1}{2} \cdot (16 + x) \cdot 12$$

$$\text{Luas } \triangle ABC = 6(16 + 9)$$

$$\text{Luas } \triangle ABC = 150 \text{ cm}^2$$

Jadi luas daerah segitiga ABC = 150 cm².

6. Tentukan panjang AC pada segitiga berikut!

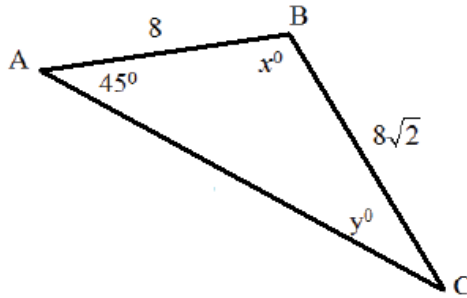

Penyelesaian

Menentukan besar sudut y° :

$$\frac{\sin C}{AB} = \frac{\sin A}{BC}$$

$$\frac{\sin y^\circ}{8} = \frac{\sin 45^\circ}{8\sqrt{2}}$$

$$\frac{\sin y^\circ}{1} = \frac{\frac{1}{2}\sqrt{2}}{\sqrt{2}}$$

$$\sin y^\circ = \frac{1}{2}$$

$$y^\circ = 30^\circ$$

Menentukan besar sudut x° :

Jumlah sudut segitiga = 180°

$$\angle A + \angle B + \angle C = 180^\circ$$

$$45^\circ + x^\circ + 30^\circ = 180^\circ$$

$$x^\circ = 105^\circ$$

Menentukan panjang AC dengan aturan sinus:

$$\frac{AC}{\sin B} = \frac{BC}{\sin A}$$

$$\frac{AC}{\sin 105^\circ} = \frac{8\sqrt{2}}{\sin 45^\circ}$$

$$\frac{AC}{0,966} = \frac{8\sqrt{2}}{\frac{1}{2}\sqrt{2}}$$

$$\frac{AC}{0,966} = 16$$

$$AC = 16 \cdot (0,966)$$

$$AC \approx 15,455 \text{ cm}$$

Jadi panjang AC pada segitiga ABC adalah $\approx 15,455$ cm.

7. Tentukan panjang sisi-sisi segitiga berikut!

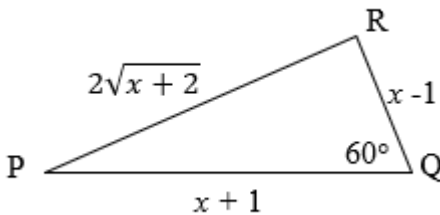

Penyelesaian

Aturan cosinus pada sudut Q:

$$PR^2 = QR^2 + PQ^2 - 2 \cdot QR \cdot PQ \cos Q$$

$$(2\sqrt{x+2})^2 = (x-1)^2 + (x+1)^2 - 2 \cdot (x-1) \cdot (x+1) \cos 60^\circ$$

$$4(x+2) = (x^2 - 2x + 1) + (x^2 + 2x + 1) - 2 \cdot (x^2 - 1) \left(\frac{1}{2}\right)$$

$$4x + 8 = (2x^2 + 2) - (x^2 - 1)$$

$$4x + 8 = x^2 + 3$$

$$x^2 - 4x - 5 = 0$$

Karena panjang segitiga positif, maka yang memenuhi adalah $x = 5$, sehingga diperoleh:

$$\text{Panjang PQ} = x + 1 = 5 + 1 = 6 \text{ cm}$$

$$\text{Panjang QR} = x - 1 = 5 - 1 = 4 \text{ cm}$$

$$\text{Panjang PR} = 2\sqrt{x+2} = 2\sqrt{5+2} = 2\sqrt{7} \approx 5,29 \text{ cm.}$$

Jadi panjang PQ = 6 cm, QR = 4 cm, dan panjang PR = 5,29 cm.

Daftar Pustaka

- Faris, M.N., Ulfa, S., Praherdhiono, H., (2019). Teknologi Pembelajaran Matematika Pembuktian Teorema Pythagoras Berbasis Visual. *Jurnal Inovasi dan Teknologi Pembelajaran, Kajian dan Riset dalam Teknologi Pembelajaran* Vol 6, No (1), 8-14.
- Jupri, A. (2019). *Geometri dengan Pembuktian dan Pemecahan Masalah*. Bandung: Bumi Aksara.
- Marasabessy, R. (2021). Teorema Phytagoras: Aplikasinya terhadap Teorema Heron dan Dimensi Tiga. *PRISMA, Prosiding Seminar Nasional Matematika* 4, 743-754.
- Samsumarlin. (2017). Segitiga dan Segiempat pada Geometri Datar Euclid Cevian Segitiga dan Segiempat Siklik. *Edumaspul - Jurnal Pendidikan*, 1(1), 15-22.
- Saraswati, R.R. dkk. (2020). Integrasi Sejarah Matematika dalam Pembelajaran Matematika pada Materi Phytagoras. *Risenologi - Jurnal Sains, Teknologi, Sosial, Pendidikan, dan Bahasa*, 5 (1), 9-13.
- Spiegel, M.R. (1987). *Penuntun Matematika: Rumus dan Tabel*. (Tjia, M.O., Terjemahan). Jakarta: Erlangga.
- Sultoni, A. (2018). Pembelajaran Trigonometri Materi Menentukan Tinggi Suatu Benda Berbantuan Klinometer Fleksibel. *PRISMA, Prosiding Seminar Nasional Matematika* 1, 860-869.
- Suryaningrum, C.W. (2017). Menanamkan Konsep Bentuk Geometri (Bangun Datar). *Jurnal Pengabdian Masyarakat Ipteks*, 3 (1), 1-8.
- Thomas, G.B., *et al*, C. (2014). *Kalkulus Thomas*, Ed.Ketiga belas (Jilid 1).(Sihwaningrum, I., Reorita, R., Estri, M.N., Terjemahan). Jakarta: Erlangga.

Profil Penulis

Erwinda Fenty Anggraeni



Penulis kelahiran Grobogan tahun 1988 ini mempunyai ketertarikan dibidang sains dan matematika dimulai di bangku SMA. Penulis telah menempuh pendidikan di Universitas Negeri Yogyakarta Prodi Pendidikan Fisika, kemudian melanjutkan pendidikan S2 Ilmu Fisika di Universitas Gadjah Mada. Sejak tahun 2016, penulis aktif sebagai pengajar di Universitas Teknologi Yogyakarta.

Penulis memiliki kepakaran di bidang pendidikan fisika dan geofisika khususnya kegempaan. Untuk mewujudkan karir sebagai dosen profesional, penulis pun aktif sebagai peneliti dibidang kepakarannya tersebut. Bekerjasama dengan Pusat Survei Geologi Bandung, penulis pernah melakukan penelitian di daerah patahan aktif Sumatera (Sesar Semangko). Selain sebagai pengajar dan peneliti, penulis juga aktif menulis buku dalam bidang fisika, statistika, dan matematika dengan harapan dapat memberikan kontribusi positif bagi bangsa dan negara ini. Beberapa karya yang telah dipublikasikan antara lain: Fisika Magnet untuk Teknik dan Pengantar Statistika 2.

Email Penulis: erwindafentya@gmail.com

Nurma Tambunan

Universitas Indraprasta PGRI

Pengertian Balok

Balok adalah bangun ruang yang memiliki tiga pasang sisi yang ukurannya sama dan saling berhadapan serta memiliki bentuk persegi panjang. Balok adalah bangun ruang tiga dimensi yang dibentuk oleh tiga pasang persegi atau persegi panjang, dengan paling tidak satu pasang di antaranya berukuran berbeda. Balok adalah suatu bangun ruang yang dibatasi oleh 6 persegi panjang, dimana setiap sisi persegi panjang berimpit dengan tepat satu sisi persegi panjang yang lain dan persegi panjang yang sehadap adalah kongruen. Banyak sekali benda-benda di sekitar yang memiliki bentuk seperti balok. Misalnya, lemari, kulkas, kotak korek api, dus air mineral, dus mie instan, batu bata, dan lain-lain. Mengapa benda-benda tersebut dikatakan berbentuk balok? Untuk menjawabnya, perhatikan gambar berikut!



Gambar (1)

Misalkan gambar di atas adalah representasi dari kotak korek api. Jika kotak korek api tersebut digambarkan secara geometris, hasilnya akan tampak seperti pada gambar (a). Bangun ruang ABCD.EFGH pada gambar tersebut memiliki tiga pasang sisi berhadapan yang sama bentuk dan ukurannya, di mana setiap sisinya berbentuk persegi panjang. Bangun ruang seperti ini disebut balok. Jadi, Balok adalah bangun ruang yang dibatasi oleh 6 bidang dan bidang yang berhadapan besarnya sama atau kongruen.

Bagian-bagian Balok

Balok tersusun atas banyak komponen dengan nama dan sifat masing-masing. Berikut adalah bagian-bagian balok:

A. Sisi atau Bidang Balok

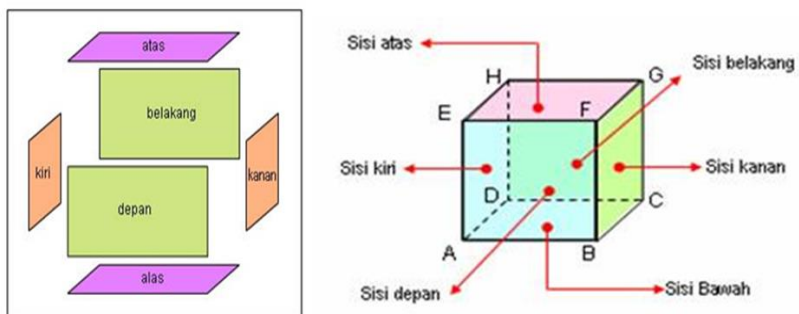

Gambar (2)

Dari gambar di atas terlihat bahwa bangun tersebut memiliki 6 buah sisi yang berbentuk persegi panjang.

1. Sisi Bawah/ Alas (ABCD)
2. Sisi Atas (EFGH)
3. Sisi Depan (ABFE)
4. Sisi Belakang (DCGH)
5. Sisi Kiri (BCGF)
6. Sisi Kanan (ADHE)

B. Rusuk

Rusuk pada sebuah balok adalah garis potong antara sisi-sisi balok. Penulisan/penamaan rusuk menggunakan notasi dua huruf kapital. Sebuah balok memiliki 12 rusuk sama seperti rusuk pada kubus. Pada balok terdapat 3 kelompok rusuk yang panjangnya sama.

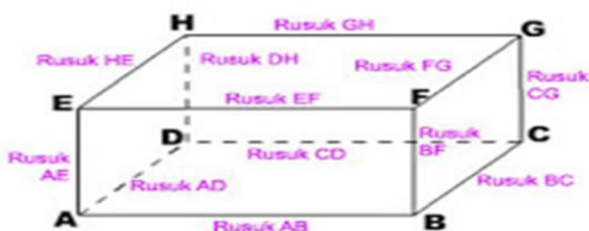

Gambar (3)

Masing-masing kelompok terdiri dari 4 buah rusuk, yaitu:

1. Rusuk Alas : AB, BC, CD, AD
2. Rusuk Tegak : AE, BF, CG, DH
3. Rusuk Atas : EF, FG, GH, EH

Sebuah balok memiliki 12 rusuk, sama seperti rusuk pada kubus. Pada balok terdapat 3 kelompok rusuk yang panjangnya sama. Masing-masing kelompok terdiri dari 4 buah rusuk. Coba identifikasi mana-mana saja rusuk tersebut.

C. Titik Sudut

Titik sudut pada sebuah balok adalah titik temu atau titik potong ketiga rusuk (titik pojok balok). Pada balok ABCD.EFGH terdapat 8 buah titik sudut yaitu:

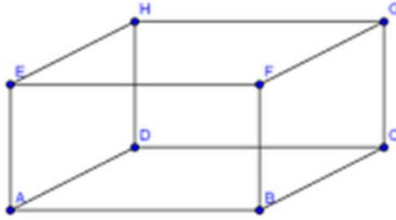

$\sphericalangle A, \sphericalangle B, \sphericalangle C, \sphericalangle D, \sphericalangle E, \sphericalangle F, \sphericalangle G, \sphericalangle H$
 (sudut ditulis dengan simbol “ \sphericalangle ”)

Gambar (4)

D. Diagonal bidang / sisi

Diagonal bidang/sisi pada sebuah balok adalah ruas garis yang terbentuk oleh sudut yang berhadapan pada satu bidang. Ada 12 diagonal sisi, yaitu:

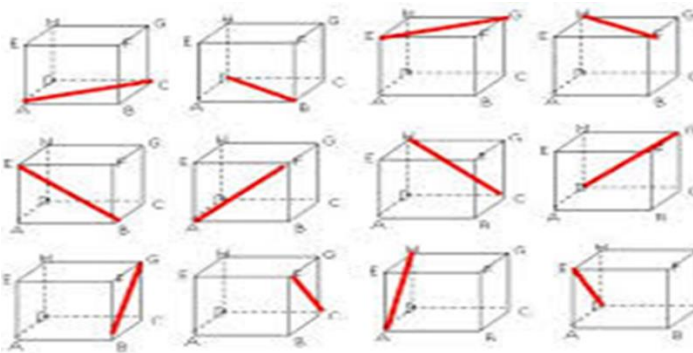

Panjang diagonal sisi $AC = BD =$
 $EG = HF$
 Panjang diagonal sisi $AF = BE =$
 $CH = DG$
 Panjang diagonal sisi $AH = DE =$
 $BG = CF$

Gambar (5)

E. Diagonal ruang

Diagonal ruang sebuah balok adalah ruas garis yang menghubungkan dua titik sudut berhadapan dalam balok. Terdapat 4 diagonal ruang, yaitu: AG, BH, CE, DF, seperti pada gambar di bawah ini.

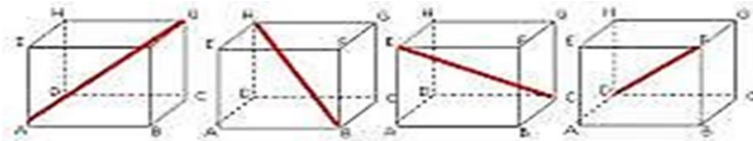

Gambar (6)

F. Bidang Diagonal ruang

Bidang diagonal balok adalah bidang yang melalui dua buah rusuk yang berhadapan. Bidang diagonal balok membagi balok menjadi dua bagian yang sama besar. Terdapat 6 buah bidang diagonal, yaitu : ACGE, BDHF, ABGH, CDEF, ADGF, BCHE

Sifat-sifat Balok

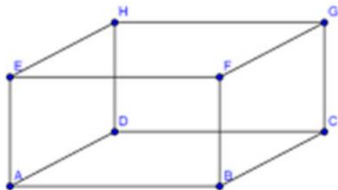

Balok memiliki sifat yang hampir sama dengan kubus. Amatilah balok ABCD.EFGH pada gambar di atas. Berikut ini akan diuraikan sifat-sifat balok.

Gambar (7)

1. Sisi-sisi balok berbentuk persegi panjang.

Coba perhatikan sisi ABCD, EFGH, ABFE, dan seterusnya. Sisi-sisi tersebut memiliki bentuk persegi panjang. Dalam balok, minimal memiliki dua pasang sisi yang berbentuk persegi panjang.

-
2. Rusuk-rusuk yang sejajar memiliki ukuran sama panjang.

Perhatikan rusuk-rusuk balok pada gambar disamping rusuk-rusuk yang sejajar seperti AB, CD, EF, dan GH memiliki ukuran yang sama panjang begitu pula dengan rusuk AE, BF, CG, dan DH memiliki ukuran yang sama panjang.

3. Setiap diagonal bidang pada sisi yang berhadapan memiliki ukuran sama panjang.

Dari gambar terlihat bahwa panjang diagonal bidang pada sisi yang berhadapan, yaitu ABCD dengan EFGH, ABFE dengan DCGH, dan BCFG dengan ADHE memiliki ukuran yang sama panjang.

4. Setiap diagonal ruang pada balok memiliki ukuran sama panjang.

Diagonal ruang pada balok ABCD.EFGH, yaitu AG, EC, DF, dan HB memiliki panjang yang sama.

5. Setiap bidang diagonal pada balok memiliki bentuk persegipanjang.

Coba perhatikan balok ABCD.EFGH pada gambar. Bidang diagonal balok EDFC memiliki bentuk persegipanjang. Begitu pula dengan bidang diagonal lainnya.

Jaring-jaring Balok

Sama halnya dengan kubus, jaring-jaring balok diperoleh dengan cara membuka balok tersebut sehingga terlihat seluruh permukaan balok. Coba kamu perhatikan alur pembuatan jaring-jaring balok yang digambarkan pada gambar di bawah ini:

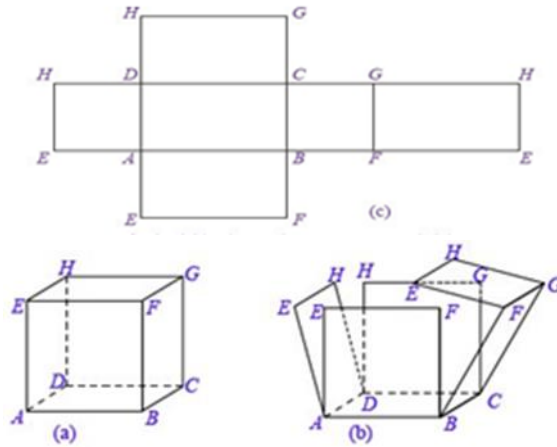

Gambar (8)

Jaring-jaring balok yang diperoleh pada gambar di atas tersusun atas rangkaian 6 buah persegipanjang. Rangkaian tersebut terdiri atas tiga pasang persegipanjang yang setiap pasangannya memiliki bentuk dan ukuran yang sama. Terdapat berbagai macam bentuk jaring-jaring balok. Diantaranya sebagai berikut:

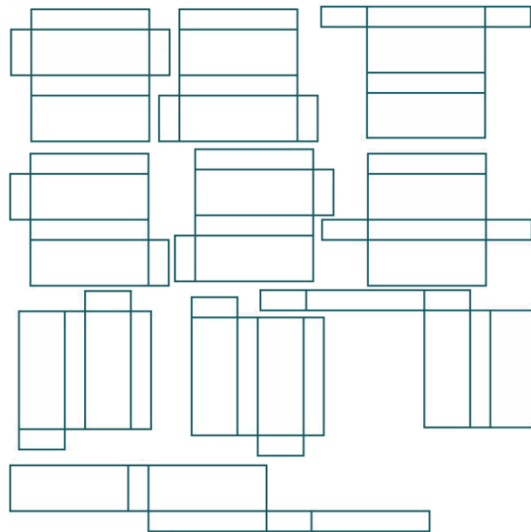

Gambar (9)

Simetri Putar pada Balok

Bangun ruang memiliki simetri putar, jika bangun tersebut diputar 1 putaran pada sumbunya dan akan menempati bingkainya (n) kali. Balok memiliki simetri putar tingkat 2, dengan 3 sumbu simetri putar yaitu garis yang melalui pusat dua sisi yang berhadapan.

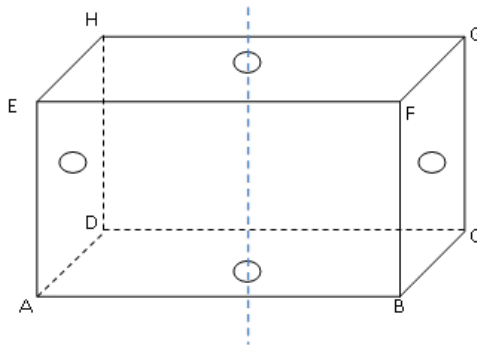

Gambar (10)

Simetri Bidang pada Bidang

Suatu bangun ruang yang memiliki simetri cermin atau simetri bidang jika bangun tersebut dapat di potong oleh suatu bidang sehingga menjadi 2 bagian yang kongruen dan bagian yang satu merupakan bayangan cermin dari bagian yang lain.

Luas Permukaan Balok

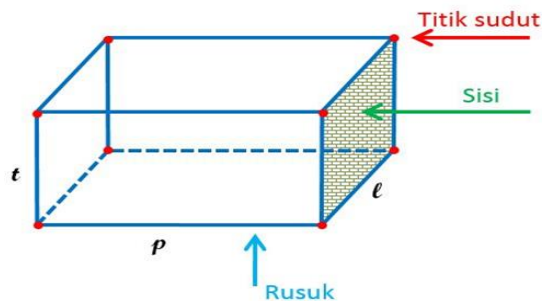

Gambar (11)

Sebuah balok memiliki tiga pasang sisi berupa persegi panjang. Setiap sisi dan pasangannya saling berhadapan, sejajar, dan kongruen (sama bentuk dan ukurannya). Ketiga pasang sisi tersebut adalah:

1. Sisi atas dan bawah

$$\text{Jumlah luas} = 2 \times (p \times l)$$

2. Sisi depan dan belakang

$$\text{Jumlah luas} = 2 \times (p \times t)$$

3. Sisi kanan dan kiri

$$\text{Jumlah luas} = 2 \times (l \times t)$$

Dengan demikian luas permukaan balok adalah total jumlah ketiga pasang luas sisi tersebut.

$$\begin{aligned} \text{Luas Permukaan} &= 2pl + 2pt + 2lt \\ &= 2(pl + pt + lt) \end{aligned}$$

Volume Balok

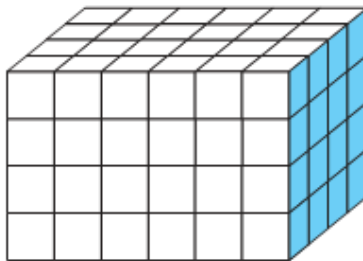

Tumpukan kubus-kubus satuan di samping membentuk suatu balok. Alas balok di samping terdiri atas $6 \times 4 = 24$ kubus satuan. Sedangkan tinggi balok di samping adalah 4 kubus satuan. Sehingga balok di samping terdiri dari $4 \times 24 = 96$ kubus satuan. Jadi volume balok di

Gambar (12)

Volume balok tersebut dapat dituliskan sebagai berikut :

$$\text{Volume Balok} = 6 \times 4 \times 4 = 96 \text{ satuan kubus}$$

Jika balok mempunyai: panjang = p, lebar = l dan tinggi = t maka:

$$\text{Volume Balok} = p \cdot l \cdot t$$

Contoh Soal

1. Sebuah balok memiliki panjang 20cm, lebar 14cm, dan tinggi 10 cm. berapakah luas permukaan dari balok tersebut?

Penyelesaian:

Diketahui:

$$p = 20$$

$$l = 14$$

$$t = 10$$

$$\text{Luas Permukaan Balok} = 2 (pl+pt+lt)$$

$$= 2 \times (20 \times 14) + (20 \times 10) + (14 \times 10)$$

$$= 2 \times (280 + 200 + 140)$$

$$= 2 \times 620$$

$$= 1240 \text{ cm}^2$$

maka luas permukaan balok tersebut adalah 1240 cm^2

-
2. Fulan ingin membuat bak sampah berbentuk balok. Ia menginginkan lebar bak sampah tersebut 30 cm, dengan panjang $\frac{3}{2}$ kali lebarnya dan tinggi bak sampah 4 lebihnya dari ukuran lebar. Berapakah volume bak sampah yang akan dibuat Fulan?

Penyelesaian:

Diketahui:

$$\text{Lebar bak sampah (l)} = 30 \text{ cm}$$

$$\text{Panjang bak sampah (p)} = \frac{3}{2} \times (l) = \frac{3}{2} \times 30 = 45 \text{ cm}$$

$$\text{Tinggi bak sampah (t)} = l + 4 = 30 \text{ cm} + 4 \text{ cm} = 34 \text{ cm}$$

Ditanya : volume balok ?

Jawab:

$$V = p \times l \times t$$

$$V = 30 \text{ cm} \times 45 \text{ cm} \times 34 \text{ cm}$$

$$V = 45.900 \text{ cm}^3$$

Jadi, volume bak sampah sinta adalah 45.900 cm^3

Daftar Pustaka

<https://www.andik.my.id/2020/08/cara-menghitung-volume-balok-dan-contoh.html>

<http://library.gunadarma.ac.id/repository/view/21975/animasi-bangun-ruang-dengan-menggunakan-blender-versi-249b.html/>

Nurdin, M. et al. (1999) *Matematika Untuk SLTP Kelas 3 Caturwulan I, II, dan III*. Bandung: Remaja Rosdakarya.

Purwanto, Andri (2011) *UAD-Pembelajaran Luas Dan Volume Bangun Ruang Berbasis Multimedia-Skripsi-Informatika-Daftar Pustaka*. Other thesis, UAD

Wilson Simangunsong. 2009. *Matematika untuk SMA/MA kelas X*. Jakarta: Erlangga

Profil Penulis

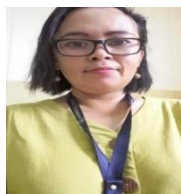

Nurma Tambunan, adalah dosen program studi pendidikan matematika di Universitas Indraprasta PGRI Jakarta. Lahir di Baruara 1979. Riwayat pendidikan di mulai dari SD Inpres tahun 1991, SMPN Tambunan 1994, SMUN 2 Balige tahun 1997, D3 Akuntansi Unika St. Thomas Medan tahun 2001, Sarjana Pendidikan Matematika tahun 2012, dan tahun 2015 menyelesaikan Magister pada program Pascasarjana Universitas Indraprasta PGRI Jakarta.

Penulis memiliki kepakaran bidang geometri dan matematika ekonomi Keuangan. Dan untuk mewujudkan karir sebagai dosen profesional, penulis pun aktif sebagai peneliti dibidang kepakarannya tersebut. Selain itu, penulis juga aktif menulis buku dengan harapan dapat memberikan kontribusi positif bagi bangsa dan negara yang sangat tercinta ini.

Email Penulis: nurma.tamb@gmail.com

Leny Hartati

Universitas Indraprasta PGRI

Kubus merupakan salah satu bentuk bangun ruang yang paling banyak terdapat dalam kehidupan sehari-hari, mulai dari bentuk mainan anak, peralatan sekolah, peralatan kerja dan lain-lain. Pernahkan kalian bermain rubik, monopoli, ludo atau ular tangga?



Gambar 10.1 Rubik (sumber: Republika.id)



Gambar 10.2 Ludo (sumber: Tirto.id)

Rubik adalah permainan berupa puzzle yang berbentuk kubus, terdiri dari 9 buah kotak-kotak kecil yang berwarna-warni di setiap sisinya. Dalam permainan

monopoli, ludo maupun ular tangga, kita menggunakan dadu yang memiliki bentuk kotak atau yang kita sebut sebagai kubus. Jika kita perhatikan, sebenarnya ada banyak sekali benda-benda disekitar kita yang berbentuk kubus. Contohnya adalah bak mandi, kardus, kotak perhiasan dan masih banyak benda-benda lainnya yang menyerupai bentuk kubus.

Pengertian

Perhatikan gambar bangun ruang di bawah ini.

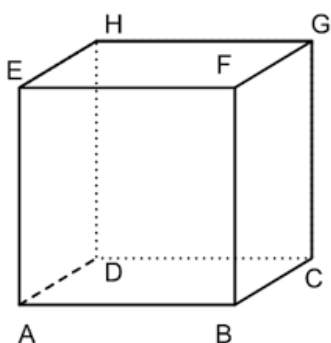

Gambar 10.3 Kubus ABCD.EFGH Sumber: Brainly.co.id

Dari gambar tersebut, bisa kita definisikan bahwa kubus adalah bangun ruang yang terdiri dari enam sisi bangun datar yang berbentuk persegi. Dapatkah kalian menyebutkan ciri-ciri kubus berdasarkan gambar tersebut?

Pertama : kubus memiliki enam sisi yang berukuran sama (kongruen)

Kedua : kubus memiliki 8 titik sudut

Ketiga : kubus memiliki 12 rusuk yang sama panjang

Unsur-unsur Kubus

Perhatikan gambar berikut :

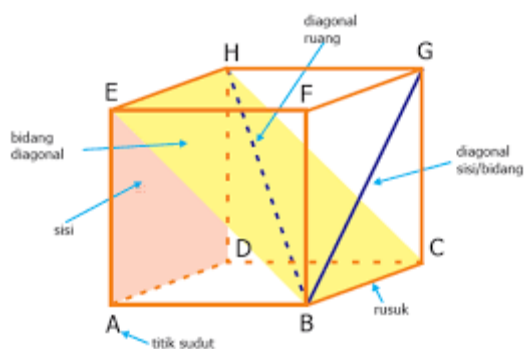

Gambar 10.4 Unsur-unsur pada Kubus
Sumber : mikirbae.com

Dari sebuah kubus ABCD.EFGH, kita dapat mengidentifikasi unsur-unsur kubus, antara lain:

1. Kubus memiliki 6 sisi yang berukuran sama (kongruen), yaitu : ABCD, EFGH, ABFE, CDHG, BCGF dan ADHE.
2. Kubus terdapat 12 rusuk yang memiliki ukuran sama panjang. Rusuk-rusuk kubus yaitu,
 - a. rusuk AB sejajar dengan rusuk CD, EF dan GH
 - b. rusuk BC sejajar dengan rusuk AD, EH dan FG
 - c. rusuk AE sejajar dengan rusuk BF, CG, dan DH

Untuk membuat model kerangka kubus dengan panjang rusuk s maka:

jumlah panjang rusuk kubus = $12s$

3. Kubus memiliki 12 diagonal bidang atau diagonal sisi yaitu garis yang menghubungkan 2 titik sudut yang berada di sisi bangun ruang. Diagonal bidang pada kubus yaitu,

-
- AC sejajar dengan EG
 - BD sejajar dengan FH
 - BE sejajar dengan CH
 - AF sejajar dengan DG
 - AH sejajar dengan BG
 - CF sejajar dengan DE

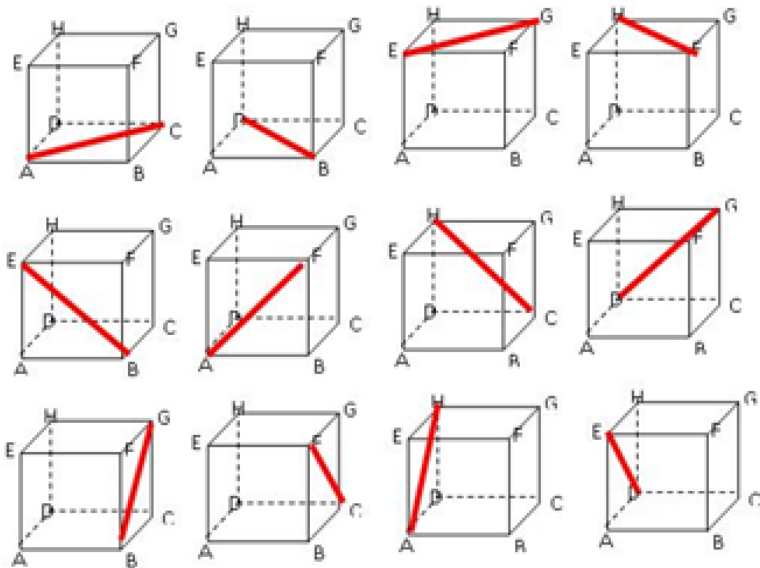

Gambar 10.5 Diagonal Bidang/sisi Kubus
(Sumber : Brainly.co.id)

Kita ambil contoh segitiga ABE, siku-siku di A dengan panjang rusuk s , maka:

$$BE^2 = AB^2 + AE^2 \dots \dots \text{(Teorema Pythagoras)}$$

$$= s^2 + s^2$$

$$BE = \sqrt{2s^2}$$

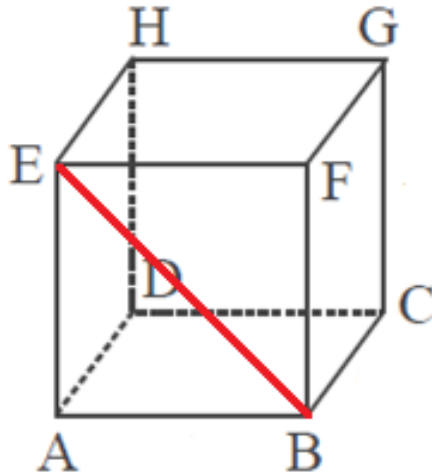

sumber: mafia.mafiaol.com

Dengan kata lain, untuk semua **panjang diagonal bidang/sisi kubus = $s\sqrt{2}$**

4. Kubus memiliki 4 diagonal ruang. Diagonal ruang adalah garis yang menghubungkan dua titik sudut yang berhadapan melewati bagian dalam atau ruang, yaitu : AG, BH, CE dan DF

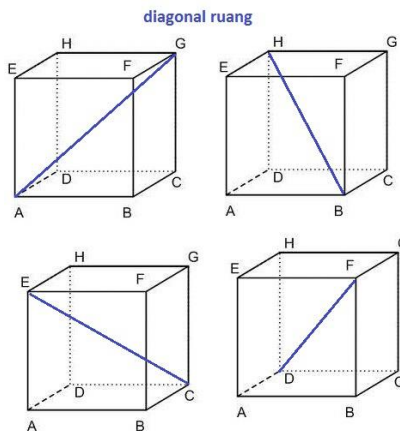

Gambar 10.6 Diagonal Ruang Kubus
Sumber : Brainly.co.id

Kita ambil contoh segitiga ACE, siku-siku di A dengan panjang rusuk $AE = s$,

Karena $AE \perp AC$ dan $AB \perp BC$, maka

$$EC^2 = EA^2 + AC^2 \dots \text{Teorema Pythagoras}$$

$$= EA^2 + (AB^2 + BC^2)$$

$$= s^2 + (s^2 + s^2)$$

$$= 3s^2$$

$$EC = \sqrt{3s^2}$$

$$EC = s\sqrt{3}$$

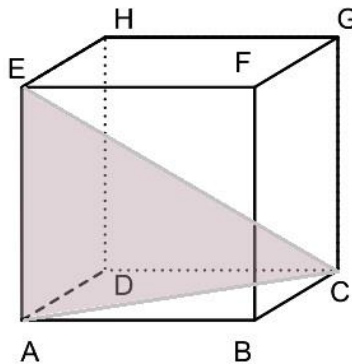

(sumber : antotunggal.com)

Dengan kata lain, untuk semua **panjang diagonal ruang kubus** $= s\sqrt{3}$

5. Kubus memiliki 6 bidang diagonal yang memiliki luas yang sama. Bidang diagonal adalah bidang yang di batasi oleh dua buah diagonal sisi yang saling sejajar dan tegak lurus dengan rusuk bangun tersebut. Bidang diagonal pada kubus adalah sebagai berikut : $ACGE$, $BCHE$, $ABGH$, $BFHD$, $ADGF$, dan $CDEF$.

Bidang diagonal

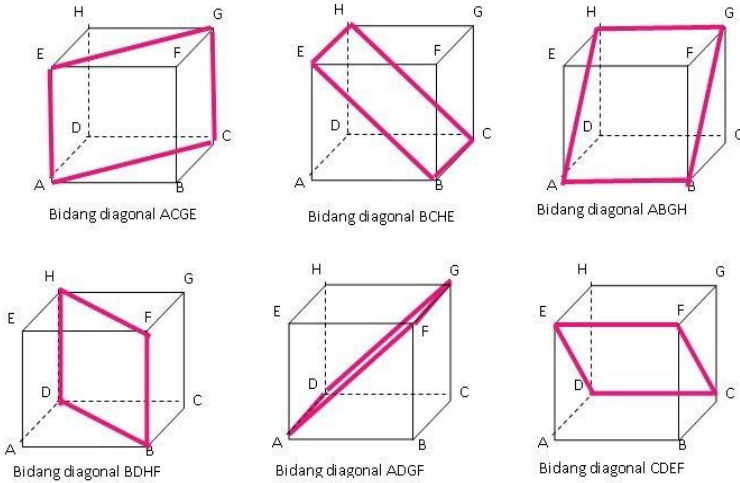

Gambar 10.7 Bidang Diagonal Kubus

Sumber: Brainly.co.id

Kita ambil contoh bidang diagonal yang dibentuk oleh rusuk BC dan EH, yaitu bidang diagonal BCHE seperti ditunjukkan oleh gambar disamping.

Bidang diagonal BCHE berbentuk persegi panjang, karena $BC \parallel EH$, $BE \parallel CH$, dan $BC \perp BE$

Jika rusuk kubus ABCD.EFGH memiliki Panjang s , maka luas bidang diagonal BCHE = $BE \times BC$

$$= s\sqrt{2} \times s$$

$$= s^2\sqrt{2}$$

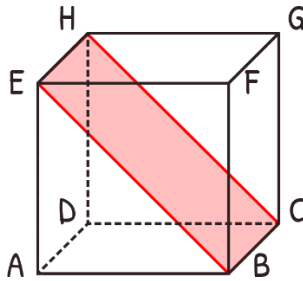

(sumber: roboguru.ruangguru.com)

Menggambar Kubus

Untuk menggambar kubus ABCD.EFGH seperti gambar disamping, terlebih dahulu perlu diperhatikan hal-hal berikut, yaitu:

1. Bidang bagian depan, yaitu ABFE dan bidang bagian belakang, yaitu CDGH, digambar berbentuk persegi, karena kedua bidang tersebut letaknya sejajar dengan bidang gambar yang disebut sebagai **bidang frontal**.
2. Rusuk-rusuk yang letaknya mengarah dari depan ke belakang, yaitu AD, BC, FG, dan EH, digambar lebih pendek dari rusuk-rusuk lainnya, walaupun sesungguhnya panjang rusuk-rusuk kubus adalah sama. Rusuk-rusuk AD, BC, FG, dan EH tegak lurus dengan bidang gambar (bidang frontal) yang disebut dengan **rusuk atau garis ortogonal**.
3. Garis yang terletak pada bidang frontal di sebut dengan **garis frontal**. Diantara garis-garis frontal yang terpenting adalah yang vertikal (yaitu AE, BF, CG dan DH) dan yang horisontal (yaitu AB, EF, GH dan CD).
4. Rusuk-rusuk yang terhalang pandangan oleh bidang lain, yaitu AD, DC, dan DH digambar sebagai garis putus-putus.

-
5. Sudut surut (sudut menyisi) adalah sudut dalam gambar antara garis frontal horisontal arah ke kanan dan garis ortogonal arah ke belakang, misalnya sudut BAD dan sudut EFH. Besar sudut ini sebenarnya 90° .
 6. Perbandingan ortogonal (perbandingan proyeksi) adalah perbandingan antara panjang suatu garis ortogonal dalam gambar dan panjang garis sebenarnya.

$$\text{Perbandingan proyeksi} = \frac{\text{panjang BC dalam gambar}}{\text{panjang BC sebenarnya}}$$

Misalnya panjang BC dalam gambar = 2 cm dan panjang BC sebenarnya = 4 cm, maka perbandingan ortogonalnya = $\frac{2}{4} = 0,5$.

Perbandingan ortogonal berkisar antara $\frac{1}{3}$ sampai $\frac{2}{3}$

Contoh menggambar kubus

Gambarlah kubus ABCD.EFGH dengan AB = 4 cm, Jika bidang DBHF frontal, BD horizontal, sudut surut 120° dan perbandingan proyeksi 0,5.

Analisis

- a. Buat bidang BDHF persegi Panjang, dengan BD = HF = $4\sqrt{2}$ cm = 5,6 cm dan BF = DH = 4 cm.
- b. Tentukan titik M di tengah-tengah BD
- c. Pada M dibuat sudut surut 120° .
- d. Buat AC = $0,5 \times 4\sqrt{2} = 2\sqrt{2}$ cm = 2,8 cm sehingga MA = MC = $\sqrt{2}$ cm = 1,4 cm
- e. Hubungkan AB, BC, CD, dan AD
- f. Lengkapi kubus sehingga diperoleh gambar kubus yang diminta.

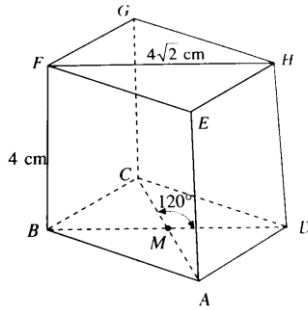

(sumber: seribu pena matematika SMA/MA Kelas X)

Jaring-jaring Kubus

Seperti halnya bangun ruang yang lain, kubus jika diiris pada beberapa rusuknya, kemudian dalam keadaan terbuka dan direbahkan, maka keenam sisi yang berbentuk persegi itu membentuk pola yang disebut sebagai jaring-jaring kubus. Inilah yang membentuk bangun ruang kubus bila disatukan kembali. Jaring-jaring kubus merupakan rangkaian 6 buah persegi yang jika dilipat-lipat menurut garis persekutuan dua persegi dapat membentuk kubus, tetapi tidak boleh ada bidang yang rangkap atau bertumpuk. Dengan demikian tidak semua rangkaian enam buah persegi merupakan jaring-jaring kubus. Untuk jaring-jaring kubus, bisa cek pada gambar dibawah ini.

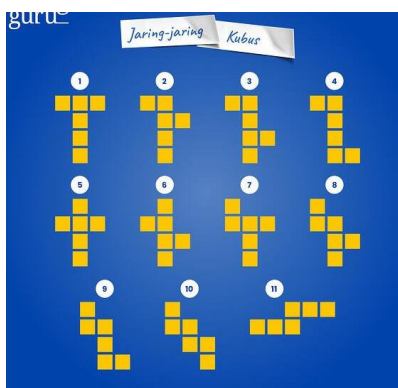

Gambar 10.8 Jaring-jaring Kubus (Sumber: ruangguru.com)

Luas

Luas permukaan kubus adalah jumlah luas seluruh permukaan bidang bangun ruang tersebut. Secara sederhana dapat digambarkan dengan jumlah luas pada permukaan sebuah objek.

Menghitung luas permukaan sering diterapkan salah satunya pada saat kita mengecat tembok. Untuk memperkirakan jumlah cat yang perlu kita siapkan, maka kita perlu tahu dulu luas permukaan dari tembok yang akan kita cat.

rumus luas kubus ini tidak perlu dihafal, selama kita memahami konsep dari kubus, selama itu juga kita akan mengingatnya. Karena kubus memiliki enam buah bidang dan tiap bidang berbentuk persegi, maka luas permukaan kubus = 6 x luas persegi

$$L = 6 \times s^2$$

Atau secara sederhana luas permukaan kubus biasa di tulis dengan **$L = 6s^2$**

Contoh :

Ridwan memiliki sebuah kardus berbentuk kubus. Luas permukaan kardus tersebut adalah 54 cm². Bagian dalam kardus akan dipasang tali untuk permainan. Tali diletakkan di salah satu titik sudut kardus bagian atas lalu dikaitkan di titik potong diagonal bidang alasnya.

Tentukan panjang tali yang dibutuhkan Ridwan!

Solusi :

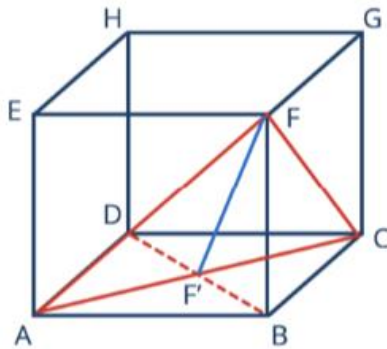

(sumber : quipper.com)

Berdasarkan gambar di atas, panjang tali yang dibutuhkan sama dengan panjang garis FF' .

Untuk mencari panjang rusuk kardus, gunakan persamaan luas permukaan berikut.

$$L = 6 \times s^2$$

$$54 = 6 \times s^2$$

$$s^2 = \sqrt{9}$$

$$s = 3 \text{ cm}$$

karena kardus Ridwan berbentuk kubus, maka panjang diagonal bidangnya bisa ditentukan dengan persamaan berikut:

$$\text{Diagonal bidang} = s\sqrt{2} = 3\sqrt{2} \text{ cm}$$

$$\text{Artinya, } AC = BD = 3\sqrt{2} \text{ cm.}$$

Untuk mencari panjangnya FF' , gunakan teorema Pythagoras sebagai berikut:

$$FF' = \sqrt{BF'^2 + BF^2}$$

$$FF' = \sqrt{(1,5\sqrt{2})^2 + 3^2}$$

$$FF' = \sqrt{13,5}$$

Jadi, panjang tali yang dibutuhkan Ridwan adalah 3,67 cm.

Volume

Volume biasa diartikan sebagai isi atau besarnya benda ruang. Kubus memiliki ukuran yang sama di setiap sisinya. Konsep volume diperoleh dari luas alas di kali dengan tinggi bangun ruang tersebut. Konsep ini hanya berlaku untuk bangun ruang kubus, balok dan prisma saja. Untuk bangun ruang yang lain memiliki konsep berbeda. Oleh karena alas dari kubus berbentuk persegi dan tinggi dari kubus juga memiliki panjang rusuk yang sama, yaitu s maka rumus volumenya dapat disusun sebagai berikut:

$$V = L.\text{alas} \times t$$

$$V = s \times s \times s$$

$$\mathbf{V = s^3}$$

Rumus ini juga sebenarnya termasuk rumus yang mudah untuk diingat atau dihafal. Perlu diingat bahwa hanya bangun ruang yang mempunyai volume, bangun datar tidak mempunyai volume.

Contoh :

Sebuah kubus memiliki panjang sisi = 6 cm. Sisi tersebut di perpanjang sebesar k kali panjang rusuk semula, sehingga volumenya menjadi 1.728 cm^3 . Maka nilai k adalah

Solusi :

$$V = s^3$$

$$1.728 = (6k)^3$$

$$1.728 = 216 \times k^3$$

$$k^3 = 8$$

$$k = 2$$

Solusi :

1. a. $\triangle PAR$ siku-siku di titik A, dengan $AP = \frac{1}{2} AB = 3$ cm

$$AR = \frac{1}{2} \sqrt{AD^2 + DH^2}$$

$$AR = \frac{1}{2} \sqrt{6^2 + 6^2}$$

$$AR = 3\sqrt{2} \text{ cm, sehingga}$$

$$PR = \sqrt{AP^2 + AR^2}$$

$$PR = \sqrt{3^2 + (3\sqrt{2})^2}$$

$$PR = \sqrt{27} = 3\sqrt{3} \text{ cm}$$

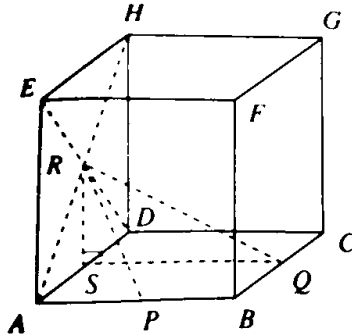

(sumber: seribu pena matematika SMA/MA Kelas X)

$\triangle QRS$ siku-siku di titik S, dengan $QS = 6$ cm dan $RS = \frac{1}{2} AE = 3$ cm, sehingga

$$QR = \sqrt{QS^2 + RS^2}$$

$$QR = \sqrt{6^2 + 3^2}$$

$$QR = \sqrt{45} = 3\sqrt{5} \text{ cm}$$

b. $BD = \sqrt{BA^2 + AD^2}$

$$BD = \sqrt{6^2 + 6^2}$$

$$BD = 6\sqrt{2} \text{ cm}$$

$$BQ = \frac{1}{2} BD = 3\sqrt{2} \text{ cm}$$

$$FQ = \sqrt{BQ^2 + BF^2}$$

$$FQ = \sqrt{(3\sqrt{2})^2 + 6^2}$$

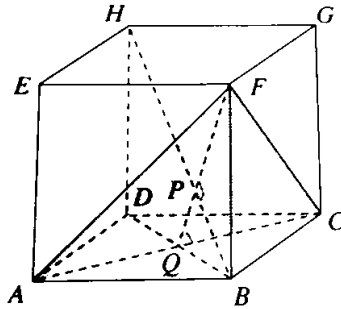

(sumber: seribu pena matematika SMA/MA Kelas X)

$$FQ = 3\sqrt{6} \text{ cm}$$

$$\sin \angle BQF = \frac{BF}{QF}$$

$$\frac{BP}{BQ} = \frac{BF}{QF}$$

$$BP = \frac{BF}{QF} \times BQ$$

$$BP = \frac{6}{3\sqrt{6}} \times 3\sqrt{2} = 2\sqrt{3} \text{ cm}$$

Jadi, jarak titik B ke bidang ACF adalah $2\sqrt{3}$ cm

2. Sudut yang terbentuk antara garis AC dan DG dengan rusuk a cm. (Soal UNBK Matematika IPA 2018)

Solusi :

Gambar terlebih dahulu kubus ABCD.EFGH dengan panjang rusuk a, garis DG dan garis AC seperti berikut ini;

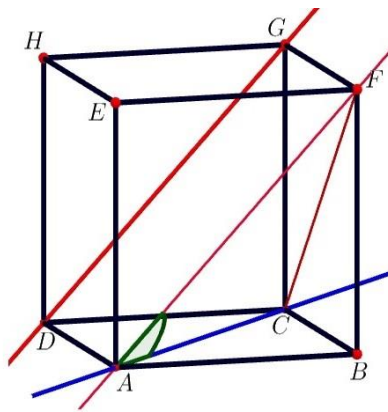
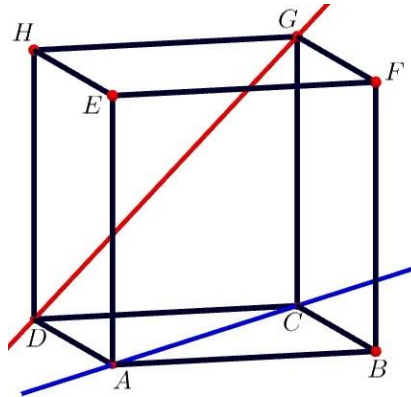

sumber : Defantri.com

Berdasarkan gambar diatas, garis AC dan garis DG adalah dua garis yang bersilangan. Untuk membentuk sudut dua garis yang bersilangan, maka kita harus mengusahakan kedua garis berpotongan pada satu titik. Dengan menggeser salah satu garis atau keduanya sehingga berpotongan pada satu titik.

Besar sudut CAF bisa ditentukan dengan bantuan segitiga ACF. Segitiga ACF adalah segitiga sama sisi karena sisi segitiga tersebut adalah diagonal sisi kubus yang besarnya $a\sqrt{2}$. Karena segitiga ACF adalah sama sisi maka besar ketiga sudutnya sama besar yaitu 60° . Sehingga diperoleh sudut antara garis AC dan DG yaitu 60° .

3. Diketahui kubus ABCD.EFGH dengan panjang rusuk 6 cm. Tentukan besar sudut antara :
- Garis EC dan bidang ABCD
 - Bidang BDG dan bidang ABCD

Solusi :

- Sudut antara garis EC dan bidang ABCD adalah $\angle ECA$; $AC = 6\sqrt{2}$ cm sehingga

$$\tan \angle ECA = \frac{AE}{AC}$$

$$\tan \angle ECA = \frac{6}{6\sqrt{2}} = \frac{1}{2}\sqrt{2}$$

$$\angle ECA = \arcsin \tan \frac{1}{2}\sqrt{2}$$

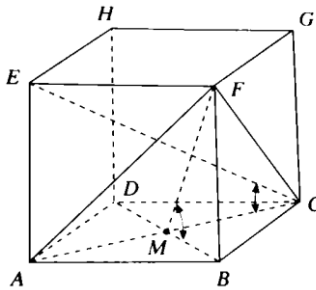

(sumber: seribu pena matematika SMA/MA Kelas X)

Jadi besar sudut antara Garis EC dan bidang ABCD adalah $\arcsin \tan \frac{1}{2}\sqrt{2}$

- Sudut antara Bidang BDG dan bidang ABCD = $\angle CMG$; $AC = 6\sqrt{2}$ cm

sehingga $MC = \frac{1}{2} AC = 3\sqrt{2}$ cm.

$$\tan \angle CMG = \frac{CG}{MC}$$

$$\tan \angle CMG = \frac{6}{3\sqrt{2}} = \sqrt{2}$$

$$\angle ECA = \arcsin \tan \sqrt{2}$$

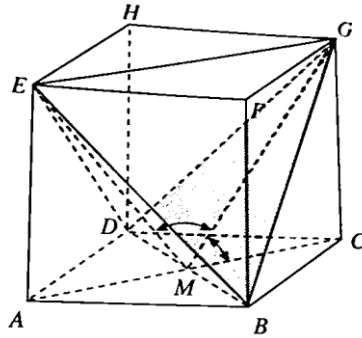

(sumber: seribu pena matematika SMA/MA Kelas X)

Jadi besar sudut antara Bidang BDG dan bidang ABCD adalah $\text{arc tan } \sqrt{2}$

Daftar Pustaka

- Adinawan, M. Cholik & Sugiyono. 2007. *Matematika untuk SMP Kelas VIII*. Jakarta: Erlangga
- Defantri. 2015. 50+ Soal dan Pembahasan Matematika Dasar SMA Dimensi Tiga. <https://www.defantri.com/2015/04/matematika-dasar-geometri-dimensi-tiga.html>
- Sereliciouz. 2022. Contoh Soal dan Pembahasan Dimensi Tiga – Matematika Kelas 12. <https://www.quipper.com/id/blog/mapel/matematika/a/ccontoh-soal-dimensi-tiga/>
- Tampomas, Husein. 2007. *Seribu Pena Matematika Jilid 1 untuk SMA/MA Kelas X*. Jakarta: Erlangga.

Profil Penulis



Leny Hartati

Ketertarikan penulis terhadap science dimulai pada tahun 2001 silam. Hal tersebut membuat penulis memilih untuk masuk ke Sekolah Menengah Atas di Madrasah Aliyah Negeri 7 Jakarta dengan memilih Jurusan IPA dan berhasil lulus pada tahun 2004 dengan predikat juara umum di jurusan tersebut. Penulis kemudian melanjutkan pendidikan ke Perguruan Tinggi dan berhasil menyelesaikan studi S1 di prodi Pendidikan Matematika Unindra pada tahun 2008. Dua tahun kemudian, penulis menyelesaikan studi S2 di prodi Pendidikan MIPA di kampus yang sama.

Penulis memiliki kepakaran dibidang pendidikan matematika. Dan untuk mewujudkan karir sebagai dosen profesional, penulis pun aktif sebagai peneliti dibidang kepakarannya tersebut. Beberapa penelitian yang telah dilakukan didanai oleh internal perguruan tinggi. Selain sebagai peneliti dan pengajar anak-anak, penulis juga aktif di kegiatan sosial dan masyarakat yaitu dibidang kesehatan dengan harapan dapat memberikan kontribusi positif bagi pendidikan dan masyarakat luas.

Email Penulis: leny.hartati2@gmail.com

Sudirman

UIN Alauddin Makassar

Definisi

Pernahkah kamu melihat piramida yang terletak di Mesir? Salah satu piramida itu adalah Piramida Agung Giza. Piramida Agung Giza adalah piramida tertua dan terbesar dari tiga piramida yang ada di Nekropolis Giza dan merupakan satu-satunya bangunan yang masih termasuk dalam tujuh keajaiban dunia.



Gambar 11.1. Piramida Giza, Mesir

Sumber: <https://www.bbc.com/indonesia/majalah-54250729>

Piramida sendiri adalah salah satu contoh limas di kehidupan kita. Lalu apakah limas itu?

Limas adalah bangun ruang yang mempunyai alas berbentuk segi- n (segitiga, segiempat, segilima, dst.) dan bidang sisi tegaknya mempunyai bentuk segitiga yang berpotongan pada satu titik. Nah, titik potong itu disebut titik puncak limas. Dalam geometri, limas adalah bangun ruang tiga dimensi yang dibatasi oleh alas berbentuk segitiga. Limas memiliki $n + 1$ sisi, $2n$ rusuk dan $n + 1$ titik sudut. Kerucut dapat disebut sebagai limas dengan alas berbentuk lingkaran. Limas dengan alas berupa persegi disebut juga piramida.

Dalam definisi lain, limas juga memiliki pengertian sebagai sebuah bangun ruang (tiga dimensi) yang memiliki alas berupa poligon (segi banyak: yaitu segi empat, segitiga, dan segi lima).

Sifat-sifat Limas

Bagaimana sifat-sifat bangun limas segi- n ?

Berikut merupakan sifat-sifat yang dimiliki bangun ruang limas segi- n .

1. Banyak sisi

Banyak sisi pada limas segi- n adalah $n + 1$ buah, sebuah sisi alas dan n buah sisi tegak berbentuk segitiga.

2. Banyak titik sudut

Titik sudut pada limas segi- n ada sebanyak $n + 1$. Sebuah titik sudut merupakan titik puncak limas (pertemuan titik-titik sudut dari sisi tegak) dan n buah sudut merupakan sudut yang terbentuk pertemuan titik sudut segi- n dengan sisi tegak.

3. Banyak rusuk

Banyak rusuk pada bangun limas segi- n adalah $2n$ buah.

Setelah mengetahui mengenai unsur dan sifat bangun limas, berikut akan dibahas mengenai penerapan bentuk limas dalam kehidupan sehari-hari.

Menghitung Volume dan Luas Limas

Menghitung Volume

Diperhatikan segiempat yang berada dalam balok sebagai berikut.

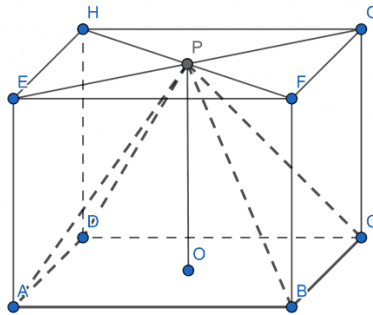

Gambar 11. 2. Balok dengan tiga limas

Ternyata dapat diperoleh bahwa suatu balok ABCDEFGH dapat dibentuk oleh tiga limas ABCDP, sehingga didapat formula untuk menghitung volume limas sebagai berikut.

$$\text{Volume Limas} = \frac{1}{3} \times \text{Luas alas} \times \text{Tinggi Limas}$$

Menghitung Luas Permukaan

Sama dengan sebelumnya, untuk mencari luas permukaan terlebih dahulu kita hamparkan limas. Pada kasus ini kita pilih limas segiempat.

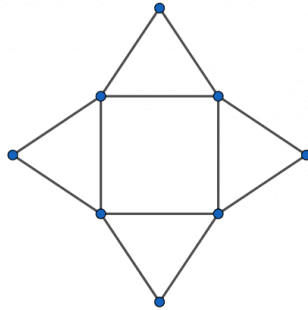

Gambar 11.3 Jaring-jaring limas

Diperhatikan jaring-jaring untuk limas segiempat di atas. Dari gambar, kita mendapatkan bahwa limas segiempat terdiri dari alas berbentuk segiempat dan empat segitiga yang sama dan sebangun (kongruen). Oleh karena itu kita memperoleh formula untuk mencari luas permukaan limas segiempat sebagai berikut.

$$\text{Luas Permukaan Limas} = L.\text{alas} + (K.\text{alas} \times t.\text{bidang tegak})$$

Dengan $L.\text{alas}$ adalah luas alas, $K.\text{alas}$ adalah keliling alas, dan $t.\text{bidang tegak}$ adalah tinggi segitiga yang merupakan bidang tegak pada limas segiempat di atas. Bagaimana cara memperoleh nilai tinggi bidang tegak?

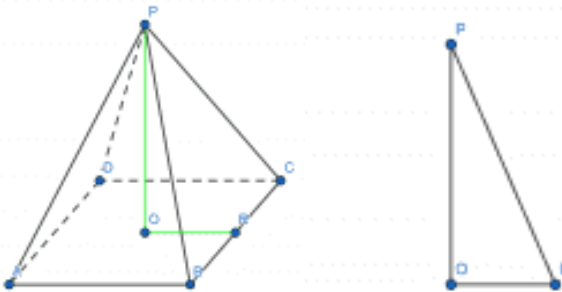

Dimisalkan R adalah titik yang membagi sisi tegak limas yang berbentuk segitiga menjadi dua segitiga baru yang sama besar, O adalah titik pusat limas, P adalah titik

puncak limas, OP adalah tinggi limas, dan PR adalah tinggi bidang tegak limas . Dengan memanfaatkan teorema Pythagoras, didapatkan formula berikut.

$$PR = \sqrt{(OR)^2 + (OP)^2}$$

Catatan

1. Bidang tegak pada bangun ruang adalah bidang selain bidang alas atau bidang atas bangun ruang tersebut.
2. Rusuk tegak pada bangun ruang adalah rusuk perpotongan antara dua bidang tegak dari bangun ruang tersebut.
3. Bidang tegak atau rusuk tegak *tidak selamanya tegak lurus* terhadap bidang alas dan bidang atas.

Jaring-jaring Limas

Tentu kalian sering melihat benda-benda yang menyerupai bangun limas. Apakah kalian mengetahui bentuk jaring-jaringnya?

Bentuk jaring-jaring bangun limas dapat diketahui dari bentuk alas dan sisi-sisi tegak limas tersebut.

Perhatikan beberapa bentuk jaring-jaring limas berikut. Pada gambar berikut terdapat jaring-jaring limas segitiga dan limas segitujuh.

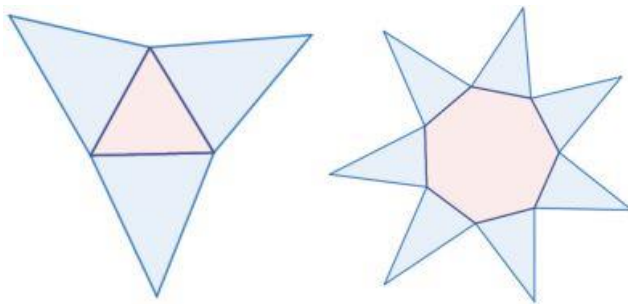

Gambar 11.4 Jaring-jaring Limas Segitiga dan Limas Segitujuh

Bentuk jaring-jaring yang lainnya yaitu jaring-jaring limas segiempat ini. Perhatikan gambar limas segiempat dan jaring-jaringnya di bawah ini.

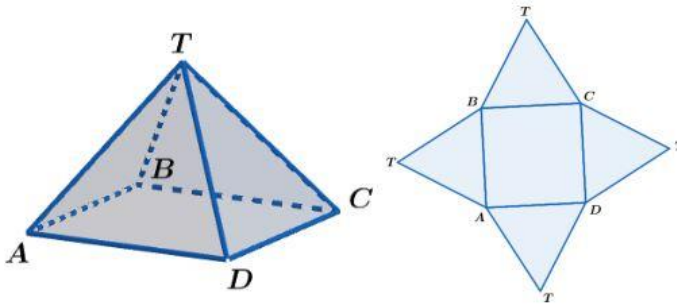

Gambar 11.6. Limas segiempat dan Jaring-jaring limas segiempat

Pada jaring-jaring limas segiempat tersebut terdapat lima bangun datar yaitu sebuah segiempat dan empat buah segitiga yang kongruen.

Pada bangun limas segiempat $T.ABCD$ mempunyai jaring-jaring yang terdiri dari sebuah alas berbentuk segiempat yaitu segiempat $ABCD$ dan empat buah segitiga yang kongruen yaitu segitiga TAB , TBC , TCD , serta segitiga TDA .

Bentuk jaring-jaring limas tersebut dapat digunakan untuk menentukan luas permukaan limas. Supaya lebih memahami mengenai luas permukaan limas, perhatikan penjelasan berikut.

Perhatikan gambar 7 di bawah ini. Gambar tersebut merupakan bentuk jaring limas segiempat.

Lalu, bagaimana cara menghitung luas permukaannya?

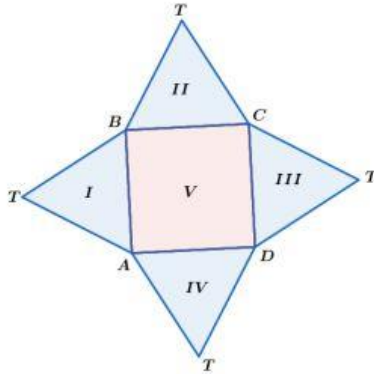

Gambar 7. Jaring-jaring Limas Segiempat

Pada jaring-jaring tersebut terdapat lima daerah yaitu daerah I, II, III, IV, dan V.

Misalkan ukuran alas limas (ukuran sisi persegi) adalah a cm dan ukuran tinggi sisi tegak (ukuran tinggi segitiga) adalah t cm.

Daerah I, II, III, dan IV merupakan sisi tegak limas yang berbentuk segitiga. Terdapat empat buah segitiga, sehingga:

1. Luas satu buah segitiga = $(a \times t) / 2$
2. Luas 4 buah segitiga = $4 \times$ Luas segitiga
3. Luas 4 buah segitiga = $4 \times ((a \times t) / 2)$
4. Luas 4 buah segitiga = $2 \times a \times t$

Daerah V merupakan alas limas yang berbentuk persegi, sehingga:

5. Luas persegi = $a \times a$

Dengan menggabungkan luas alas dan sisi tegaknya diperoleh

Contoh dan Soal Pembahasan

Contoh 1

Banyaknya sisi, titik sudut, dan rusuk pada limas segidelapan adalah

Pembahasan

Limas segidelapan, $n = 8$.

Banyak sisi: $n + 1 = 8 + 1 = 9$

Banyak titik sudut: $n + 1 = 8 + 1 = 9$

Banyak rusuk: $2n = 2 \times 8 = 16$

Jawaban: banyak sisi: 9, banyak titik sudut: 9, banyak rusuk: 16.

Contoh 2

Alas limas berbentuk segitiga siku-siku dengan ukuran 8 cm, 15 cm, dan 17 cm. Jika tinggi limas 20 cm, maka volume limas tersebut adalah

Pembahasan

Luas alas = $\frac{1}{2} \times \text{alas} \times \text{tinggi} = \frac{1}{2} \times 8 \text{ cm} \times 15 \text{ cm} = 60 \text{ cm}^2$

Volume = $\frac{1}{3} \times \text{luas alas} \times \text{tinggi limas}$

Volume = $\frac{1}{3} \times 60 \text{ cm}^2 \times 20 \text{ cm} = 400 \text{ cm}^3$

Jawaban: 400 cm³

Contoh 3

Diketahui limas dengan alas berbentuk persegi memiliki volume 1.296 cm³. Jika panjang rusuk alas 18 cm, maka luas permukaan limas tersebut adalah

Pembahasan

$V = \frac{1}{3} \times L_a \times t$

Alas limas berbentuk persegi

$$La = a \times a = 18 \text{ cm} \times 18 \text{ cm} = 324 \text{ cm}^2$$

Tinggi limas:

$$t = V / (1/3 \times La) = 1.296 \text{ cm}^3 / 108 \text{ cm}^2 = 12 \text{ cm}$$

Menentukan tinggi sisi tegak limas.

Dengan menggunakan konsep teorema Pythagoras diperoleh

$$\text{Tinggi sisi tegak} = \sqrt{9^2 + 12^2} = \sqrt{81 + 144} = 15 \text{ cm}$$

$$\text{Luas sisi tegak} = 4 \times (\frac{1}{2} \times 18 \text{ cm} \times 15 \text{ cm}) = 4 \times 135 \text{ cm}^2 = 540 \text{ cm}^2$$

Luas permukaan limas = luas alas + luas sisi-sisi tegak

$$L = 324 \text{ cm}^2 + 540 \text{ cm}^2 = 864 \text{ cm}^2$$

Jawaban: 864 cm^2

Contoh.4

Diketahui limas segi empat T.ABCD beraturan, alasnya berbentuk persegi dengan panjang sisi-sisinya 10 cm dan tinggi limas 6 cm. Hitunglah volume limas segi empat tersebut.

Pembahasan:

$$\begin{aligned} V &= 1/3 \times L (\text{alas}) \times t \\ &= 1/3 \times (10 \times 10) \times 6 \\ &= 1/3 \times 100 \times 6 \\ &= 1/3 \times 600 \\ &= 200 \text{ cm}^3 \end{aligned}$$

Contoh.5

Suatu limas T.ABCD memiliki bidang alas persegi dengan panjang sisi-sisinya 8 cm. Jika tinggi limas 9 cm, hitunglah volume limas segi empat T.ABCD tersebut!

Pembahasan:

$$\begin{aligned} V &= 1/3 \times L (\text{alas}) \times t \\ &= 1/3 \times (8 \times 8) \times 9 \\ &= 1/3 \times 64 \times 9 \\ &= 1/3 \times 576 \\ &= 192 \text{ cm}^3 \end{aligned}$$

Contoh.6

Sebuah limas T.KLMN memiliki bidang alas berbentuk persegi panjang. Panjangnya 10 cm dan lebarnya 8 cm. Jika tinggi limas 12 cm, berapa volume limas segi empat tersebut?

Pembahasan:

$$\begin{aligned} V &= 1/3 \times L (\text{alas}) \times t \\ &= 1/3 \times (10 \times 8) \times 12 \\ &= 1/3 \times 80 \times 12 \\ &= 1/3 \times 960 \\ &= 320 \text{ cm}^3 \end{aligned}$$

Kesimpulan

Apa saja yang sudah kita pelajari?

1. Limas merupakan bangun ruang yang dibatasi oleh alas berbentuk segi banyak dan sisi tegak berbentuk segitiga.
2. Obyek-obyek berbentuk menyerupai limas sering kita jumpai dalam kehidupan sehari-hari seperti bentuk piramida, bentuk atap rumah, dan lain sebagainya.
3. Bentuk jaring-jaring limas dapat diketahui berdasarkan bentuk sisi alasnya. Untuk menentukan luas permukaan limas dapat dilakukan dengan menghitung luas jaring-jaring limas tersebut.

Rumus untuk menentukan luas permukaan limas yaitu:

Luas permukaan limas = luas sisi alas + luas sisi-sisi tegak

Rumus untuk menentukan volume limas yaitu:

$$\mathbf{V = 1/3 \times La \times t}$$

Demikian penjelasan mengenai bangun ruang limas.
Semoga bermanfaat.

Daftar Pustaka

- Djumanta, W, *Mari Memahami Konsep Matematika untuk kelas IX*, Bandung, PT. Grafindo Media Pratama
- Hasriati, 2010, Carnot's Theorem in Barycentric Coordinates, Prosiding Seminar UKM-Unri ke 6, Bangi, 513 – 515.
- Minculet, N. Barbu, C. 2012. Cevian Of Rank $(k, 1, m)$ In Triangles. *Internasional Journal Of Geometrical*, 1/2 (2012): 22-23
- Sutrisna, S 2005, *Aku Ingin Menjadi Ahli Matematika untuk Kelas 3 SMP*, cetakan pertama, Depok, PT Kawan Pustaka
- Vandajav, A, Tserendorj, B and Undrakh, 2012, On Some Weighted ErdosMordell Type Inequalities for Poligons, *Int Journal of Geometry*, Volume 1 No 2, 15 – 21.
- Wolfgang Kosack: *Die altägyptischen Pyramidentexte*. In neuer deutscher Uebersetzung; vollständig bearbeitet und herausgegeben von Wolfgang Kosack. Christoph Brunner, Berlin 2012, ISBN 978-3-9524018-1-1.
- <https://www.detik.com/edu/detikpedia/d-5733737/volume-limas-segi-empat-rumus-dan-contoh-soal>
- <https://katadata.co.id/safrezi/berita/6183b48784989/mengenal-definisi-dan-mengukur-luas-permukaan-limas-dengan-contoh-soal>

Profil Penulis



Sudirman

lahir di Tanete pada tanggal 17 Agustus 1990. Penulis diangkat menjadi Dosen tetap di Program Studi Pendidikan Fisika, Fakultas Tarbiyah dan Keguruan, Universitas Islam Negeri Alauddin Makassar pada tahun 2018. Selama menempuh Pendidikan magister, penulis juga pernah bekerja sebagai *teaching assistant* pada *Eureka Laboratory, School of Education, University College Cork, Ireland* Tahun 2016 hingga 2017. Penulis melanjutkan studi ke luar negeri dengan beasiswa LPDP (Lembaga Pengelola Dana Pendidikan) pada Tahun 2015 dan menyelesaikan studi S-2 *Program Master by Research* pada Tahun 2017. Penulis aktif menulis dan melakukan penelitian diantaranya, Buku "*Medical Physics Module for Transition Year Student in Ireland*" pada tahun 2017. Buku Belajar dan Pembelajaran pada Tahun 2020. Mendapatkan hibah penelitian dengan judul "*Pengembangan modul fisika dasar berbasis integrasi Al-Quran*" pada tahun 2018-2019 dan pada tahun 2019-2020 dengan judul penelitian "*Pengembangan Asesmen Kinerja Praktikum terintegrasi nilai-nilai keislaman*". Saat ini terdaftar sebagai Mahasiswa Program Doktor di Program Studi Ilmu Pendidikan, Program Pascasarjana Universitas Negeri Makassar.

Email Penulis: Sudirman.raja@uin-alauddin.ac.id

Jan Setiawan

Universitas Pamulang-Badan Riset dan Inovasi Nasional

Luas Permukaan Bola

Bentuk tiga dimensi dimana kedudukan setiap titik yang bergerak dalam ruang sedemikian rupa sehingga akan memiliki jarak yang konstan dari suatu titik yang tetap dikenal sebagai bola (Alexander & Koeberlein, 2020; Vittal, 2013). Titik tetap ini merupakan pusat dari bola. Jarak yang konstan disebut dengan jari-jari. Tidak seperti bentuk tiga dimensi lainnya, bola tidak memiliki sisi dan sudut. Setiap titik pada permukaannya memiliki jarak yang sama ke pusat bola. Dalam ruang, bola dapat diidentifikasi dengan (Whittlesey, 2020),

1. Sebuah bola merupakan kedudukan suatu titik yang berjarak tetap sejauh r dari suatu titik pusat O .
2. Permukaan sebuah bola dibentuk dari permukaan sebuah lingkaran atau setengah lingkaran yang di rotasi terhadap salah satu diameternya.
3. Permukaan sebuah bola menggambarkan batas teoritis dari polihedral sederhana dengan penambahan jumlah sisi tanpa batas.

Luas permukaan bola (S) sebanding dengan empat kali dari luas lingkaran yang membentuk bola tersebut.

$$S = 4\pi r^2 \quad (1)$$

Pada lingkaran dikenal *semicircle* untuk menyatakan setengah lingkaran, sedangkan untuk setengah bola dikenal dengan *hemisphere*.

Dalam penentuan volum bola (V) dimisalkan terdapat potongan piramida yang menyusun bola dengan luasan dasarnya B_1, B_2, \dots, B_n dengan ketinggian tiap piramida adalah h , seperti diilustrasikan pada Gambar 1. Volum bola ini dituliskan menjadi,

$$\frac{1}{3}B_1h + \frac{1}{3}B_2h + \dots + \frac{1}{3}B_nh \quad (2)$$

$$\frac{1}{3}h(B_1 + B_2 + \dots + B_n) \quad (3)$$

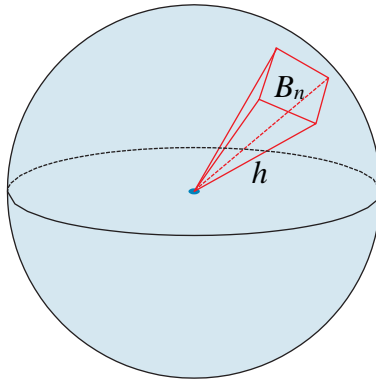

Gambar 1. Ilustrasi penentuan volume bola dari sekumpulan piramida dengan alas B_n dan memiliki tinggi h .

Seiring dengan peningkatan jumlah n , h akan sebanding dengan r dan $B_1 + B_2 + \dots + B_n$ akan sebanding dengan luas permukaan (S). Bila persamaan luas permukaan disubstitusikan pada persamaan 3, dan h digantikan dengan r akan diperoleh,

$$\frac{1}{3}r \cdot 4\pi r^2 = \frac{4}{3}\pi r^3 \quad (4)$$

$$V = \frac{4}{3}\pi r^3 \quad (5)$$

Serupa dengan lingkaran, pada bola dimungkinkan memiliki garis tangensial. Selain itu, pada bola memiliki bidang tangensial dan juga dimungkinkan memiliki internal dan eksternal tangensial dengan bola lainnya.

Contoh Soal

1. Sebuah tangki berbentuk bola memiliki volum sebesar $792/7 \text{ m}^3$. Gunakan $\pi \approx 22/7$, tentukan jari-jari dari tangki bola tersebut!

Jawab:

$$V = \frac{4}{3}\pi r^3 = \frac{792}{7}$$

$$\frac{4}{3} \cdot \frac{22}{7} r^3 = \frac{792}{7}$$

$$\frac{4}{3} \cdot \frac{22}{7} r^3 = \frac{88 \cdot 9}{7}$$

$$r^3 = 27$$

$$r = \sqrt[3]{27} = 3$$

Dengan demikian jari-jari dari tangki bola tersebut adalah 3 m.

2. Sebuah bola berongga dengan diameter dalam sebesar 8 cm memiliki ketebalan kurang lebih sebesar 1 cm. Tentukan volum bola tersebut!

Jawab:

Jari-jari dalam (r) = 4 cm

Jari-jari luar (R) = jari-jari dalam (r) + ketebalan = 4 + 1 = 5 cm

$$V = \frac{4}{3}\pi R^3 - \frac{4}{3}\pi r^3$$

$$V = \frac{4}{3}\pi(5)^3 - \frac{4}{3}\pi(4)^3$$

$$V = 523,60 - 268,08 = 255,52$$

Dengan demikian volum dari bola berongga tersebut adalah 255,52 cm³

Latihan

1. Tentukan volum bola dengan jari-jari sebesar 2,7 cm.
2. Tentukan volum bola dengan jari-jari sebesar 3,2 cm.
3. Tentukan volum bola berongga dengan jari-jari dalam sebesar 2,7 cm dan memiliki ketebalan 0,3 cm.
4. Tentukan volum bola berongga dengan jari-jari luar sebesar 4,5 cm dan memiliki ketebalan 0,5 cm.
5. Untuk bola dengan jari-jari sebesar 2,5 cm, tentukan luas permukaan dan volumenya.
6. Diketahui volume bola sebesar $99/7$ cm³. Tentukan jari-jarinya (gunakan $\pi \approx 22/7$)!
7. Sebuah tangki berupa bola dengan jari-jari 4 m. Berapa banyak cat yang dibutuhkan untuk melapisi permukaannya, bila diketahui 1 kaleng cat dapat melapisi permukaan seluas 20 m².
8. Sebuah kubah berbentuk setengah bola dengan jari-jari sebesar 5 m akan dilapisi dengan cat. Berapa banyak cat yang dibutuhkan bila diketahui 1 kaleng cat dapat melapisi permukaan seluas 20 m².

Persamaan Bola

1. Persamaan dengan titik pusat pada (a,b,c) dan jari-jari r (Sukirman, 2016).

Suatu titik pada permukaan bola $P(x,y,z)$ dengan titik pusat $O(a,b,c)$ seperti diilustrasikan pada Gambar 2, dapat dituliskan persamaan bolanya sebagai,

$$(x - a)^2 + (y - b)^2 + (z - c)^2 = r^2 \quad (6)$$

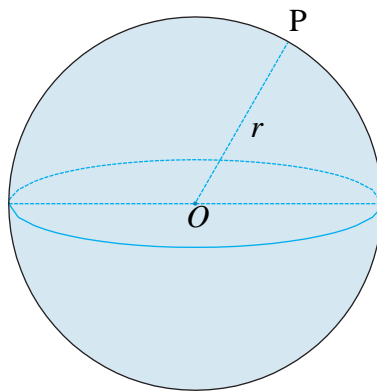

Gambar 2. Bola dengan titik pusat O dan titik P pada permukaannya

2. Persamaan bola pada garis yang menghubungkan titik (x_1, y_1, z_1) dan titik (x_2, y_2, z_2) sebagai diameter.

Pada Gambar 3, dua titik $A(x_1, y_1, z_1)$ dan $B(x_2, y_2, z_2)$ yang terhubung dan merupakan diameter bola. Kedua titik dihubungkan dengan titik $P(x,y,z)$ yang berada pada permukaan bola. Persamaan bolanya dituliskan sebagai,

$$(x - x_1)(x - x_2) + (y - y_1)(y - y_2) + (z - z_1)(z - z_2) = 0 \quad (7)$$

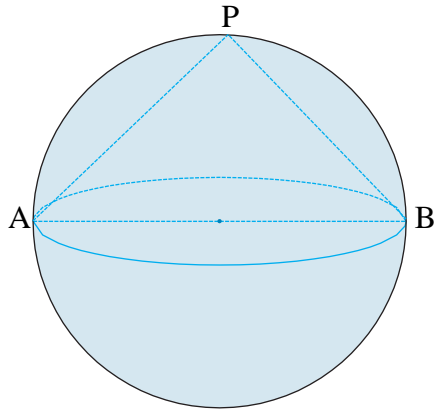

Gambar 3. Bola dengan titik pusat dilalui oleh garis yang menghubungkan titik A dan B.

3. Panjang garis singgung dari titik $P(x_1, y_1, z_1)$ ke bola dengan persamaan $x^2 + y^2 + z^2 + 2ux + 2vy + 2wz + d = 0$.

Bola yang diilustrasikan dalam Gambar 4 memiliki titik pusat di $(-u, -v, -w)$ dengan jari-jari dari lingkaran ini adalah $\sqrt{u^2 + v^2 + w^2 - d}$.

$$\text{Jarak } PT = \sqrt{x_1^2 + y_1^2 + z_1^2 + 2ux_1 + 2vy_1 + 2wz_1 + d}.$$

Bila $PT^2 > 0$ maka titik P berada di luar bola, $PT^2 = 0$, titik P berada dipermukaan bola, dan untuk $PT^2 < 0$, titik P berada di dalam bola.

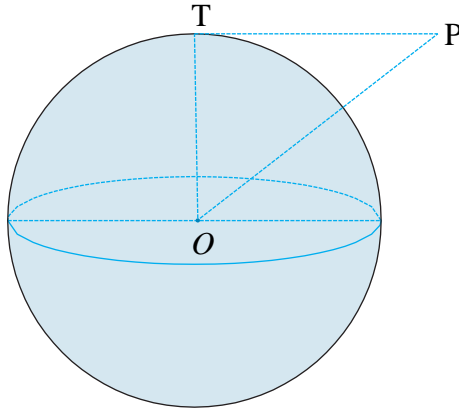

Gambar 4. Bola dengan garis singgung yang melalui titik P.

4. Persamaan bidang tangensial pada (x_1, y_1, z_1) ke bola dengan persamaan $x^2 + y^2 + z^2 + 2ux + 2vy + 2wz + d = 0$.

Ilustrasi bidang tangensial pada bola yang melalui titik $P(x_1, y_1, z_1)$ pada permukaan bola diberikan pada Gambar 5. Persamaan bola dapat ditentukan dengan persamaan berikut,

$$xx_1 + yy_1 + zz_1 + u(x + x_1) + v(y + y_1) + w(z + z_1) + d = 0 \quad (8)$$

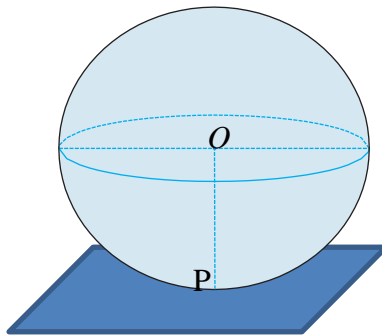

Gambar 5. Bola dengan bidang singgung yang melalui titik P.

Contoh Soal

1. Tentukan persamaan bola dengan titik pusat $(2, -3, 4)$ dengan jari-jari sebesar 4 satuan panjang.

Jawab:

Gunakan persamaan $(x - a)^2 + (y - b)^2 + (z - c)^2 = r^2$

$$(x - 2)^2 + (y + 3)^2 + (z - 4)^2 = (4)^2$$

$$x^2 + y^2 + z^2 - 4x + 6y - 8z + 4 + 9 + 16 = 16$$

$$x^2 + y^2 + z^2 - 4x + 6y - 8z + 4 + 9 + 16 - 16 = 0$$

$$x^2 + y^2 + z^2 - 4x + 6y - 8z + 13 = 0$$

2. Tentukan koordinat titik pusat dan jari-jari dari bola dengan persamaan

$$4x^2 + 4y^2 + 4z^2 - 4x - 8y - 4z - 26 = 0$$

Jawab

Bagi persamaan bola yang diketahui dengan 4 sehingga menjadi

$$x^2 + y^2 + z^2 - x - 2y - z - 26/4 = 0$$

Dengan demikian pusat dari bola dari persamaan tersebut adalah $(1/2, 1, 1/2)$. Untuk jari-jarinya dapat ditentukan dengan,

$$r = \sqrt{\frac{1}{4} + 1 + \frac{1}{4} + \frac{26}{4}} = \sqrt{\frac{32}{4}} = 2\sqrt{2}$$

3. Tentukan persamaan bola dengan pusat di $(1, 1, 2)$ dan menyinggung bidang $2x - 2y + z = 5$.

Jawab:

Jari-jari dari bola sebanding dengan garis yang tegak lurus dari bidang singgung ke titik pusat bola sehingga jari-jari bola dapat ditentukan dengan,

$$r = \frac{|2(1) - 2(1) + 1(2) - 5|}{\sqrt{2^2 + 2^2 + 1^2}}$$

$$r = \frac{|2 - 2 + 2 - 5|}{\sqrt{4 + 4 + 1}} = \frac{3}{3} = 1$$

Dengan demikian jari-jari dari bola tersebut sebesar 1 satuan panjang. Untuk persamaan bolanya dapat ditentukan menggunakan persamaan $(x - a)^2 + (y - b)^2 + (z - c)^2 = r^2$

$$(x - 1)^2 + (y - 1)^2 + (z - 2)^2 = (1)^2$$

$$x^2 + y^2 + z^2 - 2x - 2y - 4z + 5 = 0$$

4. Tentukan persamaan bola yang melewati titik $(1,0,0)$, $(0,1,0)$, $(0,0,1)$ dan $(0,0,0)$.

Jawab:

Gunakan persamaan bola, $x^2 + y^2 + z^2 + 2ux + 2vy + 2wz + d = 0$, yang melewati titik $(1,0,0)$, $(0,1,0)$, $(0,0,1)$ dan $(0,0,0)$. Lakukan substitusi setiap titik ke persamaan bola, sehingga diperoleh persamaan,

$$2u + d + 1 = 0;$$

$$2v + d + 1 = 0;$$

$$2w + d + 1 = 0; \text{ dan } d = 0.$$

Dari empat persamaan ini diperoleh,

$$2u = -1;$$

$$2v = -1; \text{ dan } 2w = -1.$$

Sehingga persamaan bola seutuhnya menjadi,

$$x^2 + y^2 + z^2 - x - y - z = 0$$

5. Tentukan persamaan bola yang melalui titik $(1,0,0)$, $(0,1,0)$ dan $(0,0,1)$ dan titik pusatnya berada pada bidang $x + y + z = 6$.

Jawab:

Gunakan persamaan $x^2 + y^2 + z^2 + 2ux + 2vy + 2wz + d = 0$ untuk menggambarkan persamaan bola yang melewati titik $(1,0,0)$, $(0,1,0)$ dan $(0,0,1)$. Lakukan substitusi setiap titik ke persamaan bola, sehingga diperoleh persamaan,

$$2u + d = 0;$$

$$2v + d = 0; \text{ dan } 2w + d = 0.$$

Dimisalkan pusat bola adalah $(-u, -v, -w)$, yang berada pada bidang $x + y + z - 6 = 0$. Substitusikan titik pusat bola ke persamaan bidang, sehingga diperoleh persamaan $-u - v - w = 6$.

Selanjutnya persamaan $2u + d = 0$; $2v + d = 0$; dan $2w + d = 0$ mensubstitusikan u , v dan w pada persamaan $-u - v - w = 6$. Hasilnya adalah,

$$-\left(-\frac{d}{2}\right) - \left(-\frac{d}{2}\right) - \left(-\frac{d}{2}\right) = 6$$

$$\frac{d}{2} + \frac{d}{2} + \frac{d}{2} = \frac{3d}{2} = 6$$

$$d = 4.$$

Dengan demikian $u = v = w = -2$, sehingga titik pusatnya adalah $(2,2,2)$.

Persamaan bolanya adalah $x^2 + y^2 + z^2 - 4x - 4y - 4z + 4 = 0$.

6. Tentukan persamaan bola yang menyinggung bidang $2x + 2y - z = 1$ dan memiliki titik pusat yang sama dengan bola yang memiliki persamaan $2x^2 + 2y^2 + 2z^2 + x + 2y - z = 0$.

Jawab:

$2x^2 + 2y^2 + 2z^2 + x + 2y - z = 0$ dibagi dengan 2, sehingga diperoleh,

$x^2 + y^2 + z^2 + 1/2x + y - 1/2z = 0$. Dari persamaan ini dapat ditentukan nilai u , v dan w sebagai berikut,

$$2u = 1/2;$$

$$2v = 1; \text{ dan}$$

$$2w = 1/2.$$

Dari hubungan ini dapat ditentukan $u = 1/4$, $v = 1/2$ dan $w = 1/4$. Titik pusat dari bola adalah $(-u, -v, -w)$ sehingga menjadi $(-1/4, -1/2, 1/4)$.

Jari-jari bola ditentukan dengan persamaan,

$$r = \frac{|2(-1/4) + 2(-1/2) - 1(1/4) - 1|}{\sqrt{2^2 + 2^2 + 1^2}}$$
$$r = \frac{|-11/4|}{\sqrt{9}} = \frac{11}{12}$$

Persamaan bolanya yang memiliki titik pusat $(-1/4, -1/2, 1/4)$ dan jari-jarinya $11/12$ adalah,

$$\left(x + \frac{1}{4}\right)^2 + \left(y + \frac{1}{2}\right)^2 + \left(z - \frac{1}{4}\right)^2 = \left(\frac{11}{12}\right)^2$$

7. Tentukan persamaan bola yang melalui titik $(2, 7, -4)$ dan $(4, 5, -1)$ dimana titik pusat bola dilalui garis yang menghubungkan kedua titik tersebut.

Jawab:

Titik pusat dari bola ditentukan dengan hubungan berikut,

$$\left(\frac{4+2}{2}, \frac{7+5}{2}, \frac{-4+(-1)}{2}\right) = \left(\frac{6}{2}, \frac{12}{2}, \frac{-5}{2}\right) = \left(3, 6, \frac{-5}{2}\right)$$

Jari-jari dari bola ditentukan dengan persamaan

$$r = \frac{1}{2}\sqrt{(2-4)^2 + (7-5)^2 + (-4+1)^2} = \frac{1}{2}\sqrt{4+4+9}$$
$$= \frac{\sqrt{17}}{2}$$

Dari hasil yang diperoleh ini, persamaan bola dapat dituliskan dalam bentuk,

$$(x - 3)^2 + (y - 6)^2 + \left(z + \frac{5}{2}\right)^2 = \frac{17}{4}$$

$$x^2 + y^2 + z^2 - 6x - 12y + 5z + 9 + 36 + \frac{25}{4} - \frac{17}{4} = 0$$

$$x^2 + y^2 + z^2 - 6x - 12y + 5z + 9 + 47 = 0$$

8. Tentukan persamaan bola yang melewati titik (1,0,1), (2,10), (1,1, -1) dan (1,1,1).

Jawab:

Dengan menggunakan $x^2 + y^2 + z^2 + 2ux + 2vy + 2wz + d = 0$, diperoleh persamaan-persamaan yang mensubstitusikan tiap titik yang dilewati oleh bola.

titik (1,0,1): $2 + 2u - 2w + d = 0$ atau $2u - 2w + d = -2$

titik (2,1,0): $5 + 4u + 2v + d = 0$ atau $4u + 2v + d = -5$

titik (1,1, -1): $3 + 2u + 2v - 2w + d = 0$ atau $2u + 2v - 2w + d = -3$

titik (1,1,1): $3 + 2u + 2v + 2w + d = 0$ atau $2u + 2v + 2w + d = -3$

Selanjutnya dilakukan eliminasi dan substitusi untuk memperoleh nilai u , v , w dan d .

$$2u + 2v - 2w + d = -3, \text{ dikurangi}$$

$$2u + 2v + 2w + d = -3$$

Dari kedua persamaan ini diperoleh nilai $w = 0$.

$$4u + 2v + d = -5, \text{ dikurangi}$$

$$2u + 2v - 2w + d = -3$$

Dari kedua persamaan ini diperoleh $2u + 2w = -2$. Dengan mensubstitusikan nilai w ke persamaan ini akan diperoleh nilai $u = -1$.

$$4u + 2v + d = -5, \text{ dikurangi}$$

$$2u - 2w + d = -2$$

Dari kedua persamaan ini diperoleh $2u + 2v + 2w = -3$. Substitusikan nilai w dan nilai u ke dalam persamaan tersebut, sehingga diperoleh nilai $v = -\frac{1}{2}$. Nilai d dapat diperoleh dengan mensubstitusikan nilai u dan w ke persamaan

$$2u - 2w + d = -2$$

Sehingga diperoleh nilai $d = 0$. Dengan demikian persamaan bola yang melewati titik-titik tersebut adalah,

$$x^2 + y^2 + z^2 + 2ux + 2vy + 2wz + d = 0$$

$$x^2 + y^2 + z^2 + 2(-1)x + 2(-\frac{1}{2})y + 2(0)z + 0 = 0$$

$$x^2 + y^2 + z^2 - 2x - y = 0$$

9. Tentukan jari-jari dan persamaan bola yang menyinggung bidang $2x + 2y - z = 0$ dan titik pusatnya sama dengan bola yang memiliki persamaan $2x^2 + 2y^2 + 2z^2 + x + 2y - z = 0$.

Jawab:

Seperti pada persoalan nomor 6, titik pusat untuk persamaan bola $2x^2 + 2y^2 + 2z^2 + x + 2y - z = 0$ adalah $(-\frac{1}{4}, -\frac{1}{2}, \frac{1}{4})$. Untuk menentukan jari-jari bola digunakan hubungan,

$$r = \frac{|2(-\frac{1}{4}) + 2(-\frac{1}{2}) - 1(\frac{1}{4})|}{\sqrt{2^2 + 2^2 + 1^2}} = \frac{7}{12}$$

Persamaan bola dengan titik pusat dan jari-jari ini dituliskan sebagai,

$$\left(x + \frac{1}{4}\right)^2 + \left(y + \frac{1}{2}\right)^2 + \left(z - \frac{1}{4}\right)^2 = \left(\frac{7}{12}\right)^2$$

10. Tentukan persamaan bola yang menyinggung bidang $x - 2y - 2z = 7$ pada titik $(3, -1, -1)$ dan bola tersebut melewati titik $(1, 1, -3)$.

Jawab:

Pada titik $(3, -1, -1)$ yang merupakan titik persinggungan bola dengan bidang $x - 2y - 2z = 7$ dapat berlaku hubungan,

$$r = \frac{x - 3}{1} = \frac{y + 1}{-2} = \frac{z + 1}{-2}$$

Sehingga dapat diperoleh nilai $x = r + 3$; $y = -2r - 1$; dan $z = -2r - 1$. Bila titik ini sebagai pusat dari bola $(r + 3, -2r - 1, -2r - 1)$ maka

$$\begin{aligned} & ((r + 3) - 3)^2 + ((-2r - 1) + 1)^2 + ((-2r - 1) + 1)^2 \\ &= ((r + 3) - 1)^2 + ((-2r - 1) - 1)^2 \\ &+ ((-2r - 1) + 3)^2 \end{aligned}$$

$$\begin{aligned} & (r)^2 + (-2r)^2 + (-2r)^2 \\ &= (r + 2)^2 + (-2r - 2)^2 + (-2r + 2)^2 \\ &9r^2 = 9r^2 + 4r + 12 \end{aligned}$$

$$4r = -12$$

$$r = -3$$

Dengan mensubstitusikan nilai r pada $(r + 3, -2r - 1, -2r - 1)$, titik pusat dari bola adalah $(0, 5, 5)$. Jari-jari dari bola dapat ditentukan dari hubungan

$$r = \frac{|1(0) - 2(5) - 2(5) - 7|}{\sqrt{1^2 + (-2)^2 + (-2)^2}} = \frac{27}{3} = 9$$

atau dapat ditentukan juga dari hubungan jari-jari = $\sqrt{9r^2} = \sqrt{9(-3)^2} = \sqrt{81} = 9$.

Dengan demikian persamaan bolanya adalah,

$$(x - 0)^2 + (y - 5)^2 + (z - 5)^2 = 81$$

atau

$$x^2 + y^2 + z^2 - 10y - 10z - 31 = 0.$$

Latihan

1. Tentukan persamaan bola dengan pusat di $(1, -2, 3)$ dengan jari-jari 4.
2. Tentukan persamaan bola dengan pusat di $(1, 2, 3)$ dengan jari-jari 5.
3. Tentukan titik pusat dan jari-jari dari persamaan bola $x^2 + y^2 + z^2 + 2x - 4y - 6z + 15 = 0$.
4. Tentukan titik pusat dan jari-jari dari persamaan bola $2x^2 + 2y^2 + 2z^2 - 2x - 4y - 6z - 1 = 0$.
5. Tentukan persamaan bola yang pusatnya di $(1, 2, 3)$ dan melalui titik $(3, 1, 2)$.
6. Tentukan persamaan bola yang diameternya dilalui garis yang menghubungkan titik $(2, -3, -1)$ dan $(1, -2, -1)$.
7. Tentukan persamaan bola yang diameternya dilalui garis yang menghubungkan titik $(2, 7, -4)$ dan $(4, 5, -1)$.
8. Tentukan persamaan bola yang melalui titik $(0, 2, 3)$, $(1, 1, -1)$, $(-5, 4, 2)$ dan memiliki titik pusat pada bidang $3x + 4y + 2z - 6 = 0$.
9. Tentukan persamaan bola yang titik pusatnya di $(1, -1, 2)$ dan menyinggung bidang $2x - 2y + z = 3$.
10. Tentukan titik pusat dan jari-jari dari bola dengan persamaan $x^2 + y^2 + z^2 - 2x - 4z + 1 = 0$ yang menyinggung bidang $x + 2y + 2z = 11$.

Daftar Pustaka

- Alexander, D. C., & Koeberlein, G. M. (2020). *Elementary Geometry for College Students*, (7th ed.): Cengage Learning, Inc.
- Sukirman. (2016). *Materi Pokok Geometri Analitik Bidang dan Ruang*: Penerbit Universitas Terbuka.
- Vittal, P. R. (2013). *Analytical Geometry*: Dorling Kindersley (India) Pvt. Ltd.
- Whittlesey, M. A. (2020). *Spherical Geometry and Its Applications* CRC Press, Taylor & Francis Group.

Profil Penulis



Jan Setiawan

Penulis lahir di Jakarta pada tahun 1980. Saat ini penulis adalah staf Peneliti Ahli Madya pada Badan Riset dan Inovasi Nasional (BRIN). Penulis menyelesaikan studi S1 di prodi Fisika Institut Pertanian Bogor pada tahun 2003. Pada tahun 2008, penulis berkesempatan melanjutkan studi S2 melalui program beasiswa pegawai BATAN di prodi Ilmu Bahan-bahan Universitas Indonesia yang diselesaikan tahun 2010. Melalui beasiswa Kemenristek Dikti, penulis melanjutkan studi S3 di prodi Ilmu Bahan-bahan Universitas Indonesia pada tahun 2012 dan menyelesaikannya di tahun 2015. Bidang kepakaran penelitian Penulis adalah teknik material. Selain berkarir sebagai peneliti dengan membangun kompetensi kepakaran bidang teknik material, penulis juga aktif menjadi pengajar pada Program Studi Teknik Elektro - Universitas Pamulang.

Email Penulis: jansetiawan.lecturer@gmail.com

Rena Fadilah Malik

Sekolah Tinggi Ilmu Tarbiyah (STIT) Fatahillah

Pengertian Tabung

Menurut KBBI (Kamus Besar Bahasa Indonesia), tabung sendiri didefinisikan sebagai tempat sesuatu yang bentuknya seperti bumbung.

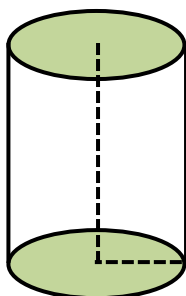

Gambar 13. 1

Suharjana A., (2008:26) mengatakan tabung adalah bangun ruang yang dibatasi oleh dua daerah lingkaran yang sejajar dan sama ukurannya serta sebuah bidang lengkung yang berjarak sama jauh ke porosnya dan yang simetris terhadap porosnya memotong kedua daerah lingkaran tersebut tepat pada kedua daerah lingkaran itu.

Tabung yang sering kali juga disebut silinder merupakan bangun ruang tiga dimensi yang memiliki dua buah lingkaran yang sama besar dan segiempat yang mengelilingi/menyelimuti lingkaran tersebut.

Tabung ini sering dijadikan sebagai suatu wadah untuk menyimpan sesuatu. Terlebih lagi, wadah berbentuk tabung ini memiliki ruang yang cukup luas, seperti gelas, celengan, toples, dll. Jadi pada dasarnya tabung ini sering kita temui dalam kehidupan sehari-hari.

Ciri-ciri Tabung

Dalam bangun ruang, tabung identik dengan ciri khas nya yaitu memiliki tutup dan alas yang sama berupa lingkaran seperti terlihat pada gambar 13.1, untuk lebih jelasnya bisa diperhatikan di bawah ini penjelasan mengenai ciri-ciri tabung.

1. Memiliki 3 sisi

Bangun ruang tabung terdapat 3 buah sisi, dengan adanya 3 buah sisi tersebut maka bangun ruang tabung tersebut bisa terbentuk. Adapun 3 sisi bangun ruang pada tabung terletak pada bagian sisi alas tabung, bagian sisi tutup tabung, dan bagian sisi selimut tabung.

Pada bagian sisi alas tabung dan sisi tutup tabung merupakan kunci dari terbentuknya bangun ruang tabung. Hal ini dikarenakan dengan adanya sisi alas dan sisi tutup, maka sisi selimut dapat tertutupi. Selain itu, pada bagian selimut tabung bisa dibidang memiliki bentuk berupa bangun datar persegi panjang, karena bangun persegi panjang tersebut menjadi penghubung antara bagian sisi alas tabung dengan bagian sisi tutup tabung.

2. Memiliki 2 buah rusuk

Bangun ruang tabung memiliki 2 buah rusuk yang letaknya berada di bagian alas dan tutup tabung, yang berupa lengkungan garis lingkaran. Garis lengkungan ini akan memengaruhi ukuran jari-jari bangun ruang tabung. Karena lingkaran merupakan salah satu bangun datar yang bisa membentuk sebuah tabung maka bisa dikatakan dua rusuk menjadi sangat penting, dan lingkaran merupakan bagian dari jaring-jaring tabung.

3. Adanya lingkaran pada bagian alas dan tutup

Bangun ruang tabung memiliki alas dan tutup tabung berupa lingkaran, lingkaran tersebut pasti memiliki ukuran yang sama baik pada alas tabung maupun tutup tabung, ketika menghitung keliling lingkaran, hanya salah satu lingkaran saja yang perlu dihitung dan tak perlu menghitung kedua lingkaran alas tabung dan tutup tabung.

Bagian alas tabung dan tutup tabung menjadi salah satu tanda bahwa terbentuknya bangun ruang tabung itu terdiri dari dua lingkaran, tanpa adanya dua lingkaran tersebut tidak akan terbentuknya bangun ruang tabung, meskipun lingkaran berperan penting tetapi tanpa adanya selimut tabung, bangun ruang tabung tidak akan terbentuk

4. Tidak memiliki titik sudut

Tabung adalah bangun ruang yang bisa dikatakan berbeda dari bangun ruang lainnya yang memiliki titik sudut contohnya seperti kubus, balok, limas dll. Bangun ruang tabung ini tidak memiliki sudut, seperti yang kita ketahui bahwa bangun ruang tabung dapat terbentuk dari dua buah lingkaran yang terletak pada bagian alas dan atas tabung yang dipisahkan oleh selimut tabung. Hal ini serupa dengan lingkaran yang tidak memiliki titik sudut. Meskipun demikian, bangun ruang tabung masih terlihat dalam bentuk 3 dimensi.

Jaring-jaring Tabung

Setiap bangun ruang pasti memiliki jaring-jaring, begitupun dengan bangun ruang tabung memiliki jaring-jaring yang terdiri dari dua buah lingkaran dan satu segiempat (persegi panjang) seperti terlihat pada gambar 1.2.

Jaring – Jaring Tabung

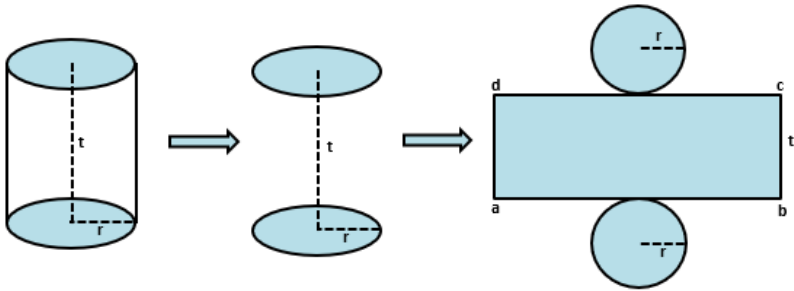

Gambar 13. 2
Jaring-jaring Tabung

Unsur-unsur Tabung

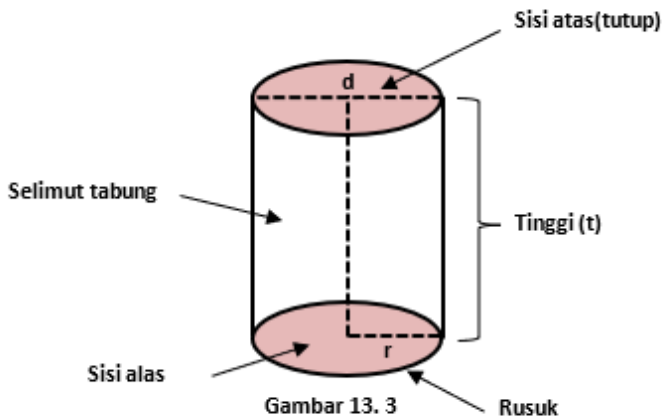

Gambar 13. 3
Unsur - unsur Tabung

Unsur-unsur pembentuk sebuah tabung terdiri dari sisi atas tabung, sisi alas tabung, selimut tabung, jari-jari tabung, diameter tabung, dan tinggi tabung.

1. Sisi alas dan sisi atas (tutup) tabung

Unsur tabung yang pertama yaitu sisi alas tabung dan sisi atas (tutup) tabung. Salah satu unsur dari bangun ruang tabung adanya sisi alas dan sisi atas (tutup) tabung. Sisi alas dan sisi atas (tutup) tabung

berbentuk lingkaran yang sama besar, dimana sisi alas tabung terletak dibawah dan sisi atas (tutup) tabung terletak pada bagian atas tabung.

2. Selimut tabung

Unsur tabung yang kedua yaitu selimut tabung. Selimut tabung adalah sisi lengkung yang berada di bagian tengah tabung dan menghubungkan sisi alas tabung dengan sisi atas (tutup) tabung.

3. Jari-jari tabung

Unsur tabung yang ketiga yaitu jari-jari tabung. Jari-jari tabung adalah jarak antara rusuk tabung dengan titik pusat lingkaran tabung, bisa dikatakan juga setengah dari titik pusat lingkaran pada bagian tabung. Jari-jari tabung letaknya di sisi alas dan di sisi atas (tutup) tabung.

4. Diameter Tabung

Unsur tabung yang keempat yaitu diameter tabung. Diameter tabung adalah dua kali panjang dari jari-jari tabung, dapat dikatakan juga bahwa diameter tabung adalah jarak dari rusuk tabung yang melalui titik pusat lingkaran tabung. Diameter tabung letaknya sama dengan dengan jari-jari tabung, yaitu di sisi alas dan di sisi atas (tutup) tabung.

5. Tinggi tabung

Unsur tabung yang kelima yaitu tinggi tabung. Tinggi tabung merupakan suatu jarak antara titik pusat lingkaran yang berada di sisi atas (tutup) tabung dengan titik pusat lingkaran yang berada di sisi alas tabung.

Luas Permukaan Tabung

Luas permukaan pada setiap bangun ruang dihitung dengan cara menjumlahkan setiap luas dari sisi-sisi yang

membentuk bangun ruang tersebut atau jumlah luas dari jaring-jaringnya. Untuk memahami konsep rumus luas permukaan tabung, bisa dilihat dari jaring-jaring tabung yang terdapat pada gambar 1.2, dimana terdiri dari dua lingkaran yang sama besar dan satu segiempat. sehingga luas permukaan tabung adalah luas lingkaran (alas tabung) ditambah dengan luas segiempat (persegi panjang) dan ditambah dengan luas lingkaran (atas tabung).

$$\begin{aligned} \text{Luas permukaan tabung} &= \text{luas alas tabung} + \text{luas} \\ &\quad \text{selimut tabung} + \\ &\quad \text{luas tutup tabung} \end{aligned}$$

Setelah diuraikan ternyata selimut tabung (sisi lengkung tabung) dibentuk oleh bangun datar persegi panjang ABCD dengan ukuran:

Panjang selimut tabung (AB = DC) = keliling lingkaran sisi atas (tutup) = keliling lingkaran sisi alas

Lebar selimut tabung = tinggi tabung (t).

Dari penjabaran diatas, dapat diketahui bahwa luas selimut tabung adalah sebagai berikut:

$$\begin{aligned} \text{Luas selimut tabung} &= \text{Luas persegi Panjang ABCD} \\ &= \text{Panjang selimut tabung} \times \text{Lebar} \\ &\quad \text{selimut tabung} \\ &= \text{Keliling Lingkaran sisi alas/atas} \times \\ &\quad \text{tinggi} \\ &= 2\pi r \times t \end{aligned}$$

Karena luas permukaan tabung sama dengan jaring-jaring tabung, dan luas alas/tutup tabung menurut Toyib, dkk (2015:8) merupakan segi n tak hingga membentuk lingkaran, maka alas tabung adalah lingkaran.

sehingga:

Luas permukaan tabung = luas alas tabung + luas selimut tabung + luas tutup tabung

$$\begin{aligned}\text{Luas permukaan tabung} &= \pi r^2 + 2\pi r \times t + \pi r^2 \\ &= (\pi r^2 + \pi r^2) + (2\pi r \times t) \\ &= 2(\pi r^2) + (2\pi r \times t) \\ &= 2\pi r(r + t)\end{aligned}$$

- Jadi dapat disimpulkan bahwa: **Luas permukaan tabung = $2\pi r(r + t)$**

Contoh soal 1

Diketahui suatu tabung memiliki jari-jari alas 21 cm dan tinggi 15 cm. Tentukan Luas selimut tabung dan luas permukaan tabung.

Penyelesaian

Dik : r alas tabung = 21 cm

t tabung = 15 cm

$$\pi = \frac{22}{7}$$

Dit : a. Luas Selimut Tabung (LST)

b. Luas Permukaan Tabung (LPT)

Jawab:

$$\begin{aligned}\text{a. LST} &= 2\pi r \times t \\ &= 2 \times \frac{22}{7} \times 21\text{cm} \times 15\text{ cm} \\ &= 2 \times \left(\frac{22}{7} \times 21\text{cm}\right) \times 15\text{ cm} \\ &= 2 \times 66\text{ cm} \times 15\text{ cm} \\ &= (2 \times 66\text{ cm}) \times 15\text{ cm} \\ &= 132\text{ cm} \times 15\text{ cm}\end{aligned}$$

$$= 1.980 \text{ cm}^2$$

- Jadi luas selimut tabung dengan jari-jari alas 21 cm dan tinggi tabung 15 cm adalah 1.980 cm^2

b. $LPT = 2\pi r(r + t)$

$$LPT = 2 \times \frac{22}{7} \times 21 \text{ cm} (21 \text{ cm} + 15 \text{ cm})$$

$$LPT = 2 \times \frac{22}{7} \times 21 \text{ cm} (36 \text{ cm})$$

$$LPT = 2 \times \left(\frac{22}{7} \times 21 \text{ cm} \right) \times (36 \text{ cm})$$

$$LPT = 2 \times (66 \text{ cm} \times 36 \text{ cm})$$

$$LPT = 2 \times 2376 \text{ cm}^2$$

$$LPT = 4.752 \text{ cm}^2$$

- Jadi luas permukaan tabung dengan jari-jari alas 21 cm dan tinggi tabung 15 cm adalah 4.752 cm^2

Contoh soal 2

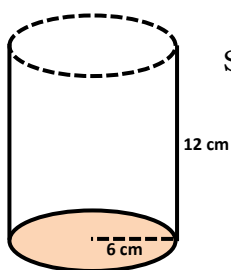

Sebuah tabung tanpa tutup memiliki jari-jari 6 cm dan tinggi 12 cm. Tentukan luas permukaan tabung tersebut.

Penyelesaian:

Dik : Jari-jari alas tabung 7 cm

Tinggi tabung 12 cm

Dit : Luas Permukaan Tabung (LPT) Tanpa Tutup

Jawab:

LPT = Luas alas tabung + Luas selimut tabung

$$\begin{aligned}
 &= \pi r^2 + 2\pi r t \\
 &= \pi r(r + 2t) \\
 &= \frac{12}{7} \cdot 7\text{cm}(7\text{cm} + 2 \cdot 12\text{cm}) \\
 &= 12\text{cm}(7\text{cm} + 24\text{cm}) \\
 &= 12\text{cm} (31\text{cm}) \\
 &= 372 \text{ cm}^2
 \end{aligned}$$

- Jadi luas permukaan tabung tanpa tutup dengan jari-jari alas 7 cm dan tinggi tabung 12 cm adalah 372 cm^2 .

Volume Tabung

Tabung dan prisma tegak mempunyai kesamaan yaitu mempunyai dua sisi (bidang) sejajar yang kongruen. Perhatikan gambar 1.4 berikut:

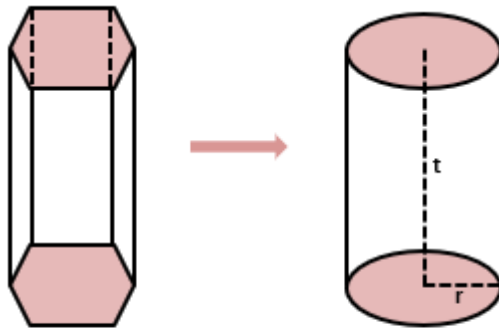

Gambar 13.4
Prisma Tegak dan Tabung

Dari Gambar 1.4 dapat diketahui bahwa tabung adalah prisma dengan alas berbentuk segi enam beraturan, jika jumlah rusuk pada sisi alas dan sisi tutup/atas di tambah terus menerus maka akan di peroleh sebuah prisma, yang

sisi alas maupun sisi atasnya tidak banyak berbeda dengan lingkaran. Dalam hal ini prisma identik dengan tabung, sehingga rumus volume prisma tegak yaitu luas alas di kali tinggi juga berlaku untuk volume tabung. Karena alas tabung berbentuk lingkaran, maka volume tabung dinyatakan dengan rumus:

Volume tabung = luas alas tabung x tinggi tabung

= luas lingkaran x tinggi tabung

$$= \pi r^2 \times t$$

$$= \pi r^2 t$$

- o Jadi dapat disimpulkan bahwa **Volume tabung = $\pi r^2 t$** dengan r adalah jari-jari tabung dan t adalah tinggi tabung.

Contoh Soal 1

Suatu tangki berbentuk tabung tertutup, berisi air mineral. Bila tinggi tabung 37 cm dan diameter 24 cm. Tentukan berapa liter volume tangki tersebut ($\pi = 22/7$).

Penyelesaian

Dik : Tinggi tabung (t) = 37 cm

Diameter (d) = 24 cm → jari – jari (r) = 12 cm

$$\pi = \frac{22}{7}$$

Dit : Volume tangki air

Jawab:

Volume tabung = $\pi r^2 t$

$$= \frac{22}{7} \times 14cm^2 \times 37 \text{ cm}$$

$$= \left(\frac{22}{7} \times 196cm^2\right) \times 37 \text{ cm}$$

$$= 616cm^2 \times 37 \text{ cm}$$

$$= 22.792 \text{ cm}^3 = 22,792 \text{ liter}$$

- o Jadi dapat disimpulkan bahwa volume tangki yang berisi air tersebut adalah 22,792 liter.

Contoh Soal 2

Diketahui sebuah tangki minyak berbentuk tabung yang tingginya 150 cm. Tabung tersebut dapat menampung minyak sampai penuh sebanyak 135 liter. jika $\pi = 3,14$, hitunglah:

- Luas alas tangki tersebut;
- Panjang jari-jari alasnya;
- Luas selimut tangki.

Penyelesaian

Dik : tinggi tabung (t) = 150 cm

Volume tabung 135 liter = 135.000 cm

$$\pi = 3,14$$

Dit : a. Luas alas tangki minyak

b. Panjang jari-jari alas

c. Luas selimut tangki minyak

Jawab:

a. Luas alas tangki minyak

Missal Luas alas tangki minyak = LA

Volume tabung = luas alas tabung x tinggi tabung

$$135.000 \text{ cm} = \text{LA} \times 150 \text{ cm}$$

$$\text{LA} = \frac{135.000 \text{ cm}}{150 \text{ cm}}$$

$$\text{LA} = 900 \text{ cm}$$

- o Jadi dapat disimpulkan bahwa luas alas tangki yang berisi minyak tersebut adalah 900 cm.

b. Panjang Jari – jari alas

Volume tabung = luas alas tabung x tinggi tabung

$$\text{Volume tabung} = \pi r^2 t$$

$$135.000 \text{ cm} = 3,14 \cdot r^2 \cdot 150 \text{ cm}$$

$$135.000 \text{ cm} = r^2 \cdot 471 \text{ cm}$$

$$r^2 = \frac{135.000 \text{ cm}}{150 \text{ cm}}$$

$$r^2 = 900 \text{ cm}$$

$$r = \sqrt{900} \text{ cm}$$

$$r = 30 \text{ cm}$$

- Jadi dapat disimpulkan bahwa Panjang jari-jari alas tangki yang berisi minyak tersebut adalah 30 cm.

c. Luas selimut tangki minyak

$$\text{Luas selimut} = 2\pi r \times t$$

$$\text{Luas selimut} = (2 \times 3,14) \times (30 \text{ cm} \times 150 \text{ cm})$$

$$\text{Luas selimut} = 6,28 \times 450 \text{ cm}^2$$

$$\text{Luas selimut} = 2.826 \text{ cm}^2$$

- Jadi dapat disimpulkan bahwa luas selimut tangki yang berisi minyak tersebut adalah 2.826 cm^2 .

Daftar Pustaka

- Setiawan, E. *Kamus Besar Bahasa Indonesia*. [Online]. Tersedia di <https://kbbi.web.id/tabung>. Diakses 10 Agustus 2022.
- Suharjana, A. (2018). *Pengenalan Bangun Ruang dan Sifat – Sifatnya*. Pusat Pengembangan dan Pemberdayaan Pendidik dan Tenaga Kependidikan Matematika: Yogyakarta.
- Toyib, Ibrahim, S. Yani, T. S. (2015). *Penggunaan Strategi Inkuiri Untuk Perolehan Belajar Konsep Volume Bangun Ruang Melalui Multimedia Di Kelas Vi Sekolah Dasar*. *Jurnal Pendidikan dan Pembelajaran Khatulistiwa*. Vol 4 No. 3 Maret 2015.

Profil Penulis



Rena Fadilah Malik

Lahir di Bandung, 19 Maret 1991. Penulis yang memiliki hobi menjahit dan memasak merupakan anak ke dua dari dua bersaudara. Penulis sudah memiliki ketertrikan terhadap matematika sejak di bangku Sekolah Menengah Pertama (SMP). Hal tersebut membuat penulis memilih untuk masuk ke Sekolah Menengah Atas (SMA) dengan memilih jurusan Ilmu Pengetahuan Alam (IPA), penulispun memilih Perguruan Tinggi dengan jurusan Pendidikan Matematika. Penulis menyelesaikan studi Sarjana S1 selama 4 (empat) tahun di Universitas Pasundan Bandung, dan langsung melanjutkan studi Magister S2 selama 2 (dua) tahun di Universitas Pasundan Bandung dengan meraih nilai akhir IPK Cumlaude/Dengan Pujian.

Penulis merupakan salah satu dosen di perguruan tinggi swasta di Kabupaten Bogor dengan mengmpu mata kuliah matematika mi, dan statistika pendidikan, selain itu penulis juga merupakan salah satu guru di Sekolah Menengah Pertama (SMP) swasta di kabupaten Bogor dengan mengajar mata pelajaran matematika kelas IX. Pengalaman mengajar matematika yang sudah penulis lakukan mulai dari tahun 2015 s.d sekarang.

Email Penulis: renafadilahm@gamil.com

Rochmat Hidayat

Bimbel Anak Pintar Harvest City, SMAIT Al Fityan
Boarding School Bogor, Primagama Metland Cileungsi

Kerucut

Kerucut adalah bangun ruang sisi lengkung yang terdiri dari satu buah lingkaran sebagai alas dan sebuah juring sebagai selimut. Layaknya tabung yang dapat dikategorikan sebagai prisma istimewa, maka kerucut juga dapat dikategorikan sebagai limas istimewa.

Ciri-ciri kerucut

1. Memiliki satu buah titik sudut yang berfungsi sebagai puncak kerucut
2. Memiliki dua buah sisi (juring pada selimut dan lingkaran pada alas)
3. Memiliki satu buah rusuk yang merupakan keliling alas berbentuk lingkaran
4. Memiliki ketampakan dua buah garis tegak sebagai garis semu atau garis pelukis
5. Memiliki bentuk segitiga sama kaki atau segitiga siku-siku pada ketampakan dua dimensi.

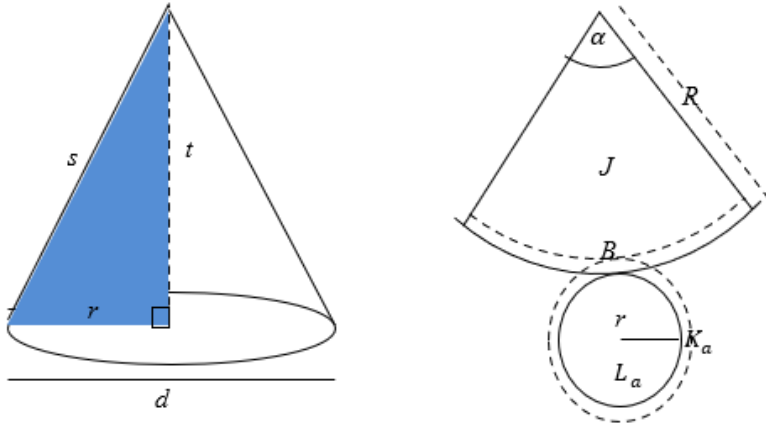

Rumus-Rumus Kerucut

Untuk menghitung nilai-nilai yang terdapat pada kerucut kita dapat menggunakan jari-jari (r) atau diameter (d). Untuk itu perlu dipelajari bagaimana hubungan jari-jari dengan diameter.

Hubungan diameter dengan jari-jari

$$r = \frac{1}{2}d \quad \leftrightarrow \quad d = 2r \quad \rightarrow \text{terdapat pada keliling alas kerucut}$$

$$r^2 = \frac{1}{4}d^2 \quad \leftrightarrow \quad d^2 = 4r^2$$

\rightarrow terdapat pada luas kerucut dengan satuan persegi

$$r^3 = \frac{1}{8}d^3 \quad \leftrightarrow \quad d^3 = 8r^3$$

\rightarrow terdapat pada volume kerucut dengan satuan kubik

Luas Alas (L_a) dan Keliling Alas (K_a)

$$L_a = \pi r^2 \quad \text{atau} \quad L_a = \frac{1}{4}\pi d^2$$

$$K_a = 2\pi r \quad \text{atau} \quad K_a = \pi d$$

Volume

Volume kerucut dan limas adalah sepertiga dari luas alas dikalikan dengan tingginya

$$V = \frac{1}{3}L_a t$$

Khusus kerucut karena alasnya berbentuk lingkaran maka kita dapat menggunakan rumus luas lingkaran sebagai luas alasnya hingga kita dapatkan rumus berikut ini.

$$V = \frac{1}{3}\pi r^2 t \quad \leftrightarrow \quad r = \sqrt{\frac{3V}{\pi t}} \quad \leftrightarrow \quad t = \frac{3V}{\pi r^2}$$

$$V = \frac{1}{12}\pi d^2 t \quad \leftrightarrow \quad d = \sqrt{\frac{12V}{\pi t}} \quad \leftrightarrow \quad t = \frac{12V}{\pi d^2}$$

Luas Selimut

$$L_s = \pi r s \quad \leftrightarrow \quad r = \frac{L_s}{\pi s} \quad \leftrightarrow \quad s = \frac{L_s}{\pi r}$$

Hubungan Kerucut dengan Segitiga Siku-siku

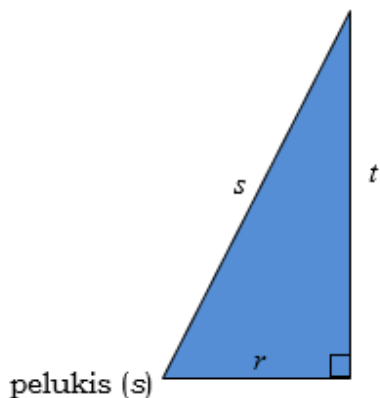

$$s = \sqrt{r^2 + t^2} \quad \leftrightarrow \quad r = \sqrt{s^2 - t^2} \quad \leftrightarrow \quad t = \sqrt{s^2 - r^2}$$

Triplet Pythagoras

Kerucut erat kaitannya dengan segitiga siku-siku karena setengah penampang dua dimensi dari kerucut berbentuk segitiga siku-siku. Oleh karena itu suatu keharusan untuk mengetahui triplet pythagoras.

Berikut ini beberapa Triplet Pythagoras yang sering muncul pada soal-soal yang berhubungan dengan kerucut.

3 - 4 - 5	} Setiap triplet berlaku kelipatan 2 suku pertama adalah tinggi (t) dan jari-jari (r) suku ketiga dengan nilai terbesar adalah garis pelukis (s)
5 - 12 - 13	
7 - 24 - 25	
8 - 15 - 17	
9 - 40 - 41	
11 - 60 - 61	

Luas Permukaan

Karena luas permukaan kerucut terdiri dari alas dan selimut, maka menghitung luas permukaan kerucut artinya kita menghitung luas alas dan luas selimutnya sekaligus.

$$L_p = L_a + L_s \quad \leftrightarrow \quad L_a = L_p - L_s \quad \leftrightarrow \quad L_s = L_p - L_a$$

$$L_p = \pi r^2 + \pi r s \quad \leftrightarrow \quad L_p = \pi r(r + s) \quad \leftrightarrow \quad s = \frac{L_p - \pi r^2}{\pi r}$$

$$\text{untuk: } \pi r^2 + \pi r s - L_p = 0 \quad \rightarrow \quad r_{1,2} = \frac{-\pi s \pm \sqrt{(\pi s)^2 + 4\pi(L_p)}}{2\pi}$$

Hubungan Kerucut dengan Juring

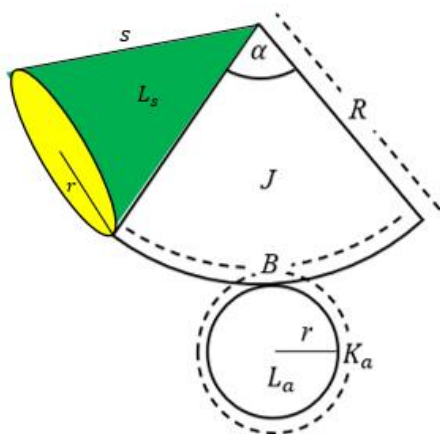

$$J = \frac{\alpha}{360^\circ} \times \pi R^2$$

$$B = \frac{\alpha}{360^\circ} \times 2\pi R$$

$$r = \frac{\alpha}{360^\circ} \times R$$

Kerucut	=	Juring
Garis Pelukis (s)	=	Jari-jari Juring (R)
Luas Selimut (L_s)	=	Luas Juring (J)
Keliling Alas (K_a)	=	Busur (B)

Kerucut Terpancung

Kerucut terpancung merupakan kerucut tidak sempurna yang hanya memiliki bagian alas sampai bagian tengah selimut kerucut tanpa memiliki bagian puncak. Kerucut terpancung memiliki dua buah sisi berbentuk lingkaran yang terdapat pada bagian alas dan bagian tutup.

Untuk menghitung nilai-nilai yang terdapat pada kerucut terpancung kita mesti menggunakan konsep kesebangunan.

Hubungan Kerucut dengan Kesebangunan

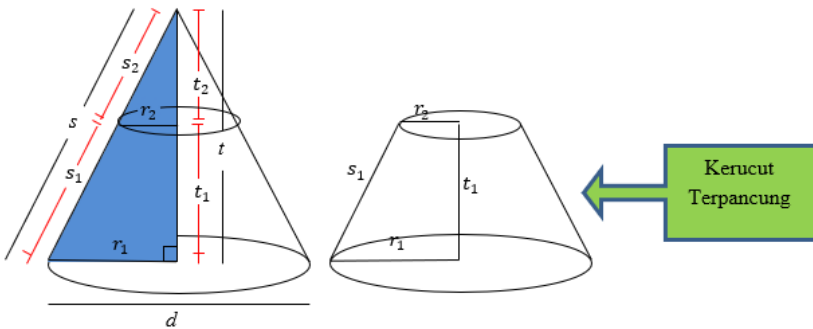

$$\frac{r_1}{r_2} = \frac{s}{s_2} = \frac{t}{t_2} \quad \text{atau} \quad \frac{s_1}{s_2} = \frac{t_1}{t_2}$$

Rumus Kerucut Terpancung

$$V = \frac{1}{3}\pi(r_1^2 t - r_2^2 t_2)$$

$$L_s = \frac{1}{3}\pi(r_1^2 t - r_2^2 t_2)$$

Hubungan Kerucut dengan Trigonometri

Trigonometri digunakan untuk menghitung sudut atau sisi yang terdapat pada segitiga khususnya segitiga siku-siku.

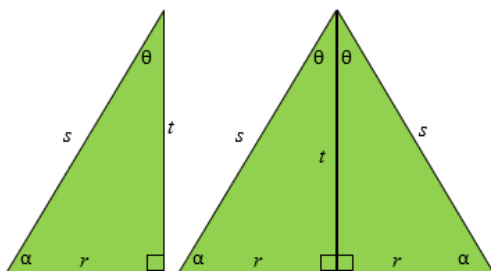

$$\sin \alpha = \cos \theta = \frac{t}{s}$$

$$\cos \alpha = \sin \theta = \frac{r}{s}$$

$$\tan \alpha = \tan \theta = \frac{t}{r}$$

$$\sin 2\theta = 2 \sin \theta \cos \theta = \frac{2rt}{s^2}$$

$$\alpha = \sin^{-1}\left(\frac{t}{s}\right) \quad \text{atau} \quad \alpha = \cos^{-1}\left(\frac{r}{s}\right) \quad \text{atau} \quad \alpha = \tan^{-1}\left(\frac{t}{r}\right) \quad \text{atau} \quad \alpha = 90^\circ - \theta$$

$$\theta = \sin^{-1}\left(\frac{r}{s}\right) \quad \text{atau} \quad \theta = \cos^{-1}\left(\frac{t}{s}\right) \quad \text{atau} \quad \theta = \tan^{-1}\left(\frac{t}{r}\right) \quad \text{atau} \quad \theta = 90^\circ - \alpha$$

Keterangan

L_a = Luas Alas Kerucut

K_a = Keliling Alas Kerucut

V = Volume Kerucut

L_s = Luas Selimut Kerucut

L_p = Luas Permukaan Kerucut

J = Luas Juring

B = Panjang Busur Juring

π = Konstanta Lingkaran ($\frac{22}{7}$ atau 3,14)

r = Jari-Jari Kerucut

t = Tinggi Kerucut

s = Garis Pelukis Kerucut

d = Diameter Alas Kerucut

R = Jari-Jari Juring

a = Sudut Pusat Juring

Contoh soal

1. Sebuah kerucut memiliki jari-jari sebesar 7 cm, dan tinggi 24 cm. Tentukan:
 - a. Garis pelukis kerucut
 - b. Volume kerucut
 - c. Luas selimut kerucut
 - d. Luas permukaan kerucut
 - e. Sudut yang dibentuk antara alas dengan garis pelukis
 - f. Sudut yang dibentuk puncak kerucut

Diketahui: $r = 7$ cm

$t = 24$ cm

Ditanya: a. s

b. V

c. L_s

d. L_p

e. α

f. 2θ

Jawab:

$$a. s = \sqrt{r^2 + t^2} = \sqrt{7^2 + 24^2} = \sqrt{49 + 576} = \sqrt{625} = 25 \text{ cm}$$

$$b. V = \frac{1}{3}\pi r^2 t = \frac{1}{3} \cdot \frac{22}{7} \cdot 7 \cdot 7 \cdot 24 = 1232 \text{ cm}^3$$

$$c. L_s = \pi r s = \frac{22}{7} \cdot 7 \cdot 25 = 550 \text{ cm}^2$$

$$d. L_p = \pi r(r + s) = \frac{22}{7} \cdot 7(7 + 25) = 22 \cdot 32 = 704 \text{ cm}^2$$

$$e. \alpha = \sin^{-1}\left(\frac{t}{s}\right) = \sin^{-1}\left(\frac{24}{25}\right) = \text{asin } 0,96 = 73,74^\circ$$

$$f. 2\theta = 2(90^\circ - \alpha) = 2(90^\circ - 73,74^\circ) = 2 \cdot 16,26^\circ = 32,52^\circ$$

2. Sebuah juring yang memiliki sudut pusat sebesar 72° memiliki jari-jari sebesar 20 cm digunakan untuk membuat sebuah kerucut. Hitunglah:
- Panjang busur
 - Luas juring
 - Jari-jari kerucut
 - Tinggi kerucut

Diketahui: $R = 20 \text{ cm}$

$$\theta = 72^\circ$$

Ditanya: a. B

b. J

c. r

d. t

Jawab

$$a. B = \frac{\alpha}{360^\circ} \times 2\pi R = \frac{72^\circ}{360^\circ} \times 2 \cdot 3,14 \cdot 20 = 25,12 \text{ cm}$$

$$b. J = \frac{\alpha}{360^\circ} \times \pi R^2 = \frac{72^\circ}{360^\circ} \times 3,14 \cdot 20 \cdot 20 = 251,2 \text{ cm}^2$$

$$c. r = \frac{\alpha}{360^\circ} \times R = \frac{72^\circ}{360^\circ} \times 20 = 4 \text{ cm}$$

$$d. t = \sqrt{s^2 - r^2} = \sqrt{R^2 - r^2} = \sqrt{7^2 - 4^2} = \sqrt{49 - 16} = \sqrt{33} \\ = 5,74 \text{ cm}$$

3. Sebuah tudung lampu berbentuk kerucut terpancung seperti di bawah ini.

$$r_2 = 10 \text{ cm}$$

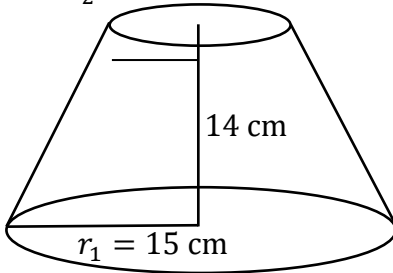

Hitunglah luas selimut tudung lampu tersebut.

Diketahui: $r_1 = 15 \text{ cm}$

$$r_2 = 10 \text{ cm}$$

$$t_1 = 14 \text{ cm}$$

Ditanya: L_s

Jawab

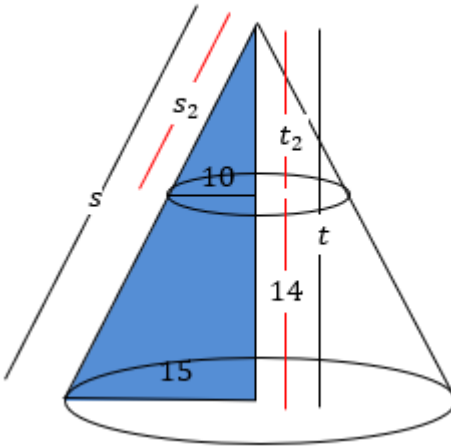

$$\frac{r_1}{r_2} = \frac{t}{t_2}$$

$$\frac{15}{10} = \frac{t}{t - 14}$$

$$1,5 = \frac{t}{t - 14}$$

$$1,5t - 21 = t$$

$$1,5t - t = 21$$

$$0,5t = 21$$

$$t = 42 \text{ cm}$$

$$t_2 = t - 14 = 42 - 14 = 28 \text{ cm}$$

$$s = \sqrt{r_1^2 + t^2} = \sqrt{15^2 + 42^2} = \sqrt{225 + 1764} = \sqrt{1989} \\ = 44,6 \text{ cm}$$

$$s_2 = \sqrt{r_2^2 + t_2^2} = \sqrt{10^2 + 28^2} = \sqrt{100 + 784} = \sqrt{884}$$

$$= 29,7 \text{ cm}$$

$$L_s = \frac{1}{3}\pi(r_1^2 t - r_2^2 t_2) = \frac{1}{3} \cdot \frac{22}{7} (15^2 \cdot 42 - 10^2 \cdot 28)$$

$$= \frac{22}{3} (225 \cdot 6 - 100 \cdot 4)$$

$$L_s = \frac{22}{3} (1350 - 400) = \frac{22}{3} (950) = 6966,67 \text{ cm}^3$$

Latihan

- Sebuah topi ulang tahun memiliki diameter 20 dm dan tinggi 24 meter. Luas bahan minimal yang harus disiapkan untuk membuat topi tersebut adalah ...
 - 1.130,4 cm²
 - 6.600 cm²
 - 816,4 cm²
 - 753,6 cm²
 - 1.632,8 cm²
 - Juring seluas 785 cm² dengan sudut pusat 144° akan dijadikan sebuah kerucut. Volume kerucut yang dapat dibentuk adalah
 - 701 cm³
 - 729 cm³
 - 879 cm³
 - 1.099 cm³
 - 2.514,286 cm³
 - Sebuah kerucut terpancung memiliki diameter atas dan alas berturut-turut 24 cm dan 36 cm. Jika tinggi kerucut terpancung tersebut adalah 20 cm, maka Panjang garis pelukisnya adalah ...
 - $2\sqrt{109}$ cm
 - $3\sqrt{109}$ cm
-

-
- c. $4\sqrt{109}$ cm
d. $5\sqrt{109}$ cm
e. $6\sqrt{109}$ cm
4. Sudut yang dibentuk oleh garis pelukis dan alas pada sebuah kerucut bernilai $\arccos(0,6)$. Jika tinggi kerucut adalah 28 cm, maka luas permukaan kerucut tersebut adalah ...
- a. 3.696 cm^2
b. 3.287 cm^2
c. 3.192 cm^2
d. 2.876 cm^2
e. 2.164 cm^2
5. Dua buah wadah air berbentuk kerucut dan tabung memiliki diameter dan tinggi yang sama yaitu 42 cm. Jika air di dalam wadah tabung dituang ke dalam wadah kerucut sampai penuh, maka ketinggian air pada tabung saat ini adalah ...
- a. 26 cm
b. 27 cm
c. 28 cm
d. 29 cm
e. 30 cm

Daftar Pustaka

Chakrabarti, Cahyadi, & Syamsuardi (2018).
MATEMATIKA untuk SMA Kelas X Program Wajib.
Jakarta: Quadra.

Vermani, Arora, Syamsuardi (2019) *Matematika 3 untuk SMP Kelas IX*. Jakarta: Quadra.

Profil Penulis



Rochmat Hidayat

Memiliki ketertarikan yang besar pada matematika dan fisika. Hal tersebut diperkuat dengan sekolah SMK jurusan Listrik Instalasi di SMKN 34 atau STMN 6 Kramat Raya, Jakarta Pusat, dan lulus pada tahun 1999. Penulis kemudian melanjutkan pendidikan di Universitas Indraprasta jurusan S1 Pendidikan Matematika tahun 2021. Penulis sempat bekerja sebagai operator welding di PT. Toyota Astra Motor pada tahun 2000 dan staff R&D di PT. LG Electronics Indonesia pada tahun 2001 sampai 2015 dan sempat menjalani pendidikan Production Request Manajement Sistem (PRMS) dan Bill of Material (BOM) Sistem di Pyung Taek, Korea Selatan pada tahun 2007 dan 2010.

Penulis sangat menyukai belajar terutama di bidang matematika dan sains dan sampai saat ini berkarir di bidang pendidikan dimulai sejak tahun 2012 dengan mengajar di Bimbel Anak Pintar Harvest City, SMAS PGRI Tambun Selatan, SMPIT Al Fityan Boarding School Bogor, SMAIT Al Fityan Boarding School Bogor, dan Primagama Metland Cileungsi dan Villa Nusa Indah sebagai pengajar UTBK matematika dan fisika.

Email Penulis: r.hidayat191081@gmail.com

- 1 PERSEGI
Muhammad Izzudin
- 2 JAJARAN GENJANG
Supriyanto
- 3 TRAPESIUM
Febri Rismaningsih
- 4 PERSEGI PANJANG
Umi Sulistyani
- 5 LAYANG-LAYANG
Yulianti Malik
- 6 BELAH KETUPAT
Bergita Gela M Saka
- 7 LINGKARAN
Anisa Budi Putranti
- 8 SEGITIGA
Erwinda Fenty Anggraeni
- 9 BALOK
Nurma Tambunan
- 10 KUBUS
Leny Hartati
- 11 LIMAS
Sudirman
- 12 BOLA
Jan Setiawan
- 13 TABUNG
Rena Fadilah Malik
- 14 KERUCUT
Rochmat Hidayat

Editor :

Suci Haryanti

Untuk akses **Buku Digital**,
Scan **QR CODE**



Media Sains Indonesia
Melong Asih Regency B.40, Cijerah
Kota Bandung - Jawa Barat
Email : penerbit@medsan.co.id
Website : www.medsan.co.id

