

**ANALISIS DETERMINAN PENGANGGURAN DI  
KOTA MAKASSAR**



**SKRIPSI**

Diajukan untuk Memenuhi Salah Satu Syarat untuk Meraih Gelar

Sarjana Ekonomi ( S.E) pada Jurusan Ilmu Ekonomi

Fakultas Ekonomi dan Bisnis Islam

UIN Alauddin Makassar

Oleh :

**MUNIRA**

**NIM: 90300117100**

**ILMU EKONOMI**

**FAKULTAS EKONOMI DAN BISNIS ISLAM**

**UNIVERSITAS ISLAM NEGERI ALAUDDIN MAKASSAR**

**2022**

## PERNYATAAN KEASLIAN SKRIPSI

Saya yang bertanda tangan di bawah ini:

Nama : Munira  
Nim : 90300117100  
Tempat/Tgl, Lahir : Belopa, 08 Juni 1999  
Jurusan : Ilmu Ekonomi  
Fakultas : Ekonomi dan Bisnis Islam  
Domisili : Belopa  
Judul : Analisis Determinan Pengangguran di Kota  
Makassar

Menyatakan dengan sesungguhnya dan penuh kesadaran bahwa skripsi ini benar dan hasil karya sendiri. Jika kemudian hari ditemukan bahwa skripsi ini duplikat, tiruan atau dibuat orang lain sebagian atau seluruhnya, maka skripsi ini dan gelar yang diperoleh karenanya batal hukum.

Gowa, 19 Desember 2022

Yang membuat pernyataan,

Munira  
NIM: 90300117100



PENGESAHAN ARTIKEL/SKRIPSI

Skripsi ini berjudul “Analisis Determinan Pengangguran di Kota Makassar” yang disusun oleh Munira , Nim 90300117100 Mahasiswa Jurusan Ilmu Ekonomi Fakultas Ekonomi Dan Bisnis Islam UIN Alauddin Makassar, telah diuji dan dipertahankan dalam sidang munaqasyah yang diselenggarakan pada tanggal 12 September 2022 dinyatakan telah dapat diterima sebagai salah satu syarat untuk memperoleh gelar Sarjana Ekonomi pada Fakultas Ekonomi dan Bisnis Islam.

Samata-Gowa, 12 September 2022

DEWAN PENGUJI

Ketua	: Prof. Dr. H. Abustani Ilyas, M.Ag.	(.....)
Sekretaris	: Dr. Muh Wahyuddin Abdullah, SE, M.Si., AK	(.....)
Penguji I	: Dr. Hasbiullah, SE, M.Si	(.....)
Penguji II	: Dr. Abdul Rahman, S.Pd., M.Si	(.....)
Pembimbing I	: Dr. Sitti Aisyah, S.Ag.,Mag	(.....)
Pembimbing II	: Ahmad Kafrawi Mahmud, S.pd.,M.Si.	(.....)

Diketahui oleh:  
Dekan Fakultas Ekonomi dan Bisnis Islam UIN  
Alauddin Makassar



## KATA PENGANTAR



Puji syukur penulis panjatkan kehadirat Allah SWT yang senantiasa mencurahkan rahmat dan kasih sayang-Nya sehingga penulis dapat menyelesaikan penyusunan skripsi ini. Shalawat serta salam tak lupa penulis curahkan kepada baginda Nabi Muhammad SAW, yang menjadi suri teladan dan merupakan panutan bagi seluruh umat muslim, sumber inspirasi dan motivasi dalam berbagai aspek kehidupan.

Skripsi dengan judul “**Analisis Determinan Pengangguran di Kota Makassar**” penulis hadirkan sebagai salah satu persyaratan untuk menyelesaikan studi S1 Jurusan Ilmu Ekonomi Fakultas Ekonomi dan Bisnis Islam Universitas Islam Negeri Alauddin Makassar.

Penulis menyadari sepenuhnya bahwa skripsi ini tidak dapat terselesaikan tanpa bantuan, bimbingan dan dukungan dari berbagai pihak. Adanya bantuan moril dan materil dari berbagai pihak telah memudahkan penulis dalam menyusun dan menyelesaikan skripsi ini. Menyadari hal tersebut, maka melalui tulisan ini penulis menyampaikan ucapan terima kasih yang tulus kepada seluruh pihak yang telah membantu, membimbing dan memberi dukungan dalam penyelesaian skripsi ini.

Secara khusus dan teristimewa penulis mengucapkan terima kasih yang tulus dan sebesar-besarnya kepada orang tua penulis yaitu Bapak Saharuddin dan Ibu Rahmawati yang telah mendidik dan membesarkan penulis dengan penuh

kasih sayang. Orang tua yang menjadi kekuatan besar dalam diri penulis sehingga mampu berjuang untuk menyelesaikan skripsi ini. Selain itu penulis juga mengucapkan terima kasih kepada berbagai pihak, diantaranya:

1. Orang tua tercinta Ayahanda (Saharuddin) dan Ibunda (Rahmawati) yang tidak pernah putus mendoakan saya di setiap nafasnya dan senantiasa memberikan dukungan, baik secara moril dan materil, semoga suatu saat saya dapat membalas semua kebaikan yang telah diberikan.
2. Bapak Prof. H. Hamdan Juhannis, M.A., Ph.D selaku Rektor Universitas Islam Negeri Alauddin Makassar.
3. Bapak Prof. Dr. H. Abustani Ilyas, M.Ag. selaku Dekan Fakultas Ekonomi dan Bisnis Islam Universitas Islam Negeri Alauddin Makassar.
4. Bapak Dr. Hasbiullah, S.E., M.Si dan Baso Iwang, SE, M.Si, Ph.D. selaku Ketua dan Sekertaris Jurusan Ilmu Ekonomi Fakultas Ekonomi dan Bisnis Islam UIN Alauddin Makassar atas segala bantuan, kontribusi dan bimbingannya.
5. Ibu Sitti Aisyah, S.Ag., M.Ag. selaku Pembimbing I yang dengan sabar membimbing dan memberikan arahan serta nasihat yang baik dalam menyusun skripsi ini hingga pada tahap penyelesaian.
6. Bapak Ahmad Kafrawi Mahmud, S.pd., M.Si. selaku Pembimbing II yang dengan sabar membimbing dan memberikan arahan serta nasihat yang baik dalam menyusun skripsi ini hingga pada tahap penyelesaian.

7. Kepada seluruh staf bagian akademik, tata usaha, jurusan dan perpustakaan Fakultas Ekonomi dan Bisnis Islam. Penyusun mengucapkan terima kasih atas bantuannya dalam pelayanan akademik dan administrasi.
8. Seluruh tenaga pengajar dan pendidik khususnya di Fakultas Ekonomi dan Bisnis Islam UIN Alauddin Makassar yang telah memberikan ilmu dengan ikhlas kepada penulis selama proses perkuliahan dan praktikum.
9. Bahrul Ulum, SE, M.Sc selaku dosen pembimbing akademik.
10. Terima kasih kepada sahabatku Murniati idris sebagai teman untuk saya, yang selalu menemani dan mensupport saya mulai awal duduk di bangku perkuliahan sampai menyusun skripsi bersama-sama.
11. Kawan-kawan yaitu Muslimah, Fitriarningsih, Nuramalia, Citra, Indar Dewi, Rini Safitri Amelia dan yang lainnya yang turut membantu saya dalam menjawab semua kebingungan saya dalam mengerjakan skripsi ini. Serta teman-teman seperjuangan dari Ilmu Ekonomi C angkatan 2017 terima kasih atas kebersamaan dan dukungannya selama empat tahun hingga sampai pada titik ini, segala bantuan dan motivasi insyaa Allah bernilai ibadah disisi Allah SWT.

Akhirnya dengan segala kerendahan hati, penyusun berharap skripsi ini dapat bermanfaat bagi pihak-pihak yang membutuhkan dan dapat dijadikan referensi bagi penelitian-penelitian selanjutnya. Penyusun menyadari sepenuhnya bahwa skripsi ini jauh dari kata sempurna. Oleh karena itu, dengan kerendahan hati penyusun menerima kritik dan saran yang sifatnya membangun dari berbagai pihak demi kesempurnaan skripsi tersebut. Demikian, hanya kepada Allah SWT

penyusun memohon ridho dan magfirahnya. Semoga semua dukungan serta bantuan semua pihak mendapat pahala yang berlipat ganda di sisi Allah SWT. Semoga skripsi ini memberikan manfaat bagi pembaca. Aamiin.



Gowa, September 2022

Yang membuat pernyataan

UNIVERSITAS ISLAM NEGERI  
**ALAUDDIN**  
M A K A S S A R

Munira

Nim : 90300117100

## DAFTAR ISI

<b>SAMPUL</b> .....	<b>i</b>
<b>PERNYATAAN KEASLIAN SKRIPSI</b> .....	<b>ii</b>
<b>LEMBAR PENGESAHAN</b> .....	<b>iii</b>
<b>KATA PENGANTAR</b> .....	<b>vi</b>
<b>DAFTAR ISI</b> .....	<b>viii</b>
<b>DAFTAR TABEL</b> .....	<b>x</b>
<b>DAFTAR GAMBAR</b> .....	<b>xi</b>
<b>ABSTRAK</b> .....	<b>xii</b>
<b>BAB 1 PENDAHULUAN</b> .....	<b>1</b>
A.Latar Belakang .....	1
B. Rumusan Masalah.....	11
C. Tujuan Penelitian.....	12
D. Manfaat penelitian.....	12
<b>BAB II TINJAUAN PUSTAKA</b> .....	<b>13</b>
A. Pertumbuhan Ekonomi .....	13
B. Inflasi.....	20
C. Upah Minimum .....	27
D. Pengangguran .....	29
E. Hubungan antar variabel.....	38
F. Penelitian Terdahulu.....	41
G.Kerangka Pikir.....	44
H. Hipotesis.....	45



<b>BAB III METODE PENELITIAN .....</b>	<b>46</b>
A. Jenis dan Lokasi Penelitian .....	46
B. Jenis dan Sumber Data .....	46
C. Metode Pengumpulan Data .....	46
D. Metode Analisis Data .....	48
F. Definisi Operasional .....	53
<b>BAB IV HASIL DAN PEMBAHASAN .....</b>	<b>54</b>
A. Gambaran Umum Lokasi Penelitian .....	54
B. Deskripsi Variabel .....	57
C. Hasil Penelitian .....	63
D. Pembahasan .....	74
<b>BAB V KESIMPULAN DAN SARAN .....</b>	<b>77</b>
A. Kesimpulan .....	77
B. Saran .....	78
<b>DAFTAR PUSTAKA .....</b>	<b>79</b>
<b>LAMPIRAN .....</b>	<b>79</b>
<b>RIWAYAT PENULIS .....</b>	<b>87</b>

## DAFTAR TABEL

Tabel 1.1	Data Jumlah Pengangguran Tahun 2016-2020 .....	6
Tabel 1.2	PDRB Atas Dasar Harga Konstan Kota Makassar 2010-2020 .....	7
Tabel 1.3	Inflasi Kota Makassar Periode 2012-2021 .....	10
Tabel 4.1	Luas Wilayah Menurut Kecamatan Di Kota Makassar 2021.....	55
Tabel 4.2	Jumlah Penduduk menurut Kecamatan Kota Makassar 2012-2021	56
Tabel 4.3	Upah Minimum Kota Makassar Tahun 2012-2021 .....	63
Tabel 4.4	Hasil Uji Multikolinearitas.....	65
Tabel 4.5	Hasil Uji Regresi Linear Berganda .....	68
Tabel 4.6	Hasil Perhitungan Koefisien Determinasi .....	70
Tabel 4.7	Hasil Uji T ( Parsial) .....	71
Tabel 4.8	Hasil Uji F (Simultan).....	73

## DAFTAR GAMBAR

Gambar 1.1	Tingkat Pengangguran Di Indonesia Tahun 2020-2021 .....	5
Gambar 1.2	PDRB Atas Dasar Harga Konstan Menurut Lapangan Usaha (Juta Rupiah) Kota Makassar 2015-2020 .....	9
Gambar 2.1	Kerangka Pikir .....	44
Gambar 4.1	Peta Kota Makassar .....	54
Gambar 4.2	Grafik Uji Normalitas .....	64
Gambar 4.3	Grafik Uji Heterokedastisitas .....	67



## ABSTRAK

**Nama : MUNIRA**

**Nim : 90300117100**

**Jurusan : Ilmu Ekonomi**

**Judul Skripsi : Analisis Determinan Pengangguran Di Kota Makassar**

---

---

Penelitian ini bertujuan untuk mengetahui pengaruh pertumbuhan ekonomi, inflasi dan upah minimum terhadap pengangguran di Kota Makassar periode 2012-2021. Penelitian ini merupakan penelitian kuantitatif. Adapun data yang digunakan adalah data runtut waktu (time series) dari tahun 2012-2021. Analisis model menggunakan model regresi linier berganda dengan teknik Ordinary Least Square. Kemudian dilakukan pengujian asumsi klasik dan hipotesis.

Hasil penelitian ini menunjukkan bahwa Pertumbuhan ekonomi, Inflasi berpengaruh secara signifikan terhadap pengangguran kota Makassar. Selain itu, Upah Minimum tidak berpengaruh secara signifikan terhadap pengangguran kota Makassar. Dengan nilai probabilitas signifikan lebih besar dari taraf signifikansi.

***Kata kunci** pertumbuhan ekonomi, inflasi, upah minimum, dan pengangguran*

# BAB 1

## PENDAHULUAN

### **A. Latar Belakang**

Pembangunan ekonomi merupakan serangkaian kebijakan-kebijakan yang diambil pemerintah dalam meningkatkan kesejahteraan masyarakat, memperluas lapangan pekerjaan serta pemerataan pendapatan antar daerah daerah. Menurut Tutupoho Dalam pembangunan ekonomi di Indonesia kesempatan kerja masih menjadi masalah utama, dikarenakan adanya kesenjangan dalam mendapatkannya yakni antara pertumbuhan jumlah angkatan kerja dan sempitnya lapangan pekerjaan, secara langsung mengakibatkan tingginya tingkat pengangguran. Apabila hal ini tidak ditangani maka dapat menimbulkan kerawanan sosial dan berpotensi mengakibatkan kemiskinan.<sup>1</sup>

Pembangunan ekonomi daerah yaitu proses di mana pemerintah daerah dan masyarakatnya mengelola setiap sumber daya yang ada dan membentuk suatu pola kemitraan antara pemerintah daerah dengan sektor swasta untuk menciptakan suatu lapangan kerja baru dan merangsang perkembangan kegiatan ekonomi dalam wilayah tersebut. Tujuan utama pembangunan ekonomi daerah adalah untuk meningkatkan jumlah dan jenis peluang kerja untuk masyarakat daerah<sup>2</sup>. Masalah pokok dalam pembangunan daerah adalah terletak pada penekanan

---

<sup>1</sup> Ali Tutupoho, "Analisis Pengaruh Inflasi Dan PDRB Terhadap Pengangguran Terbuka Di Provinsi Maluku (Studi Kasus Kabupaten Kota)," *Cita Ekonomika, Jurnal Ekonomi* XIII, no. 2 (2019): 71–94.

<sup>2</sup> Steeva Tumangkeng, "Analisis Potensi Ekonomi Di Sektor Dan Sub Sektor Pertanian, Kehutanan Dan Perikanan Kota Tomohon," *Jurnal Berkala Ilmiah Efisiensi* 18, no. 01 (2018): 127–138.

terhadap kebijakan-kebijakan pembangunan yang didasarkan pada kekhasan daerah yang bersangkutan (*endogenous development*) dengan menggunakan potensi sumberdaya manusia, kelembagaan, dan sumberdaya fisik secara lokal (daerah). Orientasi ini mengarahkan kita kepada pengambilan inisiatif-inisiatif yang berasal dari daerah tersebut dalam proses pembangunan untuk menciptakan kesempatan kerja baru dan merangsang peningkatan kegiatan ekonomi<sup>3</sup>.

Pembangunan dilaksanakan mewujudkan kemakmuran masyarakat melalui pengembangan perekonomian mengatasi berbagai permasalahan pembangunan dan sosial kemasyarakatan seperti pengangguran dan kemiskinan. Selain pertumbuhan ekonomi, salah satu aspek penting untuk melihat kinerja pembangunan adalah seberapa efektif penggunaan sumber-sumber daya yang ada sehingga lapangan kerja dapat menyerap angkatan kerja yang tersedia. Pertumbuhan ekonomi yang semakin meningkat berarti produksi barang/jasa yang dihasilkan meningkat. Dengan demikian diperlukan tenaga kerja semakin banyak untuk memproduksi barang/ jasa tersebut sehingga pengangguran berkurang dan kemiskinan yang semakin menurun<sup>4</sup>

Pengangguran merupakan faktor kemiskinan yang ada di masyarakat, karena kurangnya lapangan pekerjaan untuk mereka mencari penghasilan untuk memenuhi kebutuhan hidupnya. Tidak adanya pemerataan lapangan pekerjaan juga penyebab pengangguran yang cukup banyak, Indonesia merupakan salah satu

---

<sup>3</sup> Hanly Fendy Djohar Siwi, "Strategi Pertumbuhan Dan Pembangunan Ekonomi Daerah," *Jurnal Pembangunan Ekonomi Dan Keuangan Daerah* 18, No.6 (2017): 1–11, <https://www.mendeley.com/library/>.

<sup>4</sup> Yarlina Yacoub, "Pengaruh Tingkat Pengangguran Terhadap Tingkat Kemiskinan Kabupaten / Kota Di Provinsi Kalimantan Barat" 8 (2012): 176–185.

Negara yang memiliki pengangguran yang banyak, ketertinggalan perkembangan teknologi menyulitkan terbukanya lapangan pekerjaan<sup>5</sup>.

Meningkatnya angka pengangguran disebabkan karena ketidakseimbangan pertumbuhan angkatan kerja dan penciptaan kesempatan kerja. Adanya kesenjangan antara angkatan kerja dan lapangan kerja tersebut berdampak terhadap perpindahan tenaga kerja (migrasi) baik secara spasial antara desa-kota maupun secara sektoral<sup>6</sup>. Tingginya tingkat pengangguran disebabkan oleh beberapa faktor diantaranya besarnya angkatan kerja yang tidak seimbang dengan kesempatan kerja serta tingkat pendidikan dan ketrampilan yang dimiliki masyarakat Indonesia masih sangat rendah. Permasalahan tentang kesempatan kerja menjadi semakin penting karena pertumbuhan angkatan kerja lebih cepat daripada pertumbuhan kesempatan kerja yang tersedia, artinya jumlah tenaga kerja yang diserap oleh lapangan kerja semakin sedikit. Akibatnya tingkat pengangguran semakin meningkat<sup>7</sup>.

Hal ini tersebut juga sejalan dengan pernyataan Hafizh yang menjelaskan bahwa terjadinya perpindahan penduduk disebabkan oleh tingginya upah atau pendapatan yang dapat diperoleh di daerah tujuan. Kesenjangan upah/pendapatan yang besar antara desa atau daerah dan kota mendorong

---

<sup>5</sup> Bunga Salsabila, "Dampak Pengangguran Terhadap Tingkat Kemiskinan," *Universitas Negeri Padang*, no. 19058046 (2019).

<sup>6</sup> Raja Fatimah, "Analisis Faktor-Faktor Yang Mempengaruhi Tingkat Pengangguran Di Aceh.," *Jurnal Ilmu Ekonomi* 3, no. 1 (2014): 13–18.

<sup>7</sup> Rina Nur Azizah, Sosesilo Zauhar, and M. Saleh Soeaidy, "Pemberdayaan Masyarakat Dalam Mengurangi Angka Pengangguran Di Kabupaten Sampang," *Wacana, Jurnal Sosial dan Humaniora* 18, no. 03 (2015): 203–2012.

penduduk desa atau daerah untuk datang dan mencari pekerjaan di kota<sup>8</sup>. Dengan arus migrasi yang terus mengalir, menyebabkan dampak krisis ekonomi yang berkepanjangan disuatu daerah serta jumlah angkatan kerja yang cukup besar membuat persoalan tenaga kerja menjadisangat besar dan kompleks. Pengangguran bisa mengurangi pendapatan masyarakat dan mengurangi tingkat kemakmuran suatu daerah. Tingginya angka pengangguran dapat mengakibatkan banyaknya sumber daya manusia yang terbuang dan bisa menyebabkan turunnya tingkat pendapatan masyarakat<sup>9</sup>.

Pengangguran merupakan salah satu masalah yang sering dihadapi oleh negara berkembang salah satunya negara Indonesia. Tingginya tingkat pengangguran dalam suatu negara dapat membawa dampak negatif terhadap perekonomian negara tersebut. Angka pengangguran yang rendah dapat mencerminkan pertumbuhan ekonomi yang baik, serta dapat mencerminkan adanya peningkatan kualitas taraf hidup penduduk dan peningkatan pemerataan pendapatan, oleh karena itu kesejahteraan penduduk meningkat<sup>10</sup>. Selain itu pengangguran juga dapat disebabkan oleh Pemutusan Hubungan Kerja (PHK) yang terjadi karena perusahaan menutup atau mengurangi bidang usahanya sebagai akibat dari krisis ekonomi, keamanan yang kurang kondusif, peraturan

---

<sup>8</sup> Neza Hafizh P and MS Prof. Dr. Pudjihardjo, SE., "Analisis Pengaruh Investasi, Inflasi, Pertumbuhan Ekonomi Dan Jumlah Penduduk Terhadap Tingkat Pengangguran Terbuka Di Provinsi NTB," *Jurnal Ilmiah Mahasiswa FEB Universitas Brawijaya* (2015): 1–8.

<sup>9</sup> Frans Singkoh Bayu Prasetyo Mariono, Michael Mantiri, "Peran Dinas Tenaga Kerja Dalam Menanggulangi Angka Pengangguran Di Kabupaten Minahasa," *Jurnal Eksekutif* 2, no. 2 (2017): 3–11.

<sup>10</sup> Mike Triani Suci Rahmalia, Ariusni, "Pengaruh Tingkat Pendidikan, Pengangguran, Dan Kemiskinan Terhadap Kriminalitas Di Indonesia," *Jurnal Kajian Ekonomi dan Pembangunan* 1, no. 3 (n.d.): 21–36.



yang menghambat investasi. Jumlah pengangguran yang tinggi akan saling berkaitan dengan menurunnya tingkat kesejahteraan masyarakat dan kemiskinan serta berdampak terhadap timbulnya berbagai masalah kerawanan sosial di suatu wilayah<sup>11</sup>. Berdasarkan alasan-alasan tersebut pemerintah Indonesia menargetkan penurunan angka pengangguran secara bertahap dari tahun ke tahun. Berikut Kurva tingkat pengangguran di Indonesia dalam 2 Tahun terakhir :

Gambar 1.1 Tingkat Pengangguran Di Indonesia Tahun 2020-2021

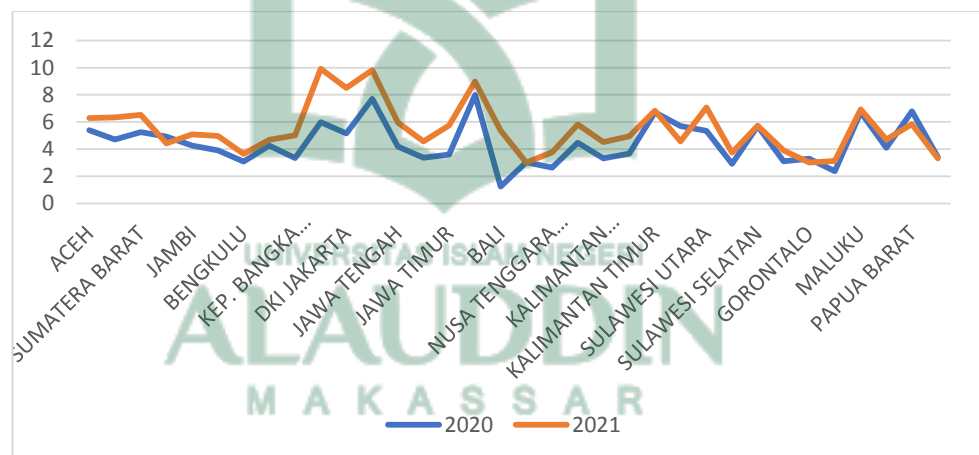

**Sumber : Badan Pusat Statistik (2021)**

Berdasarkan gambar diatas dapat diketahui bahwa rata-rata angka pengangguran di Indonesia dalam 2 Tahun terakhir mengalami peningkatan hal tersebut menunjukkan bahwa rata-rata angka pengangguran di Indonesia tahun 2020 sebesar 4,46% dan meningkat pada tahun 2021 sebesar 5,49% berdasarkan hal tersebut menunjukkan bahwa proporsi tingkat pengangguran berada pada

<sup>11</sup> Diena Fadhilah, "Pengaruh Upah, PDRB Terhadap Pengangguran Dengan Jumlah Penduduk Sebagai Pemoderasi Di Kabupaten/Kota Provinsi Sumatera Utara," *Liabilities (Jurnal Pendidikan Akuntansi)* 2, no. 3 (2019): 173–185.

kategori tinggi. Pertumbuhan ekonomi yang mengalami peningkatan terus-menerus tiap tahunnya akan memajukan pembangunan di negara tersebut.

Ekonomi makro di jelaskan keadaan ekonomi suatu negara secara menyeluruh berkaitan dengan pertumbuhan ekonomi. Keberhasilan pembangunan suatu negara terletak pada pertumbuhan ekonominya. Oleh karena itu, naik turunnya ekonomi tentunya akan mempengaruhi beberapa sektor. Sebagai contoh, pertumbuhan ekonomi yang meningkat tentu akan meningkatkan pendapatan perkapita sehingga dapat meningkatkan konsumsi rumah tangga. Selain itu, pertumbuhan ekonomi meningkat akan meningkatkan pula investasi sehingga terjadi pembangunan di berbagai daerah. Adapun data tingkat pengangguran di Kota Makassar dapat dilihat sebagai berikut :

**Tabel 1.1 Data Jumlah Pengangguran tahun 2012-2021**

<b>Tahun</b>	<b>Jumlah Pengangguran ( Jiwa)</b>
<b>2012</b>	<b>51 596</b>
<b>2013</b>	<b>52 619</b>
<b>2014</b>	<b>55 623</b>
<b>2015</b>	<b>53 650</b>
<b>2016</b>	<b>71 306</b>
<b>2017</b>	<b>64 954</b>
<b>2018</b>	<b>80 636</b>
<b>2019</b>	<b>64 445</b>
<b>2020</b>	<b>110 833</b>
<b>2021</b>	<b>95 596</b>

*Sumber : BPS Kota Makassar (2021)*

Berdasarkan tabel diatas, diketahui bahwa jumlah pengangguran di Kota Makassar dalam 10 (sepuluh) Tahun terakhir mulai dari tahun 2012 sampai dengan tahun 2021 mengalami peningkatan dari tahun sebelumnya. Tingkat

pengangguran di Kota Makassar yang terendah ada pada tahun 2012 yaitu sebesar 51 596 jiwa dan tingkat pengangguran yang tertinggi ada pada tahun 2020 sebesar 110833 jiwa.

Adapun mengenai Perkembangan pertumbuhan ekonomi di kota Makassar dapat diketahui berdasarkan data badan pusat statistik (BPS) pada periode 2012-2021 berikut :

**Tabel 1.2 PDRB Atas Dasar Harga Konstan Kota Makassar Periode 2012- 2021**

Tahun	PDRB Harga Konstan	Laju Pertumbuhan (Dalam Persen)
2012	70.851.035,02	9,64
2013	76.907.410,80	8,55
2014	82.592.818,43	7,39
2015	88.828.146,57	7,55
2016	95.957.638,04	8,03
2017	103.826.155,90	8,20
2018	112.568.414,88	8,42
2019	122.465.829,07	8,79
2020	120.905.752,03	-1,27
2021	126.312,830,07	4,47

*Sumber : BPS Kota Makassar (2020)*

Pada Tabel 1.1 di atas Perkembangan PDRB menurut harga konstan di Makassar dari tahun 2012 sampai 2021 secara umum menunjukkan kenaikan dan kenaikan ini cukup stabil dari tahun ke tahun dan terjadi penurunan pada tahun 2020. Penurunan pertumbuhan yang Kembali terlihat pada tahun 2020 dimana pertumbuhan ekonomi hanya berkisar 120.905.752 rupiah. Selain itu diketahui bahwa pada tahun 2020 mengalami laju pertumbuhan yang menunjukkan

penurunan dari tahun sebelumnya yakni pada tahun 2020 laju pertumbuhan mencapai -1,27.

Perekonomian pada suatu wilayah digambarkan oleh besarnya peranan dari besarnya masing-masing sektor ekonomi dalam menciptakan total Produk Domestik Regional Bruto (PDRB). Salah satu ciri suatu wilayah dikatakan perekonomiannya cukup mapan yaitu apabila struktur ekonominya didominasi oleh sektor tersier. Semakin besar peranan sektor tersier dalam pembentukan PDRB suatu wilayah, menunjukkan bahwa wilayah tersebut semakin mapan ekonominya.<sup>12</sup>

Pertumbuhan ekonomi salah satu indikator yang sangat penting dalam melakukan analisis tentang pembangunan ekonomi yang terjadi pada suatu negara atau daerah. Pertumbuhan ekonomi menunjukkan sejauh mana aktivitas perekonomian akan menghasilkan tambahan pendapatan masyarakat pada suatu periode tertentu. Perekonomian dianggap mengalami pertumbuhan bila seluruh balas jasa riil terhadap penggunaan faktor produksi pada tahun tertentu lebih besar dari pada tahun sebelumnya. indikator yang digunakan untuk mengukur pertumbuhan ekonomi yaitu tingkat pertumbuhan Produk Domestik Bruto (PDB). Adapun bukan indikator lainnya seperti misalnya, pertumbuhan Produk Nasional Bruto (PNB) sebagai indikator pertumbuhan. Perkembangan PDRB setiap sektor ekonomi di kota Makassar dapat diketahui berdasarkan data biro pusat statistik (BPS) pada periode 2012-2021 berikut.

---

<sup>12</sup> Diskominfo Paser, "Analisis Produk Domestik Regional Bruto (PDRB) Kabupaten Paser Menurut Lapangan Usaha Tahun 2019," *Diskominfo Kabupaten Paser* (2019): 1–87, [https://issuu.com/diskominfopaser/docs/analisis\\_pdrb\\_2018\\_cover](https://issuu.com/diskominfopaser/docs/analisis_pdrb_2018_cover).

Gambar 1.2 PDRB Atas Dasar Harga Berlaku Menurut Lapangan Usaha (Juta Rupiah) Kota Makassar 2015-2020

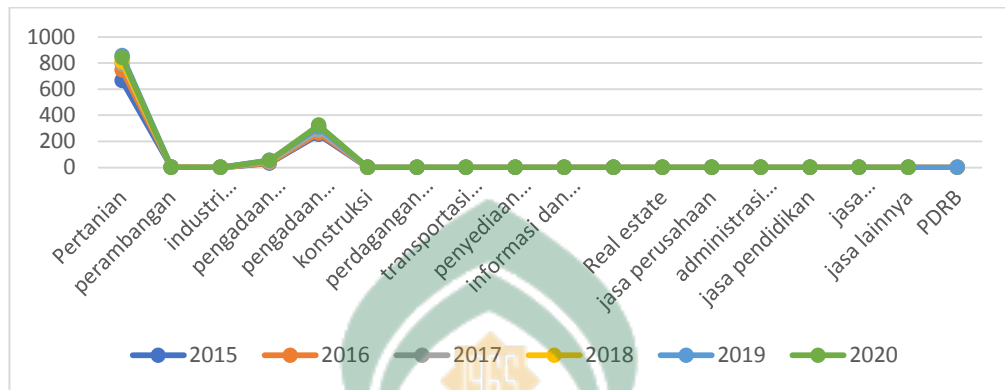

**Sumber : BPS kota makassar (2020)**

Pada gambar 1.2 di atas dapat dilihat bahwa terjadi peningkatan setiap tahunnya PDRB setiap sektor ekonomi di kota Makassar. Tampak bahwa perkembangan PDRB di setiap sektor ekonomi mengalami peningkatan yang fluktuatif, sektor kegiatan ekonomi yang paling besar kontribusinya adalah sektor perdagangan besar dan eceran : reparasi mobil dan motor pada tahun 2019 sebesar 36.513.391 rupiah . Selain itu, sektor lainnya terlihat bahwa tidak mengalami peningkatan dari tahun ke tahun seperti sektor pertanian, pertambangan, perdagangan, transportasi, jasa Pendidikan, real estate dan administrasi. Adapun sektor yang menunjukkan penurunan dari tahun ke tahun yaitu sektor pertanian dan pertambangan serta Pengadaan air, pengelolaan sampah, limbah dan daur ulang

Pertumbuhan ekonomi merupakan salah satu indikator yang sangat penting dalam menilai kinerja suatu perekonomian, terutama untuk melakukan analisis tentang hasil pembangunan ekonomi yang telah dilaksanakan suatu wilayah. Pertumbuhan ekonomi menunjukkan sejauh mana aktivitas perekonomian dapat menghasilkan tambahan pendapatan atau kesejahteraan masyarakat pada periode

tertentu. Pertumbuhan ekonomi suatu wilayah yang terus mengalami peningkatan menunjukkan bahwa perekonomian wilayah tersebut berkembang dengan baik.<sup>13</sup>

Inflasi merupakan suatu proses kenaikan harga-harga yang berlaku dalam suatu perekonomian. Sedangkan tingkat inflasi adalah presentasi kenaikan harga-harga barang dalam periode waktu tertentu, dengan semakin tingginya tingkat inflasi yang terjadi maka akan berakibat pada tingkat pertumbuhan ekonomi yang menurun sehingga akan terjadi peningkatan terhadap angka pengangguran.<sup>14</sup>

Adapun data Inflasi Kota Makassar Adalah Sebagai berikut :

**Tabel 1.3 Inflasi Kota Makassar Periode 2012-2021**

Tahun	Tingkat inflasi (dalam persen)
2012	4,39
2013	6,56
2014	7,88
2015	9,41
2016	3,60
2017	4,48
2018	3,48
2019	2,43
2020	2,13
2021	2,26

*Sumber : BPS Kota Makassar (2020)*

Tabel 1.4 di atas dapat dilihat bagaimana perkembangan inflasi di kota Makassar selama periode 2016-2020. Perkembangan inflasi di Makassar

<sup>13</sup> MIQBAL SURYA P, LUCKY RACHMAWATI, "Pengaruh Tingkat Pengangguran Terhadap Inflasi Di Kota Surabaya," *Jurnal Pendidikan Ekonomi (JUPE)* 1, no. 3 (2018), <http://ejournal.unesa.ac.id/index.php/jupe/article/view/3586>.

<sup>14</sup> Asnah Tul Ramadani, Junaidi, and Zulfa Eliza, "Pengaruh Pertumbuhan UMKM, Inflasi, Dan Tingkat Pengangguran Terhadap Pertumbuhan Ekonomi Di Indonesia," *Jurnal Investasi Islam* 5, no. 2 (2021): 153–173.

mengalami fluktuasi. Tingkat inflasi mencapai angka tertinggi pada tahun 2019 dan 2020. Hal ini disebabkan karena adanya imbas kenaikan harga bahan pokok yang terutama di dorong oleh kenaikan harga minyak bumi.<sup>15</sup> Inflasi pada tahun 2019 sebesar 8,51% sedangkan tahun 2020 sebesar 7,44%.

Pengangguran merupakan salah satu indikator dari permasalahan ekonomi, pengangguran yang tinggi berdampak pula terhadap tingginya tingkat inflasi. Tingginya inflasi dan pengangguran menyebabkan pertumbuhan ekonomi yang tidak kondusif yang menyebabkan roda perekonomian menjadi lesu. Masalah pengangguran sangat berpengaruh terhadap inflasi hingga pada pertumbuhan ekonomi yang menyebabkan lesunya pembangunan hal inilah yang terjadi di kota Makassar dan merupakan masalah yang menarik untuk dikaji mengingat kota Makassar salah satu kota dengan jumlah pengangguran yang sangat tinggi untuk itulah penelitian ini di fokuskan pada permasalahan dari faktor atau determinan yang mempengaruhi tingginya tingkat pengangguran dengan judul “Analisis Determinan Pengangguran di Kota Makassar Periode 2012-2021”.

## **B. Rumusan Masalah**

Berdasarkan latar belakang diatas, maka rumusan masalah dalam penelitian ini adalah :

1. Bagaimana pengaruh pertumbuhan ekonomi terhadap pengangguran di kota Makassar Periode 2012-2021 ?
2. Bagaimana pengaruh inflasi terhadap pengangguran di kota Makassar periode 2012-2021 ?

---

<sup>15</sup> salsabila, “Dampak Pengangguran Terhadap Tingkat Kemiskinan.”

3. Bagaimana pengaruh Upah Minimum terhadap pengangguran di kota Makassar Periode 2012-2021 ?

**C. Tujuan Penelitian**

Berdasarkan rumusan masalah di atas, maka tujuan penelitian ini adalah sebagai berikut :

1. Untuk mengetahui pengaruh pertumbuhan ekonomi terhadap pengangguran di kota Makassar periode 2012-2021.
2. Untuk mengetahui pengaruh inflasi terhadap pengangguran di kota Makassar periode 2012-2021.
3. Untuk mengetahui pengaruh Upah Minimum terhadap pengangguran di Kota Makassar periode 2012-2021

**D. Manfaat penelitian**

Adapun manfaat penelitian ini adalah sebagai berikut :

1. Penelitian ini merupakan wadah bagi peneliti selanjutnya tentang pengangguran di kota makassar
2. Penelitian ini di harapkan menjadi rujukan bagi yangingin mengetahui tentang tingkat pengangguran di kota makassar



## BAB II

### TINJAUAN PUSTAKA

#### A. *Pertumbuhan Ekonomi*

##### 1. **Pengertian Pertumbuhan Ekonomi**

Pertumbuhan ekonomi merupakan upaya peningkatan kapasitas produksi untuk mencapai penambahan output, yang diukur menggunakan Produk Domestik Bruto (PDB) maupun Produk Domestik Regional Bruto (PDRB) dalam suatu wilayah<sup>16</sup> Pertumbuhan ekonomi adalah proses kenaikan output perkapita dalam jangka panjang. Tekanannya pada tiga aspek, yaitu: proses, output perkapita dan jangka panjang.

Pertumbuhan ekonomi adalah suatu proses, bukan suatu gambaran ekonomi pada suatu saat. Disini kita melihat aspek dinamis dari suatu perekonomian, yaitu bagaimana suatu perekonomian berkembang atau berubah dari waktu ke waktu. Tekanannya ada pada perubahan atau perkembangan itu sendiri<sup>17</sup> Pertumbuhan ekonomi (*economic growth*) merupakan bagian terpenting dalam kebijakan ekonomi di negara maupun sistem ekonomi manapun. Secara menyeluruh, hal ini dapat diasumsikan bahwa pertumbuhan ekonomi akan membawa kepada peluang dan pemerataan ekonomi yang lebih besar. Satu fakta yang tak terbantahkan, pertumbuhan perekonomian dunia selama dua abad ini telah menimbulkan dua efek yang sangat penting, yaitu : pertama, semakin meningkatnya kemakmuran atau taraf hidup yang dicapai oleh masyarakat dunia,

---

<sup>16</sup> Dhea Aulianida, Siani Indria Liestyasari, and Siti Rochani Ch, *Sistem Ekonomi Indonesia Investasi, Journal of Chemical Information and Modeling*, vol. 53, 2019.

<sup>17</sup> Zainuddin Ismail, *Teori Ekonomi*, 2018.

kedua, terbukanya kesempatan kerja baru bagi penduduk yang semakin bertambah jumlahnya<sup>18</sup>.

Perkembangan ekonomi mengandung arti yang lebih luas serta mencakup perubahan pada susunan ekonomi masyarakat secara menyeluruh. Pembangunan ekonomi pada umumnya didefinisikan sebagai suatu proses yang menyebabkan kenaikan pendapatan riil perkapita penduduk suatu negara dalam jangka panjang yang disertai oleh perbaikan sistem kelembagaan. Pembangunan ekonomi merupakan suatu proses yang berarti perubahan yang terjadi terus menerus, usaha untuk menaikkan pendapatan perkapita, kenaikan pendapatan perkapita harus terus berlangsung dalam jangka panjang dan yang terakhir perbaikan sistem kelembagaan disegala bidang (misalnya ekonomi, politik, hukum, sosial, dan budaya). Sistem ini bisa ditinjau dari dua aspek yaitu: aspek perbaikan dibidang organisasi (institusi) dan perbaikan dibidang regulasi baik legal formal maupun informal<sup>19</sup>.

Dalam hal Ini, berarti pembangunan ekonomi merupakan suatu usaha tindakan aktif yang harus dilakukan oleh suatu negara dalam rangka meningkatkan pendapatan perkapita. Dengan demikian, sangat dibutuhkan peran serta masyarakat, pemerintah, dan semua elemen yang terdapat dalam suatu negara untuk berpartisipasi aktif dalam proses pembangunan.

---

<sup>18</sup> Rizal Muttaqin, "Pertumbuhan Ekonomi Dalam Perspektif Islam," *MARO: Jurnal Ekonomi Syariah dan Bisnis* 1, no. 2 (2018): 117–122.

<sup>19</sup> Amrizal, "Pengantar Ekonomi Pembangunan," no. 2 (2006).

## 2. Indikator Pertumbuhan Ekonomi

Ada beberapa indikator yang dapat dijadikan sebagai tolak ukur untuk melihat pertumbuhan ekonomi suatu wilayah adalah sebagai berikut:<sup>20</sup>

### a. Ketidak seimbangan pendapatan

Dalam keadaan yang ideal, di mana pendapatan dengan mutlak didistribusikan secara adil, 80 persen populasi terbawah akan menerima 80 persen dari total pendapatan, sedangkan 20 persen populasi teratas menerima 20 persen total pendapatan. Menurut Perserikatan Bangsa-Bangsa (PBB), susunan pengelompokan penduduk dibagi tiga, yaitu 40 persen populasi terendah, 40 persen populasi sedang, dan 20 persen populasi teratas. Indikator ketidakseimbangan pendapatan dapat diterapkan untuk menilai keberhasilan pembangunan ekonomi di suatu wilayah.

### b. Perubahan struktur perekonomian

Dalam masyarakat yang maju, pembangunan ekonomi yang dilaksanakan akan mengakibatkan perubahan struktur perekonomian, dimana terjadi kecendrungan bahwa kontribusi (peran) sektor pertanian terhadap nilai PDRB akan menurun, sedangkan kontribusi sektor industri akan meningkat. Sektor industri memiliki peranan sangat penting dalam pembangunan nasional dan regional, sektor industri dapat menyediakan lapangan kerja yang luas, memberikan peningkatan pendapatan kepada

---

<sup>20</sup> Ismail, *Teori Ekonomi*.

masyarakat, menghasilkan devisa yang dihasilkan dari ekspor. Oleh karena itu, perekonomian suatu wilayah harus di orientasikan selain sektor pertanian, tetapi harus pula diorientasikan kepada sektor industri.

### **c. Pertumbuhan Kesempatan Kerja**

Masalah ketenagakerjaan dan kesempatan kerja merupakan salah satu masalah yang strategis dan sangat mendesak dalam pembangunan di Indonesia. Penduduk Indonesia yang berjumlah lebih dari 240 jiwa, tingkat pengangguran cukup tinggi dan cenderung bertambah luas akibat krisis finansial Negara-negara di dunia. Untuk mengatasi krisis ekonomi yang sangat luas tersebut, diperlukan peranan pemerintah. Salah satu langkah strategis yang ditempuh adalah pembangunan prasarana (misalnya jalan). Pembangunan jalan yang menjangkau ke seluruh kantong-kantong produksi, akan mendorong peningkatan produksi berbagai komoditas sektor pertanian dalam arti luas (meliputi tanaman pangan, perkebunan, perikanan, peternakan, dan kehutanan) serta barang-barang hasil industri. Pembangunan prasarana dan sarana transportasi akan menunjang berkembangnya berbagai kegiatan di sektor-sektor lainnya ( pertanian, perdagangan, industri, pariwisata dan lainnya)

### **d. Tingkat dan Penyebaran Kemudahan**

Dalam hal ini “kemudahan” diartikan sebagai kemudahan bagi masyarakat dalam memenuhi kebutuhannya, baik pemenuhan kebutuhan hidup sehari-hari (seperti sandang, pangan, papan, memperoleh pelayanan

pendidikan dan kesehatan, kesempatan melakukan ibadah, rekreasi dan sebagainya), maupun pemenuhan kebutuhan untuk dapat melakukan kegiatan usaha misalnya mendapatkan bahan baku, bahan penolong, suku cadang, listrik, air bersih, dan jasa-jasa seperti jasa angkutan, pemasaran, perbankan dan lainnya)

#### **e. Produk Domestik Regional Bruto**

Salah satu konsep yang sangat penting dalam pembangunan ekonomi regional (wilayah) adalah konsep Produk Domestik Regional Bruto (PDRB). PDRB merupakan ukuran prestasi (keberhasilan) ekonomi dari seluruh kegiatan ekonomi. Salah satu indikator untuk melihat pertumbuhan ekonomi di suatu wilayah adalah dengan menggunakan data Produk Domestik Regional Bruto (PDRB). Menurut definisi, PDRB adalah jumlah seluruh nilai barang dan jasa akhir yang dihasilkan oleh seluruh unit ekonomi di suatu wilayah (regional) tertentu dalam waktu tertentu tanpa melihat faktor kepemilikan. Pertumbuhan ekonomi suatu wilayah diperoleh dari kenaikan PDRB atas dasar harga konstan yang mencerminkan kenaikan produksi barang dan jasa dari tahun ke tahun.

### **3. Faktor Pertumbuhan Ekonomi**

Ada beberapa faktor yang mempengaruhi pertumbuhan ekonomi secara umum, antara lain<sup>21</sup>:

---

<sup>21</sup> Prathama Rahardja and Manurung, "Pengantar Ekonomi Pembangunan" (Medan: Universitas HKBP Nommensen, 2001).

- a. Sumber daya alam
- b. Jumlah dan mutu pendidikan penduduk
- c. Ilmu pengetahuan dan teknologi
- d. Sistem sosial
- e. Pasar

Untuk menilai prestasi pertumbuhan ekonomi haruslah terlebih dahulu dihitung pendapatan nasional riil yaitu PNB atau PDB yang dihitung menurut harga-harga yang berlaku dalam tahun dasar. Nilai yang diperoleh dinamakan PNB atau PDB harga tetap yaitu harga yang berlaku dalam tahun dasar. Tingkat pertumbuhan ekonomi dihitung dari penambahan PNB atau PDB riil yang berlaku dari tahun ke tahun.

Untuk mengetahui perkembangan pertumbuhan ekonomi setiap periodenya, dapat dihitung dengan menggunakan rumus berikut

$$r(t-1) = \frac{PDRBt - PDRB(t-1)}{PDRBt-1} \times 100\% \quad \dots\dots\dots (1)$$

ket :

$r(t-1)$  = tingkat pertumbuhan ekonomi

$PDRBt$  = produk domestik regional bruto tahun yang dihitung

$PDRB(t-1)$  = produk domestik regional bruto tahun sebelumnya

#### 4. Pertumbuhan Ekonomi dalam Islam

Banyak ahli ekonomi maupun fikih yang memberikan perhatian terhadap pertumbuhan ekonomi yang menjelaskan bahwa maksud pertumbuhan ekonomi bukan hanya sebatas aktivitas produksi saja. Lebih dari itu, pertumbuhan ekonomi merupakan aktivitas menyeluruh dalam bidang produksi yang berkaitan erat dengan keadilan distribusi. Pertumbuhan bukan hanya persoalan ekonomi, melainkan aktivitas manusia yang ditunjukkan untuk pertumbuhan dan kemajuan sisi material dan spiritual manusia.

Beberapa pemahaman pokok mengenai pertumbuhan ekonomi yang dilihat dari perspektif Islam diantaranya mengenai batasan tentang persoalan ekonomi, perspektif Islam tidaklah sama dengan yang dianut oleh kapitalis, dimana yang dimaksud dengan persoalan ekonomi yaitu persoalan kekayaan dan minimnya sumber-sumber kekayaan. Perspektif Islam menyatakan bahwa hal itu sesuai dengan kapitalis yang telah disediakan oleh Allah untuk memenuhi kebutuhan manusia yang ditujukan untuk mengatasi persoalan kehidupan manusia, pertumbuhan ekonomi telah digambarkan dalam (QS Al-Ahqaf?46:19).

لَا وَهُمْ أَعْمَالُهُمْ وَلِيُؤْفِقِيَهُمْ عَمَلُوا مِمَّا دَرَجَتْ وَلِكُلِّ

يُظَلْمُونَ

Artinya: “Dan bagi masing-masing mereka (jin dan manusia, akan memperoleh) derajat, menurut apa yang telah mereka

*kerjakan, dan agar Allah mencukupkan bagi mereka, (balasan) pekerjaan-pekerjaan mereka, sedang mereka tiada dirugikan.”.*

Dari pernyataan ayat di atas dapat menjelaskan bahwa suatu gambaran bagi orang yang menganggur dan mereka yang mencoba bekerja sehingga mereka mendapat suatu hasil yang nyata dan juga suatu penegasan akan imbalan yang mereka dapatkan..

## **B. Inflasi**

### **1. Pengertian Inflasi**

Pada awalnya inflasi diartikan sebagai kenaikan jumlah uang beredar atau kenaikan likuiditas dalam suatu perekonomian. Pengertian tersebut mengacu pada gejala umum yang ditimbulkan oleh adanya kenaikan jumlah uang beredar yang diduga telah menyebabkan adanya kenaikan harga-harga. Dalam perkembangan lebih lanjut, inflasi diartikan sebagai peningkatan harga-harga secara umum dalam suatu perekonomian yang berlangsung secara terus-menerus<sup>22</sup>.

Untuk memahami inflasi, terdapat beberapa teori inflasi, salah satunya adalah teori strukturalis. Teori ini lebih didasarkan pada pengalaman negaranegara di Amerika Latin. Pendekatan ini menyatakan bahwa inflasi, terutama di negara berkembang lebih disebabkan oleh faktor-faktor struktural dalam perekonomian.

Menurut teori strukturalis, ada dua masalah struktural di dalam perekonomian negara berkembang yang dapat mengakibatkan inflasi. Pertama, penerimaan ekspor tidak elastis, yaitu pertumbuhan nilai ekspor yang lebih lambat

---

<sup>22</sup> Fadhilah, “Pengaruh Upah, PDRB Terhadap Pengangguran Dengan Jumlah Penduduk Sebagai Pemoderasi Di Kabupaten/Kota Provinsi Sumatera Utara.”



dibandingkan dengan pertumbuhan sektor lainnya. Hal tersebut disebabkan oleh *Terms of trade* yang memburuk dan produksi barang ekspor yang kurang responsif terhadap kenaikan harga. Kedua, masalah struktural perekonomian negara berkembang lainnya adalah produksi bahan makanan dalam negeri yang tidak elastis, yaitu pertumbuhan produksi makanan dalam negeri tidak secepat pertumbuhan penduduk dan pendapatan perkapita sehingga harga makanan dalam negeri cenderung meningkat lebih tinggi daripada kenaikan harga barang-barang lainnya. Hal ini mendorong timbulnya tuntutan kenaikan upah dari pekerja sector Industri yang akan menyebabkan kenaikan biaya produksi dan kemudian akan menimbulkan inflasi<sup>23</sup>. Berhubung inflasi merupakan kenaikan harga barang dan jasa secara umum, maka untuk mengukur perubahan laju inflasi (*inflation rate*) dari waktu ke waktu pada umumnya digunakan suatu angka indeks yang disebut Indeks Harga Konsumen (IHK)<sup>24</sup>.

Angka indeks tersebut disusun dengan memperhitungkan sejumlah barang dan jasa yang akan digunakan untuk menghitung besarnya angka laju inflasi. Laju inflasi yang paling umum dan dikenal oleh masyarakat adalah laju inflasi untuk menghitung perubahan harga barang dan jasa yang digunakan untuk Bkonsumsi masyarakat. Angka indeks tersebut dihitung secara periodik dan pada umumnya dilakukan secara bulanan, kuartalan dan tahunan.

---

<sup>23</sup> Nur Jannah, "PENGARUH OPERASI MONETER TERHADAP INFLASI DI INDONESIA," *Jurnal Ekonomi Islam* 2507, no. February (2020): 1–9.

<sup>24</sup> R Ahmad, "Pengaruh Inflasi, Nilai Tukar Rupiah, Suku Bunga Sbi Terhadap Indeks Harga Saham Gabungan Di Bursa Efek Indonesia" 6, no. 1 (2020): 56–65, <http://eprints.uniska-bjm.ac.id/896/>.

Selain dihitung berdasarkan IHK, inflasi dapat dihitung berdasarkan Indeks Biaya Hidup (IBH), yaitu untuk mengukur perubahan harga barang dan jasa kebutuhan hidup masyarakat. Indeks Harga Produsen (IHP) untuk mengukur perubahan harga bagi produsen. Indeks Harga Perdagangan Besar (IHPB) untuk mengukur perubahan harga barang dan jasa perdagangan. Serta dapat dihitung dengan Produk Domestik Bruto (PDB)<sup>25</sup>.

## 2. Penggolongan Inflasi

Inflasi digolongkan menjadi beberapa jenis. Berikut ini merupakan beberapa penggolongan inflasi<sup>26</sup>:

- a. Penggolongan inflasi berdasarkan tingkatannya, yaitu terdiri dari :  
Inflasi ringan yaitu dibawah 10% setahun  
Inflasi sedang yaitu antara 10%-30% setahun  
Inflasi berat yaitu antara 30%-100% setahun  
Hiperinflasi atau inflasi tidak terkendali yaitu diatas 100% setahun.
- b. Penggolongan inflasi berdasarkan sebab-sebabnya, terdiri dari : *Demand inflation* yaitu inflasi yang timbul karena tingginya permintaan masyarakat terhadap berbagai barang dan jasa. Peningkatan permintaan masyarakat terhadap barang atau jasa (*aggregate demand*), disebabkan oleh beberapa hal seperti bertambahnya pengeluaran pemerintah yang dibiayai oleh pencetakan uang, kenaikan permintaan ekspor, dan bertambahnya pengeluaran investasi swasta karena kredit yang murah. Dan, *Cost inflation* yaitu inflasi yang timbul karena

---

<sup>25</sup> Nur Jannah, "PENGARUH OPERASI MONETER TERHADAP INFLASI DI INDONESIA."

<sup>26</sup> Aulianida, Liestyasari, and Ch, *Sistem Ekonomi Indonesia Investasi*, vol. 53, p. .

kenaikan biaya produksi. *Cost inflation* terjadi jika biaya produksi naik, misalnya disebabkan oleh kenaikan harga bahan bakar minyak (BBM).

- c. Penggolongan inflasi berdasarkan tempat asalnya, yaitu *Domestic Inflation* dan *Imported Inflation* : Inflasi berasal dari dalam negeri (*Domestic Inflation*) Inflasi yang berasal dari dalam negeri timbul karena terjadinya defisit anggaran belanja yang dibiayai dengan cara mencetak uang baru dan gagalnya pasar yang berakibat harga bahan makanan menjadi mahal. Inflasi berasal dari luar negeri (*Imported Inflation*) inflasi dari luar negeri adalah inflasi yang timbul sebagai akibat dari kenaikan harga barang impor. Hal ini terjadi karena tingginya biaya produksi barang di luar negeri atau adanya kenaikan tarif impor barang.

### **3. Faktor penyebab inflasi**

Inflasi merupakan suatu masalah ekonomi yang sangat besar khususnya bagi negara-negara berkembang. Sumber inflasi di negara berkembang berasal dari beberapa faktor, seperti defisit anggaran belanja pemerintah yang kemudian berdampak pada peningkatan jumlah uang beredar. Dilihat dari faktor-faktor utama yang menyebabkan inflasi, inflasi dapat disebabkan dari sisi permintaan, sisi penawaran dan ekspektasi, maupun gabungan dari ketiga

faktor tersebut. Adapun faktor-faktor tersebut dijelaskan oleh Novegya Ratih primandari dalam buku Kebanksentralan seri inflasi yaitu sebagai berikut <sup>27</sup>:

a. Inflasi yang disebabkan faktor permintaan (*Demand Pull Inflation*)

Inflasi yang disebabkan oleh permintaan timbul karena adanya pertambahan jumlah uang beredar dalam jangka pendek. Bertambahnya jumlah uang beredar mengakibatkan suku bunga mengalami penurunan sehingga jumlah konsumsi dan investasi meningkat secara keseluruhan. Dengan adanya peningkatan permintaan maka secara otomatis mendorong peningkatan harga-harga secara keseluruhan. Kejadian tersebut, disebut sebagai inflasi permintaan atau *demand pull inflation*. Pengertian inflasi permintaan dalam buku kebankentralan seri inflasi.

Inflasi permintaan atau *demand pull inflation* adalah inflasi yang timbul sebagai hasil interaksi antara permintaan dan penawaran terhadap barang dan jasa domestik dalam jangka panjang. Tekanan inflasi dari sisi permintaan akan timbul jika permintaan agregat berbeda dengan penawaran agregat atau potensi output yang tersedia. Perbedaan antara permintaan agregat dan penawaran agregat disebut *output gap*. Jika permintaan agregat lebih besar dibandingkan penawaran agregat, maka tekanan terhadap inflasi akan semakin besar, dan sebaliknya.

Berdasarkan hal tersebut, *output gap* dapat digunakan sebagai indikator untuk mengukur tekanan terhadap laju inflasi. Namun, *output*

---

<sup>27</sup> Novegya Ratih Primandari, "Pengaruh Pertumbuhan Ekonomi, Inflasi Dan Pengangguran Terhadap Tingkat Kemiskinan Di Sumatera Selatan," *Jurnal Ekonomi pembangunan* 16, no. 1 (2018): 1–10, <https://ejournal.unsri.ac.id/index.php/jep/article/view/8856/4722>.

*gap* hanya dapat digunakan dalam kondisi ekonomi yang normal, bukan pada keadaan ekonomi yang tidak baik seperti dalam keadaan ekonomi pasca mengalami krisis moneter. Penawaran agregat pada dasarnya merupakan total permintaan barang atau jasa untuk keperluan konsumsi dan investasi dalam suatu perekonomian. Sementara itu, secara umum penawaran agregat mencerminkan seluruh kapasitas produksi yang dimiliki suatu perekonomian, dan dipengaruhi oleh faktor-faktor produksi yang tersedia, teknologi dan produktivitas. Dengan kata lain, penawaran agregat adalah seluruh potensi yang dimiliki oleh suatu perekonomian untuk dapat memenuhi permintaan agregat.

b. Inflasi Penawaran atau *cost push inflation/ supply shock inflation*.

Inflasi penawaran adalah inflasi yang disebabkan faktor penawaran yang memicu kenaikan harga penawaran atas suatu barang, termasuk barang-barang yang harus diimpor, serta harga barang-barang yang dikendalikan oleh pemerintah seperti kenaikan harga minyak dunia, kenaikan harga bahan bakar minyak (BBM) dan kenaikan tarif dasar listrik (TDL). Inflasi penawaran disebabkan oleh adanya kenaikan biaya produksi secara terus-menerus dalam jangka waktu tertentu. Adapun kenaikan biaya produksi disebabkan oleh depresiasi atau turunnya nilai mata uang asing.

Selain itu inflasi ini disebabkan oleh faktor alam seperti kondisi cuaca yang tidak menentu yang mengakibatkan gagalnya panen, faktor sosial ekonomi seperti adanya hambatan dalam distribusi barang, maupun

faktor-faktor yang timbul karena kebijakan pemerintah seperti kebijakan tarif, pajak dan pembatasan impor.

c. Inflasi Campuran (*Mixed Inflation*)

Inflasi campuran merupakan inflasi yang disebabkan oleh kenaikan permintaan dan kenaikan penawaran, perilaku permintaan dan penawaran tidak seimbang ataupun permintaan terhadap barang dan jasa bertambah. Hal tersebut mengakibatkan faktor produksi dan persediaan barang menjadi turun. Sementara, substitusi atau barang pengganti terbatas atau bahkan tidak ada. Keadaan seperti itu pada akhirnya akan menyebabkan harga-harga menjadi naik.

d. Inflasi Ekspektasi (*Expected Inflation*)

Inflasi tidak hanya disebabkan oleh faktor permintaan dan penawaran, namun inflasi dapat disebabkan oleh adanya ekspektasi para pelaku ekonomi atau disebut inflasi ekspektasi. Inflasi ekspektasi adalah inflasi yang terjadi akibat adanya perilaku masyarakat secara umum yang bersifat adatif atau *foward looking*. Dalam hal ini, masyarakat menilai bahwa di masa yang akan datang kondisi ekonomi menjadi semakin baik dari masa sebelumnya.

Harapan masyarakat tersebut dapat menyebabkan terjadinya *demand pull inflation* maupun *cost push inflation*, tergantung pada harapan masyarakat dan kondisi persediaan barang dan faktor produksi saat itu dan masa mendatang. Bagi para pelaku ekonomi, inflasi ekspektasi didasarkan pada perkiraan di masa yang akan datang sebagai akibat dari adanya

kebijakan yang dilakukan pemerintah pada saat ini. Para pelaku ekonomi, baik individu, lembaga atau dunia usaha berpikir bahwa laju inflasi yang terjadi di masa lalu masih akan terjadi di waktu yang akan datang, oleh karena itu para pelaku ekonomi akan melakukan antisipasi untuk mengurangi kerugian yang mungkin timbul.

Inflasi jenis ini sulit untuk diprediksi secara pasti, sehingga kejadiannya kurang diperhatikan. Namun dalam hal ini bank sentral mempunyai peran yang besar untuk membentuk ekspektasi tersebut. Kebijakan bank sentral yang kredibel dan konsisten dapat mengarahkan pembentukan ekspektasi inflasi yang rendah di masa mendatang.

### **C. Upah Minimum**

Upah adalah hak pekerja/buruh yang diterima dan dinyatakan dalam bentuk uang sebagai imbalan dari pengusaha atau pemberi kerja kepada pekerja/buruh yang telah ditetapkan dan dibayarkan menurut suatu perjanjian kerja, kesepakatan, atau peraturan perundang undangan, termasuk tunjangan bagi pekerja/buruh dan keluarganya atas suatu pekerjaan dan jasa yang telah atau akan dilakukan.<sup>28</sup> Beberapa pengertian tentang upah sebagaimana yang dinyatakan Desseler dalam bukunya yang berjudul “Sumber Daya Manusia” mengatakan bahwa upah adalah uang atau sesuatu yang berkaitan dengan uang yang diberikan kepada peker/buruh.<sup>29</sup>

---

<sup>28</sup> Diah Widar, *Penentuan Upah Di Sektor Informal*, 2015.

<sup>29</sup> Sulistyono, *Manajemen Sumber Daya Manusia* (Surabaya: CV. R.A.De.Rozarie, 2017).

Selain itu ia berpendapat pula bahwa pada kenyataannya sistem pembayaran pekerja/buruh dapat dibagi menurut pembayaran berdasarkan waktu kinerja, yaitu pembayaran yang dilakukan atas dasar lamanya bekerja misalnya jam, hari, minggu, bulan dan sebagainya serta pembayaran berdasarkan hasil kinerja, yaitu pembayaran upah/gaji yang didasarkan pada hasil akhir dari proses kinerja, misalnya jumlah produksi.<sup>30</sup>

Upah minimum adalah suatu standar minimum yang digunakan oleh para pengusaha atau pelaku industri untuk memberikan upah kepada pekerja di dalam lingkungan usaha atau kerjanya. Karena pemenuhan kebutuhan yang layak di setiap provinsi berbeda-beda sehingga di sebut upah minimum provinsi.<sup>31</sup> Sedangkan pengertian upah minimum menurut pasal 1 angka 1 Peraturan Menteri Tenaga Kerja Nomor PER-01/MEN/1999 adalah upah bulanan terendah yang terdiri dari upah pokok termasuk tunjangan tetap. Tunjangan-tunjangan tidak tetap tidak termasuk dalam upah minimum.<sup>32</sup> Berdasarkan kebijakan tersebut, beberapa hal yang dipertimbangkan dalam penetapan upah minimum adalah:

- a. Kebutuhan hidup minimum (KHM)
- b. Indeks harga konsumen (IHK)
- c. Kemampuan, perkembangan dan kelangsungan perusahaan
- d. Upah yang umumnya berlaku di daerah tertentu dan antar daerah
- e. Kondisi pasar kerja

---

<sup>30</sup> Ibid. h.90

<sup>31</sup> Endang Siswati Mahmudah Enny & Widyaningrum, *Manajemen Sumber Daya Manusia*, vol. 3 (Surabaya: UBHARA manajemen Press, 2017).

<sup>32</sup> Endah Pujiastuti, "Pengantar Hukum Ketenagakerjaan," 2008.



f. Tingkat perkembangan perekonomian dan pendapatan perkapita.

Kebijakan upah minimum secara normatif merupakan jaringan pengaman (*safety net*) bagi pekerja atau buruh yang masih menerima upah dibawah ketentuan upah minimum. Tetapi sebagian pihak berpendapat bahwa kebijakan upah minimum sampai saat ini belum berpengaruh secara signifikan terhadap peningkatan pendapatan pekerja atau buruh. Apalagi dalam situasi krisis ekonomi yang membuat pemenuhan kebutuhan hidup semakin berat. Akibatnya pengusaha terpaksa melakukan restrukturisasi manajemen perusahaan, yang salah satunya berimplikasi pada pengurangan tenaga kerja.<sup>33</sup>

#### **D. Pengangguran**

##### **1. Pengertian pengangguran**

Pengangguran adalah suatu keadaan dimana seseorang yang termasuk dalam angkatan kerja ingin memperoleh pekerjaan akan tetapi belum mendapatkannya. Seseorang yang tidak bekerja namun tidak secara aktif mencari pekerjaan tidak tergolong sebagai pengangguran. Fator utama yang menyebabkan terjadinya pengangguran adalah kurangnya pengeluaran agregat. Pengusaha memproduksi barang dan jasa dengan maksud memperoleh keuntungan, akan tetapi keuntungan tersebut akan diperoleh apabila pengusaha tersebut dapat menjual barang dan jasa yang mereka produksi. Semakin besar permintaan,

---

<sup>33</sup> Herispon Herispon, Sekolah Tinggi, and Ilmu Ekonomi, "B U K U A J A R E K O N O M I M A K R O ( Buku II )," no. January 2009 (2018).

semakin besar pula barang dan jasa yang mereka wujudkan. Kenaikan produksi yang dilakukan akan menambah penggunaan tenaga kerja<sup>34</sup>.

Pengangguran merupakan masalah makroekonomi yang mempengaruhi kelangsungan hidup manusia secara langsung. Bagi kebanyakan orang kehilangan suatu pekerjaan merupakan penurunan suatu standar kehidupan. Jadi tidak mengejutkan apabila pengangguran menjadi topik yang sering diperbincangkan dalam perdebatan politik oleh para politisi yang seringkali mengkaji bahwa kebijakan yang mereka tawarkan akan membantu terciptanya lapangan pekerjaan<sup>35</sup>.

## 2. Teori-Teori Pengangguran

Ada beberapa teori yang menjelaskan tentang Teori-Teori Pengangguran di Indonesia yaitu<sup>36</sup>:

### a. Teori Klasik

Klasik menjelaskan pandangan bahwa pengangguran dapat dicegah melalui sisi penawaran dan mekanisme harga di pasar bebas supaya menjamin terciptanya permintaan yang akan menyerap semua penawaran. Menurut pandangan klasik, pengangguran terjadi karena mis-alokasi sumber daya yang bersifat sementara karena kemudian dapat diatasi dengan mekanisme harga. Jadi dalam Teori Klasik jika terjadi kelebihan penawaran tenaga kerja maka upah akan turun dan hal tersebut mengakibatkan produksi perusahaan menjadi

---

<sup>34</sup> Fitri Amalia, "Pengaruh Pendidikan, Pengangguran Dan Inflasi Terhadap Tingkat Kemiskinan Di Kawasan Timur Indonesia (Kti) Periode 2001-2010," *Econosains Jurnal Online Ekonomi dan Pendidikan* 10, no. 2 (2012): 158–169.

<sup>35</sup> Primandari, "Pengaruh Pertumbuhan Ekonomi, Inflasi Dan Pengangguran Terhadap Tingkat Kemiskinan Di Sumatera Selatan."

<sup>36</sup> Basrowi et al., "Pengangguran (Perspektif Teoretis)," *Osf.Io* (2018): 1–14.

turun. Sehingga permintaan tenaga akan terus meningkat karena perusahaan mampu melakukan perluasan produksi akibat keuntungan yang diperoleh dari rendahnya biaya tadi. Peningkatan tenaga kerja selanjutnya mampu menyerap kelebihan tenaga kerja yang ada di pasar, apabila harga relatif stabil.

b. Teori Keynes

Dalam menanggapi masalah pengangguran Teori Keynes mengatakan hal yang berlawanan dengan Teori Klasik, menurut Teori Keynes sesungguhnya masalah pengangguran terjadi akibat permintaan agregat yang rendah. Sehingga terhambatnya pertumbuhan ekonomi bukan disebabkan oleh rendahnya produksi akan tetapi rendahnya konsumsi. Menurut Keynes, hal ini tidak dapat dilimpahkan ke mekanisme pasar bebas. Ketika tenaga kerja meningkat, upah akan turun hal ini akan merugikan bukan menguntungkan, karena penurunan upah berarti menurunkan daya beli masyarakat terhadap barang-barang.

Akhirnya produsen akan mengalami kerugian dan tidak dapat menyerap tenaga kerja. Keynes menganjurkan adanya campur tangan pemerintah dalam mempertahankan tingkat permintaan agregat agar sektor pariwisata dapat menciptakan lapangan pekerjaan. Perlu dicermati bahwa pemerintah hanya bertugas untuk menjaga tingkat permintaan agregat, sementara penyedia lapangan kerja adalah sektor wisata. Hal ini memiliki tujuan mempertahankan pendapatan masyarakat agar daya beli masyarakat terjaga. Sehingga tidak memperparah resesi serta diharapkan mampu mengatasi pengangguran akibat resesi.

c. Teori Kependudukan dari Malthus

Teori Malthus menjelaskan bahwa pertumbuhan penduduk cenderung melampaui pertumbuhan persediaan makanan. Dalam dia punya esai yang orisinal, Malthus menyuguhkan idenya dalam bentuk yang cukup kaku. Dia mengatakan penduduk cenderung tumbuh secara “deret ukur” (misalnya, dalam lambang 1, 2, 4, 8, 16 dan seterusnya) sedangkan persediaan makanan cenderung tumbuh secara “deret hitung” (misalnya, dalam deret 1, 2, 3, 4, 5, 6, 7, 8, dan seterusnya).

Dalam karyanya yang terbit belakangan, Malthus menekankan lagi tesisnya, namun tidak sekaku semula, hanya saja dia berkata bahwa penduduk cenderung tumbuh secara tidak terbatas hingga mencapai bata persediaan makanan. Dari kedua uraian tersebut Malthus menyimpulkan bahwa kuantitas manusia akan terjerumus ke dalam kemiskinan kelaparan. Dalam jangka panjang tidak ada kemajuann teknologi yang mampu mengalihkan keadaan karena kenaikan *supply* makanan terbatas sedangkan “pertumbuhan penduduk tak terbatas, dan bumi tak mampu memproduksi makanan untung menjaga kelangsungan hidup manusia”.

d. Teori Sosiologi Ekonomi No-Marxian

Berawal dari analisis Marx pada awal abad 20 tentang struktur dan proses ekonomi yang dapat dibayangkan sebagai sistem kapitalisme kompetitif. Industri kapitalis yang ada pada zaman itu tergolong masih kecil dan belum ada satupun yang memegang perekonomian dan mengendalikan pasar. Namun Marx yakin pada suatu saat apabila kapitalisme sudah muncul

dengan demikian pesatnya maka akan memunculkan kompetisi antar industri yang menjadi semakin pesat dan kemudian menghasilkan sistem monopoli dari industri yang paling kuat dalam persaingan tersebut.

Dengan munculnya monopoli modal ini maka akan ada satu perusahaan besar yang akan mengendalikan perusahaan-perusahaan lain dalam perekonomian kapitalis. Dalam pengembangan analisis Marx yang dianut oleh para penganut Marxian yang baru ini konsep “kelas buruh “ tidak mendeskripsikan sekelompok orang atau sekelompok pekerjaan tertentu, tetapi lebih merupakan pembelian dan penjualan tenaga kerja. Para tenaga kerja tidak mempunyai alat produksi sama sekali sehingga segolongan orang terpaksa menjual tenaga mereka kepada sebagian kecil orang yang mempunyai alat produksi.

### 3. Jenis-jenis pengangguran

#### a. Pengangguran Berdasarkan Penyebabnya

Berdasarkan penyebabnya pengangguran dapat dibagi empat kelompok<sup>37</sup>:

##### 1) Pengangguran Normal atau Friksional

Apabila dalam suatu ekonomi terdapat pengangguran sebanyak dua atau tiga persen dari jumlah tenaga kerja maka ekonomi itu sudah dipandang sebagai mencapai kesempatan kerja penuh. Pengangguran sebanyak dua atau tiga persen tersebut dinamakan pengangguran normal atau pengangguran friksional. Para penganggur ini tidak ada pekerjaan bukan karena tidak dapat memperoleh kerja, tetapi karena sedang mencari kerja lain yang lebih baik.

---

<sup>37</sup> Ibid.

Dalam perekonomian yang berkembang pesat, pengangguran adalah rendah dan pekerjaan mudah diperoleh. Sebaliknya pengusaha susah memperoleh pekerja, akibatnya pengusaha menawarkan gaji yang lebih tinggi.

Hal ini akan mendorong para pekerja untuk meninggalkan pekerjaanya yang lama dan mencari pekerjaan baru yang lebih tinggi gajinya atau lebih sesuai dengan keahliannya. Dalam proses mencari kerja baru ini untuk sementara para pekerja tersebut tergolong sebagai penganggur. Mereka inilah yang digolongkan sebagai pengangguran normal.

## 2) Pengangguran Siklikal

Perekonomian tidak selalu berkembang dengan teguh. Adakalanya permintaan agregat lebih tinggi, dan ini mendorong pengusaha menaikkan produksi. Lebih banyak pekerja baru digunakan dan pengangguran berkurang. Akan tetapi pada masa lainnya permintaan agregat menurun dengan banyaknya. Misalnya, di negara-negara produsen bahan mentah pertanian, penurunan ini mungkin disebabkan kemerosotan harga-harga komoditas.

Kemunduran ini menimbulkan efek kepada perusahaan-perusahaan lain yang berhubungan, yang juga akan mengalami kemerosotan dalam permintaan terhadap produksinya. Kemerosotan permintaan agregat ini mengakibatkan perusahaan-perusahaan mengurangi pekerja atau menutup perusahaanya, sehingga pengangguran akan bertambah. Pengangguran dengan wujud tersebut dinamakan pengangguran siklikal.

### 3) Pengangguran Struktural

Tidak semua industri dan perusahaan dalam perekonomian akan terus berkembang maju, sebagiannya akan mengalami kemunduran. Kemerosotan ini ditimbulkan oleh salah satu atau beberapa faktor berikut: wujudnya barang baru yang lebih baik, kemajuan teknologi mengurangi permintaan ke atas barang tersebut, biaya pengeluaran sudah sangat tinggi dan tidak mampu bersaing, dan ekspor produksi industri itu sangat menurun oleh karena persaingan yang lebih serius dari negara-negara lain.

Kemerosotan itu akan menyebabkan kegiatan produksi dalam industri tersebut menurun, dan sebagian pekerja terpaksa diberhentikan dan menjadi penganggur. Pengangguran yang wujud digolongkan sebagai pengangguran struktural. Dinamakan demikian karena disebabkan oleh perubahan struktur kegiatan ekonomi.

### 4) Pengangguran Teknologi

Pengangguran dapat pula ditimbulkan oleh adanya penggantian tenaga manusia oleh mesin-mesin dan bahan kimia. Racun ilalang dan rumput misalnya, telah mengurangi penggunaan tenaga kerja untuk membersihkan perkebunan, sawah dan lahan pertanian lain. Begitu juga mesin telah mengurangi kebutuhan tenaga kerja untuk membuat lubang, memotong rumput, membersihkan kawasan, dan memungut hasil. Sedangkan di pabrik-pabrik, ada kalanya robot telah menggantikan kerja-kerja manusia. Pengangguran yang ditimbulkan oleh penggunaan mesin dan kemajuan teknologi lainnya dinamakan pengangguran teknologi.

b. Pengangguran Berdasarkan Cirinya, Pengangguran dibagi menjadi empat kelompok<sup>38</sup>:

1) Pengangguran Terbuka

Pengangguran ini tercipta sebagai akibat penambahan lowongan pekerjaan yang lebih rendah dari penambahan tenaga kerja. Sebagai akibatnya dalam perekonomian semakin banyak jumlah tenaga kerja yang tidak dapat memperoleh pekerjaan. Efek dari keadaan ini di dalam suatu jangka masa yang cukup panjang mereka tidak melakukan suatu pekerjaan. Jadi mereka menganggur secara nyata dan separuh waktu, dan oleh karenanya dinamakan pengangguran terbuka.

Pengangguran terbuka dapat pula wujud sebagai akibat dari kegiatan ekonomi yang menurun, dari kemajuan teknologi yang mengurangi penggunaan tenaga kerja, atau sebagai akibat dari kemunduran perkembangan suatu industri.

2) Pengangguran Tersembunyi

Pengangguran ini terutama wujud di sektor pertanian atau jasa. Setiap kegiatan ekonomi memerlukan tenaga kerja, dan jumlah tenaga kerja yang digunakan tergantung pada banyak faktor, factor yang perlu dipertimbangkan adalah besar kecilnya perusahaan, jenis kegiatan perusahaan, mesin yang digunakan (apakah intensif buruh atau intensif modal) dan tingkat produksi yang dicapai.

---

<sup>38</sup> Ibid.



Pada negara berkembang seringkali didapati bahwa jumlah pekerja dalam suatu kegiatan ekonomi adalah lebih banyak dari yang sebenarnya diperlukan supaya ia dapat menjalankan kegiatannya dengan efisien. Kelebihan tenaga kerja yang digunakan digolongkan dalam pengangguran tersembunyi. Contoh-contohnya ialah pelayan restoran yang lebih banyak dari yang diperlukan dan keluarga petani dengan anggota keluarga yang besar yang mengerjakan luas tanah yang sangat kecil.

### 3) Pengangguran Musiman

Pengangguran ini terutama terdapat di sektor pertanian dan perikanan. Pada musim hujan penyadap karet dan nelayan tidak dapat melakukan pekerjaan mereka dan terpaksa menganggur. Pada musim kemarau pula para petani tidak dapat mengerjakan tanahnya. Disamping itu pada umumnya para petani tidak begitu aktif di antara waktu sesudah menanam dan sesudah menuai.

Apabila dalam masa tersebut para penyadap karet, nelayan dan petani tidak melakukan pekerjaan lain maka mereka terpaksa menganggur. Pengangguran seperti ini digolongkan sebagai pengangguran bermusim.

### 4) Setengah Menganggur

Pada negara-negara berkembang migrasi dari desa ke kota sangat pesat. Sebagai akibatnya tidak semua orang yang pindah ke kota dapat memperoleh pekerjaan dengan mudah. Sebagian terpaksa menjadi penganggur sepenuh waktu. Disamping itu ada pula yang tidak menganggur, tetapi tidak

pula bekerja sepenuh waktu, dan jam kerja mereka adalah jauh lebih rendah dari yang normal.

Mereka mungkin hanya bekerja satu hingga dua hari seminggu, atau satu hingga empat jam sehari. Pekerja-pekerja yang mempunyai masa kerja seperti yang dijelaskan ini digolongkan sebagai setengah menganggur (*underemployed*). Dan jenis penganggurannya dinamakan *underemployment*.

#### **E. Hubungan antar variabel**

##### **1. Hubungan Pertumbuhan Ekonomi Terhadap Tingkat Pengangguran**

Hubungan antara pertumbuhan ekonomi dan pengangguran dapat diambil dari nama Arthur Melvin Okun. Yang menyatakan adanya hubungan negatif antara pertumbuhan ekonomi (Gross Domestic Product) dan tingkat pengangguran dikenal sebagai hukum Okun (Okun's law) atau koefisien Okun. Dalam kerangka ekonomi makro, hukum okun menyatakan bahwa apabila GDP tumbuh sebesar 2,5 persen diatas trendnya, yang telah dicapai pada tahun tertentu, tingkat pengangguran akan turun sebesar 1 persen. Ini berarti terdapat pengaruh yang negatif antara pertumbuhan ekonomi dengan pengangguran dan juga sebaliknya pengangguran terhadap pertumbuhan ekonomi. Penurunan pengangguran memperlihatkan ketidakmerataan. Hal ini mengakibatkan konsekuensi distribusional. Tingkat pengangguran cenderung meningkat seiring dengan dicapainya pertumbuhan GDP.<sup>39</sup>

---

<sup>39</sup> Darman, "Pengaruh Pertumbuhan Ekonomi Terhadap Tingkat Pengangguran: Analisis Hukum Okun," *The Winners* 14, no. 1 (2013): 1.

Adapun hubungan antara pertumbuhan ekonomi dan pengangguran. Pengangguran berhubungan dengan ketersediaan lapangan kerja, ketersediaan lapangan kerja berhubungan dengan investasi, sedangkan investasi didapat dari akumulasi tabungan, tabungan adalah sisa dari pendapatan yang tidak dikonsumsi. Semakin tinggi pendapatan nasional, maka semakin besarlah harapan untuk pembukaan kapasitas produksi baru yang tentu saja akan menyerap tenaga kerja baru. Pendapatan nasional yang tinggi tercermin dari tingginya pendapatan perkapita dan tumbuh secara positif secara berarti. Dengan demikian, secara relatif makin baik pertumbuhan ekonomi, maka makin besarlah harapan untuk tidak menganggur, sebaliknya, bila pertumbuhan ekonomi turun (apalagi negatif), maka semakin besarlah tingkat pengangguran. Arthur Okun, mengatakan bahwa “apabila GNP tumbuh sebesar 2,5 % di atas trendnya, yang telah dicapai pada tahun tertentu, tingkat pengangguran akan turun sebesar 1%. Pernyataan ini lebih dikenal sebagai hukum Okun. Meskipun terlalu naif bila dikatakan hukum karena tidak memiliki dasar-dasar yang pasti untuk menjadi suatu hukum, tetapi pernyataan ini cukuplah memberikan informasi bahwa berdasarkan penelitian Okun (bukti empiris), terdapat hubungan positif antara tingkat pertumbuhan ekonomi dan pengangguran.<sup>40</sup>

## 2. Hubungan Inflasi terhadap tingkat pengangguran

Menurut A. W. Philips terdapat suatu trade-off antara upah dan tingkat pengangguran. Menurut penelitiannya secara empiris dari tahun 1861 sampai tahun 1957 di Inggris ditemukan hubungan negatif antara upah dengan tingkat

---

<sup>40</sup> Dr. Akhmad, “Ekonomi Mikro (Teori Dan Aplikasi Di Dunia Usaha),” *Teori dan Aplikasi di Dunia Usaha*, no. September 2014 (2014): 447.

pengangguran. Samuelson dan Solow pada tahun 1960, melakukan penelitian yang sama seperti yang dilakukan Philips, yaitu mencari hubungan antara inflasi dengan tingkat pengangguran. Pengidentikan antara kenaikan upah dan kenaikan inflasi dilakukan dengan penalaran sebagai berikut. Jika upah naik, menyebabkan naiknya biaya produksi, dan menyebabkan harga produk barang yang dijual juga menjadi semakin meningkat. Tingkat inflasi dicerminkan dari adanya kenaikan tingkat upah.

Menurut philips, ia menemukan keadaan jika tingkat upah naik tajam apabila tingkat pengangguran rendah, karena bila tidak banyak orang menganggur perusahaan akan sulit untuk mendapatkan tenaga kerja. Untuk menarik tenaga kerja, maka perusahaan harus menetapkan gaji yang tinggi. Gaji yang tinggi mencerminkan terciptanya inflasi yang tinggi pula. Kemudian jika banyak orang yang menganggur, maka tingkat upah akan semakin rendah, karena perusahaan sangat mudah untuk memperoleh karyawan dan orang akan mau bekerja walaupun dengan gaji yang rendah. Penurunan gaji mencerminkan adanya penurunan inflasi.<sup>41</sup>

### 3. Hubungan Upah Minimum terhadap tingkat pengangguran

Hubungan besaran upah yang berpengaruh terhadap jumlah pengangguran dijelaskan oleh Kaufman dan Hotckiss (1999). Tenaga kerja yang menetapkan tingkat upah minimumnya pada tingkat upah tertentu, jika seluruh upah yang ditawarkan besarnya dibawah tingkat upah tersebut, seseorang akan menolak mendapatkan upah tersebut dan akibatnya menyebabkan pengangguran. Jika upah

---

<sup>41</sup> M.Si Dr. Siradjuddin, SE., *Pengantar Teori Ekonomi Makro* (makassar, sulawesi selatan: Alauddin University Press, 2012), au\_press@yahoo.com.

yang ditetapkan pada suatu daerah terlalu rendah, maka akan berakibat pada tingginya jumlah pengangguran yang terjadi pada daerah tersebut. Namun dari sisi pengusaha, jika upah meningkat dan biaya yang dikeluarkan cukup tinggi, maka akan mengurangi efisiensi pengeluaran, sehingga pengusaha akan mengambil kebijakan pengurangan tenaga kerja guna mengurangi biaya produksi. Hal ini akan berakibat peningkatan pengangguran.

Peningkatan upah menimbulkan dua efek yang bertentangan atas penawaran tenaga kerja. Pertama, efek substitusi yang mendorong tiap pekerja untuk bekerja lebih lama, karena upah yang diterimanya dari tiap jam kerja lebih tinggi. Kedua, Efek pendapatan mempengaruhi segi sebaliknya, yaitu tingginya upah menyebabkan pekerja ingin menikmati lebih banyak rekreasi bersamaan dengan lebih banyaknya komoditi yang dibeli. Pada suatu tingkat upah tertentu, kurva penawaran tenaga kerja akan berlekuk kebelakang (backward bending curve).<sup>42</sup>

#### **F. Penelitian Terdahulu**

Penelitian Siti Indayani dan Budi Hartono dalam penelitiannya “Analisis Pengangguran dan Pertumbuhan Ekonomi sebagai Akibat Pandemi *Covid-19*”. Penelitian ini bertujuan untuk melihat dan mengasumsikan seberapa besar tingkat pengangguran di Indonesia dan seberapa besar penurunan pertumbuhan ekonomi Indonesia pada awal tahun 2020 terutama saat terjadi Pandemi *Covid-19*. Penelitian ini menggunakan pendekatan penelitian kualitatif dan penelitian kepustakaan. Dari hasil analisis menunjukkan bahwa pertumbuhan ekonomi di

---

<sup>42</sup> Sulistyono, *Manajemen Sumber Daya Manusia*. h. 44

Indonesia dapat diukur melalui peningkatan atau penurunan produk domestik bruto (PDB/GDP) yang dihasilkan suatu negara, karena indikator yang berhubungan dengan jumlah pengangguran adalah GDP. Pada masa pandemi *Covid-19* ini pertumbuhan ekonomi Indonesia mengalami penurunan. Pelambatan pertumbuhan ekonomi saat wabah (*covid-19*) *corona virus* menyerang menjadi sebesar 2,97% (*year on year*). Sedangkan pengangguran mengalami peningkatan akibat terjadi pemutusan hubungan kerja. Sejumlah 212.394 pekerja yang terkena PHK. Dengan adanya penurunan tingkat pertumbuhan ekonomi tersebut, maka tingkat pengangguran di Indonesia juga mengalami kenaikan. Sehingga, kenaikan jumlah pengangguran dapat mengakibatkan defisit anggaran negara bertambah. Peningkatan defisit yang dialami Anggaran Pendapatan dan Belanja Negara (APBN) tahun 2020 hingga menjadi sebesar 6,27% diukur dari produk domestik bruto (PDB).<sup>43</sup>

Penelitian yang dilakukan oleh Sugianto dan Yul Tito Permadhy dalam penelitiannya “Faktor Penyebab Pengangguran Dan Strategi Penanganan Permasalahan Pengangguran Pada Desa Bojongcae, Cibadak Lebak Provinsi Banten”. Penelitian ini bertujuan untuk mengetahui faktor-faktor yang menyebabkan tingginya pengangguran serta strategi yang diambil untuk mengatasi masalah pengangguran. Metode yang digunakan adalah metode campuran (kuantitatif & kualitatif), dengan melakukan analisis SWOT untuk strategi menghadapi masalah pengangguran dan analisis deskriptif data untuk

---

<sup>43</sup> Siti Indayani and Budi Hartono, “Analisis Pengangguran Dan Pertumbuhan Ekonomi Sebagai Akibat Pandemi Covid-19,” *Jurnal Ekonomi & Manajemen Universitas Bina Sarana Informatika* 18, no. 2 (2020): 201–208, <https://ejournal.bsi.ac.id/ejurnal/index.php/perspektif/article/view/8581>.

mengetahui faktor-faktor yang dapat menyebabkan masalah pengangguran. Hasil penelitian menunjukkan bahwa hal-hal yang dapat menyebabkan pengangguran diklasifikasikan menjadi indikator variabel, yaitu: pendidikan, keterampilan, upah dan informasi.<sup>44</sup>

Penelitian yang dilakukan oleh Basmar dan Sugeng dalam penelitiannya “Respon Fluktuasi Tingkat Upah Terhadap Perubahan Tingkat Pengangguran Di Indonesia”. Penelitian ini bertujuan untuk mengurai penyebab perubahan struktur keuangan di Indonesia melalui kebijakan tingkat upah yang berdampak pada tingkat pengangguran, baik jangka pendek maupun jangka panjang. Metode pengukuran dilakukan dengan mengelolah data statistik yang diperoleh dari Badan Pusat Statistik dan Bank Sentral Indonesia, menggunakan alat analisis SPSS versi 23, data tersebut disajikan secara time series secara kwartalan dari tahun 2009 hingga 2019. Adapun hasil yang ditemukan adalah pertama untuk periode jangka pendek hubungan antara tingkat upah terhadap pengangguran positif signifikan, dimana ketika kebijakan tingkat upah rendah maka potensi pengangguran akan meningkat, kedua untuk periode jangka panjang hubungan antara tingkat upah terhadap potensi pengangguran positif signifikan, ketika kebijakan tingkat upah tinggi maka potensi pengangguran juga meningkat di Indonesia<sup>45</sup>.

---

<sup>44</sup> Yul Tito Permadhy, “Permadhy, Yul Tito, ‘Faktor Penyebab Pengangguran Dan Strategi Penanganan Permasalahan Pengangguran Pada Desa Bojongcae, Cibadak Lebak Provinsi Banten,’ Vol.2, Pp. 54-63, 2020.,” *Ikra-ith ekonomika* 2, no. 3 (2020): 54–63, <https://journals.upi-yai.ac.id/index.php/IKRAITH-EKONOMIKA/article/view/583>.

<sup>45</sup> Rachmat Sugeng Edwin Basmar, “Respon Fluktuasi Tingkat Upah Terhadap Perubahan Tingkat Pengangguran Di Indonesia,” *Jurnal Mirai Managemnt* 4, no. 2 (2019): 122–136, <https://journal.stieamkop.ac.id/index.php/mirai>.

Penelitian yang dilakukan oleh Ningrum dalam penelitiannya “Analisis Pengaruh Tingkat Pengangguran Terbuka, Indeks Pembangunan Manusia, Dan Upah Minimum Terhadap Jumlah Penduduk Miskin Di Indonesia Tahun 2011-2015”. Penelitian ini bertujuan menguji dan menganalisis Tingkat Pengangguran Terbuka, Indeks Pembangunan Manusia, dan Upah Minimum terhadap Jumlah Penduduk Miskin di Indonesia Tahun 2011- 2015. Jenis data menggunakan data sekunder yang diperoleh dari BPS Indonesia dan juga jurnal sebagai pendukung penelitian. Penelitian ini menggunakan model data panel dan menggunakan *eviews*<sup>9</sup>. Hasil regresi menunjukkan bahwa nilai Adjusted R-Square sebesar 0,993546 yang artinya 99,35 persen variasi jumlah penduduk miskin (Y) dapat dijelaskan oleh variabel independen dalam model statistik yaitu TPT, IPM, dan upah minimum. Sedangkan 0,65 persen variasi dari jumlah penduduk miskin (Y) dijelaskan oleh faktor-faktor diluar model<sup>46</sup>.

### G. Kerangka Pikir

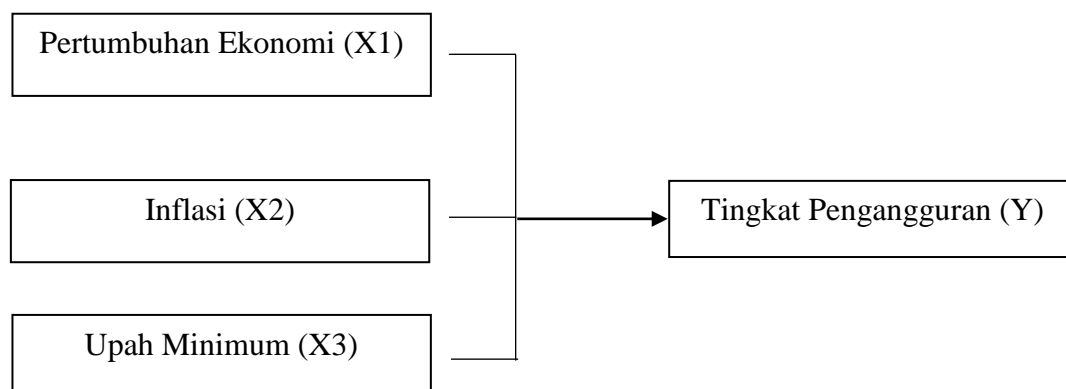

Gambar 2.1 Kerangka Pikir

<sup>46</sup> Shinta Setya Ningrum, “Analisis Pengaruh Tingkat Pengangguran Terbuka, Indeks Pembangunan Manusia, Dan Upah Minimum Terhadap Jumlah Penduduk Miskin Di Indonesia Tahun 2011-2015,” *Jurnal Ekonomi Pembangunan* 15, no. 2 (2017): 184–192.



Berdasarkan kerangka pikir diatas, diketahui bahwa indikator pengangguran merupakan penduduk yang tidak bekerja tetapi sedang mencari pekerjaan atau sedang mempersiapkan suatu usaha baru atau penduduk yang tidak mencari pekerjaan karena sudah diterima bekerja tetapi belum mulai bekerja. Untuk mengukur tingkat pengangguran suatu wilayah bisa diperoleh melalui dua pendekatan, yakni yang pertama dengan menggunakan Pendekatan Angkatan Kerja (*Labour force approach*), kedua dengan menggunakan pendekatan Pendekatan pemanfaatan tenaga kerja (*Labour utilization approach*)

#### **H. Hipotesis**

1. Diduga bahwa pertumbuhan ekonomi berpengaruh negatif terhadap pengangguran di kota Makassar periode 2017-2021.
2. Diduga bahwa inflasi berpengaruh negatif terhadap pengangguran di kota Makassar periode 2017-2021
3. Diduga bahwa Upah Minimum berpengaruh negative terhadap pengangguran di kota Makassar periode 2017-2021

## **BAB III**

### **METODE PENELITIAN**

#### ***A. Jenis dan Lokasi Penelitian***

Penelitian ini termasuk kuantitatif dengan pendekatan *ekonometrika*. Dalam metodologi penelitian ini meliputi keterangan model ekonometrika yang akan digunakan untuk langkah-langkah yang berkaitan dengan model penelitian. Selanjutnya pemodelan menjelaskan mengenai sumber data, variabel yang akan diteliti, serta bentuk model yang telah disusun dalam sebuah persamaan model. Objek penelitian ini dilakukan pada kantor Badan Pusat Statistik Kota Makassar.

Penelitian ini akan dilaksanakan di Kantor Badan Pusat Statistik Kota Makassar yang terletak di Jl. Prof. Abdurahman Basalamah No.1 Kec. Panakkukang Kota Makassar, sedangkan jangka waktu Penelitian ini akan dilaksanakan kurang lebih dari satu bulan

#### ***B. Jenis dan Sumber Data***

Jenis data yang digunakan adalah data runtut waktu (*time series*) pada tahun 2012 sampai 2021 dan sumber data yang dipergunakan dalam penelitian ini adalah data sekunder, yaitu data yang diperoleh secara tidak langsung melalui sumber-sumber yang ada, misalnya berupa dokumen, instansi-instansi yang terkait, dan data lainnya yang relevan dengan kebutuhan data dalam penelitian ini.

#### ***C. Metode Pengumpulan Data***

Pengumpulan data yang digunakan dalam penelitian ini adalah metode kepustakaan (*Library Research*) dan dokumentasi, yaitu penelitian yang dilakukan

dengan bahan-bahan kepustakaan berupa tulisan-tulisan ilmiah dan laporan-laporan penelitian ilmiah yang memiliki hubungan dengan topik yang diteliti. Teknik kepustakaan adalah “penelitian kepustakaan yang dilaksanakan dengan cara membaca, menelaah dan mencatat berbagai literatur atau bahan bacaan yang sesuai dengan pokok bahasan, kemudian disaring dan dituangkan dalam kerangka pemikiran secara teoritis”. Teknik ini dilakukan guna menganalisis lebih lanjut terkait dengan topik penelitian yaitu mengenai masalah pengangguran dari tahun ke tahun di Kota Makassar.

Alasan peneliti menggunakan metode kepustakaan (*Library Research*) pada penelitian yang akan dilakukan karena jenis data yang terdapat pada penelitian ini berupa dokumen dan laporan-laporan, sehingga untuk mendapatkan data tersebut menggunakan metode kepustakaan (*Library Research*).

Metode pengumpulan data dokumentasi adalah salah satu metode pengumpulan data dengan melihat atau menganalisis dokumen-dokumen yang dibuat oleh subjek sendiri atau oleh orang lain oleh subjek. Dokumentasi merupakan salah satu cara yang dapat dilakukan peneliti untuk mendapatkan gambaran dari sudut pandang subjek melalui suatu media tertulis dan dokumen lainnya yang ditulis atau dibuat langsung oleh subjek yang bersangkutan. Dengan metode ini, peneliti mengumpulkan data dari dokumen yang sudah ada, sehingga penulis dapat memperoleh catatan-catatan yang berhubungan dengan penelitian seperti : gambaran umum objek penelitian, struktur organisasi, keadaan objek penelitian, catatan-catatan, foto-foto dan sebagainya. Metode dokumentasi ini

dilakukan untuk mendapatkan data-data yang belum didapatkan melalui metode observasi dan wawancara.

#### **D. Metode Analisis Data**

Model yang digunakan model regresi linear berganda dengan teknik OLS (*Ordinary Least Square Method*) atau metode satu tahap adalah suatu metode ekonometrik dimana terdapat variabel independen yang merupakan variabel penjelas dan variabel dependen yaitu variabel yang dijelaskan dalam suatu persamaan linier. Dalam OLS hanya terdapat satu variabel dependen sedangkan untuk variabel independen jumlahnya bisa lebih dari satu. Model penentu dirumuskan sebagai berikut:

$$Y = b_0 + b_1 X_1 + b_2 X_2 + b_3 X_3 + \epsilon$$

Dimana :

Y = Pengangguran

X<sub>1</sub> = Inflasi

X<sub>2</sub> = Pertumbuhan Ekonomi

X<sub>3</sub> = Upah Minimum

b<sub>0</sub> = Konstanta

b<sub>1</sub>, b<sub>2</sub>, b<sub>3</sub> = Koefisien penjelas masing-masing input nilai parameter

ε = Error term

Persamaan di atas merupakan persamaan non linier. Maka, untuk memudahkan regresi dapat dilakukan transformasi menjadi linier dalam bentuk logaritma natural (Ln) seperti pada persamaan estimasi regresi linier berikut :

$$Y = \ln b_0 + b_1 X_1 + b_2 X_2 + b_3 \ln X_3 + \epsilon$$

Dimana:

$Y$  = Pengangguran

$X_1$  = Pertumbuhan Ekonomi

$X_2$  = Inflasi

$X_3$  = Upah minimum

$b_1$  = Konstanta

$b_1, b_2, b_3$  = Koefisien penjelas masing-masing input nilai parameter

$Ln$  = Logaritma Natural

$\varepsilon$  = Error Term

## 1. Uji Asumsi Klasik

Uji asumsi klasik adalah persyaratan statistik yang harus dipenuhi pada analisis regresi linear berganda. Uji asumsi klasik terbagi menjadi empat yaitu:

### a. Uji Normalitas

Data Uji normalitas bertujuan untuk menguji apakah dalam model regresi, variabel terikat dan variabel bebas keduanya mempunyai distribusi normal atau tidak. Model *regresi* yang baik adalah memiliki distribusi data normal atau mendekati normal. Salah satu metode untuk mengetahui normalitas adalah dengan menggunakan metode analisis grafik, baik dengan melihat grafik secara histogram ataupun dengan melihat secara Normal *Probability Plot*. Normalitas data dapat dilihat dari penyebaran data (titik) pada sumbu diagonal pada grafik normal P-Plot atau dengan melihat histogram dari residualnya.

### b. Uji Multikolinearitas

Uji ini bertujuan untuk menguji apakah dalam model regresi ditemukan adanya korelasi antara variable independent. Model yang baik seharusnya tidak terjadi kolrelesi antara yang tinggi diantara variable bebas. Torelance mengukur variabilitas variabel bebas yang terpilih yang tidak dapat dijelaskan oleh variable bebas lainnya. Jadi nilai toleransi rendah sama dengan nilai VIF tinggi (karena  $VIF = 1/Tolerance$ ) dan menunjukkan adanya kolinearitas yang tinggi. Nilai *cutuff* yang umum dipakai adalah *tolerance* 0,10 atau sama dengan nilai VIF diatas 10.

### c. Uji Heteroksiditas

Uji ini bertujuan untuk menguji apakah pada model regresi terjadi ketidaksamaan variance dari residual satu pengamatan ke pengamatan lain. Model regresi yang baik adalah homokedastisitas atau tidak terjadi heterokedastisitas. Untuk mendeteksi ada tidaknya heterokedastisitas dalam penelitian ini dilakukan dengan analisis grafik.

## 2. Uji Hipotesis

Uji hipotesis merupakan jawaban sementara dari rumusan masalah dalam penelitian, di mana rumusan masalah dalam penelitian yang ada di bab 1 telah dinyatakan dalam bentuk kalimat pertanyaan. Dalam penelitian ini menggunakan hipotesis asosiatif untuk melihat hubungan variabel pertumbuhan ekonomi dan inflasi terhadap pengangguran di kota Makassar tahun 2012-2021. Uji hipotesis terbagi menjadi:

a. Analisis Korelasi (R)

Analisis korelasi merupakan analisis yang bertujuan untuk mengukur kuat atau derajat hubungan antar dua variabel. Fungsi utama analisis korelasi adalah untuk menentukan seberapa erat hubungan antara dua variabel.

b. R-Square (R<sup>2</sup>)

Nilai R<sup>2</sup> menunjukkan besarnya variabel-variabel independen dalam mempengaruhi variabel dependen. Nilai R<sup>2</sup> berkisar antara 0 dan 1 ( $0 \leq R^2 \leq 1$ ). Semakin besar nilai R<sup>2</sup>, maka semakin besar variasi variabel dependen yang dapat dijelaskan oleh variasi variabel-variabel independen. Sifat dari koefisien determinasi adalah :

a. R<sup>2</sup> merupakan besaran yang *non negative*

b. Batasannya adalah ( $0 \leq R^2 \leq 1$ ).

Apabila R<sup>2</sup> bernilai 0 berarti tidak ada hubungan antara variabel-variabel independen dengan variabel dependen. Semakin besar nilai R<sup>2</sup> maka semakin tepat regresi dalam menggambarkan nilai-nilai observasi.

c. Uji T (Parsial)

Uji ini digunakan untuk mengetahui apakah masing-masing variabel independen secara sendiri-sendiri mempunyai pengaruh secara signifikan terhadap variabel dependen. Dengan kata lain, untuk mengetahui apakah masing-masing variabel independen dapat menjelaskan perubahan yang terjadi pada variabel dependen secara nyata. Untuk mengkaji pengaruh variabel independen terhadap

dependen secara individu dapat dilihat hipotesis berikut:  $H_0 : \beta_1 = 0,05$  tidak berpengaruh,  $H_1 : \beta_1 > 0,05$  berpengaruh positif,  $H_1 : \beta_1 < 0,05$  berpengaruh negatif. Dimana  $\beta_1$  adalah koefisien variabel independen ke-1 yaitu nilai parameter hipotesis. Biasanya nilai  $\beta$  dianggap nol, artinya tidak ada pengaruh variable  $X_1$  terhadap  $Y$ . Bila  $t_{hitung} > t_{tabel}$  maka  $H_0$  diterima (signifikan) dan jika  $t_{hitung} < t_{tabel}$   $H_0$  diterima (tidak signifikan). Uji  $t$  digunakan untuk membuat keputusan apakah hipotesis terbukti atau tidak, dimana tingkat signifikan yang digunakan yaitu 5%.

d. Uji F (Simultan)

Uji signifikansi ini pada dasarnya dimaksudkan untuk membuktikan secara statistik bahwa seluruh variabel independen yaitu pertumbuhan ekonomi ( $X_1$ ), dan inflasi ( $X_2$ ) berpengaruh secara bersama-sama terhadap variabel dependen yaitu Pengangguran ( $Y$ ). Uji F digunakan untuk menunjukkan apakah keseluruhan variabel independen berpengaruh terhadap variabel dependen dengan menggunakan *Level of significance 5 persen*, Kriteria pengujiannya apabila nilai  $F_{hitung} < F_{tabel}$  maka hipotesis diterima yang artinya seluruh variabel independen yang digunakan tidak berpengaruh secara signifikan terhadap variabel dependen. Apabila  $F_{hitung} > F_{tabel}$  maka hipotesis ditolak yang berarti seluruh variabel independen berpengaruh secara signifikan terhadap variabel dependen dengan taraf signifikan tertentu



### ***F. Definisi Operasional***

Variabel penelitian adalah suatu gejala yang bervariasi. Variabel juga dapat diartikan sebagai obyek penelitian yang menjadi titik pusat perhatian dari suatu penelitian. Variabel dalam penelitian ini antara lain:

1. Pengangguran ( $Y$ ) adalah jumlah pengangguran dari angkatan kerja dalam periode waktu tertentu, dalam satuan persen.
2. Pertumbuhan Ekonomi ( $X_1$ ) adalah suatu tolak ukur bagi keberhasilan pembangunan suatu negara, dalam satuan persen.
3. Inflasi adalah ( $X_2$ ) adalah persentasi kenaikan harga-harga barang dalam periode waktu tertentu, dalam satuan persen.
4. Upah Minimum adalah ( $X_3$ ) adalah Upah yang digunakan dalam penelitian ini adalah upah minimum Kota Makassar tahun 2012-2021 dan dinyatakan dalam satuan rupiah (Rp).

## BAB IV

### HASIL DAN PEMBAHASAN

#### A. Gambaran Umum Lokasi Penelitian

##### 1. Kondisi Geografis

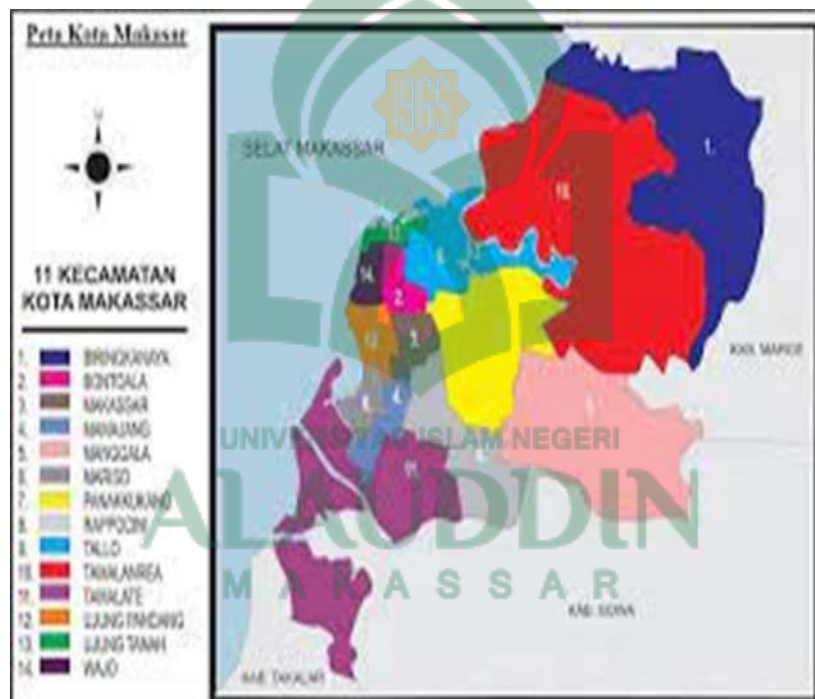

Gambar 4.1 Peta Kota Makassar

Kondisi geografis Kota Makassar terletak antara 119°24'17'38" Bujur Timur dan 5°8'6'19" Lintang Selatan yang berbatasan dengan:

- Sebelah Utara : Kabupaten Maros
- Sebelah Timur : Kabupaten Maros
- Sebelah Selatan : Kabupaten Gowa
- Sebelah Barat : Selat Makassar

Berdasarkan segi kependudukan, Kota Makassar pada tahun 2021 jumlah penduduknya mencapai 1.427.619 jiwa yang terbesar di 14 kecamatan dan 143 kelurahan dengan sex ratio 97,57 dengan luas wilayah 175,77 per km<sup>2</sup> . Yang terluas dari 14 kecamatan tersebut adalah Kecamatan Biringkanaya yaitu 48,22 km<sup>2</sup> dan tersempit adalah Kecamatan Mariso dengan luas wilayah 1,82 km<sup>2</sup> . Kecamatan terpadat adalah Kecamatan Makassar dengan jumlah penduduk 84.396/km<sup>2</sup> dan paling sedikit kecamatan ujung pandang dengan jumlah penduduk 28.278 /km<sup>2</sup> . 35 Untuk lebih jelasnya dapat dilihat pada Tabel 4.1.

**Tabel 4.1 Luas Wilayah Menurut Kecamatan Di Kota Makassar 2021**

Kecamatan	Ibukota kecamatan	Luas total area km <sup>2</sup>
Mariso	Kampung buyang	1,82
Tamalate	Marica selatan	20,21
Rappocini	Maccini sombala	9,23
Makassar	Gunung sari	2,52
Ujung pandang	Maradekaya	2,63
Wajo	Baru	1,99
Bontoala	Melayu baru	2,10
Ujung tanah	Wajo baru	4,40
Kepulauan sangkarrang	Pattinhaloang baru	1,54
Tallo	Kodingareng baru	5,83
Panakukang	Paropo	17,05
Manggala	Manggala	24,14
Biringkanaya	Bulurokeng	48,22
Tamalanrea	Tamalanrea	31,84
Kota makassar	-	175,77

## 2. Pertumbuhan Penduduk

Pembangunan ekonomi tidak akan berlangsung secara berkesinambungan apabila tidak didukung oleh penduduk yang memiliki kemampuan dan semangat kerja yang tinggi, sehingga mampu menggerakkan aktivitas dalam pemanfaatan berbagai sumberdaya yang tersedia. Jumlah Penduduk yang besar dapat menjadi aset bagi suatu wilayah dalam memacu pembangunan dibidang ekonomi secara lebih cepat, tetapi bisa juga mendatangkan masalah yang serius apabila tidak disertai dengan peningkatan kualitas yang memadai sesuai dengan kebutuhan pasar kerja.

Perkembangan penduduk Kota Makassar Menurut kecamatannya periode 2015 disajikan pada Tabel 4.2.

**Tabel 4.2. Jumlah Penduduk menurut Kecamatan Kota Makassar 2012-2021**

Kecamatan	Jumlah Penduduk				
	2012	2013	2014	2015	2016
Mariso	56.524	57 79	58.327	58 815	59.292
Mamajang	59.170	60 236	60.537	60 779	61 007
Tamalate	176 947	183.039	186.921	190 694	194 563
Rappocini	154 184	158.325	160.499	162 539	84 758
Makassar	82 027	83.550	84.014	84 396	28 497
Ujung pandang	27 201	27.802	28.053	28 278	30 933
Wajo	29 630	30.258	30.505	30 722	56 536
Bontoala	54 515	55.578	55.937	56 243	49 223
Ujung tanah	47 129	48.133	48.531	48.882	49 223
Kepulauan sangkarrang	.....	....	....	...	....
Tallo	134 783	137 260	137.997	138.598	139 167
Panakukang	142 308	145 132	146.121	146.968	147 783
Manggala	122.838	127 915	131.500	135.049	138 659
Biringkanaya	177.116	185.030	190.829	196.612	202 520
Tamalanrea	105.234	108 024	109.471	110.826	112 170
Kota makassar	1.369.606	1.408.072	1.429.242	1.449.401	1 469 601

kecamatan	Jumlah Penduduk				
	2017	2018	2019	2020	2021
Mariso	59.721	60.130	60.499	57.426	57.594
Mamajang	61.186	61.338	61.452	56.049	56.056
Tamalate	198.210	201.908	205.541	180.824	181.533
Rappocini	166.480	168.345	170.121	144.587	144.619
Makassar	85.052	85.311	85.515	82.067	82.142
Ujung pandang	28.696	28.883	29.054	24.526	24.526
Wajo	31.121	31.297	31.453	29.972	30.033
Bontoala	56.784	57.009	57.197	54.996	55.102
Ujung tanah	49.528	35.354	35.534	35.789	35.947
Kepulauan sangkarrang	...	14.458	14.531	14.125	14.187
Tallo	139.624	140.023	140.330	144.977	145.400
Panakukang	148.482	149.121	149.664	139.590	139.635
Manggala	142.252	145.873	149.487	146.724	147.549
Biringkanaya	208.436	214.432	220.456	209.048	210.076
Tamalanrea	113.439	114.672	115.843	103,77	103.220
Kota makassar	1.489.011	1,508.154	Hasil registrasi 1.480.480 Hasil proyeksi 1.526.677	1.423.877	1.427.619

Pada Tabel 4.2 ditinjau dari kepadatan penduduk kecamatan Biringkanaya adalah yang terpadat yaitu sebanyak 196.612 jiwa, disusul kecamatan Tamalate 190.694 jiwa, kecamatan Rappocini 162.539 jiwa. Sedangkan jika ditinjau dari penyebaran penduduk menurut kepadatan penduduk terendah terdapat pada kecamatan Ujung pandang 28.278 jiwa, kemudian disusul kecamatan Wajo sekitar 30.772 jiwa.

### **B. Deskripsi Variabel**

Gambaran tentang perkembangan variabel-variabel yang digunakan dalam penelitian yaitu variabel pengangguran sebagai variabel dependent sedangkan pertumbuhan ekonomi, dan inflasi sebagai variabel independent.

### 1. Perkembangan Pengangguran di Kota Makassar

Pengangguran merupakan masalah ketenaga kerjaan yang patut mendapat perhatian pemerintah. Masalah pengangguran umumnya lebih banyak dicirikan oleh daerah perkotaan sebagai efek dari industrialisasi. Pengangguran terjadi sebagai akibat dari tidak sempurnanya pasar tenaga kerja, atau tidak mempunyai pasar tenaga kerja menyerap dalam menyerap tenaga kerja yang ada. Akibatnya timbul sejumlah pekerja yang tidak diberdayakan dalam kegiatan perekonomian. Ini merupakan akibat tidak langsung dari penawaran tenaga kerja di pasar tenaga kerja melebihi permintaan tenaga kerja untuk mengisi kesempatan kerja yang tersedia. Pengangguran salah satu masalah di Makassar yang pertumbuhannya mengalami fluktuasi akibat dari semakin banyaknya angkatan kerja yang belum mampu terserap ke dalam lapangan kerja yang ada.

**Tabel 4.3 Tingkat Pengangguran Kota Makassar Periode 2012-2021**

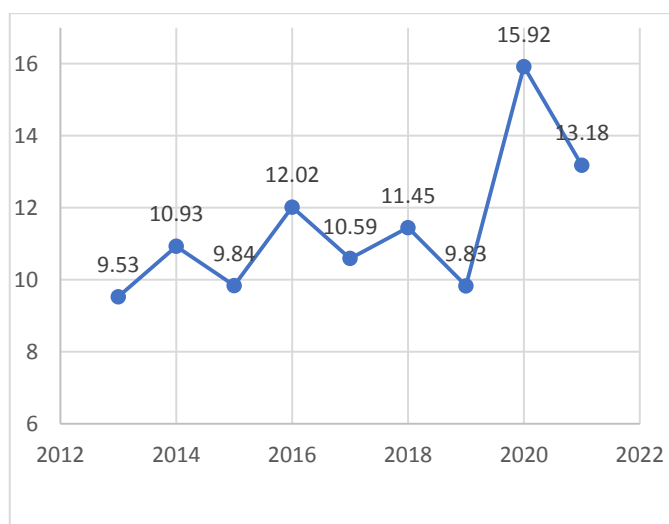

*Sumber: BPS Sulawesi Selatan, Diolah (2022)*

Berdasarkan Tabel 4.3 di atas bahwa Perkembangan jumlah pengangguran di kota Makassar dari periode 2012 sampai 2022 mengalami fluktuatif. Rata-rata peningkatan pengangguran kota makassar dari tahun 2012-2021 sekitar 11,701%, Peningkatan jumlah pengangguran yang drastis terjadi pada tahun 2020 yaitu 15,92% disebabkan karena adanya penyebaran corona virus (covid-19) yang terus menerus di seluruh daerah.

Salah satu dampak yang di akibatkan oleh pandemi adalah sebagian orang-orang berhenti bekerja karena keadaan yang tidak menguntungkan, hal ini menyebabkan meningkatnya pengangguran.

## 2. Perkembangan Pertumbuhan Ekonomi di Kota Makassar

Indikator penting untuk melihat laju pertumbuhan ekonomi suatu daerah adalah dengan melihat data PDRB nya. Pendapatan nasional yang dapat di wujudkan dalam bentuk Produk Domestik Regional Bruto merupakan gambaran aktivitas perekonomian dalam suatu daerah. Pengukuran PDRB sangat diperlukan dalam kebijakan makro ekonomi. Pengukuran tersebut dapat digunakan untuk menghadapi berbagai masalah sentral yang berkaitan dengan pertumbuhan ekonomi, siklus usaha, hubungan antara kegiatan ekonomi dan pengangguran, serta ukuran faktor penentu inflasi.

**Tabel 4.4 PDRB Atas Dasar Harga Konstan Tahun 2010 Menurut Lapangan Usaha 2012-2021 Dalam (%)**

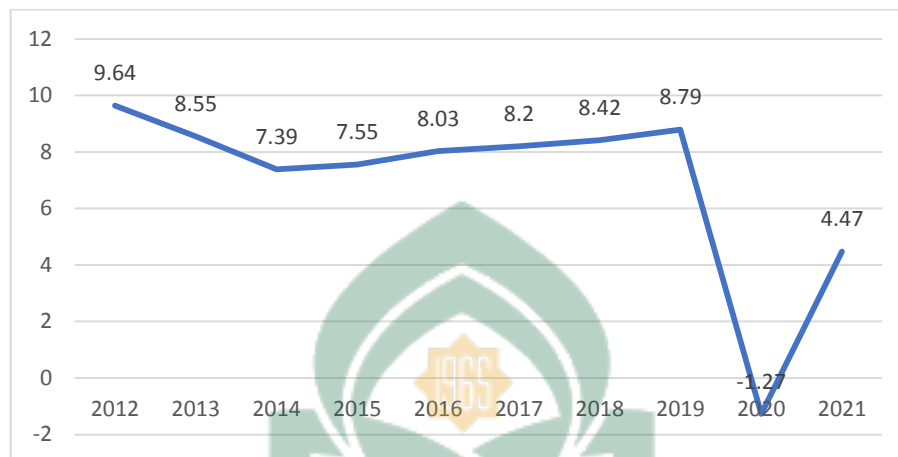

Pada Pada Tabel 4.4 di atas Perkembangan PDRB menurut harga konstan 2010 di Makassar dari tahun 2012 sampai 2021 secara umum menunjukkan kenaikan dan kenaikan ini cukup stabil dari tahun ke tahun. Rata-rata pertumbuhan ekonomi dari tahun 2012-2021 di kota makassar sekitar 7,116%. Penurunan pertumbuhan yang paling terlihat pada tahun 2020 dimana pertumbuhan ekonomi hanya berkisar -1,27% . Hal ini disebabkan karena adanya pandemi covid-19 (*corona*) dan melemahnya beberapa sektor yang menopang pertumbuhan ekonomi. Seperti pertambangan dan penggalian, pertanian, listrik, gas, dan air bersih, bangunan. Hal ini menyebabkan perekonomian pada tahun 2020 mengalami deflasi atau penurunan drastis karena perkembangan ekonomi mempunyai pergerakan yang kurang stabil.

### 3. Perkembangan Tingkat Inflasi di Kota Makassar

Inflasi adalah gejala kenaikan harga-harga barang dan jasa yang dikonsumsi oleh masyarakat secara menyeluruh. Angka inflasi merupakan salah



satu indikator stabilitas ekonomi yang mencerminkan perubahan harga. Laju inflasi biasanya disebabkan oleh naik turunnya produksi barang dan jasa, distribusinya dan juga disebabkan oleh jumlah uang beredar. Bagi pemerintah, indikator inflasi bisa digunakan sebagai instrumen dalam menyusun kebijakan fiskal dan kebijakan moneter. Bagi swasta, indikator inflasi bisa dimanfaatkan sebagai dasar kebijakan usaha terutama berkaitan dengan penyesuaian tingkat upah dan efisiensi perusahaan

**Tabel 4.5 Inflasi Kota Makassar Tahun 2012-2021 Dalam (%)**

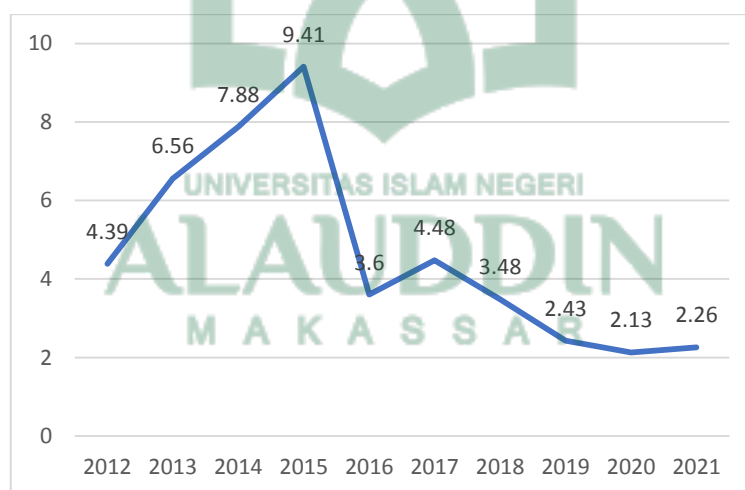

. Sumber: BPS Sulawesi Selatan , Diolah (2022)

Dari Tabel 4.5 di atas dapat dilihat bagaimana perkembangan inflasi di kota Makassar selama periode 2012-2021. Perkembangan inflasi di Makassar mengalami fluktuasi. Tingkat inflasi mencapai angka tertinggi pada tahun 2015 dan 2014. Hal ini disebabkan karena adanya imbas kenaikan harga BBM yang terutama di dorong oleh kenaikan harga minyak bumi. Inflasi pada tahun 2015

sebesar 9,41% sedangkan tahun 2014 sebesar 7,88%. Dimana tingkat inflasi tahunan rata-rata dalam kurung waktu 10 tahun terakhir adalah sebesar 4,66%.

#### 4. Perkembangan Upah Minimum di Kota Makassar

Kebijakan pemerintah tentang upah minimum di makassar dapat berpengaruh terhadap pengangguran. Oleh karena itu pemerintah harus benar-benar memperhatikan kebijaksanaan dalam menetapkan tingkat upah. Di satu sisi dengan meningkatkan upah minimum yang tinggi akan memberatkan di sisi produsen sebagai pemakai tenaga kerjadalam menjalankan kegiatan produksi. Tapi di lain sisi menentukn upah minimum terlalu rendah juga akan menentukan kesejahteraan pekerja.

Secara umum kondisi upah minimum di kota makassar mengalami peningkatan dari tahun ketahun seiringan dengan kenaikan harga bahan pokok masyarakat. Namun yang terjadi upah yang besar itu belum bisa memenuhi kebutuhan para pekerja. Hal ini di karenakan kenaikan upah juga di barengi dengan kenaikan bahan pokok seperti BBM karena itulah di yakini bahwa upah minimum itu hanya dapat memenuhi kebutuhan perorangan saja belum dengan keluarganya

**Tabel 4.3 Upah Minimum Kota Makassar Tahun 2012-2021**

Tahun	Upah Minimum
2012	1265000
2013	1500000
2014	1900000
2015	2075000
2016	2313625
2017	2504500
2018	2722631
2019	2941270
2020	3191572
2021	3294467

*Sumber: BPS Sulawesi Selatan, (2022)*

Berdasarkan tabel di atas dapat dilihat bahwa terjadi kenaikan upah minimum dari tahun ketahun. Peningkatan ini berdasarkan kebijakan pemerintah setiap tahunnya. Kenaikan upah ini di kondisikan dengan kondisi perekonomian di kota makassar. Selain itu, peningkatan upah ini juga bertujuan untuk meningkatkan semangat kerja para perkerja untuk memenuhi kebutuhannya dengan kehidupan yang layak.

### **C. Hasil Penelitian**

#### **1. Uji Asumsi Klasik**

Uji asumsi klasik (*classical assumptions*) adalah uji statistik untuk mengukur sejauh mana sebuah model regresi dapat disebut sebagai model yang baik. Model regresi disebut sebagai model yang baik jika model tersebut memenuhi asumsi-asumsi klasik yaitu multikolinearitas, heteroskedastisitas dan

normalitas. Proses pengujian asumsi klasik menggunakan SPSS 22 dilakukan bersamaan dengan proses uji regresi sehingga langkah-langkah menggunakan langkah kerja yang sama dengan uji regresi secara berganda.

#### a. Uji Normalitas

Uji normalitas bertujuan untuk menguji apakah dalam model regresi, variable terikat dan variable bebas keduanya mempunyai distribusi normal atau tidak. Model regresi yang baik adalah memiliki distribusi data normal atau mendekati normal. Salah satu metode untuk mengetahui normalitas adalah dengan menggunakan metode analisis grafik, baik dengan melihat secara Normal Probability Plot. Normalitas data dapat dilihat dari penyebaran data (titik) pada sumbu diagonal pada grafik normal P-Plot

**Gambar 4.2 Grafik Uji Normalitas**

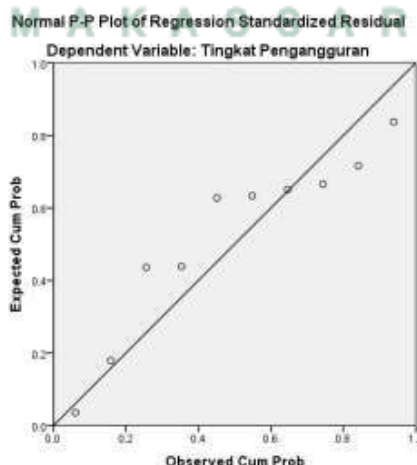

Dari gambar 4.3 Sebagaimana terlihat dalam grafik *Normal P-P plot of regression Standardized Residual*, terlihat bahwa titik–titik menyebar disekitar garis diagonal, serta penyebarannya mengikuti arah garis diagonal (membentuk

garis lurus), maka dapat dikatakan bahwa data berdistribusi normal dan model regresi layak dipakai untuk memprediksi pengangguran berdasarkan variabel bebasnya.

#### b. Uji Multikolinearitas

Uji ini bertujuan untuk menguji apakah dalam model regresi ditemukan adanya korelasi antara variabel independen. Model yang baik seharusnya tidak terjadi korelasi antara yang tinggi diantara variable bebas. Tolerance mengukur variabilitas variable bebas yang terpilih yang tidak dapat dijelaskan oleh variable bebas lainnya. Jadi nilai toleransi rendah sama dengan nilai VIF tinggi (karena  $VIF = 1/Tolerance$ ) dan menunjukkan adanya kolinearitas yang tinggi. Nilai cutoff yang umum dipakai adalah tolerance 0,10 atau sama dengan nilai VIF diatas 10. Berdasarkan aturan *variance inflation factor (VIF)* dan *tolerance*, maka apabila VIF melebihi angka 10 atau tolerance kurang dari 0,10 maka dinyatakan terjadi gejala multikolinieritas. Sebaliknya apabila nilai VIF kurang dari 10 atau tolerance lebih dari 0,10 maka dinyatakan terjadi gejala multikolnearitas.

**Tabel 4.4 Uji Multikolinearitas**

Model	Collinearity Statistics	
	tolerance	VIF
Pertumbuhan ekonomi	.679	1.473
Inflasi	.655	1.526
Upah minimum	.514	1.945

Berdasarkan tabel 4.4 di atas, maka dapat diketahui nilai VIF untuk masing-masing variabel penelitian sebagai berikut :

- Nilai VIF untuk variabel pertumbuhan ekonomi sebesar  $1,473 < 10$  dan nilai toleransi sebesar  $0,679 > 0,10$  sehingga variabel pertumbuhan ekonomi dinyatakan tidak terjadi gejala multikolinieritas.
- Nilai VIF untuk variabel inflasi sebesar  $1,526 < 10$  dan nilai toleransi sebesar  $0,655 > 0,10$  sehingga variabel inflasi dinyatakan tidak terjadi gejala multikolinieritas.
- Nilai VIF untuk variabel Upah minimum sebesar  $1,945 < 10$  dan nilai toleransi sebesar  $0,514 > 0,10$  sehingga variabel inflasi dinyatakan tidak terjadi gejala multikolinieritas.

### c. Uji Heterokedastisitas

Tujuan dari pengujian ini adalah untuk menguji apakah dalam sebuah model regresi, terjadi ketidaksamaan varians dari residual dari satu pengamatan ke pengamatan yang lain. Jika varians dari residual dari satu pengamatan ke pengamatan yang lain tetap, maka disebut Homoskedastisitas, dan jika varians berbeda, disebut Heteroskedastisitas. Model regresi yang baik adalah tidak terjadi Heteroskedastisitas. Hasil pengujian ditunjukkan dalam gambar berikut

**Gambar 4.3 Grafik Uji Heterokedastisitas**

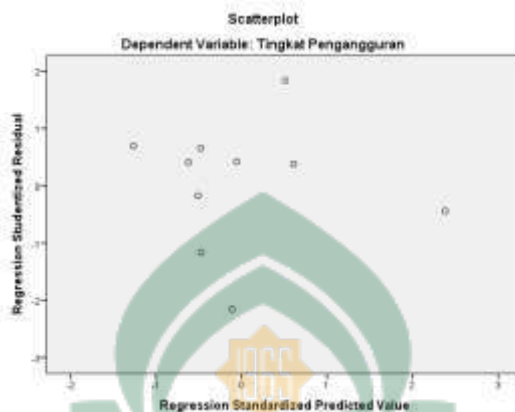

Dari grafik Scatterplot tersebut, terlihat titik –titik menyebar secara acak dan tidak membentuk suatu pola tertentu yang jelas, serta tersebar baik di atas maupun dibawah angka 0 pada sumbu Y. Hal ini berarti tidak terjadi heretoskedastisitas pada model regresi, sehingga model regresi layak dipakai untuk memprediksi tingkat pengangguran berdasar masukan variabel independen-nya.

## 2. Analisis Regresi Berganda

Analisis regresi linier berganda digunakan untuk mengetahui arah hubungan antara variabel independen dan variabel dependen. Persamaan regresi dapat dilihat dari tabel hasil uji coefisient berdasarkan output SPSS versi 22 terhadap kedua variabel independent yaitu pertumbuhan ekonomi, inflasi dan upah minimum terhadap pengangguran di kota Makassar ditunjukkan pada tabel 4.5 berikut :

**Tabel 4.5 Hasil Uji Regresi Linear Berganda**

Model	Unstandardized Coefficients		Standardized Coefficients	T	Sig.
	B	Std. Error	Beta		
(Constant)	73.722	24.110		3.058	.022
Pertumbuhan Ekonomi	-.536	.138	-.839	-3.893	.008
Inflasi	-.499	.180	-.608	-2.774	.032
Upah Minimum	-3.823	1.587	-.596	-2.409	.053

Berdasarkan pada tabel 4.5 diatas terlihat bahwa nilai konstanta  $\alpha$  sebesar 73.722 dan koefisien regresi  $\beta_1$  -0,536,  $\beta_2$  -0,499,  $\beta_3$  -0,3.823 Nilai konstanta dan koefisien regresi ( $\alpha$ ,  $\beta_1$ ,  $\beta_2$ ,  $\beta_3$ ) ini dimasukkan dalam persamaan regresi linier berganda berikut ini ;

$$Y = \beta_0 - \beta_1 X_1 - \beta_2 X_2 - \beta_3 \ln X_3 - \varepsilon$$

sehingga persamaan regresinya menjadi sebagai berikut :

$$\text{Pengangguran} = 73.722 \text{ konstanta} + (-0,536) \text{ Pertumbuhan ekonomi} + (-0,499) \text{ inflasi} + (-0,3823) \text{ upah minimum} + \varepsilon$$

Dari persamaan regresi berganda diatas dapat dijelaskan atau diinterpretasikan sebagai berikut :

**a. Nilai Konstanta ( $\alpha$ )**

Nilai konstanta sebesar 73.722 berarti jika pertumbuhan ekonomi ( $X_1$ ) nilainya , inflasi ( $X_2$ ) nilainya , Upah minimum( $X_3$ ) atau konstan maka Pengangguran ( $Y$ ) nilainya sebesar 73.722.



### **b. Pertumbuhan Ekonomi (X1)**

Nilai konstanta regresi pertumbuhan ekonomi 0,536 menyatakan bahwa setiap peningkatan 1% (persen) pertumbuhan ekonomi maka akan menyebabkan peningkatan pengangguran di Makassar sebesar 0,536%. Dan sebaliknya jika pertumbuhan ekonomi berkurang 1% maka akan menyebabkan penurunan pengangguran di Makassar sebesar 0,536%. Arah hubungan antara pertumbuhan ekonomi dengan jumlah pengangguran adalah negatif (-), dimana kenaikan atau penurunan pertumbuhan ekonomi akan mengakibatkan peningkatan atau penurunan pengangguran di Makassar

### **c. Inflasi (X2)**

Nilai konstanta regresi inflasi 0,499 menyatakan bahwa setiap peningkatan 1% (persen) inflasi maka akan menyebabkan penurunan pengangguran di Makassar sebesar 0,499%. Dan sebaliknya jika inflasi menurun 1% maka akan menyebabkan peningkatan pengangguran di Makassar sebesar 0,499%. Arah hubungan antara inflasi dengan jumlah pengangguran adalah negatif (-), dimana peningkatan atau penurunan inflasi akan mengakibatkan penurunan atau peningkatan pengangguran di Makassar

### **d. Upah Minimum (X3)**

nilai konstanta regresi UMP 0,3823 menyatakan bahwa setiap peningkatan 1% UMP maka akan menyebabkan peningkatan jumlah pengangguran di kota makassar sebesar 0,886% dan sebaliknya jika UMP menurun 1% maka akan menyebabkan penurunan jumlah pengangguran di kota makassar sebesar

0,3823%. Arah hubungan antara UMP dengan pengangguran negatif (-), di mana kenaikan atau penurunan UMP akan mengakibatkan kenaikan dan penurunan jumlah pengangguran di kota makassar

### 3. Uji Hipotesis

Selanjutnya dari persamaan regresi berganda dilakukan uji hipotesis dengan prosedur pengujiannya sebagai berikut :

#### a. Analisis Korelasi (R)

**Tabel 4.6 Hasil Perhitungan Koefisien Determinasi**

Model Summary <sup>b</sup>					
Model	R	R Square	Adjusted R Square	Std. Error of the Estimate	Durbin-Watson
1	.900 <sup>a</sup>	.811	.716	1.09062	2.709

a. Predictors: (Constant), Upah Minimum, Pertumbuhan Ekonomi, Inflasi

b. Dependent Variable: Tingkat Pengangguran

Perhitungan yang dilakukan untuk mengukur proporsi atau presentase dari variasi total variabel dependen yang mampu dijelaskan oleh model regresi. Dari tabel diatas diperoleh R sebesar 0.900. Hal ini menunjukkan hubungan korelasi positif yang sangat kuat serta eratnya hubungan antara variabel Y dan variabel X

#### b. R-Square ( $R^2$ )

Koefisien determinasi ( $R^2$ ) pada intinya mengukur seberapa jauh kemampuan model dalam menerangkan variasi variabel dependen. Nilai koefisien determinasi adalah nol dan satu. Nilai  $R^2$  yang kecil berarti kemampuan variabel-variabel independen dalam menjelaskan variasi variabel dependen amat terbatas. Nilai yang mendekati satu berarti variabel-variabel independen memberikan

hampir semua informasi yang dibutuhkan untuk memprediksi variasi variabel dependen.

Dari hasil regresi pengaruh variabel pertumbuhan ekonomi, inflasi dan upah minimum terhadap pengangguran di Makassar diperoleh nilai  $R^2$  sebesar 0,811.

Hal ini berarti variasi variabel independen (bebas) menjelaskan variasi pengangguran di Makassar sebesar 81,1%. Adapun sisanya variasi variabel lain dijelaskan diluar model sebesar 18,9 %.

### c. Uji T (Parsial)

Uji statistik t pada dasarnya menunjukkan seberapa jauh pengaruh masing-masing variabel independen secara individual dalam menerangkan variasi variabel dependen. Dengan menggunakan hipotesis :

jika  $t\text{-hitung} > t\text{-tabel}$  maka  $H_0$  ditolak

jika  $t\text{-hitung} < t\text{-tabel}$  maka  $H_0$  diterima

**Tabel 4.7 Hasil Uji T (Parsial)**

Model		Unstandardized Coefficients		Standardized Coefficients	t	Sig.
		B	Std. Error	Beta		
1	(Constant)	73.722	24.110		3.058	.022
	Pertumbuhan Ekonomi	-.536	.138	-.839	-3.893	.008
	Inflasi	-.499	.180	-.608	-2.774	.032
	Upah Minimum	-3.823	1.587	-.596	-2.409	.053

a. Dependent Variable: Tingkat Pengangguran

Pada tabel 4.8 perhitungan uji t dapat dilihat hasil pengujian parsial terhadap masing-masing variabel independen secara parsial terhadap variabel dependennya dapat dianalisis sebagai berikut :

Variabel pertumbuhan ekonomi, nilai t probabilitas (0,008) lebih kecil dari taraf nyata sebesar 0,05 sehingga dapat disimpulkan bahwa variabel pertumbuhan ekonomi memiliki pengaruh signifikan terhadap pengangguran. Nilai t negatif menunjukkan bahwa pertumbuhan ekonomi mempunyai hubungan yang searah dengan pengangguran.

Variabel inflasi, nilai t probabilitas (0,032) lebih kecil dari taraf nyata sebesar 0,05 sehingga dapat disimpulkan bahwa variabel inflasi memiliki pengaruh yang signifikan terhadap pengangguran. Nilai t negatif menunjukkan bahwa inflasi mempunyai hubungan yang searah dengan pengangguran.

Variabel upah minimum, nilai t probabilitas (0,053) lebih besar dari taraf nyata sebesar 0,05 sehingga dapat disimpulkan bahwa variabel upah minimum tidak memiliki pengaruh signifikan terhadap pengangguran. Nilai t negatif menunjukkan bahwa upah minimum mempunyai hubungan yang searah dengan pengangguran.

#### **d. Uji F (Simultan)**

Uji statistik F pada dasarnya menunjukkan apakah semua variabel independen yang dimasukkan dalam model mempunyai pengaruh secara bersama-sama terhadap variabel dependen. Uji F digunakan untuk melihat kevalidan model regresi yang digunakan. Dimana nilai F ratio dari koefisien regresi kemudian dibandingkan dengan nilai F tabel. Dengan kriteria uji:

jika  $F_{hitung} > F_{tabel}$  maka  $H_0$  ditolak

jika  $F_{hitung} < F_{tabel}$  maka  $H_0$  diterima

Dengan tingkat signifikansi sebesar 5% ( $\alpha = 0,05$ ). Uji F digunakan untuk menguji signifikansi pengaruh Pertumbuhan Ekonomi dan Inflasi terhadap Pengangguran di Makassar periode 2012-2021.

**Tabel 4.8 Hasil Uji F (Simultan)**

**ANOVA<sup>a</sup>**

Model		Sum of Squares	Df	Mean Square	F	Sig.
1	Regression	30.598	3	10.199	8.575	.014 <sup>b</sup>
	Residual	7.137	6	1.189		
	Total	37.734	9			

a. Dependent Variable: Tingkat Pengangguran

b. Predictors: (Constant), Upah Minimum, Pertumbuhan Ekonomi, Inflasi

Dari tabel 4.8 menunjukkan pengaruh variabel Pertumbuhan Ekonomi ( $X_1$ ), Inflasi ( $X_2$ ) dan upah minimum ( $X_3$ ) terhadap Pengangguran ( $Y$ ) dengan nilai  $F_{hitung}$  sebesar 8.575 dengan signifikansi sebesar 0,014 lebih kecil dari taraf signifikansi yang digunakan dalam penelitian ini yaitu 0,05 ( $0,014 < 0,05$ ). Hal ini menunjukkan bahwa variabel independen secara bersama-sama berpengaruh signifikan terhadap variabel dependen. Dengan demikian dapat disimpulkan bahwa pengujian hipotesis diatas menolak  $H_0$ . hal ini menunjukkan bahwa Pertumbuhan Ekonomi, Inflasi dan upah minimum secara bersama-sama (simultan) berpengaruh terhadap Pengangguran di Makassar periode 2012-2021.

## **D. Pembahasan**

### **1. Pengaruh pertumbuhan ekonomi ( $X_1$ ) terhadap pengangguran**

Variabel pertumbuhan ekonomi signifikan terhadap pengangguran dengan arah negatif. Pertumbuhan ekonomi melalui PDRB yang bersifat negatif. Pertumbuhan PDRB mengalami peningkatan. Peningkatan PDRB merupakan cerminan dari peningkatan nilai dari seluruh produk yang dihasilkan oleh seluruh sektor-sektor produksi dengan memanfaatkan faktor produksi yang tersedia. Dalam usaha meningkatkan nilai produksi dibutuhkan penambahan faktor-faktor produksi dalam hal ini tenaga kerja. Semakin tinggi PDRB maka semakin tinggi penyerapan tenaga kerja.

Hal ini sejalan dengan penelitian yang dilakukan oleh Prawira (2018) dengan judul penelitian Pengaruh Pertumbuhan Ekonomi, Upah Minimum Provinsi, Dan Tingkat Pendidikan Terhadap Pengangguran Terbuka Di Indonesia. Di mana variabel pertumbuhan ekonomi berpengaruh negatif dan signifikan terhadap pengangguran.<sup>47</sup>

Namun tidak sejalan dengan penelitian yang dilakukan oleh Astuti (2019) dengan judul Pengaruh Pertumbuhan Ekonomi, Tingkat Inflasi, Dan Pertumbuhan Penduduk Terhadap Tingkat Pengangguran Terbuka Di Indonesia. Dimana variabel pertumbuhan ekonomi tidak berpengaruh dan tidak signifikan terhadap pengangguran.<sup>48</sup>

---

<sup>47</sup> Prawira, S. (2018). Pengaruh pertumbuhan ekonomi, upah minimum provinsi, dan tingkat pendidikan terhadap pengangguran terbuka di Indonesia. *Jurnal Ecogen*, 1(1), 162-168.

<sup>48</sup> Astuti, I. Y., Istiyani, N., & Yuliati, L. (2019). Pengaruh Pertumbuhan Ekonomi, Tingkat Inflasi, Dan Pertumbuhan Penduduk Terhadap Tingkat Pengangguran Terbuka Di Indonesia. *Jurnal Ekonomi Akuntansi Dan Manajemen*, 18(1), 52-62.

## 2. Pengaruh Inflasi ( $X_2$ ) terhadap pengangguran

Variabel inflasi signifikan terhadap pengangguran. Inflasi merupakan masalah yang harus diatasi, sampai saat ini salah satu kebijakan yang masih diterapkan untuk mengatasi inflasi adalah dengan meningkatkan suku bunga bank. Kebijakan tersebut memang dapat menurunkan tingkat inflasi dengan menarik jumlah uang yang beredar, tetapi secara tidak langsung naiknya suku bunga akan berdampak pada naiknya suku bunga pinjaman dimana hal ini akan menyulitkan pengusaha untuk mencari modal usaha.

Hal ini tidak sejalan dengan penelitian yang dilakukan oleh Prana (2020) dengan judul penelitian Pengaruh Inflasi terhadap Tingkat Pengangguran Terbuka di Kota Medan. Dimana variabel inflasi tidak berpengaruh terhadap pengangguran.<sup>49</sup>

Namun sejalan dengan penelitian yang dilakukan oleh Layuck (2019) dengan judul penelitian Pengaruh Inflasi, Pertumbuhan Ekonomi Dan Indeks Pembangunan Manusia Terhadap Pengangguran Di Kota Manado. Dimana variabel inflasi berpengaruh terhadap pengangguran.<sup>50</sup>

## 3. Pengaruh Upah Minimum ( $X_3$ ) terhadap pengangguran

Variabel upah minimum tidak signifikan terhadap pengangguran. yang berarti apabila rata-rata upah meningkat maka tingkat kemiskinan akan berkurang hal ini terjadi karena peningkatan upah akan meningkatkan pendapatan bagi

---

<sup>49</sup> Bintang, S. Y., & Prana, R. R. (2020). Pengaruh Inflasi terhadap Tingkat Pengangguran Terbuka di Kota Medan. *CiVITAS: Jurnal Studi Manajemen*, 2(2).

<sup>50</sup> Lamatenggo, O. F., Walewangko, E. N., & Layuck, I. A. (2019). Pengaruh Inflasi, Pertumbuhan Ekonomi dan Indeks Pembangunan Manusia Terhadap Pengangguran di Kota Manado. *Jurnal Berkala Ilmiah Efisiensi*, 19(02).

pekerja sehingga akan meningkatkan kualitas hidup pekerja dan kesejahteraan mereka.

Hal tersebut tidak sejalan dengan penelitian yang dilakukan oleh Effendy (2019) dengan judul penelitian Pengaruh Upah Minimum Terhadap Pengurangan Tingkat Pengangguran Terbuka Di Indonesia. Dimana variabel Upah Minimum berpengaruh terhadap pengangguran.<sup>51</sup>

Namun sejalan dengan penelitian yang dilakukan oleh Tumangkeng (2021) dengan judul penelitian Pengaruh Tingkat Pendidikan , Pertumbuhan Ekonomi , Dan Upah Minimum Terhadap Pengangguran Di Kabupaten Minahasa Selatan Tahun 2009-2019. Dimana variabel Upah Minimum tidak berpengaruh terhadap pengangguran.<sup>52</sup>



---

<sup>51</sup> Effendy, R. S. (2019). Pengaruh Upah Minimum terhadap Pengurangan Tingkat Pengangguran Terbuka di Indonesia. *Fokus Ekonomi: Jurnal Ilmiah Ekonomi*, 14(1), 115-124.

<sup>52</sup> Polla, E. F., Walewangko, E. N., & Tumangkeng, S. Y. (2021). Pengaruh Tingkat Pendidikan, Pertumbuhan Ekonomi, dan Upah Minimum Terhadap Pengangguran di Kabupaten Minahasa Selatan Tahun 2009-2019. *Jurnal Berkala Ilmiah Efisiensi*, 21(2).



## BAB V

### KESIMPULAN DAN SARAN

#### A. Kesimpulan

1. Pertumbuhan ekonomi berpengaruh signifikan terhadap pengangguran kota Makassar. Dengan nilai probabilitas 0,008 lebih kecil dari taraf signifikansi. Hal ini sesuai dengan hipotesis bahwa variabel pertumbuhan ekonomi berpengaruh negatif terhadap pengangguran kota Makassar periode 2012-2021.
2. Inflasi berpengaruh signifikan terhadap pengangguran kota Makassar. Dengan nilai probabilitas signifikan sebesar 0,032 lebih kecil dari taraf signifikansi. Hal ini sesuai dengan hipotesis bahwa variabel inflasi berpengaruh negatif terhadap pengangguran kota Makassar periode 2012-2021.
3. Upah Minimum berpengaruh tidak signifikan terhadap pengangguran kota Makassar. Dengan nilai probabilitas signifikan sebesar 0,053 lebih besar dari taraf signifikansi. Hal ini sesuai dengan hipotesis bahwa variabel upah minimum berpengaruh negatif terhadap pengangguran kota Makassar periode 2012-2021.

## **B. Saran**

Berdasarkan hasil penelitian dan kesimpulan yang didapatkan, maka saran yang dapat diberikan oleh penulis pada penelitian ini, yaitu sebagai berikut:

1. Pemerintah kota Makassar diharapkan dapat menjaga stabilitas tingkat inflasi dengan kebijakan fiskal berupa pengeluaran pemerintah yang ditujukan untuk mengembangkan sektor yang mampu menyerap tenaga kerja seperti sektor pertanian dan perdagangan. Hal ini bertujuan untuk mengurangi inflasi tetapi tetap melakukan pengembangan pada sektor-sektor riil sebagai upaya meningkatkan lapangan pekerjaan untuk mengurangi pengangguran.
2. Pemerintah kota Makassar diharapkan mau menyediakan sarana untuk meningkatkan mutu tenaga kerja melalui penyuluhan keterampilan atau melalui pendidikan. Dengan bagusnya mutu tenaga kerja diharapkan bisa menarik investor untuk menanamkan usahanya dan dapat menyerap tenaga kerja lebih banyak lagi.

## DAFTAR PUSTAKA

- Ahmad, R. "Pengaruh Inflasi, Nilai Tukar Rupiah, Suku Bunga Sbi Terhadap Indeks Harga Saham Gabungan Di Bursa Efek Indonesia" 6, no. 1 (2020): 56–65. <http://eprints.uniska-bjm.ac.id/896/>.
- Amalia, Fitri. "Pengaruh Pendidikan, Pengangguran Dan Inflasi Terhadap Tingkat Kemiskinan Di Kawasan Timur Indonesia (Kti) Periode 2001-2010." *Econosains Jurnal Online Ekonomi dan Pendidikan* 10, no. 2 (2012): 158–169.
- Amrizal. "Pengantar Ekonomi Pembangunan," no. 2 (2006).
- Aulianida, Dhea, Siani Indria Liestyasari, and Siti Rochani Ch. *Sistem Ekonomi Indonesia Investasi. Journal of Chemical Information and Modeling*. Vol. 53, 2019.
- Azizah, Rina Nur, Sosesilo Zauhar, and M. Saleh Soeaidy. "Pemberdayaan Masyarakat Dalam Mengurangi Angka Pengangguran Di Kabupaten Sampang." *Wacana, Jurnal Sosial dan Humaniora* 18, no. 03 (2015): 203–2012.
- Basrowi, Sindi Yuliana, Arief Dian Prayogo, Juwita Ester Liana, M. Andriansyah, and I Komang Astridinata. "Pengangguran (Perspektif Teoretis)." *Osf.Io* (2018): 1–14.
- Bayu Prasetyo Mariono, Michael Mantiri, Frans Singkoh. "Peran Dinas Tenaga Kerja Dalam Menanggulangi Angka Pengangguran Di Kabupaten Minahasa." *Jurnal Eksekutif* 2, no. 2 (2017): 3–11.
- Darman, Darman. "Pengaruh Pertumbuhan Ekonomi Terhadap Tingkat Pengangguran: Analisis Hukum Okun." *The Winners* 14, no. 1 (2013): 1.
- Dr. Akhmad, SE. M.Si. "Ekonomi Mikro ( Teori Dan Aplikasi Di Dunia Usaha )." *Teori dan Aplikasi di Dunia Usaha*, no. September 2014 (2014): 447.
- Dr. Siradjuddin, SE., M.Si. *Pengantar Teori Ekonomi Makro*. makassar, sulawesi selatan: Alauddin University Press, 2012. [au\\_press@yahoo.com](mailto:au_press@yahoo.com).
- Edwin Basmar, Rachmat Sugeng. "Respon Fluktuasi Tingkat Upah Terhadap Perubahan Tingkat Pengangguran Di Indonesia." *Jurnal Mirai Managemnt* 4, no. 2 (2019): 122–136. <https://journal.stieamkop.ac.id/index.php/mirai>.
- Fadhilah, Diena. "Pengaruh Upah, PDRB Terhadap Pengangguran Dengan Jumlah Penduduk Sebagai Pemoderasi Di Kabupaten/Kota Provinsi

- Sumatera Utara.” *Liabilities (Jurnal Pendidikan Akuntansi)* 2, no. 3 (2019): 173–185.
- Fatimah, Raja. “Analisis Faktor-Faktor Yang Mempengaruhi Tingkat Pengangguran Di Aceh.” *Jurnal Ilmu Ekonomi* 3, no. 1 (2014): 13–18.
- Hafiizh P, Neza, and MS Prof. Dr. Pudjihardjo, SE. “Analisis Pengaruh Investasi, Inflasi, Pertumbuhan Ekonomi Dan Jumlah Penduduk Terhadap Tingkat Pengangguran Terbuka Di Provinsi NTB.” *Jurnal Ilmiah Mahasiswa FEB Universitas Brawijaya* (2015): 1–8.
- Herispon, Herispon, Sekolah Tinggi, and Ilmu Ekonomi. “B U K U A J A R E K O N O M I M A K R O ( Buku II ),” no. January 2009 (2018).
- Indayani, Siti, and Budi Hartono. “Analisis Pengangguran Dan Pertumbuhan Ekonomi Sebagai Akibat Pandemi Covid-19.” *Jurnal Ekonomi & Manajemen Universitas Bina Sarana Informatika* 18, no. 2 (2020): 201–208. <https://ejournal.bsi.ac.id/ejurnal/index.php/perspektif/article/view/8581>.
- Ismail, Zainuddin. *Teori Ekonomi*, 2018.
- M IQBAL SURYA P, LUCKY RACHMAWATI. “Pengaruh Tingkat Pengangguran Terhadap Inflasi Di Kota Surabaya.” *Jurnal Pendidikan Ekonomi (JUPE)* 1, no. 3 (2018). <http://ejournal.unesa.ac.id/index.php/jupe/article/view/3586>.
- Mahmudah Enny Widyaningrum, Endang Siswati. *Manajemen Sumber Daya Manusia*. Vol. 3. Surabaya: UBHARA manajemen Press, 2017.
- Muttaqin, Rizal. “Pertumbuhan Ekonomi Dalam Perspektif Islam.” *MARO: Jurnal Ekonomi Syariah dan Bisnis* 1, no. 2 (2018): 117–122.
- Nur Jannah. “PENGARUH OPERASI MONETER TERHADAP INFLASI DI INDONESIA.” *Jurnal Ekonomi Islam* 2507, no. February (2020): 1–9.
- Paser, Diskominfo. “Analisis Produk Domestik Regional Bruto (PDRB) Kabupaten Paser Menurut Lapangan Usaha Tahun 2019.” *Diskominfo Kabupaten Paser* (2019): 1–87. [https://issuu.com/diskominfopaser/docs/analisis\\_pdrb\\_2018\\_cover](https://issuu.com/diskominfopaser/docs/analisis_pdrb_2018_cover).
- Permadhy, Yul Tito. “Permadhy, Yul Tito, ‘Faktor Penyebab Pengangguran Dan Strategi Penanganan Permasalahan Pengangguran Pada Desa Bojongcae, Cibadak Lebak Provinsi Banten,’ Vol.2, Pp. 54-63, 2020.” *Ikra-ith ekonomika* 2, no. 3 (2020): 54–63. <https://journals.upi-yai.ac.id/index.php/IKRAITH-EKONOMIKA/article/view/583>.
- Primandari, Novegya Ratih. “Pengaruh Pertumbuhan Ekonomi, Inflasi Dan Pengangguran Terhadap Tingkat Kemiskinan Di Sumatera Selatan.” *Jurnal*

*Ekonomi Pembangunan* 16, no. 1 (2018): 1–10.  
<https://ejournal.unsri.ac.id/index.php/jep/article/view/8856/4722>.

Pujiastuti, Endah. “Pengantar Hukum Ketenagakerjaan,” 2008.

Rahardja, Prathama, and Manurung. “Pengantar Ekonomi Pembangunan.” Medan: Universitas HKBP Nommensen, 2001.

salsabila, bunga. “Dampak Pengangguran Terhadap Tingkat Kemiskinan.” *Universitas Negeri Padang*, no. 19058046 (2019).

Setya Ningrum, Shinta. “Analisis Pengaruh Tingkat Pengangguran Terbuka, Indeks Pembangunan Manusia, Dan Upah Minimum Terhadap Jumlah Penduduk Miskin Di Indonesia Tahun 2011-2015.” *Jurnal Ekonomi Pembangunan* 15, no. 2 (2017): 184–192.

Siwi, Hanly Fendy Djohar. “Strategi Pertumbuhan Dan Pembangunan Ekonomi Daerah.” *Jurnal Pembangunan Ekonomi Dan Keuangan Daerah* 18, No.6 (2017): 1–11. <https://www.mendeley.com/library/>.

Steeva Tumangkeng. “Analisis Potensi Ekonomi Di Sektor Dan Sub Sektor Pertanian, Kehutanan Dan Perikanan Kota Tomohon.” *Jurnal Berkala Ilmiah Efisiensi* 18, no. 01 (2018): 127–138.

Suci Rahmalia, Ariusni, Mike Triani. “Pengaruh Tingkat Pendidikan, Pengangguran, Dan Kemiskinan Terhadap Kriminalitas Di Indonesia.” *Jurnal Kajian Ekonomi dan Pembangunan* 1, no. 3 (n.d.): 21–36.

Sulistyo. *Manajemen Sumber Daya Manusia*. Surabaya: CV. R.A.De.Rozarie, 2017.

Tul Ramadani, Asnah, Junaidi, and Zulfa Eliza. “Pengaruh Pertumbuhan UMKM, Inflasi, Dan Tingkat Pengangguran Terhadap Pertumbuhan Ekonomi Di Indonesia.” *Jurnal Investasi Islam* 5, no. 2 (2021): 153–173.

Tutupoho, Ali. “Analisis Pengaruh Inflasi Dan PDRB Terhadap Pengangguran Terbuka Di Provinsi Maluku (Studi Kasus Kabupaten Kota).” *Cita Ekonomika, Jurnal Ekonomi XIII*, no. 2 (2019): 71–94.

Widar, Diah. *Penentuan Upah Di Sektor Informal*, 2015.

Yacoub, Yarlina. “Pengaruh Tingkat Pengangguran Terhadap Tingkat Kemiskinan Kabupaten / Kota Di Provinsi Kalimantan Barat” 8 (2012): 176–185.



Data Pertumbuhan Ekonomi, Inflasi, dan Upah Minimum Kota Makassar Periode  
2012-2021

tahun	Pertumbuhan ekonomi (X1)	Inflasi (X2)	Upah minimum(X3)	Pengangguran (Y)
2012	9.64	4.39	1265000	13.72
2013	8.55	6.56	1500000	9.53
2014	7.39	7.88	1900000	10.93
2015	7.55	9.41	2075000	9.84
2016	8.03	3.60	2313625	12.02
2017	8.20	4.48	2504500	10.59
2018	8.42	3.48	2722631	11.45
2019	8.79	2.48	2941270	9.83
2020	-1,27	2.13	3191572	15.92
2021	4.47	2.26	3294467	13.18

Hasil Logaritma Natural

tahun	Pertumbuhan ekonomi (X1)	Inflasi (X2)	Upah minimum(X3)	Pengangguran (Y)
2012	9.64	4.39	14.05	13.72
2013	8.55	6.56	14.22	9.53
2014	7.39	7.88	14.46	10.93
2015	7.55	9.41	14.55	9.84
2016	8.03	3.60	14.65	12.02
2017	8.20	4.48	14.73	10.59
2018	8.42	3.48	14.82	11.45
2019	8.79	2.48	14.89	9.83
2020	-1,27	2.13	14.98	15.92
2021	4.47	2.26	15.01	13.18

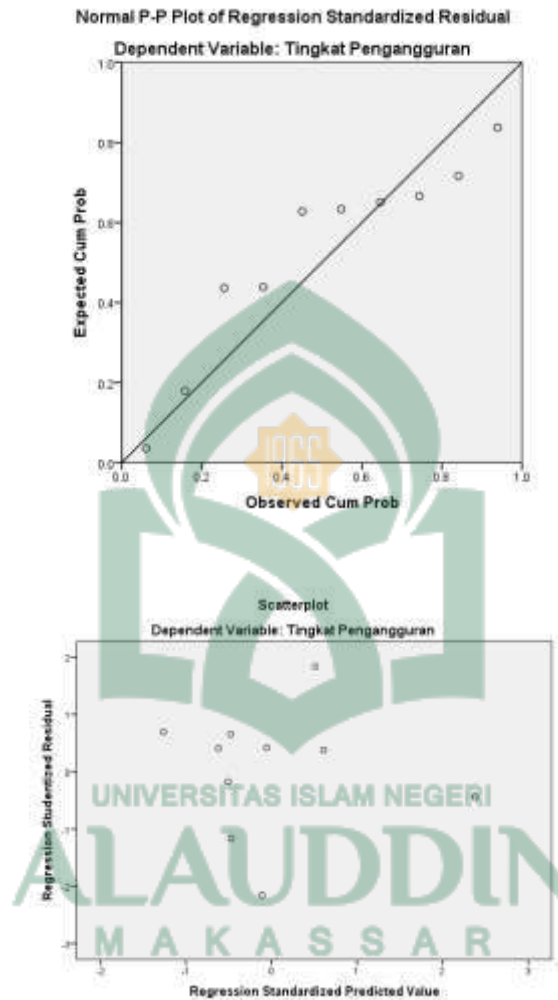
Model Summary<sup>b</sup>

Model	R	R Square	Adjusted R Square	Std. Error of the Estimate	Durbin-Watson
1	.900 <sup>a</sup>	.811	.716	1.09062	2.709

a. Predictors: (Constant), Upah Minimum, Pertumbuhan Ekonomi, Inflasi

b. Dependent Variable: Tingkat Pengangguran

Coefficients<sup>a</sup>

Model	Unstandardized Coefficients		Standardized Coefficients	T	Sig.	Collinearity Statistics	
	B	Std. Error	Beta			Tolerance	VIF
1 (Constant)	73.722	24.110		3.058	.022		



Pertumbuhan Ekonomi	-.536	.138	-.839	-3.893	.008	.679	1.473
Inflasi	-.499	.180	-.608	-2.774	.032	.655	1.526
Upah Minimum	-3.823	1.587	-.596	-2.409	.053	.514	1.945

a. Dependent Variable: Tingkat Pengangguran

**ANOVA<sup>a</sup>**

Model		Sum of Squares	Df	Mean Square	F	Sig.
1	Regression	30.598	3	10.199	8.575	.014 <sup>b</sup>
	Residual	7.137	6	1.189		
	Total	37.734	9			

a. Dependent Variable: Tingkat Pengangguran

b. Predictors: (Constant), Upah Minimum, Pertumbuhan Ekonomi, Inflasi



**BADAN PUSAT STATISTIK  
KOTA MAKASSAR**

Jl. ABDURRAHMAN BASALAMAH I MAKASSAR TELP. 0411-442698

**SURAT KETERANGAN PENELITIAN**

Nomor: 025/BPS/7371/06/7/2022

Berdasarkan Surat Universitas Islam Negeri (UIN) Alauddin Makassar Fakultas Ekonomi dan Bisnis Islam Nomor B-4190/Un.06/EB/PP.00.9/07/2022 tanggal 14 Juli 2022 bersama ini disampaikan bahwa:

Nama	: <b>Munira</b>
NIM	: 90300117100
Jurusan	: Ilmu Ekonomi
Pekerjaan	: Mahasiswa S1 UIN
Alamat	: Jl. HM Yasin Limpo No 36, Gowa

benar telah melakukan pengumpulan data atau penelitian/kepuustakaan pada kantor Badan Pusat Statistik Kota Makassar, dalam rangka penyelesaian Tugas Akhir/ Penyusunan Skripsi dengan Judul:

**" Analisis Determinan Pengangguran di Kota Makassar "**

Demikian Surat Keterangan Penelitian ini diberikan untuk dipergunakan sebagaimana mestinya.

Makassar, 18 Juli 2022

an. KEPALA BADAN PUSAT STATISTIK  
KOTA MAKASSAR  
KF IPDS,

**Wahyuni Febrivanti Yafendi.SST**  
NIP. 199002092012112001

## RIWAYAT PENULIS



**Munira**, lahir di Belopa pada tanggal 8 Juni 1999, merupakan anak pertama dari empat bersaudara dari pasangan Bapak Saharuddin dan Ibu Rahmawati. Penulis berkebangsaan Indonesia dan beragama Islam. Penulis beralamat di Kota Belopa, Kecamatan Belopa Utara, Kabupaten Luwu.

Adapun riwayat pendidikan, yaitu dimulai dari pendidikan di Sekolah Dasar SD Negeri 24 kampung tangga dan tamat pada tahun 2011, dan pada tahun yang sama penulis melanjutkan pendidikan di SMP Negeri Unggulan Belopa dan tamat pada tahun 2014. Selanjutnya pada tahun yang sama pula, penulis melanjutkan pendidikan di SMA Negeri 2 Belopa yang seka rang berubah menjadi SMA Negeri 7 LUWU dan tamat pada tahun 2017.

Melalui penerimaan mahasiswa jalur mandiri UIN Alauddin Makassar pada tahun 2017, penulis berhasil lulus seleksi dan terdaftar di jenjang S1 sebagai mahasiswa jurusan Ilmu Ekonomi pada Fakultas Ekonomi dan Bisnis Islam Universitas Islam Negeri (UIN) Alauddin Makassar.