

**ANALISA PERANCANGAN SISTEM PENDETEKSI SUARA PADA
KAMERA DSLR BERBASIS MIKROKONTROLER ARDUINO UNO**



SKRIPSI

Diajukan untuk memenuhi salah satu syarat guna mencapai gelar
Sarjana Komputer pada Jurusan Teknik Informatika
Fakultas Sains dan Teknologi
UIN Alauddin Makassar

Oleh:

FIRA SEPTIANI VIRGIN

NIM: 60200111030

**FAKULTAS SAINS DAN TEKNOLOGI
UIN ALAUDDIN MAKASSAR
2017**

PERSETUJUAN PEMBIMBING

Pembimbing penulisan skripsi saudara **Fira Septiani Virgin : 60200111030**, mahasiswa Jurusan Teknik Informatika pada Fakultas Sains dan Teknologi Universitas Islam Negeri (UIN) Alauddin Makassar, setelah dengan seksama meneliti dan mengoreksi skripsi yang bersangkutan dengan judul, “**Analisa Perancangan Sistem Pendeteksi Suara Pada Kamera DSLR Berbasis Mikrokontroler Arduino Uno**”, memandang bahwa skripsi tersebut telah memenuhi syarat-syarat ilmiah dan dapat disetujui untuk diajukan ke sidang Munaqasyah.

Demikian persetujuan ini diberikan untuk proses selanjutnya.

Makassar, 21 Agustus 2017

Pembimbing I

Pembimbing II

Faisal, S.Kom., M.Kom.

NIP. 19761212 200501 1 005

Faisal, S.T., M.T

NIP. 19720721 201101 1 001

PERNYATAAN KEASLIAN SKRIPSI

Saya yang bertanda tangan di bawah ini :

Nama : Fira Septiani Virgin
NIM : 60200111030
Jurusan : Teknik Informatika
Fakultas/Program : Sains dan Teknologi
Judul : Analisa Perancangan Sistem Pendeteksi Suara Pada
Kamera DSLR Berbasis Mikrokontroler Arduino Uno

Menyatakan dengan sebenarnya bahwa skripsi yang saya tulis ini benar merupakan hasil karya saya sendiri. Jika di kemudian hari terbukti bahwa ini merupakan duplikasi, tiruan, plagiat, atau dibuat oleh orang lain, sebagian atau seluruhnya, maka skripsi dan gelar yang diperoleh karenanya batal demi hukum.

Makassar, 21 Agustus 2017
Penyusun,

Fira Septiani Virgin
NIM : 60200111030

PENGESAHAN SKRIPSI

Skripsi ini berjudul “ANALISA PERANCANGAN SISTEM PENDETEKSI SUARA PADA KAMERA DSLR BERBASIS MIKROKONTROLER ARDUINO UNO” yang disusun oleh saudara Fira Septiani Virgin, NIM: 60200111030, Mahasiswa Jurusan Teknik Informatika Universitas Islam Negeri (UIN) Alauddin Makassar, telah di uji dan dipertahankan dalam sidang Munaqasyah yang diselenggarakan pada hari, Jumat, 04 Agustus 2017 M dinyatakan telah dapat diterima sebagai salah satu syarat untuk memperoleh gelar Sarjana Komputer dalam Jurusan Teknik Informatika dengan beberapa perbaikan.

Makassar, 21 Agustus 2017 M
28 DzulKaidah 1438 H

DEWAN PENGUJI

1. Ketua : Dr. M. Tahir Maloko, M.HI. (.....)
2. Sekretaris : A. Hutami Endang, S.Kom., M.Kom. (.....)
3. Munaqisy I : Dr. H. Kamaruddin Tone, M.M. (.....)
4. Munaqisy II : A. Muhammad Syafar, S.T., M.T (.....)
5. Munaqisy III : Dr. Hamzah Hasan, M.HI. (.....)
6. Pembimbing I : Faisal Akib, S.Kom., M.Kom. (.....)
7. Pembimbing II : Faisal, S.T., M.T (.....)

Diketahui oleh :
Dekan Fakultas Sains dan Teknologi
UIN Alauddin Makassar

Prof. Dr. H. Arifuddin, M.Ag.
NIP . 19691205 199303 1 001

KATA PENGANTAR

بِسْمِ اللَّهِ الرَّحْمَنِ الرَّحِيمِ

Tiada kata yang pantas penulis ucapkan selain puji syukur kehadiran Allah swt. atas berkat dan Rahmat-Nya sehingga penulis dapat menyelesaikan skripsi ini dengan judul “**Analisa Perancangan Sistem Pendeteksi Suara Pada Kamera DSLR Berbasis Mikrokontroler Arduino UNO**”. Shalawat dan salam tak lupa penulis kirimkan kepada Baginda Rasulullah saw. yang telah membimbing kita semua. Penulisan skripsi ini bertujuan untuk memenuhi salah satu syarat kesarjanaan di UIN Alauddin Makassar jurusan Teknik Informatika fakultas Sains dan Teknologi.

Dalam pelaksanaan penelitian sampai pembuatan skripsi ini, penulis banyak sekali mengalami kesulitan dan hambatan. Tetapi berkat keteguhan dan kesabaran penulis akhirnya skripsi ini dapat diselesaikan juga. Terima kasih yang tak terhingga pula kepada orang tua penulis, ayahanda H.Abunawas dan ibunda Hj. Hadrah yang selalu memberikan doa, kasih sayang, dan dukungan baik moral maupun materiil yang merupakan kekuatan besar bagi penulis untuk menyelesaikan skripsi ini. Bantuan dari berbagai pihak yang dengan senang hati meluangkan waktu, tenaga, pikiran, dan dukungan baik secara moril maupun materiil yang tak henti-hentinya kepada penulis juga menjadi semangat positif untuk menyelesaikan skripsi ini.

Melalui kesempatan ini, penulis menyampaikan rasa terima kasih yang sebesar-besarnya dan penghargaan yang setinggi-tingginya kepada:

1. Rektor Universitas Islam Negeri (UIN) Alauddin Makassar Prof. Dr. H. Musafir Pababbari, M.Si.
2. Dekan Fakultas Sains dan Teknologi Universitas Islam Negeri (UIN) Alauddin Makassar Prof. Dr. H. Arifuddin Ahmad, M.Ag.
3. Ketua Jurusan Teknik Informatika Faisal, S.T., M.T. dan Sekretaris Jurusan Andi Muhammad Syafar, ST., M.T.
4. Bapak Faisal Akib, S.Kom., M.Kom. selaku Pembimbing I dan Bapak Faisal, S.T., M.T. selaku Pembimbing II yang telah membimbing dan membantu penulis untuk mengembangkan pemikiran dalam penyusunan skripsi ini hingga selesai.
5. Bapak Dr. H. Kamaruddin Tone., M.M. selaku Penguji I, Bapak Andi Muhammad Syafar, ST., M.T. selaku Penguji II dan Bapak Dr. Hamzah Hasan, M.Hi. selaku Penguji III yang telah menguji dan membimbing dalam penulisan skripsi ini.
6. Seluruh dosen, staf dan karyawan Jurusan Teknik Informatika Fakultas Sains dan Teknologi UIN Alauddin Makassar yang telah banyak memberikan sumbangsih baik tenaga maupun pikiran.
7. Kakak dan adik saya Roslawati, Vera Rosita Reski, Verly Otaviana yang selalu memberi dukungan dan motivasi untuk menyelesaikan skripsi ini.

8. Sahabat-sahabat ASC11 dari Teknik Informatika angkatan 2011 dan teman-teman KKN Desa Lumpangang yang telah menjadi saudara seperjuangan menjalani suka dan duka bersama dalam menempuh pendidikan di kampus.
9. Arham S, Feby Eka Putri, Sri Wahyuni, Wirdaningsi, Maghfirah, Yessi Gustianti, Harfaina, Reski Amaliah, dan Kaisar Jafar yang telah banyak memberikan dukungan, motivasi dan selalu memberikan semangat selama mengerjakan skripsi.
10. Seluruh pihak yang tidak dapat penulis sebutkan satu per satu, namun telah banyak terlibat membantu penulis dalam proses penyusunan skripsi ini.

Akhirnya harapan penulis semoga hasil penyusunan skripsi ini memberikan manfaat bagi pengembangan ilmu pengetahuan dan demi kesejahteraan umat manusia. Harapan tersebut penulis haturkan kehadiran yang Maha Kuasa, agar limpahan rahmat dan karunia-Nya tetap diberikan, semoga senantiasa dalam lindungan-Nya.



Makassar, Agustus 2017
Penyusun,

Fira Septiani Virgin
NIM : 60200111030

DAFTAR ISI

HALAMAN JUDUL	i
PERSETUJUAN PEMBIMBING	ii
PERNYATAAN KEASLIAN SKRIPSI.....	iii
PENGESAHAN SKRIPSI.....	iv
KATA PENGANTAR.....	v
DAFTAR ISI.....	viii
DAFTAR GAMBAR.....	xi
DAFTAR TABEL	xii
ABSTRAK	xiii
BAB I PENDAHULUAN.....	1
A. Latar Belakang	1
B. Rumusan Masalah	4
C. Fokus Penelitian dan Deskripsi Fokus	6
D. Kajian Pustaka	8
E. Tujuan dan Kegunaan Penelitian	10
BAB II TINJAUAN TEORITIS	12
A. Analisa	12
B. Perancangan Sistem	13
C. Sensor Suara.....	14
D. Kamera DSLR.....	16
E. Mikrokontroler	17

F.	Arduino UNO.....	21
G.	Resistor	22
H.	Resistor	23
I.	Deskripsi Arduino UNO	24
J.	LED.....	29
K.	Daftar Simbol.....	30
BAB III METODOLOGI PENELITIAN		35
A.	Jenis Penelitian.....	35
B.	Pendekatan Penelitian	35
C.	Sumber Data.....	36
D.	Metode Pengumpulan Data.....	36
E.	Instrumen Penelitian	37
F.	Teknik Pengolahan dan Analisis Data	38
G.	Teknik Pengujian	39
H.	Rancangan Tabel Uji.....	39
BAB IV ANALISI DAN PERANCANGAN SISTEM		41
A.	Analisis Sistem.....	41
B.	Perancangan Perangkat Keras	44
C.	Perancangan Sistem	45
BAB V IMPLEMENTASI DAN PENGUJIAN SISTEM.....		50
A.	Implementasi.....	50

B. Hasil Pengujian Sistem	52
BAB VI PENUTUP	59
A. Kesimpulan	59
B. Saran	59
DAFTAR PUSTAKA	xiv
RIWAYAT HIDUP	xvii



DAFTAR GAMBAR

Gambar II.1. Microfon atau Mic	15
Gambar II.2 Kamera DSLR	17
Gambar II.3 Board Arduino Uno	20
Gambar II.4 Kabel USB Board Arduino Uno.....	22
Gambar II.5 Resistor Tetap.....	22
Gambar II.6 Resistor Variabel	23
Gambar II.7 LM386	24
Gambar II.8 LED	30
Gambar IV. 1. Flowmap Diagram Analisis Sistem yang Sedang Berjalan	41
Gambar IV. 2. Flowmap Diagram Analisis Sistem yang diusulkan	42
Gambar IV. 3. Rangkaian Power Supply	44
Gambar IV. 4. Rangkaian Sensor Suara	45
Gambar IV. 5. Rangkaian Diagram Blok.....	46
Gambar IV. 6. Skematik Sistem.....	47
Gambar IV. 7. Rancangan Bentuk Fisik Sistem	48
Gambar IV. 8. Flowchart	49
Gambar V. 1. Hasil Rancangan Alat Secara Keseluruhan.....	50
Gambar V. 2. Gambar Rangkaian alat / sistem.....	51
Gambar V. 3. Gambar Rangkaian alat / sistem.....	52
Gambar V. 4. . Bagan Teknik Pengujian Sistem.....	53

DAFTAR TABEL

Tabel II.1 Deskripsi Arduino Uno	23
Tabel II.2 Daftar Simbol <i>Flowmap Diagram</i>	31
Tabel II.2 Daftar Simbol <i>Flowmap Diagram Lanjutan</i>	32
Tabel II.3 Daftar Simbol <i>Diagram Blok</i>	32
Tabel II.3 Daftar Simbol <i>Diagram Blok Lanjutan</i>	33
ruTabel II.4 Daftar Simbol <i>Flowchart</i>	33
Tabel II.4 Daftar Simbol <i>Flowchart Lanjutan</i>	34
Tabel III.1 Rancangan Tabel Uji	40
Tabel V.1 Rancangan Tabel Uji	54
Tabel V.2 Rancangan Tabel Uji	55
Tabel V.3 Rancangan Tabel Uji	56
Tabel V.4 Rancangan Tabel Uji	56
Tabel V.5 Rancangan Tabel Uji	57



ABSTRAK

Nama : Fira Septiani Virgin
Nim : 60200111030
Jurusan : Teknik Informatika
Judul : Analisa Perancangan Sistem Pendeteksi Suara Pada Kamera DSLR Berbasis Mikrokontroler Arduino UNO
Pembimbing I : Faisal Akib, S.Kom., M.Kom.
Pembimbing II : Faisal, S. T., M. T.,

Kamera DSLR merupakan kamera refleks lensa tunggal atau dalam bahasa Inggris *Digital Single Lens Reflex (DSLR) camera* adalah kamera yang menggunakan sistem jajaran lensa jalur tunggal untuk melewati berkas cahaya menuju ke dua tempat, yaitu *Focal Plane* dan *Viewfinder*, sehingga memungkinkan *photographer* untuk dapat melihat objek melalui kamera yang sama persis seperti hasil fotonya. Adapun tujuan dari penelitian ini adalah merancang dan membuat alat pendeteksi suara pada sebuah kamera berbasis mikrokontroler sehingga dapat memudahkan para *photographer* untuk pengambilan suatu gambar dengan menggunakan suara.

Metode penelitian yang digunakan adalah penelitian kuantitatif. Penelitian kuantitatif yang dilakukan adalah metode penelitian eksperimental. Dengan melakukan eksperimen terhadap variabel-variabel kontrol (*input*) untuk menganalisis *output* yang dihasilkan. *Output* yang dihasilkan akan dibandingkan dengan *output* tanpa adanya pengontrolan variabel.

Hasil penelitian ini adalah sebuah alat Pendeteksi Suara Pada Kamera DSLR Berbasis Mikrokontroler Arduino UNO dengan melakukan dua kali tepukan yang dapat mendeteksi suara tepukan dengan jarak maksimal 10 meter.

Kata Kunci : Analisa, Perancangan Sistem, Pendeteksi Suara, Kamera DSLR, Arduino UNO



UNIVERSITAS ISLAM NEGERI
ALAUDDIN
M A K A S S A R

BAB I

PENDAHULUAN

A. Latar Belakang Masalah

Kamera adalah alat paling populer dalam aktivitas fotografi. Nama tersebut ini didapat dari *camera obscura*, bahasa Latin untuk "ruang gelap", mekanisme awal untuk memproyeksikan tampilan di mana suatu ruangan berfungsi seperti cara kerja kamera fotografis yang modern, kecuali tidak ada cara pada waktu itu untuk mencatat tampilan gambarnya selain secara manual mengikuti jejaknya.

Dalam dunia fotografi, kamera merupakan suatu peranti untuk membentuk dan merekam suatu bayangan potret pada lembaran film. Pada kamera televisi, sistem lensa membentuk gambar pada sebuah lempeng yang peka cahaya. Lempeng ini akan memancarkan elektron ke lempeng sasaran bila terkena cahaya. Selanjutnya, pancaran elektron itu diperlakukan secara elektronik. Selain itu dalam dunia fotografi juga dikenal dengan eksposur, yaitu jumlah cahaya atau paparan cahaya yang diterima oleh sensor dalam kamera dalam suatu pemotretan. Jika paparan cahaya yang diterima terlalu banyak atau lama maka hasil foto menjadi terlalu terang atau *over exposure*. Begitu sebaliknya, jika paparan cahaya yang diterima sensor terlalu sedikit atau cepat maka hasil foto menjadi terlalu gelap atau *under exposure*. Hampir semua kamera digital saat ini sudah dilengkapi dengan pengukur cahaya yang akan mengatur paparan cahaya / eksposur / *exposure* secara otomatis untuk

memperoleh hasil yang optimal. Adapun salah satu jenis kamera digital yaitu kamera DSLR.

Kamera DSLR merupakan kamera refleksi lensa tunggal atau dalam bahasa Inggris *Digital Single Lens Reflex (DSLR) camera* adalah kamera yang menggunakan sistem jajaran lensa jalur tunggal untuk melewatkan berkas cahaya menuju ke dua tempat, yaitu *Focal Plane* dan *Viewfinder*, sehingga memungkinkan *photographer* untuk dapat melihat objek melalui kamera yang sama persis seperti hasil fotonya. Hal ini berbeda dengan kamera non-SLR, dimana pandangan yang terlihat di *viewfinder* bisa jadi berbeda dengan apa yang ditangkap di film, karena kamera jenis ini menggunakan jajaran lensa ganda, untuk melewatkan berkas cahaya ke *Viewfinder*, dan jajaran lensa yang lain untuk melewatkan berkas cahaya ke *Focal Plane*. (Wikipedia,2015)

Bagi para pemula terkadang pengambilan gambar yang dihasilkan kurang bisa dinikmati. Entah gambar yang bergoyang-goyang (tidak stabil), perpindahan obyek yang terlalu cepat dan lain sebagainya. Dalam dunia fotografi gambar yang sempurna dan maksimal sangat dibutuhkan. Adapun bagian dari sebuah kamera salah satunya yaitu tombol *shutter* yaitu bagian dari kamera yang di tekan untuk mengambil sebuah gambar.

Kamera DSLR pada umumnya masih menggunakan tombol *shutter* atau tombol untuk pengambilan sebuah gambar yang seringkali masih menghasilkan gambar yang

kurang memuaskan karena seseorang masih kaku dalam menekan tombol tersebut. Selain itu membutuhkan beberapa cara menggunakan tombol *shutter* tersebut untuk menghasilkan gambar yang bagus. Secara sederhana, tombol *shutter* adalah kecepatan rana dalam menangkap cahaya. Hal ini akan berpengaruh terhadap ketegasan objek yang diambil. Dengan adanya teknologi, kamera sekarang juga sudah semakin dikembangkan untuk pengambilan suatu gambar.

Menelusuri pandangan islam tentang teknologi, mengajak manusia untuk menengok ayat Al-Qur'an yang berbicara tentang alam raya. Secara tegas dan berulang-ulang Al-Qur'an menyatakan bahwa alam raya diciptakan dan ditundukkan Allah swt untuk manusia. Allah berfirman dalam QS. Al-Jaatsiah/45:13.

وَسَخَّرَ لَكُمْ مَّا فِي السَّمٰوٰتِ وَمَا فِي الْاَرْضِ جَمِيعًا مِّنْهُۥ اِنَّ فِيْ ذٰلِكَ لَاٰيٰتٍ

UNIVERSITAS ISLAM NEGERI
ALAUDDIN
 M A K A S S A R
 لِّقَوْمٍ يَّتَفَكَّرُوْنَ ۙ ۱۳

Terjemahnya :

Dan Dia telah menundukkan untukmu apa yang di langit dan apa yang di bumi semuanya, (sebagai rahmat) daripada-Nya. Sesungguhnya pada yang demikian itu benar-benar terdapat tanda-tanda (kekuasaan Allah) bagi kaum yang berfikir. (Departemen Agama RI,2008).

Penundukan tersebut secara potensial terlaksana melalui hukum-hukum alam yang telah ditetapkan dan kemampuan yang dianugerahkan-Nya kepada manusia. Al-Quran menjelaskan bahwa benda-benda alam apalagi yang tidak bernyawa tidak

diberi kemampuan memilih, tetapi sepenuhnya tunduk kepada Allah melalui hukum-hukum-Nya. Allah berfirman dalam QS.Fushilat/41:11.

ثُمَّ اسْتَوَىٰ إِلَى السَّمَاءِ وَهِيَ دُخَانٌ فَقَالَ لَهَا وَلِلْأَرْضِ ائْتِيَا طَوْعًا أَوْ كَرْهًا

قَالَتَا أَتَيْنَا طَائِعِينَ ۝ ۱۱

Terjemahnya :

Kemudian Dia menuju kepada penciptaan langit dan langit itu masih merupakan asap, lalu Dia berkata kepadanya dan kepada bumi: "Datanglah kamu keduanya menurut perintah-Ku dengan suka hati atau terpaksa". Keduanya menjawab: "Kami datang dengan suka hati". (Departemen Agama RI,2008).

Beberapa peneliti menciptakan alat-alat yang bekerja secara otomatis dengan menggunakan perangkat kontroller. Salah satunya pembuatan sistem pengendalian yang merupakan hal yang paling penting di bidang teknologi dan industri. Banyaknya peralatan terutama peralatan elektronik yang harus dikendalikan, sehingga dibutuhkan satu alat pengendali yang dapat mengendalikan peralatan-peralatan elektronik tersebut.

Oleh karena itu, untuk mengimbangnya maka manusia menciptakan alat-alat yang dapat bekerja secara otomatis serta memiliki ketelitian tinggi bahkan dapat melampaui ketelitian manusia agar pekerjaan mereka menjadi lebih mudah. Beberapa peralatan yang sudah memakai sistem *remote control* misalnya televisi dan air *conditioner*. Dalam dunia *photography* pun seharusnya sudah ada alat pengendali

tersebut, tetapi tidak menggunakan *remote control* cukup dengan alat sensor suara karena dengan menggunakan sensor suara dapat membantu para *photographer* dalam pengambilan objek HSP (*High Speed Photography*) yang merupakan kejadian yang bermoment sebentar dan sulit dilihat dengan kasat mata tanpa mengaktifkan *timer*. Selain itu dengan menggunakan sensor suara dapat mengifisienkan waktu dalam pengambilan gambar karena dengan menggunakan *remote shutter* yang masih menggunakan tombol hampir sama dengan tombol *shutter* pada kamera yang kadang seseorang masih kaku dalam menekan tombol tersebut untuk menangkap obyek yang sulit atau bergerak terlalu cepat.

Atas dasar itulah sehingga terinspirasi untuk merancang dan membuat sebuah alat dengan judul “Analisa Perancangan Sistem Pendeteksi Suara Pada Kamera DSLR Berbasis Mikrokontroller Arduino Uno” yang dimana pengambilan gambar pada sebuah kamera DSLR bisa dilakukan dengan menggunakan suara.

B. Rumusan masalah

Dengan mengacu pada latar belakang masalah tersebut, maka disusun rumusan masalah yang akan dibahas adalah “Bagaimana membuat dan merancang seperangkat sistem pendeteksi suara pada kamera DSLR (*Digital Single Lens Reflex*) berbasis mikrokontroler arduino?”

C. Fokus Penelitian dan Deskripsi Fokus

Dalam penyusunan tugas akhir ini perlu adanya pengertian pada pembahasan yang terfokus sehingga permasalahan tidak melebar. Adapun fokus penelitiannya sebagai berikut:

1. Sistem ini dibangun menggunakan mikrokontroler arduino UNO.
2. Sistem pendeteksi suara yang dirancang pada sebuah kamera DSLR menggunakan kamera dengan merek canon.
3. Sensor yang digunakan dalam penelitian ini menggunakan sensor mikrofon kondensor.
4. Sistem yang dirancang digunakan untuk kamera DSLR yang menggunakan atau yang ada diatas tripod.
5. Parameter suara yang diukur dalam penelitian ini adalah berupa tekanan suara tepukan seseorang hingga maksimal sepuluh meter.
6. *User* target untuk alat ini adalah photographer maupun masyarakat yang menyukai dunia fotografi.

Untuk mempermudah pemahaman dan memberikan gambaran serta menyamakan persepsi antara penulis dan pembaca, maka dikemukakan penjelasan yang sesuai dengan variabel dalam penelitian ini. Adapun deskripsi fokus dalam penelitian adalah:

1. Arduino merupakan sebuah mikrokontroler yang digunakan sebagai pengendali berbagai komponen elektronika yang ada pada sistem pendeteksi suara pada kamera DSLR yang menjembatani berbagai jenis komponen input dan output bahkan mampu berinteraksi dengan komputer.
2. Kamera DSLR adalah kamera digital yang menggunakan sistem cermin otomatis dan *pentaprisma* atau *pentamirror* untuk meneruskan cahaya dari lensa menuju ke viewfinder. (Wikipedia,2014)
3. Mikrofon kondensator merupakan komponen elektronik yang menyimpan energi dalam medan elektrostatik, *microphone* jenis ini juga merupakan *transducer* yang menggunakan bahan dasar kapasitor yang berfungsi mengubah energi akustik menjadi energi listrik. Jenis mikrofon ini banyak digunakan baik untuk keperluan *live* maupun *recording*.
4. Sistem yang dirancang dapat digunakan apabila kamera DSLR menggunakan tripod sehingga ketika melakukan pengambilan gambar, seseorang bisa melakukan tepukan tanpa perlu mengaktifkan *timer* atau waktu pada kamera DSLR.
5. Dalam penelitian penulis jenis kamera yang digunakan yaitu menggunakan kamera DSLR dengan merek canon karena dengan menggunakan kamera jenis ini lebih mudah untuk dioperasikan dan banyak menu dari kamera canon lebih mudah untuk dipahami serta memiliki sistem *image processing*

yang mampu menjaga *frame rate* yang lebih cepat dari pada kamera merek lain.

D. Kajian Pustaka

Perkembangan teknologi yang semakin hari semakin pesat membuat seluruh kehidupan masyarakat melakukan pekerjaan sehari-hari dengan lebih efisien. Oleh karena itu, penggunaan mikrokontroler sebagai unit-unit kendali sudah sangat luas. Dalam dunia *photography* seharusnya sudah ada alat pengendali tersebut, tetapi tidak menggunakan *remote control* namun dengan alat sensor suara.

Beberapa peneliti sebelumnya yang diambil oleh peneliti sebagai bahan pertimbangan dan sumber referensi yang berkaitan dengan judul penelitian ini diantaranya sebagai berikut.

Meizinta dan Dewantara (2012), pada penelitian yang berjudul “Rancang Bangun Sistem Sensor untuk aplikasi *voice recognition* pada ayunan bayi otomatis”. Pada sistem yang dibuat menggunakan sensor suara ini digunakan untuk mengidentifikasi suara tangisan bayi. Pada saat alat mendeteksi adanya suara tangisan bayi, maka secara otomatis sensor akan membaca dan mengirimkan sinyal ke mikrokontroler yang kemudian akan membuat ayunan bayi bergerak dengan sendirinya.

Penelitian yang akan dibangun oleh peneliti memiliki kesamaan dari segi sensor yang digunakan sama-sama menggunakan sensor suara. Adapun perbedaan

dengan penelitian diatas, penelitian yang akan dibuat menggunakan sensor suara kemudian di proses oleh mikrokontroler tetapi output pada penelitian ini bukan dengan ayunan bayi namun menggunakan kamera DSLR.

Abdul aziz (2012), pada penelitiannya yang berjudul “Pemanfaatan Sensor Gerak Dalam Hi-Speed Photography”. Pada sistem yang dibuat menggunakan sensor gerak ini di gunakan untuk pengambilan suatu gambar pada sebuah kamera. *Hi-speed Photography* digunakan untuk keperluan fotografi yang menginginkan pembekuan pada gerakan benda yang bergerak secara cepat.

Penelitian yang akan dibangun oleh peneliti memiliki kesamaan dari segi pengambilan suatu gambar yang tidak menggunakan tombol *shutter*. Adapun perbedaan dengan penelitian diatas yaitu penelitian tidak menggunakan sensor gerak namun menggunakan sensor suara untuk pengambilan suatu gambar pada kamera DSLR.

Dianova (2010), pada penelitian yang berjudul “Penggunaan Sensor Suhu dan Sensor Suara Pada Alat Pengayun Bayi Otomatis Berbasis Mikrokontroler AT89S51”. Dalam penelitian ini dibuatlah alat yang bertujuan mampu membuat sang bayi maupun sang ibu dapat lebih merasa nyaman. Sang bayi dapat pulas tidur sedangkan sang ibu dapat mengerjakan pekerjaan rumah yang lain.

Penelitian yang akan dibangun oleh peneliti memiliki kesamaan dari segi sensor suara tapi yang membedakan dengan penelitian yang akan di bangun adalah

output yang digunakan bukan ayunan bayi tapi kamera DSLR dan peneliti juga tidak menggunakan sensor suhu hanya menggunakan sensor suara.

E. Tujuan dan Kegunaan Penelitian

1. Tujuan Penelitian

Adapun tujuan dari penelitian ini adalah dapat merancang dan membuat alat pendeteksi suara pada sebuah kamera berbasis mikrokontroler sehingga dapat memudahkan para *photographer* untuk pengambilan suatu gambar dengan menggunakan suara.

2. Kegunaan Penelitian

Diharapkan dengan kegunaan pada penelitian ini dapat diambil beberapa manfaat yang mencakup tiga hal pokok berikut:

a. Bagi Dunia Akademik

Dapat memberikan suatu referensi yang berguna bagi dunia akademis khususnya dalam penelitian yang akan dilaksanakan oleh para peneliti yang akan datang dalam hal perkembangan teknologi mikrokontroler.

b. Bagi Photografer dan Masyarakat

Dapat menjadi pengetahuan awal dalam pengembangan fotografi dalam skala yang lebih besar guna pemanfaatan untuk para *photographer* dan para masyarakat yang menyukai dunia *photography* kedepannya.

c. Bagi Penulis

Menambah pengetahuan dan wawasan serta mengembangkan daya nalar dalam pengembangan teknologi.



BAB II

TINJAUAN TEORITIS

A. *Analisa*

Analisa atau analisis atau *analysis* adalah suatu usaha untuk mengamati secara detail sesuatu hal atau benda dengan cara menguraikan komponen-komponen pembentuknya atau penyusunnya untuk di kaji lebih lanjut. Analisa berasal dari kata Yunani kuno analisis yang artinya melepaskan. Analisis terbentuk dari dua suku kata, yaitu *ana* yang berarti kembali, dan *luain* yang berarti melepas sehingga jika di gabungkan maka artinya adalah melepas kembali atau menguraikan. Kata analisis ini di serap kedalam bahasa inggris menjadi analysis yang kemudian di serap juga ke dalam bahasa Indonesia menjadi analisis.

Kata analisa atau analisis atau *analysis* di gunakan dalam berbagai bidang. Baik dalam bidang ilmu bahasa, ilmu sosial maupun ilmu alam (sains), dll. Dalam ilmu bahasa atau linguistik analisa di definisikan sebagai suatu kajian yang dilaksanakan terhadap sebuah bahasa guna meneliti struktur bahasa tersebut secara mendalam. Dalam ilmu sosial, analisis di mengerti sebagai upaya dan proses untuk menjelaskan sebuah permasalahan dan berbagai hal yang ada di dalamnya. Sedangkan dalam ilmu pasti (sains) pengertian dan definisi analisa adalah suatu kegiatan yang dilakukan untuk menguraikan suatu bahan menjadi senyawa-senyawa penyusunnya. (Wikipedia,2013)

B. Perancangan Sistem

Perancangan adalah langkah pertama dalam fase pengembangan rekayasa produk atau sistem. Perancangan itu adalah proses penerapan berbagai teknik dan prinsip yang bertujuan untuk mendefinisikan sebuah peralatan, satu proses atau satu sistem secara detail yang membolehkan dilakukan realisasi fisik. Fase ini adalah inti teknis dari proses rekayasa perangkat lunak. Pada fase ini elemen-elemen dari model analisa dikonversikan. Dengan menggunakan satu dari sejumlah metode perancangan, fase perancangan akan menghasilkan perancangan data, perancangan antarmuka, perancangan arsitektur dan perancangan prosedur.

Sistem adalah sekelompok komponen dan elemen yang digabungkan menjadi satu untuk mencapai tujuan tertentu. Ada banyak pendapat tentang pengertian dan definisi sistem yang dijelaskan oleh beberapa ahli. Berikut pengertian dan definisi sistem menurut beberapa ahli:

- Jogianto (2005:2), Sistem adalah kumpulan dari elemen-elemen yang berinteraksi untuk mencapai suatu tujuan tertentu. Sistem ini menggambarkan suatu kejadian-kejadian dan kesatuan yang nyata, seperti tempat, benda dan orang-orang yang betul-betul ada dan terjadi.
- Indrajit (2001:2), Sistem adalah kumpulan-kumpulan dari komponen-komponen yang memiliki unsur keterkaitan antara satu dengan lainnya.

- Lani Sidharta (1995:9), Sistem adalah himpunan dari bagian-bagian yang saling berhubungan, yang secara bersama mencapai tujuan-tujuan yang sama.
- Davis, G. B (1991:45), Sistem adalah kumpulan dari elemen-elemen yang beroperasi bersama-sama untuk menyelesaikan suatu sasaran

Jadi, perancangan sistem adalah merancang atau mendesain suatu sistem yang baik, yang isinya adalah langkah-langkah operasi dalam proses pengolahan data dan prosedur untuk mendukung operasi sistem. (Surya Afanarius,2010)⁷

C. Sensor Suara

Sensor suara adalah sebuah alat yang mampu mengubah gelombang *Sinusioda* suara menjadi gelombang sinus energi listrik (*Alternating Sinusioda Electric Current*). Sensor suara berkerja berdasarkan besar/kecilnya kekuatan gelombang suara yang mengenai membran sensor yang menyebabkan bergeraknya membran sensor yang juga terdapat sebuah kumparan kecil di balik membran tadi naik dan turun. Oleh karena kumparan tersebut sebenarnya adalah ibarat sebuah pisau berlubang-lubang, maka pada saat ia bergerak naik-turun, ia juga telah membuat gelombang magnet yang mengalir melewatinya terpotong-potong. Kecepatan gerak kumparan menentukan kuat-lemahnya gelombang listrik yang dihasilkannya. (Wikipedia,2015).

Salah satu komponen yang termasuk dalam sensor suara adalah *Microphone* atau Mic. Mic adalah komponen elektronika dimana cara kerjanya yaitu membran yang digetarkan oleh gelombang suara akan menghasilkan sinyal listrik.



Gambar II.1. Microphone atau Mic (Wikipedia, 2015)

Mic dapat diklarifikasikan menjadi beberapa jenis dasar antara lain; dinamis, piezoelektrik, dan elektrostatis. Mic dinamis adalah contoh alat yang memiliki *sensor suara* dengan peran yang besar dalam dunia industri musik. Sedangkan untuk Mic piezoelektrik digunakan secara luas untuk mic dengan meter rendah tingkat frekuensi suara. Untuk masalah pengukuran, mic elektrostatis adalah yang paling populer karena mereka dapat dirampingkan, memiliki frekuensi respon konsekuensi rata selama rentang frekuensi yang luas, dan menyediakan nyata stabilitas yang tinggi dibandingkan dengan mic jenis lain. Intensitas suara mic ini dirancang untuk menangkap intensitas suara bersama dengan unit arah aliran sebagai besaran vektor. Bila dilihat dari intensitas bunyi, mic dibagi menjadi dua jenis, yaitu arang dan kapasitor. (Komponen Elektronika,2013).

D. Kamera DSLR

Kamera DSLR atau *Digital Single Lens Reflex* adalah sebuah kamera yang memiliki konsep untuk melihat proyeksi sebuah gambar lewat lensa yang terpasang pada kamera. Cahaya yang masuk ke lensa diproyeksikan ke cermin yang nantinya bisa dilihat lewat *viewfinder* untuk melihat sebuah gambar. Sedangkan dalam penangkapan gambar, cahaya yang masuk ditangkap oleh sensor ketika tombol rana ditekan, lalu sensor tersebut mengkonversi cahaya tersebut menjadi sebuah data digital yang berbentuk foto.

Cara kerja kamera DSLR menggunakan *pentaprism* atau yang biasa disebut cermin segi lima yang letaknya di atas jalur optis melalui lensa dan akan disalurkan ke lempengan film untuk kamera analog atau sensor pada DSLR. Setelah itu cahaya yang masuk akan dipantulkan ke bagian atas melalui cermin pantul dan setelah itu baru mengenai *pentaprism*.

Pentaprism akan memantulkan cahaya beberapa kali hingga menyentuh *viewfinder* (pembidik). Saat *shutter* dilepaskan, kaca akan membuka jalan bagi cahaya supaya bisa masuk langsung mengenai negatif film untuk analog SLR atau lempengan sensor digital untuk DSLR. (Wikipedia,2014).

Kamera SLR singkatan dari Single Lens Reflek atau refleksi lensa tunggal adalah kamera yang memakai lensa dengan jalur tunggal atau *single* untuk dapat melewati berkas cahaya menuju kepada dua tempat, tempat yang pertama yaitu *focal plane* dan

tempat yang kedua adalah *view finder*. Jadi seorang fotografer dapat melihat hasil foto dengan cara melihat gambar melalui kamera. Karena antara hasil fotografi dan juga gambar di kamera hasilnya dapat dibidang sama persis.

Cara kerja dari kamera SLR ini lebih sederhana dibandingkan dengan kamera DSLR. Karena pada sistem elektroniknya hanya dapat berfungsi untuk pengaturan komposisi secara otomatis. Pada kamera SLR data gambar yang diperoleh kemudian disimpan dalam film 35 MM atau analog dan juga tidak diperlukan proses digitalisasi dan kompresi data sehingga hasil dari foto tersebut dapat langsung dilihat.

Meskipun diantara kamera DSLR dan SLR keduanya memiliki beberapa perbedaan, tetapi kedua kamera tersebut dapat dibidang sebagai kamera yang paling banyak digunakan khususnya untuk fotografi.



Gambar II.2. Kamera DSLR (Wikipedia, 2014)

E. Mikrokontroler

Mikrokontroler adalah sebuah *chip* yang berfungsi sebagai pengontrol rangkaian elektronik dan umunya dapat menyimpan program didalamnya.

Mikrokontroler umumnya terdiri dari CPU (*Central Processing Unit*), memori, I/O tertentu dan unit pendukung seperti *Analog-to-Digital Converter* (ADC) yang sudah terintegrasi di dalamnya.

Kelebihan utama dari mikrokontroler ialah tersedianya RAM dan peralatan I/O pendukung sehingga ukuran board mikrokontroler menjadi sangat ringkas. Mikrokontroler MCS51 ialah mikrokomputer CMOS 8 bit dengan 4 KB Flash PEROM (*Programmable and Erasable Only Memory*) yang dapat dihapus dan ditulisi sebanyak 1000 kali. Mikrokontroler ini diproduksi dengan menggunakan teknologi *high density non-volatile memory*. Flash PEROM on-chip tersebut memungkinkan memori program untuk diprogram ulang dalam sistem (*in-system programming*) atau dengan menggunakan programmer *non-volatile memory konvensional*. Kombinasi CPU 8 bit serba guna dan Flash PEROM, menjadikan mikrokontroler MCS51 menjadi *microcomputer* handal yang fleksibel.

Arsitektur perangkat keras mikrokontroler MCS51 mempunyai 40 kaki, 32 kaki digunakan untuk keperluan 4 buah port paralel. 1 port terdiri dari 8 kaki yang dapat di hubungkan untuk *interfacing* ke *pararel device*, seperti ADC, *sensor* dan sebagainya, atau dapat juga digunakan secara sendiri setiap bitnya untuk *interfacing single bit* seperti *switch*, *LED*, dll. (Elektronika Dasar,2012).

a. Karakteristik lainya dari mikrokontroler MCS51 sebagai berikut :

- 1) *Low-power*
- 2) 32 jalur masukan/keluaran yang dapat deprogram
- 3) Dua *timer counter* 16 bit
- 4) RAM 128 byte

Tidak seperti sistem komputer, yang mampu menangani berbagai macam program aplikasi (misalnya pengolah kata, pengolah angka dan lain sebagainya), mikrokontroler hanya bisa digunakan untuk suatu aplikasi tertentu saja (hanya satu program saja yang bisa disimpan). Perbedaan lainnya terletak pada perbandingan RAM dan ROM.

Pada sistem komputer perbandingan RAM dan ROM-nya besar, artinya program-program pengguna disimpan dalam ruang RAM yang relatif besar, sedangkan rutin-rutin antarmuka perangkat keras disimpan dalam ruang ROM yang kecil. Sedangkan pada Mikrokontroler, perbandingan ROM dan RAM-nya yang besar, artinya program kontrol disimpan dalam ROM (bisa *Masked ROM* atau *Flash PEROM*) yang ukurannya relatif lebih besar, sedangkan RAM digunakan sebagai tempat penyimpanan sementara, termasuk register-register yang digunakan pada mikrokontroler yang bersangkutan.

b. Kelebihan Sistem Dengan Mikrokontroler

- 1) Penggerak pada mikrokontroler menggunakan bahasa pemrograman assembly dengan berpatokan pada kaidah digital dasar sehingga pengoperasian sistem menjadi sangat mudah dikerjakan sesuai dengan logika sistem (bahasa assembly ini mudah dimengerti karena menggunakan bahasa *assembly* aplikasi dimana parameter *input* dan *output* langsung bisa diakses tanpa menggunakan banyak perintah). Desain bahasa *assembly* ini tidak menggunakan begitu banyak syarat penulisan bahasa pemrograman seperti huruf besar dan huruf kecil untuk bahasa *assembly* tetap diwajibkan.
- 2) Mikrokontroler tersusun dalam satu chip dimana prosesor, memori, dan I/O terintegrasi menjadi satu kesatuan kontrol sistem sehingga mikrokontroler dapat dikatakan sebagai komputer mini yang dapat bekerja secara inovatif sesuai dengan kebutuhan sistem.
- 3) Sistem *running* bersifat berdiri sendiri tanpa tergantung dengan komputer sedangkan parameter komputer hanya digunakan untuk *download* perintah instruksi atau program. Langkah-langkah untuk download komputer dengan mikrokontroler sangat mudah digunakan karena tidak menggunakan banyak perintah.
- 4) Pada mikrokontroler tersedia fasilitas tambahan untuk pengembangan memori dan I/O yang disesuaikan dengan kebutuhan sistem.

F. Arduino UNO

Arduino UNO adalah board berbasis mikrokontroler pada ATmega328. Board ini memiliki 14 digital input / output pin (dimana 6 pin dapat digunakan sebagai output PWM), 6 input analog, 16 MHz osilator kristal, koneksi USB, jack listrik tombol reset. Pin-pin ini berisi semua yang diperlukan untuk mendukung mikrokontroler, hanya terhubung ke komputer dengan kabel USB atau sumber tegangan bisa didapat dari adaptor AC-DC atau baterai untuk menggunakannya. Board *Arduino Uno* memiliki fitur-fitur baru sebagai berikut :

- a. 1,0 pinout tambah SDA dan SCL pin yang dekat ke pin aref dan dua pin baru lainnya ditempatkan dekat ke pin *RESET*, dengan IO REF yang memungkinkan sebagai *buffer* untuk beradaptasi dengan tegangan yang disediakan dari board sistem. Pengembangannya, sistem akan lebih kompatibel dengan *Prosesor* yang menggunakan AVR, yang beroperasi dengan 5V dan dengan Arduino Karena yang beroperasi dengan 3.3V. Yang kedua adalah pin tidak terhubung, yang disediakan untuk tujuan pengembangannya.
- b. Circuit Reset merupakan tombol khusus yang ada pada arduino, berfungsi ketika ingin mengulang ke posisi awal program yang digunakan atau ketika error terjadi sehingga tombol reset ini bisa digunakan.



Gambar II.3. Board Arduino Uno (Arduino, 2016)



Gambar II.4. Kabel USB Board Arduino Uno (Arduino, 2016)

G. Resistor

Resistor memiliki dua saluran yang fungsinya untuk menahan arus listrik dengan memproduksi penurunan tegangan diantara dua salurannya sesuai dengan arus, kondensator. Resistor terdiri dari 2 jenis, yaitu resistor tetap dan resistor variable.



Gambar II.5. Resistor Tetap (Wikipedia, 2015)

Resistor tetap memiliki nilai resistansi yang berubah-ubah, sedangkan resistor variable memiliki nilai resistansi yang dapat diubah-ubah.



Gambar II.6. Resistor Variabel (Wikipedia, 2015)

H. IC LM 386

IC power amplifier LM386 adalah chip monolitik yang didesain khusus sebagai power amplifier dengan daya rendah dan konsumsi daya yang rendah. Power amplifier IC LM386 dapat dibuat sebagai power amplifier dengan penguatan sebesar 20 kali sampai 200 kali tergantung konfigurasi rangkaianannya. Rangkaian power

amplifier yang menggunakan IC power amplifier LM386 pada umumnya adalah perangkat yang membutuhkan penguat audio dengan loudspeaker kecil terpasang pada perangkat tersebut. Rangkaian power amplifier mini LM386 ini sering diaplikasikan pada perangkat radio atau mainan yang menggunakan pengeras suara kecil.



Gambar II.7. LM386

I. Deskripsi Arduino UNO

Tabel II.1 Deskripsi Arduino Uno

Mikrokontroler	Atmega328
Operasi Voltage	5V
Input Voltage	7-12 V (Rekomendasi)
Input Voltage	6-20 V (limits)
I/O	14 pin (6 pin untuk PWM)

Arus	50 mA
Flash Memory	32KB
Bootloader	SRAM 2 KB
EEPROM	1 KB
Kecepatan	16 Hz

1. Catu Daya

Uno Arduino dapat diaktifkan melalui koneksi USB atau dengan catu daya eksternal. Sumber listrik dipilih secara otomatis. Eksternal (*non-USB*) daya dapat datang baik dari AC-DC adaptor atau baterai. Adaptor ini dapat dihubungkan dengan cara menghubungkannya *plug* pusat-positif 2.1mm ke dalam board listrik. *Lead* dari baterai dapat dimasukkan ke dalam *header* pin Gnd dan Vin dari konektor *Power*.

Board dapat beroperasi pada pasokan daya dari 6 - 20 volt. Jika diberikan dengan kurang dari 7V, bagaimanapun, pin 5V dapat menyuplai kurang dari 5 volt dan *board* mungkin tidak stabil. Jika menggunakan lebih dari 12V, regulator tegangan bisa panas dan merusak *board*. Rentang yang dianjurkan adalah 7 - 12 volt.

Pin catu daya adalah sebagai berikut:

- VIN. Tegangan input ke *board* Arduino ketika menggunakan sumber daya eksternal (sebagai lawan dari 5 volt dari koneksi USB atau sumber daya lainnya diatur). Anda dapat menyediakan tegangan melalui pin ini, atau, jika memasok tegangan melalui colokan listrik, mengaksesnya melalui pin ini.
- 5V. Catu daya diatur digunakan untuk daya mikrokontroler dan komponen lainnya di *board*. Hal ini dapat terjadi baik dari VIN melalui regulator on-board, atau diberikan oleh USB .
- 3,3 volt pasokan yang dihasilkan oleh regulator on-board. Menarik arus maksimum adalah 50 mA.

2. Memory

ATmega328 ini memiliki 32 KB dengan 0,5 KB digunakan untuk *loading file*. Ia juga memiliki 2 KB dari SRAM dan 1 KB dari EEPROM.

3. Input dan Output

Dari 14 pin digital pada Uno dapat digunakan sebagai input atau output, menggunakan fungsi *pin Mode*, *digital Write*, dan *digital Read*. Mereka beroperasi di 5 volt. Setiap pin dapat memberikan atau menerima maksimum 40 mA dan memiliki *resistor pull-up* internal dari 20-50 K . Selain itu, beberapa pin memiliki fungsi khusus:

- 1) Serial: 0 (RX) dan 1 (TX). Digunakan untuk menerima (RX) dan mengirimkan (TX) data TTL serial. Pin ini terhubung ke pin yang sesuai dari chip ATmega8U2 USB-to-Serial TTL.
- 2) Eksternal Interupsi: 2 dan 3. Pin ini dapat dikonfigurasi untuk memicu interupsi pada nilai yang rendah, tepi naik atau jatuh, atau perubahan nilai. Lihat `attachInterrupt ()` fungsi untuk rincian.
- 3) PWM: 3, 5, 6, 9, 10, dan 11. Menyediakan 8-bit output PWM dengan `analogWrite ()` fungsi.
- 4) SPI: 10 (SS), 11 (mosi), 12 (MISO), 13 (SCK). Pin ini mendukung komunikasi SPI menggunakan perpustakaan SPI.
- 5) LED: 13. Ada built-in LED terhubung ke pin digital 13.

Uno memiliki 6 input analog, diberi label A0 melalui A5, masing-masing menyediakan 10 bit resolusi yaitu 1024 nilai yang berbeda. Secara default sistem mengukur dari tanah sampai 5 volt.

- 1) TWI: A4 atau SDA pin dan A5 atau SCL pin. Mendukung komunikasi TWI
- 2) Aref. Referensi tegangan untuk input analog. Digunakan dengan `analogReference ()`.
- 3) Reset.

Lihat juga pemetaan antara pin Arduino dan ATmega328 port. Pemetaan

untuk ATmega8, 168 dan 328 adalah identik.

4. Komunikasi

Uno Arduino memiliki sejumlah fasilitas untuk berkomunikasi dengan komputer, Arduino lain, atau mikrokontroler lain. ATmega328 ini menyediakan UART TTL (5V) komunikasi serial, yang tersedia pada pin digital 0 (RX) dan 1 (TX). Sebuah ATmega16U2 pada saluran *board* ini komunikasi serial melalui USB dan muncul sebagai com port virtual untuk perangkat lunak pada komputer. *Firmware* Arduino menggunakan USB *driver* standar COM, dan tidak ada *driver* eksternal yang dibutuhkan. Namun, pada Windows, file. Inf diperlukan. Perangkat lunak Arduino termasuk monitor serial yang memungkinkan data sederhana yang akan dikirim ke *board* Arduino. RX dan TX LED di *board* akan berkedip ketika data sedang dikirim melalui chip USB-to-serial dan koneksi USB ke komputer. ATmega328 ini juga mendukung komunikasi I2C (TWI) dan SPI. Fungsi ini digunakan untuk melakukan komunikasi inteface pada sistem.

5. Programing

Uno Arduino dapat diprogram dengan perangkat lunak Arduino. Pilih Arduino Uno dari *Tool* lalu sesuaikan dengan mikrokontroler yang digunakan.

Para ATmega328 pada *Uno Arduino* memiliki bootloader yang

memungkinkan Anda untuk meng-upload program baru untuk itu tanpa menggunakan programmer hardware eksternal. Ini berkomunikasi menggunakan protokol dari bahasa C.

Sistem dapat menggunakan perangkat lunak FLIP Atmel (Windows) atau programmer DFU (Mac OS X dan Linux) untuk memuat *firmware* baru. Atau Anda dapat menggunakan header ISP dengan programmer eksternal.

6. Perangkat Lunak (Arduino IDE)

Lingkungan *open-source Arduino* memudahkan untuk menulis kode dan meng-upload ke *board Arduino*.

J. LED

Sebuah indikator yang akan menampilkan hasil pengolahan data yang berasal dari mikrokontroler, yakni berupa *LED*. *LED* merupakan sebutan untuk dioda cahaya. *LED* adalah suatu semikonduktor yang memancarkan monokromatik yang tidak koheren jika diberi tegangan maju. Sebuah *LED* adalah sejenis dioda semikonduktor istimewa. Seperti sebuah dioda normal, *LED* terdiri dari sebuah chip bahan semikonduktor yang diisi penuh, atau di-dop, dengan ketidakmurnian untuk menciptakan sebuah struktur yang disebut P-N junction. Pembawa-muatan elektron dan lubang mengalir ke junction dari elektroda dengan

voltase berbeda. Ketika elektron bertemu dengan lubang, dia jatuh ke tingkat energi yang lebih rendah dan melepas energi dalam bentuk photon.



Gambar II.8. LED

K. Daftar Simbol



1. Flowmap Diagram

Flowmap atau bagan alir adalah bagan yang menunjukkan aliran di dalam program atau prosedur sistem secara logika. *Flowmap* ini berfungsi untuk memodelkan masukan, keluaran, proses maupun transaksi dengan menggunakan simbol-simbol tertentu. Pembuatan *flowmap* ini harus dapat memudahkan bagi pemakai dalam memahami alur dari sistem atau transaksi.

Tabel II.2 Daftar Simbol *Flowmap Diagram* (Jogiyanto, 2001).

Simbol	Nama	Keterangan
	Terminator Awal / Akhir Program	Simbol untuk memulai dan mengakhiri suatu program
	Dokumen	Menunjukkan dokumen berupa dokumen <i>input</i> dan <i>output</i> pada proses manual dan proses berbasis computer
	Proses Manual	Menunjukkan kegiatan proses yang dilakukan secara manual
	Proses Komputer	Menunjukkan kegiatan proses yang dilakukan secara komputerisasi
	Arah Aliran Data	Menunjukkan arah aliran dokumen antar bagian yang terkait pada suatu sistem

Tabel II.2 Lanjutan

	Penyimpanan Manual	Menunjukkan media penyimpanan data / informasi secara manual
	Data	Simbol input / output digunakan untuk mewakili data input / output

2. Blok diagram

Blok diagram adalah diagram dari sebuah sistem, di mana bagian utama atau fungsi yang diwakili oleh *blok* dihubungkan dengan garis, yang menunjukkan hubungan dari *blok*. banyak digunakan dalam dunia rekayasa dalam desain *hardware*, desain elektronik, *software* desain, dan proses aliran diagram .

Tabel II.3 Daftar Simbol *Diagram Blok* (Taufik, 2005).

Simbol	Nama	Keterangan
	Blok/Kotak	Biasanya berisikan uraian dan nama elemennya, atau simbol untuk operasi matematis yang harus

Tabel II.3 Lanjutan

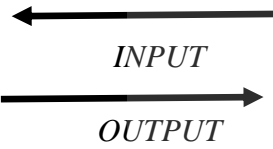
		dilakukan pada masukan untuk menghasilkan Keluaran.
	Tanda anak panah	Menyatakan arah informasi aliran isyarat atau unilateral.



3. Flowchart

Flowchart atau Bagan alir adalah bagan (*chart*) yang menunjukkan alir (*flow*) di dalam program atau prosedur sistem secara logika. Bagan alir (*flowchart*) digunakan terutama untuk alat bantu komunikasi dan untuk dokumentasi.

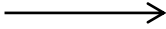
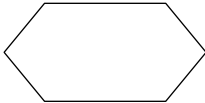
Tabel II.4 Daftar Simbol *Flowchart* (Kristanto, 2003).

Simbol	Nama	Keterangan
	<i>Terminator</i>	Permulaan atau akhir program
	<i>Flow Line</i>	Arah aliran program
	<i>Preparation</i>	Proses inisialisasi atau pemberian harga awal

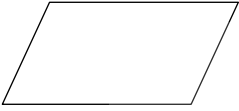
Tabel II.4 Lanjutan

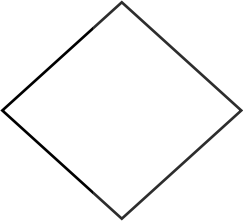
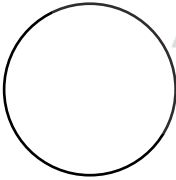
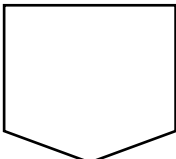
	<p><i>Process</i></p>	<p>Proses perhitungan atau proses pengolahan data</p>
	<p><i>Input/Output Data</i></p>	<p>Proses <i>input</i> atau <i>output</i> data, parameter, informasi</p>
	<p><i>Predefined Process</i></p>	<p>Permulaan sub program atau proses menjalankan sub program</p>
	<p><i>Decision</i></p>	<p>Perbandingan pernyataan, penyeleksian data yang memberikan pilihan untuk langkah selanjutnya</p>
	<p><i>On Page Connector</i></p>	<p>Penghubung bagian-bagian <i>flowchart</i> yang ada pada satu halaman</p>
	<p><i>Off Page Connector</i></p>	<p>Penghubung bagian-bagian <i>flowchart</i> yang ada pada halaman berbeda</p>

BAB III

METODOLOGI PENELITIAN

Dalam rangka menyelesaikan rencana pembangunan alat pendeteksi suara pada kamera DSLR berbasis mikrokontroler arduino uno maka penulis telah melakukan penelitian berdasarkan metode yang dijalankan secara bertahap dan terencana. Metode ini di gunakan untuk menjelaskan tentang penelitian. Adapun metode-metode penelitian yang digunakan sebagai berikut:

A. Jenis dan Lokasi Penelitian

1. Jenis Penelitian

Dalam melakukan penelitian ini, jenis penelitian yang digunakan oleh penelitian kuantitatif dengan metode eksperimental. Dipilihnya jenis penelitian ini karena penulis menganggap jenis ini sangat cocok dengan penelitian yang diangkat oleh penulis karena melakukan pengembangan sebuah alat dan melakukan penelitian berupa eksperimen terhadap objek penelitian penulis.

2. Lokasi Penelitian

Adapun lokasi penelitian ini dilakukan di Laboratorium Elektronika Jurusan Teknik Informatika Fakultas Sains dan Teknologi Uin Alauddin Makassar.

B. Pendekatan Penelitian

Penelitian ini menggunakan pendekatan penelitian saintifik yaitu pendekatan berdasarkan ilmu pengetahuan dan teknologi.

C. Sumber Data

Sumber data pada penelitian ini adalah menggunakan *Library Research* yang merupakan cara mengumpulkan data dari beberapa buku, jurnal, skripsi, tesis yang berhubungan dengan fotografi, sensor suara dan arduino uno maupun mengumpulkan literatur lainnya yang dapat dijadikan acuan pembahasan dalam masalah ini. Penelitian ini keterkaitan pada sumber-sumber data *online* atau internet ataupun hasil dari penelitian sebelumnya yang berkaitan dengan fotografi ataupun sensor suara sebagai bahan referensi bagi peneliti selanjutnya.

D. Metode Pengumpulan Data

Metode pengumpulan data yang dipakai pada penelitian ini adalah metode observasi, dan studi literatur.

1. Observasi

Observasi adalah pengamatan dan juga pencatatan sistematis atas unsur-unsur yang muncul dalam suatu gejala atau gejala-gejala yang muncul dalam suatu objek penelitian.

Adapun penyusunan observasi ini adalah sebagai berikut :

Tema : Mengetahui tata cara dalam pengambilan gambar pada sebuah kamera DSLR

Tujuan :

- 1) Mengetahui permasalahan *photographer* atau masyarakat dengan menggunakan tombol shutter

- 2) Mengetahui cara pengambilan gambar *hi-speed photography* tanpa menggunakan *timer* atau waktu.

Target Observasi : Photographer dan masyarakat

Waktu : Menyesuaikan waktu.

2. Studi Literatur

Studi Literatur adalah salah satu metode pengumpulan data dengan cara membaca buku-buku dan jurnal sesuai dengan data yang dibutuhkan. Pada penelitian ini penulis memilih studi literatur untuk mengumpulkan referensi dari buku-buku mengenai mikrokontroler serta jurnal *photography* yang membahas tentang kamera dan pengoperasiannya.

E. Instrumen Penelitian

Adapun instrument penelitian yang digunakan dalam penelitian yaitu :

1. Perangkat keras

Perangkat keras yang digunakan untuk mengembangkan dan menguji coba terbagi menjadi beberapa bagian antara lain:

- 1) Laptop Lenovo E10-30 dengan spesifikasi *Prosesor Intel bay trail N2830 2.16-2.41 GHz, Harddisk 320 GB, Memory 2 GB.*
- 2) Arduino Uno
- 3) Sensor Suara
- 4) Potensiometer 10k
- 5) Resistor : 10 Ω , 22k

- 6) IC LM386 Op-Amp
- 7) MIC Condensor
- 8) Led indikator
- 9) Tombol *on/of*.

2. Perangkat lunak

Adapun perangkat lunak yang digunakan dalam aplikasi ini adalah sebagai berikut :

- 1) Sistem operasi windows 8.
- 2) *Software* Arduino ide.
- 3) *Driver* Arduino.

F. Teknik Pengolahan dan Analisis Data

1. Pengolahan Data

Pengolahan data diartikan sebagai proses mengartikan data-data lapangan yang sesuai dengan tujuan, rancangan, dan sifat penelitian. Metode pengolahan data dalam penelitian ini yaitu:

- a) Reduksi Data adalah mengurangi atau memilah-milah data yang sesuai dengan topik dimana data tersebut dihasilkan dari penelitian.
- b) Koding data adalah penyusuaian data diperoleh dalam melakukan penelitian kepustakaan maupun penelitian lapangan dengan pokok pada permasalahan dengan cara memberi kode-kode tertentu pada setiap data tersebut.

2. Analisis Data

Teknik analisis data bertujuan menguraikan dan memecahkan masalah yang berdasarkan data yang diperoleh. Analisis yang digunakan adalah analisis data kualitatif. Analisis data kualitatif adalah upaya yang dilakukan dengan jalan mengumpulkan, memilah-milah, mengklasifikasikan, dan mencatat yang dihasilkan catatan lapangan serta memberikan kode agar sumber datanya tetap dapat ditelusuri.

G. Teknik Pengujian

Adapun pengujian sistem yang digunakan pada tugas akhir ini adalah *Black box*. Pengujian *Black box* yaitu menguji perangkat lunak dari segi spesifikasi fungsional tanpa menguji desain dan kode program. Pengujian dimaksudkan untuk mengetahui apakah fungsi-fungsi, masukan, dan keluaran dari perangkat lunak sesuai dengan spesifikasi yang dibutuhkan. (Beizer 1990).

H. Rancangan Tabel Uji

Tabel rancangan pengujian alat digunakan untuk mengecek apakah dapat berfungsi dengan baik sesuai dengan apa yang diharapkan. Sehingga dilakukan pengecekan suara dengan jarak yang berbeda. Berikut contoh tabel rancangan pengujian alat:

Tabel III.1 Rancangan Tabel Uji.

No	Jarak (meter)									
	1	2	3	4	5	6	7	8	9	10
1	✓	✓	✓	✓	✓	✓	✓	✓	✓	✗
2	✓	✓	✓	✓	✓	✓	✓	✓	✓	✓
3	✓	✓	✓	✓	✓	✓	✓	✓	✓	✗
4	✓	✓	✓	✓	✓	✓	✓	✗	✗	✗

Keterangan : ✓ Mendeteksi
✗ Tidak Mendeteksi

Dari tabel di atas menjelaskan bahwa pengujian alat dilakukan oleh empat orang yang berbeda dengan jarak yang berbeda yaitu dari jarak 1 meter sampai 10 meter.

BAB IV

ANALISIS DAN PERANCANGAN SISTEM

A. Analisis Sistem

Analisis sistem adalah penguraian dari suatu sistem informasi yang utuh ke dalam bagian-bagian komponennya dengan maksud untuk mengidentifikasi dan mengevaluasi permasalahan. Adapun bagian dari analisis terdiri dari analisis yang sedang berjalan dan analisis sistem yang diusulkan.

1. Analisis sistem yang sedang berjalan

Pada sistem yang sedang berjalan ketika ingin mengambil sebuah gambar pada kamera DSLR dengan menggunakan tombol *shutter* atau tombol untuk pengambilan gambar. Sebagai gambaran sistem yang sedang berjalan, berikut *flowmap* sistemnya :

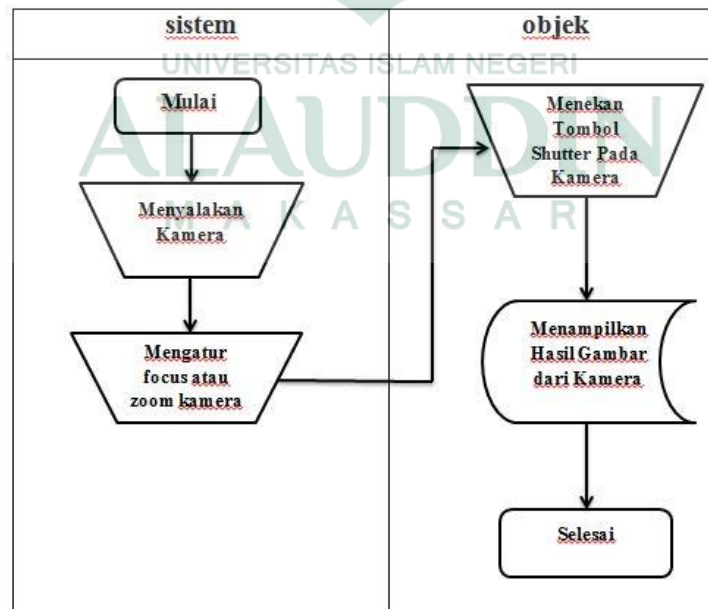

Gambar IV. 1. *Flowmap Diagram*

Analisis sistem yang sedang berjalan dari flowmap diagram di atas menjelaskan bahwa, untuk pengambilan gambar pada kamera DSLR menggunakan tombol shutter yang ada pada kamera tersebut. Sehingga pengambilan gambar secara otomatis dengan menggunakan *timer* dilakukan secara bolak-balik untuk menekan tombol shutter.

2. Analisis sistem yang diusulkan

Analisis sistem yang diusulkan yaitu pengambilan gambar pada kamera DSLR dilakukan dengan suara tepukan seseorang. Suara dapat terdeteksi pada tepukan kedua dengan jarak maksimal 10 meter. Sebagai gambaran sistem yang sedang berjalan, berikut *flowmap* sistemnya :

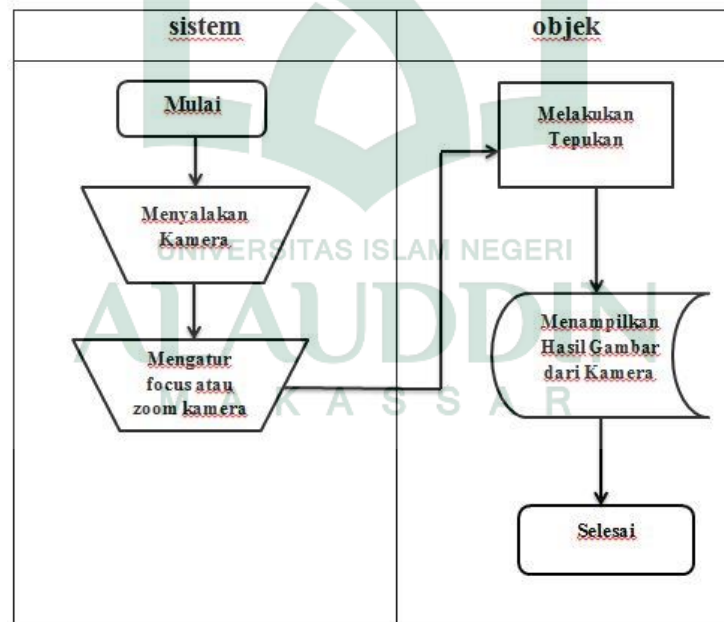

Gambar IV.2. *Flowmap Diagram*

Analisis sistem yang diusulkan dari flowmap diagram di atas menjelaskan bahwa, untuk pengambilan gambar pada kamera DSLR menggunakan suara

tepukan 2 kali yaitu tepukan pertama dan kedua harus lebih dari 0,1 detik dan kurang dari 0,6 detik dan pengambilan gambar dapat dilakukan menggunakan suara tepukan dengan jarak maksimal 10 meter sehingga pengambilan gambar dapat dilakukan tanpa menggunakan *timer*.

3. Analisis Kebutuhan Sistem

a. Kebutuhan Antar Muka (*Interface*)

Kebutuhan-kebutuhan antarmuka untuk pembangunan sistem ini yaitu sistem yang dibangun akan mempunyai keluaran berupa perangkat fotografi.

b. Kebutuhan Data

Data yang diolah oleh sistem ini yaitu data yang diperoleh dari sensor suara berupa suara tepukan seseorang ke sebuah sistem pendeteksi suara.

c. Kebutuhan Fungsional

Kebutuhan fungsional merupakan penjelasan proses fungsi yang berupa penjelasan terinci fungsi yang digunakan untuk menyelesaikan masalah. Fungsi yang dimiliki oleh sistem ini yaitu pengambilan gambar pada sebuah kamera DSLR menggunakan suara tepukan tanpa menggunakan tombol shutter atau *timer* pada kamera.

4. Analisis kelemahan

Analisis kelemahan digunakan untuk melihat kelemahan-kelemahan yang akan terjadi pada sistem ini dan juga mencerminkan batasan-batasan yang ada pada sistem ini. Adapun kelemahan yang terdapat pada sistem ini adalah sebagai berikut:

- 1) Sistem pendeteksi suara pada kamera DSLR baru dapat mendeksi suara tepukan seseorang jika dilakukan dua kali tepukan, dimana jarak antara tepukan pertama dan kedua yaitu dengan kecepatan diatas 0,1 detik dan dibawah 0,6 detik. Sehingga apabila jarak tepukan melebihi atau kurang dari waktu tersebut maka suara tepukan tidak dapat terdeteksi.
- 2) Sistem ini hanya dapat dilakukan jika kamera DSLR berada diatas tripod atau sebuah benda yang dapat ditempati menyimpan kamera tersebut.

B. Perancangan Perangkat Keras

1. Rangkaian *power supply*

Rangkaian *power supply* merupakan rangkaian utama dalam sistem pendeteksi suara pada kamera DSLR berbasis mikrokontroller Arduino UNO yang menghubungkan sumber daya dengan keseluruhan rangkaian. Sumber daya yang digunakan bertegangan 5 Volt. Adapun rangkaian *power supply* ditampilkan pada gambar berikut.

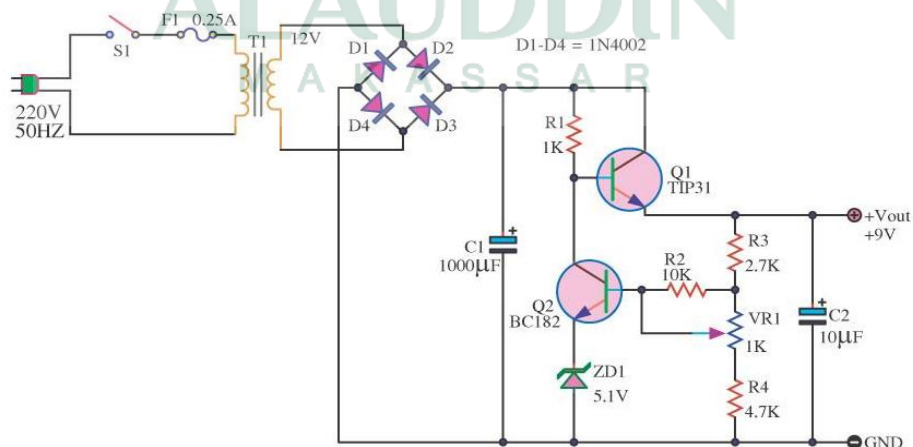

Gambar IV.3. Rangkaian *Power Supply*

2. Rangkaian sensor suara

Pada rangkaian ini digunakan sensor suara, dimana sensor suara merupakan sebuah alat yang mampu mengubah besaran suara menjadi besaran listrik. Jenis sensor suara yang digunakan yaitu mikrofon kondensor. Rangkaian ini berfungsi sebagai penangkap suara tepukan yang kemudian diteruskan untuk pengambilan gambar pada kamera DSLR. Adapun rangkaiannya pada gambar di bawah ini.

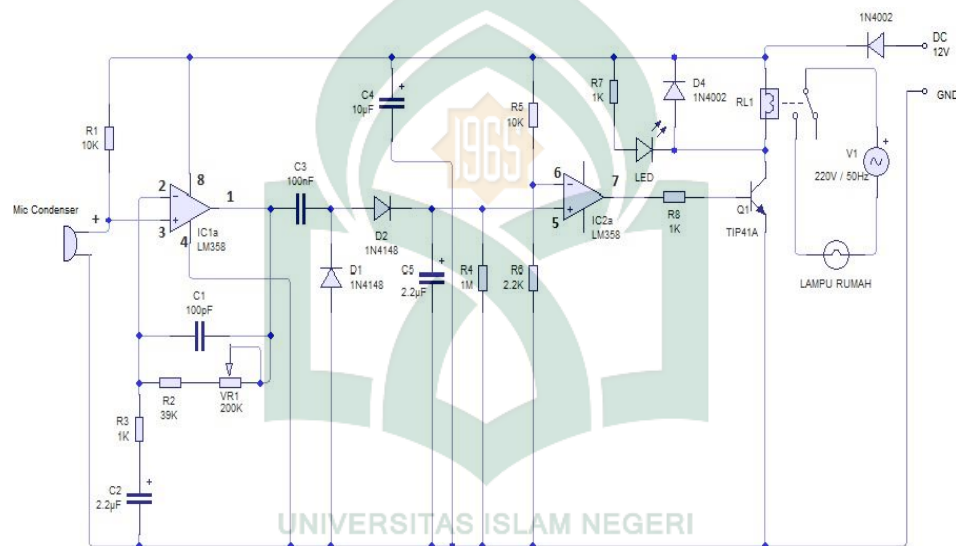

Gambar IV.4. Rangkaian Sensor Suara (Dyan Laksma, 2013)

C. Perancangan Sistem

1. Rancangan Diagram Blok Sistem

Penelitian sistem pendeteksi suara pada kamera DSLR menggunakan mikrokontroler Arduino UNO sebagai mikrokontroler utama. Inputan dari sistem yang dibangun berasal dari sensor suara sebagai pendeteksi suara untuk

pengambilan suatu gambar pada kamera DSLR yang menunjukkan suatu led yang menyala apabila suara terdeteksi pada sistem yang dibangun.

Adapun rancang diagram blok sistem yang akan dibuat adalah sebagai berikut seperti pada gambar berikut.

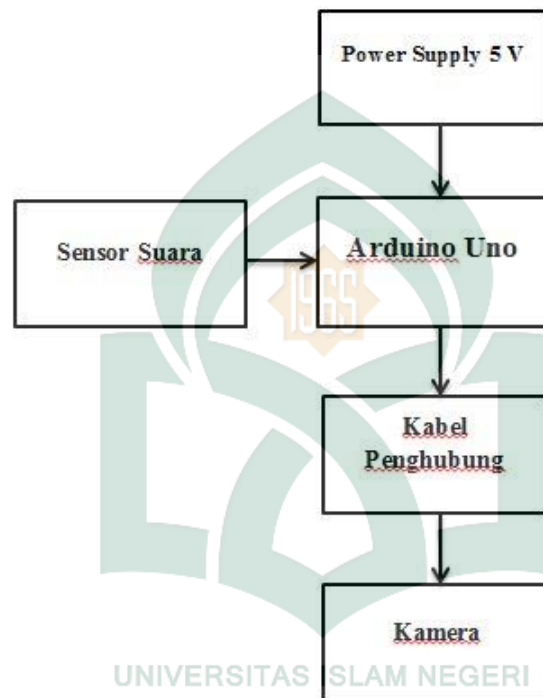

Gambar IV.5. Diagram Blok Sistem

Dari gambar IV.5. diketahui bahwa secara keseluruhan sistem pendeteksi suara pada kamera DSLR terdiri dari beberapa masukan dan keluaran. Adapun sumber daya yang digunakan adalah power supply dengan tegangan 5 Volt yang langsung dihubungkan ke mikrokontroler Arduino UNO. Selanjutnya dari Arduino UNO akan disalurkan ke setiap komponen.

Adapun pemicu dari sistem ini agar mampu mengirim suara adalah sensor suara berupa suara tepukan, yang akan mendeteksi suara pada kamera yang kemudian sensor akan mengirim data ke mikrokontroler arduino uno untuk mengambil data yang akan dikirim ke kamera dengan menggunakan kabel penghubung yang selanjutnya akan menampilkan hasil dari gambar pada kamera tersebut.

2. Perancangan Skematik Sistem

Pada perancangan ini, perangkat akan disimulasikan dengan menggunakan aplikasi simulator *Altium Designer*. Perancangan ini berguna untuk mengetahui semua jalur rangkaian berjalan sesuai rencana yang diinginkan dan tidak terdapat kesalahan dalam pembuatan jalur yang sebenarnya atau pada *PCB*. Berikut gambar simulasi pembuatan jalur rangkaian

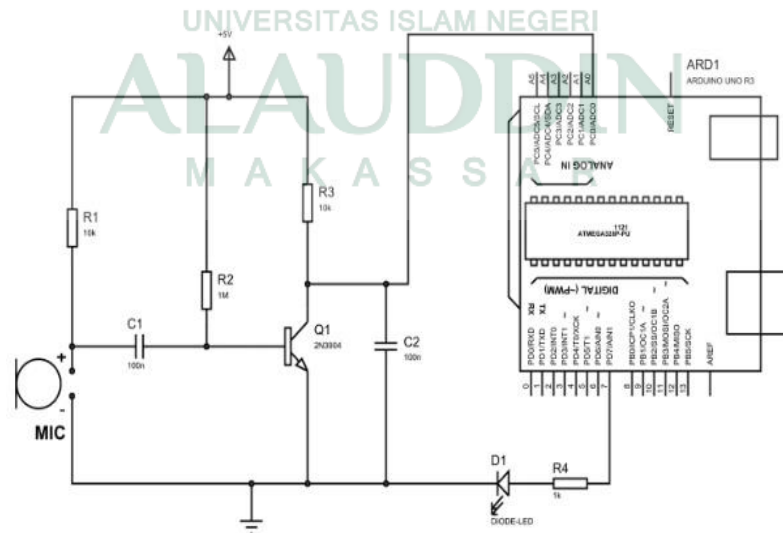

Gambar IV.6. Skematik Sistem

3. Perancangan bentuk fisik

Perancangan bentuk fisik juga merupakan bagian penting dalam perancangan sistem ini, mikrokontroller pada sistem ini menggunakan mikrokontroller arduino uno dan sensor suara. Sistem ini menggunakan box untuk tempat arduino yang berfungsi sebagai mikrokontroller yang mengatur alur kerja alat dengan memasukkan perintah kedalam mikroprosesor sekaligus sebagai sumber tegangan untuk komponen-komponen pendukung lainnya. Rangkaian LED digunakan sebagai penanda suara tepukan untuk kamera DSLR telah terdeteksi. Sedangkan sensor suara digunakan sebagai penangkap suara tepukan. Adapun susunan dari sistem pendeteksi suara pada kamera DSLR berbasis mikrokontroller arduino uno dapat dilihat pada gambar berikut:

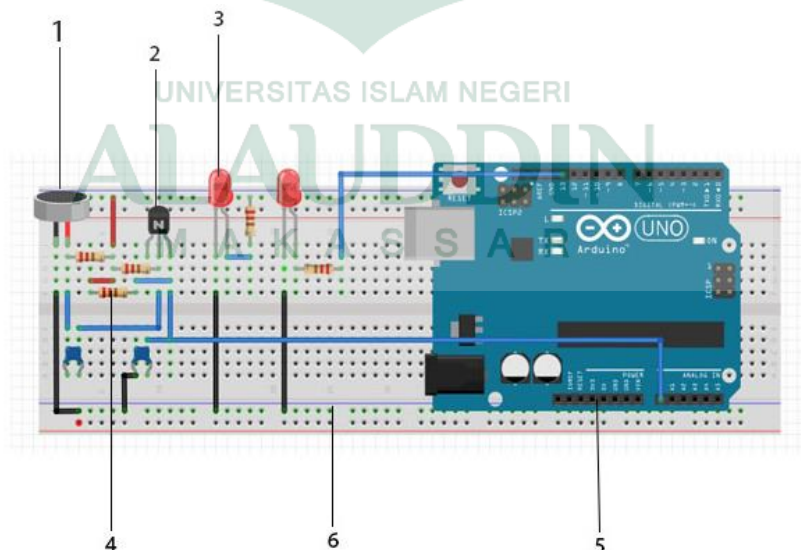

Gambar IV.7. Rancangan Bentuk Fisik Sistem

Keterangan Gambar IV.7 :

1. Sensor Suara
 2. Transistor
 3. LED
 4. Resistor
 5. Arduino UNO
 6. Papan PCB
4. Flowchart (Alur Sistem)

Flowchart atau *Bagan alir* adalah bagan (*chart*) yang menunjukkan alir (*flow*) di dalam program atau prosedur sistem secara logika. Bagan alir (flowchart) digunakan terutama untuk alat bantu komunikasi dan untuk dokumentasi. Agar dapat lebih memahami proses apa saja yang berjalan pada sistem maka dibuatlah flowchart yang berisikan detail tentang proses-proses apa saja yang ada dan dijalankan. Berikut adalah *flowchart* dari sistem :

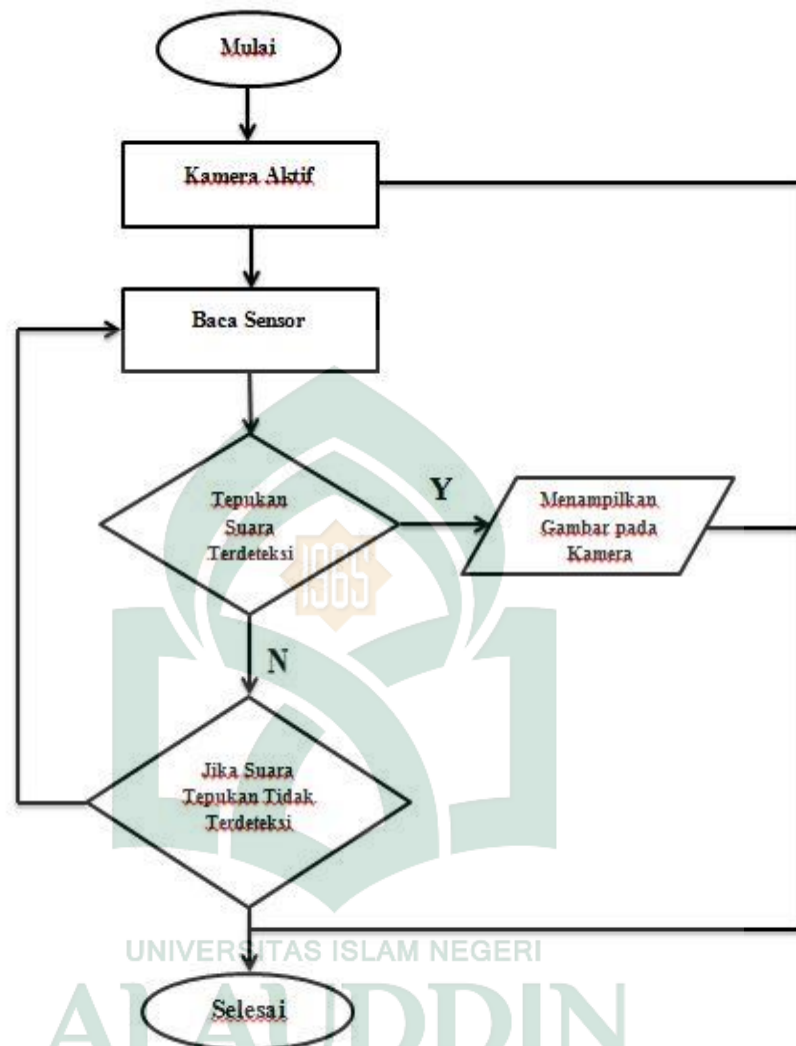

Gambar IV.8. Flowchart (Alur sistem)

BAB V

IMPLEMENTASI DAN PENGUJIAN SISTEM

A. Implementasi

Berikut ditampilkan hasil rancangan perangkat keras dari sistem pendeteksi suara pada kamera DSLR berbasis mikrokontroler Arduino UNO.

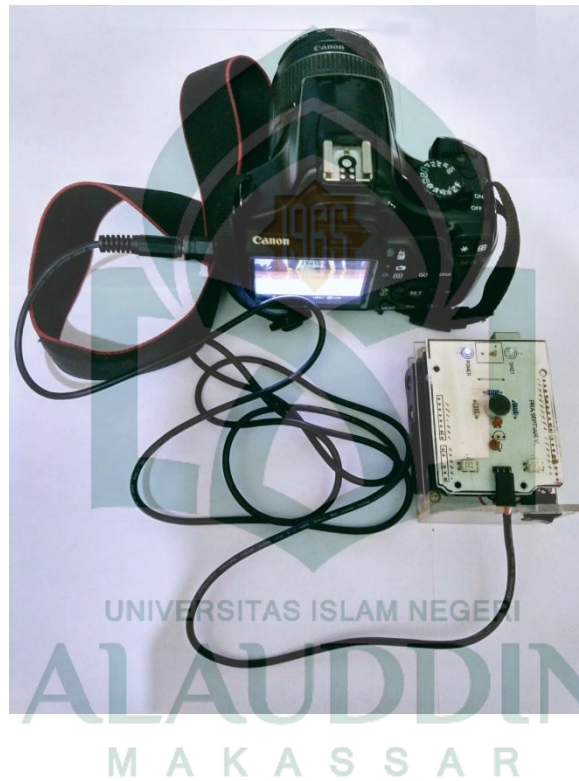

Gambar V.1. Hasil Rancangan Alat Secara Keseluruhan

Dari gambar V.1 terlihat bentuk fisik hasil rancangan dari sistem. Peneliti menggunakan 1 buah papan Arduino UNO, 1 buah sensor suara, 1 buah kabel penghubung, 2 lampu led indicator, dan kamera DSLR merek canon.

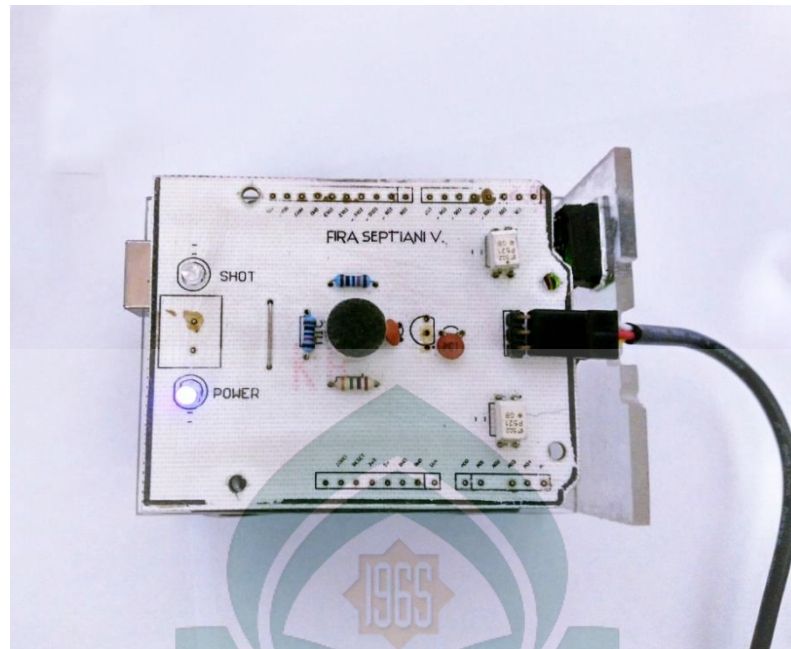

Gambar V.2. Rangkaian alat / sistem

Pada penelitian ini rangkaian perangkat keras terdiri dari dua bagian yaitu, bagian pertama rangkaian Arduino UNO, sensor suara, serta lampu led indikator yang akan dihubungkan melalui kabel jumper, ketiga perangkat tersebut memiliki masukan sebesar 5 volt. Sedangkan rangkaian kedua berupa rangkaian perangkat fotografi yaitu kamera DSLR dan tripod sebagai tempat penyimpanan kamera serta baterai sebanyak 4 buah.

Pada rangkaian ini digunakan 4 buah baterai yang masing-masing memiliki keluaran sebesar 5v sebagai tempat untuk menyimpan energi listrik dalam bentuk energi kimia sehingga dapat digunakan untuk menyalakan rangkaian alat tersebut

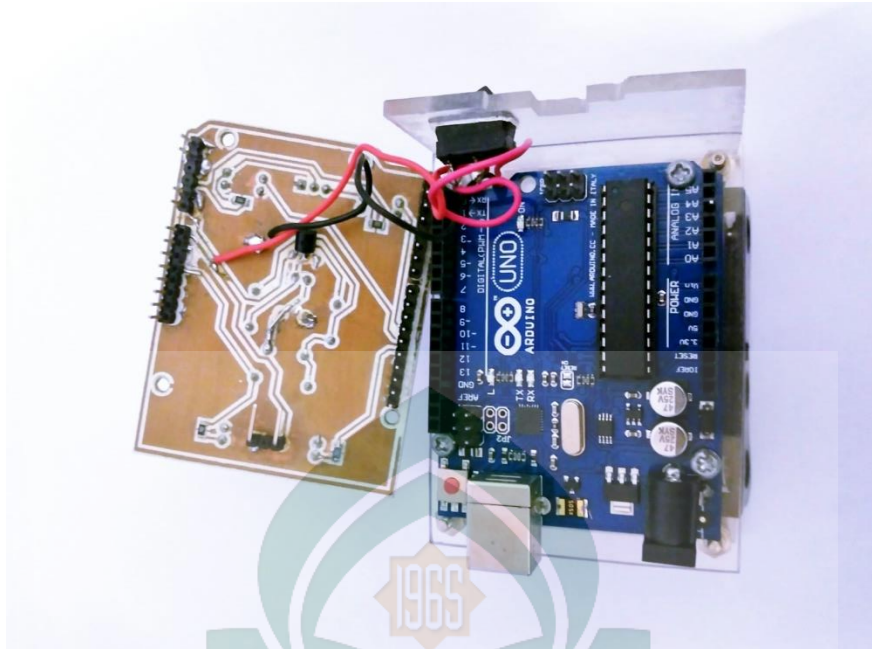

Gambar V.3. Rangkaian alat / sistem

Dari Gambar V.3 diatas dapat dilihat gambar rangkaian alat atau sistem pendeteksi suara dengan menghubungkan arduino uno ke sensor suara dan led indikator. Dimana output pada pengkabelan rangkaian sensor dan mikrokontroler arduino diatas berada pada pin 7 sedangkan inputnya berada pada A0.

B. Hasil Pengujian Sistem

Pengujian sistem dilakukan untuk mengetahui apakah sistem dapat berfungsi sesuai dengan fungsinya dan dapat menghasilkan keluaran sebagaimana yang diharapkan. Pengujian sistem dilakukan dengan dimulai dari pengujian komponen secara terpisah dan berurutan. Pengujian pertama kali dilakukan pada sistem pendeteksi suara, apakah sistem dapat mendeteksi suara dengan jarak yang berbeda yaitu maksimal 10 meter. Setelah menguji input dan output perangkat dan melihat

semua komponen atau modul bekerja sesuai fungsi yang diharapkan. Selanjutnya mengatur titik fokus kamera yang diarahkan pada sebuah objek. Teknik pengujian sistem dilakukan seperti gambar V.4

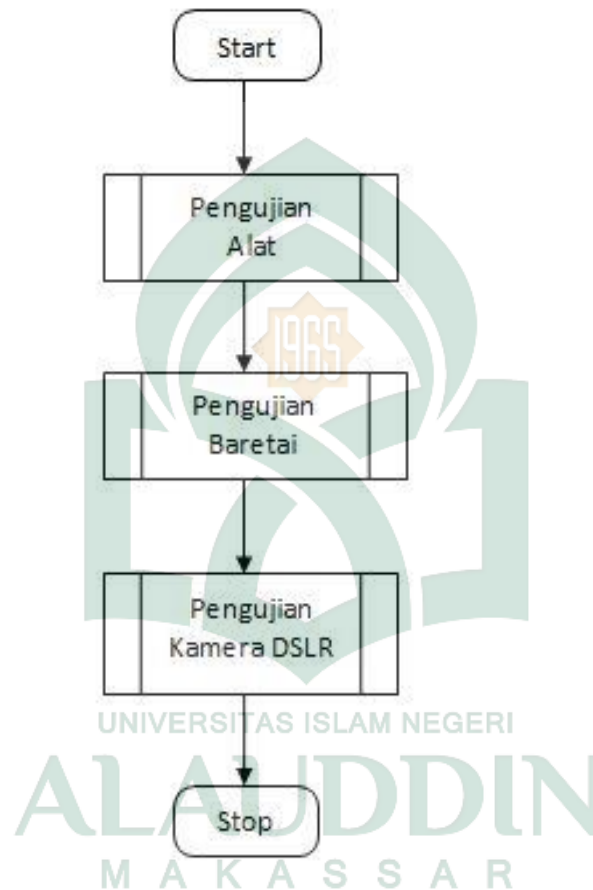

Gambar V.4. Bagan Teknik Pengujian Sistem

Dalam penelitian ini pengujian yang dilakukan terhadap sistem yaitu pengujian secara fungsional. Metode yang digunakan dalam pengujian adalah pengujian *blackbox* yang berfokus pada persyaratan fungsional dari sistem yang dibangun.

1. Hasil Pengujian Secara Keseluruhan

Pengujian sistem secara keseluruhan dilakukan mulai pada saat rangkaian alat diaktifkan. Karena terdapat dua led, maka ketika rangkaian alat telah aktif satu led indikatornya akan menyala dan yang satunya akan menyala apabila suara terdeteksi. Pengujian pada rangkaian alat yaitu mendeteksi suara dengan dua kali tepukan dan saat suara tepukan terdeteksi led indikator akan menyala. Kemudian pengujian selanjutnya dilakukan terhadap kamera DSLR untuk mengatur fokus pada objek yang akan difoto. Selanjutnya rangkaian alat dengan menghubungkan ke perangkat kamera DSLR menggunakan kabel penghubung. Setelah pengujian pada rangkaian alat dan kamera DSLR selanjutnya dilakukan proses tepukan sebanyak dua kali. Apabila suara terdeteksi atau kamera telah menangkap objek maka led akan berkedip atau menyala. Berikut ini adalah hasil pengujian yang telah dilakukan terhadap perangkat.

Tabel V.1 Rancangan Tabel Uji.

Pengujian Ke-	Jarak (meter)									
	1	2	3	4	5	6	7	8	9	10
1	✓	✓	✓	✓	✓	✓	✗	✓	✓	✗
2	✓	✗	✓	✓	✗	✓	✓	✗	✓	✓
3	✓	✓	✓	✗	✓	✓	✓	✓	✓	✗
4	✓	✓	✓	✓	✗	✓	✓	✗	✗	✗

Keterangan : ✓ Mendeteksi
✗ Tidak Mendeteksi

Dari tabel tersebut, menunjukkan jarak tangkap dari sensor ini bisa mencapai 10 meter . Namun yang perlu diketahui juga adalah tingkat tekanan suara masing-masing tepukan berdasarkan jarak dan *LED* sebagai indikator tekanan suara. Semakin besar suara tepukan dan semakin dekat jarak maka suara tepukan akan terdeteksi, tetapi meskipun jarak dekat namun suara tepukan sangat kecil maka suara tepukan tidak terdeteksi. Begitupun sebaliknya apabila jarak jauh namun suara tepukan besar maka suara tersebut dapat terdeteksi. Berikut data dari pengujian sistem yang telah dilakukan setiap beberapa meter :

a. Pengujian dengan jarak maksimal 2 (dua) meter

Tabel V.2 Rancangan Tabel Uji dengan jarak 2 meter dengan suara tepukan orang yang berbeda.

Pengujian Ke-	Orang Ke... / Deteksi LED					
	1	2	3	4	5	6
1	✓	✓	✓	✓	✓	✓
2	✓	✓	✓	✓	x	✓
3	✓	✓	✓	✓	✓	✓
4	✓	✓	✓	✓	✓	✓

Keterangan : ✓ Aktif (menyala)
x Tidak aktif (tidak menyala)

b. Pengujian dengan jarak maksimal 5 meter

Tabel V.3 Rancangan Tabel Uji dengan jarak 5 meter dengan suara tepukan orang yang berbeda.

Pengujian Ke-	Orang Ke... / Deteksi LED					
	1	2	3	4	5	6
1	✓	✓	✓	✓	✓	✓
2	✓	✓	✓	✓	✗	✓
3	✓	✓	✓	✓	✓	✓
4	✓	✓	✓	✓	✗	✓

Keterangan : ✓ Aktif (menyala)
✗ Tidak aktif (tidak menyala)

c. Pengujian dengan jarak maksimal 8 meter

Tabel V.4 Rancangan Tabel Uji dengan jarak 8 meter dengan suara tepukan orang yang berbeda.

Pengujian Ke-	Orang Ke... / Deteksi LED					
	1	2	3	4	5	6
1	✓	✓	✓	✓	✓	✓
2	✓	✓	✓	✓	✗	✓
3	✓	✓	✓	✓	✓	✗
4	✓	✗	✓	✓	✗	✗

Keterangan : ✓ Aktif (menyala)
✗ Tidak aktif (tidak menyala)

d. Pengujian dengan jarak maksimal 10 meter

Tabel V.5 Rancangan Tabel Uji dengan jarak 10 meter dengan suara tepukan orang yang berbeda.

Pengujian Ke-	Orang Ke... / Deteksi LED					
	1	2	3	4	5	6
1	✓	x	x	✓	✓	x
2	x	✓	x	✓	x	✓
3	x	x	✓	✓	✓	x
4	✓	x	✓	✓	x	x

Keterangan : ✓ Aktif (menyala)
x Tidak aktif (tidak menyala)

2. Analisis Hasil Pengujian

Setelah dilakukan pengujian terhadap Sistem Pendeteksi Suara Pada Kamera DSLR Berbasis Mikrokontroller Arduino UNO, diperoleh bahwa setiap komponen baik yang berfungsi sebagai input dan output sistem dapat bekerja dengan baik tanpa kendala. Arduino UNO sebagai pusat kontrol berfungsi dengan baik, sensor suara yang digunakan juga mampu mendeteksi suara, serta kabel penghubung mampu menghubungkan rangkaian alat ke kamera DSLR berfungsi dengan baik.

3. Analisis Kelayakan Sistem

Pada perancangan dan pembuatan Sistem Pendeteksi Suara Pada Kamera DSLR Berbasis Mikrokontroller Arduino UNO, telah dilakukan pengujian

komponen-komponen secara terpisah dan secara keseluruhan yang memberikan hasil sesuai dengan yang diharapkan ataupun yang telah diprogram.

Pada pembuatan sistem ini menggunakan Arduino UNO yang merupakan mikrokontroler dengan sistem *open source* yang telah banyak dikembangkan oleh banyak orang untuk berbagai keperluan. Diharapkan dengan adanya sistem ini mampu menyelesaikan permasalahan dalam hal sistem kontrol kelistrikan rumah menjadi lebih bermanfaat dan menjadi lebih mudah.

4. Analisis Kelemahan Sistem

Pada Sistem Pendeteksi Suara Pada Kamera DSLR Berbasis Mikrokontroller Arduino UNO ini masih terdapat beberapa kelemahan. Dimana kelemahan yang paling mencolok yaitu suara dapat mendeteksi suara tepukan seseorang jika dilakukan dua kali tepukan, dimana jarak antara tepukan pertama dan kedua yaitu dengan kecepatan diatas 0,1 detik dan dibawah 0,6 detik. Sehingga apabila jarak tepukan melebihi atau kurang dari waktu tersebut maka suara tepukan tidak dapat terdeteksi dan suara tepukan juga tidak mampu terdeteksi apabila suara disekeliling sangat ribut serta sistem ini hanya dapat dilakukan jika kamera DSLR berada diatas tripod atau sebuah benda yang dapat ditempati menyimpan kamera tersebut.

BAB VI

PENUTUP

A. Kesimpulan

Berdasarkan hasil penelitian yang telah dilakukan didapat kesimpulan yaitu penelitian ini bertujuan untuk membuat sistem yang dapat mendeteksi suara pada kamera DSLR. Sistem pendeteksi suara pada kamera DSLR berbasis mikrokontroler arduino telah berhasil dirancang dan dibuat dengan menggunakan mikrokontroller *Arduino UNO* dengan tambahan perangkat led indikator serta sensor suara. Hasil pengujian sensor suara yaitu suara tepukan menunjukkan bahwa alat bekerja dengan baik, dengan tingkat kesalahan yang sangat rendah. Pengujian sensor suara dapat mendeteksi suara tepukan dengan jarak maksimal 10 meter. Suara tepukan dilakukan menggunakan dua kali tepukan, dimana jarak antara tepukan pertama dan kedua yaitu diatas 0,1 detik dan dibawah 0,6 detik.

B. Saran

Sistem pendeteksi suara pada kamera DSLR berbasis mikrokontroler arduino uno ini masih jauh dari kesempurnaan. Untuk menciptakan sebuah sistem yang baik tentu perlu dilakukan pengembangan baik dari sisi manfaat maupun dari sisi kerja sistem. Berikut beberapa saran yang dapat disampaikan peneliti untuk penyebabnya sebagai berikut :

1. Untuk pembacaan sensor suara yang lebih baik sebaiknya digunakan jenis sensor yang lebih presisi dalam mendeteksi suara sehingga tidak sensitif ketika ada suara lain.
2. Mengingat sistem ini baru diujicobakan pada kamera DSLR merk Canon, maka sebaiknya dapat dikembangkan untuk dapat digunakan pada semua jenis dan merek kamera.



DAFTAR PUSTAKA

- Afanarius,Surya. 2010. “*Perancangan Sistem*”,
<http://bowol.blogspot.co.id/2010/03/pengertian-dan-langkah-langkah.html?m=1>
- Anonym,2013. “*Sistem*”, <http://jagatsisteminformasi.blogspot.co.id/2013/05/pengerian-dan-definisi-sistem.html>, diakses 21 januari 2016.
- Anonym,2012. “*Mikrofone*”, http://elektronika.dasar.web.id/teori_elektronika/microphone/, diakses 20 januari 2016.
- Anonym,2013. “*Pengertian dan Fungsi Kabel USB*”,
<http://fungsikabel.blogspot.co.id/2013/10/pengertian-dan-fungsi-kabel-usb.html?m=1>, diakses 25 Oktober 2016.
- Anonym,2015. “*Perbedaan Kamera DSLR Canon dan Nikon*”,
<http://kamerafotografer.blogspot.co.id/2015/07/perbandingan-kamera-dslr-canon-dan-nikon.html?m=1>, diakses 25 Oktober 2016.
- Arduino, 2016. “*Arduino*”. <https://arduino.cc/en/Main/ArduinoBoardUno/>
- Aziz, Abdul. “*Pemanfaatan Sensor Gerak Dalam Hi-Speed Photography*”. Skripsi Surabaya: Program Studi DIV Komputer Multimedia, STIKOM Surabaya, 2012.
- Bishop, Owen.2004. *Dasar-Dasar Elektronika.*, Erlangga, Jakarta.
- Dianova Oce, 2010. *Penggunaan Sensor Suhu dan Sensor Suara Pada Alat Pengayun Bayi Otomatis Berbasis Mikrokontroler AT89S51*, Universitas Andalas, 2008.
- G.B,Davis. 1991. “*Sistem*”. <http://arifashkaf.wordpress.com/2015/10/14/pengertian-sistem-dan-contohnya-softskill/>
- Indrajit, 2001. “*Sistem*”. <http://arifashkaf.wordpress.com/2015/10/14/pengertian-sistem-dan-contohnya-softskill/>

- Jogianto, 2005. “*Sistem*”. <http://arifashkaf.wordpress.com/2015/10/14/pengertian-sistem-dan-contohnya-softskill/>
- Komponen Elektronika, 2013. “*Sensor Suara*”. <http://komponenelektronika.biz/sensor-suara.html>
- Laksmadyan, Dyan. 2013. “*Rangkain Sensor Suara*” <http://elektronikadasar-indonesia.blogspot.co.id/2013/08/rangkaian-saklar-lampu-dengan-sensor.html?m=1>
- Meizinta, Dewanrata. 2012. *Rancang Bangun Sistem Sensor Suara untuk Aplikasi Voice Recognition Pada Ayunan Bayi Otomatis*, Politenik Elektronika Negeri Surabaya, 2013
- Permana, Erik. 2012. *A-Z Otodidak DSLR & Mirrorless*, Cemerlang Publishing, Yogyakarta.
- Rahmat, Ajang. 2015. “*Pengertian Arduino UNO*”. <http://www.kelasrobot.com/2015/02/kenalan-sama-arduino-unoyuk.html?m=1>, diakses 25 oktober 2016
- Seputar Fotografi, 2015. <http://www.seputarfotografi.com/apa-itu-exposure-dalam-fotografi/>, diakses 20 maret 2016.
- Sidharta, Lani. 1995. “*Sistem*”. <http://arifashkaf.wordpress.com/2015/10/14/pengertian-sistem-dan-contohnya-softskill/>
- Universitas Islam Negeri (UIN) Alauddin Makassar. *Pedoman Penulisan Karya Tulis Ilmiah*. Makassar : Alauddin Press, 2013.
- Universitas Islam Negeri (UIN) Alauddin Makassar. *Pedoman Penulisan Karya Tulis Ilmiah*. Makassar : Alauddin Press, 2015.
- Wikipedia, 2015. “*Sensor Suara*”, *Situs Resmi Wikipedia*, http://id.wikipedia.org/wiki/sensor_suara, diakses 20 januari 2016
- Wikipedia. “*Kamera DSLR*”. *Situs Resmi Wikipedia*. http://id.wikipedia.org/wiki/Kamera_SLRkameraDSLR, diakses 20 february 2016.

Wikipedia. “*Analisa*”. *Situs Resmi Wikipedia*. <https://www.kamusq.com/2013/04/analisa-adalah-definisi-dan-arti-kata.html>, diakses 21 januari 2016.

Wikipedia. “*Mikrokontroler*”. *Situs Resmi Wikipedia*. <http://elektronika-dasar.web.id/artikel-elektronika/pengertian-dan-kelebihan-mikrokontroler>, diakses 20 januari 2016



RIWAYAT HIDUP



Fira Septiani Virgin, lahir di Kabupaten Bulukumba tepatnya di Kelurahan Tanete Kecamatan Bulukumpa 06 September 1993. Anak pertama dari tiga bersaudara lahir dari pasangan H. Abunawas dan Hj. Hadrah. Riwayat pendidikan formal bermula di Taman kanak-kanak TK Pertiwi Tanete selama dua tahun, kemudian melanjutkan ke jenjang Sekolah Dasar di SDN 209 Tanete. Tepat dipenghujung tahun 2005 saya melanjutkan pendidikan di SMP Negeri 1 Bulukumpa, kemudian melanjutkan sekolah di SMA Negeri 2 Bulukumba. Pertengahan 2011 saya menyandang status mahasiswi di salah satu perguruan tinggi terkemuka di kota Makassar yaitu Universitas Islam Negeri (UIN) Alauddin Makassar di fakultas Sains dan Teknologi tepatnya Jurusan Teknik Informatika. Dalam kurung waktu enam tahun lamanya akhirnya bisa menyandang gelar Sarjana Komputer (S.Kom) dengan mengangkat judul penelitian Analisa Perancangan Sistem Pendeteksi Suara Pada Kamera DSLR Berbasis Mikrokontroler Arduino Uno.