

**MODEL ANTRIAN UNTUK KAPASITAS BANDARA
INTERNASIONAL SULTAN HASANUDDIN
MAKASSAR**



Skripsi

*Diajukan Untuk Memenuhi Salah Satu Syarat Meraih Gelar
Sarjana Matematika Jurusan Matematika pada Fakultas Sains Dan Teknologi
Universitas Islam Negeri (UIN) Alauddin Makassar*

UNIVERSITAS ISLAM NEGERI
ALAUDDIN
MAKASSAR
Oleh
EMMY SAINAH SUHARTINI SM
60600112068

**JURUSAN MATEMATIKA
FAKULTAS SAINS DAN TEKNOLOGI
UNIVERSITAS ISLAM NEGERI (UIN) ALAUDDIN
MAKASSAR
2017**

MOTTO

Hidup terus berjalan entah sesuai harapan kita atau tidak.

Dan yang terpenting adalah kita harus selalu siap.

Apapun itu

Selalu ada jalan keluar dari setiap masalah.

Selama kita berjuang dengan penuh keyakinan, kesabaran dan keikhlasan.

PERSEMBAHAN

Kupersembahkan Tugas Akhir ini untuk kedua orang tuaku tercinta, atas Do'a, nasehat, motivasi, kasih sayang yang tidak bisa diungkapkan dengan kata-kata, kalianlah yang menjadi motivasi terbesarku dalam menyelesaikan tugas akhir ini. Yang tak henti-hentinya selalu berdo'a untuk kesuksesanku.

Kepada seluruh keluarga, sahabat-sahabat yang selalu memberikan doa, dukungan dan motivasi dalam menyelesaikan tugas akhir ini.

Almamater kebanggaanku terkhusus Fakultas Sains dan Teknologi Universitas Islam Negeri Alauddin Makassar.

PERNYATAAN KEASLIAN SKRIPSI

Dengan penuh kesadaran, penyusun yang bertandatangan di bawah ini menyatakan bahwa skripsi ini benar adalah hasil karya penyusun sendiri. Jika di kemudian hari terbukti bahwa ia merupakan duplikat, tiruan, plagiat, atau dibuat oleh orang lain, sebagian atau seluruhnya, kecuali yang telah disebutkan dalam kutipan dan daftar pustaka, maka skripsi dan gelar yang diperoleh karenanya batal demi hukum.

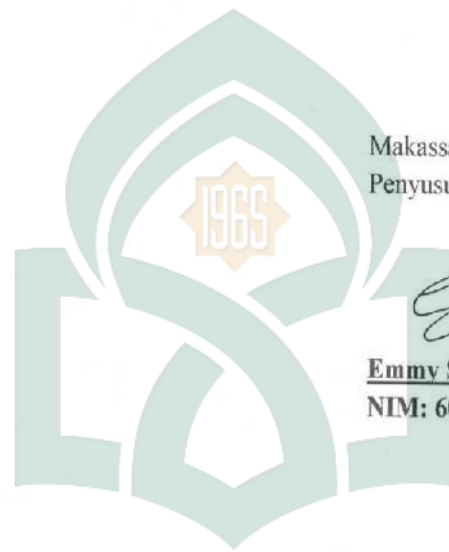

Makassar, September 2017
Penyusun,

Emmy Sainah Suhartini SM
NIM: 60600112068

UNIVERSITAS ISLAM NEGERI
ALAUDDIN
M A K A S S A R

PENGESAHAN SKRIPSI

Skripsi yang berjudul “Model Antrian untuk Kapasitas Bandara Internasional Sultan Hasanuddin Makassar”, yang disusun oleh Saudari **Emmy Sainah Suhartini S.M**, Nim: 60600112068 Mahasiswa Jurusan Matematika pada Fakultas Sains dan Teknologi Universitas Islam Negeri (UIN) Alauddin Makassar, telah diuji dan dipertahankan dalam sidang *munaqasyah* yang diselenggarakan pada hari Selasa tanggal **17 Oktober 2017 M**, bertepatan dengan **27 Muharram 1439 H**, dinyatakan telah dapat diterima sebagai salah satu syarat untuk memperoleh gelar Sarjana Matematika (S.Mat.).

Makassar, 17 Oktober 2017 M
27 Muharram 1439 H

DEWAN PENGUJI

| | | |
|---------------|---------------------------------------|---------|
| Ketua | : Prof. Dr. H. Arifuddin Ahmad, M.Ag. | (.....) |
| Sekretaris | : Wahidah Alwi, S.Si., M.Si. | (.....) |
| Munaqisy I | : Irwan, S.Si., M.Si. | (.....) |
| Munaqisy II | : Adnan Suddin, S.Pd., M.Si. | (.....) |
| Pembimbing I | : Ermawati, S.Pd., M.Si. | (.....) |
| Pembimbing II | : Khalilah Nurfadilah, S.Si., M.Si. | (.....) |

UNIVERSITAS ISLAM NEGERI

Disetujui oleh:
Dekan Fakultas Sains dan Teknologi
Universitas Islam Negeri Alauddin Makassar

Prof. Dr. H. Arifuddin Ahmad, M.Ag
Nip. 19691206 199303 1 001

KATA PENGANTAR



Puji syukur penulis panjatkan kehadirat Allah SWT, dialah sebab dari segala sebab, awal yang tak pernah berakhir dan arah dari segala tujuan, yang meniupkan ruh ilahiyanya kedalam lempung jasad manusia, sehingga penulis dapat menyelesaikan skripsi yang berjudul “Model Antrian untuk Kapasitas Bandara Internasional Sultan Hasanuddin Makassar”. Shalawat dan salam tetap tercurah kepada Nabiullah Muhammad SAW sebagai suri tauladan dan rahmatan lilalamin.

Penyusunan skripsi ini dimaksudkan untuk memperoleh gelar Sarjana Matematika (S.Mat) pada Fakultas Sains dan Teknologi Universitas Islam Negeri Alauddin Makassar. Untuk itu, penulis menyusun skripsi ini dengan mengerahkan semua ilmu yang telah diperoleh selama proses perkuliahan. Tidak sedikit hambatan dan tantangan yang penulis hadapi dalam menyelesaikan penulisan skripsi ini. Namun, berkat bantuan dari berbagai pihak. Terutama Do'a dan dukungan yang tiada hentinya dari kedua orang tua tercinta Ayahanda Sampara Mattu S.AP dan Ibundaku Sitti Aminah S.Pd, serta keempat saudaraku yang selalu setia memberikan bantuan serta semangat selama proses penelitian dan penyusunan skripsi.

Ucapan terima kasih yang tulus serta penghargaan yang sebesar-besarnya penulis sampaikan kepada Ibu Ermawati, S.Pd., M.Si, selaku pembimbing I dan Pembimbing Akademik, serta Ibu Khalilah Nurfadilah, S.Si., M.Si, selaku

pembimbing II. Atas waktu yang selalu diluangkan untuk memberikan bimbingan dan sumbangsih pemikirannya dalam proses penyusunan skripsi ini. Penulis juga mengucapkan banyak terima kasih kepada :

1. Bapak Prof. Dr. H. Arifuddin Ahmad, M.Ag, Dekan Fakultas Sains dan Teknologi Universitas Islam Negeri Alauddin Makassar, para wakil dekan, dosen pengajar beserta seluruh staf/pegawai atas bantuannya selama penulis mengikuti pendidikan di Fakultas Sains dan Teknologi Universitas Islam Negeri Alauddin Makassar.
2. Bapak Irwan, S.Si., M.Si, Ketua jurusan Matematika Fakultas Sains dan Teknologi Universitas Islam Negeri Alauddin Makassar sekaligus selaku Penguji pengetahuan Akademik (Penguji I) beserta seluruh dosen pengajar dan staf jurusan matematika, atas segala ilmu dan bimbingannya.
3. Bapak Adnan Sauddin, S.Pd., M.Si, Penguji Pengetahuan Agama (Penguji II) atas bimbingan dan sarannya dalam penulisan skripsi ini.
4. Pegawai Kantor Bandara Lama Angkasa Pura I dan Pegawai Kantor Cabang Utama MATSC atas segala bantuan yang diberikan kepada penulis selama melakukan penelitian.
5. Teman-teman seperjuangan Kelas C “MAT12IKS dan angkatan 2012 “KU12VA” yang selalu memberikan semangat bersaing sehat dan inspirasi mulai dari awal perkuliahan hingga penyelesaian skripsi ini.
6. Sahabat-sahabatku ONGOL : Rika, Indah, Devi, Ikki, Icha, Dian dan Ina yang senantiasa memberikan bantuan, nasehat dan semangat.

7. Teman-teman seangkatan Alumni 2012 MAN 2 Model Makassar, khususnya kelas X.6, XI-XII IPA 1 dan Teman-teman, kakak-kakak serta adik-adik Barisan Alumni Ambalan Mujahid MAN 2 Model Makassar yang selalu mengingatkan, memotivasi dan memberikan semangat untuk mengerjakan skripsi ini hingga selesai.
8. Teman-teman seperjuangan UKM Seni Budaya eSA UIN Alauddin Makassar atas Do'a, semangat yang diberikan, segala kisah dan pengalamannya selama ini.
9. Teman-teman Posko KKN Reguler Kelurahan Segeri Se-Kecamatan Segeri atas segala bantuan, Do'a dan motivasinya selama ini.
10. Kepada Seluruh Keluarga, yang setia menemani dan membantu serta memberikan motivasi dan do'anya, kepada teman, kakanda, adinda dan pihak-pihak yang tidak disebutkan satu persatu, yang telah memberikan bantuan baik moril maupun materil hingga skripsi ini dapat diselesaikan.

Penulis menyadari bahwa skripsi ini masih jauh dari kesempurnaan, oleh karena itu, kritik dan saran yang bersifat membangun untuk kesempurnaan skripsi ini sangat diharapkan. Akhir kata, penulis berharap semoga Allah SWT. Membalas segala kebaikan semua pihak yang telah membantu dalam penyelesaian skripsi ini. Semoga skripsi ini membawa manfaat bagi kita semua dan terutama pengembangan ilmu pengetahuan.

Makassar, September 2017
Penulis,



Emmv Sainah Suhartini SM
NIM: 60600112068

DAFTAR ISI

| | |
|--|------|
| HALAMAN JUDUL | i |
| PERNYATAAN KEASLIAN SKRIPSI | ii |
| PENGESAHAN SKRIPSI | iii |
| MOTTO DAN PERSEMBAHAN | iv |
| KATA PENGANTAR | v |
| DAFTAR ISI | viii |
| DAFTAR GAMBAR | x |
| DAFTAR TABEL | xi |
| DAFTAR LAMPIRAN | xii |
| DAFTAR SIMBOL | xiii |
| ABSTRAK | xv |
| BAB I PENDAHULUAN | |
| A. Latar Belakang | 1 |
| B. Rumusan Masalah | 6 |
| C. Tujuan Penelitian | 6 |
| D. Manfaat Penelitian | 6 |
| E. Batasan Masalah | 7 |
| F. Sistematika Penulisan | 7 |
| BAB II TINJAUAN PUSTAKA | |
| A. Teori Antrian | 10 |
| B. Distribusi Waktu Kedatangan | 11 |
| C. Distribusi Waktu Pelayanan | 12 |
| D. Disiplin Pelayanan | 12 |
| E. Struktur Sistem Antrian | 13 |
| F. Notasi Model Antrian | 16 |
| G. Proses Poisson dan Distribusi Eksponensial | 16 |
| H. Model-Model Antrian | 23 |
| I. Interpolasi Model (M/G/1) | 26 |
| J. Ukuran Keefektifan Sistem Antrian | 27 |
| K. Ukuran Steady-State | 28 |
| L. Uji Kolmogorov Smirnov | 28 |
| M. Kapasitas Bandara | 29 |
| N. Gambaran Umum Bandara Internasional Sultan Hasanuddin | 32 |
| BAB III METODOLOGI PENELITIAN | |
| A. Jenis Penelitian | 37 |
| B. Waktu Penelitian | 37 |
| C. Jenis Data dan Sumber Data | 37 |
| D. Variabel dan Definisi Operasional Variabel | 37 |
| E. Prosedur Penelitian | 38 |
| BAB IV HASIL DAN PEMBAHASAN | |
| A. Hasil Penelitian | 40 |
| B. Pembahasan | 48 |

| | |
|-----------------------------------|----|
| BAB V PENUTUP | |
| A. Kesimpulan | 49 |
| B. Saran..... | 49 |
| DAFTAR PUSTAKA | 50 |
| LAMPIRAN | 52 |
| DAFTAR RIWAYAT HIDUP | 53 |



DAFTAR GAMBAR

| | |
|---|----|
| Gambar 2.1. Model <i>Single Channel - Single Phase</i> | 14 |
| Gambar 2.2. Model <i>Single Channel – Multi Phase</i> | 14 |
| Gambar 2.3. Model <i>Multi Channel - Single Phase</i> | 15 |
| Gambar 2.4. Model <i>Multi Channel - Multi Phase</i> | 15 |



DAFTAR TABEL

| | |
|---|----|
| Tabel 4.1 Rekapitulasi Data Kedatangan dan Waktu Pelayanan Pesawat di Bandara Internasional Sultan Hasanuddin Makassar..... | 40 |
| Tabel 4.2 Rekapitulasi Data Kedatangan Periode Per Jam | 41 |
| Tabel 4.3 Hasil analisis menggunakan Program <i>POM for Windows</i> | 47 |



DAFTAR LAMPIRAN

Lampiran 1 Jumlah Kedatangan Pesawat Berangkat untuk 1 Bulan

Lampiran 2 Data Waktu Pelayanan Pesawat Berangkat untuk 1 Hari

Lampiran 3 Output Uji Distribusi Kedatangan menggunakan Program R

Lampiran 4 Output Uji Distribusi Pelayanan menggunakan Program R

Lampiran 5 Output Hasil Analisis Model Antrian Menggunakan Program *POM*

for Window



DAFTAR SIMBOL

| | |
|-------------|---|
| – | : Pengurangan |
| + | : Penjumlahan |
| × | : Perkalian |
| ÷ | : Pembagian |
| ∞ | : Tak hingga |
| α | : Taraf signifikansi 5 % |
| Σ | : Jumlah total |
| λ | : Jumlah rata-rata pelanggan yang datang per satuan waktu |
| μ | : Jumlah rata-rata pelanggan yang dilayani per satuan waktu |
| ρ | : Tingkat intensitas (kegunaan) fasilitas pelayanan λ/μ |
| L_q | : Jumlah rata-rata pelanggan dalam antrian |
| L_s | : Jumlah rata-rata pelanggan dalam sistem |
| W_q | : Waktu menunggu rata-rata pelanggan dalam antrian |
| W_s | : Waktu menunggu rata-rata pelanggan dalam sistem |
| $1/\lambda$ | : Waktu antar kedatangan rata-rata |
| $1/\mu$ | : Waktu pelayanan rata-rata |
| M | : Distribusi Poisson |
| G | : Distribusi Umum/General |
| C | : Fasilitas Pelayanan |
| D | : Deterministik |
| n | : Jumlah kedatangan |

- e : Bilangan euler, yaitu 2,71828
- t : Waktu pelayanan
- $f(t)$: Probabilitas kepadatan yang berhubungan dengan t
- a : Distribusi kedatangan yaitu jumlah kedatangan per satuan waktu
- b : Distribusi waktu pelayanan
- c : Jumlah fasilitas pelayanan ($s = 1, 2, 3, \dots, \infty$)
- d : Jumlah konsumen maksimum dalam sistem
- e : Ukuran pemanggilan populasi atau sumber
- X : Variabel random
- $f(x)$: Fungsi densitas probabilitas dari interval waktu x
- $F(x)$: Fungsi distribusi kumulatif dari x
- FCFS : Disiplin antrian pertama datang pertama dilayani
- $S(x)$: Distribusi kumulatif sampel dari populasi
- $F_0(x)$: Distribusi kumulatif data teoritis (normal, poisson, eksponensial)
- $P(N = n)$: Probabilitas n kedatangan

ABSTRAK

Nama : Emmy Sainah Suhartini SM

Nim : 60600112068

**Judul : Model Antrian untuk Kapasitas Bandara Internasional Sultan
Hasanuddin Makassar**

Banyaknya pesawat terbang yang aktif di Bandara Internasional Sultan Hasanuddin Makassar menyebabkan antrian pesawat terbang yang akan mendarat maupun tinggal landas. Untuk mengetahui model antrian untuk kapasitas Bandara Internasional Sultan Hasanuddin Makassar, khususnya pesawat akan dianalisis dengan menggunakan teori antrian. Teori ini akan diaplikasikan pada sistem pelayanan di bandara tersebut. Berdasarkan analisis teori antrian yang dilakukan dapat diketahui model antrian dan ukuran kinerja dari sistem antrian. Dari hasil analisis data didapatkan satu model antrian. Model antrian untuk kapasitas Bandara Internasional Sultan Hasanuddin Makassar adalah model $(M/G/C): (GD/\infty/\infty)$. Rata-rata pesawat terbang yang datang adalah 6 pesawat per jam. Rata-rata pesawat yang dilayani adalah 7 pesawat per jam. Berdasarkan analisis model antrian untuk kapasitas bandara yaitu pesawat terbang menunjukkan bahwa sistem antrian di Bandara Internasional Sultan Hasanuddin Makassar sudah cukup baik.

Kata Kunci : Model Antrian, Distribusi Kedatangan, Distribusi Pelayanan.

BAB I

PENDAHULUAN

A. Latar Belakang

Seiring dengan semakin majunya perkembangan ilmu pengetahuan dan teknologi, pertumbuhan jumlah penduduk juga semakin meningkat. Saat ini penduduk cenderung menginginkan sarana transportasi yang cepat dan aman. Apabila kita tinjau dari dua hal tersebut, transportasi udara adalah pilihan yang tepat. Ditinjau dari waktu tempuh perjalanan, transportasi udara jelas lebih unggul bila dibandingkan dengan jenis transportasi yang lain. Peningkatan kebutuhan angkutan udara akan mengakibatkan terjadinya peningkatan penggunaan. Dalam sistem perjalanan udara, sebagian besar keterlambatan disebabkan oleh permintaan yang berlebihan pada fasilitas terbatas, sehingga menyebabkan antrian.

Pada kehidupan sehari-hari istilah antrian sangat sering dijumpai. Antrian terjadi disebabkan oleh adanya permintaan pelayan yang berlebihan sementara fasilitas pelayanan yang ada sangat terbatas. Sehingga orang yang membutuhkan pelayanan saat tiba di lokasi tidak bisa segera mendapat pelayanan karena kesibukan dan masih kurangnya kapasitas pelayanan. Pada masyarakat umum pasti tidak terlepas dari masalah antrian, maka tak heran jika antrian sudah menjadi bagian dari hidup seseorang.

Proses mengantri bukan hanya terjadi pada orang saja, tapi hampir pada semua objek misalnya orang yang berlibur mengantri untuk masuk ke wahana,

kendaraan yang berhenti di lampu lalu lintas menunggu sampai lampu hijau, barang yang bertumpuk di bagasi menunggu untuk diturunkan dari pesawat, orang yang berbelanja mengantri untuk membayar di kasir, data yang mengantri untuk diproses dalam suatu mesin komputer, pesawat yang mengantri untuk menggunakan landasan pacu, dan lain-lain.

Demi mempertahankan pelanggan, sebuah perusahaan selalu berupaya untuk memberikan pelayanan yang terbaik. Diantaranya dengan memberikan pelayanan yang cepat dan memberikan fasilitas sesuai kebutuhan pelanggan. Sehingga pelanggan tidak dibiarkan terlalu lama menunggu. Allah berfirman dalam QS.Al-Baqarah/02 : 267 :

وَأُولَ الْأَرْضِ مِّن لَّكُمْ أَخْرَجْنَا وَمِمَّا كَسَبْتُمْ مَا طَيَّبْتِ مِنْ أَنْفِقُوا مَنُوا الَّذِينَ يَأْتِيهَا
مِيدُ غَنَى اللَّهِ أَنَّ وَعَلِمُوا فِيهِ تَعْمُضُوا أَن إِلَّا بَا خَذِيهِ وَلَسْتُمْ تُنْفِقُونَ مِنْهُ الْخَبِيثَاتِ مِمَّ



UNIVERSITAS ISLAM NEGERI

ALAUDDIN

Terjemahnya :

Hai orang-orang yang beriman, nafkahkanlah (di jalan Allah) sebagian dari hasil usahamu yang baik-baik dan sebagian dari apa yang Kami keluarkan dari bumi untuk kamu. dan janganlah kamu memilih yang buruk-buruk lalu kamu menafkahkan daripadanya, Padahal kamu sendiri tidak mau mengambilnya melainkan dengan memincingkan mata terhadapnya. dan ketahuilah, bahwa Allah Maha Kaya lagi Maha Terpuji.¹

Dari penjelasan ayat di atas terdapat hikmah yang bisa dipetik bahwa Islam mengajarkan kepada umat manusia bahwa dalam memberikan pelayanan dari usaha yang dijalankan baik itu berupa barang atau jasa, jangan memberikan

¹Departemen Agama RI, *Al-Qur'an dan Terjemahannya* (Jakarta: CV Penerbit J-ART, 1971), h.49.

yang buruk atau tidak berkualitas, melainkan pelayanan yang berkualitas kepada orang lain.

Dalam Kitab Sohih Muslim Sahabat Anas RA meriwayatkan sebuah hadits yang berbunyi :

عَنْ أَنَسٍ أَنَّ النَّبِيَّ صَلَّى اللَّهُ عَلَيْهِ وَسَلَّمَ مَرَّ بِقَوْمٍ يُلْقِحُونَ فَقَالَ " لَوْ لَمْ تَفْعَلُوا الصَّلْحَ " قَالَ فَخَرَجَ شَيْصًا فَمَرَّ بِهِمْ فَقَالَ " مَا لِنَعْلِكُمْ " قَالُوا قُلْتِ كَذَا " وَكَذَا قَالَ (أَنْتُمْ أَعْلَمُ بِأُمُورِ دُنْيَاكُمْ) .

(رواه مسلم)

Terjemahnya :

Dari Anas RA dituturkan bahwa Nabi SAW pernah melewati satu kaum yang sedang melakukan penyerbukan kurma. Beliau lalu bersabda, “Andai kalian tidak melakukan penyerbukan niscaya kurma itu menjadi baik.” Anas berkata: Pohon kurma itu ternyata menghasilkan kurma yang jelek. Lalu Nabi SAW suatu saat melewati lagi mereka dan bertanya, “Apa yang terjadi pada kurma kalian?” Mereka berkata, “Anda pernah berkata demikian dan demikian.” Beliau pun bersabda, “Kalian lebih tahu tentang urusan dunia kalian.” (HR Muslim).

Dalam hadits riwayat Muttafaq Alaih yang berbunyi :

مَامِنَ عَبْدٍ يَسْتَرِّ عَلَيْهِ اللَّهُ رَعِيَّةَ يَمُوتُ يَوْمَ يَمُوتُ وَهُوَ غَاشٍ لِرَعِيَّتِهِ إِلَّا حَرَّمَ عَلَيْهِ الْجَنَّةَ (متفق عليه)

Terjemahnya :

“Tiada lain bagi seorang hamba yang diamanatkan oleh Allah SWT mengurus rakyat yang pada suatu hari ia mati dalam keadaan menipu rakyatnya atau tidak bertanggung jawab, kecuali Allah mengharamkan surga untuknya.” (HR.Muttafaq ‘alaih).

Penjelasan hadits tersebut adalah bahwa manusia diciptakan Allah SWT sebagai makhluk yang sempurna yang dilengkapi dengan akal pikiran. Dengan adanya akal itu, manusia berbeda dengan makhluk-makhluk lainnya. Selain itu,

dengan adanya akal, manusia dapat membedakan mana yang baik, mana yang buruk, serta benar dan yang salah. Oleh karena itu, manusia harus bertanggung jawab dengan atas segala perbuatannya di dunia ini. Bertanggung jawab dengan sesama manusia dan bertanggung jawab di hadapan Allah SWT.

Bandara merupakan sebuah fasilitas tempat pesawat terbang dapat berangkat dan mendarat. Bandara menghubungkan wisatawan bumi ke sistem perjalanan udara jauh lebih cepat yang terdiri dari pesawat komersial dan pesawat pribadi. Tugas penting dari bandara adalah untuk bertindak sebagai sebuah antarmuka yang memungkinkan seseorang untuk lulus dari sistem perjalanan darat ke sistem perjalanan udara, dan sebaliknya. Bandara yang paling sederhana minimal memiliki sebuah landasan pacu namun bandara-bandara besar biasanya dilengkapi berbagai fasilitas lain, baik untuk operator layanan penerbangan maupun bagi penggunanya.²

Kapasitas bandara terdiri atas 3 bagian yaitu kapasitas penumpang, kapasitas pesawat, dan kapasitas barang/kargo. Tapi berdasarkan kegunaan fasilitasnya kapasitas bandara terdiri atas dua area berbeda yaitu sisi darat dan sisi udara. Fasilitas yang termasuk dalam sisi udara adalah landasan pacu, landasan hubung dan landasan parkir. Sisi darat terdiri dari terminal penumpang, terminal kargo dan fasilitas penunjang lainnya.

Bandara Internasional Sultan Hasanuddin adalah bandara internasional tersibuk ketiga di Indonesia yang dibangun untuk melayani kota Makassar. Bandara ini terletak 30 km dari Kota Makassar Provinsi Sulawesi Selatan.

² H.B. Thiagaraj dan C.V. Seshaiyah, "A *Queueing Model for Airport Capacity and Delay Analysis*", Vol.8 No.72, (2014): h.2.

Bandara ini mempunyai dua landasan pacu yang pertama sepanjang 3.500m x 45 m, dan yang kedua 2.500 m x 45 m. Pada bandara juga terdapat terminal yang dapat menampung 7 juta penumpang per tahun. Sedangkan kondisi yang ada pada bandara saat ini memiliki rata-rata total penumpang 9.302.437 per tahun, pergerakan pesawat 88.549 per tahun dan pergerakan kargo 68.828 ton per tahun.

Banyaknya pesawat terbang yang aktif di Bandara Internasional Sultan Hasanuddin Makassar ditemukan antrian untuk pesawat terbang yang akan berangkat dan pesawat terbang yang akan mendarat. Hal tersebut menyebabkan pesawat mengantri dalam menggunakan landasan pacu. Permasalahan antrian pesawat terbang di Bandara Internasional Sultan Hasanuddin Makassar dapat dianalisis dengan menggunakan teori antrian.³

Berdasar pada penelitian sebelumnya yang dilakukan oleh Aminah, Aidawayati R dan Kresnajaya A hasil analisis data didapatkan satu model antrian yaitu model $(M/G/1):(GD/\infty/\infty)$ yang merupakan model sistem antrian saluran tunggal, dengan jumlah rata-rata pesawat yang datang adalah 5.73 pesawat per jam atau 6 pesawat per jam dan jumlah rata-rata pesawat yang dilayani adalah 5.97 pesawat per jam atau 6 pesawat per jam. Maka penulis ingin mengembangkan hasil penelitian sebelumnya dengan menggunakan model $(M/G/C):(GD/\infty/\infty)$. Hal ini dikarenakan cara ini lebih baik untuk mendapatkan hasil ukuran-ukuran dasar dari kinerja sistem antrian yang akurat. Berdasarkan latar belakang di atas, penulis bermaksud melakukan penelitian tentang teori

³ Aminah, dkk. "Model Antrian Pesawat Terbang di Bandar Udara Internasional Hasanuddin Makassar". 2013, h. 1-2.

antrian dengan Judul “**Model Antrian untuk Kapasitas Bandara Internasional Sultan Hasanuddin Makassar.**

B. Rumusan Masalah

Berdasarkan uraian latar belakang di atas, maka pokok permasalahan dalam penelitian ini adalah Bagaimana model antrian untuk kapasitas Bandara Internasional Sultan Hasanuddin Makassar?

C. Tujuan Penelitian

Berdasarkan dari rumusan masalah di atas, maka adapun tujuan penelitian ini adalah Untuk mengetahui model antrian untuk kapasitas Bandara Internasional Sultan Hasanuddin Makassar.

D. Manfaat Penulisan

Adapun manfaat dilakukannya penelitian ini adalah:

1. Bagi penulis

Adapun manfaat yang dapat diperoleh dari penelitian ini adalah sebagai sarana dalam mengaplikasikan ilmu yang telah diperoleh pada bangku perkuliahan serta menambah wawasan penulis tentang model antrian. Dimana penulis tidak hanya mempelajari rumus tetapi belajar menerapkan rumus serta bagaimana menerapkan model ke dunia nyata.

2. Bagi pembaca

Bagi pembaca diharapkan dapat menambah pengetahuan dan memperluas wawasan mengenai model antrian. Serta dapat dijadikan bahan pertimbangan dan dikembangkan untuk dijadikan referensi pada penelitian selanjutnya yang sejenis.

3. Bagi pustaka

Hasil penelitian ini dapat digunakan dalam memberikan sumbangan pemikiran untuk memperdalam wawasan keilmuan khususnya pada jurusan matematika mengenai masalah tentang model antrian.

E. Batasan Masalah

Dalam penulisan proposal ini, penelitian hanya dibatasi pada :

1. Permasalahan antrian pesawat terbang komersil yang melalui Bandara Internasional Sultan Hasanuddin Makassar. Dalam hal ini, landasan pacu yang berada di Bandara Internasional Sultan Hasanuddin sebagai pelayan dan pesawat terbang sebagai pelanggan.
2. Data yang digunakan adalah data sekunder yaitu data pada bulan Desember 2016 yang diperoleh dari PERUM LPPNPI Kantor Cabang Makassar Air Traffic Service Center (MATSC).

F. Sistematika Penulisan

Secara garis besar, sistematika penulisan draft penelitian ini dibagi menjadi tiga bagian yaitu:

1. Pendahuluan

Bagian awal terdiri dari sampul, judul, pernyataan keaslian skripsi, persetujuan pembimbing, pengesahan, motto, persembahan, kata pengantar, daftar isi, daftar gambar, daftar tabel, daftar lampiran, daftar simbol dan abstrak.

2. Bagian isi

Bagian isi terdiri atas:

a. BAB I Pendahuluan

Pada bab ini akan dijelaskan mengenai latar belakang masalah, dimana latar belakang masalah ini dikemukakan dengan alasan penulis mengangkat topik ini, rumusan masalah, batasan masalah sebagai fokus pembahasan penelitian, dan tujuan penulisan proposal yang berisi tentang tujuan penulis membahas topik ini, manfaat penulisan dan kajian yang digunakan penulis serta sistematika pembahasan. Selain itu format dari penulisan.

b. BAB II Tinjauan Pustaka

Dalam bab ini dibahas hal-hal yang mendasari dalam teori yang dikaji, yaitu teori antrian, distribusi waktu kedatangan, distribusi waktu pelayanan, struktur sistem antrian, notasi model antrian, proses poisson dan distribusi eksponensial, model-model antrian, diinterpolasi model (M/G/1), serta ukuran keefektifan sistem antrian, yang digunakan sebagai acuan dalam menyelesaikan permasalahan yang diteliti. Dan diberikan teori penunjang yang berisi tentang kapasitas bandara dan gambaran umum Bandara Internasional Hasanuddin Makassar.

c. BAB III Metodologi Penelitian

Membahas tentang langkah-langkah menemukan solusi umum dan penelitian yang akan dilakukan oleh penulis adalah meliputi jenis penelitian yang digunakan, waktu penelitian, jenis dan sumber data, variabel dan definisi operasional variabel, serta prosedur penelitian.

d. BAB IV Hasil dan Pembahasan

Membahas tentang hasil penelitian, langkah-langkah uji distribusi kedatangan maupun uji distribusi pelayanan, serta pembahasan analisis hasil penelitian baik perhitungan manual maupun perhitungan dengan menggunakan program *POM for Windows*.

e. BAB V Penutup

Pada bab ini berisi kesimpulan dari hasil penelitian dan saran.



BAB II

TINJAUAN PUSTAKA

A. Teori Antrian

Teori Antrian (*Queueing Theory*) pertama kali ditemukan dan dikembangkan oleh Agner Kraup Erlang (1 Januari 1878 – 3 Februari 1929) yang pertama kali mempublikasikan makalah mengenai *Queueing Theory* pada tahun 1909. A. K. Erlang adalah seorang insinyur asal Denmark yang bekerja pada perusahaan telepon di *Copenhagen Telephone Exchange* pada tahun 1910. Penemuan itu terjadi ketika mereka mengamati masalah kepadatan penggunaan telepon di *Copenhagen Telephone*. Pada saat itu permintaan hubungan telepon ke satu nomor masih dilayani secara manual oleh operator dimana pada saat-saat sibuk peminta harus menunggu untuk bisa disambungkan dengan nomor yang dikehendaki karena padatnya lalu lintas komunikasi.⁴

Suatu antrian ialah suatu garis tunggu dari nasabah (satuan) yang memerlukan layanan dari satu atau lebih pelayanan (fasilitas layanan). Studi matematikal dari kejadian atau gejala garis tunggu ini disebut teori antrian. Kejadian garis tunggu timbul disebabkan oleh kebutuhan akan layanan melebihi kemampuan, (kapasitas) pelayanan atau fasilitas layanan, sehingga nasabah yang tiba tidak bisa segera mendapat layanan disebabkan kesibukan pelayanan.⁵

Ada 3 macam perilaku individu dalam antrian :

1. Balking : suatu perilaku dimana seseorang tidak masuk dalam antrian dan

⁴ Siswanto, “*Operations Research Jilid 2*”. 2007, h.217.

⁵ P. Siagian, *Penelitian Operasional Teori dan Praktek* (Jakarta: Universitas Indonesia, 1987), h.390.

langsung meninggalkan tempat antrian.

2. Renegeing :suatu perilaku dimana seseorang masuk dalam antrian, namun belum memperoleh pelayanan, kemudian meninggalkan antrian tersebut.
3. Jockeying : suatu perilaku manusia untuk mengurangi waktu tunggu dengan berpindah dari antrian satu ke yang lainnya.⁶

B. Distribusi Kedatangan

Pola kedatangan pada Sistem Pelanggan tiba di sebuah fasilitas pelayanan baik yang memiliki jadwal tertentu atau yang datang secara acak. Kedatangan dianggap sebagai kedatangan yang acak bila kedatangan tersebut tidak terikat satu sama lain dan kejadian kedatangan tersebut tidak dapat diramalkan secara tepat.

Seiring dalam permasalahan antrian, banyaknya pada setiap unit waktu dapat diperkirakan oleh sebuah distribusi probabilitas yang dikenal sebagai distribusi poisson. Rumus umum dari distribusi probabilitas poisson adalah

$$P(N = n) = \begin{cases} \frac{(\lambda)^n}{n!} e^{-\lambda} & , n = 0,1,2,.. \\ 0 & , \text{lainnya} \end{cases} \quad (2.1)$$

Dimana :

n = jumlah kedatangan

$P(N = n)$ = probabilitas n kedatangan

λ = jumlah rata-rata pelanggan yang datang persatuan waktu

e = bilangan euler, yaitu 2,71828.....⁷

⁶ Manggala Aldi Putranto, “Analisis Masalah Sistem Antrian Model Multi Phase Pada Kantor Samsat Yogyakarta”. Skripsi (2014), h.17.

⁷Aminah, dkk.“Model Antrian Pesawat Terbang di Bandar Udara Internasional Hasanuddin Makassar”. 2013, h.3.

C. Distribusi Waktu Pelayanan

Pola pelayanan serupa dengan pola kedatangan di mana pola ini bisa konstan ataupun acak. Jika waktu pelayanan konstan, maka waktu yang diperlukan untuk melayani setiap pelanggan sama. Yang lebih sering terjadi adalah waktu pelayanan yang terdistribusi acak (Render, B dan Heizer, J, 2005). Distribusi waktu pelayanan yang paling sering diasumsikan adalah distribusi eksponensial

$$f(t) = \begin{cases} \frac{1}{\mu} e^{-\frac{t}{\mu}}, & 0 < t < \infty \\ 0 & , t \text{ lainnya} \end{cases} \quad (2.2)$$

Dimana :

t = waktu pelayanan

$f(t)$ = probabilitas kepadatan yang berhubungan dengan t

μ = jumlah rata-rata pelanggan yang dilayani persatuan waktu/laju pelayanan

e = bilangan euler, yaitu 2,71828.....⁸

D. Disiplin Pelayanan

Kebiasaan ataupun kebijakan dalam mana para pelanggan dipilih dari antrian untuk dilayani, disebut disiplin pelayanan. Ada 4 bentuk disiplin pelayanan yang biasa digunakan dalam praktek yaitu :

1. *First Come First Served* (FCFS) atau *First In First Out* (FIFO), artinya, lebih dulu datang (sampai), lebih dulu dilayani. Misalnya, antrian pada loket pembelian tiket bioskop.

⁸Aminah, dkk. "Model Antrian Pesawat Terbang di Bandar Udara Internasional Hasanuddin Makassar". 2013, h.4.

2. *Last Come First Served* (LCFS) atau *Last In First Out* (LIFO), artinya yang tiba terakhir yang lebih dulu keluar. Misalnya, sistem antrian dalam elevator untuk lantai yang sama.
3. *Service In Random Order* (SIRO) artinya, panggilan didasarkan pada peluang secara random, tidak soal siapa yang lebih dulu tiba.
4. *Priority Service* (PS) artinya, prioritas pelayanan diberikan kepada pelanggan yang mempunyai prioritas lebih tinggi dibandingkan dengan pelanggan yang mempunyai prioritas yang lebih rendah, meskipun yang terakhir ini kemungkinan sudah lebih dahulu tiba dalam garis tunggu. Kejadian seperti ini kemungkinan disebabkan oleh beberapa hal, misalnya seseorang yang dalam keadaan penyakit lebih berat dibanding orang lain dalam suatu tempat praktek dokter.⁹

E. Struktur Sistem Antrian

Ada 4 model struktur antrian dasar yang umum terjadi dalam seluruh sistem antrian :

1. *Single Channel – Single Phase*

Single Channel berarti hanya ada satu jalur yang memasuki sistem pelayanan atau ada satu fasilitas pelayanan. *Single Phase* berarti hanya ada satu pelayanan.

⁹ P. Siagian, *Penelitian Operasional Teori dan Praktek* (Jakarta: Universitas Indonesia, 1987, h.395).

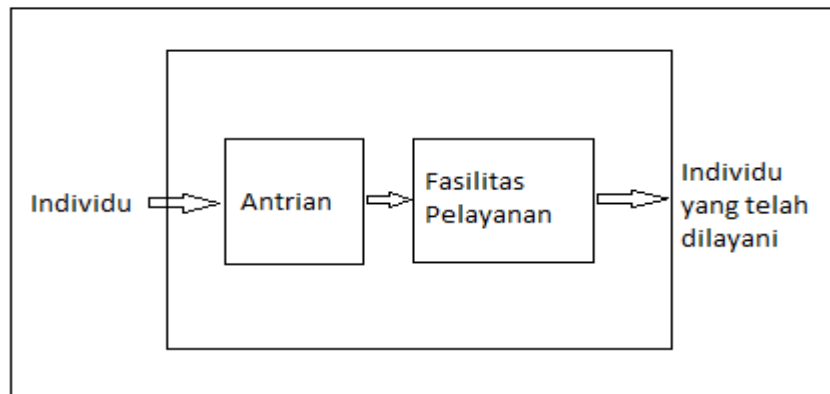

Gambar 2.1. Model *Single Channel – Single Phase*

2. *Single Channel – Multi Phase*

Istilah *Multi Phase* menunjukkan ada dua atau lebih pelayanan yang dilaksanakan secara berurutan (dalam phasephase). Sebagai contoh : pencucian mobil.

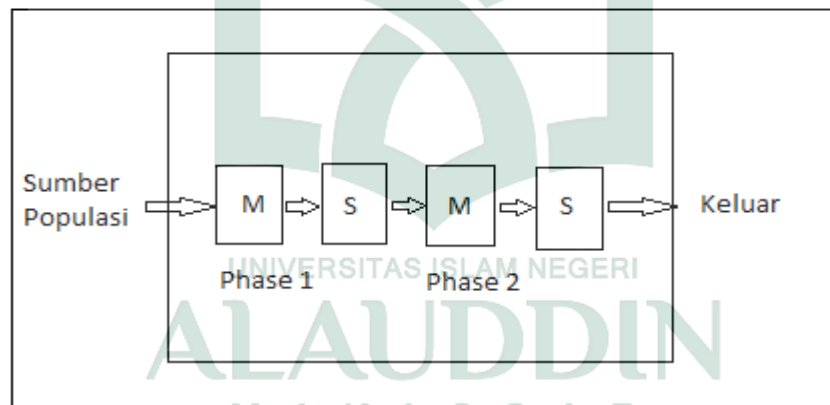

Gambar 2.2. Model *Single Channel – Multi Phase*

3. *Multi Channel – Single Phase*

Sistem *Multi Channel – Single Phase* terjadi kapan saja di mana ada dua atau lebih fasilitas pelayanan dialiri oleh antrian tunggal, sebagai contoh model ini adalah antrian pada teller sebuah bank.

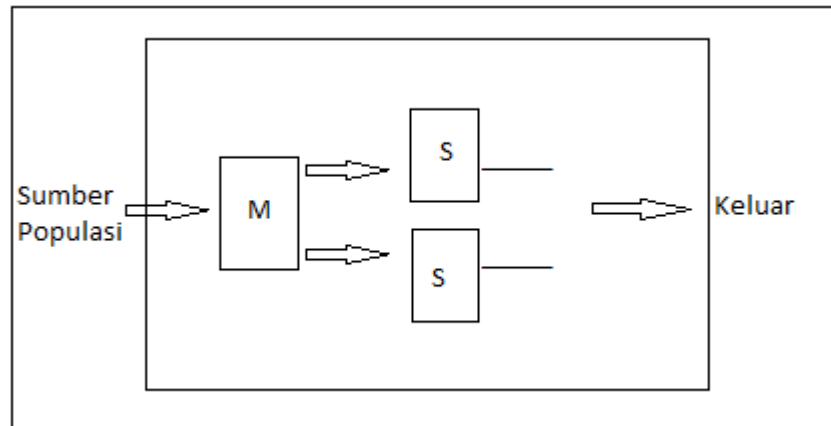

Gambar 2.3. Model *Multi Channel – Single Phase*

4. *Multi Channel – Multi Phase*

Sistem *Multi Channel – Multi Phase* Sebagai contoh, herregistrasi para mahasiswa di universitas, pelayanan kepada pasien di rumah sakit mulai dari pendaftaran, diagnosa, penyembuhan sampai pembayaran. Setiap sistem – sistem ini mempunyai beberapa fasilitas pelayanan pada setiap tahapnya. (Subagyo, 2000).

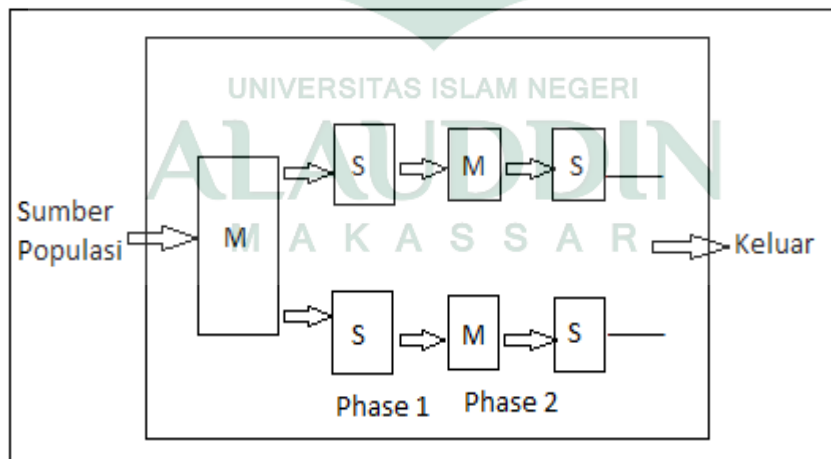

Gambar 2.4. Model *Multi Channel – Multi Phase*

Keterangan : M = Antrian ; S = Fasilitas Pelayanan.

F. Notasi Model Antrian

Karakteristik dan asumsi dari model antrian dirangkum dalam bentuk notasi. Notasi standar yang digunakan adalah sebagai berikut :

$(a / b / c / d / e)$

dimana simbol a, b, c, d, dan e merupakan elemen dasar dari model antrian :

a = distribusi kedatangan yaitu jumlah kedatangan per satuan waktu

b = distribusi waktu pelayanan

c = jumlah fasilitas pelayanan ($s = 1, 2, 3, \dots, \infty$)

d = jumlah konsumen maksimum dalam sistem

e = ukuran pemanggilan populasi atau sumber

Notasi standar untuk simbol a dan b sebagai distribusi kedatangan dan distribusi waktu pelayanan mempunyai kode sebagai berikut :

M = Poisson (Markovian) untuk distribusi kedatangan atau waktu pelayanan.

D = *interarrival* atau *service time* konstan (deterministik)

E_k = *interarrival* atau *service time* berdistribusi Erlang atau Gamma.¹⁰

G. Proses Poisson dan Distribusi Eksponensial

Pada umumnya model antrian diasumsikan bahwa waktu antar kedatangan dan waktu pelayanan mengikuti distribusi eksponensial atau sama dengan pada rata-rata kedatangan dan rata-rata pelayanannya mengikuti distribusi Poisson.

(Gross dan C.M, 1998)

¹⁰ Aminuddin, *Prinsip-prinsip Riset Operasi* (Jakarta: Erlangga, 2005), h.177.

Proses stochastic yang dinyatakan sebagai $\{N(t), t \geq 0\}$, akan dikatakan sebagai suatu proses penjumlahan jika $N(t)$ dinotasikan jumlah angka kedatangan yang terjadi selama waktu t , dimana $N(0) = 0$, dan dikatakan sebagai suatu proses Poisson apabila memenuhi tiga asumsi sebagai berikut:

1. Peluang terjadinya satu kedatangan antara waktu t dan $t + \Delta t$ adalah sama dengan $\lambda \Delta t + o(\Delta t)$. Dapat ditulis $\Pr\{N(\Delta t) = 1\} = \lambda \Delta t + o(\Delta t)$, dimana λ adalah sebuah kostanta yang independent dari $N(t)$, Δt adalah elemen penambah waktu, dan $o(\Delta t)$ dinotasikan sebagai banyaknya kedatangan yang biasa diabaikan jika dibandingkan dengan Δt , dengan $\Delta t \rightarrow 0$, yaitu:

$$\lim_{\Delta t \rightarrow 0} \frac{o(\Delta t)}{\Delta t} = 0$$

2. $\Pr\{N(\Delta t) \geq 2\} = o(\Delta t)$, yaitu peluang lebih dari satu kedatangan antara t dan $t + \Delta t$ atau dapat dikatakan diabaikan $= o(\Delta t)$.
3. Jumlah kedatangan pada interval waktu yang berurutan adalah independen (tetap), yang berarti bahwa proses mempunyai penambahan yang bebas, yaitu jumlah kejadian yang muncul pada setiap interval waktu tidak tergantung pada interval waktunya.

Dua teorema berdasarkan pada tiga asumsi di atas yaitu :

Teorema 1:

“Untuk suatu proses Poisson, jumlah kedatangan yang terjadi pada interval waktu t adalah variabel random yang mengikuti suatu distribusi Poisson dengan parameter λt dan peluang dari n kedatangan adalah $\frac{(\lambda t)^n}{n!} e^{-\lambda t}$ ”

Bukti:

Jika dimisalkan $P_n(t)$ adalah peluang dari n kedatangan dalam interval waktu t , dimana $n = 0, 1, 2, 3, 4, 5, \dots$. Maka peluang terjadinya n kedatangan dapat dinyatakan dengan mengembangkan persamaan diferensial.

Untuk $n \geq 1$:

$$P_n(t + \Delta t) = \Pr\{n \text{ kedatangan pada saat } t \text{ dan } 0 \text{ kedatangan pada saat } \Delta t\} + \Pr\{n - 1 \text{ kedatangan pada } t \text{ dan } 1 \text{ kedatangan pada saat } \Delta t\} + \Pr\{n - 2 \text{ kedatangan pada } t \text{ dan } 2 \text{ kedatangan pada saat } \Delta t\} + \dots + \Pr\{0 \text{ kedatangan pada } t \text{ dan } n \text{ kedatangan pada saat } \Delta t\} \quad (2.3)$$

Dengan menggunakan asumsi 1, 2 dan 3 di atas, maka persamaan (2.3) menjadi :

$$P_n(t + \Delta t) = P_n(t)[1 - \lambda\Delta t - 0(\Delta t)] + P_{n-1}(t)[\lambda\Delta t + 0(\Delta t)] + P_{n-2}(t)0(\Delta t) + \dots + P_0(t)0(\Delta t). \\ = P_n(t)[1 - \lambda\Delta t - 0(\Delta t)] + P_{n-1}(t)[\lambda\Delta t + 0(\Delta t)] + 0(\Delta t) \quad (2.4)$$

Untuk $n = 0$ didapat :

$$P_0(t + \Delta t) = P_0(t)[1 - \lambda\Delta t - 0(\Delta t)] + 0(\Delta t) \\ P_0(t + \Delta t) = P_0(t) - P_0(t)\lambda\Delta t - P_0(t)0(\Delta t) + 0(\Delta t) \quad (2.5)$$

Selanjutnya, persamaan (2.4) dan (2.5) ditulis kembali dengan menggabung semua bentuk yang memuat $0(\Delta t)$, sehingga diperoleh :

$$P_0(t + \Delta t) - P_0(t) = -\lambda\Delta t P_0(t) - P_0(t)0(\Delta t) + 0(\Delta t) \\ P_0(t + \Delta t) - P_0(t) = -\lambda\Delta t P_0(t) + 0(\Delta t) \quad (2.6)$$

dan

$$P_n(t + \Delta t) - P_n(t) = -\lambda\Delta t P_n(t) + \lambda\Delta t P_{n-1}(t) + 0(\Delta t), (n \geq 1) \quad (2.7)$$

Dari persamaan (2.6) dan (2.7) dibagi dengan Δt dan diambil limit $\Delta t \rightarrow 0$,

sehingga diperoleh :

$$\lim_{\Delta t \rightarrow 0} \left[\frac{P_0(t + \Delta t) - P_0(t)}{\Delta t} \right] = -\lambda P_0(t) + \frac{0(\Delta t)}{\Delta t}$$

$$\lim_{\Delta t \rightarrow 0} \left[\frac{P_n(t + \Delta t) - P_n(t)}{\Delta t} \right] = -\lambda P_n(t) + \lambda P_{n-1}(t) + \frac{0(\Delta t)}{\Delta t}, \quad (n \geq 1)$$

Karena $\lim_{\Delta t \rightarrow 0} \frac{0(\Delta t)}{\Delta t} = 0$, maka dapat ditulis :

$$\frac{dP_0(t)}{dt} = -\lambda P_0(t) \quad (2.8)$$

$$\frac{dP_n(t)}{dt} = -\lambda P_n(t) + \lambda P_{n-1}(t), \quad (n \geq 1) \quad (2.9)$$

Dari persamaan (2.8) di atas, untuk $n = 0$ didapat :

$$\frac{dP_0(t)}{dt} = -\lambda P_0(t)$$

$$\frac{dP_0(t)}{P_0(t)} = -\lambda dt$$

$$\ln P_0(t) = -\lambda t$$

$$P_0(t) = e^{-\lambda t}$$

Dan dari persamaan (2.9), untuk $n = 1$ diperoleh:

$$\frac{dP_1(t)}{dt} = -\lambda P_1(t) + \lambda P_0(t)$$

$$\frac{dP_1(t)}{dt} + \lambda P_1(t) = \lambda P_0(t)$$

$$\frac{dP_1(t)}{dt} + \lambda P_1(t) = \lambda e^{-\lambda t}$$

$$e^{\lambda t} \frac{dP_1(t)}{dt} + \lambda e^{\lambda t} P_1(t) = \lambda$$

$$\frac{d}{dt} \left(e^{\lambda t} P_1(t) \right) = \lambda$$

$$P_1(t) = \lambda t e^{-\lambda t}$$

Dan untuk $n = 2$

$$\frac{dP_2(t)}{dt} = -\lambda P_2(t) + \lambda P_1(t)$$

$$\frac{dP_2(t)}{dt} + \lambda P_2(t) = \lambda P_1(t)$$

$$\frac{dP_2(t)}{dt} + \lambda P_2(t) = \lambda \lambda t e^{-\lambda t}$$

$$e^{\lambda t} \frac{dP_2(t)}{dt} + \lambda e^{\lambda t} P_2(t) = \lambda^2 t$$

$$\frac{d}{dt} (e^{\lambda t} P_2(t)) = \lambda^2 t$$

$$e^{\lambda t} P_2(t) = \frac{1}{2} \lambda^2 t^2$$

$$P_2(t) = \frac{(\lambda t)^2}{2!} e^{-\lambda t} = \frac{(\lambda t)^2}{2!} e^{-\lambda t}$$

Untuk $n = 3, 4, 5, \dots$ didapat:

$$P_3(t) = \frac{(\lambda t)^3}{3!} e^{-\lambda t},$$

$$P_4(t) = \frac{(\lambda t)^4}{4!} e^{-\lambda t},$$

$$P_5(t) = \frac{(\lambda t)^5}{5!} e^{-\lambda t}, \dots$$

Sehingga dapat diperoleh suatu rumus umum, yaitu

$$P_n(t) = \frac{(\lambda t)^n}{n!} e^{-\lambda t} \tag{2.10}$$

Jadi, terbukti bahwa probabilitas dari n kedatangan yang terjadi pada saat interval waktu t adalah $\frac{(\lambda t)^n}{n!} e^{-\lambda t}$, dimana jumlah kedatangan yang terjadi pada

interval waktu t merupakan variabel random yang mengikuti distribusi Poisson dengan parameter λt .¹¹

Teorema 2:

“Jika kedatangan mengikuti distribusi Poisson dengan parameter λ maka suatu variabel random berurutan mengikuti distribusi eksponensial dengan parameter $\frac{1}{\lambda}$.”

Bukti:

$f(x)$ = fungsi densitas probabilitas dari interval waktu x

$F(x)$ = fungsi distribusi kumulatif dari x

Jika dimisalkan X adalah suatu variabel random yaitu waktu antara dua kedatangan yang berurutan, maka :

$$Pr\{X \geq x\} = Pr\{0 \text{ kedatangan selama waktu } x\} = P_0(x) = e^{-\lambda x}$$

Atau menggunakan $F(x)$ sebagai fungsi distribusi kumulatif dari X , sehingga didapat :

$$F(x) = Pr\{X \leq x\} = 1 - Pr\{X > x\} = 1 - e^{-\lambda x}$$

$$\text{Atau } F(x) = \begin{cases} 1 - e^{-\lambda x} & ; x \geq 0 \\ 0 & ; x < 0 \end{cases} \quad (2.11)$$

Maka fungsi densitas $f(x)$ dari distribusi eksponensial adalah

$$f(x) = \begin{cases} \lambda e^{-\lambda x} & ; x \geq 0 \\ 0 & ; x < 0 \end{cases} \quad (2.12)$$

Dengan parameter λ maka fungsi pembangkit momen didapatkan rata-rata, yaitu:

$$M_X(t) = E(e^{tx}) = \begin{cases} \int e^{tx} f(x) dx & ; \text{Untuk } X \text{ variabel random kontinu} \\ \sum e^{tx} f(x) & ; \text{Untuk } X \text{ variabel random diskrit} \end{cases}$$

¹¹ Afsah Novita Sari, “Model Sistem Antrian Pesawat Terbang di Bandara Internasional Adisujipto Yogyakarta”. Vol.II No.1, 2011, h.17-20.

$$M_X(t) = E(e^{tx}) = \int_0^{\infty} e^{tx} \lambda e^{-\lambda x} dx = \int_0^{\infty} \lambda e^{-(\lambda-t)x} dx = \lambda \int_0^{\infty} e^{-(\lambda-t)x} dx$$

Misalkan : $u = -(\lambda - t)x$

$$du = -(\lambda - t)dx$$

$$dx = -\left(\frac{1}{\lambda-t}\right) du = -\frac{du}{(\lambda-t)}$$

$$= \lambda \int -\frac{1}{(\lambda-t)} e^u du$$

$$= \lambda \int -\frac{1}{(\lambda-t)} e^{-(\lambda-t)x} d(-(\lambda-t)x)$$

$$= -\frac{\lambda}{(\lambda-t)} e^{-(\lambda-t)x} \Big|_0^{\infty}$$

$$= -\frac{\lambda}{(\lambda-t)} [e^{-(\lambda-t)\cdot\infty} - e^{-(\lambda-t)\cdot 0}]$$

$$= -\frac{\lambda}{(\lambda-t)} \left[\frac{1}{e^{\infty}} - e^0 \right]$$

$$= -\frac{\lambda}{(\lambda-t)} [0 - 1]$$

$$M_X(t) = \frac{\lambda}{\lambda-t} \tag{2.13}$$

Sehingga didapatkan turunan pertama dan turunan kedua untuk X variabel kontinu sebagai berikut :

$$M'_X(t) = \frac{\lambda}{(\lambda-t)^2} \text{ dan } M''_X(t) = \frac{2\lambda}{(\lambda-t)^3}$$

Berdasarkan definisi variansi bahwa :

$$\text{Var} (X) = E (X)^2 - [E (X)]^2$$

Maka,

$$\text{Var} (X) = M'_X(t) - [M''_X(t)]^2 \text{.}^{12}$$

Jika $t = 0$, maka diperoleh :

¹² Ermawati, *Statistika Matematika* (Makassar: Alauddin University Press, 2011), h.99.

$$E(X) = M'_X(0) = \frac{\lambda}{(\lambda-0)^2} = \frac{1}{\lambda} \quad (2.14)$$

$$E(X^2) = M''_X(0) = \frac{2\lambda}{(\lambda-0)^3} = \frac{2}{\lambda^2}$$

Sehingga diperoleh :

$$Var(X) = E(X^2) - (E(X))^2 = \frac{2}{\lambda^2} - \frac{1}{\lambda^2} = \frac{1}{\lambda^2} \text{ dan } E(X) = \frac{1}{\lambda} \quad (2.15)$$

Jadi, waktu antara dua kedatangan yang berurutan mengikuti distribusi eksponensial dimana rata-ratanya adalah $\frac{1}{\lambda}$. Apabila waktu antar kedatangan $\frac{1}{\lambda}$ maka dapat disimpulkan bahwa jumlah kejadian dalam satu periode waktu tertentu pasti berdistribusi Poisson dengan rata-rata kedatangannya adalah λ .¹³

H. Model-Model Antrian

1. Model 1 : (M/M/1) : (FCFS/ ∞/∞)

Model antrian yang kita sajikan akan berguna bila kondisi-kondisi berikut dipenuhi :

- a. Jumlah kedatangan tiap satuan waktu mengikuti distribusi poisson
- b. Waktu pelayanan berdistribusi eksponensial
- c. Disiplin antrian yang pertama datang pertama dilayani (FCFS)
- d. Sumber populasi tak terbatas
- e. Ada jalur tunggal
- f. Tingkat rata-rata kedatangan lebih kecil daripada tingkat rata-rata pelayanan
- g. Panjang antrian tidak terbatas

¹³ Afsah Novita Sari, "Model Sistem Antrian Pesawat Terbang di Bandara Internasional Adisujipto Yogyakarta". Vol.II No.1, 2011, h.20-21.

Adapun persamaan model (M/M/1) : (FCFS/∞/∞).¹⁴

| | | |
|--|--|---|
| $L_q = \frac{\lambda^2}{\mu(\mu-\lambda)}$ | $L_s = \frac{\lambda^2}{\mu-\lambda}$ | $P_n = \left(\frac{\lambda}{\mu}\right)^n \left(1 - \frac{\lambda}{\mu}\right)$ |
| $W_s = \frac{1}{\mu-\lambda}$ | $W_q = \frac{\lambda}{\mu(\mu-\lambda)}$ | $P_w = \frac{\lambda}{\mu}$ |

2. Model 2 : (M/D/1) : (FCFS/∞/∞)

Asumsi dari model antrian ini yaitu :

- Jumlah kedatangan mengikuti distribusi poisson
- Waktu pelayanan konstan (tetap)
- Server Tunggal
- Disiplin antrian yang pertama datang pertama dilayani (FCFS)
- Sumber populasi tak terbatas
- Panjang antrian tidak terbatas

Adapun persamaan model (M/D/1) : (FCFS/∞/∞).

| | | |
|---|---|---|
| $P = \frac{\lambda}{\mu}$ | $L_q = \frac{\lambda^2}{2\mu(\mu-\lambda)}$ | $L_s = \frac{\lambda^2}{2\mu(\mu-\lambda)} + \frac{\lambda}{\mu}$ |
| $W_q = \frac{\lambda}{2\mu(\mu-\lambda)}$ | $W_s = \frac{\lambda}{2\mu(\mu-\lambda)} + \frac{1}{\mu}$ | $P_0 = 1-P$ |

3. Model 3 : (M/G/1) : (GD/∞/∞)

Model M/G/1 disebut juga sebagai rumus **Pollaczek-Khintchine**

sering disingkat (**P – K**). Asumsi dari model antrian ini yaitu :

- Jumlah kedatangan mengikuti distribusi poisson
- Waktu pelayanan berdistribusi umum (normal)

¹⁴ Aminuddin, *Prinsip-prinsip Riset Operasi*. (Jakarta: Erlangga, 2005), h.177-178.

- c. Server Tunggal
- d. Disiplin umum dalam antrian (*General Discipline*)
- e. Sumber populasi tak terbatas
- f. Panjang antrian tidak terbatas

Adapun persamaan model (M/G/1) : (FCFS/ ∞/∞).

| | | |
|---|---|---|
| $P = \frac{\lambda}{\mu}$ | $L_q = \frac{\lambda^2 \sigma^2 + \rho^2}{2(1-\rho)}$ | $L_s = \frac{\lambda^2 \sigma^2 + \rho^2}{2(1-\rho)} + \frac{\lambda}{\mu}$ |
| $W_q = \frac{\lambda^2 \sigma^2 + \rho^2}{2(1-\rho)} / \lambda$ | $W_s = \frac{\lambda^2 \sigma^2 + \rho^2}{2(1-\rho)} / \lambda + \frac{1}{\mu}$ | $P_0 = 1-P$ |

4. Model 4 : (M/G/C) : (GD/ ∞/∞)

Model (M/G/C) : (GD/ ∞/∞) merupakan model antrian dengan pelayanan ganda, distribusi kedatangan poisson, distribusi pelayanan umum dan panjang antrian tidak terbatas. Dari Donald Gross (2008) waktu tunggu dalam antrian diperoleh dari persamaan :

$$P_n = \pi_n^q = \Pr \{ n \text{ dalam antrian setelah keberangkatan} \}$$

$$= \frac{1}{n!} \int_0^{\infty} (\lambda t)^n e^{-\lambda t} dW_q(t)$$

Dari Ross, S.M. (1987), W_q dapat dicari dengan :

$$W_q = \frac{\lambda^c E[t^2] (E[t])^{c-1}}{2(c-1)! (c - \lambda E[t])^2 \left[\sum_{n=0}^{c-1} \frac{(\lambda E[t])^n}{n!} + \frac{(\lambda E[t])^c}{(c-1)!(c - \lambda E[t])} \right]}$$

Jumlah rata-rata pelanggan dalam antrian :

$$L_q = \lambda \cdot W_q$$

Jumlah rata-rata pelanggan dalam sistem :

$$L_s = L_q + \lambda E(t)$$

Waktu tunggu rata-rata pelanggan dalam sistem :

$$W_s = \frac{L_s}{\lambda} \text{ }^{15}$$

I. Interpolasi Model (M/G/1)

Intuisi dibalik model interpolasi sederhana dan didasarkan pada hubungan antara antrian M/M/1, M/D/1, dan M/G/1. Seseorang mungkin menduga bahwa dengan sifat proses layanan yang berbeda dari antrian ini, hasil sementara untuk antrian M/G/1 dibatasi di atas dan di bawah oleh solusi sementara untuk antrian M/M/1 dan M/D/1. Selain itu, orang tahu bahwa solusi sementara untuk sistem umum setara dengan solusi untuk model M/M/1 untuk sistem umum satu perintah, oleh karena itu seseorang akan menduga bahwa solusi bergerak asimtotik menuju solusi untuk antrian M/D/1 sebagai perintah yang menuju tak terhingga. Hal ini menyebabkan metode kasar yang mendekati antrian M/G/1 dengan interpolasi antara hasil antrian M/M/1 dan M/D/1.

Solusi steady state dari sistem antrian M/G/1 adalah setara dengan solusi dari M/M/1 yang mendekati asimtotik terhadap solusi dari M/D/1 seperti yang lain menuju tak terhingga. Ini jelas dengan mengamati perilaku dari steady state menunggu solusi untuk antrian M/G/1.

$$W_{M/G/1} = \frac{\lambda\sigma_s^2 + \rho^2}{2(1-\rho)} \text{ dimana } \rho = \frac{\lambda}{E(s)} \quad (2.16)$$

Dengan menggantikan perbedaan dari M/M/1, M/D/1, dan M/G/1 ke dalam rumus ini, kita memperoleh:

$$\sigma = \frac{1}{\mu^2} W_{M/M/1} = \frac{\lambda}{\mu(\mu-\lambda)} \quad (2.17)$$

¹⁵ Ari Heryana, "Penerapan Model Antrian M/G/c pada System Kehadiran Karyawan PT. DINDAD PERSERO". Skripsi (2014) : h. 42-43.

Umum

$$W_{M/G/1} = \frac{\lambda^2 \sigma^2 + \rho^2}{2\lambda(1-\rho)} + \frac{1}{\mu} \quad (2.18)$$

Deterministik

$$\sigma = 0, W_{M/D/1} = \frac{\lambda}{2\mu(\mu-\lambda)} \quad 16 \quad (2.19)$$

J. Ukuran Keefektifan Sistem Antrian

Ukuran keefektifan Model Antrian dapat ditentukan melalui unsur-unsur berikut :

1. Nilai harapan banyaknya *customer* dalam sistem antrian (L_s)
2. Nilai harapan banyaknya *customer* dalam antrian (L_q)
3. Nilai harapan waktu tunggu dalam sistem antrian (W_s)
4. Nilai harapan waktu tunggu dalam antrian (W_q).¹⁷

Formula rumus untuk ukuran keefektifan pada sistem antrian adalah :

1. Waktu tunggu rata-rata pelanggan dalam antrian (W_q)

$$W_q = \frac{\lambda^c E[t^2] (E[t])^{c-1}}{2(c-1)! (c - \lambda E[t])^2 \left[\sum_{n=0}^{c-1} \frac{(\lambda E[t])^n}{n!} + \frac{(\lambda E[t])^c}{(c-1)!(c-\lambda E[t])} \right]} \quad (2.20)$$

2. Jumlah rata-rata pelanggan dalam antrian (L_q)

$$L_q = \lambda \cdot W_q$$

$$= \lambda \cdot \frac{\lambda^c E[t^2] (E[t])^{c-1}}{2(c-1)! (c - \lambda E[t])^2 \left[\sum_{n=0}^{c-1} \frac{(\lambda E[t])^n}{n!} + \frac{(\lambda E[t])^c}{(c-1)!(c-\lambda E[t])} \right]} \quad 18 \quad (2.21)$$

3. Jumlah rata-rata pelanggan dalam sistem (L_s)

¹⁶ H.B. Thiagaraj dan C.V. Sesaiah, "A Queueing Model for Airport Capacity and Delay Analysis", Vol.8 No.72, (2014): h.9.

¹⁷ Erik Pratama.dkk, "Analisis Sistem Antrian Satu Server (M/M/1)" Vol.2 No.4, h.6.

¹⁸ Sugito dan Abdul Hoyyi, "Proses Antrian dengan Kedatangan Berdistribusi Poisson dan Pola Pelayanan Berdistribusi General". Vol.6 No.1, Juni 2013, h.57.

$$\begin{aligned}
L_s &= L_q + \lambda E(t) \\
&= \lambda \cdot \frac{\lambda^c E[t^2] (E[t])^{c-1}}{2(c-1)!(c-\lambda E[t])^2 \left[\sum_{n=0}^{c-1} \frac{(\lambda E[t])^n}{n!} + \frac{(\lambda E[t])^c}{(c-1)!(c-\lambda E[t])} \right]} + \lambda E(t) \quad (2.22)
\end{aligned}$$

4. Waktu tunggu rata-rata pelanggan dalam sistem (W_s)

$$\begin{aligned}
W_s &= \frac{L_s}{\lambda} \\
&= \frac{\lambda \cdot \frac{\lambda^c E[t^2] (E[t])^{c-1}}{2(c-1)!(c-\lambda E[t])^2 \left[\sum_{n=0}^{c-1} \frac{(\lambda E[t])^n}{n!} + \frac{(\lambda E[t])^c}{(c-1)!(c-\lambda E[t])} \right]} + \lambda E(t)}{\lambda} \dots^{19} \quad (2.23)
\end{aligned}$$

K. Ukuran Steady-State

Steady-state adalah kondisi dengan tingkat kesibukan sistem $\rho = \frac{\lambda}{c \cdot \mu} < 1$ dengan λ adalah rata-rata kedatangan dan μ adalah rata-rata pelayanan. Jika belum memenuhi steady-state maka harus ditambah jumlah pelayanan atau mempercepat waktu pelayanan. Setelah steady-state terpenuhi, dapat dihitung ukuran-ukuran dari kinerja situasi antrian. Seperti L_s (jumlah pelanggan yang diperkirakan berada dalam sistem), L_q (jumlah pelanggan yang diperkirakan berada dalam antrian), W_s (waktu menunggu yang diperkirakan dalam sistem) dan W_q (waktu menunggu yang diperkirakan dalam antrian).²⁰

L. Uji Kolmogorov Smirnov

Uji keselarasan (*goodness of fit*) merupakan uji kecocokan distribusi yang bermanfaat untuk mengevaluasi sampai seberapa jauh suatu model mampu mendekati situasi nyata yang digambarkannya, dalam hal ini adalah distribusi yang sesuai.

¹⁹ Ari Heryana, "Penerapan Model Antrian M/G/c pada System Kehadiran Karyawan PT. DINDAD PERSERO". Skripsi (2014) : h. 42-43.

²⁰ Anggraini Susanti Kusumawardani, Sugito, Rita Rahmawati, "Analisis Sistem Antrian Pelayanan di PT. POS Indonesia (Persero) Kantor POS II Semarang", Vol 3 No. 4, 2014, h.560.

Salah satu uji *goodness of fit* adalah uji Kolmogorov Smirnov. Asumsi untuk uji ini adalah data terdiri atas hasil pengamatan bebas yang merupakan sebuah sampel acak berukuran n dari suatu distribusi yang belum diketahui. Adapun prosedur pengujiannya adalah sebagai berikut (Daniel, 1989):

1. Menentukan Hipotesis :

H_0 = Data yang diamati berdistribusi Poisson

H_1 = Data yang diamati tidak berdistribusi Poisson

2. Menentukan Taraf Signifikansi :

Taraf signifikansi yang digunakan adalah $\alpha = 5\%$

3. Statistik Uji

$D = \text{Sup} | S(x) - F_0(x) |$

Dengan :

$S(x)$ = distribusi kumulatif sampel dari populasi

$F_0(x)$ = distribusi kumulatif data teoritis dari distribusi yang dihipotesiskan

4. Kriteria Uji yang digunakan :

H_0 ditolak jika nilai $D >$ nilai $D^*(\alpha)$ atau jika nilai p-value $<$ nilai α . Nilai

$D^*(\alpha)$ adalah nilai kritis yang diperoleh dari tabel Kolmogorov Smirnov.²¹

M. Kapasitas Bandara

Bandar udara (*aerodrome*) adalah kawasan di tanah atau air tertentu (termasuk setiap bangunan, instalasi-instalasi dan peralatan) yang dimaksudkan untuk digunakan seluruh maupun sebagian untuk pendaratan, keberangkatan dan pergerakan pesawat udara di permukaannya.

²¹Friska Irnas Adiyani, dkk. "Analisis Model Jumlah Kedatangan dan Waktu Pelayanan pada Kasus TPPRI RSUP Dr. Kariadi Semarang". 2013, h. 318-319.

Kapasitas bandara terdiri atas 3 bagian yaitu :

1. Kapasitas penumpang

Kapasitas penumpang adalah daya tampung yang tersedia untuk Penumpang. Pada daerah terminal penumpang memiliki tiga bagian utama yaitu sebagai berikut :

- a. Daerah pertemuan dengan jalan masuk dimana penumpang berpindah dari cara perjalanan pada jalan masuk ke bagian pemrosesan penumpang, sirkulasi, parkir dan naik turunnya penumpang di pelataran. Bagian ini terdiri dari pelataran terminal, fasilitas parkir dan jalan penghubung yang memungkinkan penumpang, pengunjung dan barang untuk masuk dan keluar dari terminal.
- b. Bagian pemrosesan dimana penumpang diproses dalam persiapan untuk memulai atau mengakhiri suatu perjalanan udara, kegiatan – kegiatan utama dalam bagian ini adalah penjualan tiket, lapor - masuk bagasi, pengambilan bagasi, pemesanan tempat duduk, pelayanan pengawasan federal dan keamanan.
- c. Pertemuan dengan pesawat dimana penumpang berpindah dari bagian pemrosesan ke pesawat. Kegiatan-kegiatan yang terjadi dalam bagian ini meliputi pemindahan muatan ke dan dari pesawat serta naik dan turunnya penumpang ke dan dari pesawat.

2. Kapasitas Pesawat

Kapasitas Pesawat adalah ruang yang tersedia untuk menampung pesawat.

3. Kapasitas Barang/Kargo

Kapasitas Barang/Kargo adalah ruang yang tersedia untuk menampung barang.

Namun berdasarkan kegunaan fasilitasnya kapasitas bandara terdiri atas dua area berbeda yaitu sisi darat dan sisi udara. Fasilitas yang termasuk dalam sisi udara adalah :

a. Landasan pacu (*Runway*)

Landasan pacu atau runway merupakan salah satu prasarana yang penting pada bagian lapangan terbang yang digunakan untuk lepas landas dan sebagai tempat mendarat bagi pesawat-pesawat.²²

b. Landasan hubung (*Taxiway*)

Landasan hubung adalah jalur yang menghubungkan daerah terminal dengan landasan pacu. Keberadaan landas hubung harus diperhitungkan dengan cermat agar semua aktivitas yang ada di tempat ini tidak mengganggu gerakan pesawat yang akan lepas landas.

c. Landasan parkir (*Apron*)

Apron didefinisikan sebagai area terbuka pada suatu bandara yang diharapkan dapat memuat pesawat untuk maksud menaikturunkan penumpang, barang pos atau muatan, mengisi bahan bakar, parkir serta pemeliharaan. Apron dapat diklasifikasikan menurut maksud dan tujuan

²² Miswar, Faisal Abdullah dan Saifan S.Winata, "Analisa Tingkat Kapasitas, Pelayanan dan Dimensi Runway pada Bandar Udara Internasional Sultan Iskandar Muda Nanggroe Aceh Darussalam", Vol.13, No.1, (April 2013) h.41.

utama. Kebutuhan dan ukuran apron sebaiknya diperkirakan berdasarkan pada tipe dan ramalan volume lalu lintas pada suatu bandara.²³

Sedangkan, Fasilitas yang termasuk dalam sisi darat terdiri dari :

a. Terminal penumpang

Terminal penumpang bandara adalah prasarana transportasi di kawasan lapangan terbang di daratan dan perairan dengan batas-batas tertentu yang digunakan sebagai tempat pesawat terbang mendarat dan lepas landas, naik turun penumpang, dan tempat perpindahan intra dan antarmoda transportasi, yang dilengkapi dengan fasilitas keselamatan dan keamanan penerbangan, serta fasilitas pokok.

b. Terminal Kargo/Barang

Terminal Kargo adalah prasarana transportasi di kawasan lapangan terbang di darat yang digunakan untuk bongkar muat barang dan/atau pos,

c. Fasilitas penunjang lainnya.

Fasilitas penunjang lainnya digunakan sebagai tempat perpindahan antar moda transportasi. Beberapa fasilitas penunjang yang ada di bandara antara lain: Informasi, Telpn Umum, Security, Mushollah, Toilet, Restoran, Toko Souvenir dan Tempat Parkir.

N. Gambaran Umum Bandara Internasional Sultan Hasanuddin

Bandar Udara Internasional Sultan Hasanuddin sebelumnya bernama Bandar Udara Internasional Hasanuddin, bandara ini bernama Lapangan Terbang Kadieng yang terletak 30 km dari Kota Makassar Provinsi Sulawesi Selatan.

²³Aminah, dkk. "Model Antrian Pesawat Terbang di Bandar Udara Internasional Hasanuddin Makassar". 2013, h.5.

Bandara ini mempunyai dua landasan pacu yang pertama sepanjang 3.100m x 45 m, dan yang kedua 2.500 m x 45 m. Bandara ini dioperasikan oleh PT. Angkasa Pura I.

Bandara Sultan Hasanuddin mengalami proses perluasan dan pengembangan yang dimulai tahun 2004 yang direncanakan selesai pada tahun 2009. Antara bagian dari pengembangan adalah terminal penumpang baru berkapasitas 7 juta penumpang per tahun, apron (lapangan parkir pesawat) yang berkapasitas 7 pesawat berbadan lebar, landas pacubar baru sepanjang 3.100 m x 45 m, serta *taxiway*.

Pada tahun 1935 Bandar Udara Hasanuddin mulai dibangun oleh Pemerintah Hindia Belanda dengan nama Lapangan Terbang Kadieng, yang terletak sekitar 22 kilometer disebelah Utara Kota Makassar dengan konstruksi lapangan terbang rumput yang diresmikan pada tanggal 27 September 1937, yang ditandai dengan adanya penerbangan komersial yang menghubungkan Surabaya-Makassar dengan jenis pesawat jenis Douglas D2/F6 oleh perusahaan KNILM (Koninglijke Netherland Indische Luchtvaan Maatschappij).

Kemudian pada tahun 1942 oleh pemerintah pendudukan Jepang, landasan tersebut ditingkatkan dengan konstruksi beton berukuran 1,600 m x 45 m yang sekarang menjadi Lapangan Terbang ini diubah namanya menjadi Lapangan Terbang MANDAI. Tahun 1945 pemerintah SEKUTU (Hindia Belanda) membangun landasan baru dengan konstruksi onderlaag (Runway 13-31) berukuran 1745 m x 45 m, yang mengerahkan 4000 orang mantan tentara Romusha.

Pada tahun 1950 diserahkan kepada Pemerintah Indonesia yang dikelola oleh Jawatan Pekerjaan Umum Seksi Lapangan Terbang dan selanjutnya tahun 1955 dialihkan kepada Jawatan Penerbangan Sipil, sekarang Direktorat Jenderal Perhubungan Udara yang kemudian memperpanjang landasan pacu 2.345 m x 45 m sekaligus mengubah lapangan terbang menjadi pelabuhan Udara Mandai.

Pada tanggal 3 Maret 1987, pengelolaan Bandara Hasanuddin dipindahkan dari Direktorat Jenderal Transportasi Udara kepada Perum Angkasa Pura I Berdasarkan Peraturan Pemerintah Nomor 1/1987 tanggal 9 Januari 1987. Kemudian pada tanggal 1 Januari 1993 berubah status menjadi PT (Persero) Angkasa Pura I Tahun 1980, landasan 13-31 diperpanjang menjadi 2.500 m x 45 m dan pada tahun ini nama Pelabuhan Udara Mandai diubah menjadi Pelabuhan Udara Hasanuddin, kemudian pada tahun 1981 dinyatakan sebagai Bandar Udara Embarkasi/Debarkasi Haji dan pada tahun 1985 Pelabuhan Udara Hasanuddin berubah nama menjadi Bandar Udara Hasanuddin.

Pada tanggal 30 Oktober 1994, Bandar Udara Hasanuddin dinyatakan sebagai Bandar Udara Internasional sesuai dengan keputusan Menteri Perhubungan Nomor KM 61/1994 tanggal 7 Januari 1995 dan diresmikan oleh Gubernur Kepala Daerah Tingkat I Propinsi Sulawesi Selatan Pada tanggal 28 Maret 1995 yang ditandai dengan penerbangan Perdana oleh Malaysian Airlines System (MAS) langsung dari Kuala Lumpur ke Bandar Udara Hasanuddin Makassar, disusul kemudian dengan penerbangan Silk Air yang menghubungkan Changi Singapore dengan Bandar Udara Hasanuddin, hal ini tidaklah berarti bahwa pada tanggal 28 Maret 1995 Bandar Udara Hasanuddin pertama kali

melayani penerbangan Internasional, akan tetapi sejak tahun 1990 Bandar Udara Hasanuddin digunakan sebagai Bandar Udara Embarkasi/Debarkasi Haji langsung dari Makassar ke Jeddah.

Adapun jenis maskapai penerbangan yang beroperasi pada Bandara Internasional Sultan Hasanuddin adalah :

1. Garuda Indonesia (Jakarta, Biak, Surabaya, Denpasar-Bali, Ambon, Balikpapan, Jayapura, Manado, Palu, Gorontalo, Ternate, Bau-bau, Kolaka, Mataram, Sorong, Yogyakarta, Jeddah*)
2. Lion Air (Tarakan, Biak, Mataram, Gorontalo, Surakarta, Ambon, Denpasar-Bali, Jakarta, Jayapura, Kendari, Manado, Palu, Surabaya)
3. Sriwijaya Air (Jayapura, Manokwari, Luwuk, Merauke, Banjarmasin, Gorontalo, Jakarta, Kendari, Surabaya, Timika, Bali)
4. Wings Air (Batulicin, Bima, Luwuk, Palopo, Poso, Selayar, Manado, Denpasar-Bali, Surabaya, Ambon, Gorontalo, Jakarta, Jayapura, Kendari, Palu, Mamuju, Bau-Bau, Kolaka)
5. Citilink (Surabaya, Jakarta, Balikpapan, Bandung, Manado)
6. Merpati Nusantara Airlines (Manokwari, Balikpapan, Banjarmasin, Baubau, Biak, Jakarta, Kendari, Kupang, Mamuju, Merauke, Palu, Sorong, Surabaya, Timika, Ternate, Yogyakarta)
7. AirAsia (Kuala Lumpur)
8. Batik Air (Ambon, Gorontalo, Jakarta, Jayapura, Kendari, Manado, Merauke)

9. Batavia Air (Jakarta, Jayapura, Kendari, Manokwari, Palu, Surabaya, Kendari)
10. Dirgantara Air Service (Palopo, Selayar, Mamuju, Masamba, Toraja)
11. Kartika Airlines (Jakarta, Manado, Ternate)
12. Trigana Air Service (Luwuk, Kupang, Tana Toraja)
13. Express Air (Jakarta, Jayapura, Fak-fak, Kaimana, Nabire, Sorong, Tanah Merah, Ternate, Yogyakarta, Surabaya)
14. Kal Star Aviation (Banjarmasin, Kupang, Maumere)



BAB III

METODOLOGI PENELITIAN

A. Jenis penelitian

Jenis penelitian yang digunakan adalah penelitian terapan.

B. Waktu Penelitian

Waktu yang digunakan dalam penelitian ini adalah selama 1 bulan yaitu tanggal 1 Desember 2016 sampai dengan tanggal 31 Desember 2016.

C. Jenis data dan Sumber Data

Jenis data yang digunakan dalam penelitian ini adalah data sekunder yang berupa data kedatangan dan data pelayanan yang diperoleh dari PERUM LPPNPI Kantor Cabang Makassar Air Traffic Service Center (MATSC).

D. Variabel dan Definisi Operasional Variabel

Untuk mempermudah proses memodelkan antrian untuk kapasitas bandara, maka diperlukan beberapa variabel sebagai berikut:

1. λ = Jumlah rata-rata pelanggan yang datang per satuan waktu
2. μ = Jumlah rata-rata pelanggan yang dilayani per satuan waktu
3. ρ = Tingkat intensitas (kegunaan) fasilitas pelayanan λ/μ
4. L_q = Jumlah rata-rata pelanggan dalam antrian
5. L_s = Jumlah rata-rata pelanggan dalam sistem
6. W_q = Waktu menunggu rata-rata pelanggan dalam antrian
7. W_s = Waktu menunggu rata-rata pelanggan dalam sistem
8. $1/\lambda$ = Waktu antar kedatangan rata-rata

9. $1/\mu$ atau $E(t)$ = Waktu pelayanan rata-rata

E. *Prosedur penelitian*

Adapun langkah-langkah yang dilakukan untuk mendapatkan tujuan penelitian dengan menggunakan metode antrian yaitu :

1. Melakukan observasi dan wawancara untuk menemukan masalah yang ada.
2. Mengumpulkan data sekunder dari PERUM LPPNPI Kantor Cabang Makassar Air Traffic Service Center (MATSC). yaitu data kedatangan dan data pelayanan baik untuk pesawat yang datang maupun pesawat yang berangkat.
3. Melakukan pemeriksaan terhadap data jumlah kedatangan dengan mencari nilai λ . Sedangkan untuk data jumlah pelayanan dengan mencari nilai μ . Sehingga akan diketahui apakah antrian itu sudah *Steady State*.

$$\rho = \frac{\lambda}{c \cdot \mu} < 1$$

4. Melakukan uji kecocokan distribusi untuk masing-masing data.
 - a. Uji distribusi kedatangan

Uji distribusi kedatangan diasumsikan berdistribusi poisson, jika tidak sesuai maka akan digunakan model yang umum/*General* (model G).

- b. Uji distribusi pelayanan.

Uji distribusi pelayanan diasumsikan berdistribusi eksponensial, jika tidak sesuai akan digunakan model yang umum/*General* (model G).

5. Menentukan model antrian dengan menggunakan model $(M/G/C):(GD/\infty/\infty)$.
6. Selanjutnya melakukan perhitungan dan menganalisis model antrian untuk menentukan ukuran kinerja yaitu :
 - a. Menghitung jumlah rata-rata waktu tunggu pelanggan dalam antrian (W_q)
 - b. Menghitung jumlah rata-rata pelanggan dalam antrian (L_q)
 - c. Menghitung jumlah rata-rata pelanggan dalam sistem (L_s)
 - d. Menghitung jumlah rata-rata waktu tunggu pelanggan dalam sistem (W_s)
7. Pengambilan keputusan terhadap analisis yang dilakukan.

BAB IV

HASIL DAN PEMBAHASAN

A. Hasil Penelitian

Berdasar pada hasil penelitian data sekunder yaitu tanggal 1 Desember 2016 – 31 Desember 2016 diperoleh jumlah pesawat yang datang sebanyak 4567 dan diasumsikan bahwa data kedatangan dan waktu pelayanan dari hari pertama sampai hari terakhir adalah sama. Sehingga yang dianalisis adalah data hari pertama dengan jumlah pesawat yang datang sebanyak 144 dan waktu pelayanan selama 1346 menit yang dapat dilihat pada Lampiran 1 dan 2.

Tabel 4.1.Rekapitulasi Data Kedatangan dan Waktu Pelayanan Pesawat di Bandara Internasional Sultan Hasanudddin Makassar.

| No. | Tanggal | Jenis Pesawat | Kedatangan | Mulai Pelayanan | Selesai Pelayanan | Lama Pelayanan |
|-----|-----------|---------------|------------|-----------------|-------------------|----------------|
| 1 | 12/1/2016 | WON | 0:03:00 | 0:06:00 | 0:12:00 | 0:06:00 |
| 2 | 12/1/2016 | WON | 0:14:00 | 0:17:00 | 0:23:00 | 0:06:00 |
| 3 | 12/1/2016 | GIA | 0:16:00 | 0:20:00 | 0:30:00 | 0:10:00 |
| 4 | 12/1/2016 | LNI | 0:17:00 | 0:20:00 | 0:40:00 | 0:20:00 |
| 5 | 12/1/2016 | GIA | 1:05:00 | 1:10:00 | 1:19:00 | 0:09:00 |
| 6 | 12/1/2016 | LNI | 1:09:00 | 1:13:00 | 1:21:00 | 0:08:00 |
| 7 | 12/1/2016 | WON | 1:14:00 | 1:18:00 | 1:31:00 | 0:13:00 |
| 8 | 12/1/2016 | LNI | 1:18:00 | 1:23:00 | 1:34:00 | 0:11:00 |
| 9 | 12/1/2016 | LNI | 1:25:00 | 1:32:00 | 1:40:00 | 0:08:00 |
| 10 | 12/1/2016 | LNI | 1:25:00 | 1:28:00 | 1:37:00 | 0:09:00 |
| . | | | | | | . |
| . | | | | | | . |
| . | | | | | | . |
| 144 | | | | | | 1386 menit |

1. Menentukan Ukuran *Steady-State*

Untuk mempermudah proses perhitungan *steady-state* maka data pada Tabel 4.1 rekapitulasi jumlah kedatangan pesawat akan dikelompokkan dalam interval 1 jam.

Tabel 4.2. Rekapitulasi Data Kedatangan Periode Per Jam

| Interval Waktu | Waktu Setempat | Jumlah Pesawat Datang |
|----------------|----------------|-----------------------|
| 00.00 - 00.59 | 08.00 - 08.59 | 4 |
| 01.00 - 01.59 | 09.00 - 09.59 | 16 |
| 02.00 - 02.59 | 10.00 - 10.59 | 11 |
| 03.00 - 03.59 | 11.00 - 11.59 | 8 |
| 04.00 - 04.59 | 12.00 - 12.59 | 9 |
| 05.00 - 05.59 | 13.00 - 13.59 | 10 |
| 06.00 - 06.59 | 14.00 - 14.59 | 13 |
| 07.00 - 07.59 | 15.00 - 15.59 | 13 |
| 08.00 - 08.59 | 16.00 - 16.59 | 5 |
| 09.00 - 09.59 | 17.00 - 17.59 | 8 |
| 10.00 - 10.59 | 18.00 - 18.59 | 4 |
| 11.00 - 11.59 | 19.00 - 19.59 | 6 |
| 12.00 - 12.59 | 20.00 - 20.59 | 2 |
| 13.00 - 13.59 | 21.00 - 21.59 | 3 |
| 14.00 - 14.59 | 22.00 - 22.59 | 0 |
| 15.00 - 15.59 | 23.00 - 23.59 | 0 |
| 16.00 - 16.59 | 00.00 - 00.59 | 0 |
| 17.00 - 17.59 | 01.00 - 01.59 | 1 |
| 18.00 - 18.59 | 02.00 - 02.59 | 4 |
| 19.00 - 19.59 | 03.00 - 03.59 | 4 |
| 20.00 - 20.59 | 04.00 - 04.59 | 5 |
| 21.00 - 21.59 | 05.00 - 05.59 | 3 |
| 22.00 - 22.59 | 06.00 - 06.59 | 12 |
| 23.00 - 23.59 | 07.00 - 07.59 | 3 |
| | | 144 |

Dari data pada Tabel 4.2, akan dihitung rata-rata jumlah pesawat yang datang per jam.

$$\lambda = \frac{\text{Jumlah Pesawat yang datang}}{\text{Interval waktu pengukuran per hari}}$$

$$= \frac{144}{24}$$

= 6 pesawat per jam

Dan dari data pada Tabel 4.1, akan dihitung rata-rata waktu pelayanan per pesawat.

$$\mu = \frac{\Sigma \text{Waktu lama pelayanan}}{\text{Jumlah pesawat yang dilayani}}$$

$$= \frac{1346}{144}$$

= 9 menit per pesawat

Karena data dikelompokkan dalam periode per jam maka dikonversi menjadi :

$$\mu = \frac{60 \text{ menit}}{9 \text{ menit}}$$

= 7 pesawat per jam

Dari hasil analisis data diperoleh bahwa:

$\lambda = 6$ pesawat per jam

$\mu = 7$ pesawat per jam

$$\rho = \frac{\lambda}{\mu \cdot c}$$

$$= \frac{6}{7 \times 2}$$

$$= \frac{6}{14}$$

$$= 0,42857$$

Nilai ρ sebesar 0,42857 kurang dari 1 maka dapat disimpulkan bahwa antrian sudah steady state.

2. Uji Distribusi Kedatangan

Kedatangan Pesawat di Bandara Internasional Sultan Hasanuddin Makassar diasumsikan berdistribusi poisson. Untuk menguji kedatangan pesawat dilakukan Uji Kolmogorov Smirnov dengan menggunakan program R.

Data rata-rata jumlah kedatangan pesawat pada Lampiran 1 diuji dengan Uji Kolmogorov Smirnov. Berikut pembahasan untuk uji distribusi jumlah kedatangan pesawat di Bandara Internasional Sultan Hasanuddin Makassar :

a. Hipotesis :

H_0 = Data kedatangan pesawat berdistribusi Poisson

H_1 = Data kedatangan pesawat tidak berdistribusi Poisson

b. Taraf Signifikansi :

Taraf signifikansi yang digunakan adalah $\alpha = 5\%$

c. Statistik Uji

$$D = \text{Sup} | S(x) - F_0(x) |$$

Dengan :

$S(x)$ = distribusi kumulatif sampel dari populasi

$F_0(x)$ = distribusi kumulatif data teoritis dari distribusi Poisson

d. Kriteria Uji yang digunakan :

H_0 ditolak jika nilai $D >$ nilai $D^*(\alpha)$ atau jika nilai p-value $<$ nilai α .

e. Berdasarkan output Kolmogorov-Smirnov dengan menggunakan program R pada lampiran 3 dapat diketahui nilai D sebesar 0,22224 dan nilai p -value sebesar 0,1867. Dengan menggunakan tabel Kolmogorov-Smirnov, diperoleh nilai $D = 0,269$. Karena nilai $D <$ nilai $D^*(\alpha)$, yaitu $0,22224 < 0,269$, atau p -value $>$ nilai α , yaitu $0,1867 > 0,05$, maka H_0 diterima. Artinya, data jumlah kedatangan pesawat di Bandara Internasional Sultan Hasanuddin Makassar berdistribusi Poisson.

3. Uji Distribusi Pelayanan

Uji distribusi pelayanan Pesawat di Bandara Internasional Sultan Hasanuddin Makassar diasumsikan berdistribusi eksponensial. Untuk menguji pelayanan pesawat dilakukan Uji Kolmogorov Smirnov dengan menggunakan program R.

Data rata-rata jumlah pelayanan pesawat pada Lampiran 2 diuji dengan Uji Kolmogorov Smirnov. Berikut pembahasan untuk uji distribusi jumlah pelayanan pesawat di Bandara Internasional Sultan Hasanuddin Makassar :

a. Hipotesis :

H_0 = Data pelayanan pesawat berdistribusi Eksponensial

H_1 = Data pelayanan pesawat tidak berdistribusi Eksponensial

b. Taraf Signifikansi :

Taraf signifikansi yang digunakan adalah $\alpha = 5 \%$

c. Statistik Uji

$$D = \text{Sup} | S(x) - F_0(x) |$$

Dengan :

$S(x)$ = distribusi kumulatif sampel dari populasi

$F_0(x)$ = distribusi kumulatif data teoritis dari distribusi Eksponensial

d. Kriteria Uji yang digunakan :

H_0 ditolak jika nilai $D >$ nilai $D^*(\alpha)$ atau jika nilai p-value $<$ nilai α .

e. Berdasarkan output Kolmogorov-Smirnov dengan menggunakan program R pada lampiran 4 dapat diketahui nilai D sebesar 1 dan nilai p-value sebesar $2,2e-16$. Dengan menggunakan tabel Kolmogorov-Smirnov, diperoleh nilai $D = 0,269$. Karena nilai $D >$ nilai $D^*(\alpha)$, yaitu $1 > 0,269$, atau p-value $<$ nilai α , yaitu $2,2e-16 < 0,05$, maka H_0 ditolak. Artinya, data jumlah pelayanan pesawat di Bandara Internasional Sultan Hasanuddin Makassar berdistribusi umum/General.

4. Analisis Hasil Penelitian

Model antrian yang digunakan adalah $(M/G/C) : (GD//\infty/\infty)$ merupakan model antrian dengan pelayanan ganda. M menunjukkan pola kedatangan berdistribusi poisson, G menunjukkan pola pelayanan berdistribusi umum/General, C menunjukkan jumlah server ganda, GD adalah disiplin antrian yang bersifat umum, ∞ adalah sumber kedatangan tidak terbatas dan ∞ adalah panjang antrian tidak terbatas.

$$\begin{aligned}
 Wq &= \frac{\lambda^c E[t^2] (E[t])^{c-1}}{2(c-1)!(c-\lambda E[t])^2 \left[\sum_{n=0}^{c-1} \frac{(\lambda E[t])^n}{n!} + \frac{(\lambda E[t])^c}{(c-1)!(c-\lambda E[t])} \right]} \\
 &= \frac{(6)^2 \cdot \frac{2}{(7)^2}}{2(2-1)!(2-(6) \cdot (\frac{1}{7}))^2} \cdot \frac{(\frac{1}{7})^{2-1}}{\left[\left(\frac{(6 \cdot \frac{1}{7})^0}{0!} + \frac{(6 \cdot \frac{1}{7})^1}{1!} \right) + \frac{(6 \cdot \frac{1}{7})^2}{(2-1)!(2-(6 \cdot \frac{1}{7}))} \right]} \\
 &= \frac{36 \times 0,04081 \times 0,14285}{2,61224 [(1 + 0,85714) + 0,64285]} \\
 &= \frac{1,46916 \times 0,14285}{2,61224 \times 2,49999} \\
 &= \frac{0,20986}{6,53057} \\
 &= 0,03213 \\
 Lq &= \lambda \cdot Wq \\
 &= 6 \times 0,03213 \\
 &= 0,19278 \\
 Ls &= Lq \cdot \rho \\
 &= 0,19278 + 0,85714 \\
 &= 1,04992 \\
 Ws &= \frac{Ls}{\lambda} \\
 &= \frac{1,04992}{6} \\
 &= 0,17498
 \end{aligned}$$

5. Analisis Model Antrian Menggunakan Program *POM for Windows*

Analisis Model Antrian Menggunakan Program *POM for Windows* adalah untuk pembandingan dari hasil model antrian menggunakan perhitungan manual. Dalam hal ini program *POM for Windows* dapat mempercepat proses perhitungan dari model antrian sesuai dengan perhitungan manual.

Langkah-langkah dalam menggunakan program *POM for Windows* adalah sebagai berikut :

- a. Membuka program *POM for Windows* Versi 3.
- b. Klik Module pilih *Waiting Lines*.
- c. Klik File-New-Pilih *Multiple Channel Sistem*.
- d. Isi *Arrival rate* (λ), *Service rate* (μ) dan *Number of servers*.
- e. Jika semua sudah terisi maka untuk menampilkan hasilnya klik *Solve*.

Untuk menentukan model antrian M/G/2 dengan menggunakan Program *POM for Windows* dibutuhkan rata-rata kedatangan (λ), rata-rata pelayanan (μ) dan jumlah pelayanan (S) yang telah diperoleh sebagai berikut:

$$\lambda = 6; \mu = 7; \text{ dan } S = 2$$

Selanjutnya akan dilakukan analisis model antrian dengan menggunakan Program *POM for Windows* yang dapat dilihat pada Tabel.4.3.

Tabel 4.3. Hasil analisis menggunakan Program *POM for Windows*

| Parameter | Value | Parameter | Value | Minutes | Seconds |
|---------------------------|-------|----------------------------------|---------|---------|---------|
| M/M/S | | Average server utilization | 0.42857 | | |
| Arrival rate(λ) | 6 | Average number in the queue (Lq) | 0.19286 | | |
| Service rate(μ) | 7 | Average number in | 1.05 | | |

| | | | | | |
|-------------------|---|--------------------------------------|---------|---------|----------|
| | | the system (L_s) | | | |
| Number of servers | 2 | Average time in the queue (W_q) | 0.03214 | 1.92857 | 115.7143 |
| | | Average time in the system (W_s) | 0.175 | 10.5 | 630.0001 |

B. Pembahasan

Setelah melakukan perhitungan data hasil penelitian baik perhitungan manual maupun perhitungan menggunakan program *POM for Windows* pada tabel 4.3 hasilnya sama. Hasil perhitungan manual adalah $(\rho) = 0,42857$, $(W_q) = 0,03213$, $(L_q) = 0,19278$, $(L_s) = 1,04992$, $(W_s) = 0,17498$. Sedangkan dari tabel 4.3 diperoleh hasil analisis menggunakan program *POM for Windows* yang dihasilkan dari rata-rata kedatangan $(\lambda) = 6$, rata-rata pelayanan $(\mu) = 7$ dan jumlah pelayanan $s = 2$ maka diperoleh hasil dari analisis menggunakan program *POM for Windows* yaitu utilitas pelayanan $(\rho) = 0,42857$, rata-rata jumlah pelanggan dalam antrian $(L_q) = 0,19286$, rata-rata jumlah pelanggan dalam sistem $(L_s) = 1,05$, rata-rata waktu yang dihabiskan pelanggan dalam antrian $(W_q) = 0,03214$, dan rata-rata waktu yang dihabiskan pelanggan dalam sistem $(W_s) = 0,175$. Sehingga dapat terlihat bahwa antrian untuk kapasitas bandara, khususnya antrian pesawat di Bandara Internasional Sultan Hasanuddin Makassar Cukup Baik.

BAB V

PENUTUP

A. Kesimpulan

Berdasarkan hasil penelitian yang telah dilakukan selama 1 bulan di Bandara Internasional Sultan Hasanuddin yaitu tanggal 1 Desember 2016 sampai dengan tanggal 31 Desember 2016. Maka dapat disimpulkan bahwa Model Antrian untuk Kapasitas Bandara Internasional Sultan Hasanuddin Makassar adalah Model $(M/G/C):(GD/\infty/\infty)$ yang merupakan model antrian dengan pelayanan ganda. M menunjukkan pola kedatangan berdistribusi poisson, G adalah pola pelayanan berdistribusi umum/General, C adalah jumlah server ganda, GD adalah disiplin antrian bersifat umum, ∞ adalah sumber kedatangan dan panjang antrian tidak terbatas.

B. Saran

Pada penulisan tugas akhir ini, penulis menyarankan bagi peneliti yang berminat untuk menerapkan program optimasi pada model antrian di lembaga atau perusahaan lain yang menerapkan model antrian saluran ganda. Atau bisa juga menggunakan program dengan acuan target berupa efisiensi biaya operasional dan waktu pelanggan yang terbangun selama mengantri.

DAFTAR PUSTAKA

- Adiyani, F.I, Sugito dan Wuryandari, T. Jurnal : *Analisis Model Jumlah Kedatangan dan Waktu Pelayanan pada Kasus TPPRI RSUP Dr. Kariadi Semarang*. ISBN: 978-602-14387-0-1, 2013.
- Aminah, Aidawayati dan Kresnajaya. Jurnal : *Model Antrian Pesawat Terbang di Bandar Udara Internasional Hasanuddin Makassar*.
- Aminuddin. 2005. *Prinsip-prinsip Riset Operasi*. Jakarta: Erlangga.
- Departemen Agama RI. Al-Qur'an dan Terjemahannya, (Jakarta: CV Penerbit J-ART, 1971).
- Ermawati. 2011. *Statistika Matematika*. Makassar: Alauddin University Press.
- Heryana, Ari. 2014. *Penerapan Model Antrian M/G/c pada System Kehadiran Karyawan PT. DINDAD PERSERO*. Skripsi tidak dipublikasikan. Universitas Pendidikan Indonesia.
- Kusumawardani A.S, Sugito dan Rita. Jurnal: *Analisis Sistem Antrian Pelayanan di PT. POS Indonesia (Persero) Kantor POS II Semarang*. Vol 3 No 4, 2014.
- Miswar, Abdullah F. dan Winata S.S. 2013. *Analisa Tingkat Kapasitas, Pelayanan dan Dimensi Runway pada Bandar Udara Internasional Sultan Iskandar Muda Nanggroe Aceh Darussalam*. Vol.13 No.1.
- Pratama, Erik dan Dodi Devianto, Jurnal : *Analisis Sistem Antrian Satu Server (M/M/1)*, Vol.2 No.4.
- Putranto, M. A. *Analisis Masalah Sistem Antrian Model Multi Phase pada Kantor Samsat Yogyakarta*. Paper, Jurusan Pendidikan Matematika Fakultas Matematika dan Ilmu Pengetahuan Alam. Universitas Negeri Yogyakarta, 2014.
- Sari, A. N. Jurnal : *Model Sistem Antrian Pesawat Terbang di Bandara Internasional Adisujipto Yogyakarta*. Vol.II No.1, November 2011.
- Siagian, P. 1987. *Penelitian Operasional Teori dan Praktek*. Jakarta: Universitas Indonesia.
- Sugito dan Hoyyi, A. *Proses Antrian dengan Kedatangan Berdistribusi Poisson dan Pola Pelayanan Berdistribusi General*. Vol.6 No.1, Juni 2013.

Siswanto. 2007. *Operations Research Jilid 2*. Yogyakarta: Universitas Atma Jaya.

Thiagaraj, H.B dan C.V. Seshaiyah. Jurnal :A *Queueing Model for Airport Capacity and Delay Analysis*. Vol.8 No.72, 2014.

<http://angkasasena.blogspot.co.id/2011/04/kapasitas-bandar-udara.html>
(diakses Februari 2017).

<http://aturipanama.staff.telkomuniversity.ac.id/files/2015/06/Materi-Antrian.pdf>
(diakses Januari 2017).

<http://dinus.ac.id/repository/docs/ajar/Slide-Pemodelan-Simulasi-3.pdf>
(diakses Januari 2017).

<http://e-journal.uajy.ac.id/6801/7/TS613142.pdf> (diakses Februari 2017).

<http://nurulalifah.blogspot.co.id/2012/12/sejarah-singkat-bandara-sultan.html>
(diakses Januari 2017).







AirNav Indonesia

Perum LPPNPI
Kantor Cabang
Makassar Air Traffic Service Center (MATSC)
Jl. Bandara Baru, Gedung MATSC Mks 90552
Telp.: 0411-4813210, Fax: 0411-4813717

SURAT KETERANGAN

Nomor : 10.10/02/LPPNPI/10/2017/1200

Yang bertanda tangan di bawah ini atas nama General Manager Kantor Cabang Utama Makassar Air Traffic Service Centre (MATSC) Perum Lembaga Penyelenggara Pelayanan Navigasi Penerbangan Indonesia, menerangkan bahwa nama tersebut di bawah :

Nama : Emmy Sainah Suhartini S.M
NIM : 60600112068
Judul Skripsi : Model Antrian Pesawat untuk Kapasitas Bandara Internasional Sultan Hasanuddin Makassar

adalah benar mahasiswa tersebut telah melaksanakan penelitian di Kantor Cabang Utama Makassar Air Traffic Service Center (MATSC).

Demikian surat keterangan ini dibuat untuk digunakan sebagaimana mestinya.

Makassar, 2 Oktober 2017

General Manager,
MANAGER ADMINISTRASI & KEUANGAN,
MANIOR MANAGER PERSONALIA & UMUM



Lampiran 1 : Jumlah Kedatangan Pesawat Berangkat untuk 1 Bulan

| Interval Waktu | Setempat Waktu | Hari Ke | | | | | | | | | | | | | | | | | | | | | | | | | | | | | | | Rata-rata | | | | | | | | |
|----------------|----------------|---------|-----|-----|-----|-----|-----|-----|-----|-----|-----|-----|-----|-----|-----|-----|-----|-----|-----|-----|-----|-----|-----|-----|-----|-----|-----|-----|-----|-----|-----|-----|-----------|-----|-----|-----|-----|-----|-----|-----|---|
| | | 1 | 2 | 3 | 4 | 5 | 6 | 7 | 8 | 9 | 10 | 11 | 12 | 13 | 14 | 15 | 16 | 17 | 18 | 19 | 20 | 21 | 22 | 23 | 24 | 25 | 26 | 27 | 28 | 29 | 30 | 31 | | | | | | | | | |
| 00.00-00.59 | 08.00-08.59 | 4 | 6 | 7 | 6 | 3 | 5 | 4 | 8 | 3 | 6 | 4 | 4 | 6 | 3 | 6 | 6 | 8 | 4 | 6 | 5 | 5 | 3 | 7 | 9 | 5 | 4 | 8 | 7 | 5 | 7 | 6 | | | | | | | | | |
| 01.00-01.59 | 09.00-09.59 | 16 | 17 | 15 | 13 | 11 | 10 | 13 | 15 | 15 | 13 | 15 | 16 | 15 | 16 | 15 | 9 | 2 | 15 | 13 | 10 | 15 | 14 | 12 | 15 | 11 | 18 | 14 | 14 | 15 | 15 | 6 | | | | | | | | | |
| 02.00-02.59 | 10.00-10.59 | 11 | 12 | 11 | 14 | 19 | 18 | 19 | 12 | 12 | 14 | 17 | 11 | 13 | 15 | 13 | 15 | 13 | 17 | 15 | 16 | 21 | 15 | 14 | 16 | 13 | 17 | 11 | 14 | 15 | 12 | 12 | 14 | | | | | | | | |
| 03.00-03.59 | 11.00-11.59 | 8 | 6 | 7 | 7 | 6 | 8 | 7 | 12 | 9 | 7 | 9 | 8 | 7 | 10 | 5 | 10 | 8 | 7 | 9 | 6 | 6 | 7 | 8 | 8 | 9 | 11 | 9 | 8 | 9 | 5 | 8 | 8 | | | | | | | | |
| 04.00-04.59 | 12.00-12.59 | 9 | 6 | 5 | 8 | 2 | 7 | 6 | 8 | 7 | 5 | 5 | 5 | 8 | 5 | 7 | 7 | 7 | 8 | 4 | 6 | 7 | 5 | 7 | 4 | 7 | 4 | 7 | 4 | 7 | 6 | 4 | 8 | 6 | | | | | | | |
| 05.00-05.59 | 13.00-13.59 | 10 | 11 | 10 | 10 | 15 | 5 | 10 | 10 | 9 | 8 | 11 | 13 | 12 | 10 | 9 | 14 | 13 | 9 | 12 | 11 | 7 | 10 | 11 | 9 | 10 | 10 | 12 | 12 | 10 | 15 | 11 | 11 | 11 | 6 | | | | | | |
| 06.00-06.59 | 14.00-14.59 | 13 | 12 | 12 | 14 | 9 | 15 | 11 | 15 | 12 | 14 | 11 | 10 | 14 | 10 | 7 | 10 | 9 | 12 | 9 | 13 | 15 | 12 | 8 | 11 | 10 | 7 | 13 | 12 | 14 | 14 | 11 | 11 | 11 | 11 | 6 | | | | | |
| 07.00-07.59 | 15.00-15.59 | 13 | 12 | 8 | 10 | 13 | 8 | 12 | 11 | 12 | 10 | 9 | 11 | 10 | 13 | 10 | 12 | 13 | 13 | 12 | 14 | 11 | 15 | 15 | 14 | 17 | 13 | 11 | 12 | 10 | 17 | 11 | 11 | 11 | 12 | 12 | 11 | | | | |
| 08.00-08.59 | 16.00-16.59 | 5 | 7 | 6 | 10 | 4 | 9 | 8 | 7 | 9 | 6 | 10 | 7 | 6 | 9 | 14 | 8 | 9 | 4 | 9 | 8 | 10 | 8 | 9 | 9 | 7 | 10 | 8 | 8 | 6 | 9 | 4 | 4 | 4 | 4 | 8 | 8 | | | | |
| 09.00-09.59 | 17.00-17.59 | 8 | 6 | 3 | 6 | 7 | 6 | 7 | 6 | 6 | 5 | 7 | 6 | 2 | 7 | 4 | 4 | 4 | 9 | 7 | 7 | 7 | 6 | 3 | 5 | 7 | 7 | 9 | 8 | 6 | 6 | 4 | 6 | 4 | 6 | 6 | 6 | | | | |
| 10.00-10.59 | 18.00-18.59 | 4 | 5 | 7 | 7 | 8 | 4 | 8 | 7 | 6 | 9 | 7 | 6 | 2 | 7 | 5 | 8 | 7 | 6 | 6 | 6 | 8 | 10 | 6 | 4 | 6 | 3 | 5 | 5 | 6 | 6 | 4 | 6 | 6 | 6 | 6 | 7 | 7 | | | |
| 11.00-11.59 | 19.00-19.59 | 6 | 7 | 7 | 6 | 6 | 8 | 6 | 7 | 7 | 4 | 4 | 4 | 6 | 6 | 6 | 6 | 6 | 8 | 5 | 3 | 7 | 4 | 7 | 8 | 6 | 7 | 6 | 7 | 5 | 3 | 5 | 3 | 5 | 3 | 5 | 6 | 6 | | | |
| 12.00-12.59 | 20.00-20.59 | 2 | 4 | 4 | 3 | 2 | 1 | 2 | 2 | 3 | 2 | 3 | 5 | 6 | 3 | 5 | 3 | 2 | 3 | 4 | 5 | 3 | 6 | 4 | 2 | 4 | 3 | 3 | 6 | 5 | 7 | 1 | 1 | 4 | 4 | 4 | 4 | 6 | | | |
| 13.00-13.59 | 21.00-21.59 | 3 | 4 | 1 | 2 | 4 | 3 | 2 | 3 | 2 | 5 | 3 | 2 | 1 | 2 | 3 | 3 | 4 | 4 | 3 | 5 | 5 | 3 | 2 | 4 | 3 | 3 | 2 | 3 | 3 | 5 | 1 | 1 | 3 | 3 | 5 | 1 | 3 | | | |
| 14.00-14.59 | 22.00-22.59 | 0 | 1 | 1 | 2 | 1 | 0 | 1 | 0 | 1 | 0 | 0 | 0 | 2 | 1 | 1 | 1 | 0 | 1 | 1 | 0 | 0 | 1 | 2 | 0 | 0 | 0 | 0 | 0 | 0 | 0 | 0 | 0 | 0 | 0 | 0 | 0 | 0 | 1 | | |
| 15.00-15.59 | 23.00-23.59 | 0 | 0 | 3 | 0 | 1 | 0 | 0 | 0 | 0 | 0 | 0 | 0 | 0 | 0 | 0 | 0 | 0 | 0 | 0 | 0 | 0 | 0 | 0 | 0 | 0 | 0 | 0 | 0 | 0 | 0 | 0 | 0 | 0 | 0 | 0 | 0 | 0 | 0 | | |
| 16.00-16.59 | 00.00-00.59 | 0 | 0 | 0 | 0 | 0 | 0 | 0 | 0 | 0 | 0 | 0 | 0 | 0 | 0 | 0 | 0 | 0 | 0 | 0 | 0 | 0 | 0 | 0 | 0 | 0 | 0 | 0 | 0 | 0 | 0 | 0 | 0 | 0 | 0 | 0 | 0 | 0 | 0 | | |
| 17.00-17.59 | 01.00-01.59 | 1 | 2 | 0 | 1 | 1 | 2 | 2 | 2 | 0 | 2 | 2 | 2 | 2 | 1 | 1 | 1 | 2 | 2 | 2 | 2 | 2 | 2 | 1 | 1 | 0 | 2 | 2 | 2 | 2 | 2 | 2 | 2 | 2 | 2 | 2 | 2 | 2 | 2 | 2 | |
| 18.00-18.59 | 02.00-02.59 | 4 | 4 | 4 | 4 | 2 | 4 | 3 | 1 | 4 | 4 | 4 | 4 | 3 | 4 | 4 | 4 | 4 | 4 | 4 | 4 | 4 | 4 | 3 | 2 | 5 | 5 | 4 | 5 | 3 | 5 | 4 | 4 | 4 | 4 | 4 | 4 | 4 | 4 | 4 | |
| 19.00-19.59 | 03.00-03.59 | 4 | 4 | 4 | 4 | 8 | 3 | 5 | 4 | 5 | 3 | 3 | 5 | 5 | 4 | 4 | 5 | 4 | 6 | 6 | 4 | 6 | 7 | 6 | 6 | 4 | 6 | 3 | 8 | 2 | 6 | 4 | 4 | 4 | 4 | 4 | 4 | 4 | 4 | 4 | |
| 20.00-20.59 | 04.00-04.59 | 5 | 6 | 7 | 4 | 5 | 5 | 5 | 5 | 5 | 5 | 5 | 5 | 5 | 5 | 5 | 5 | 5 | 5 | 5 | 5 | 5 | 5 | 5 | 5 | 5 | 4 | 6 | 3 | 8 | 2 | 6 | 4 | 4 | 4 | 4 | 4 | 4 | 4 | | |
| 21.00-21.59 | 05.00-05.59 | 3 | 4 | 2 | 4 | 4 | 2 | 2 | 4 | 7 | 4 | 3 | 3 | 4 | 2 | 4 | 3 | 3 | 2 | 2 | 2 | 2 | 2 | 2 | 3 | 2 | 4 | 4 | 3 | 3 | 6 | 4 | 3 | 3 | 3 | 3 | 3 | 3 | 3 | 3 | |
| 22.00-22.59 | 06.00-06.59 | 12 | 8 | 8 | 11 | 9 | 12 | 11 | 11 | 10 | 8 | 9 | 10 | 10 | 10 | 10 | 10 | 10 | 10 | 9 | 13 | 10 | 9 | 8 | 9 | 11 | 8 | 9 | 9 | 9 | 8 | 5 | 5 | 5 | 5 | 5 | 5 | 5 | 5 | 5 | |
| 23.00-23.59 | 07.00-07.59 | 3 | 3 | 6 | 3 | 4 | 5 | 3 | 5 | 2 | 4 | 5 | 5 | 2 | 4 | 4 | 4 | 4 | 5 | 5 | 3 | 3 | 6 | 6 | 2 | 6 | 5 | 6 | 4 | 4 | 4 | 4 | 4 | 4 | 4 | 4 | 4 | 4 | 4 | 4 | |
| | Jumlah | 144 | 147 | 138 | 149 | 145 | 138 | 147 | 151 | 145 | 145 | 145 | 149 | 144 | 149 | 146 | 149 | 147 | 139 | 151 | 153 | 151 | 152 | 151 | 150 | 149 | 150 | 149 | 153 | 151 | 151 | 129 | 152 | 152 | 152 | 152 | 152 | 152 | 152 | 152 | |
| | Rata-rata | 6 | 6 | 6 | 6 | 6 | 6 | 6 | 6 | 6 | 6 | 6 | 6 | 6 | 6 | 6 | 6 | 6 | 6 | 6 | 6 | 6 | 6 | 6 | 6 | 6 | 6 | 6 | 6 | 6 | 6 | 6 | 6 | 6 | 6 | 6 | 6 | 6 | 6 | 6 | 6 |



Lampiran 2 : Data Waktu Pelayanan Pesawat Berangkat untuk 1 hari

| No. | Tanggal | Jenis Pesawat | Kedatangan | Mulai Pelayanan | Selesai Pelayanan | Lama Pelayanan |
|------------|----------------|----------------------|-------------------|------------------------|--------------------------|-----------------------|
| 1 | 12/1/2016 | WON | 0:03:00 | 0:06:00 | 0:12:00 | 0:06:00 |
| 2 | 12/1/2016 | WON | 0:14:00 | 0:17:00 | 0:23:00 | 0:06:00 |
| 3 | 12/1/2016 | GIA | 0:16:00 | 0:20:00 | 0:30:00 | 0:10:00 |
| 4 | 12/1/2016 | LNI | 0:17:00 | 0:20:00 | 0:40:00 | 0:20:00 |
| 5 | 12/1/2016 | GIA | 1:05:00 | 1:10:00 | 1:19:00 | 0:09:00 |
| 6 | 12/1/2016 | LNI | 1:09:00 | 1:13:00 | 1:21:00 | 0:08:00 |
| 7 | 12/1/2016 | WON | 1:14:00 | 1:18:00 | 1:31:00 | 0:13:00 |
| 8 | 12/1/2016 | LNI | 1:18:00 | 1:23:00 | 1:34:00 | 0:11:00 |
| 9 | 12/1/2016 | LNI | 1:25:00 | 1:32:00 | 1:40:00 | 0:08:00 |
| 10 | 12/1/2016 | LNI | 1:25:00 | 1:28:00 | 1:37:00 | 0:09:00 |
| 11 | 12/1/2016 | SJY | 1:32:00 | 1:36:00 | 1:47:00 | 0:11:00 |
| 12 | 12/1/2016 | SJY | 1:32:00 | 1:35:00 | 1:42:00 | 0:07:00 |
| 13 | 12/1/2016 | LNI | 1:38:00 | 1:42:00 | 1:51:00 | 0:09:00 |
| 14 | 12/1/2016 | GIA | 1:42:00 | 1:46:00 | 1:53:00 | 0:07:00 |
| 15 | 12/1/2016 | SJY | 1:43:00 | 1:47:00 | 1:57:00 | 0:10:00 |
| 16 | 12/1/2016 | SJY | 1:48:00 | 1:54:00 | 2:02:00 | 0:08:00 |
| 17 | 12/1/2016 | BTK | 1:51:00 | 1:56:00 | 2:06:00 | 0:10:00 |
| 18 | 12/1/2016 | WON | 1:54:00 | 1:58:00 | 2:08:00 | 0:10:00 |
| 19 | 12/1/2016 | LNI | 1:57:00 | 2:03:00 | 2:13:00 | 0:10:00 |
| 20 | 12/1/2016 | BTK | 1:58:00 | 2:03:00 | 2:15:00 | 0:12:00 |
| 21 | 12/1/2016 | BTK | 2:04:00 | 2:07:00 | 2:18:00 | 0:11:00 |
| 22 | 12/1/2016 | GIA | 2:06:00 | 2:11:00 | 2:23:00 | 0:12:00 |
| 23 | 12/1/2016 | CTV | 2:11:00 | 2:17:00 | 2:31:00 | 0:14:00 |
| 24 | 12/1/2016 | BTK | 2:11:00 | 2:16:00 | 2:29:00 | 0:13:00 |
| 25 | 12/1/2016 | GIA | 2:17:00 | 2:22:00 | 2:32:00 | 0:10:00 |
| 26 | 12/1/2016 | CTV | 2:17:00 | 2:24:00 | 2:36:00 | 0:12:00 |
| 27 | 12/1/2016 | BTK | 2:43:00 | 2:46:00 | 2:52:00 | 0:06:00 |
| 28 | 12/1/2016 | BTK | 2:45:00 | 2:48:00 | 2:55:00 | 0:07:00 |
| 29 | 12/1/2016 | WON | 2:49:00 | 2:52:00 | 3:04:00 | 0:12:00 |
| 30 | 12/1/2016 | LNI | 2:52:00 | 2:58:00 | 3:16:00 | 0:18:00 |
| 31 | 12/1/2016 | WON | 2:57:00 | 3:01:00 | 3:27:00 | 0:26:00 |
| 32 | 12/1/2016 | GIA | 3:00:00 | 3:03:00 | 3:15:00 | 0:12:00 |
| 33 | 12/1/2016 | BTK | 3:09:00 | 3:16:00 | 3:28:00 | 0:12:00 |
| 34 | 12/1/2016 | LNI | 3:23:00 | 3:27:00 | 3:32:00 | 0:05:00 |

| No. | Tanggal | Jenis Pesawat | Kedatangan | Mulai Pelayanan | Selesai Pelayanan | Lama Pelayanan |
|-----|-----------|---------------|------------|-----------------|-------------------|----------------|
| 35 | 12/1/2016 | GIA | 3:28:00 | 3:32:00 | 3:41:00 | 0:09:00 |
| 36 | 12/1/2016 | LNI | 3:36:00 | 3:39:00 | 3:46:00 | 0:07:00 |
| 37 | 12/1/2016 | WON | 3:37:00 | 3:50:00 | 3:58:00 | 0:08:00 |
| 38 | 12/1/2016 | BTK | 3:43:00 | 3:47:00 | 3:55:00 | 0:08:00 |
| 39 | 12/1/2016 | WON | 3:51:00 | 3:54:00 | 4:01:00 | 0:07:00 |
| 40 | 12/1/2016 | SLK | 4:00:00 | 4:06:00 | 4:18:00 | 0:12:00 |
| 41 | 12/1/2016 | GIA | 4:01:00 | 4:05:00 | 4:13:00 | 0:08:00 |
| 42 | 12/1/2016 | WON | 4:06:00 | 4:09:00 | 4:20:00 | 0:11:00 |
| 43 | 12/1/2016 | LNI | 4:10:00 | 4:15:00 | 4:27:00 | 0:12:00 |
| 44 | 12/1/2016 | LNI | 4:14:00 | 4:19:00 | 4:32:00 | 0:13:00 |
| 45 | 12/1/2016 | LNI | 4:27:00 | 4:31:00 | 4:43:00 | 0:12:00 |
| 46 | 12/1/2016 | CTV | 4:33:00 | 4:40:00 | 4:49:00 | 0:09:00 |
| 47 | 12/1/2016 | SJY | 4:49:00 | 4:53:00 | 4:59:00 | 0:06:00 |
| 48 | 12/1/2016 | WON | 4:51:00 | 5:10:00 | 5:16:00 | 0:06:00 |
| 49 | 12/1/2016 | GIA | 5:11:00 | 5:19:00 | 5:27:00 | 0:08:00 |
| 50 | 12/1/2016 | SJY | 5:22:00 | 5:22:00 | 5:34:00 | 0:12:00 |
| 51 | 12/1/2016 | GIA | 5:28:00 | 5:31:00 | 5:42:00 | 0:11:00 |
| 52 | 12/1/2016 | LNI | 5:32:00 | 5:37:00 | 5:52:00 | 0:15:00 |
| 53 | 12/1/2016 | CTV | 5:34:00 | 5:39:00 | 5:58:00 | 0:19:00 |
| 54 | 12/1/2016 | LNI | 5:36:00 | 5:39:00 | 5:55:00 | 0:16:00 |
| 55 | 12/1/2016 | BTK | 5:41:00 | 5:45:00 | 6:00:00 | 0:15:00 |
| 56 | 12/1/2016 | SJY | 5:45:00 | 5:49:00 | 6:02:00 | 0:13:00 |
| 57 | 12/1/2016 | LNI | 5:55:00 | 5:59:00 | 6:06:00 | 0:07:00 |
| 58 | 12/1/2016 | LNI | 5:56:00 | 6:01:00 | 6:08:00 | 0:07:00 |
| 59 | 12/1/2016 | GIA | 6:00:00 | 6:04:00 | 6:11:00 | 0:07:00 |
| 60 | 12/1/2016 | SJY | 6:07:00 | 6:11:00 | 6:19:00 | 0:08:00 |
| 61 | 12/1/2016 | GIA | 6:12:00 | 6:16:00 | 6:25:00 | 0:09:00 |
| 62 | 12/1/2016 | BTK | 6:14:00 | 6:18:00 | 6:34:00 | 0:16:00 |
| 63 | 12/1/2016 | SJY | 6:15:00 | 6:19:00 | 6:42:00 | 0:23:00 |
| 64 | 12/1/2016 | WON | 6:17:00 | 6:20:00 | 6:45:00 | 0:25:00 |
| 65 | 12/1/2016 | LNI | 6:22:00 | 6:27:00 | 6:50:00 | 0:23:00 |
| 66 | 12/1/2016 | WON | 6:29:00 | 6:31:00 | 6:51:00 | 0:20:00 |
| 67 | 12/1/2016 | LNI | 6:30:00 | 6:34:00 | 6:56:00 | 0:22:00 |
| 68 | 12/1/2016 | WON | 6:32:00 | 6:36:00 | 6:58:00 | 0:22:00 |
| 69 | 12/1/2016 | GIA | 6:35:00 | 6:39:00 | 7:02:00 | 0:23:00 |
| 70 | 12/1/2016 | LNI | 6:48:00 | 6:52:00 | 7:04:00 | 0:12:00 |

| No. | Tanggal | Jenis Pesawat | Kedatangan | Mulai Pelayanan | Selesai Pelayanan | Lama Pelayanan |
|-----|-----------|---------------|------------|-----------------|-------------------|----------------|
| 71 | 12/1/2016 | BTK | 6:59:00 | 7:03:00 | 7:12:00 | 0:09:00 |
| 72 | 12/1/2016 | BTK | 7:02:00 | 7:08:00 | 7:15:00 | 0:07:00 |
| 73 | 12/1/2016 | SJY | 7:07:00 | 7:10:00 | 7:17:00 | 0:07:00 |
| 74 | 12/1/2016 | BTK | 7:08:00 | 7:13:00 | 7:20:00 | 0:07:00 |
| 75 | 12/1/2016 | SJY | 7:10:00 | 7:16:00 | 7:22:00 | 0:06:00 |
| 76 | 12/1/2016 | BTK | 7:16:00 | 7:20:00 | 7:26:00 | 0:06:00 |
| 77 | 12/1/2016 | BTK | 7:25:00 | 7:27:00 | 7:33:00 | 0:06:00 |
| 78 | 12/1/2016 | LNI | 7:27:00 | 7:32:00 | 7:41:00 | 0:09:00 |
| 79 | 12/1/2016 | WON | 7:33:00 | 7:36:00 | 7:45:00 | 0:09:00 |
| 80 | 12/1/2016 | SJY | 7:33:00 | 7:35:00 | 7:44:00 | 0:09:00 |
| 81 | 12/1/2016 | LNI | 7:41:00 | 7:44:00 | 7:49:00 | 0:05:00 |
| 82 | 12/1/2016 | GIA | 7:50:00 | 7:54:00 | 8:00:00 | 0:06:00 |
| 83 | 12/1/2016 | WON | 7:55:00 | 7:58:00 | 8:03:00 | 0:05:00 |
| 84 | 12/1/2016 | LNI | 7:59:00 | 8:02:00 | 8:09:00 | 0:07:00 |
| 85 | 12/1/2016 | GIA | 8:07:00 | 8:11:00 | 8:18:00 | 0:07:00 |
| 86 | 12/1/2016 | BTK | 8:13:00 | 8:17:00 | 8:26:00 | 0:09:00 |
| 87 | 12/1/2016 | LNI | 8:39:00 | 8:41:00 | 8:47:00 | 0:06:00 |
| 88 | 12/1/2016 | SJY | 8:54:00 | 8:57:00 | 9:03:00 | 0:06:00 |
| 89 | 12/1/2016 | WON | 8:56:00 | 8:59:00 | 9:08:00 | 0:09:00 |
| 90 | 12/1/2016 | GIA | 9:18:00 | 9:23:00 | 9:30:00 | 0:07:00 |
| 91 | 12/1/2016 | LNI | 9:22:00 | 9:34:00 | 9:40:00 | 0:06:00 |
| 92 | 12/1/2016 | GIA | 9:38:00 | 9:40:00 | 9:47:00 | 0:07:00 |
| 93 | 12/1/2016 | LNI | 9:44:00 | 9:46:00 | 9:52:00 | 0:06:00 |
| 94 | 12/1/2016 | SJY | 9:45:00 | 9:50:00 | 9:58:00 | 0:08:00 |
| 95 | 12/1/2016 | LNI | 9:48:00 | 9:52:00 | 10:00:00 | 0:08:00 |
| 96 | 12/1/2016 | SJY | 9:49:00 | 9:53:00 | 10:05:00 | 0:12:00 |
| 97 | 12/1/2016 | LNI | 9:58:00 | 10:02:00 | 10:09:00 | 0:07:00 |
| 98 | 12/1/2016 | GIA | 10:13:00 | 10:16:00 | 10:22:00 | 0:06:00 |
| 99 | 12/1/2016 | GIA | 10:20:00 | 10:23:00 | 10:28:00 | 0:05:00 |
| 100 | 12/1/2016 | BTK | 10:21:00 | 10:27:00 | 10:34:00 | 0:07:00 |
| 101 | 12/1/2016 | LNI | 10:53:00 | 10:56:00 | 11:01:00 | 0:05:00 |
| 102 | 12/1/2016 | BTK | 11:06:00 | 11:10:00 | 11:16:00 | 0:06:00 |
| 103 | 12/1/2016 | LNI | 11:13:00 | 11:19:00 | 11:24:00 | 0:05:00 |
| 104 | 12/1/2016 | SJY | 11:25:00 | 11:29:00 | 11:36:00 | 0:07:00 |
| 105 | 12/1/2016 | LNI | 11:35:00 | 11:38:00 | 11:43:00 | 0:05:00 |

| No. | Tanggal | Jenis Pesawat | Kedatangan | Mulai Pelayanan | Selesai Pelayanan | Lama Pelayanan |
|-----|-----------|---------------|------------|-----------------|-------------------|----------------|
| 106 | 12/1/2016 | CTV | 11:45:00 | 11:48:00 | 11:54:00 | 0:06:00 |
| 107 | 12/1/2016 | GIA | 11:59:00 | 12:06:00 | 12:11:00 | 0:05:00 |
| 108 | 12/1/2016 | BTK | 12:07:00 | 12:10:00 | 12:17:00 | 0:07:00 |
| 109 | 12/1/2016 | GIA | 12:08:00 | 12:12:00 | 12:21:00 | 0:09:00 |
| 110 | 12/1/2016 | LNI | 13:01:00 | 13:04:00 | 13:10:00 | 0:06:00 |
| 111 | 12/1/2016 | LNI | 13:10:00 | 13:14:00 | 13:22:00 | 0:08:00 |
| 112 | 12/1/2016 | LNI | 13:26:00 | 13:31:00 | 13:38:00 | 0:07:00 |
| 113 | 12/1/2016 | GIA | 17:50:00 | 17:59:00 | 18:08:00 | 0:09:00 |
| 114 | 12/1/2016 | LNI | 18:04:00 | 18:08:00 | 18:15:00 | 0:07:00 |
| 115 | 12/1/2016 | BTK | 18:23:00 | 18:27:00 | 18:34:00 | 0:07:00 |
| 116 | 12/1/2016 | SJY | 18:50:00 | 18:54:00 | 19:00:00 | 0:06:00 |
| 117 | 12/1/2016 | SJY | 18:50:00 | 18:56:00 | 19:04:00 | 0:08:00 |
| 118 | 12/1/2016 | SJY | 19:10:00 | 19:16:00 | 19:23:00 | 0:07:00 |
| 119 | 12/1/2016 | LNI | 19:23:00 | 19:27:00 | 19:33:00 | 0:06:00 |
| 120 | 12/1/2016 | SJY | 19:27:00 | 19:32:00 | 19:39:00 | 0:07:00 |
| 121 | 12/1/2016 | GIA | 19:31:00 | 19:34:00 | 19:42:00 | 0:08:00 |
| 122 | 12/1/2016 | GIA | 20:05:00 | 20:08:00 | 20:16:00 | 0:08:00 |
| 123 | 12/1/2016 | SJY | 20:20:00 | 20:24:00 | 20:31:00 | 0:07:00 |
| 124 | 12/1/2016 | BTK | 20:28:00 | 20:34:00 | 20:45:00 | 0:11:00 |
| 125 | 12/1/2016 | BTK | 20:29:00 | 20:34:00 | 20:43:00 | 0:09:00 |
| 126 | 12/1/2016 | SJY | 20:35:00 | 20:38:00 | 20:48:00 | 0:10:00 |
| 127 | 12/1/2016 | GIA | 21:31:00 | 21:34:00 | 21:41:00 | 0:07:00 |
| 128 | 12/1/2016 | GIA | 21:32:00 | 21:35:00 | 21:43:00 | 0:08:00 |
| 129 | 12/1/2016 | WON | 21:55:00 | 21:58:00 | 22:05:00 | 0:07:00 |
| 130 | 12/1/2016 | LNI | 22:00:00 | 22:03:00 | 22:11:00 | 0:08:00 |
| 131 | 12/1/2016 | GIA | 22:05:00 | 22:08:00 | 22:13:00 | 0:05:00 |
| 132 | 12/1/2016 | WON | 22:13:00 | 22:16:00 | 22:21:00 | 0:05:00 |
| 133 | 12/1/2016 | GIA | 22:24:00 | 22:28:00 | 22:34:00 | 0:06:00 |
| 134 | 12/1/2016 | GIA | 22:26:00 | 22:30:00 | 22:36:00 | 0:06:00 |
| 135 | 12/1/2016 | LNI | 22:35:00 | 22:38:00 | 22:43:00 | 0:05:00 |
| 136 | 12/1/2016 | CTV | 22:36:00 | 22:39:00 | 22:46:00 | 0:07:00 |
| 137 | 12/1/2016 | LNI | 22:39:00 | 22:43:00 | 22:50:00 | 0:07:00 |
| 138 | 12/1/2016 | BTK | 22:40:00 | 22:44:00 | 22:52:00 | 0:08:00 |
| 139 | 12/1/2016 | GIA | 22:55:00 | 22:59:00 | 23:08:00 | 0:09:00 |
| 140 | 12/1/2016 | GIA | 22:55:00 | 22:58:00 | 23:02:00 | 0:04:00 |

| No. | Tanggal | Jenis Pesawat | Kedatangan | Mulai Pelayanan | Selesai Pelayanan | Lama Pelayanan |
|-----|-----------|---------------|------------|-----------------|-------------------|----------------|
| 141 | 12/1/2016 | SJY | 22:56:00 | 22:59:00 | 23:09:00 | 0:10:00 |
| 142 | 12/1/2016 | GIA | 23:24:00 | 23:29:00 | 23:34:00 | 0:05:00 |
| 143 | 12/1/2016 | WON | 23:42:00 | 23:48:00 | 23:55:00 | 0:07:00 |
| 144 | 12/1/2016 | WON | 23:49:00 | 23:59:00 | 0:06:00 | 0:07:00 |

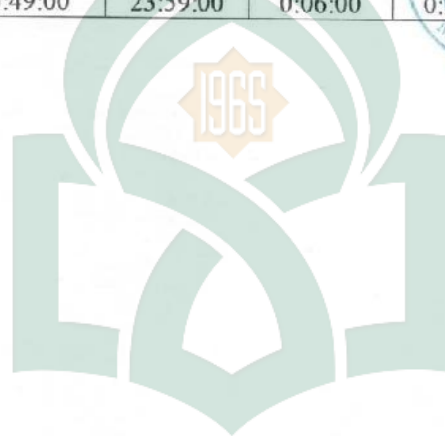

UNIVERSITAS ISLAM NEGERI
ALAUDDIN
 M A K A S S A R

Lampiran 3 :

Output Uji Distribusi Kedatangan menggunakan Program R

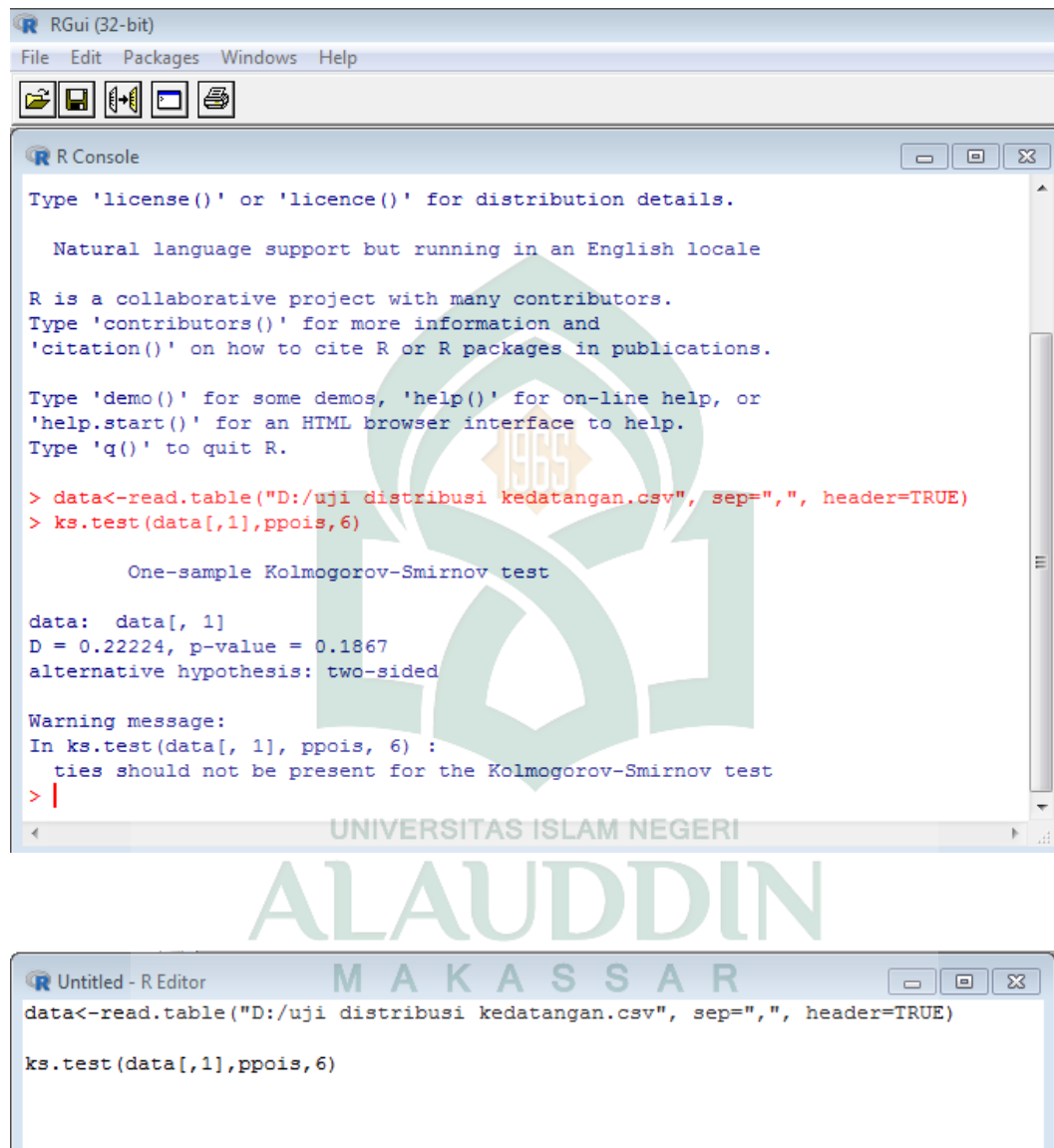

The image shows two windows from the R software interface. The top window is the 'R Console' showing the execution of a Kolmogorov-Smirnov test. The bottom window is the 'R Editor' showing the code used to perform the test.

```
RGui (32-bit)
File Edit Packages Windows Help

R Console
Type 'license()' or 'licence()' for distribution details.

Natural language support but running in an English locale

R is a collaborative project with many contributors.
Type 'contributors()' for more information and
'citation()' on how to cite R or R packages in publications.

Type 'demo()' for some demos, 'help()' for on-line help, or
'help.start()' for an HTML browser interface to help.
Type 'q()' to quit R.

> data<-read.table("D:/uji distribusi kedatangan.csv", sep=";", header=TRUE)
> ks.test(data[,1],ppois,6)

One-sample Kolmogorov-Smirnov test

data: data[, 1]
D = 0.22224, p-value = 0.1867
alternative hypothesis: two-sided

Warning message:
In ks.test(data[, 1], ppois, 6) :
ties should not be present for the Kolmogorov-Smirnov test
> |

UNIVERSITAS ISLAM NEGERI
ALAUDDIN
MAKASSAR

Untitled - R Editor
data<-read.table("D:/uji distribusi kedatangan.csv", sep=";", header=TRUE)

ks.test(data[,1],ppois,6)
```

Lampiran 4 :

Output Uji Distribusi Pelayanan menggunakan Program R

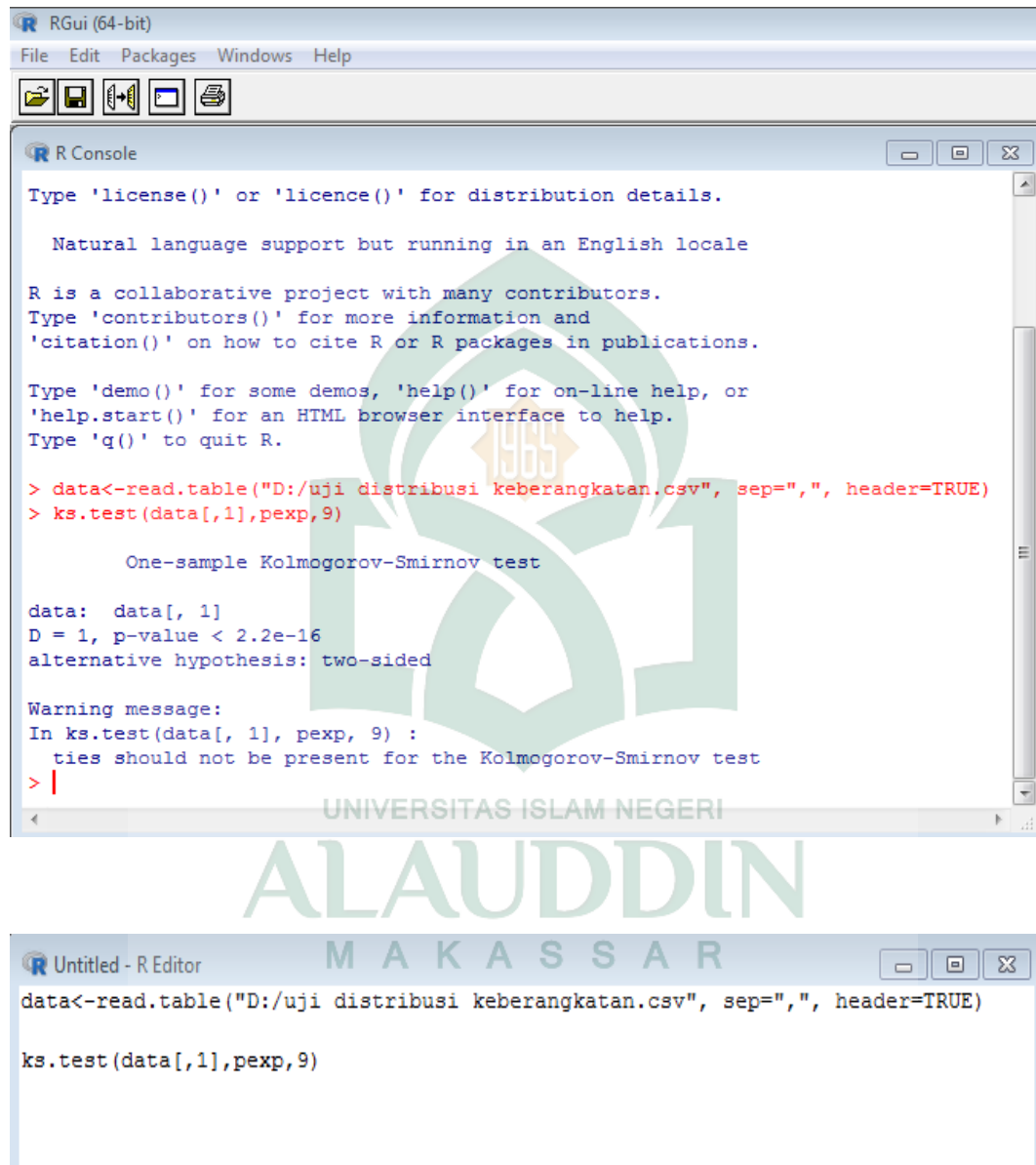

The image shows two windows from the R software interface. The top window is the 'R Console' showing the execution of a Kolmogorov-Smirnov test. The bottom window is the 'R Editor' showing the code used to perform the test.

```
RGui (64-bit)
File Edit Packages Windows Help

R Console
Type 'license()' or 'licence()' for distribution details.

Natural language support but running in an English locale

R is a collaborative project with many contributors.
Type 'contributors()' for more information and
'citation()' on how to cite R or R packages in publications.

Type 'demo()' for some demos, 'help()' for on-line help, or
'help.start()' for an HTML browser interface to help.
Type 'q()' to quit R.

> data<-read.table("D:/uji distribusi keberangkatan.csv", sep=",", header=TRUE)
> ks.test(data[,1],pexp,9)

One-sample Kolmogorov-Smirnov test

data: data[, 1]
D = 1, p-value < 2.2e-16
alternative hypothesis: two-sided

Warning message:
In ks.test(data[, 1], pexp, 9) :
ties should not be present for the Kolmogorov-Smirnov test
> |

UNIVERSITAS ISLAM NEGERI
ALAUDDIN
MAKASSAR

Untitled - R Editor
data<-read.table("D:/uji distribusi keberangkatan.csv", sep=",", header=TRUE)

ks.test(data[,1],pexp,9)
```

Lampiran 5 :

Output Hasil Analisis Model Antrian menggunakan Program Program *POM for Windows*

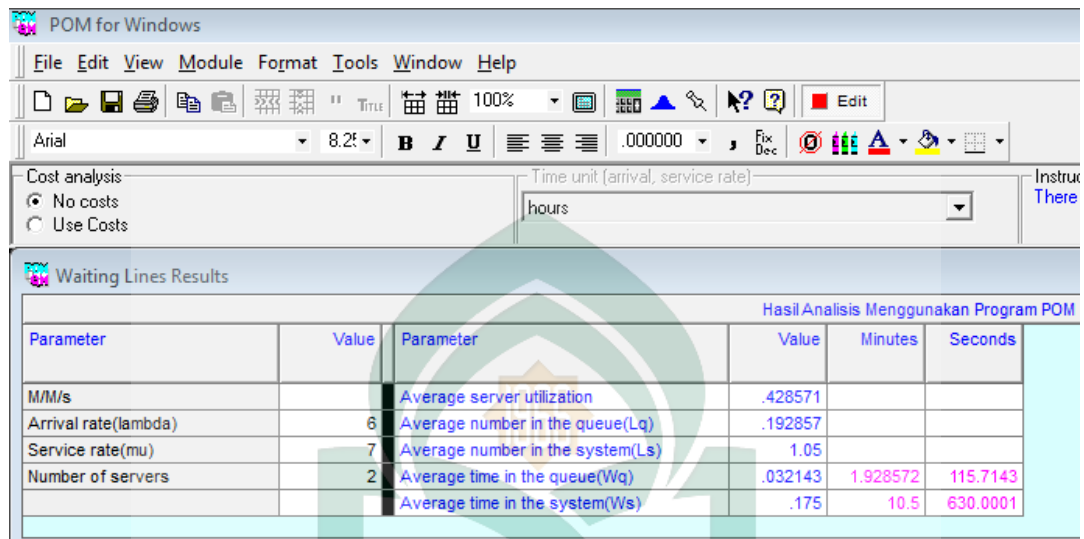

The screenshot shows the 'POM for Windows' application window. The 'Waiting Lines Results' section displays a table with the following data:

| Parameter | Value | Parameter | Value | Minutes | Seconds |
|----------------------|-------|----------------------------------|---------|----------|----------|
| M/M/s | | Average server utilization | .428571 | | |
| Arrival rate(lambda) | 6 | Average number in the queue(Lq) | .192857 | | |
| Service rate(mu) | 7 | Average number in the system(Ls) | 1.05 | | |
| Number of servers | 2 | Average time in the queue(Wq) | .032143 | 1.928572 | 115.7143 |
| | | Average time in the system(Ws) | .175 | 10.5 | 630.0001 |



TIM VALIDASI PROGRAM STUDI MATEMATIKA

Fakultas Sains dan Teknologi
Universitas Islam Negeri Alauddin Makassar
Kampus II : Jalan Sultan Alauddin No. 36, Romang Polong, Gowa. Telp:(0411) 8221400

SURAT KETERANGAN VALIDASI PENILAIAN KELAYAKAN DAN SUBSTANSI PROGRAM No : 106 / Val / M / 358_2017

Yang bertanda tangan di bawah ini Tim Validasi penilaian kelayakan dan substansi program mahasiswa Jurusan Matematika, Fakultas Sains dan Teknologi, Universitas Islam Negeri Alauddin Makassar menerangkan bahwa karya ilmiah Mahasiswa/ Instansi terkait :

Nama : Emmy Sainah Suhartini SM

Nim : 60600112068

Judul Karya ilmiah

“Model Antrian untuk Kapasitas Bandara Internasional Sultan Hasanuddin Makassar”

Berdasarkan hasil penelitian kelayakan dan substansi program mahasiswa bersangkutan dengan ini dinyatakan **Valid**.

Demikian surat keterangan ini dibuat untuk digunakan sebagaimana mestinya.

Makassar, 2017

Kepala TIM Validasi
Program Studi Matematika



Adnan Sauddin, S.Pd., M.Si



**TIM VALIDASI PROGRAM STUDI
MATEMATIKA
Fakultas Sains dan Teknologi
Universitas Islam Negeri Alauddin Makassar**

Kampus II : Jalan Sultan Alauddin No. 36, Romang Polong, Gowa. Telp:(0411) 8221400

Data Uji Distribusi Kedatangan

| |
|----|
| X1 |
| 4 |
| 16 |
| 11 |
| 8 |
| 9 |
| 10 |
| 13 |
| 13 |
| 5 |
| 8 |
| 4 |
| 6 |
| 2 |
| 3 |
| 0 |
| 0 |
| 0 |
| 1 |
| 4 |
| 4 |
| 5 |
| 3 |
| 12 |
| 3 |





**TIM VALIDASI PROGRAM STUDI
MATEMATIKA
Fakultas Sains dan Teknologi
Universitas Islam Negeri Alauddin Makassar**

Kampus II : Jalan Sultan Alauddin No. 36, Romang Polong, Gowa. Telp:(0411) 8221400

Data Uji Distribusi Waktu Pelayanan

| |
|----|
| X1 |
| 6 |
| 6 |
| 10 |
| 20 |
| 9 |
| 8 |
| 13 |
| 11 |
| 8 |
| 9 |
| 11 |
| 7 |
| 9 |
| 7 |
| 10 |
| 8 |
| 10 |
| 10 |
| 10 |
| 12 |
| 11 |
| 12 |
| 14 |
| 13 |
| 10 |
| 12 |
| 6 |
| 7 |
| 12 |
| 18 |
| 26 |
| 12 |
| 12 |





**TIM VALIDASI PROGRAM STUDI
MATEMATIKA
Fakultas Sains dan Teknologi
Universitas Islam Negeri Alauddin Makassar**

Kampus II : Jalan Sultan Alauddin No. 36, Romang Polong, Gowa. Telp:(0411) 8221400

| |
|----|
| 5 |
| 9 |
| 7 |
| 8 |
| 8 |
| 7 |
| 12 |
| 8 |
| 11 |
| 12 |
| 13 |
| 12 |
| 9 |
| 6 |
| 6 |
| 8 |
| 12 |
| 11 |
| 15 |
| 19 |
| 16 |
| 15 |
| 13 |
| 7 |
| 7 |
| 7 |
| 8 |
| 9 |
| 16 |
| 23 |
| 25 |
| 23 |
| 20 |
| 22 |
| 22 |
| 23 |





**TIM VALIDASI PROGRAM STUDI
MATEMATIKA
Fakultas Sains dan Teknologi
Universitas Islam Negeri Alauddin Makassar**

Kampus II : Jalan Sultan Alauddin No. 36, Romang Polong, Gowa. Telp:(0411) 8221400

| |
|----|
| 12 |
| 9 |
| 7 |
| 7 |
| 7 |
| 6 |
| 6 |
| 6 |
| 9 |
| 9 |
| 9 |
| 5 |
| 6 |
| 5 |
| 7 |
| 7 |
| 9 |
| 6 |
| 6 |
| 9 |
| 7 |
| 6 |
| 7 |
| 6 |
| 8 |
| 8 |
| 12 |
| 7 |
| 6 |
| 5 |
| 7 |
| 5 |
| 6 |
| 5 |
| 7 |
| 5 |





**TIM VALIDASI PROGRAM STUDI
MATEMATIKA
Fakultas Sains dan Teknologi
Universitas Islam Negeri Alauddin Makassar**

Kampus II : Jalan Sultan Alauddin No. 36, Romang Polong, Gowa. Telp:(0411) 8221400

| |
|----|
| 6 |
| 5 |
| 7 |
| 9 |
| 6 |
| 8 |
| 7 |
| 9 |
| 7 |
| 7 |
| 6 |
| 8 |
| 7 |
| 6 |
| 7 |
| 8 |
| 8 |
| 7 |
| 11 |
| 9 |
| 10 |
| 7 |
| 8 |
| 7 |
| 8 |
| 5 |
| 5 |
| 6 |
| 6 |
| 5 |
| 7 |
| 7 |
| 8 |
| 9 |
| 4 |
| 10 |

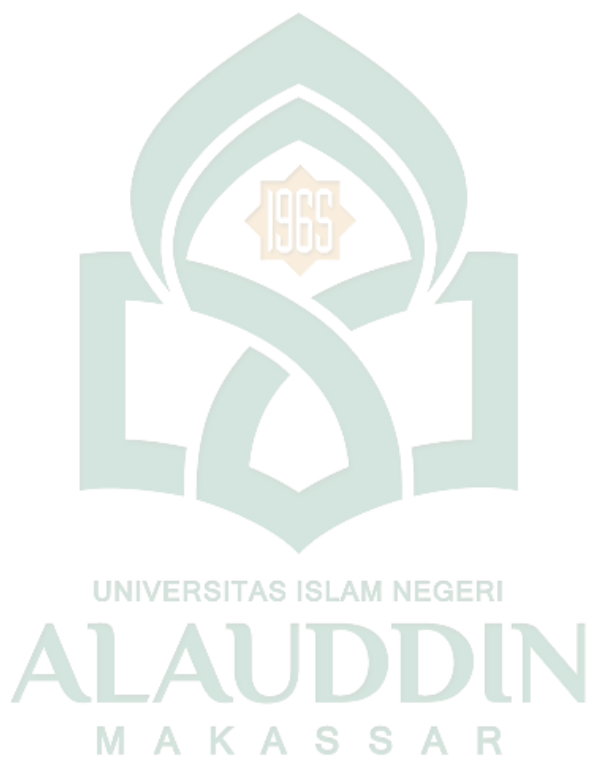



**TIM VALIDASI PROGRAM STUDI
MATEMATIKA
Fakultas Sains dan Teknologi
Universitas Islam Negeri Alauddin Makassar**

Kampus II : Jalan Sultan Alauddin No. 36, Romang Polong, Gowa. Telp:(0411) 8221400

| |
|---|
| 5 |
| 7 |
| 7 |





**TIM VALIDASI PROGRAM STUDI
MATEMATIKA
Fakultas Sains dan Teknologi
Universitas Islam Negeri Alauddin Makassar**

Kampus II : Jalan Sultan Alauddin No. 36, Romang Polong, Gowa. Telp:(0411) 8221400

A. Analisis Uji Distribusi Kedatangan Menggunakan Program R

```
> data<-read.table("D:/uji distribusi kedatangan.csv", sep=";", header=TRUE)  
> ks.test(data[,1],ppois,6)
```

One-sample Kolmogorov-Smirnov test

data: data[, 1]

D = 0.22224, p-value = 0.1867

alternative hypothesis: two-sided

Warning message:

In ks.test(data[, 1], ppois, 6) :

ties should not be present for the Kolmogorov-Smirnov test

```
>
```



TIM VALIDASI PROGRAM STUDI MATEMATIKA

Fakultas Sains dan Teknologi

Universitas Islam Negeri Alauddin Makassar

Kampus II : Jalan Sultan Alauddin No. 36, Romang Polong, Gowa. Telp:(0411) 8221400

B. Analisis Uji Distribusi Pelayanan Menggunakan Program R

```
> data<-read.table("D:/uji distribusi pelayanan.csv", sep="," , header=TRUE)
> ks.test(data[,1],pexp,9)
```

One-sample Kolmogorov-Smirnov test

```
data: data[, 1]
```

```
D = 1, p-value < 2.2e-16
```

```
alternative hypothesis: two-sided
```

Warning message:

```
In ks.test(data[, 1], pexp, 9) :
```

```
ties should not be present for the Kolmogorov-Smirnov test
```

```
>
```



TIM VALIDASI PROGRAM STUDI MATEMATIKA Fakultas Sains dan Teknologi Universitas Islam Negeri Alauddin Makassar

Kampus II : Jalan Sultan Alauddin No. 36, Romang Polong, Gowa. Telp:(0411) 8221400

C. Analisis Model Antrian Menggunakan Program *POM for Windows*

Untuk menentukan model antrian M/G/2 dengan menggunakan Program *POM for Windows* dibutuhkan rata-rata kedatangan (λ), rata-rata pelayanan (μ) dan jumlah pelayanan (S) yang telah diperoleh sebagai berikut:

$$\lambda = 6; \mu = 7; \text{ dan } S = 2$$

Langkah-langkah dalam menggunakan program *POM for Windows* adalah sebagai berikut :

- a. Membuka program *POM for Windows* Versi 3.
- b. Klik Module pilih *Waiting Lines*.
- c. Klik File-New-Pilih *Multiple Channel Sistem*.
- d. Isi *Arrival rate* (λ), *Service rate* (μ) dan *Number of servers*.
- e. Jika semua sudah terisi maka untuk menampilkan hasilnya klik *Solve*.



**TIM VALIDASI PROGRAM STUDI
MATEMATIKA**
Fakultas Sains dan Teknologi
Universitas Islam Negeri Alauddin Makassar

Kampus II : Jalan Sultan Alauddin No. 36, Romang Polong, Gowa. Telp:(0411) 8221400

D. Output Hasil Analisis Model Antrian menggunakan Program *POM for Windows*
Windows

The screenshot shows the 'Waiting Lines Results' window in POM for Windows. The table displays the following data:

| Parameter | Value | Parameter | Value | Minutes | Seconds |
|----------------------|-------|----------------------------------|---------|----------|----------|
| M/M/s | | Average server utilization | .428571 | | |
| Arrival rate(lambda) | 6 | Average number in the queue(Lq) | .192857 | | |
| Service rate(mu) | 7 | Average number in the system(Ls) | 1.05 | | |
| Number of servers | 2 | Average time in the queue(Wq) | .032143 | 1.928572 | 115.7143 |
| | | Average time in the system(Ws) | .175 | 10.5 | 630.0001 |



**TIM VALIDASI PROGRAM STUDI
MATEMATIKA
Fakultas Sains dan Teknologi
Universitas Islam Negeri Alauddin Makassar**

Kampus II : Jalan Sultan Alauddin No. 36, Romang Polong, Gowa. Telp:(0411) 8221400





KEMENTERIAN AGAMA
UNIVERSITAS ISLAM NEGERI ALAUDDIN MAKASSAR
FAKULTAS SAINS DAN TEKNOLOGI

Kampus I : Jl. Sultan Alauddin No. 63 Makassar ■ (0411) 868720, Fax. (0411) 864923
Kampus II : Jl. H.M. Yasin Limpo No.36, Romangpolong-Gowa . ■ (0411) 841879, Fax. (0411) 8221400

Nomor : 1434/Un.06/FST/PP.00.9/04/2017
Sifat : Penting
Lamp : -
Hal : Izin Penelitian
Untuk Menyusun Skripsi

Makassar , 18 April 2017

Kepada Yth.

Bapak Gubernur Provinsi Sulawesi Selatan

Cq. Kepala BKPM D Prov. Sulawesi-Selatan

Di-

Tempat

Assalamu Alaikum Wr. Wb.

Dengan hormat kami sampaikan, bahwa mahasiswa UIN Alauddin Makassar yang tersebut namanya di bawah ini :

Nama : **Emmy Sainah Suhartini S.M**
NIM : 60600112068
Semester : X
Fakultas : Sains & Teknologi UIN Alauddin Makassar
Jurusan : Matematika
Pembimbing : 1. Ermawati, S.Pd., M.Si.
2. Khalilah Nurfadilah, S.Si., M.Si

Bermaksud melakukan penelitian dalam rangka penyusunan Skripsi berjudul "**Model Antrian Untuk Kapasitas Bandara Internasional Sultan Hasanuddin Makassar**" sebagai salah satu syarat penyelesaian Studi akhir Sarjana/S.1. Untuk maksud tersebut kami mengharapkan kiranya kepada mahasiswa yang bersangkutan diberi izin untuk Penelitian di **Bandara Internasional Sultan Hasanuddin Makassar**.

Demikian harapan kami, atas perhatian dan kerjasamanya kami ucapkan terima kasih.

Wassalam



Prof. Dr. H. Arifuddin, M.Ag.
NIP. 19691205 199303 1 001

Tembusan:

1. Jurusan Matematika Fakultas Sains dan Teknologi UIN Alauddin Makassar
2. Arsip



PEMERINTAH PROVINSI SULAWESI SELATAN
DINAS PENANAMAN MODAL DAN PELAYANAN TERPADU SATU PINTU
BIDANG PENYELENGGARAAN PELAYANAN PERIZINAN

Nomor : 5398/S.01P/P2T/04/2017
Lampiran : -
Perihal : Izin Penelitian

Kepada Yth.
General Manager Perum LPPNPI
Cabang Utama Makassar

di-
Tempat

Berdasarkan surat Dekan Fak. Sains dan Teknologi UIN Alauddin Makassar Nomor : 1434/Un.06/FST/PP.00.9/04/2017 tanggal 18 April 2017 perihal tersebut diatas, mahasiswa/peneliti dibawah ini:

Nama : **EMMY SAINAH SUHARTINI S.M**
Nomor Pokok : 60600112068
Program Studi : Matematika
Pekerjaan/Lembaga : Mahasiswa(S1)
Alamat : Jl. Muh. Yasin Limpo No. 36 Samata, Sungguminasa-Gowa

Bermaksud untuk melakukan penelitian di daerah/kantor saudara dalam rangka penyusunan Skripsi, dengan judul :

" MODEL ANTRIAN UNTUK KAPASITAS BANDARA INTERNASIONAL SULTAN HASANUDDIN MAKASSAR "

Yang akan dilaksanakan dari : Tgl. **16 Juni s/d 16 Juli 2017**

Sehubungan dengan hal tersebut diatas, pada prinsipnya kami *menyetujui* kegiatan dimaksud dengan ketentuan yang tertera di belakang surat izin penelitian.

Demikian Surat Keterangan ini diberikan agar dipergunakan sebagaimana mestinya.

Diterbitkan di Makassar
Pada tanggal : 21 April 2017

A.n. GUBERNUR SULAWESI SELATAN
KEPALA DINAS PENANAMAN MODAL DAN PELAYANAN TERPADU SATU
PINTU PROVINSI SULAWESI SELATAN
Selaku Administrator Pelayanan Perizinan Terpadu



A. M. YAMIN, SE., MS.

Pangkat : Pembina Utama Madya

Nip : 19610513 199002 1 002

embusan Yth

1. Dekan Fak. Sains dan Teknologi UIN Alauddin Makassar di Makassar;
2. *Pertinggal.*



Makassar, 13 Juli 2017

Nomor : 10.10/02/LPPNPI/07/2017/ 867
Lampiran : -
Perihal : Persetujuan Izin Penelitian

Kepada Yth.
Dekan Fakultas Sains & Teknologi
Universitas Islam Negeri Alauddin Makassar

di
Makassar

1. Menunjuk :

- a. Surat Dekan Fakultas Sains dan Teknologi UIN Alauddin Makassar nomor 1434/Un.06/FST/PP.00.9/04/2017 tanggal 18 April 2017 perihal Izin Penelitian untuk Menyusun Skripsi;
- b. Surat Kepala Dinas Penanaman Modal dan Pelayanan Terpadu Satu Pintu Provinsi Sulawesi Selatan nomor 5398/S.01P/P2T/04/2017 tanggal 21 April 2017 perihal Izin Penelitian.

2. Terkait hal tersebut di atas, disampaikan bahwa Kantor Cabang Utama MATSC dapat menyetujui pelaksanaan penelitian guna mendukung penyusunan skripsi dengan judul "Model Antrian untuk Kapasitas Bandara Internasional Sultan Hasanuddin Makassar" yang akan dilaksanakan oleh:

Nama : Emmy Sainah Suhartini S.M
No. Pokok : 60600112068
Program : Matematika

3. Demikian disampaikan, atas perhatiannya diucapkan terima kasih.

a.n. GENERAL MANAGER
MANAGER ADMINISTRASI & KEUANGAN
MANAGER JUNIOR MANAGER PERSONALIA & UMUM,



Tembusan Yth. :

1. General Manager (sebagai laporan);
2. Kepala Dinas Penanaman Modal dan Pelayanan Terpadu Satu Pintu Prov. Sulsel;
3. Deputy GM Bidang Operasi;
4. Manager ATFM & System Pelayanan ATC;
5. Manager Administrasi & Keuangan.

DAFTAR RIWAYAT HIDUP



Nama lengkap saya Emmy Sainah Suhartini S.M. akrab disapa Emmy, lahir di Makassar pada tanggal 10 November 1994. Saya merupakan anak kedua dari lima bersaudara. Saya memulai jenjang pendidikan di TK SANUR Makassar pada tahun 1999, lulus pada tahun 2000. Dan lanjut Sekolah Dasar Negeri (SDN) Paccinang Makassar pada tahun 2000 dan lulus pada tahun 2006. Pada tahun yang sama saya melanjutkan pendidikan di SMP Negeri 12 Makassar dan lulus pada tahun 2009. Kemudian saya melanjutkan studi di MAN 2 Model Makassar, dan lulus pada tahun 2012. Selanjutnya saya melanjutkan studi ke jenjang pendidikan Strata 1 dan diterima sebagai Mahasiswa di Jurusan Matematika, Fakultas Sains dan Teknologi Universitas Islam Negeri Alauddin Makassar pada tahun 2012 sampai 2017.