

**METODE *LEARNING VECTOR QUANTIZATION* PADA JARINGAN
SYARAF TIRUAN UNTUK MENGIDENTIFIKASI
TULISAN TANGAN HURUF LONTARA**



Skripsi

Diajukan untuk Memenuhi Salah Satu Syarat Meraih Gelar
Sarjana Komputer Jurusan Teknik Informatika
pada Fakultas Sains dan Teknologi
UIN Alauddin Makassar

UNIVERSITAS ISLAM NEGERI

ALAUDDIN

Oleh
SELAMET SUNARA SAPUTRA

NIM 60200108021

**FAKULTAS SAINS DAN TEKNOLOGI
UIN ALAUDDIN MAKASSAR**

2015

PERSETUJUAN PEMBIMBING

Pembimbing penulisan skripsi Saudara **Selamet Sunara Saputra**, NIM 60200108021, mahasiswa Jurusan Teknik Informatika pada Fakultas Sains dan Teknologi UIN Alauddin Makassar, setelah dengan saksama meneliti dan mengoreksi skripsi yang bersangkutan dengan judul, ” **Metode *Learning Vector Quantization* pada Jaringan Syaraf Tiruan untuk Mengidentifikasi Tulisan Tangan Huruf Lontara**”, memandang bahwa skripsi tersebut telah memenuhi syarat-syarat ilmiah dan dapat disetujui untuk diajukan ke sidang *munaqasyah*.

Demikian persetujuan ini diberikan untuk diproses lebih lanjut.

Makassar, 2 Oktober 2015

Pembimbing I

Pembimbing II

UNIVERSITAS ISLAM NEGERI

ALAUDDIN

Drs. H. Kamaruddin Tone, M.M.

Ridwan A. Kambau, S.T., M.Kom.

M A K A S S A R

PERNYATAAN PENULIS

Dengan penuh kesadaran, saya yang bertanda tangan dibawah ini :

Nama : Selamat Sunara Saputra

NIM : 60200108042

Jurusan : Teknik Informatika

Judul Skripsi : Metode *Learning Vector Quantization* pada Jaringan Syaraf Tiruan untuk Mengidentifikasi Tulisan Tangan Huruf Lontara

Menyatakan bahwa skripsi ini benar-benar merupakan hasil karya sendiri. Jika dikemudian hari terbukti atau dapat dibuktikan bahwa skripsi ini merupakan duplikat, tiruan, plagiat, atau dibuatkan orang lain secara keseluruhan atau sebagian, maka saya bersedia menerima sanksi atas perbuatan tersebut sesuai ketentuan yang berlaku.

Makassar, 2 Oktober 2015

Penyusun,

UNIVERSITAS ISLAM NEGERI
ALAUDDIN
M A K A S

SELAMET SUNARA SAPUTRA
NIM 60200108021

PENGESAHAN SKRIPSI

Skripsi yang berjudul, “Metode *Learning Vector Quantization* pada Jaringan Syaraf Tiruan untuk Mengidentifikasi Tulisan Tangan Huruf Lontara,” yang disusun oleh Selamat Sunara Saputra, NIM 60200108021, mahasiswa Jurusan Teknik Informatika pada Fakultas Sains dan Teknologi UIN Alauddin Makassar, telah diuji dan dipertahankan dalam sidang *munaqasyah* yang diselenggarakan pada Hari Rabu, Tanggal 21 Oktober 2015 M, bertepatan dengan 8 Muharam 1437 H, dinyatakan telah dapat diterima sebagai salah satu syarat untuk memperoleh gelar Sarjana dalam Ilmu Teknik Informatika, Jurusan Teknik Informatika.

Makassar, 21 Oktober 2015 M.
8 Muharam 1437 H.

DEWAN PENGUJI :

Ketua : Nur Afif, S.T.,M.T. (.....)
Sekertaris : Mega Orina Fitri,S.T.,M.T. (.....)
Munaqisy I : Faisal, S.Kom., M.Kom. (.....)
Munaqisy II : Faisal, S.T., M.T. (.....)
Munaqisy III : Dra. Syamsuez Salihima, S.Ag. (.....)
Pembimbing I : Drs. H. Kamaruddin Tone, M.M. (.....)
Pembimbing II : Ridwan A. Kambau,S.T.,M.Kom. (.....)

Diketahui oleh :

Dekan Fakultas Sains Dan Teknologi
UIN Alauddin Makassar,

Prof.Dr. H.Arifuddin Ahmad, M.Ag.
NIP. 19691205 199303 1 001

SEKAPUR SIRIH

بِسْمِ اللَّهِ الرَّحْمَنِ الرَّحِيمِ

Syukur alhamdulillah penulis panjatkan puji dan syukur ke hadirat Allah SWT atas limpahan rahmat, hidayah dan taufik-Nya sehingga penulis dapat menyelesaikan karya ilmiah berupa skripsi dengan judul “Metode *Learning Vector Quantization* pada Jaringan Syaraf Tiruan untuk Mengidentifikasi Tulisan Tangan Huruf Lontara,” sebagai salah satu syarat untuk mencapai gelar sarjana. Selawat dan taslim kepada Nabi Muhammad SAW, beserta keluarganya, sahabatnya yang tercinta, dan para pengikutnya.

Pada kesempatan ini pula penulis ingin mengucapkan terima kasih yang sebesar-besarnya kepada:

1. Ayahanda tercinta Sugianto, Ibunda Sumaryanti, dan Istri Husmilda dengan ikhlas memberikan dukungan, baik materi maupun moril sehingga penulis akhirnya dapat menyelesaikan skripsi ini.
2. Bapak Prof. Dr. H. Musafir Pababbri, M.Si selaku Rektor Universitas Islam Negeri (UIN) Alauddin Makassar yang memberikan kepada kami kesempatan menimbah ilmu.
3. Bapak Prof. Dr. H. Arifuddin Ahmad, M.Ag. selaku Dekan, Ibu Dr. Wasilah, S.T.,M.T., Bapak Dr. Tahir Maloko, M.H.I., Bapak Dr. Andi Suarda, S.Pt.,M.Si., masing-masing selaku Wakil Dekan I, Wakil dekan II, Wakil dekan III, pada Fakultas Sains dan Teknologi UIN Alauddin Makassar.

4. Bapak Faisal S.T., M.T. selaku Ketua Jurusan Teknik Informatika dan Ibu Mega Orina Fitri, S.T., M.T. selaku Sekretaris Jurusan Teknik Informatika UIN Alauddin Makassar.
5. Bapak Drs. H. Kamaruddin Tone, M.M. selaku pembimbing I dan Bapak Ridwan A. Kambau, S.T., M.Kom. selaku Pembimbing II, yang telah membimbing dan membantu penulis untuk mengembangkan pemikiran dalam penyusunan skripsi ini hingga selesai.
6. Bapak Faisal, S.Kom., M.Kom. selaku penguji I, Bapak Faisal, S.T., M.T. selaku penguji II dan Ibu Dra. Syamsuez Salihima, S.Ag. selaku penguji III, yang telah mengagihkan kritik dan saran untuk kesempurnaan skripsi ini.
7. Seluruh dosen, staf dan karyawan Jurusan Teknik Informatika Fakultas Sains dan Teknologi UIN Alauddin Makassar yang telah membantu dalam penulisan skripsi ini.

Penulis menyadari bahwa skripsi ini masih jauh dari kesempurnaan, sebagaimana adagium “Tak ada Gading yang tak Retak”. Oleh karena itu, penulis sangat mengharapkan kritikan dan saran yang sifatnya membangun dari berbagai pihak.

Semoga Allah SWT berkenan meridai segala apa yang telah kita lakukan dan semoga skripsi ini dapat bermanfaat. Amin.

Makassar, 2 Oktober 2015

Penulis

DAFTAR ISI

| | |
|--|------|
| HALAMAN JUDUL | i |
| ABSTRAK | ii |
| PERSETUJUAN PEMBIMBING | iii |
| PERNYATAAN PENULIS | iv |
| PENGESAHAN SKRIPSI | v |
| SEKAPUR SIRIH | vi |
| DAFTAR ISI | viii |
| DAFTAR GAMBAR | xi |
| DAFTAR TABEL | xii |
| BAB I PENDAHULUAN | |
| A. Latar Belakang Masalah | 1 |
| B. Rumusan Masalah | 4 |
| C. Ruang Lingkup Penelitian | 5 |
| D. Deskripsi Fokus | 5 |
| E. Tujuan Penelitian | 6 |
| F. Manfaat Penelitian | 7 |
| 1. Bagi Peneliti | 7 |
| 2. Bagi Masyarakat | 7 |
| 3. Bagi Pihak Akademis (UIN Alauddin Makassar) | 7 |
| BAB II Landasan Teori | |
| A. Tinjauan Pustaka | 8 |
| 1. Penelitian Terdahulu | 8 |
| B. Kajian Pustaka | 9 |
| 1. Huruf Lontara | 9 |
| 2. Jaringan Syaraf Tiruan | 9 |
| 3. Pengolahan Citra (<i>Image Processing</i>) | 11 |
| a. Perbaikan kualitas citra (<i>image enhancement</i>) | 12 |

| | |
|---|----|
| b. Pemugaran citra (<i>image restoration</i>)..... | 13 |
| c. Pemampatan citra (<i>image compression</i>)..... | 13 |
| d. Segmentasi citra (<i>image segmentation</i>)..... | 14 |
| e. Pengorakan citra (<i>image analysis</i>)..... | 14 |
| f. Rekonstruksi citra (<i>image reconstruction</i>) | 15 |
| g. Deteksi Tepi (<i>edge detection</i>)..... | 15 |
| 4. <i>Back Propagation</i> | 15 |
| 5. <i>Learning Vector Quantization</i> | 16 |
| BAB III METODE PENELITIAN | |
| A. Lokasi dan Waktu Penelitian | 19 |
| B. Jenis Penelitian | 19 |
| C. Teknik Pengumpulan Data..... | 19 |
| 1. Penelitian Lapangan (<i>Field Research</i>)..... | 19 |
| 2. <i>Library Research</i> | 20 |
| D. Instrumen Penelitian dan Bahan Penelitian | 20 |
| 1. Instrumen Penelitian..... | 20 |
| 2. Bahan Penelitian..... | 21 |
| E. Metode Pengujian Program | 21 |
| BAB IV ANALISIS DAN PERANCANGAN SISTEM | |
| A. Analisis Sistem..... | 22 |
| 1. Analisis Kelemahan Sistem..... | 22 |
| 2. Analisis Kebutuhan Sistem | 23 |
| 3. Analisis Kebutuhan Non Fungsional | 23 |
| 4. Analisis Kelayakan Sistem..... | 25 |
| B. Perancangan Sistem | 26 |
| 1. Perancangan Data..... | 26 |
| 2. Diagram Rancangan Aplikasi | 35 |
| 3. Perancangan Perangkat Lunak | 36 |
| BAB V IMPLEMENTASI DAN ANALISIS HASIL | |
| A. Implementasi..... | 43 |

| | |
|---------------------------------------|-----------|
| 1. Tampilan Utama..... | 43 |
| 2. Menu Praproses..... | 44 |
| 3. Menu Pelatihan..... | 45 |
| 4. Menu Pendeteksi..... | 45 |
| 5. Menu Keluar..... | 46 |
| B. Hasil Praproses Citra | 46 |
| C. Pengujian Citra Latih..... | 49 |
| D. Pengidentifikasian Citra Baru..... | 52 |
| E. Pengujian Sistem..... | 61 |
| 1. Pengujian Menu Utama..... | 61 |
| 2. Pengujian Menu Praproses..... | 61 |
| 3. Pengujian Menu Pelatihan..... | 63 |
| 4. Pengujian Menu Pendeteksi..... | 64 |
| F. Kesimpulan Hasil Pengujian..... | 65 |
| BAB VI PENUTUP | |
| A. Kesimpulan..... | 66 |
| B. Saran..... | 66 |
| DAFTAR PUSTAKA..... | 67 |
| DAFTAR RIWAYAT HIDUP..... | 69 |

UNIVERSITAS ISLAM NEGERI
ALAUDDIN
 M A K A S S A R

DAFTAR GAMBAR

| | | |
|---------------|---|----|
| Gambar II.1. | Huruf Lontara..... | 9 |
| Gambar II.2. | Diakritik Anak Huruf Lontara..... | 9 |
| Gambar II.3. | Struktur Dasar Jaringan Syaraf Tiruan dan Struktur Sederhana Sebuah Neuron..... | 10 |
| Gambar II.4. | Arsitektur Jaringan <i>LVQ</i> | 17 |
| Gambar IV.1. | Teknik Praproses..... | 27 |
| Gambar IV.2. | Menyeleksi Citra | 29 |
| Gambar IV.3. | Hasil <i>Crop</i> | 29 |
| Gambar IV.4. | Binerisasi Citra..... | 30 |
| Gambar IV.5. | <i>Resize Citra Biner Menjadi Ukuran 38 X 38</i> | 30 |
| Gambar IV.6. | Matriks Citra <i>RGB Hasil Scanner</i> | 31 |
| Gambar IV.7. | Matriks Citra Hasil Binerisasi..... | 31 |
| Gambar IV.8. | Matriks Citra Invers Biner | 31 |
| Gambar IV.9. | Arsitektur Jaringan <i>Multilayer</i> | 34 |
| Gambar IV.10. | Diagram Rancangan Aplikasi | 36 |
| Gambar IV.11. | Skema Sistem..... | 37 |
| Gambar IV.12. | Rancangan <i>Form</i> Utama Aplikasi..... | 39 |
| Gambar IV.13. | Rancangan <i>Form</i> Praproses Aplikasi..... | 40 |
| Gambar IV.14. | Rancangan <i>Form</i> Pelatihan Jaringan Syaraf Tiruan..... | 41 |
| Gambar IV.15. | Rancangan <i>Form</i> Pendeteksi Huruf Lontara..... | 42 |
| Gambar V.1. | <i>Structured Chart</i> | 43 |
| Gambar V.2. | Tampilan Utama..... | 44 |
| Gambar V.3. | <i>Form</i> Menu Praproses..... | 44 |
| Gambar V.4. | <i>Form</i> Menu Pelatihan..... | 45 |
| Gambar V.5. | <i>Form</i> Menu Pendeteksi | 46 |
| Gambar V.6. | <i>Form</i> Menu Keluar..... | 46 |

DAFTAR TABEL

| | | |
|------------|---|----|
| Tabel V.1. | Hasil Praproses Citra Tulisan Tangan | 47 |
| Tabel V.2. | Pengujian Citra Latih | 49 |
| Tabel V.3. | Tingkat Keberhasilan Pengujian Citra Latih | 51 |
| Tabel V.4. | Pengidentifikasian Citra Baru | 53 |
| Tabel V.5. | Kesimpulan Tingkat Keakuratan Pengidentifikasian Citra Baru | 59 |
| Tabel V.6. | Hasil Pengujian Menu Utama | 61 |
| Tabel V.7. | Hasil Pengujian Menu Praproses | 61 |
| Tabel V.8. | Hasil Pengujian Menu Pelatihan | 63 |
| Tabel V.9. | Hasil Pengujian Menu Pendeteksi | 64 |



BAB I

PENDAHULUAN

A. Latar Belakang Masalah

Kemajuan teknologi informasi dalam dunia komputer sangat pesat. Hal ini dapat dilihat dengan semakin merakyatnya komputer di kalangan masyarakat dunia. Komputer bukan hanya digunakan sebagai alat untuk mengetikkan data atau tempat penyimpanan data saja, tetapi juga digunakan untuk membuat sistem yang dapat membantu manusia untuk mendapatkan informasi yang cepat dan akurat. Implementasi sistem komputer belum dirasakan masyarakat pada umumnya, khususnya dalam hal menentukan dan mengambil informasi dari huruf hasil tulisan tangan manusia.

Indonesia sebagai Negara kepulauan memiliki warisan kekayaan budaya yang beragam, dimana salah satunya terwujud dalam aksara atau tulisan asli daerah yang termasuk dalam aksara nusantara. Sebagian dari aksara nusantara adalah aksara lontara merupakan rumpun dari aksara Sulawesi Selatan, dimana hal ini perlu mendapat perhatian khusus karena terancam punah akibat keterbatasan data dan informasi.

Penyebab keterbatasan tersebut yaitu dulu sastra diturunkan hanya secara lisan, aksara lontara tidak digunakan untuk tujuan sehari-hari melainkan salah satunya digunakan untuk menulis naskah pustaka yang sebagian besar berisi ilmu kedukunan. Selain itu lebih dari 90% (sekitar 1000-2000) naskah sastra asli

tersimpan di museum-museum mancanegara (Sitinjak,2011,1). Aksara lontara sangat minim dimengerti ataupun dikenal oleh masyarakat, bahkan sebagian besar masyarakat Sulawesi Selatan sendiri tidak mengetahui adanya aksara lontara.

Aksara lontara memiliki begitu banyak manfaat khususnya dalam hal mengupas sejarah lengkap yang dialami para pendahulu. Kurangnya pengetahuan masyarakat tentang aksara lontara sehingga menyulitkan masyarakat dalam membaca naskah-naskah penting yang menggunakan aksara lontara. Selain itu pembelajaran tentang aksara lontara dalam muatan lokal dalam dunia pendidikan tidak maksimal. Padahal begitu banyak informasi yang disampaikan para pendahulu kita khususnya sejarah Indonesia yang menggunakan aksara Lontara. Hal ini mengakibatkan mayoritas masyarakat hanya membaca buku-buku yang mayoritas menggunakan huruf latin.

Allah SWT menerangkan dalam Al Qur'an Surah Al Baqarah ayat 170:

وَإِذَا قِيلَ لَهُمُ اتَّبِعُوا مَا أَنْزَلَ اللَّهُ قَالُوا بَلْ نَتَّبِعُ مَا أَلْفَيْنَا عَلَيْهِ آبَاءَنَا أَوَلَوْ كَانَ آبَاؤُهُمْ لَا يَعْقِلُونَ شَيْئًا وَلَا يَهْتَدُونَ ﴿١٧٠﴾

Terjemahnya :

Dan apabila dikatakan kepada mereka: "Ikutilah apa yang telah diturunkan Allah," mereka menjawab: "(Tidak), tetapi Kami hanya mengikuti apa yang telah Kami dapati dari (perbuatan) nenek moyang kami". "(Apakah mereka akan mengikuti juga), walaupun nenek moyang mereka itu tidak mengetahui suatu apapun, dan tidak mendapat petunjuk?" (Departemen Agama, 2008).

Berdasarkan ayat 170 surah Al Baqarah, telah jelas bahwa huruf lontara merupakan salah satu bukti kebudayaan yang masih ada hingga saat ini di

Indonesia khususnya daerah Sulawesi Selatan. Sehingga dapat disimpulkan pengamatan visual seperti ini sangat perlu diubah untuk mengikuti perkembangan ilmu teknologi saat ini.

Allah SWT menerangkan dalam Al Qur'an Surah Al Luqman ayat 20:

أَلَمْ تَرَوْا أَنَّ اللَّهَ سَخَّرَ لَكُمْ مَّا فِي السَّمٰوٰتِ وَمَا فِي الْأَرْضِ وَأَسْبَغَ عَلَيْكُمْ نِعْمَهُ ظَهْرَةً
وَبَاطِنَةً وَمِنَ النَّاسِ مَن يُجَادِلُ فِي اللَّهِ بِغَيْرِ عِلْمٍ وَلَا هُدًى وَلَا كِتَابٍ مُّنِيرٍ ﴿٢٠﴾

Terjemahnya :

Tidakkah kamu perhatikan Sesungguhnya Allah telah menundukkan untuk (kepentingan)mu apa yang di langit dan apa yang di bumi dan menyempurnakan untukmu nikmat-Nya lahir dan batin. dan di antara manusia ada yang membantah tentang (keesaan) Allah tanpa ilmu pengetahuan atau petunjuk dan tanpa kitab yang memberi penerangan (Departemen Agama, 2008).

Berdasarkan ayat 20 surah Al Luqman, telah jelas bahwa jaringan syaraf tiruan merupakan salah satu ilmu pengetahuan yang telah diwariskan secara turun temurun. Sehingga dapat disimpulkan bahwa jaringan syaraf tiruan merupakan ilmu pengetahuan yang membawa kebaikan dalam kehidupan sehari-hari untuk pengembangan teknologi dan informasi sehingga sering digunakan dalam menyelesaikan tugas atau pekerjaan yang kurang praktis jika dikerjakan secara manual.

Jaringan syaraf tiruan memiliki manfaat dalam kehidupan nyata khususnya dalam hal klasifikasi, termasuk pengenalan pola dan pengenalan urutan, serta pengambil keputusan dalam pengurutan. Jaringan syaraf tiruan bekerja dengan meniru kemampuan manusia dalam memproses informasi,

mengenali wajah, tulisan, dan sebagainya. Contoh aplikasi pengenalan sidik jari termasuk salah satu manfaat dari jaringan syaraf tiruan yang berfungsi untuk mengenali pola sidik jari dan memproses informasi.

Maka dibutuhkan sebuah sistem komputerisasi yang mampu mendeteksi atau mengidentifikasi jenis aksara lontara. Salah satu pemanfaatan sistem terkomputerisasi ini adalah menerapkan teori *Image processing*, dalam hal ini sebagai sistem yang mengolah citra aksara lontara sehingga ciri citra akan semakin nampak. Disamping itu menerapkan teori jaringan syaraf tiruan metode *learning vector quantization*, dalam hal ini sebagai sistem yang melakukan pengelompokan aksara lontara sesuai kelasnya masing-masing. Dengan menerapkan kedua teori ini maka sistem akan melakukan pengidentifikasian tulisan tangan aksara lontara, dengan sistem pemrosesan informasi yang mempunyai karakteristik menyerupai jaringan syaraf manusia

Berdasarkan uraian latar belakang, maka penulis mengangkat judul **Metode *Learning Vector Quantization* pada Jaringan Saraf Tiruan untuk Mengidentifikasi Tulisan Tangan Huruf Lontara.**

B. Rumusan Masalah

Berdasarkan latar belakang yang dimaksud tersebut bahwa untuk memudahkan masyarakat mengenali warisan kekayaan budaya Sulawesi Selatan yaitu huruf lontara, maka rumusan masalah pada penelitian ini adalah bagaimana pemanfaatan jaringan syaraf tiruan untuk mengenali huruf lontara.

2. *Learning vector quantization* adalah salah satu representasi buatan dari otak manusia yang selalu mencoba untuk mensimulasikan proses pembelajaran pada otak manusia tersebut (Kusumadewi dan Hartati, 2006).
3. Jaringan Saraf Tiruan adalah sebuah sistem pengolahan informasi yang karakteristik kinerjanya menyerupai jaringan saraf biologis (Santoso, 2000).
4. Mengidentifikasi adalah menentukan atau menetapkan identitas seseorang, benda, dan sebagainya (Fajri dan Senja, 2003).
5. Tulisan Tangan adalah hasil menulis yang tertulis dengan tangan bukan ketikan (Fajri dan Senja, 2003).
6. Huruf adalah sistem tanda grafis yang dipakai untuk berkomunikasi dan mewakili ujaran (Fajri dan Senja, 2003).
7. Lontara adalah suatu karya sastra orang Bugis yang sudah ada sejak zaman dahulu. Untuk memahami lontara perlu pengetahuan khusus, karena lontara juga merupakan naskah sastra budaya yang mempunyai sifat-sifat tertentu (Salim, 1993).

E. Tujuan Penelitian

Tujuan dari penulisan skripsi ini adalah penggunaan metode *Learning Vector Quantization* pada jaringan saraf tiruan untuk mengidentifikasi tulisan tangan huruf lontara.

F. Manfaat Penelitian

Diharapkan dengan melakukan penelitian ini dapat diperoleh manfaat sebagai berikut :

1. Bagi peneliti

Dapat mengembangkan wawasan keilmuan dan menambah pengetahuan, khususnya permasalahan untuk mengidentifikasi huruf lontara hasil tulisan tangan.

2. Bagi Masyarakat

Mempermudah masyarakat dalam identifikasi huruf lontara dari hasil tulisan tangan manusia.

3. Bagi Pihak Akademis (Universitas Islam Negeri Alauddin Makassar)

Sebagai kontribusi positif untuk kemajuan wawasan keilmuan teknologi informasi yang diintegrasikan dengan agama serta untuk pengembangan pada masa yang akan datang.

UNIVERSITAS ISLAM NEGERI
ALAUDDIN
M A K A S S A R

BAB II

LANDASAN TEORI

A. Tinjauan Pustaka

1. Penelitian Terdahulu

Dalam melaksanakan penelitian ini, penulis menyertakan referensi yang terkait dengan penelitian yang dilakukan. Salah satunya adalah penelitian yang telah dilakukan oleh Suriski Sitinjak (2011), yang meneliti “Pengenalan Tulisan Tangan Aksara Batak Toba Menggunakan *Backpropagation*”. Penelitian tersebut dilakukan dengan maksud memudahkan mensosialisasikan bentuk asli aksara batak toba dan melestarikan warisan budaya aksara batak toba.

Penelitian tersebut berkaitan dengan penelitian yang akan dilakukan oleh penulis, disamping karena penelitian tersebut juga menggunakan Image Processing, dan menggunakan tulisan tangan huruf tradisional daerah sebagai objek penelitian. Namun yang membedakan dari penelitian tersebut adalah penggunaan metode *backpropagation* dan penggunaan bahasa pemrograman Borland C++ Builder, sedangkan penelitian yang akan dilakukan adalah menggunakan jaringan saraf tiruan *learning vektor quantization*, objek tulisan tangan huruf lontara dan menggunakan bahasa pemrograman Matlab.

B. Kajian Pustaka

1. Huruf Lontara

Bahasa Makassar memiliki huruf (aksara) yang dinamai aksara lontara. Menurut Matthes (1860), huruf Makassar diciptakan oleh Daeng Pamattek, Syahbandar Kerajaan Gowa pada masa pemerintahan Karaeng Tumaparrisik Kallonna (pada abad XVI). Huruf Lontara Bugis Makassar yang digunakan sekarang yaitu (“Aksara Lontara” 2015):

| | | | | | | | | | | | |
|----|----|-----|------|----|----|----|-----|----|----|----|-----|
| ka | ga | nga | ngka | pa | ba | ma | mpa | ta | da | na | nra |
| | | | | | | | | | | | |
| ca | ja | nya | nca | ya | ra | la | wa | sa | a | ha | |
| | | | | | | | | | | | |
| | | | | | | | | | | | |

Gambar II.1. Huruf Lontara

Untuk menandakan bunyi [i, u, e, e', o] digunakan alat bantu, misalnya :

| i | u | e | e' | o |
|---|---|---|----|---|
| | | | | |

Gambar II.2. Diaktritik Anak Huruf Lontara

2. Jaringan Saraf Tiruan

Jaringan saraf tiruan (JST) adalah sistem pemroses informasi dengan karakteristik dan performa yang mendekati saraf biologis (Widodo dan

10^{15} buah dendrite. Fungsi dendrite adalah sebagai penyampai sinyal dari neuron tersebut ke neuron yang terhubung dengannya. Sebagai keluaran, setiap neuron memiliki axon, sedangkan bagian penerima sinyal disebut synapse.

Secara umum jaringan syaraf tiruan terdiri atas beberapa elemen penghitung tak linier yang masing-masing dihubungkan melalui suatu pembobot dan tersusun secara paralel. Pembobot inilah yang nantinya akan berubah (beradaptasi) selama proses pelatihan.

Pelatihan perlu dilakukan pada suatu jaringan syaraf tiruan sebelum digunakan untuk menyelesaikan masalah. Hasil pelatihan jaringan syaraf tiruan dapat diperoleh tanggapan yang benar (yang diinginkan) terhadap masukan yang diberikan. Jaringan syaraf tiruan dapat memberikan tanggapan yang benar walaupun masukan yang diberikan terkena derau atau berubah oleh suatu keadaan. (Hermawan, 2006)

3. Pengolahan Citra (*Image Processing*)

Image processing atau pengolahan citra adalah bidang tersendiri yang sudah cukup berkembang sejak orang mengerti bahwa komputer tidak hanya dapat menangani data teks, tetapi juga data citra (Ahmad, 2005). Operasi-operasi yang dilakukan dalam pengolahan citra adalah :

a. Perbaikan kualitas citra (*image enhancement*)

Perbaikan kualitas citra adalah suatu proses untuk mengubah sebuah citra menjadi citra baru sesuai dengan kebutuhan melalui berbagai cara. Ketika sebuah citra ditangkap oleh kamera, seringkali tidak dapat langsung digunakan sebagaimana diinginkan karena kualitasnya belum memenuhi standar untuk kebutuhan pengolahan. Misalnya saja citra disertai oleh variasi intensitas yang kurang seragam akibat pencahayaan yang tidak merata, atau lemah dalam hal kontras sehingga obyek sulit untuk dipisahkan dari latar belakangnya melalui operasi binerisasi karena terlalu banyak *noise* (gangguan atau distorsi dalam citra, dan lain sebagainya). Cara-cara yang dilakukan misalnya dengan fungsi transformasi, operasi matematis, pemfilteran, dan lain-lain. Tujuan utama dari peningkatan kualitas citra adalah untuk memproses citra sehingga citra yang dihasilkan lebih baik daripada citra aslinya untuk aplikasi tertentu (Sutoyo, dkk, 2009).

Contoh-contoh operasi perbaikan kualitas citra (Munir, 2004):

- 1) Perbaikan kontras gelap/terang.
- 2) Perbaikan tepian objek (*edge enhancement*).
- 3) Penajaman (*sharpening*).
- 4) Pemberian warna semu (*pseudocoloring*).
- 5) Penapisan derau (*noise filtering*).

b. Pemugaran citra (*image restoration*)

Pemugaran citra adalah suatu teknik yang memperhatikan bagaimana mengurangi perubahan bentuk dan penurunan kualitas citra yang diawali selama pembentukan citra tersebut (Sutoyo, 2009). Gonzales dan Wood mendefinisikan restorasi citra sebagai proses yang berusaha merekonstruksi atau mengembalikan suatu citra yang mengalami degradasi. Jadi, restorasi merupakan teknik yang berorientasi pada pemodelan degradasi dan menerapkan proses invers dalam rangka merekonstruksi pada citra yang original (Gonzales dan Wood, 2004).

Contoh-contoh operasi pemugaran citra (Munir, 2004):

- 1) Penghilangan kesamaran (*deblurring*).
- 2) Penghilangan derau (*noise*).

c. Pemampatan citra (*image compression*)

Manfaat dari pemampatan citra adalah waktu pengiriman data pada saluran komunikasi data lebih singkat dan membutuhkan ruang memori dalam *storage* yang lebih sedikit dibandingkan dengan citra yang tidak dimanipulasi. Telah dimanfaatkan banyak orang untuk menghasilkan pengkodean data citra yang efisien. Nilai intensitas (*gray level*) setiap elemen gambar (*pixel=picture element*) sebuah citra diperlihatkan secara khas menggunakan satu *byte* memori komputer. Biasanya citra tersebut terdiri dari kurang 256 x 256 *pixel*, sehingga untuk menampilkan sebuah citra secara digital diperlukan sekitar 65.000 *byte memory* (Siswanto:2010).

d. Segmentasi citra (*image segmentation*)

Segmentasi citra bertujuan untuk membagi wilayah-wilayah yang homogen. Segmentasi adalah salah satu metode penting yang digunakan untuk mengubah citra *input* ke dalam citra *output* berdasarkan atribut yang diambil dari citra tersebut. Segmentasi membagi citra ke dalam daerah intensitasnya masing-masing sehingga bisa membedakan antara obyek dan *background*-nya. Namun pada beberapa kasus, sangat sulit bagi kita untuk melakukan segmentasi citra untuk menghasilkan citra biner karena obyek-obyek yang berbeda dalam citra ternyata mempunyai intensitas yang mirip satu sama lain (Sutoyo, dkk, 2009).

e. Pengorakan citra (*image analysis*)

Jenis operasi ini bertujuan menghitung besaran kuantitatif dari citra untuk menghasilkan deskripsinya. Teknik pengolahan citra mengekstraksi ciri-ciri tertentu yang membantu dalam identifikasi objek. Proses segmentasi kadang kala diperlukan untuk melokalisasi objek yang diinginkan dari sekelilingnya (Munir, 2004).

Contoh-contoh operasi pengorakan citra:

- 1) Pendeteksian tepi objek (*edge detection*)
- 2) Ekstraksi batas (*boundary*)
- 3) Representasi daerah (*region*)

f. Rekonstruksi citra (*image reconstruction*)

Jenis operasi ini bertujuan untuk membentuk ulang objek dari beberapa citra hasil proyeksi. Operasi rekonstruksi citra banyak digunakan dalam bidang medis. Misalnya beberapa foto *rontgen* dengan sinar *X* digunakan untuk membentuk ulang gambar organ tubuh (Munir, 2004).

g. Deteksi Tepi (*Edge Detection*)

Deteksi tepi adalah proses untuk menemukan perubahan intensitas yang berbeda nyata dalam sebuah bidang citra. Sebuah operator deteksi tepi merupakan operasi bertetangga, yaitu sebuah operasi yang memodifikasi nilai keabuan sebuah titik berdasarkan nilai-nilai keabuan dari titik-titik yang ada di sekitarnya (tetangganya) yang masing-masing mempunyai bobot tersendiri. Bobot-bobot tersebut nilainya tergantung pada operasi yang akan dilakukan, sedangkan banyaknya titik tetangga yang terlibat biasanya adalah 2×2 , 3×3 , 4×4 , 7×7 , dan sebagainya.

Biasanya operator yang digunakan untuk mendeteksi tepi yang pertama adalah operator berbasis Gradient (turunan pertama), yaitu operator robert, operator sobel, dan operator prewitt. Yang kedua adalah operator berbasis turunan kedua, yaitu operator Laplacian dan operator Laplacian Gaussian (Sutoyo, 2009).

4. *Back Propagation*

Propagasi Balik (*Back Propagation*) pertama kali dirumuskan oleh Werbos dan dipopulerkan oleh Rumelhart dan McClelland untuk dipakai

pada jaringan syaraf tiruan. Proses pelatihan metode ini didasarkan pada hubungan yang sederhana, yaitu : keluaran memberikan hasil yang salah, maka penimbang (*Weight*) dikoreksi supaya galatnya dapat diperkecil dan respon jaringan selanjutnya diharapkan akan lebih mendekati nilai yang benar.

Algoritma ini disebut propagasi balik, ketika jaringan diberikan pola masukan sebagai pola pelatihan maka pola tersebut menuju ke unit-unit pada lapisan tersembunyi untuk diteruskan ke unit-unit lapisan keluaran. Kemudian unit-unit lapisan keluaran memberikan tanggapan yang disebut sebagai keluaran jaringan. Saat keluaran jaringan tidak sama dengan keluaran yang diharapkan maka keluaran akan menyebar mundur (*backward*) pada lapisan tersembunyi diteruskan ke lapisan masukan (BAB 8 Jaringan Syaraf Tiruan 2015, 102).

5. *Learning Vector Quantization*

Learning Vector Quantitation (LVQ) adalah suatu metode untuk melakukan pembelajaran pada lapisan kompetitif yang terawasi. Suatu lapisan kompetitif akan secara otomatis belajar untuk mengklasifikasikan vektor-vektor input. Kelas-kelas yang didapatkan sebagai hasil dari lapisan kompetitif ini hanya tergantung pada jarak antara vektor-vektor input. Jika 2 vektor input mendekati sama, maka lapisan kompetitif akan meletakkan kedua vektor input tersebut ke dalam kelas yang sama. Arsitektur jaringan saraf tiruan LVQ adalah sebagai berikut (Kusumadewi dan Hartati, 2006):

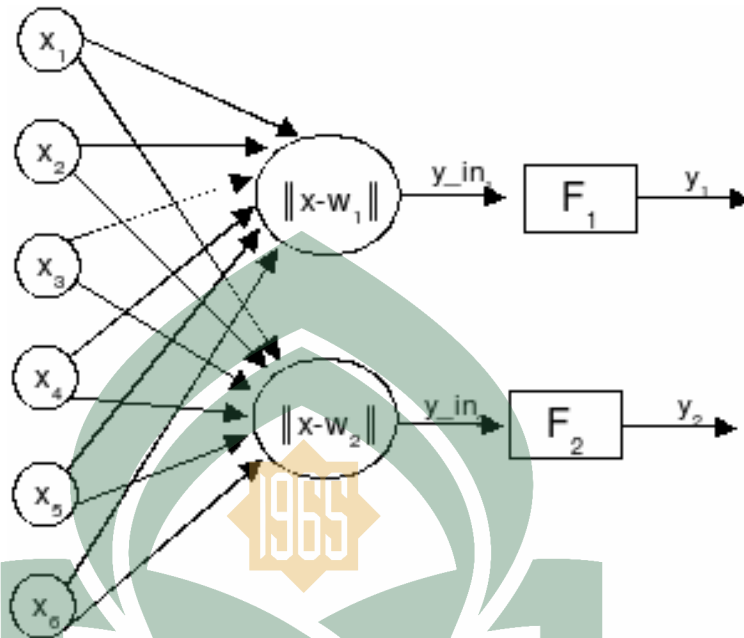

Gambar II.4. Arsitektur Jaringan LVQ.

Algoritma yang digunakan pada jaringan saraf tiruan ini adalah :

- 1) Tetapkan :
 - a. Bobot awal variabel input ke- j menuju ke kelas (cluster) ke- i : W_{ij} , dengan $i=1,2,\dots,K$; dan $j=1,2,\dots,m$.
 - b. Parameter *learning rate*: a .
 - c. Pengurangan *learning rate*: $Deca$.
 - d. Minimal *learning rate* yang diperbolehkan: $Min\alpha$.
- 2) Masukkan:
 - a. Data input: X_{ij} ; dengan $i=1,2,\dots,n$; dan $j=1,2,\dots,m$.
 - b. Target berupa kelas: T_k ;

dengan $k=1,2,\dots,n$.

3) Tetapkan kondisi awal: $epoch=0$;

4) Kerjakan jika: $(\alpha \geq Min\alpha)$

a. $epoch = epoch+1$;

b. kerjakan untuk $i=1$ sampai n

1. Tentukan J sedemikian hingga $\|X_i - W_j\|$ minimum; (1) dengan

$j=1,2,\dots,K$.

2. Perbaiki W_j dengan ketentuan:

3. Jika $T = C_j$ maka:

$$W_j = W_j + \alpha (X_i - W_j) \quad (2)$$

4. Jika $T^1 = C_j$ maka:

$$W_j = W_j - \alpha (X_i - W_j) \quad (3)$$

c. Kurangi nilai α .

(pengurangan α bisa dilakukan dengan: $\alpha = \alpha - Dec\alpha$; atau dengan cara:

$$\alpha = \alpha * Dec\alpha)$$

BAB III

METODOLOGI PENELITIAN

A. Lokasi dan Waktu Penelitian

Penelitian dilakukan kurang lebih 8 bulan, yang dimulai dari 1 Oktober 2014 hingga 31 Mei 2015. Pengambilan sampel dilakukan di “Museum Bahasa Benteng Fort Rotterdam” Kota Makassar.

B. Jenis Penelitian

Penelitian yang dilakukan merupakan penelitian deskriptif kualitatif dengan metode penelitian eksperimental. Dalam penelitian ini diperlukan proses pengumpulan data, analisis data, dan interpretasi data. Dari data-data yang diperoleh, peneliti dapat memanfaatkan metode *learning vector quantization* pada jaringan syaraf tiruan untuk mengidentifikasi tulisan tangan huruf lontara.

C. Teknik Pengumpulan Data

Teknik Pengumpulan data yang dilakukan dalam penelitian ini adalah :

1. Penelitian Lapangan (*Field Research*)

Field Research adalah mengumpulkan data dengan melakukan penelitian secara langsung di tempat penelitian untuk memperoleh data yang dibutuhkan. Dalam hal ini, metode yang digunakan yaitu observasi (*Observation*) dan wawancara (*interview*). Metode observasi merupakan penelitian yang dilakukan dengan cara mengadakan pengamatan terhadap

objek baik secara langsung maupun tidak langsung, menggunakan teknik yang disebut dengan “pengamatan atau *observation*” (Hadeli, 2006 : 85). Sedangkan metode wawancara atau *interview* adalah suatu bentuk komunikasi verbal jadi semacam percakapan yang bertujuan memperoleh informasi (Nasution, 2008 : 113).

2. *Library Research*

Library Research adalah data yang diperoleh melalui data dan informasi dari membaca karya ilmiah, literatur dan dokumen-dokumen lainnya yang berhubungan dengan penelitian.

D. Instrumen dan Bahan Penelitian

Keberhasilan dalam melakukan penelitian, sangat ditentukan dari instrumen dan bahan yang digunakan. Instrumen dan bahan penelitian yang digunakan untuk merancang aplikasi adalah sebagai berikut :

1. Instrumen Penelitian

a. Perangkat Keras , terdiri atas :

1) Laptop dengan spesifikasi sebagai berikut :

- a) Tipe Aspire
- b) Intel Core i3
- c) RAM 2 GB DDR2
- d) Harddisk 360 GB

2) *Printer* Canon MP230

- 3) Kertas *quarto* 70 gsm
 - 4) Modem Smartfren Up To 7.2 Mbps
 - b. Perangkat Lunak, terdiri atas :
 - 1) Windows 7
 - 2) Matlab 7.12 (R2011a)
2. Bahan Penelitian
- a. Huruf lontara hasil tulisan tangan sebanyak 30 orang untuk dilatih.
 - b. Huruf lontara hasil tulisan tangan sebanyak 3 orang untuk diuji.

E. Metode Pengujian Program

Metode pengujian yang dipakai adalah metode *black-box testing* yaitu menguji perangkat lunak dari segi spesifikasi fungsional tanpa menguji desain dan kode program. Pengujian dimaksudkan untuk mengetahui apakah fungsi-fungsi, masukan, dan keluaran dari perangkat lunak sesuai dengan spesifikasi yang dibutuhkan (Rosa dan Shalahuddin, 2011).

Black Box Testing berusaha menemukan kesalahan dalam kategori sebagai berikut :

1. Fungsi-fungsi yang tidak benar atau hilang.
2. Kesalahan antarmuka (*interface*).
3. Kesalahan dalam struktur data atau akses basis data eksternal.
4. Kesalahan kinerja.
5. Inisialisasi dan kesalahan terminasi.

BAB IV

ANALISIS DAN PERANCANGAN SISTEM

Perancangan aplikasi yang dibangun untuk mengidentifikasi huruf lontara bugis Makassar (// , ↗ , ↘ , ↙ , ↚ , ↛ , ↜ , ↝ , ↞ , ↠ , ↡ , ↢ , ↣ , ↤ , ↥ , ↦ , ↧ , ↨ , ↩ , ↪ , ↫ , ↬ , ↭ , ↮ , ↯ , ↰ , ↱ , ↲ , ↳ , ↴ , ↵ , ↶ , ↷ , ↸ , ↹ , ↺ , ↻). Analisis sistem akan membahas tentang identifikasi dan evaluasi, permasalahan, kesempatan dan hambatan yang terjadi serta kebutuhan-kebutuhan yang diharapkan. Perancangan sistem akan membahas tentang diagram rancangan aplikasi yang akan dibangun, kemudian perancangan dari aplikasi dan perancangan *interface* aplikasi.

A. Analisis Sistem

Analisis Sistem adalah susunan yang teratur dari kegiatan yang berhubungan satu sama lainnya serta prosedur-prosedur yang berkaitan untuk melaksanakan dan memudahkan pelaksanaan kegiatan dari suatu organisasi.

1. Analisis Kelemahan Sistem

Berdasarkan dari analisis peneliti, maka mengangkat beberapa kelemahan dari sistem yang ada saat ini yakni :

- a. Kemajuan teknologi yang sangat pesat namun pemanfaatannya kurang.
- b. Kurangnya pemahaman bagi manusia jaman sekarang mengenai warisan kebudayaan berupa tulisan khususnya aksara lontara bugis Makassar.

Salah satu solusi dari kelemahan atau permasalahan tersebut adalah pemanfaatan metode *learning vector quantization* pada jaringan syaraf tiruan untuk identifikasi tulisan tangan huruf lontara.

2. Analisis Kebutuhan Sistem

Analisis kebutuhan sistem akan menunjang tingkat efektifitas dalam perancangan sistem. Berikut adalah beberapa hal yang dibutuhkan :

- a. Mengklasifikasikan citra tulisan tangan huruf .
- b. Menyediakan *form* latih untuk penambahan sampel citra baru untuk meningkatkan tingkat keberhasilan dalam pengidentifikasian.

3. Analisis Kebutuhan Non Fungsional

Analisis kebutuhan non fungsional menggambarkan kebutuhan sistem yang menitikberatkan pada properti pelaku yang dimiliki oleh sistem, di antaranya kebutuhan perangkat keras, perangkat lunak, kebutuhan informasi serta kebutuhan pengguna sebagai bahan analisis kekurangan dan kebutuhan yang harus dipenuhi dalam perancangan sistem yang akan diterapkan.

a. Kebutuhan Perangkat Keras

- 1) Komputer PC/Laptop Spesifikasi : (Intel Core i3 CPU, Memori RAM 2 GB, HDD 360 GB).
- 2) Printer Canon MP230.
- 3) Modem smarfren

b. Kebutuhan Perangkat Lunak

Software yang dibutuhkan dalam pemanfaatan metode *learning vector quantization* pada jaringan syaraf tiruan untuk mengidentifikasi tulisan tangan huruf lontara adalah “Matlab Version 7.12 (R2011a)”. *Matlab (Matrix Laboratory)* adalah salah satu bahasa pemrograman yang dikembangkan oleh *MathWorks*. *Matlab* tidak hanya berfungsi sebagai bahasa pemrograman, tetapi sekaligus sebagai alat visualisasi, yang berhubungan langsung dengan ilmu Matematika. *Matlab* versi 7 sudah menyediakan *Graphical User Interface (GUI)* untuk membangun grafis *interface* aplikasi.

c. Kebutuhan Informasi

Segala fasilitas serta informasi yang akan ditampilkan aplikasi akan sangat berguna dan membantu sistem sehingga dalam mengklasifikasikan citra tulisan tangan huruf lontara lebih tepat.

d. Kebutuhan Pengguna

Merupakan kerangka informasi untuk mengidentifikasi tulisan tangan huruf lontara yang sesuai dengan kebutuhan pengguna. Adapun kebutuhan yang ingin diterapkan adalah aspek kemudahan dalam mengklasifikasikan citra tulisan tangan huruf lontara.

4. Analisis Kelayakan Sistem

Merupakan analisis untuk memperhitungkan biaya dalam mendapatkan informasi mengenai sistem yang akan dibangun. Berikut rincian dari analisis kelayakan sistem dalam penelitian ini :

a. Kelayakan Teknologi

Teknologi yang akan digunakan pada aplikasi berbasis *desktop base* untuk mengakses aplikasi ini yaitu pengguna teknologi komputer. Teknologi ini sudah semakin memasyarakat dan menjadi kebutuhan pokok, teknologi tersebut bukan hanya digunakan oleh kapitalis borjuis tetapi juga hingga *grassroot*.

b. Kelayakan Hukum

Perancangan, pembuatan dan pemanfaatan metode *learning vector quantization* pada jaringan syaraf tiruan untuk mengidentifikasi tulisan tangan huruf lontara, legal karena tidak melanggar peraturan khususnya Undang-Undang Teknologi Informasi dan umumnya hukum Indonesia.

c. Kelayakan Operasional

Pada kelayakan Operasional dibagi menjadi 2 aspek yaitu:

1) Aspek teknis

Dengan menggunakan metode *learning vector quantization* pada jaringan syaraf tiruan untuk identifikasi tulisan tangan huruf lontara, maka orang awam atau siapa saja yang belum mengetahui

aksara lontara akan diberi kemudahan dalam mengklasifikasikan huruf lontara.

2) Aspek psikologis

Sistem ini mudah diterapkan karena dirancang untuk memenuhi kebutuhan orang awam dan tidak membutuhkan kemampuan yang ekstra untuk mengoperasikannya.

B. Perancangan Sistem

1. Perancangan Data

Pemanfaatan metode *learning vector quantization* pada jaringan syaraf tiruan untuk mengidentifikasi tulisan tangan huruf lontara yang akan dirancang membutuhkan beberapa data masukan untuk di-*training* dan diidentifikasi. Data masukan berupa citra dengan format file *Bitmap* (*.bmp), (*.jpg), (*.png) atau (*.tif). Citra tersebut berasal dari tulisan tangan yang telah ter-*scan*.

Data ciri citra ini dijadikan citra masukan yang akan menjadi citra latih untuk diproses menggunakan jaringan syaraf tiruan, yang akan menjadi referensi dalam *training* dan indentifikasi. Berikut adalah tahapan perancangan data :

1. Pemilihan Sampel

Pemilihan sampel dengan cara memilih tulisan tangan huruf lontara. Pastikan citra tulisan tangan seragam sesuai dengan kelas/jenisnya.

2. Teknik Praproses

Tahap praproses adalah tahap mengolah citra masukan sebelum dimasukkan ke dalam jaringan syaraf tiruan untuk di-*training* (pengambilan ciri citra) dan pengidentifikasian. Salah satu tahap praproses adalah menyeragamkan ukuran citra agar proses *training* dan identifikasi terproses dengan cepat. Citra yang ukurannya seragam di-resize lalu dikonversi ke citra *biner*.



Gambar IV.1. Teknik Praproses

Gambar IV.1 adalah tahapan teknik praproses. Citra (a) di-*scan*, *background* putih dan berekstensi (*.jpg). Kemudian citra (a) di-*crop* dengan ukuran 38 X 38 pixel, dengan alasan mempercepat dalam proses *training* dan identifikasi. Tahapan selanjutnya citra *truecolor* (citra b) dikonversi ke *grayscale* kemudian citra huruf diekstraksi. agar bagian ciri citra lebih jelas dari data sebelumnya. Tahapan selanjutnya citra huruf yang telah dikonversi ke *grayscale* kemudian dikonversi ke citra bernilai biner. Hasil akhir dari praproses, citra invers dari citra bernilai biner yang akan di-*training* dan diidentifikasi. Untuk lebih jelas, berikut ini adalah tahapan teknik praproses dengan *software* :

1) *Crop* citra :

Ukuran citra yang telah di-*scan* adalah 2516 X 3368. Jumlah tulisan tangan yang akan di-*scan* adalah 33, yang terdiri dari 23

citra huruf per tulisan tangan (30 citra latih dan 3 citra yang disiapkan untuk diuji/diidentifikasi). Untuk mempercepat proses *training* dan identifikasi maka semua citra di-*crop* dengan keseragaman ukuran citra 38 X 38 *pixel*.

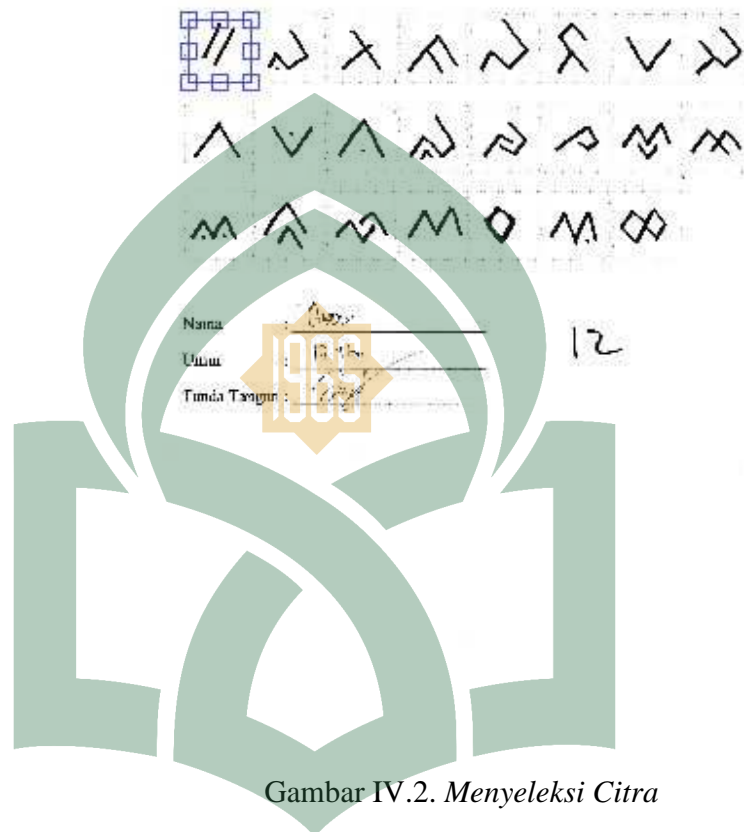

Gambar IV.2. Menyeleksi Citra

Setelah menyeleksi citra sesuai gambar IV.2 dan menekan tombol “Crop Citra”, maka akan tampil sesuai citra hasil *crop* 186 X 186 *pixel* yang siap untuk diproses.

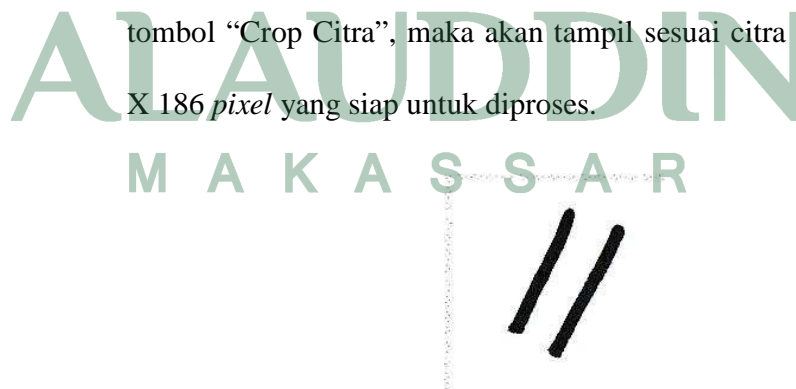

Gambar IV.3. Hasil Crop

2) Binerisasi

Tahap binerisasi citra dalam praproses adalah untuk mengonversi citra dari *grayscale* ke *biner*. Pada proses ini, citra diubah menjadi matriks berukuran 1 X 1 *px*. Berikut adalah *screenshot* hasil binerisasi citra di *Matlab* :

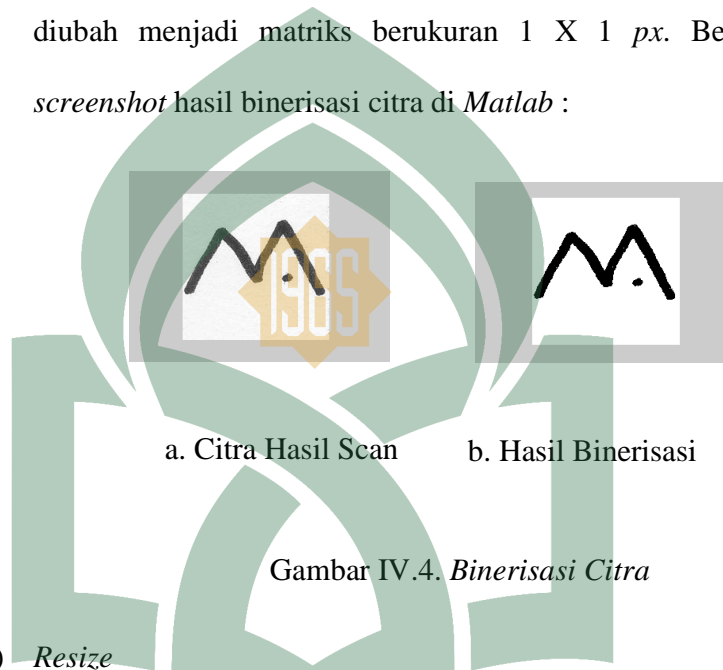

Gambar IV.4. Binerisasi Citra

3) *Resize*

Tahap *resize* citra dalam praproses adalah untuk memperkecil ukuran citra. Pada proses ini, operasi yang digunakan adalah *thinning*. Berikut adalah *screenshot* hasil *resize* citra di *Matlab* :

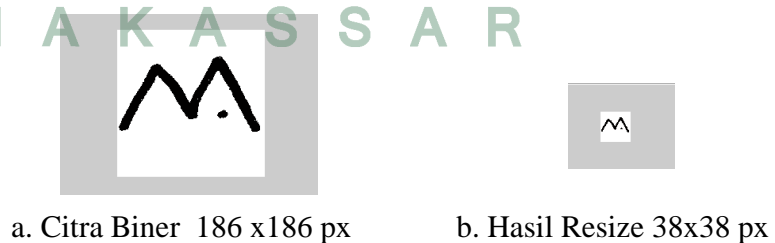
Gambar IV.5. *Resize Citra Biner Menjadi Ukuran 38 X 38*

Untuk memperjelas perubahan matriks citra yang diambil dari scanner dengan type Grayscale. Berikut adalah citra dan matriks RGB berukuran 5 X 5 px :

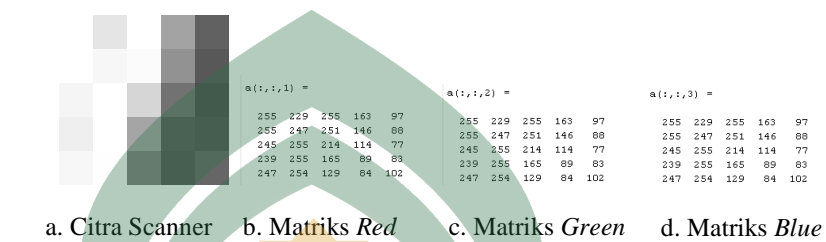

Gambar IV.6. Matriks Citra RGB Hasil Scanner

Berikut adalah citra dan matriks hasil konversi ke biner berukuran 5 X 5 px :

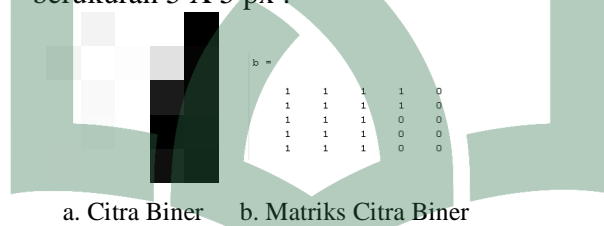

Gambar IV.7. Matriks Citra Hasil Binerisasi

Berikut adalah citra invers dan matriks hasil konversi dari citra hasil binerisasi :

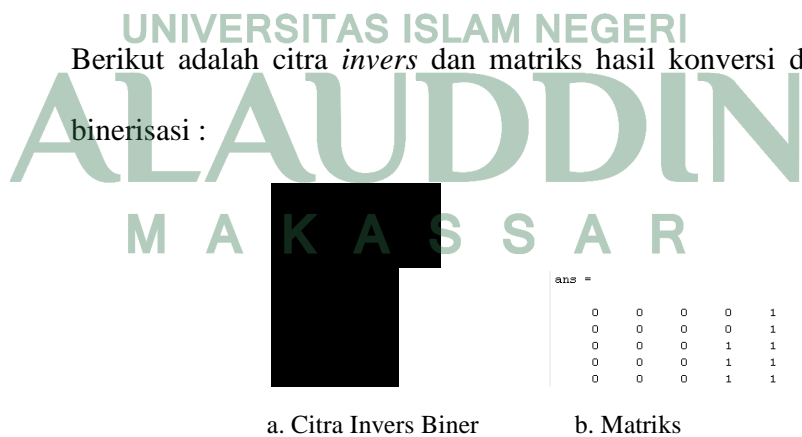

Gambar IV.8. Matriks Citra Invers Biner

3. Tahap Pelatihan (*Training*)

Tahap pelatihan adalah tahap mengambil ciri dari masing-masing citra yang akan digunakan untuk membentuk model jaringan. Citra yang menjadi data latih pada aplikasi ini, terdiri dari 23 citra huruf per tulisan tangan sebanyak 30 citra tulisan tangan. Disamping itu, 23 citra huruf yang mewakili masing-masing kelas digunakan sebagai bobot.

Sebelum proses pembentukan jaringan syaraf tiruan, nilai dari data citra *invers* dijadikan sebagai vektor. Vektor tersebut bisa terdiri dari 1 kolom n baris atau 1 baris n kolom. Penelitian ini menggunakan 1 baris n kolom, sehingga pada pengelompokan data berupa matriks dari kolom ke-1 hingga kolom ke-1444. Masing-masing kelas diberikan suatu inisialisasi berupa nilai 1 sampai 23. Untuk kelas subyek pertama diberikan nilai 1, kelas subyek kedua diberikan nilai 2, kelas subyek ketiga diberikan nilai 3, kelas subyek keempat diberikan nilai 4, kelas subyek kelima diberikan nilai 5, kelas subyek keenam diberikan nilai 6, kelas subyek ketujuh diberikan nilai 7, kelas subyek kedelapan diberikan nilai 8, dan seterusnya hingga pada kelas subyek kedua puluh tiga diberikan nilai 23. Berikut adalah tahap-tahap pembentukan jaringan syaraf tiruan *Learning Vector Quantization* :

i. Pengelompokan data latih

Metode yang akan digunakan pada pelatihan adalah metode kelompok (batch). Proses pembentukan jaringan syaraf tiruan *Learning Vector Quantization* dibutuhkan data masukan yang telah dikelompokkan pada tahap praproses.

ii. Inisialisasi data latih

Algoritma jaringan syaraf tiruan *learning vector quantization* yaitu algoritma terawasi (*supervised*). Sehingga dalam pelatihan, tidak hanya data latih dan target harus sesuai tetapi juga jumlah data latih dan target harus sama.

Data latih yang akan dipergunakan dalam penelitian ini berjumlah 30 data *grayscale* dari *scanner*. Data ini diklasifikasi menjadi 23 kelas dengan inisialisasi berupa nilai. Vector huruf **∞** diberi nilai 1, vector huruf **∞** diberi nilai 2, vektor huruf **∞** diberi nilai 3, vektor huruf **∞** diberi nilai 4, dan seterusnya hingga huruf **∞** diberi nilai 23.

iii. Arsitektur Jaringan

Arsitektur sebuah jaringan akan menentukan keberhasilan target yang akan dicapai karena tidak semua permasalahan dapat diselesaikan dengan arsitektur yang sama (Hermawan 2006, 38).

Arsitektur jaringan yang digunakan pada penelitian ini adalah jaringan dengan banyak lapisan (*multilayer net*). *Multilayer net* terdiri dari 3 lapisan, yaitu lapisan *input* (1444 elemen), lapisan tersembunyi (23 neuron) dan lapisan *output* (23 neuron).

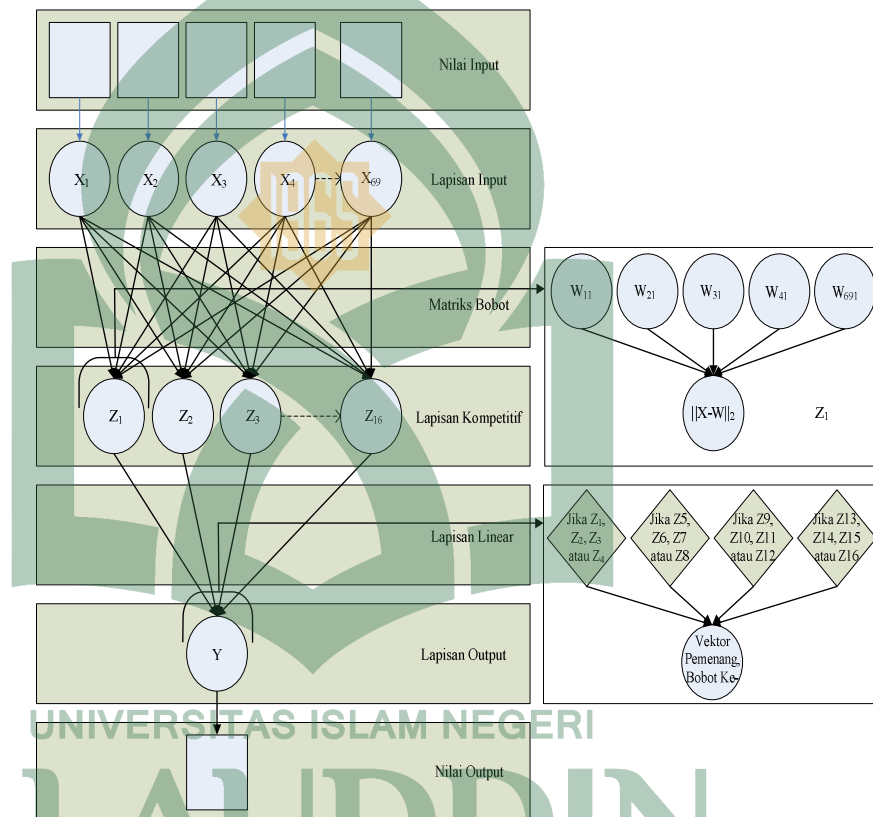

Gambar IV.9. *Arsitektur Jaringan Multilayer*

iv. Pengaturan parameter pelatihan

Beberapa parameter pelatihan yang akan digunakan, di-*set* sebagai nilai awal. Berikut adalah parameter yang akan di-*set* agar diperoleh hasil yang optimal :

1. *Set* maksimum *epoch* pelatihan = 100
2. *Set* kinerja tujuan (*goal*) = 0.065

4. Tahap Identifikasi

Sebelum melakukan proses identifikasi, jaringan syaraf tiruan yang sudah terbentuk harus diuji untuk mengetahui tingkat keakuratan. Citra yang diuji adalah citra latih, yang terdiri dari 30 citra per kelas.

Apabila hasil pengujian berjalan sesuai target kelas maka dilakukan tahap identifikasi. Citra yang diidentifikasi adalah citra acak sebanyak 3 citra per kelas. Citra acak yang diidentifikasi diharapkan akan menghasilkan target kelas sesuai dengan hurufnya.

2. Diagram Rancangan Aplikasi

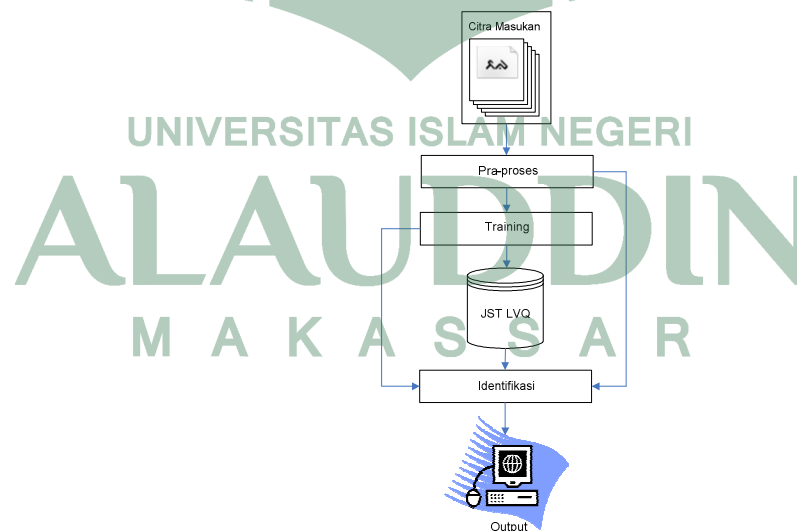

Gambar IV.10. Diagram Rancangan Aplikasi

Berikut ini adalah penjelasan diagram rancangan aplikasi pada gambar IV.10. :

- a. Citra yang telah di-*scan* dengan printer canon MP230, di-*crop* dengan ukuran 186 X 186 px.
 - b. Citra ukuran 186 X 186 *px* dilakukan praproses lalu disimpan.
 - c. Citra hasil praproses di-*training* untuk disimpan dalam bentuk JST *LVQ*.
 - d. Citra latih dan citra baru diidentifikasi.
 - e. Citra hasil praproses diidentifikasi (hasil ditampilkan pada monitor).
3. Perancangan Perangkat Lunak

a. Algoritma Aplikasi

Proses perancangan aplikasi ini diperlukan suatu perencanaan, berikut adalah tahap-tahap perencanaan :

- 1) Identifikasi huruf lontara makassar.
- 2) Studi pustaka lontara makassar, pengolahan citra, jaringan syaraf tiruan dan *learning vector quantization*.
- 3) Akuisisi data, pengambilan citra dan ubah ukuran.
- 4) Praproses, ubah citra *RGB* ke grayscale, ubah citra grayscale ke citra biner, mengekstraksi citra huruf, dan simpan citra invers dari citra biner hasil ekstraksi.
- 5) Pembentukan dan pelatihan jaringan syaraf tiruan *learning vector quantization*.
- 6) Simpan jaringan syaraf tiruan *learning vector quantization*.

- 7) *Load* dan simulasi jaringan syaraf tiruan *learning vector quantization*.
- 8) Pengujian (identifikasi) citra latih atau baru.
- 9) Dokumentasi

b. Skema Sistem

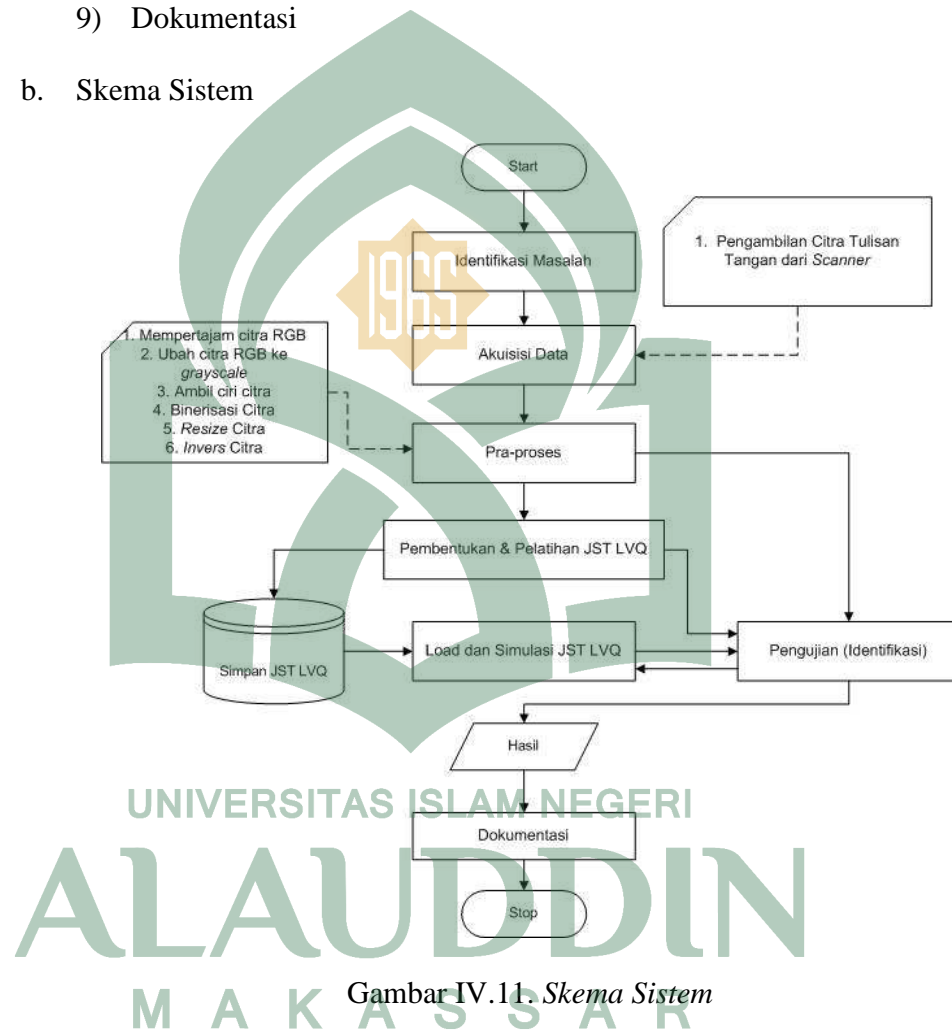

Gambar IV.11. Skema Sistem

Keterangan :

1) Identifikasi Masalah

Identifikasi masalah merupakan tahap awal dari penelitian ini.

Masalah yang diidentifikasi adalah mengenali pola huruf lontara.

2) Akuisisi Data

Akuisisi data merupakan pengambilan citra huruf lontara yang digunakan untuk penelitian. Dalam proses ini penulis menggunakan media kertas ukuran quarto, spidol warna hitam, dan *printer canon MP230*.

3) Pra-proses

Pra-proses merupakan tindak lanjut dari akuisisi data, sampel huruf lontara di-*scan* kemudian diolah menggunakan perangkat lunak pengolahan citra. Hal pertama yang dilakukan yaitu mengubah ukuran citra sesuai dengan data yang dibutuhkan. Setelah itu citra RGB bertipe *grayscale* (abu-abu) pada *scanner* dikonversi ke citra biner, citra biner di-*resize* menjadi 38 X 38 *px*, dan menginvers citra huruf untuk ekstraksi. Setelah itu citra *invers* dari citra biner hasil ekstraksi disimpan.

4) Pembentukan dan Pelatihan JST LVQ

Setelah tahap pra-proses selesai dilakukan, data digunakan sebagai data pelatihan yang akan membentuk jaringan. Dari hasil pelatihan tersebut maka akan tercipta kelas-kelas huruf lontara yang akan digunakan untuk pengujian.

5) Pengujian (*Identifikasi*)

Setelah tahap pra-proses dan pelatihan selesai dilakukan, maka akan terbentuk jaringan syaraf tiruan *learning vector quantization*. Citra

latih dan citra baru siap diidentifikasi.

6) *Load* dan Simulasi JST LVQ

Pada proses ini, citra latih dan citra baru, disimulasikan untuk diidentifikasi jenis hurufnya.

c. Rancangan Tampilan Aplikasi

i. Tampilan Utama

Tampilan menu utama adalah *form* awal pada saat aplikasi *run*. *Form* menu terdiri dari beberapa menu *bar* yaitu menu *praproses*, *pendeteksi*, *tentang* dan *keluar*. Berikut adalah *screenshot* rancangan *form* menu utama :



Gambar IV.12. Rancangan *Form* Utama Aplikasi

ii. Tampilan *Form* Praproses

Form praproses adalah *form* untuk pengumpulan data gambar *grayscale* yang dijadikan citra latih atau citra uji (identifikasi). Berikut adalah *screenshot* rancangan *form* menu praproses :

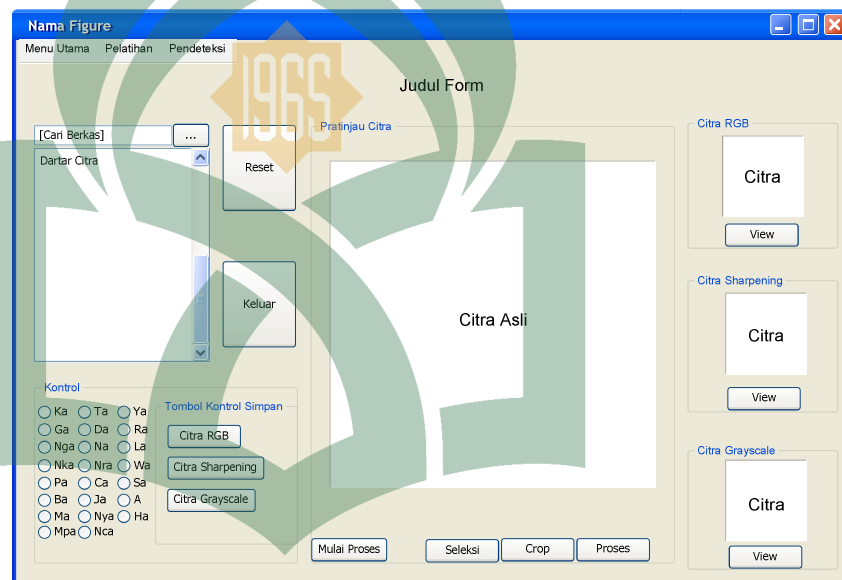

UNIVERSITAS ISLAM NEGERI

Gambar IV.13. Rancangan *Form* Praproses Aplikasi

iii. Tampilan *Form* Pelatihan

Form pelatihan adalah *form* tempat pembuatan *database* (jaringan syaraf tiruan metode *learning vector quantization*). Berikut adalah *screenshot* rancangan *form* pelatihan :



Gambar IV.14. Rancangan Form Pelatihan Jaringan Syaraf Tiruan

iv. Tampilan Form Pendeteksi

UNIVERSITAS ISLAM NEGERI

Form identifikasi adalah form untuk menguji atau mengidentifikasi jenis huruf lontara. Berikut adalah screenshot rancangan form pendeteksi :

MAKASSAR

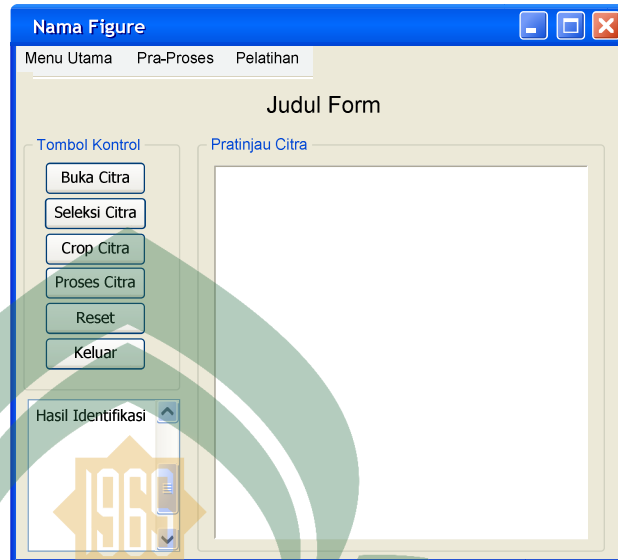

Gambar IV.15. Rancangan Form Identifikasi Huruf Lontara

BAB V

IMPLEMENTASI DAN ANALISIS HASIL

A. Implementasi

Metode *Learning Vector Quantization* pada Jaringan Saraf Tiruan untuk Mengidentifikasi Tulisan Tangan Huruf Lontara digunakan untuk mengklasifikasikan pola tulisan tangan menggunakan *image processing* dan *neural network*. Berikut adalah *structured chart* dari aplikasi :

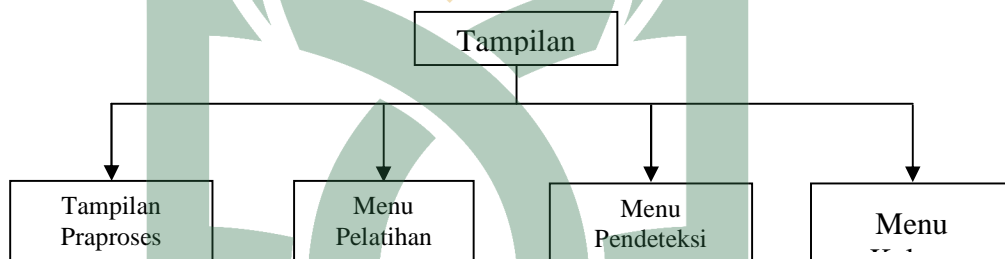

Gambar V.1. *Structured Chart*

Berikut adalah penjelasan gambar V.1. *structured chart* sesuai menu dan submenu :

1. Tampilan Utama

Tampilan Utama adalah *form* yang pertama kali tampil pada saat aplikasi *run*. *Form* utama ini terdiri dari menu praproses, menu pelatihan, menu pendeteksi, menu tentang dan keluar. Berikut adalah *screenshot* pada saat *run* :



Gambar V.2. Tampilan Utama

2. Menu Praproses

Form menu praproses adalah form untuk memproses citra yang akan dilatih atau diidentifikasi. Berikut adalah *screenshot* form menu proses :

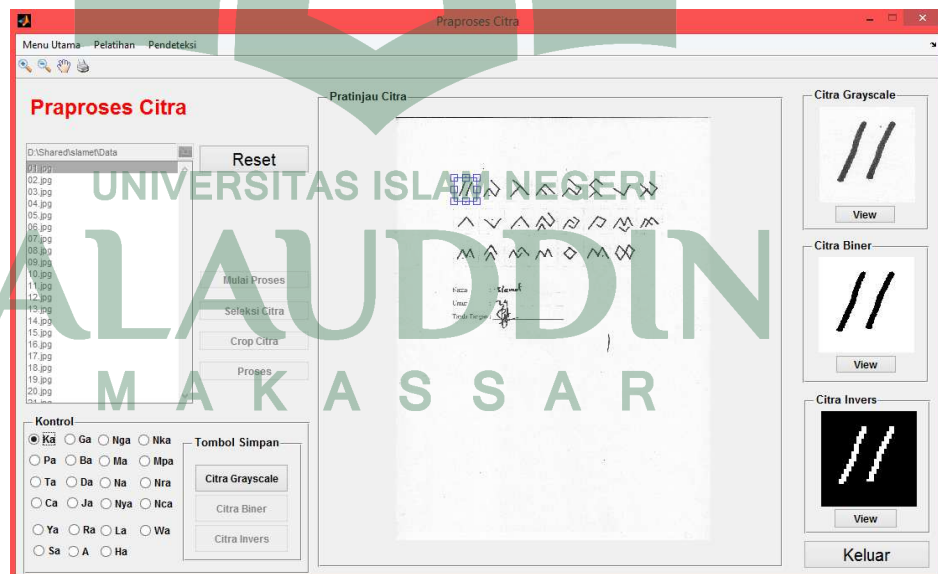

Gambar V.3. Form Menu Praproses

3. Menu Pelatihan

Form menu pelatihan adalah form untuk pembuatan *database* (jaringan syaraf tiruan *learning vector quantization*). Berikut adalah *screenshot form* menu pelatihan :

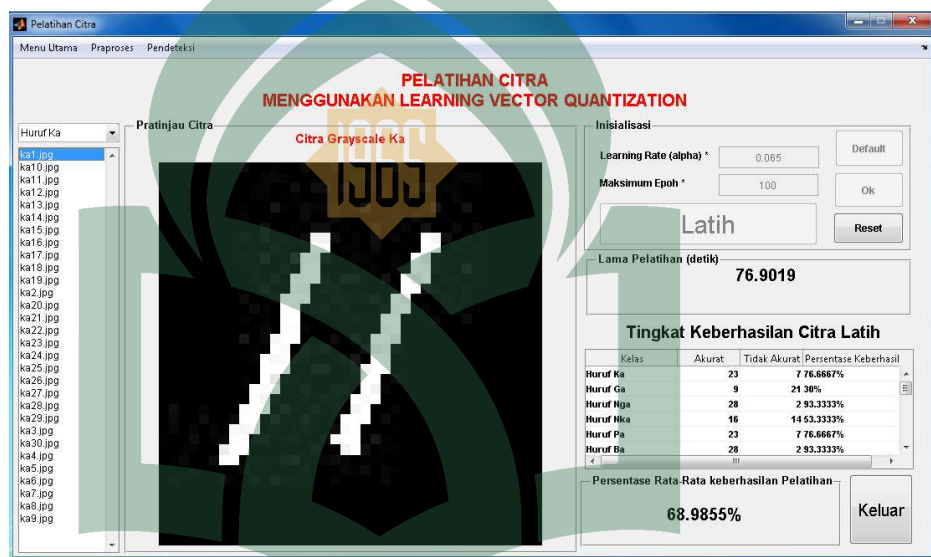

Gambar V.4. Form Menu Pelatihan

4. Menu Pendeteksi

Form menu pendeteksi adalah form untuk menguji citra latih atau mengidentifikasi citra baru berupa tulisan tangan huruf lontara. Berikut adalah *screenshot form* menu pendeteksi :

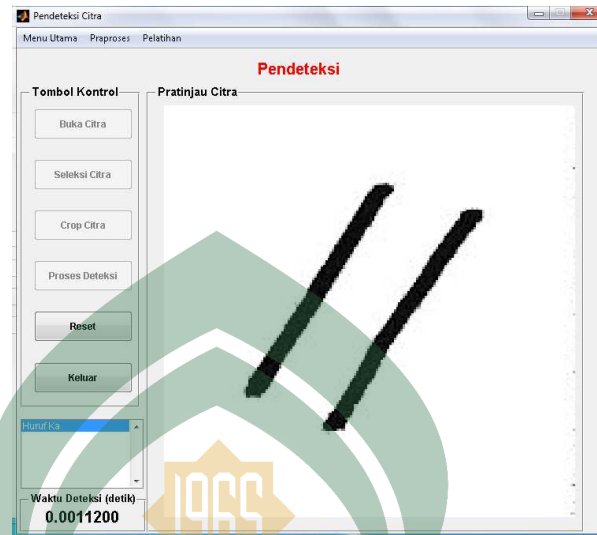

Gambar V.5. Form Menu Pendeteksi

5. Menu Keluar

Form menu keluar adalah form konfirmasi keluar dari aplikasi.

Berikut adalah *screenshot* form menu keluar :



Gambar V.6. Form Menu Keluar





















B. Hasil Praproses Citra

Praproses citra yang dilakukan adalah meliputi pemotongan (*crop*) citra huruf yang telah di-*scan* menjadi ukuran 186 x 186 *pixel*. Citra 186 x 186 *pixel* selanjutnya dilakukan konversi ke *grayscale*, lalu hasil *grayscale* dikonversi ke

citra *biner* kemudian dilakukan *invers* citra unuk diekstraksi. Citra *invers* hasil ekstraksi kemudian disimpan untuk dilatih, diuji atau diidentifikasi.

Sampel citra tulisan tangan hasil praproses yang akan dilatih terdiri dari 30 citra perwakilan tiap huruf. Berikut ini adalah hasil praproses yang mewakili masing-masing sampel tiap kelas :

Tabel V.1. Hasil Praproses Citra Tulisan Tangan

| Tahap Praproses dari citra <i>RGB</i> ke <i>Grayscale</i> | | | |
|---|---|---|---|
| No. | Citra Hasil <i>Scan</i> | Binerisasi | <i>Invers</i> |
| 1. |  |  |  |
| 2. |  |  |  |
| 3. |  |  |  |
| 4. |  |  |  |
| 5. |  |  |  |
| 6. |  |  |  |
| 7. |  |  |  |

| | | | |
|-----|---|---|---|
| 8. |  |  |  |
| 9. |  |  |  |
| 10. |  |  |  |
| 11. |  |  |  |
| 12. |  |  |  |
| 13. |  |  |  |
| 14. |  |  |  |
| 15. |  |  |  |
| 16. |  |  |  |
| 17. |  |  |  |
| 18. |  |  |  |
| 19. |  |  |  |











| | | | |
|-----|--|--|--|
| 20. | | | |
| 21. | | | |
| 22. | | | |
| 23. | | | |









C. Pengujian Citra Latih

Pengujian citra latih bertujuan untuk mengetahui atau mengukur tingkat keakuratan dari jaringan syaraf tiruan *learning vector quantization*. Citra yang akan diuji terdiri dari 30 citra tulisan tangan. Berikut adalah 23 citra sampel perwakilan yang terdiri dari 1 citra tiap kelas :

Tabel V.2. Pengujian Citra Latih
UNIVERSITAS ISLAM NEGERI

| No. | Citra Huruf | Target | Hasil | Keterangan |
|-----|-------------|--------|-------|------------|
| 1. | | Ka | Ka | Akurat |
| 2. | | Ga | Ga | Akurat |
| 3. | | Nga | Nga | Akurat |

| | | | | |
|-----|---|-----|-----|--------|
| 4. |  | Nka | Nka | Akurat |
| 5. |  | Pa | Pa | Akurat |
| 6. |  | Ba | Ba | Akurat |
| 7. |  | Ma | Ma | Akurat |
| 8. |  | Mpa | Mpa | Akurat |
| 9. |  | Ta | Ta | Akurat |
| 10. |  | Da | Da | Akurat |
| 11. |  | Na | Na | Akurat |
| 12. |  | Nra | Nra | Akurat |
| 13. |  | Ca | Ca | Akurat |
| 14. |  | Ja | Ja | Akurat |







| | | | | |
|-----|---|-----|-----|--------|
| 15. |  | Nya | Nya | Akurat |
| 16. |  | Nca | Nca | Akurat |
| 17. |  | Ya | Ya | Akurat |
| 18. |  | Ra | Ra | Akurat |
| 19. |  | La | La | Akurat |
| 20. |  | Wa | Wa | Akurat |
| 21. |  | Sa | Sa | Akurat |
| 22. |  | A | A | Akurat |
| 23. |  | Ha | Ha | Akurat |

Tabel V.3. Tingkat Keberhasilan Pengujian Citra Latih

| No. | Citra Latih | Jumlah Akurat | Jumlah Tidak Akurat | Tingkat Keberhasilan |
|-----|---------------|---------------|---------------------|----------------------|
| 1. | Target 1 (Ka) | 23 | 7 | 76,67 % |
| 2. | Target 2 (Ga) | 9 | 21 | 30 % |





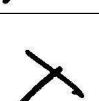







jarangan syaraf tiruan *learning vector quantization* mampu mengidentifikasi citra baru. Citra baru yang menghasilkan pola dengan benar sesuai dengan kelasnya diberi keterangan akurat. Sedangkan, Citra baru yang tidak menghasilkan pola sesuai dengan kelasnya diberi keterangan diluar pola.













Tabel V.4. Pengidentifikasian Citra Baru













| No | Citra Crop | Target Prediksi | Hasil | Keterangan |
|----|---|-----------------|-------|--------------|
| 1. |  | Ka | Ka | Akurat |
| 2. |  | Ka | Ka | Akurat |
| 3. |  | Ka | Ma | Di Luar Pola |
| 4. |  | Ga | Ga | Akurat |
| 5. |  | Ga | Pa | Di Luar Pola |
| 6. |  | Ga | Mpa | Di Luar Pola |
| 7. |  | Nga | Nga | Akurat |
| 8. |  | Nga | Nga | Akurat |

| | | | | |
|-----|--|-----|-----|--------------|
| 9. | | Nga | Nga | Akurat |
| 10. | | Nka | Nka | Akurat |
| 11. | | Nka | Nca | Di Luar Pola |
| 12. | | Nka | A | Di Luar Pola |
| 13. | | Pa | Pa | Akurat |
| 14. | | Pa | Ga | Di Luar Pola |
| 15. | | Pa | Pa | Akurat |
| 16. | | Ba | Ba | Akurat |
| 17. | | Ba | Ba | Akurat |
| 18. | | Ba | Ba | Akurat |
| 19. | | Ma | Ma | Akurat |
| 20. | | Ma | Ma | Akurat |

| | | | | |
|-----|---|-----|-----|--------------|
| 21. | ✓ | Ma | Da | Di Luar Pola |
| 22. | ↘ | Mpa | Mpa | Akurat |
| 23. | ↘ | Mpa | Mpa | Akurat |
| 24. | ↘ | Mpa | Nra | Di Luar Pola |
| 25. | ^ | Ta | Ta | Akurat |
| 26. | ^ | Ta | Nka | Di Luar Pola |
| 27. | ^ | Ta | Na | Di Luar Pola |
| 28. | ∨ | Da | Da | Akurat |
| 29. | ∨ | Da | Da | Akurat |
| 30. | ∨ | Da | Da | Akurat |
| 31. | ∧ | Na | Ta | Di Luar Pola |
| 32. | ∧ | Na | Ta | Di Luar Pola |

| | | | | |
|-----|---|-----|-----|--------------|
| 33. |  | Na | Na | Akurat |
| 34. |  | Nra | Nra | Akurat |
| 35. |  | Nra | Nra | Akurat |
| 36. |  | Nra | Nga | Di Luar Pola |
| 37. |  | Ca | Ca | Akurat |
| 38. |  | Ca | Nya | Di Luar Pola |
| 39. |  | Ca | La | Di Luar Pola |
| 40. |  | Ja | Ta | Di Luar Pola |
| 41. |  | Ja | Ja | Akurat |
| 42. |  | Ja | Wa | Di Luar Pola |
| 43. |  | Nya | Ka | Di Luar Pola |
| 44. |  | Nya | Nya | Akurat |

| | | | | |
|-----|---|-----|-----|--------------|
| 45. |  | Nya | Nya | Akurat |
| 46. |  | Nca | Nca | Akurat |
| 47. |  | Nca | Nca | Akurat |
| 48. |  | Nca | Nca | Akurat |
| 49. |  | Ya | A | Di Luar Pola |
| 50. |  | Ya | Ya | Akura |
| 51. |  | Ya | Nya | Di Luar Pola |
| 52. |  | Ra | Ra | Akurat |
| 53. |  | Ra | Ra | Akurat |
| 54. |  | Ra | Ra | Akurat |
| 55. |  | La | La | Akurat |
| 56. |  | La | La | Akurat |

| | | | | |
|-----|---|----|-----|--------------|
| 57. |  | La | La | Akurat |
| 58. |  | Wa | A | Di Luar Pola |
| 59. |  | Wa | Wa | Akurat |
| 60. |  | Wa | Wa | Akurat |
| 61. |  | Sa | Sa | Akurat |
| 62. |  | Sa | Sa | Akurat |
| 63. |  | Sa | Sa | Akurat |
| 64. |  | A | Nya | Di Luar Pola |
| 65. |  | A | A | Akurat |
| 66. |  | A | A | Akurat |
| 67. |  | Ha | Ha | Akurat |
| 68. |  | Ha | Ha | Akurat |

| | | | | |
|-----|---|----|----|--------|
| 69. |  | Ha | Ha | Akurat |
|-----|---|----|----|--------|

Berikut adalah tabel kesimpulan hasil pengidentifikasian citra baru yang terdiri dari 3 citra baru tiap huruf tulisan tangan :

Tabel V.5. Kesimpulan Tingkat Keakuratan Pengidentifikasian Citra Baru

| No. | Citra Tabel V.7 | Target Prediksi | Hasil | Keterangan |
|-----|-----------------|-----------------|-------|--------------|
| 1. | Citra huruf Ka | Ka | Ka | Akurat |
| 2. | Citra huruf Ka | Ka | Ka | Akurat |
| 3. | Citra huruf Ka | Ka | Ma | Di Luar Pola |
| 4. | Citra huruf Ga | Ga | Ga | Akurat |
| 5. | Citra huruf Ga | Ga | Pa | Di Luar Pola |
| 6. | Citra huruf Ga | Ga | Mpa | Di Luar Pola |
| 7. | Citra huruf Nga | Nga | Nga | Akurat |
| 8. | Citra huruf Nga | Nga | Nga | Akurat |
| 9. | Citra huruf Nga | Nga | Nga | Akurat |
| 10. | Citra huruf Nka | Nka | Nka | Akurat |
| 11. | Citra huruf Nka | Nka | Nca | Di Luar Pola |
| 12. | Citra huruf Nka | Nka | A | Di Luar Pola |
| 13. | Citra huruf Pa | Pa | Pa | Akurat |
| 14. | Citra huruf Pa | Pa | Ga | Di Luar Pola |
| 15. | Citra huruf Pa | Pa | Pa | Akurat |
| 16. | Citra huruf Ba | Ba | Ba | Akurat |
| 17. | Citra huruf Ba | Ba | Ba | Akurat |
| 18. | Citra huruf Ba | Ba | Ba | Akurat |
| 19. | Citra huruf Ma | Ma | Ma | Akurat |
| 20. | Citra huruf Ma | Ma | Ma | Akurat |
| 21. | Citra huruf Ma | Ma | Da | Di Luar Pola |
| 22. | Citra huruf Mpa | Mpa | Mpa | Akurat |
| 23. | Citra huruf Mpa | Mpa | Mpa | Akurat |
| 24. | Citra huruf Mpa | Mpa | Nra | Di Luar Pola |
| 25. | Citra huruf Ta | Ta | Ta | Akurat |
| 26. | Citra huruf Ta | Ta | Nka | Di Luar Pola |
| 27. | Citra huruf Ta | Ta | Na | Di Luar Pola |
| 28. | Citra huruf Da | Da | Da | Akurat |
| 29. | Citra huruf Da | Da | Da | Akurat |

| | | | | |
|-------------------|-----------------|-----|---------------|----------------------|
| 30. | Citra huruf Da | Da | Da | Akurat |
| 31. | Citra huruf Na | Na | Ta | Di Luar Pola |
| 32. | Citra huruf Na | Na | Ta | Di Luar Pola |
| 33. | Citra huruf Na | Na | Na | Akurat |
| 34. | Citra huruf Nra | Nra | Nra | Akurat |
| 35. | Citra huruf Nra | Nra | Nra | Akurat |
| 36. | Citra huruf Nra | Nra | Nga | Di Luar Pola |
| 37. | Citra huruf Ca | Ca | Ca | Akurat |
| 38. | Citra huruf Ca | Ca | Nya | Di Luar Pola |
| 39. | Citra huruf Ca | Ca | La | Di Luar Pola |
| 40. | Citra huruf Ja | Ja | Ta | Di Luar Pola |
| 41. | Citra huruf Ja | Ja | Ja | Akurat |
| 42. | Citra huruf Ja | Ja | Wa | Di Luar Pola |
| 43. | Citra huruf Nya | Nya | Ka | Di Luar Pola |
| 44. | Citra huruf Nya | Nya | Nya | Akurat |
| 45. | Citra huruf Nya | Nya | Nya | Akurat |
| 46. | Citra huruf Nca | Nca | Nca | Akurat |
| 47. | Citra huruf Nca | Nca | Nca | Akurat |
| 48. | Citra huruf Nca | Nca | Nca | Akurat |
| 49. | Citra huruf Ya | Ya | A | Di Luar Pola |
| 50. | Citra huruf Ya | Ya | Ya | Akura |
| 51. | Citra huruf Ya | Ya | Nya | Di Luar Pola |
| 52. | Citra huruf Ra | Ra | Ra | Akurat |
| 53. | Citra huruf Ra | Ra | Ra | Akurat |
| 54. | Citra huruf Ra | Ra | Ra | Akurat |
| 55. | Citra huruf La | La | La | Akurat |
| 56. | Citra huruf La | La | La | Akurat |
| 57. | Citra huruf La | La | La | Akurat |
| 58. | Citra huruf Wa | Wa | A | Di Luar Pola |
| 59. | Citra huruf Wa | Wa | Wa | Akurat |
| 60. | Citra huruf Wa | Wa | Wa | Akurat |
| 61. | Citra huruf Sa | Sa | Sa | Akurat |
| 62. | Citra huruf Sa | Sa | Sa | Akurat |
| 63. | Citra huruf Sa | Sa | Sa | Akurat |
| 64. | Citra huruf A | A | Nya | Di Luar Pola |
| 65. | Citra huruf A | A | A | Akurat |
| 66. | Citra huruf A | A | A | Akurat |
| 67. | Citra huruf Ha | Ha | Ha | Akurat |
| 68. | Citra huruf Ha | Ha | Ha | Akurat |
| 69. | Citra huruf Ha | Ha | Ha | Akurat |
| Kesimpulan | | | 68,1 % | 68,1 % Akurat |

Kesimpulan dari pengidentifikasian 3 citra baru yang terdiri dari huruf lontara yang berjumlah 23 karakter (// , ↗ , ↘ , ↙ , ↚ , ↛ , ↜ , ↝ , ↞ , ↠ , ↡ , ↢ , ↣ , ↤ , ↥ , ↦ , ↧ , ↨ , ↩ , ↪ , ↫ , ↬ , ↭ , ↮ , ↯ , ↰ , ↱ , ↲ , ↳) adalah sistem tersebut memiliki tingkat keakuratan dalam mengidentifikasi citra baru mencapai 68,1 %.

E. Pengujian Sistem

Pengujian sistem yang dilakukan menggunakan metode *black box*. Pengujian *black box* digunakan untuk menguji fungsional dari sistem yang dibuat. Berikut adalah hasil pengujian dari rencana pada aplikasi ini :

1. Pengujian Menu Utama

Tabel V.6. Hasil Pengujian Menu Utama

| No | <i>Test Case</i> | Data Masukan | Hasil yang Diharapkan | Kesimpulan |
|----|------------------|--------------|---------------------------|-----------------------------|
| 1. | Akses menu utama | - | Menu utama dapat diakses. | [✓] Diterima [] Ditolak |

2. Pengujian Menu Praproses

Tabel V.7. Hasil Pengujian Menu Praproses

| No | <i>Test Case</i> | Data Masukan | Hasil yang Diharapkan | Kesimpulan |
|----|----------------------|--------------|---------------------------|-----------------------------|
| 1. | Akses menu praproses | - | Menu utama dapat diakses. | [✓] Diterima [] Ditolak |

| | | | | |
|-----|--|---------------------------------------|--|--|
| 2. | Pengujian Tombol Import | Pilih Alamat Berkas Citra | Menampilkan daftar citra pada <i>listbox</i> | <input checked="" type="checkbox"/> Diterima <input type="checkbox"/> Ditolak |
| 3. | Pengujian <i>Listbox</i> Citra | Klik daftar citra pada <i>listbox</i> | Menampilkan citra | <input checked="" type="checkbox"/> Diterima <input type="checkbox"/> Ditolak |
| 4. | Pengujian Tombol Mulai Proses | - | Mengaktifkan tombol-tombol yang dibutuhkan | <input checked="" type="checkbox"/> Diterima <input type="checkbox"/> Ditolak |
| 5. | Pengujian Tombol Seleksi Citra | - | Menampilkan <i>rectangel object</i> untuk <i>crop</i> citra | <input checked="" type="checkbox"/> Diterima <input type="checkbox"/> Ditolak |
| 6. | Pengujian Tombol <i>Crop</i> Citra | Memosisikan <i>rectangel object</i> | Melakukan proses <i>crop</i> citra, Menampilkan citra hasil <i>crop</i> . | <input checked="" type="checkbox"/> Diterima <input type="checkbox"/> Ditolak |
| 7. | Pengujian Tombol Proses | - | Melakukan proses pengolahan citra (<i>Grayscale</i> , <i>Biner</i> dan <i>Invers</i>), Mengaktifkan <i>panel control</i> untuk proses penyimpanan, dan mengaktifkan beberapa tombol. | <input checked="" type="checkbox"/> Diterima <input type="checkbox"/> Ditolak |
| 8. | Pengujian Tombol <i>View</i> | - | Menampilkan informasi Citra | <input checked="" type="checkbox"/> Diterima <input type="checkbox"/> Ditolak |
| 9. | Pengujian <i>Panel Kontrol Radiobutton</i> | Klik <i>radiobutton</i> | Mengatur nama citra | <input checked="" type="checkbox"/> Diterima <input type="checkbox"/> Ditolak |
| 10. | Pengujian <i>Panel Kontrol Simpan</i> | Klik jenis citra yang akan disimpan | Menampilkan pesan bahwa citra berhasil disimpan | <input checked="" type="checkbox"/> Diterima <input type="checkbox"/> Ditolak |
| 11. | Pengujian Tombol <i>Reset</i> | - | <i>Reset</i> menu praproses | <input checked="" type="checkbox"/> Diterima <input type="checkbox"/> Ditolak |
| 12. | Pengujian Tombol Keluar | - | Menutup aplikasi | <input checked="" type="checkbox"/> Diterima <input type="checkbox"/> Ditolak |

3. Pengujian Menu Pelatihan

Tabel V.8. Hasil Pengujian Menu Pelatihan

| No | Test Case | Data Masukan | Hasil yang Diharapkan | Kesimpulan |
|-----|--------------------------------------|---|--|--|
| 1. | Akses menu pelatihan | - | Menu pelatihan dapat diakses. | <input checked="" type="checkbox"/> Diterima <input type="checkbox"/> Ditolak |
| 2. | Pengujian <i>Combobox</i> | Pilih Jenis Citra Latih | Menampilkan daftar citra pada <i>listbox</i> | <input checked="" type="checkbox"/> Diterima <input type="checkbox"/> Ditolak |
| 3. | Pengujian <i>Listbox</i> | Klik daftar citra | Menampilkan citra | <input checked="" type="checkbox"/> Diterima <input type="checkbox"/> Ditolak |
| 4. | Tombol <i>Default</i> | <i>Default</i> nilai alpha dan maksimum epoch | Menampilkan data pada <i>Edit Text</i> | <input checked="" type="checkbox"/> Diterima <input type="checkbox"/> Ditolak |
| 5. | Pengujian Tombol Latih | <i>Default</i> maksimum epoch = 100, kinerja tujuan = 0,065 | Melakukan proses pembelajaran dengan metode <i>LVQ</i> | <input checked="" type="checkbox"/> Diterima <input type="checkbox"/> Ditolak |
| 6. | Tombol Ok | Memasukkan nilai epoch dan alpha secara manual | Mengaktifkan tombol latih | <input checked="" type="checkbox"/> Diterima <input type="checkbox"/> Ditolak |
| 7. | Tabel Keberhasilan | - | Menampilkan persentase hasil data latih | <input checked="" type="checkbox"/> Diterima <input type="checkbox"/> Ditolak |
| 8. | Label Waktu | - | Menampilkan waktu pelatihan | <input checked="" type="checkbox"/> Diterima <input type="checkbox"/> Ditolak |
| 9. | Label persentase rata-rata pelatihan | - | Menampilkan rata-rata hasil pelatihan | <input checked="" type="checkbox"/> Diterima <input type="checkbox"/> Ditolak |
| 10. | Pengujian Tombol Keluar | - | Menutup Aplikasi | <input checked="" type="checkbox"/> Diterima <input type="checkbox"/> Ditolak |

4. Pengujian Menu Pendeteksi

Tabel V.9. Hasil Pengujian Menu Pendeteksi

| No | Test Case | Data Masukan | Hasil yang Diharapkan | Kesimpulan |
|----|------------------------------------|---------------------------------------|---|-----------------------------|
| 1. | Akses menu pendeteksi | - | Menu utama dapat diakses. | [✓] Diterima [] Ditolak |
| 2. | Pengujian Tombol Buka Citra | Citra <i>invers</i> | Menampilkan citra yang siap diidentifikasi | [✓] Diterima [] Ditolak |
| | | Citra <i>Grayscale</i> | Menampilkan pesan ukuran citra | [✓] Diterima [] Ditolak |
| | | Citra <i>RGB</i> dan <i>Grayscale</i> | Menampilkan pesan ukuran citra | [✓] Diterima [] Ditolak |
| 3. | Pengujian Tombol Seleksi Citra | - | Menampilkan <i>rectangle object</i> untuk <i>crop</i> citra | [✓] Diterima [] Ditolak |
| 4. | Pengujian Tombol <i>Crop</i> Citra | Memosisikan <i>rectangel object</i> | Melakukan proses <i>crop</i> citra, Menampilkan citra hasil <i>crop</i> . | [✓] Diterima [] Ditolak |
| 5. | Pengujian Tombol Proses Deteksi | - | Mengidentifikasi citra (menampilkan kelas citra) | [✓] Diterima [] Ditolak |
| 6. | Pengujian Tombol <i>Reset</i> | - | <i>Reset</i> menu pendeteksi | [✓] Diterima [] Ditolak |
| 7. | Pengujian Tombol Keluar | - | Menutup Aplikasi | [✓] Diterima [] Ditolak |
| 8. | <i>List Box</i> | - | Menampilkan hasil deteksi | [✓] Diterima [] Ditolak |
| 9. | <i>Label Waktu</i> | - | Menampilkan lamanya waktu | [✓] Diterima [] Ditolak |

F. Kesimpulan Hasil Pengujian

Berdasarkan hasil pengujian di atas, diperoleh kesimpulan bahwa semua tahapan proses yang dilakukan sudah sesuai, sehingga secara fungsional sistem dapat menghasilkan *output* yang diharapkan.



BAB VI PENUTUP

A. Kesimpulan

Metode *Learning Vector Quantization* pada Jaringan Saraf Tiruan untuk Mengidentifikasi Tulisan Tangan Huruf Lontara adalah salah satu solusi untuk lebih mengefisienkan dan membantu dalam mengidentifikasi huruf lontara Bugis Makassar yang ditulis dengan tangan manusia. Adapun kesimpulan yang dapat ditarik berdasarkan dari uraian penulisan adalah : semakin banyak citra dilatih, maka semakin jelas ciri citra yang diperoleh, semakin tinggi nilai *epoch* dan semakin rendah nilai *goal*, maka semakin tinggi tingkat akurat jaringan syaraf tiruan *learning vector quantization*, data jaringan syaraf tiruan *learning vector quantization* bisa diganti (*di-update*), jika ada tambahan sampel huruf, dan aplikasi ini memiliki tingkat keakuratan 68,98 % dalam pengujian citra latih dan 68,1 % pengidentifikasian citra baru.

B. Saran

Aplikasi cerdas memiliki beberapa kekurangan, oleh karena itu penulis memberikan beberapa saran, untuk kesempurnaan pada peneliti yang ingin mengembangkan. Berikut adalah saran yang dapat dikemukakan : citra yang diambil tidak perlu dengan *scanner*, sehingga citra tidak perlu lagi di-*crop* 186 x 186 *pixel*, menggunakan atau menambahkan beberapa fungsi *image processing*, menggunakan *neural network* dengan metode lain atau dua metode, dan diimplementasikan dalam bentuk perangkat *portable*.

DAFTAR PUSTAKA

- Ahmad, Usman. *Pengolahan Citra Digital & Teknik Pemrogramannya*. Ed.1: Yogyakarta: Graha Ilmu, 2005.
- Arham, Muhammad dan Anita Desiani. *Pemrograman MATLAB*. Yogyakarta: Penerbit ANDI, 2005.
- Daeng, Kembong dan Syamsuddin, M. Bahtiar. *Sintaksis Bahasa Makassar*. Makassar: Badan Penerbit Universitas Negeri Makassar, 2005.
- Departemen Agama RI. *Mushaf Al-Quran*. Makassar : Diponegoro, 2008.
- Dola, Abdullah. *Fonologi Generatif Bahasa Makassar*. Makassar: Badan Penerbit Universitas Negeri Makassar, 2005.
- Fajri, EM Zul dan Ratu Aprilia Senja. *Kamus Lengkap Bahasa Indonesia*. Difa Publisher, 2003.
- Gonzalez, RC, Richard E. Wood. *Digital Image Processing Third Edition*. Pearson Prentice Hall, 2008.
- Hadeli. *Metode Penelitian Kependidikan*. Cet. 1 : Ciputat : Quantum Teaching, 2006.
- Hermawan, Arief. *Jaringan Saraf Tiruan Teori dan Aplikasi*. Yogyakarta: ANDI, 2006.
- Kusumadewi, Sri dan Sri Hartati. *NEURO-FUZZY : Integrasi Sistem Fuzzy & Jaringan Syaraf*. Yogyakarta: Graha Ilmu, 2006.
- Munir, Rinaldi. *Pengolahan Citra Digital dengan Pendekatan Algoritmik*. Bandung: INFORMATIKA, 2004.
- Naba, Agus. *Belajar Cepat Fuzzy Logic menggunakan Matlab*. Yogyakarta: Penerbit Andi, 2009.
- Nasution, S. *Metode Research : Penelitian Ilmiah*. Ed.1 : Cet. 10 : Jakarta : Bumi Aksara, 2008.
- Rosa, dan M. Shalahuddin. *Modul Pembelajaran Rekayasa Perangkat Lunak (Terstruktur dan Berorientasi Objek)*. Bandung: Modula, 2011.

Salim, Muhammad. *“Transliterasi dan Terjemahan Lontarak.* Sulawesi Selatan: Pemerintah Daerah Tingkat I, 1993.

Santoso, Joko. *Teori Jaringan Saraf Tiruan.* Yogyakarta: Penerbit Andi Offset, 2000.

Sitinjak, Suriski. *“Pengenalan Tulisan Tangan Aksara Batak Toba Menggunakan Backpropagation.”* Program Studi Pascasarjana, Magister Teknik Informatika Universitas Atma Jaya, Yogyakarta, 2011.

Sutoyo, T, dkk. *Teori Pengolahan Citra Digital.* Yogyakarta: ANDI, 2009.

Widodo, Prabowo Pudjo dan Rahmadya Trias Hendayanto. *Penerapan Soft Computing dengan MATLAB.* Bandung: Rekayasa Sains, 2012.

Wirdiani, Ni Kadek Ayu. *Pembentukan Pola Khusus untuk Ekstraksi Ciri Pada Sistem Pengenalan Aksara Bali Cetak.* Denpasar: Program Pascasarjana Universitas Udayana, 2011.

Bab 8 Jaringan Syaraf Tiruan.pdf. Revisi 28 September 2011.
<http://entin.lecturer.pens.ac.id/Kecerdasan%20Buatan/Buku/> (24 Juli 2015).

http://id.wikipedia.org/wiki/Aksara_Lontara (17 Maret 2015).

http://upload.wikimedia.org/wikipedia/commons/a/a1/Lontara_script.jpg (2 Agustus 2014).

<http://www.scribd.com/doc/33628335/Aksara-Lontara-Kebudayaan-Asli-Sulawesi-Selatan> (2 Agustus 2014).

<http://www.slideshare.net/rrahmad14/pengenalan-jaringansyaraf-tiruan?related=1> (2 Agustus 2014).

<http://www.slideshare.net/rendyardiwinata/jst-part1> (2 Agustus 2014).

DAFTAR RIWAYAT HIDUP



Data Pribadi

Nama : Selamat Sunara Saputra
 Tempat, Tanggal Lahir : Ujung Pandang, 18 Februari 1991
 Jenis Kelamin : Laki – Laki
 Status : Menikah
 Alamat : Sungguminasa BTN. Aura D3 No.16
 Hp : 085399898159

Pendidikan Formal

1996 – 2002 : SDI Perumnas Tamalate Makassar.
 2002 – 2005 : SMPN 33 Makassar.
 2005 – 2008 : SMAN 11 Makassar (Jurusan IPA).
 2008 - 2015 : Universitas Islam Negeri Alauddin Makassar (Jurusan Teknik Informatika).

Pengalaman Pekerjaan & Keahlian

- Room Attendant (Grand Clarion Hotel and Convention)
- Keahlian : Komputer.