

**RANCANG BANGUN SISTEM PENGANGKUT SAMPAH PADA
SUNGAI SECARA OTOMATIS**



Skripsi

Diajukan untuk Memenuhi Salah Satu Syarat Meraih Gelar
Sarjana Fisika pada Fakultas Sains dan Teknologi
UIN Alauddin Makassar

Oleh

IRMAH WAHYUNI

NIM. 60400111021

**FAKULTAS SAINS DAN TEKNOLOGI
UIN ALAUDDIN MAKASSAR**

2015

PERNYATAAN KEASLIAN SKRIPSI

Dengan penuh kesadaran, penyusun yang bertanda tangan di bawah ini menyatakan bahwa skripsi ini benar adalah hasil karya penyusun sendiri. Jika kemudian hari terbukti bahwa ia merupakan duplikat, tiruan, plagiat, atau dibuat oleh orang lain, sebagian atau seluruhnya, maka skripsi dan gelar yang diperoleh karenanya batal karena hukum.

Gowa, 19 Agustus 2015

Penyusun

IRMAH WAHYUNI
NIM. 60400111021



UNIVERSITAS ISLAM NEGERI
ALAUDDIN
M A K A S S A R

KATA PENGANTAR

Segala Puji hanya milik Allah SWT atas segala limpahan rahmat, karunia dan kekuatan dari-Nya sehingga penulis dapat menyelesaikan Skripsi dengan judul “**Rancang Bangun Sistem Pengangkut Sampah pada Sungai secara Otomatis**”. Shalawat dan salam kepada Rasulullah SAW sebagai sosok teladan ummat dalam segala perilaku keseharian yang berorientasi kemuliaan hidup di dunia dan akhirat.

Penulis ingin menyampaikan ucapan terima kasih yang tak terhingga kepada semua pihak yang telah membantu dan membimbing dalam mewujudkan skripsi ini. Izinkan penulis untuk menyampaikan ucapan terima kasih dan penghargaan yang setinggi-tingginya kepada mereka yang telah membantu sampai skripsi ini dapat diwujudkan.

Penulis menyampaikan terima kasih yang terkhusus, istimewa dan setulus-tulusnya kepada ayahanda dan ibunda tercinta (Bapak **Aksa** dan Ibu **Rosmini**) yang telah mencurahkan kasih sayang serta doa yang tiada henti-hentinya demi kebaikan, keberhasilan dan kebahagiaan penulis sehingga bias menjadi seperti sekarang ini.

Penulis menyadari bahwa skripsi ini dapat terselesaikan berkat bantuan dari berbagai pihak dengan penuh keikhlasan dan ketulusan hati. Untuk itu pada kesempatan ini penulis menyampaikan ucapan terima kasih kepada:

1. Bapak **Prof. Dr. Musafir Pababbari, M.S.** sebagai Rektor UIN Alauddin Makassar yang telah memberikan kebijakan-kebijakan demi membangun UIN Alauddin Makassar agar berkualitas sehingga dapat bersaing dengan perguruan tinggi lainnya.
2. Bapak **Dr. Muhammad Khalifah, M.Pd.** (periode 2011-2015) dan **Prof. Dr. H. Arifuddin Ahmad, M.Ag.** (periode 2015-2020) sebagai Dekan Fakultas Sains

dan Teknologi UIN Alauddin Makassar beserta Pembantu Dekan I, Pembantu Dekan II dan Pembantu Dekan III serta seluruh staf administrasi yang telah memberikan berbagai fasilitas kepada kami selama masa pendidikan.

3. Ibu **Hernawati, S.Pd., M.Pfis.** selaku ketua jurusan Fisika Fakultas Sains dan Teknologi UIN Alauddin Makassar yang banyak memberikan motivasi dan dorongan selama duduk di bangku kuliah.
4. Bapak **Ihsan, S.Pd., M.Si.** selaku sekretaris jurusan Fisika Fakultas Sains dan Teknologi UIN Alauddin Makassar.
5. Bapak **Iswadi, S.Pd., M.Si.** selaku pembimbing I yang penuh ketulusan hati meluangkan waktu, tenaga dan pikiran serta penuh kesabaran untuk membimbing, mengarahkan dan memotivasi penulis disaat penulis mengalami kesulitan agar dapat menyelesaikan skripsi ini.
6. Ibu **Rahmaniah, S.Si., M.Si.** selaku pembimbing II yang penuh ketulusan hati meluangkan waktu, tenaga dan pikiran serta penuh kesabaran untuk membimbing, mengarahkan dan memotivasi penulis disaat penulis mengalami kesulitan agar dapat menyelesaikan skripsi ini.
7. Ibu **Sahara, S.Si., M.Sc., Ph.D.** selaku penguji I yang telah memberikan banyak masukan untuk perbaikan skripsi ini.
8. Ibu **Kurniati Abidin, S.Si., M.Si.** selaku penguji II yang telah memberikan banyak masukan untuk perbaikan skripsi ini.
9. Ibu **Dr. Sohrah, M.Ag.** selaku penguji III yang telah memberikan banyak masukan untuk perbaikan skripsi ini.
10. Bapak dan Ibu Dosen baik di Jurusan Fisika maupun di luar Jurusan Fisika Fakultas Sains dan Teknologi yang telah banyak memberikan ilmu kepada penulis, sehingga penulis dapat menyelesaikan skripsi ini.

11. **Ahmad Yani, S.Si., Muhtar, ST, Abdul Mun'im T, ST, dan Nurhaisah, S.Si.** selaku laboran Fisika yang senantiasa membantu dan memberikan motivasi dalam menyelesaikan skripsi ini.
12. **Syamsul Fajri, S.Sos.** yang tiada hentinya membantu menyelesaikan skripsi ini.
13. **Habibi Alfian** yang tiada hentinya memberikan motivasi dan membantu menyelesaikan skripsi ini.
14. **Ahmad Tahir** yang tiada hentinya membantu dalam pengerjaan pembuatan alat penelitian ini.
15. **Megawati Hasan** yang selalu memberikan motivasi dan membantu menyelesaikan skripsi.
16. Teman-teman angkatan 2011 terkhusus Miftahul Jannah Yusuf, Al mukarramah, Ayu Andira, Holida Zia Beder, Mahvirawati serta teman-teman yang tidak sempat disebut satu persatu yang telah memberikan semangat, motivasi, tenaga, waktu, dan doa dalam proses penelitian sehingga skripsi ini dapat terselesaikan.

Terlalu banyak orang yang berjasa kepada penulis selama menempuh pendidikan di UIN Alauddin Makassar sehingga tidak sempat dan tidak muat bila dicantumkan satu persatu dalam ruang sekecil ini. Penulis memohon maaf kepada mereka yang tidak tercantum namanya dan kepada mereka tanpa terkecuali penulis mengucapkan banyak terima kasih dan penghargaan yang setinggi-tingginya semoga menjadi ibadah dan amal jariyah. Aammin

Makassar, 25 Juli 2015

Penulis,

IRMAH WAHYUNI
NIM. 60400111021

DAFTAR ISI

HALAMAN JUDUL	i
PERNYATAAN KEASLIAN SKRIPSI	ii
PENGESAHAN SKRIPSI	iii
KATA PENGANTAR	iv
DAFTAR ISI	vii
DAFTAR TABEL	ix
DAFTAR GAMBAR	x
DAFTAR NOTASI	xii
DAFTAR LAMPIRAN	xiii
ABSTRAK	xiv
ABSTRACT	xv
BAB I PENDAHULUAN	
A. Latar Belakang	1
B. Rumusan Masalah	7
C. Tujuan Penelitian	7
D. Ruang Lingkup Penelitian	8
E. Manfaat Penelitian	8
BAB II KAJIAN PUSTAKA	
A. Pengertian Sampah	9
B. Jenis dan Sumber Sampah	11
C. Teknik Pengelolaan Sampah	16
D. LDR sebagai Sensor Cahaya	19
E. Motor DC	22

F. Poros	26
G. Transmisi Rantai Rol	30
BAB III METODE PENELITIAN	
A. Waktu dan Tempat Penelitian	35
B. Alat dan Bahan	35
C. Prosedur Kerja	36
BAB IV HASIL DAN PEMBAHASAN	
A. Tahap Perancangan Model dan Pujian Alat	40
B. Proses dan Hasil Desain Alat	42
C. Pengambilan Data	50
D. Analisis Kemampuan Alat	54
E. Pembahasan	55
BAB V PENUTUP	
A. Kesimpulan	59
B. Saran	60
DAFTAR PUSTAKA	
LAMPIRAN	
RIWAYAT HIDUP	

DAFTAR TABEL

Tabel	Uraian	Halaman
II.1	Faktor-faktor koreksi daya yang akan ditransmisikan f_c	30
II.2	Ukuran rantai rol	32
III.1	Hasil pengambilan data	39
IV.1	Hasil pengujian alat pengangkut sampah pada sungai secara otomatis	51
IV.2	Perbandingan beban	58

DAFTAR GAMBAR

Gambar	Uraian	Halaman
II.1	Sensor cahaya	19
II.2	Rangkaian LDR	21
II.3	Motor DC sederhana	23
II.4	Prinsip kerja motor DC	25
II.5	Rantai rol	31
II.6	Variasi kecepatan rantai rol	32
III.1	Tampak depan	37
III.2	Tampak atas	37
III.3	Tampak samping kanan	38
III.4	Tampak samping kiri	38
IV.1	Diagram alir tahap memulai sampai tahap penelitian	42
IV.2	Rangkaian pengangkat sampah	43
IV.3	Melubangi aluminium	44
IV.4	Proses pengikatan aluminium pada rantai	44
IV.5	Pemasangan rantai	45
IV.6	Pembuatan rangka	45
IV.7	Pembuatan lantai pembuangan sampah	46
IV.8	Alat pembuangan sampah	46
IV.9	Motor mesin jahit	47
IV.10	Sensor cahaya	47
IV.11	Desain alat pengangkut sampah pada sungai secara otomatis (a) tampak atas; (b) sketsa sudut; (c) tampak	

	depan; (d) tampak kiri; (e) tampak kanan	49
IV.12	Hasil desain alat pengangkut sampah pada sungai secara otomatis	50
IV.13	Uji coba di dalam air	54



DAFTAR NOTASI

Simbol	Arti	Satuan
P	Daya nominal output	kW
f_c	Faktor koreksi	
P_d	Daya rencana	kW
p	Jarak bagi rantai	mm
z_1	Jumlah gigi sproket	
n_1	Putaran sproket	
F	Beban	kg
v	Kecepatan rantai	m/s

DAFTAR LAMPIRAN

Lampiran

- I Hasil penelitian
- II Dokumentasi Foto
- III Persuratan

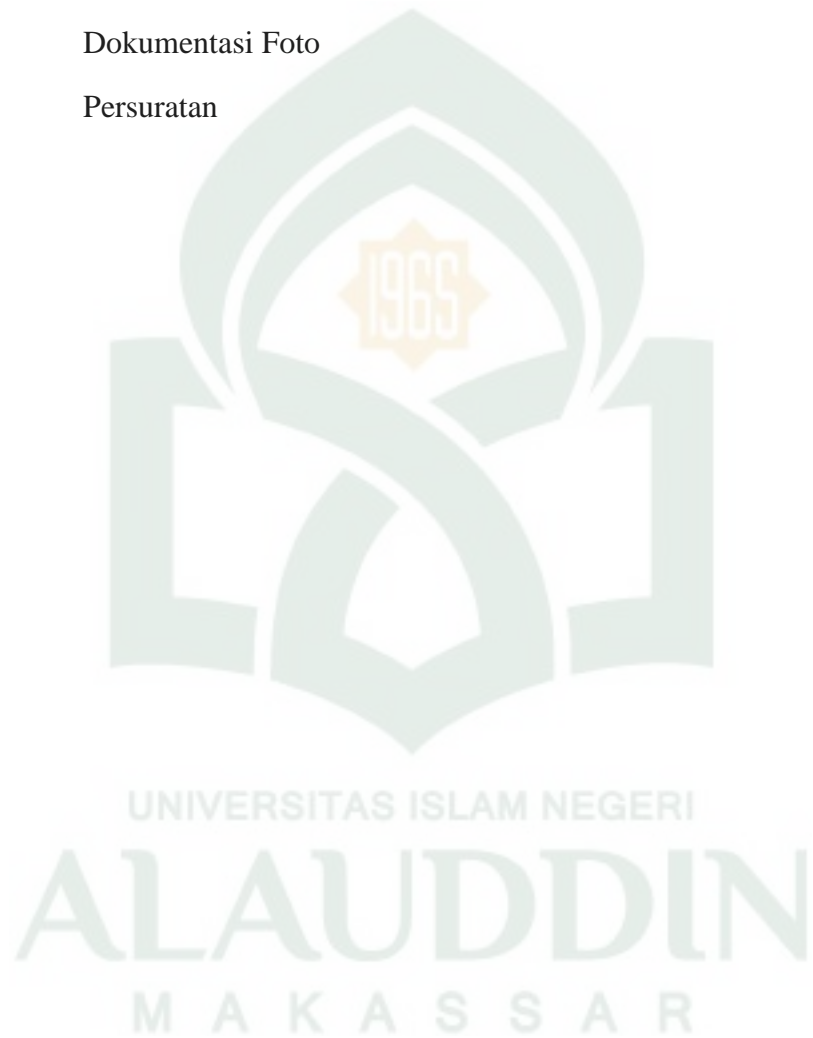

ABSTRAK

Nama Penyusun : Irmah Wahyuni
NIM : 60400111021
Judul Skripsi : “Rancang Bangun Sistem Pengangkut Sampah pada Sungai secara Otomatis”

Penelitian ini bertujuan merancang alat pengangkut sampah pada sungai secara otomatis serta melihat efektifitas alat tersebut. Model perancangan yang dibuat terdiri dari alat pengangkut sampah dan alat pembuangan sampah. Prinsip kerja alat ini yaitu apabila sensor cahaya yang diletakkan di depan alat tertutupi oleh sampah yang mengapung di atas permukaan sungai. Sampah yang terangkut diangkat ke atas dan dibuang ke alat pembuangan sampah yang posisinya melintang di bawah posisi alat pengangkut sampah. Hasil yang diperoleh dari perancangan alat pengangkut sampah pada sungai secara otomatis yaitu didapatkan beban maksimum yang dapat diangkat 1505,9 N sedangkan praktik hanya mampu 11,51 N dengan efektifitas 0,76% sehingga alat ini masih kurang efektif.

Kata kunci: Pengangkut sampah, sensor cahaya, sampah, sungai

ABSTRACT

Name : Irmah Wahyuni
NIM : 60400111021
Research Title : “Design of transporters of waste in the river automatically”

This research aims to devise means of garbage in the river automatically and see the effectiveness of these tools. Model design made consists of conveyance of trash and garbage disposal apparatus. The working principle of this tool is if a light sensor that is placed in front of the tool covered with garbage that floats on the surface of the river. Waste transported lifted up and thrown into the garbage disposal apparatus transverse position under the position of conveyance of garbage. The results obtained from the design tool of garbage in the river is automatically obtained the maximum load that can be transported 1505,9 N while only able to practice 11,51 N with effectiveness 0,76% so that the tool is still less effective.

Keywords: Carrier trash, light sensor, garbage, river

BAB I

PENDAHULUAN

A. Latar Belakang

Permasalahan lingkungan hidup akhir-akhir ini sudah semakin ramai dibicarakan. Pembangunan yang bertujuan untuk membangun manusia Indonesia seutuhnya sudah tentu tidak lepas dari tujuan agar kehidupan manusia itu terdapat keserasian, keselarasan dan keseimbangan, baik itu kehidupan diantara sesamanya maupun dengan lingkungan alam. Tetapi cita-cita mulia yakni dambaan kehidupan yang serasi, selaras dan seimbang itu tidak mudah diwujudkan mengingat masyarakat belum sepenuhnya sadar akan pentingnya lingkungan hidup tersebut.

Lingkungan telah menjadi perhatian karena bagian dari kehidupan manusia dimanapun dan kapanpun. Lingkungan yang sehat akan membuat penduduknya berbahagia, sedangkan lingkungan yang rusak akan membuat penduduk menderita. Lingkungan memang harus menjadi ukuran keberhasilan suatu proses pembangunan bangsa dan umat manusia.

Dari berbagai masalah lingkungan hidup yang dihadapi, masalah sampah menjadi topik penting yang sering dibicarakan. Karenanya harus ditanggulangi secara sungguh-sungguh dengan sistem yang lebih profesional. Sampah merupakan salah satu faktor yang menyebabkan menurunnya kualitas lingkungan. Hampir semua kota besar di Indonesia menghadapi masalah ini. Penanganannya tidak mudah dan salah satu yang menjadi faktor penghambat adalah beragamnya jenis sampah yang dihasilkan.¹

¹Ijod Sirodjuddin. *Pencemaran Lingkungan* (Bandung: CV. Amalian, 1982), h.62.

Setiap kegiatan, baik produksi maupun konsumsi akan menghasilkan sampah (limbah) yaitu benda yang sudah tidak dimanfaatkan lagi. Pada akhirnya sampah inilah yang cukup besar andilnya dalam hal pencemaran dan merusak lingkungan. Sebagaimana dijelaskan dalam Al-Qur'an Surah Ar-Rum ayat 41:

ظَهَرَ الْفَسَادُ فِي الْبَرِّ وَالْبَحْرِ بِمَا كَسَبَتْ أَيْدِي النَّاسِ لِيُذِيقَهُمْ
بَعْضَ الَّذِي عَمِلُوا لَعَلَّهُمْ يَرْجِعُونَ

Terjemah-Nya:

Telah nampak kerusakan di darat dan di laut disebabkan karena perbuatan tangan manusia, supaya Allah merasakan kepada mereka sebahagian dari (akibat) perbuatan mereka, agar mereka kembali (ke jalan yang benar).²

Ayat ini bermakna telah nampak kerusakan di darat seperti kekeringan, paceklik, hilangnya rasa aman, dan di laut seperti ketertenggelaman, kekurangan hasil laut dan sungai, disebabkan karena perbuatan tangan manusia yang durhaka, sehingga akibatnya Allah mencicipkan yakni merasakan sedikit kepada mereka sebagian dari akibat perbuatan dosa dan pelanggaran mereka, agar mereka kembali ke jalan yang benar.³

Ayat tersebut dengan sangat jelas menyebutkan bahwa telah terjadi kerusakan di darat dan laut akibat perbuatan manusia. Daratan dan lautan mengalami kerusakan, ketidakseimbangan serta kekurangan manfaat. Laut telah tercemar sehingga ikan-ikan mati dan hasil laut berkurang. Daratan semakin panas sehingga terjadi kemarau panjang. Padahal Allah telah menciptakan alam raya dalam satu sistem yang sangat serasi dan sesuai dengan kehidupan manusia. Tetapi mereka melakukan kegiatan buruk yang merusak, sehingga terjadi kepincangan dan ketidakseimbangan dalam sistem kerja alam.⁴ Jika demikian, maka di sinilah peran manusia untuk menciptakan suatu karya agar tidak terjadi kerusakan yang akhirnya merusak kehidupan manusia.

²Departemen Agama RI, *Al Quran dan Terjemahnya*, Bandung: Diponegoro, 2007, h. 408

³M. Quraish Shihab, *Tafsir al-Mishbāh: Pesan, Kesan dan Keserasian al-Qur'an* volume 11, Jakarta: Lentera Hati, 2005, h. 76.

⁴M. Quraish Shihab, *Tafsir al-Mishbāh ...*, volume 11, h. 77-78

Manusia memiliki akal, budi, pikiran yang baik dan lebih tinggi dari hewan. Maka dari itu, manusia harus memanfaatkan pemberian Allah SWT dengan baik dan tidak menggunakannya dengan hal yang sia-sia. Sebagaimana dijelaskan tentang perbedaan amalan orang beriman dengan orang kafir dalam QS. Sad ayat 27-28:

وَمَا خَلَقْنَا السَّمَاءَ وَالْأَرْضَ وَمَا بَيْنَهُمَا بَطْلًا ۚ ذَٰلِكَ ظَنُّ الَّذِينَ كَفَرُوا ۚ فَوَيْلٌ لِلَّذِينَ كَفَرُوا مِنَ النَّارِ ۗ أَمْ نَجْعَلُ الَّذِينَ ءَامَنُوا وَعَمِلُوا الصَّالِحَاتِ كَالْمُفْسِدِينَ فِي الْأَرْضِ أَمْ نَجْعَلُ الْمُتَّقِينَ كَالْفُجَّارِ ۗ

Terjemah-Nya:

27. Dan Kami tidak menciptakan langit dan bumi dan apa yang ada diantara keduanya dengan sia-sia. Itu anggapan orang-orang kafir, maka celakalah orang-orang kafir itu karena mereka akan masuk neraka.
28. Pantaskah Kami Memperlakukan orang-orang beriman dan mengerjakan kebajikan sama dengan orang-orang yang berbuat kerusakan di bumi? Atau pantaskah Kami Menganggap orang-orang yang bertakwa sama dengan orang-orang yang jahat?⁵

Hukum sebab akibat di sini terlihat sangat nyata, karena setiap dosa dan kerusakan yang dilakukan manusia mengakibatkan gangguan keseimbangan di darat dan di laut. Semakin banyak perusakan terhadap lingkungan, semakin besar pula dampak buruknya terhadap manusia. Semakin banyak dan beraneka ragam dosa manusia, semakin parah pula kerusakan lingkungan. Dalam hal ini M. Quraish Shihab mengutip pendapat Thabathaba'i yang antara lain menulis bahwa:

Alam raya dengan segala bagiannya yang rinci, saling berkaitan antara satu dengan yang lain, bagaikan satu badan dalam keterkaitannya pada rasa sakit

⁵Departemen Agama RI, *Al Quran dan Terjemahnya*, Bandung: Diponegoro, 2007, h. 455

atau sehatnya, juga dalam pelaksanaan kegiatan dan kewajibannya. Semua saling pengaruh mempengaruhi, dan semua pada akhirnya bertumpu dan kembali kepada Allah swt. Apabila salah satu bagian tidak berfungsi dengan baik maka akan nampak dampak negatifnya pada bagian yang lain, dan ini pada gilirannya akan mempengaruhi seluruh bagian. Hal ini berlaku terhadap alam raya dan merupakan hukum alam yang ditetapkan oleh Allah swt; termasuk terhadap manusia dan manusia pun tidak mampu mengelak darinya. Masyarakat yang menyimpang dari jalan lurus yang ditetapkan Allah bagi kebahagiaannya menjadikan keadaan sekelilingnya ikut terganggu dan ini pada gilirannya menimbulkan dampak negatif. Bila ini terjadi maka akan bertumpuk musibah dan bencana alam seperti keengganan langit menrunkan hujan dan bumi menumbuhkan tumbuhan, banjir dan air bah, gempa bumi dan bencana alam lainnya. Semua itu adalah tanda-tanda yang diberikan Allah untuk mengingatkan manusia agar mereka kembali ke jalan yang lurus.⁶

Al-Quran selalu memerintahkan kepada manusia untuk mendayagunakan potensi akal, pengamatan, pendengaran semaksimal mungkin. Allah SWT telah menganugrahkan akal kepada manusia, suatu anugrah yang sangat berharga yang tidak diberikan kepada makhluk lain, sehingga ummat manusia mampu berpikir kritis dan logis dalam menyelesaikan permasalahan yang ada di lingkungan sekitar dengan menggunakan ilmu pengetahuan. Sehingga dengan adanya alat pengangkut sampah pada sungai secara otomatis ini mampu membantu masyarakat dalam mengurangi permasalahan lingkungan.

Hal ini telah sejalan dengan perintah Allah SWT untuk selalu menjaga lingkungan. Dengan adanya alat pengangkut sampah pada sungai secara otomatis menunjukkan bahwa manusia telah mampu berfikir positif dan mengembangkan ilmu pengetahuan dalam menjaga kerusakan lingkungan yang disebabkan oleh manusia maupun karena faktor alam.

Jumlah penduduk Indonesia yang besar dengan tingkat pertumbuhan yang tinggi mengakibatkan bertambahnya volume sampah. Selain itu, pola konsumsi masyarakat memberikan kontribusi dalam menimbulkan jenis sampah yang semakin

⁶M. Quraish Shihab, *Tafsir al-Mishbāh* ..., volume 11, h. 78-79.

beragam, antara lain sampah kemasan yang berbahaya atau sulit diurai oleh proses alam. Penanganan dan pengendalian akan menjadi semakin kompleks dan rumit dengan semakin kompleksnya jenis maupun komposisi dari sampah sejalan dengan semakin majunya kebudayaan. Sehingga penanganan sampah di perkotaan relatif lebih sulit dibanding sampah di desa-desa.

Sampah pada dasarnya merupakan suatu bahan yang terbuang atau dibuang dari suatu sumber hasil aktivitas manusia maupun proses-proses alam yang dipandang tidak mempunyai nilai ekonomi. Setiap masyarakat dari berbagai golongan di manapun berada, bertanggung jawab terhadap kebersihan lingkungannya atau sampah yang dihasilkannya dan tidak merusaknya. Sampah rumah tangga merupakan bagian terbesar dari sampah di kota-kota dan sebagian besar berasal dari sampah dapur dan sampah pekarangan.

Semakin banyak penduduk yang bermukim di suatu kota atau suatu daerah, makin banyak pula sampah yang terkumpul, ini terjadi khususnya di kota-kota besar di Indonesia. Tetapi keadaan ini sudah mengalami perubahan karena masalah sampah bukan hanya terjadi di kota-kota besar tetapi juga di kota-kota kabupaten dan kecamatan.⁷

Kota Makassar sebagai salah satu kota metropolitan di Indonesia pada tahun 2013 memiliki jumlah penduduk sekitar 1.408.072 jiwa.⁸ Jumlah penduduk yang besar juga menyebabkan volume timbunan sampah yang besar pula. Volume timbunan sampah di Kota Makassar pada tahun 2012 mencapai 4.057,28 m³/hari, dengan komposisi sampah yang ditimbulkan di Kota Makassar sebesar 82,19 % merupakan sampah organik dan sisanya yaitu 17,81 % merupakan sampah anorganik

⁷Sudrajat. *Mengelola Sampah Kota* (Jakarta: Swadaya, 2007), h.5.

⁸BPS Makassar, "Jumlah Penduduk 2013," <http://makassarkota.bps.go.id/index.php?hal=tabel&id=4> (13 November 2014)

seperti plastik, besi, aluminium, karet dan kaca. Sampah yang ditimbulkan umumnya merupakan sampah rumah tangga sebesar 1.847,47 m³/hari atau 45,53 % dari total timbunan sampah Kota Makassar.

Pada tahun 2012 volume timbunan sampah yang dapat terangkut ke TPA sebesar 3.642 m³/hari atau 89,78 % dari total timbunan sampah, sedangkan sisanya 414,72 m³/hari atau 10,22 % dikelola sendiri oleh masyarakat yaitu dibakar atau dibuang secara sembarangan (dibuang ke sungai ataupun ke lahan kosong).

Membuang sampah di sungai memang sudah menjadi kebiasaan sebagian masyarakat. Dengan berbagai peringatan atau imbauan sepertinya sudah tidak dihiraukan lagi oleh orang-orang yang memiliki kebiasaan buruk tersebut. Sejumlah pemandangan tak sedap berupa tebaran sampah menumpuk di pinggir maupun di aliran sungai.

Masih banyaknya kasus pembuangan sampah baik industri maupun rumah tangga ke daerah aliran sungai menunjukkan masih rendahnya partisipasi dan kesadaran masyarakat yang paling beresiko atau rentan terhadap penyakit sebagai dampak bencana seperti banjir, penyakit kulit dan diare.

Untuk mengurangi dampak dari pembuangan sampah yang tidak pada tempatnya, telah banyak penelitian yang dilakukan oleh para peneliti khususnya tentang penanggulangan kasus pembuangan sampah di sungai sebagai tindakan untuk mencegah terjadinya dampak kerusakan lingkungan. Sebagaimana yang telah dilakukan oleh Ahmad Yusra Aminy dengan judul Desain Mesin Pengangkut Sampah pada Sungai. Diperoleh hasil penelitian yaitu pada perencanaan alat terdiri dari dua komponen utama yaitu *bucket conveyor* dan *belt conveyor* dengan

menghitung daya motor, poros, transmisi roda gigi dan rantai.⁹ Selain itu, Syahrir Arief telah melakukan penelitian dengan judul Rancang Bangun Alat Pengangkut Sampah pada Sungai dengan hasil kecepatan putaran *conveyor* 120 rpm dengan kapasitas angkut 900 kg/s.¹⁰

Berdasarkan latar belakang di atas, maka akan dilakukan penelitian dalam upaya nyata menyelamatkan dan melestarikan daerah aliran sungai dengan judul “*Rancang Bangun Sistem Pengangkut Sampah pada Sungai secara Otomatis*”. Adapun kelebihan dari alat pengangkut sampah ini yaitu dapat digunakan pada sungai mengalir maupun sungai tenang, menggunakan sensor sebagai pengendali alat pengangkutan sampah maupun pembuangan.

B. Rumusan Masalah

Rumusan masalah penelitian ini yaitu:

1. Bagaimana merancang bangun alat pengangkut sampah pada sungai secara otomatis?
2. Bagaimana efektifitas alat pengangkut sampah pada sungai secara otomatis?

C. Tujuan Penelitian

Tujuan penelitian ini yaitu:

1. Untuk mengetahui rancang bangun alat pengangkut sampah pada sungai secara otomatis

⁹Ahmad Yusra Aminy, “Disain Mesin Pengangkut Sampah pada Sungai,” *Teknik Mesin*, vol.6 (Desember 2012), h.6 Journal.unhas.ac.id/index.php/prostek/article/view/745. (30 Desember 2014).

¹⁰Syahrir Arief, “Rancang Bangun Alat Pembersih Sampah pada Sungai,” *Teknik Mesin*, Proceeding Seminar Nasional Tahunan Teknik Mesin XI (SNTTM XI) & Thermofluid IV (2012).

2. Untuk mengetahui efektifitas alat pengangkut sampah pada sungai secara otomatis

D. Ruang Lingkup Penelitian

Ruang lingkup dalam penelitian ini yaitu alat pengangkut sampah pada sungai secara otomatis mengangkut sampah ke tepian sungai dengan menggunakan sensor cahaya.

E. Manfaat Penelitian

Manfaat penelitian ini yaitu:

1. Bagi mahasiswa, sebagai sarana untuk menerapkan ilmu dan mengembangkan potensi diri dalam mendesain, menganalisa dan mewujudkannya dalam sebuah model.
2. Bagi Pemerintah Kota, khususnya Dinas Pertamanan dan Kebersihan adalah sebagai alternatif solusi dalam mengoptimalkan kebersihan sampah. Selain itu, membantu pemerintah Kota Makassar dalam melaksanakan programnya *Makassar tidak Rantasa*.
3. Bagi Kalangan Akademik, khususnya Program Studi Fisika dapat dijadikan salah satu referensi untuk memperluas pemahaman mengenai alat pengangkut sampah pada sungai secara otomatis

BAB II

KAJIAN PUSTAKA

A. Pengertian Sampah

Menurut Undang-undang Republik Indonesia Nomor : 18 tahun 2008 tentang Pengelolaan Sampah, sampah adalah sisa kegiatan sehari-hari manusia dan/atau proses alam yang berbentuk padat.

Sampah adalah sesuatu yang tidak digunakan, tidak dipakai, tidak disenangi, atau sesuatu yang dibuang yang berasal dari kegiatan manusia dan tidak terjadi dengan sendirinya.¹¹

Sampah adalah limbah yang bersifat padat terdiri dari bahan organik dan bahan anorganik yang dianggap tidak berguna lagi dan harus dikelola agar tidak membahayakan lingkungan dan melindungi investasi pembangunan.¹²

Sampah adalah limbah yang bersifat padat terdiri atas zat organik dan zat anorganik yang dianggap tidak berguna lagi dan harus dikelola agar tidak membahayakan lingkungan dan melindungi investasi pembangunan. Sampah umumnya dalam bentuk sisa makanan (sampah dapur), daun-daun, ranting pohon, kertas/karton, plastik, kain bekas, kaleng dan debu sisa penyapuan.¹³

Pengertian sampah menurut *American Public Health Association* (APHA), sampah diartikan sebagai sesuatu yang tidak berguna, tidak terpakai, tidak disenangi

¹¹Chandra Budiman, *Pengantar kesehatan lingkungan* WHO (Jakarta: EGC, 2000).

¹² Badan Standarisasi Nasional. *Tata Cara Teknik Operasional Pengelolaan Sampah Perkotaan (SNI 19-2454-2002)* (Jakarta: BSN, 2002)

¹³Didiet Haryadi, *Studi Ketersediaan Prasarana Persampahan di Perumahan Bumi Permata Hijau Kelurahan Gunung Sari Kecamatan Rappocini Kota Makassar* (Makassar, 2010), h.15.

atau sesuatu yang dibuang yang berasal dari kegiatan manusia dan tidak terjadi dengan sendirinya.

Sampah merupakan konsekuensi langsung dari kehidupan sehingga dapat dikatakan sampah timbul sejak adanya kehidupan manusia. Timbulnya sampah bersamaan dengan aktifitas manusia, mulai dari usaha penambangan atau pengambilan sumber daya alam sebagai bahan baku, berlanjut menjadi bahan yang siap untuk energi, bahan setengah jadi untuk suatu barang dan aktifitas jasa.

Pengertian tentang sampah akan mempunyai arti yang berbeda tergantung profesi atau cara pandang seseorang, namun pada umumnya mengandung prinsip-prinsip:

1. Adanya suatu benda/bahan atau zat padat
2. Berhubungan langsung/tak langsung dengan aktifitas manusia
3. Sampah merupakan bahan sisa yang sudah diambil bagian utamanya
4. Benda atau bahan tersebut tidak dipakai lagi, tidak disenangi dan dibuang serta dapat menimbulkan masalah pencemaran dan gangguan pada pelestarian lingkungan bila tidak dikelola.

Dari beberapa pengertian sampah di atas, dapat disimpulkan bahwa sampah adalah material sisa yang dibuang karena material tersebut dianggap tidak berharga dan akan merusak lingkungan jika tidak dikelola dengan baik, sehingga tidak digunakan lagi.

Salah satu penyebab rusaknya lingkungan pada saat ini adalah suatu kebiasaan yang kecil tapi berdampak besar bagi suatu lingkungan adalah suatu budaya membuang sampah secara sembarangan. Sampah yang dibuang secara sembarangan akan memberikan dampak terhadap kesehatan seperti diare, kolera, tifus, demam berdarah dan sebagainya. Sebagaimana dalam Al Quran Allah

memerintahkan agar tidak membuat kerusakan di muka bumi, sebagaimana dijelaskan dalam Al Quran Surah Al A'raf ayat 56.

وَلَا تُفْسِدُوا فِي الْأَرْضِ بَعْدَ إِصْلَاحِهَا وَادْعُوهُ خَوْفًا وَطَمَعًا إِنَّ رَحْمَتَ اللَّهِ قَرِيبٌ مِّنَ الْمُحْسِنِينَ

Terjemah-Nya:

*Dan janganlah kamu berbuat kerusakan di bumi setelah (diciptakan) dengan baik. Berdoalah kepada-Nya dengan rasa takut dan penuh harap. Sesungguhnya rahmat Allah sangat dekat kepada orang yang berbuat kebaikan.*¹⁴

B. Jenis dan Sumber Sampah

Limbah padat (sampah) perkotaan terdiri atas dua yakni sampah organik dan sampah anorganik. Sampah organik adalah sampah yang mempunyai komposisi kimia yang mudah terurai oleh bakteri (*biodegradable*) misalnya sisa makanan, sayur-sayuran, daun-daunan, kayu dan lainnya. Sedangkan sampah anorganik adalah sampah yang mempunyai komposisi kimia sulit untuk diurai atau membutuhkan waktu yang lama (*non biodegradable*) misalnya sampah plastik, kaleng, besi, kaca dan lain-lain.¹⁵

Berdasarkan karakteristiknya sampah mencakup jenis-jenis sebagai berikut:¹⁶

1. *Garbage*: yaitu jenis sampah yang merupakan hasil pengolahan atau pembuatan makanan, yang umumnya berasal dari rumah tangga, restoran, hotel dan sebagainya, yang terdiri dari sisa-sisa potongan hewan atau sayur-sayuran hasil

¹⁴Departemen Agama RI, *Al Quran dan Terjemahnya*, Bandung: Diponegoro, 2007, h. 157

¹⁵Robert J Kodoatie, *Manajemen dan Rekayasa Infrastruktur* (Yogyakarta: Pustaka Pelajar, 2005), h. 312

¹⁶Soekidjo N dalam Musli Muhammad, *Pengelolaan Sampah di Kota Kecamatan Ternate Selatan Maluku Utara* (Makassar, 2004), h. 6

dari pengolahan, persiapan, pembuatan dan penyediaan makanan yang sebagian besar terdiri dari zat-zat yang sudah membusuk, lembab atau yang mengandung sejumlah air.

2. *Rubbish*: terdiri dari sampah yang terbakar atau tak dapat/sukar terbakar yang berasal dari rumah-rumah, pusat-pusat perdagangan, kantor-kantor, tapi tidak termasuk *garbage*, Sampah yang mudah terbakar umumnya terdiri dari zat-zat organik seperti kertas, karbon, kardus, sobekan kain, kayu *furniture*, ranjang-
ranjang yang rusak, karet, plastik cabang ranting pohon, kulit dan lainnya. Sedangkan sampah yang tidak mudah terbakar berupa zat organik seperti logam, mineral, kaleng-kaleng, gelas/kaca dan lain-lain.
3. *Ashes*: yaitu sisa-sisa pembakaran dan zat-zat yang susah terbakar baik di rumah, di kantor, maupun industri termasuk abu rokok.
4. *Street sweeping*: yakni sampah yang berasal dari pembersihan jalanan dan trotoar baik dengan tenaga manusia maupun dengan tenaga mesin, seperti kertas, kotoran, dahan-daun dan lainnya.
5. *Dead animal*: yaitu bangkai-bangkai binatang yang mati secara alami, karena penyakit atau kecelakaan.
6. *Household refuse*: yaitu sampah campuran yang terdiri dari *rubbish*, *garbage*, dan *ashes* yang berasal dari daerah perumahan.
7. *Industrial waste*: terdiri dari sampah padat yang berasal dari industri-industri, baik pengolahan hasil bumi/tumbuh-tumbuhan maupun industri lain.
8. *Demolition waste*: sampah dari hasil penghancuran gedung atau bangunan sejenisnya.

9. *Construction waste*: sampah dari proses pembangunan gedung maupun rumah baik berupa puing-puing. Sampah ini mengandung tanah, batu-batuan, potongan kayu, alat perekat, dinding kertas dan sebagainya.
10. *Sewage solid*: terdiri dari benda-benda kasar yang umumnya berupa zat organik hasil penyaringan pada pintu masuk pusat pengolahan air buangan.
11. Sampah khusus: sampah yang memerlukan penanganan khusus misalnya kaleng cat, film bekas, zat aktif dan lain-lain.
12. Bangkai kendaraan: seperti bangkai mobil, sepeda motor, truk, kereta api dan sebagainya.

Berdasarkan sumbernya sampah dibedakan menjadi:¹⁷

- a. Sampah domestik: yakni sampah yang berasal dari aktifitas rumah tangga (lingkungan perumahan atau permukiman), baik di daerah perkotaan maupun pedesaan. Seperti sisa-sisa makanan baik yang sudah dimasak atau belum, bekas pembungkus baik kertas, plastik, daun-daun, pakaian bekas, bahan bacaan, perabot rumah tangga dan sebagainya.
- b. Sampah komersial, yakni sampah yang dihasilkan dari tempat-tempat umum seperti lingkungan kegiatan perdagangan yakni toko, warung, restoran dan pasar. Sampah ini berupa kertas, plastik, botol dan sebagainya.
- c. Sampah industri, yakni sampah yang merupakan hasil sampingan kegiatan industri, misalnya sampah pengepakan barang, sampah bahan makanan, logam, plastik, kayu dan potongan tekstil.
- d. *Agriculture waste*, yakni sampah yang berasal dari daerah pertanian dan perkebunan seperti jerami, sisa sayur mayur, batang jagung dan lain-lain yang

¹⁷*Ibid*

jumlahnya cukup besar sewaktu musim panen. Jenis sampah ini dapat dibakar atau dijadikan pupuk untuk pertanian.

- e. Sampah industri, sampah yang bersumber dari tempat-tempat kegiatan sosial budaya masyarakat seperti sekolah, perkantoran, mesjid dan lembaga non komersial lainnya. Jenis sampah yang dihasilkan biasanya berupa sampah kering seperti kertas dan plastik.
- f. Sampah jalan, berasal dari pembersihan jalan terdiri dari kertas-kertas, plastik bercampur batu-batuan, debu dan pasir, daun-daun, puntung rokok serta benda-benda yang jatuh dari kendaraan.
- g. Sampah yang berasal dari tempat pembangunan, pemugaran dan pembakaran bangunan, terdiri dari sisa-sisa material berupa bahan-bahan pembangunan/puing-puing, pipa plastik/besi, potongan-potongan kayu, kaca, kaleng cat dan sebagainya.
- h. Sampah yang berasal dari daerah pertambangan dan jenisnya tergantung dari jenis usaha pertambangan itu sendiri, misalnya batu-batuan, tanah, pasir, sisa-sisa pembakaran/arang dan sebagainya.
- i. Sampah rumah sakit dan balai pengobatan, berupa sampah bekas operasi, pembalut luka, potongan anatomi, botol obat termasuk sampah kantor dan dapur rumah sakit.
- j. Sampah yang berasal dari peternakan dan perikanan, berupa kotoran-kotoran ternak, sisa-sisa makanan, bangkai binatang dan sebagainya.

Sumber-sumber sampah menurut Pedoman Teknis Pengelolaan Sampah Departemen Pekerjaan Umum adalah sebagai berikut:¹⁸

1) Daerah permukiman (rumah tangga)

Sampah permukiman berasal dari aktifitas rumah tangga, berupa persiapan memasak di dapur, sisa-sisa makanan, pembersihan lantai rumah dan halaman/taman. Jenis sampah yang dihasilkan berupa sampah basah dan kering.

2) Daerah komersial

Sumber sampah komersial yaitu pasar, pertokoan, restoran, perusahaan, tempat hiburan, bioskop, supermarket, hotel, percetakan, bengkel dan sebagainya. Di negara berkembang sebagian besar kategori sampah ini berasal dari pasar dan kebanyakan berupa sampah organik.

3) Daerah institusi

Sumber sampah institusional adalah perkantoran, sekolah, tempat ibadah dan lembaga-lembaga non komersial lainnya. Jenis sampah yang dihasilkan sebagian besar adalah sampah kering.

4) Sampah jalan dan tempat-tempat terbuka

Sampah kategori ini berasal dari kegiatan penyapuan/pembersihan jalan-jalan atau trotoar, taman, lapangan, tempat rekreasi dan lain-lain. Jenis sampah yang dihasilkan biasanya berupa dedaunan, ranting pohon, kertas pembungkus dan debu jalanan.

5) Industri

Sumber sampah industri berasal dari perusahaan yang bergerak di bidang industri berat, industri ringan, pabrik-pabrik dan sejenisnya. Jenis sampah yang

¹⁸ Direktorat Jenderal Cipta Karya Departemen Pekerjaan Umum, *Pedoman Teknis Pengelolaan Persampahan* (Jakarta: Pusat Penelitian Sains dan Teknologi Lembaga Penelitian Universitas Indonesia, 1989), h.4.

dihasilkan tergantung dari bahan baku yang digunakan oleh industri tersebut. Sampah industri ada yang dapat dikategorikan sebagai sampah domestik dan adapula yang dikategorikan sebagai sampah khusus.

6) Tempat pembangunan, pemugaran dan pembongkaran

Sampah yang dijumpai adalah sampah material atau bahan-bahan bangunan, jenisnya tergantung dari bahan bangunan yang dipakai.

7) Rumah sakit dan balai pengobatan

Sampah rumah sakit pengelolaannya ditangani secara terpisah dengan sampah lainnya karena sampahnya bersifat khusus, kemungkinan mengandung kuman penyakit menular. Sampah yang dihasilkan berupa bekas-bekas operasi, pembalut luka, potongan anatomi, termasuk sampah kantor dan dapur.

8) Lain-lain

Berdasarkan sumber, jenis dan komposisi sampah sangat beraneka ragam dan demikian pula yang dihasilkan. Jumlah sampah pada umumnya ditentukan oleh:¹⁹

- a) Kebiasaan hidup masyarakat
- b) Musim atau waktu
- c) Standar hidup
- d) Cara pengolahan sampah

C. Teknik Pengelolaan Sampah

Menurut Undang-undang Republik Indonesia Nomor : 18 tahun 2008, yang dimaksud dengan pengelolaan sampah adalah kegiatan yang sistematis, menyeluruh dan berkesinambungan yang meliputi pengurangan dan penanganan sampah.

¹⁹Asrul Azwar dalam Musli Muhammad, *Pengelolaan Sampah di Kota Kecamatan Ternate Selatan Maluku Utara* (Makassar, 2004), h.10.

Model pengelolaan sampah di Indonesia dibagi atas dua macam, yaitu urugan dan tumpukan. Model pertama yaitu urugan merupakan cara yang paling sederhana, yaitu sampah dibuang di lembah atau cekungan tanpa memberikan perlakuan. Urugan atau model buang dan pergi ini bisa saja dilakukan pada lokasi yang tepat, yaitu bila tidak ada permukiman di bawahnya, tidak menimbulkan polusi udara, polusi pada air sungai, longsor, estetika. Model ini umumnya dilakukan untuk suatu kota yang volume sampahnya tidak begitu besar.²⁰

Pengelolaan sampah yang kedua lebih maju dari cara urugan, yaitu tumpukan. Model ini bisa dilakukan secara lengkap, sebenarnya sama dengan teknologi aerobik. Hanya saja tumpukan perlu dilengkapi dengan unit saluran air buangan, pengolahan air buangan (*leachate*) dan pembakaran eksek gas metan (*flare*). Model yang lengkap ini telah memenuhi persyaratan kesehatan lingkungan. Model seperti ini banyak diterapkan di kota-kota besar. Namun, sayangnya model tumpukan ini umumnya tidak lengkap, tergantung dari kondisi keuangan dan kepedulian pejabat daerah setempat akan kesehatan lingkungan dan masyarakat.²¹

Upaya untuk mengurangi volume sampah atau merubah bentuk menjadi lebih bermanfaat, antara lain dengan cara pembakaran, pengomposan, penghancuran, pengeringan dan pendaur ulangan. Teknik pengolahan sampah adalah sebagai berikut:²²

²⁰Sudrajat, *Mengelola Sampah Kota* (Jakarta: Penebar Swadaya, 2006), h. 10.

²¹*Ibid*

²²Lusviminda Sofyan, *Studi Pengelolaan Sampah Hotel dan Prospek Pengembangannya di Kota Makassar* (Makassar, 2014), h.II-16

1. Pengomposan (*Composting*)

Pengomposan adalah suatu cara pengolahan sampah organik dengan memanfaatkan aktifitas bakteri untuk mengubah sampah menjadi kompos (proses pematangan).

2. Pembakaran sampah

Pembakaran sampah dapat dilakukan pada suatu tempat, misalnya lapangan yang jauh dari segala kegiatan agar tidak mengganggu. Namun demikian pembakaran ini sulit dikendalikan bila terdapat angin kencang, sampah, arang sampah, abu, debu, dan asap akan terbawa ke tempat-tempat sekitarnya yang akhirnya akan menimbulkan gangguan. Pembakaran yang paling baik dilakukan di suatu instalasi pembakaran, yaitu dengan menggunakan insinerator, namun pembakaran yang menggunakan insinerator memerlukan biaya yang mahal.

3. *Recycling*

Recycling merupakan salah satu teknik pengolahan sampah, dimana dilakukan pemisahan atas benda-benda bernilai ekonomi seperti kertas, plastik, karet dan lain-lain dari sampah yang kemudian diolah sedemikian rupa sehingga dapat digunakan kembali baik dalam bentuk yang sama atau berbeda dari bentuk semula.

4. *Reuse*

Reuse merupakan teknik pengolahan sampah yang hampir sama dengan *recycling*, bedanya *reuse* langsung digunakan tanpa ada pengolahan terlebih dahulu.

5. *Reduce*

Reduce adalah usaha untuk mengurangi potensi timbunan sampah, misalnya tidak menggunakan bungkus kantong plastik yang berlebihan.

Sampah perkotaan adalah sampah yang timbul di kota. Dalam menangani pengelolaan sampah perkotaan ini akan selalu mengacu pada SNI 19-2454-2002 mengenai Tata Cara Teknik Operasional Sampah Perkotaan.

a. Persyaratan Teknis Pengelolaan Sampah Perkotaan

Teknik operasional pengelolaan sampah perkotaan yang terdiri dari pewadahan sampai dengan pembuangan akhir sampah harus bersifat terpadu dengan melakukan pemilahan sejak dari sumbernya.

b. Faktor-faktor yang mempengaruhi sistem pengelolaan sampah perkotaan

- 1) Kepadatan dan penyebaran penduduk
- 2) Karakteristik fisik lingkungan dan sosial ekonomi
- 3) Timbunan dan karakteristik sampah
- 4) Budaya sikap dan perilaku masyarakat
- 5) Jarak dari sumber sampah ke tempat pembuangan akhir sampah
- 6) Rencana tata ruang dan pengembangan kota
- 7) Sarana pengumpulan, pengangkutan, pengolahan, dan pembuangan akhir
- 8) Sampah
- 9) Biaya yang tersedia
- 10) Peraturan daerah setempat

D. LDR sebagai Sensor Cahaya



Gambar II.1 Sensor Cahaya

Sensor yang terkenal untuk mendeteksi cahaya adalah LDR. LDR adalah singkatan dari *Light Dependent Resistor* yaitu resistor yang tergantung pada cahaya. LDR digunakan untuk mengubah energi cahaya menjadi energi listrik. Akan tetapi karena responnya terhadap cahaya cukup lambat, LDR tidak digunakan pada situasi dimana intensitas cahaya berubah secara drastis.²³

Sebuah LDR terdiri dari sebuah piringan bahan semikonduktor dengan dua buah elektroda pada permukaannya. LDR tergantung pada cahaya artinya nilai tahanannya akan berubah-ubah apabila terkena cahaya.

Dalam gelap atau di bawah cahaya yang redup, bahan piringan hanya mengandung elektron bebas dalam jumlah yang relatif sangat kecil. Hanya tersedia sedikit elektron bebas untuk mengalirkan muatan listrik. Hal ini berarti bahwa, bahan bersifat sebagai konduktor yang buruk untuk arus listrik. Dengan kata lain, nilai tahanan bahan sangat tinggi.

Di bawah cahaya yang cukup terang, lebih banyak elektron yang melepaskan diri dari atom-atom bahan semikonduktor ini. Terdapat lebih banyak elektron bebas yang dapat mengalirkan muatan listrik. Dalam hal ini, bahan bersifat sebagai konduktor yang baik. Semakin terang cahaya yang mengenai bahan, semakin banyak elektron bebas yang tersedia dan semakin rendah pula tahanan listrik bahan.²⁴

Prinsip kerjanya bila sinar atau cahaya mengenai permukaan yang konduktif dari LDR, maka tahanannya menjadi lebih kecil dan arusnya menjadi lebih besar sedangkan bila tidak ada sinar yang mengenai permukaan maka nilai tahanannya

²³Syarif Abdillah Sitorus, "Sistem Keamanan Ruangan dengan Sensor LDR dan Handphone", <http://repository.usu.ac.id/handle/123456789/14244>. (7 Juli 2015)

²⁴Widya Ananda Putri, "Alat Pendeteksi Warna Dan Penampil Panjang Gelombang Menggunakan Light Depent Resistor (LDR) Berbasis Microcontroller AT89S51", <http://repository.usu.ac.id/handle/123456789/20436> (7 Juli 2015).

akan menjadi besar tergantung dari intensitas cahaya yang masuk pada permukaan konduktif dari LDR.

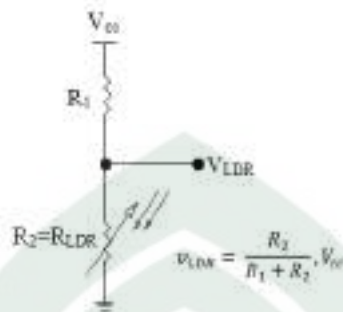

Gambar II.2 Rangkaian LDR

Sebuah LDR dirangkai seri dengan satu resistor yang nilainya dapat diubah dan satu resistor yang nilainya tetap. Rangkaian seri ini berfungsi sebagai pembagi tegangan.

Saat LDR terkena cahaya tegangan yang ada pada resistor R_1 menjadi besar karena tahanan pada R_1 lebih besar dari tahanan LDR akibatnya transistor dalam keadaan saturasi (jenuh), dan tegangan kolektor TR (V_c) sebesar 0 volt. Tegangan 0 volt ini tidak menggerakkan SCR sehingga SCR dalam keadaan off dan relay tidak bekerja sehingga lampu padam.

Pada saat LDR tidak terkena cahaya maka tegangan yang ada pada R_1 menjadi kecil. Karena nilai tahanan pada LDR menjadi lebih besar daripada tahanan R_1 . Akibatnya transistor berubah menjadi *cut off* (terputus) dan tegangan kolektor R_1 (V_p) menjadi sama dengan V_{cc} . Tegangan ini dapat menggerakkan SCR, sehingga SCR dalam keadaan on (bekerja) dan dapat mengaktifkan relay.

Selain LDR, komponen penunjang lainnya adalah resistor. Resistor merupakan komponen dasar elektronika karena bisa berfungsi sebagai pengatur atau untuk membatasi jumlah arus yang mengalir dalam suatu rangkaian. Dengan resistor,

arus listrik dapat didistribusikan sesuai dengan kebutuhan. Sesuai dengan namanya, resistor bersifat resistif dan umumnya terbuat dari bahan karbon.

E. Motor DC

Motor DC merupakan suatu mesin listrik berfungsi sebagai motor listrik apabila terjadi proses konversi energi listrik menjadi energi mekanik di dalamnya. Motor DC adalah motor yang memerlukan suplai tegangan searah pada kumparan jangkar dan kumparan medan untuk diubah menjadi energi mekanik. Berdasarkan karakteristiknya, motor arus searah ini mempunyai daerah pengaturan putaran yang luas dibandingkan dengan motor arus bolak-balik, sehingga sampai sekarang masih banyak digunakan pada pabrik-pabrik yang mesin produksinya memerlukan pengaturan putaran yang luas.²⁵

Motor DC memerlukan suplai tegangan yang searah pada kumparan medan untuk diubah menjadi energi mekanik. Kumparan medan pada motor DC disebut stator (bagian yang tidak berputar) dan kumparan jangkar disebut rotor (bagian yang berputar). Jika terjadi putaran pada kumparan jangkar dalam pada medan magnet, maka akan timbul tegangan (GGL) yang berubah-ubah arah pada setiap setengah putaran, sehingga merupakan tegangan bolak-balik. Prinsip kerja dari arus searah adalah membalik fasa tegangan dari gelombang yang mempunyai nilai positif dengan menggunakan komutator, dengan demikian arus yang berbalik arah dengan kumparan jangkar yang berputar dalam medan magnet. Bentuk motor paling sederhana memiliki kumparan satu lilitan yang bisa berputar bebas di antara kutub-kutub magnet permanen.

²⁵Ranti Permata Sari, "Penalaran Paramater Kontrol PID dengan Metode Heuristic, Aplikasi: Sistem Pengendalian Kecepatan Motor DC," digilib.its.ac.id/public/ITS-Undergraduate-10591-Approval_Sheet.pdf

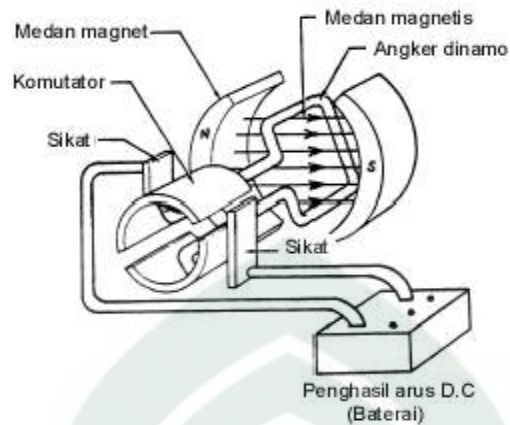

Gambar II.3 Motor DC Sederhana

Sumber: <http://elektronika-dasar.web.id/teori-elektronika/prinsip-kerja-motor-dc/>

Komponen utama motor DC yaitu:²⁶

1. Kutub Medan

Secara sederhana digambarkan bahwa interaksi dua kutub magnet akan menyebabkan perputaran pada motor DC. Motor DC memiliki kutub medan yang stasioner dan motor yang menggerakkan *bearing* pada ruang di antara kutub medan. Motor DC sederhana memiliki dua kutub medan: kutub utara dan kutub selatan. Garis magnetik energi membesar melintasi bukaan diantara kutub-kutub dari utara ke selatan.

Untuk motor yang lebih besar atau lebih kompleks terdapat satu atau lebih elektromagnet. Elektromagnet menerima listrik dari sumber daya dari luar sebagai penyedia struktur medan.

²⁶Dimasyqi Zulkha dan Ya'umar, "Rancang Bangun Sistem Pengendali Kecepatan Motor DC dengan Menggunakan Metode Pengendali PID pada Mobil Listrik (ZEC-01)," digilib.its.ac.id/public/ITS-paper-19385-paperpdf.pdf (3 Januari 2015)

2. Dinamo

Bila arus masuk menuju motor, maka arus ini akan menjadi elektromagnet. Motor yang berbentuk silinder, dihubungkan ke as penggerak untuk menggerakkan beban. Untuk kasus motor DC yang kecil, motor berputar dalam medan magnet yang dibentuk oleh kutub-kutub, sampai kutub utara dan selatan magnet berganti lokasi. Jika hal ini terjadi, arusnya berbalik untuk merubah kutub-kutub utara dan selatan motor.

3. Komutator

Komponen ini terutama ditemukan dalam motor DC. Kegunaannya adalah untuk membalikan arah arus listrik dalam motor. *Commutator* juga membantu dalam transmisi arus antara motor dan sumber daya.

Mekanisme kerja untuk seluruh jenis motor secara umum:²⁷

- a. Arus listrik dalam medan magnet akan memberikan gaya.
- b. Jika kawat yang membawa arus dibengkokkan menjadi sebuah lingkaran / *loop*, maka kedua sisi *loop*, yaitu pada sudut kanan medan magnet, akan mendapatkan gaya pada arah yang berlawanan.
- c. Pasangan gaya menghasilkan tenaga putar / *torque* untuk memutar kumparan.
- d. Motor-motor memiliki beberapa *loop* pada motornya untuk memberikan tenaga putaran yang lebih seragam dan medan magnetnya dihasilkan oleh susunan elektromagnetik yang disebut kumparan medan.

Pada motor dc, daerah kumparan medan yang dialiri arus listrik akan menghasilkan medan magnet yang melingkupi kumparan jangkar dengan arah tertentu. Konversi dari energi listrik menjadi energi mekanik (motor) maupun sebaliknya

²⁷ Elektronika Dasar, “Prinsip Kerja Motor DC.” <http://elektronika-dasar.web.id/teori-elektronika/prinsip-kerja-motor-dc/> (3 Januari 2015).

berlangsung melalui medan magnet, dengan demikian medan magnet disini selain berfungsi sebagai tempat untuk menyimpan energi, sekaligus sebagai tempat berlangsungnya proses perubahan energi, daerah tersebut dapat dilihat pada gambar di bawah ini :

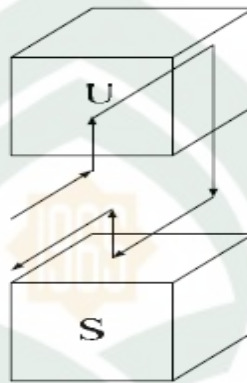

Gambar II.4 Prinsip Kerja Motor DC

Sumber: <http://elektronika-dasar.web.id/teori-elektronika/prinsip-kerja-motor-dc/>

Agar proses perubahan energi mekanik dapat berlangsung secara sempurna, maka tegangan sumber harus lebih besar daripada tegangan gerak yang disebabkan reaksi lawan. Dengan memberi arus pada kumparan jangkar yang dilindungi oleh medan maka menimbulkan perputaran pada motor.²⁸

Dalam memahami sebuah motor, penting untuk mengerti apa yang dimaksud dengan beban motor. Beban dalam hal ini mengacu kepada keluaran tenaga putar / *torque* sesuai dengan kecepatan yang diperlukan. Beban umumnya dapat dikategorikan ke dalam tiga kelompok :

- 1) Beban torque konstan

²⁸ Elektronika Dasar, "Prinsip Kerja Motor DC." <http://elektronika-dasar.web.id/teori-elektronika/prinsip-kerja-motor-dc/> (3 Januari 2015).

Beban torque konstan adalah beban dimana permintaan keluaran energinya bervariasi dengan kecepatan operasinya namun *torquencya* tidak bervariasi. Contoh beban dengan *torque* konstan adalah *corveyors*, *rotary kilns*, dan pompa *displacement* konstan.

2) Beban dengan variabel *torque*

Beban dengan variabel *torque* adalah beban dengan *torque* yang bervariasi dengan kecepatan operasi. Contoh beban dengan variabel *torque* adalah pompa sentrifugal dan *fan* (*torque* bervariasi sebagai kuadrat kecepatan).

3) Beban dengan energi konstan

Beban dengan energi konstan adalah beban dengan permintaan *torque* yang berubah dan berbanding terbalik dengan kecepatan. Contoh untuk beban dengan daya konstan adalah peralatan-peralatan mesin.

F. POROS

Poros merupakan salah satu bagian yang terpenting dari setiap mesin. Hampir semua mesin merupakan tenaga bersama-sama dengan putaran. Peranan utama dalam transmisi seperti itu dipegang oleh poros.²⁹

1. Macam-macam poros

Poros untuk meneruskan daya diklasifikasikan menurut pembebanannya sebagai berikut:

²⁹Sularso dan Kiyokatsu, *Dasar Perencanaan dan Pemilihan Elemen Mesin* (Jakarta, 1978), h. 1

a. Poros transmisi

Poros macam ini mendapat beban puntir murni atau puntir dan lentur. Daya ditransmisikan kepada poros ini melalui kopling, roda gigi, puli sabuk atau sproket rantai, dan lain-lain.

b. Spindel

Poros transmisi yang relative pendek, seperti poros utama mesin perkakas, dimana beban utamanya berupa puntiran, disebut spindel. Syarat yang harus dipenuhi poros ini adalah deformasinya harus kecil dan bentuk serta ukurannya harus teliti.

c. Gandar

Poros seperti yang dipasang di antara roda-roda kereta barang, dimana tidak mendapat beban puntir, bahkan kadang-kadang tidak boleh berputar, disebut gandar. Gandar ini hanya mendapat beban lentur, kecuali jika digerakkan oleh penggerak mula dimana akan mengalami beban puntir juga.

Menurut bentuknya, poros dapat digolongkan atas poros lurus umum, poros engkol sebagai poros utama dari mesin tolak, dan lain-lain. Poros luwes untuk transmisi daya kecil agar terdapat kebebasan bagi perubahan arah dan lain-lain.

2. Hal-hal Penting dalam Perencanaan Poros

Untuk merencanakan sebuah poros, hal-hal berikut ini perlu diperhatikan.³⁰

a. Kekuatan poros

h. 1

³⁰Sularso dan Kiyokatsu, *Dasar Perencanaan dan Pemilihan Elemen Mesin* (Jakarta, 1978),

Suatu poros transmisi dapat mengalami beban puntir atau lentur atau gabungan antara puntir dan lentur. Juga ada poros yang mendapat beban tarik atau tekan seperti poros baling-baling kapal atau turbin.

Kelelahan, tumbukan atau pengaruh konsentrasi tegangan bila diameter poros diperkecil (poros bertangga) atau bila poros mempunyai alur pasak, harus diperhatikan. Sebuah poros harus direncanakan hingga cukup kuat untuk menahan beban-beban.

b. Kekakuan poros

Meskipun sebuah poros mempunyai kekuatan yang cukup tetapi jika lenturan atau defleksi puntirnya terlalu besar akan mengakibatkan ketidak telitian (pada mesin perkakas) atau getaran dan suara (misalnya pada turbin dan kotak roda gigi).

Karena itu, disamping kekuatan poros, kekakuannya juga harus diperhatikan dan disesuaikan dengan macam mesin yang akan dilayani poros tersebut.

c. Putaran kritis

Bila putaran suatu mesin dinaikkan maka pada suatu harga putaran tertentu dapat terjadi getaran yang luar biasa besarnya. Putaran ini disebut putaran kritis. Hal ini dapat terjadi pada turbin, motor torak, motor listrik dan lain-lain, dan dapat mengakibatkan kerusakan pada poros dan bagian-bagian lainnya. Jika mungkin, poros harus direncanakan sedemikian rupa hingga putaran kerjanya lebih rendah dari putaran kritisnya.

d. Korosi

Bahan-bahan tahan korosi (termasuk plastik) harus dipilih untuk poros propeler dan pompa bila terjadi kontak dengan fluida yang korosif. Demikian

pula untuk poros-poros yang terancam kavitasi dan poros-poros mesin yang sering berhenti lama. Sampai batas-batas tertentu dapat pula dilakukan perlindungan terhadap korosi.

e. Bahan poros

Poros untuk mesin umum biasanya terbuat dari baja batang yang ditarik dingin dan difinis, baja karbon konstruksi mesin (disebut bahan S-C) yang dihasilkan dari ingot yang di-“kill” (baja yang dioksidasikan dengan *ferrosilicon* dan dicor, kadar karbon terjamin). Meskipun demikian, bahan ini kelurusannya agak kurang tetap dan dapat mengalami deformasi karena tegangan yang kurang seimbang misalnya bila diberi alur pasak, karena ada tegangan sisa di dalam terasnya. Tetapi penarikan dingin membuat poros menjadi keras dan kekuatannya bertambah besar.

Poros yang mendapat pembebanan utama berupa torsi, seperti pada poros motor dengan sebuah kopleng. Jika diketahui bahwa poros yang akan direncanakan tidak mendapat beban lain kecuali torsi, maka diameter poros tersebut dapat lebih kecil dari pada yang dibayangkan.³¹

Meskipun demikian, jika diperkirakan akan terjadi pembebanan berupa lenturan, tarikan atau tekanan, misalnya jika sebuah sabuk, rantai atau roda gigi dipasangkan pada poros motor, maka kemungkinan adanya pembebanan tambahan tersebut perlu diperhitungkan dalam faktor keamanan yang diambil.

Jika P adalah daya nominal output dari motor penggerak, maka berbagai macam faktor keamanan biasanya dapat diambil dalam perencanaan, sehingga

³¹Sularso dan Kiyokatsu, *Dasar Perencanaan dan Pemilihan Elemen Mesin* (Jakarta, 1978), h. 5

koreksi pertama dapat diambil kecil. Jika faktor koreksi adalah f_c maka daya rencana P_d (kW) sebagai patokan adalah³²

$$P_d = f_c P \text{ (kW)} \quad \text{II.1}$$

Tabel II.1 Faktor-faktor koreksi daya yang akan ditransmisikan, f_c

Daya yang akan ditransmisikan	f_c
Daya rata-rata yang diperlukan	1,2 - 2,0
Daya maksimum yang diperlukan	0,8 - 1,2
Daya normal	1,0 - 1,5

Jika daya diberikan dalam daya kuda (PS), maka harus dikalikan dengan 0,735 untuk mendapatkan daya dalam kW.

G. Transmisi Rantai Rol

Rantai transmisi daya biasanya dipergunakan di mana jarak poros lebih besar dari pada transmisi roda gigi tetapi lebih pendek dari pada dalam transmisi sabuk. Rantai mengait pada gigi sproket dan meneruskan daya tanpa slip, jadi menjamin perbandingan putaran yang tetap (gambar II.5).³³

³²Sularso dan Kiyokatsu, *Dasar Perencanaan dan Pemilihan Elemen Mesin* (Jakarta, 1978), h. 7

³³Sularso dan Kiyokatsu, *Dasar Perencanaan dan Pemilihan Elemen Mesin* (Jakarta, 1978), h. 190

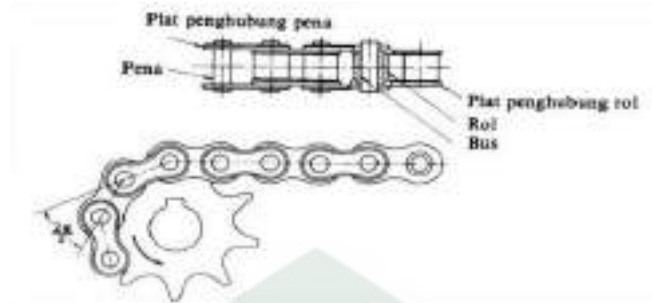

Gambar II.5 Rantai Rol

Sumber: <http://riniftpub.lecture.ub.ac.id/files/2012/11/TRANSMISI-RANTAI-ROL-2013.pdf>

Rantai sebagai transmisi mempunyai keuntungan-keuntungan seperti mampu meneruskan daya besar karena kekuatannya yang besar, tidak memerlukan tegangan awal, keausan kecil pada bantalan dan mudah memasangnya. Karena keuntungan-keuntungan tersebut, rantai mempunyai pemakaian yang luas seperti roda gigi dan sabuk.

Di pihak lain, transmisi rantai mempunyai beberapa kekurangan yaitu variasi kecepatan yang tak dapat dihindari karena lintasan busur pada sproket yang mengait mata rantai, suara dan getaran karena tumbukan antar rantai dan dasar kaki gigi sproket, dan perpanjangan rantai karena keausan pena dan bus yang diakibatkan oleh gesekan dengan sproket. Karena kekurangan-kekurangan ini maka rantai tak dapat dipakai untuk kecepatan tinggi, sampai ditemukan dan dikembangkannya rantai gigi.³⁴

³⁴Sularso dan Kiyokatsu, *Dasar Perencanaan dan Pemilihan Elemen Mesin* (Jakarta, 1978), h. 190

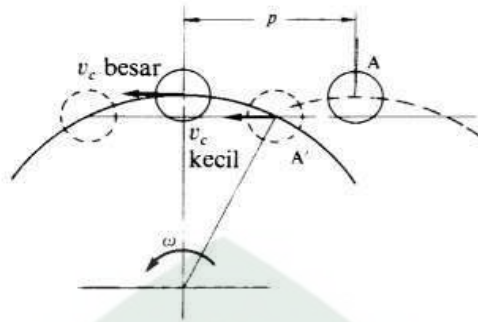

Gambar II.6 Variasi kecepatan rantai rol

Rantai dibagi atas dua jenis. Yang pertama disebut rantai rol, terdiri atas pena, bus, rol dan plat mata rantai. Yang lain disebut rantai gigi, terdiri atas plat-plat berprofil roda gigi dan pena berbentuk bulan sabit yang disebut sambungan kunci. Rantai dengan rangkaian tunggal adalah yang paling banyak dipakai. Rangkaian banyak seperti dua atau tiga rangkaian dipergunakan untuk transmisi beban berat. Ukuran dan kekuatannya distandarkan seperti dalam tabel II.2³⁵

Tabel II.2 Ukuran rantai rol

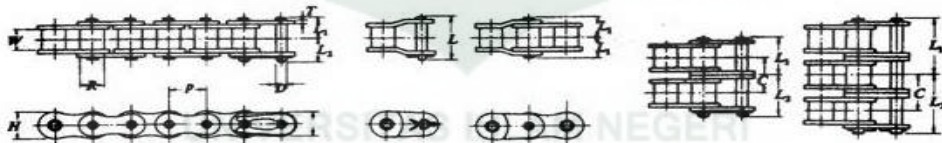

[Ukuran umum]

Nomor rantai	Jarak bagi P (mm)	Diameter Rol R (mm)	Lebar Rol W (mm)	Plat mata rantai			Diameter pena D (mm)
				Tebal T (mm)	Lebar H (mm)	Lebar H (mm)	
40	12,70	7,94	7,95	1,5	12,0	10,4	3,97
50	15,875	10,16	9,53	2,0	15,0	13,0	5,09
60	19,05	11,91	12,70	2,4	18,1	15,6	5,96

³⁵Sularso dan Kiyokatsu, *Dasar Perencanaan dan Pemilihan Elemen Mesin* (Jakarta, 1978), h. 192

[Ukuran individual]

Nomor rantai	Rangkaian	Panjang pena L_1+L_2 (mm)	L_1 (mm)	L_2 (mm)	Panjang pena offset L (mm)	Jumlah sumbu rangkaian C	Jenis pena	Batas Kekuatan tarik JIS (kg)	Batas Kekuatan tarik rata-rata (kg)	Batas max yang diizinkan (kg)	Berat kasar (kg)	Jumlah sambungan setiap satuan
# 40	1	18,2	8,25	9,95	18,0	14,4	Keling	1420	1950	300	0,64	240
# 40-2	2	32,6	15,45	17,15	33,5		-	2840	3900	510	1,27	
# 40-3	3	46,8	22,65	24,15	47,9		-	4260	5850	750	1,90	
# 40-4	4	61,2	29,9	31,3	62,3		-	5680	7800	990	2,53	
# 40-5	5	75,7	37,1	38,6	76,8		-	7100	9750	1170	3,16	
# 40-6	6	90,1	44,3	45,8	91,2		-	8520	11700	1380	3,79	
# 50	1	22,3	10,3	12,0	22,5	18,1	Keling	2210	3200	520	1,04	192
# 50-2	2	40,5	19,35	21,15	41,8		-	4420	6400	880	2,07	
# 50-3	3	58,6	28,4	30,2	59,9		-	6630	9600	1300	3,09	
# 50-4	4	76,7	37,45	39,25	78,1		-	8840	12800	1710	4,11	
# 50-5	5	94,8	46,5	48,3	96,2		-	11050	16000	2020	5,14	
# 50-6	6	113,0	55,6	57,4	114,4		-	13260	19200	2390	6,16	
# 60	1	28,1	12,85	15,25	28,2	22,8	Keling	3200	4450	740	1,53	160
# 60-2	2	51,0	24,25	26,75	52,6		-	6400	8900	1260	3,04	
# 60-3	3	73,8	35,65	38,15	75,5		-	9600	13350	1850	4,54	
# 60-4	4	96,6	47,05	49,55	98,3		-	12800	17800	2440	6,04	
# 60-5	5	119,5	58,5	61,0	121,2		-	16000	22250	2880	7,54	
# 60-6	6	142,4	69,9	72,5	144,0		-	19200	26700	3400	9,05	

Kecepatan rantai v (m/s) dapat dihitung dari

$$v = p \cdot z_1 \cdot n_1 \quad \text{II. 2}$$

dimana

p = jarak bagi rantai (m)

z_1 = jumlah gigi sproket

n_1 = putaran sproket

Beban yang bekerja pada satu rantai F (kg) dapat dihitung dengan rumus

$$F = \frac{102P_d}{v} \quad \text{II. 3}$$

dimana

F = beban/berat maksimum (N)

P_d = daya rencana (Watt)

v = kecepatan rantai (m/s)

Jika dipakai motor listrik sebagai penggerak, maka pada waktu distart dan dihentikan, harga gaya F akan lebih besar daripada yang dihitung. Dalam hal ini, kekuatan rata-rata dibagi dengan beban maksimum yang diizinkan, yaitu faktor keamanan harus diambil sebesar 6 atau lebih untuk satu rangkaian, 8 sampai 11 untuk dua rangkaian atau lebih. Harga F yang dihitung tidak boleh lebih dari beban maksimum yang diizinkan. Jika ternyata melebihi, berarti kapasitas rantai tidak cukup, gunakan rangkaian ganda atau lebih, atau gunakan nomor rantai yang lebih besar.

Pemasangan sproket atau rantai secara mendatar adalah yang paling baik. Pemasangan tegak akan menyebabkan rantai mudah lepas dari sproket. Dalam hal ini rantai harus dibuat cukup tegang dengan menggunakan sproket pengikat atau sproket penegang. Dalam hal transmisi mendatar, rentangan rantai bagian bawah harus merupakan sisi kendor dan jarak kekendoran ke bawah tidak boleh lebih dari 4% jarak rentangnya. Dalam hal-hal tertentu seperti transmisi tegak, jarak sumbu poros yang besar (lebih dari 1 meter), sering start dan putaran berbalik tiba-tiba, kekendoran yang diizinkan harus dikurangi menjadi 2%.³⁶

³⁶Sularso dan Kiyokatsu, *Dasar Perencanaan dan Pemilihan Elemen Mesin* (Jakarta, 1978), h. 198

BAB III

METODE PENELITIAN

A. Waktu dan Tempat Penelitian

Penelitian ini dilaksanakan pada bulan Mei 2015 – Juli 2015 di Laboratorium Fisika Modern, UIN Alauddin Makassar.

B. Alat dan Bahan

Alat dan bahan yang digunakan dalam penelitian ini adalah:

1. Alat

Alat yang digunakan untuk merancang alat dalam penelitian ini adalah:

- a. Bor listrik digunakan untuk membuat lubang
- b. Gergaji untuk memotong aluminium
- c. Gurinda digunakan untuk memotong besi
- d. Mistar/meteran sebagai alat ukur
- e. Kunci pas

2. Bahan

Bahan yang digunakan saat mendesain alat pengangkut sampah pada sungai adalah:

- a. Aluminium 3,8 x 2,5 cm dan 1,2 x 1,2 cm sebagai rangka pembuangan sampah dan pengangkat sampah
- b. Fiber bening sebagai dinding penahan
- c. Pipa ½ inci
- d. Sensor cahaya berfungsi untuk mengubah besaran cahaya menjadi besaran listrik

- f. Besi putih digunakan sebagai pengikat
- g. Mur dan baut digunakan untuk menyatukan mengencangkan 2 komponen yang terpisah
- h. Terpal karet
- i. Pulley
- j. Rantai motor digunakan untuk meneruskan daya putar mesin
- k. Gir
- l. *Bearing* tipe 6301 dan 6302 digunakan untuk mempermudah peralatan yang berputar
- m. Besi as digunakan sebagai poros
- n. Motor sebagai penggerak
- o. Lem sebagai perekat
- p. Besi siku sebagai rangka pengangkat sampah

C. Prosedur Kerja

Prosedur kerja pada penelitian ini dibagi menjadi dua bagian yaitu:

1. Prosedur pembuatan alat

Penelitian ini dimulai dengan perancangan alat dan pembuatan alat. Prosedur ini dimulai dengan sebagai berikut:

- a. Menyiapkan alat dan bahan yang akan digunakan dalam merangkai alat
- b. Merangkai alat seperti pada sketsa berikut ini

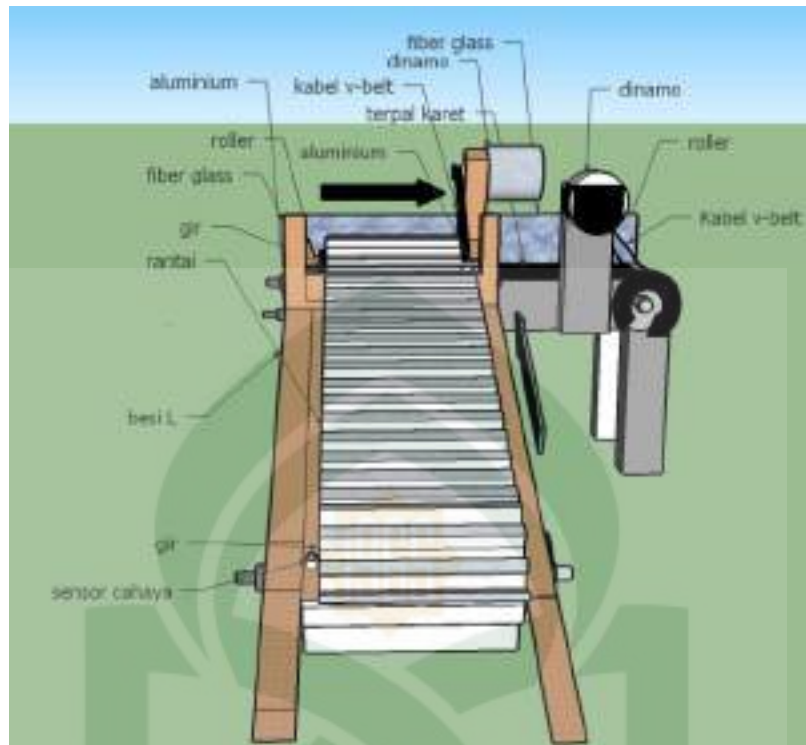

Gambar III.1 Tampak depan



Gambar III.2 Tampak atas

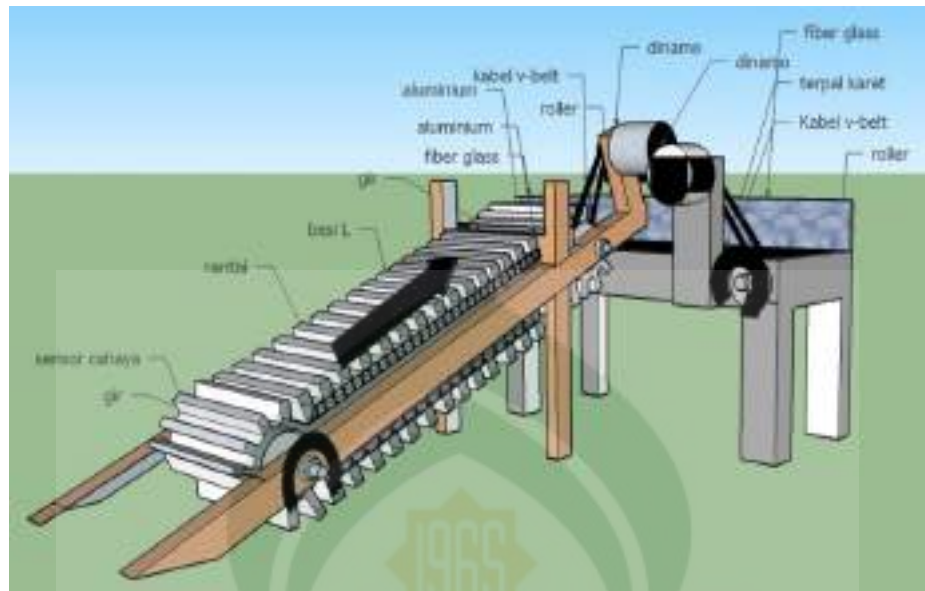

Gambar III.3 Tampak samping kanan

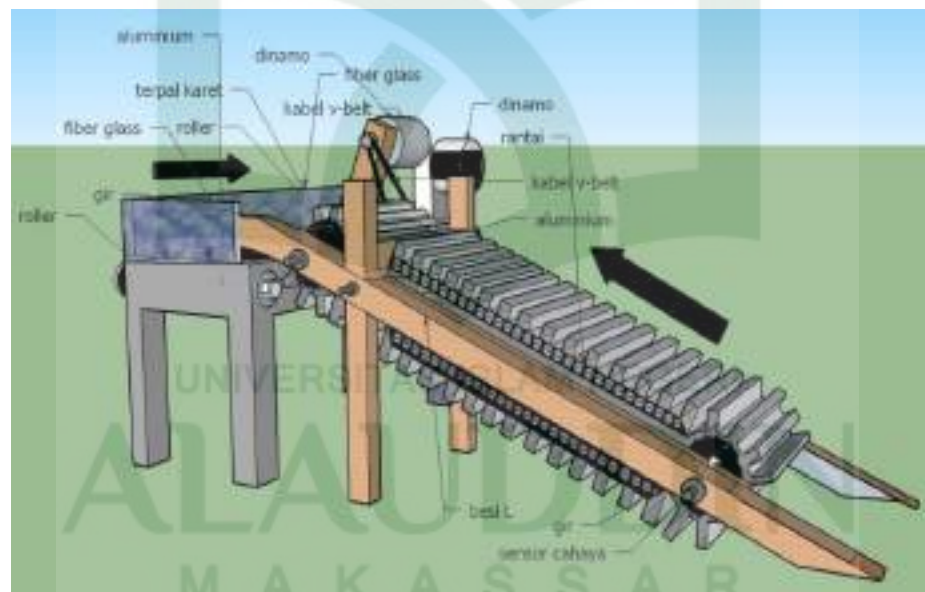

Gambar III.4 Tampak samping kiri

2. Prosedur pengambilan data

Prosedur setelah pembuatan alat adalah proses pengambilan data untuk mengetahui alat berfungsi dengan baik atau tidak.

Tabel III.1 Hasil pengambilan data

No	Massa (Kg)	Gambar
1
2
3
...



BAB IV HASIL DAN PEMBAHASAN

A. Tahap Perancangan Model dan Pengujian Alat

Desain pengangkat sampah sungai dalam tahap perencanaannya agar dapat dipahami lebih jelas, dapat memperhatikan diagram alir berikut:

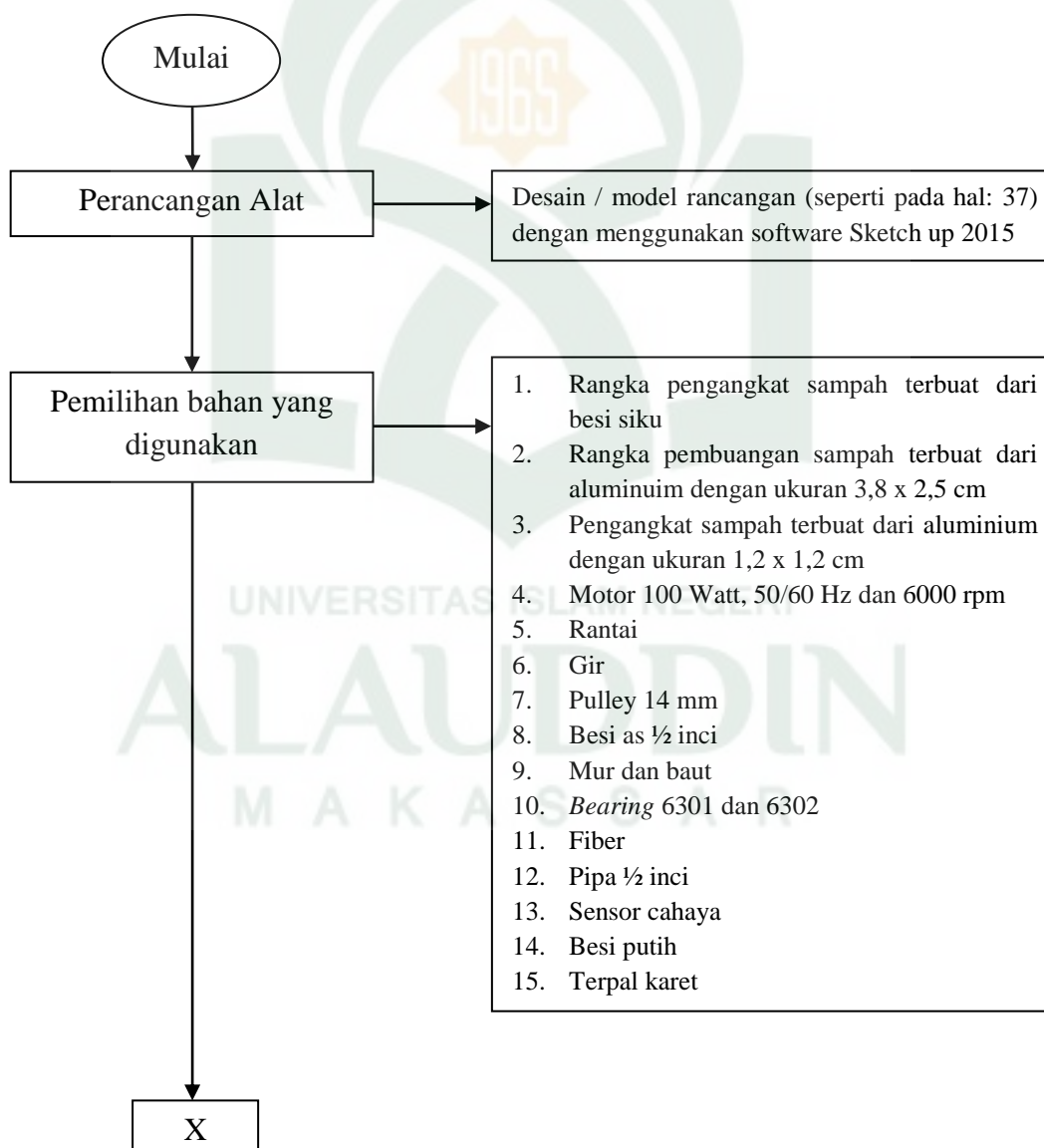

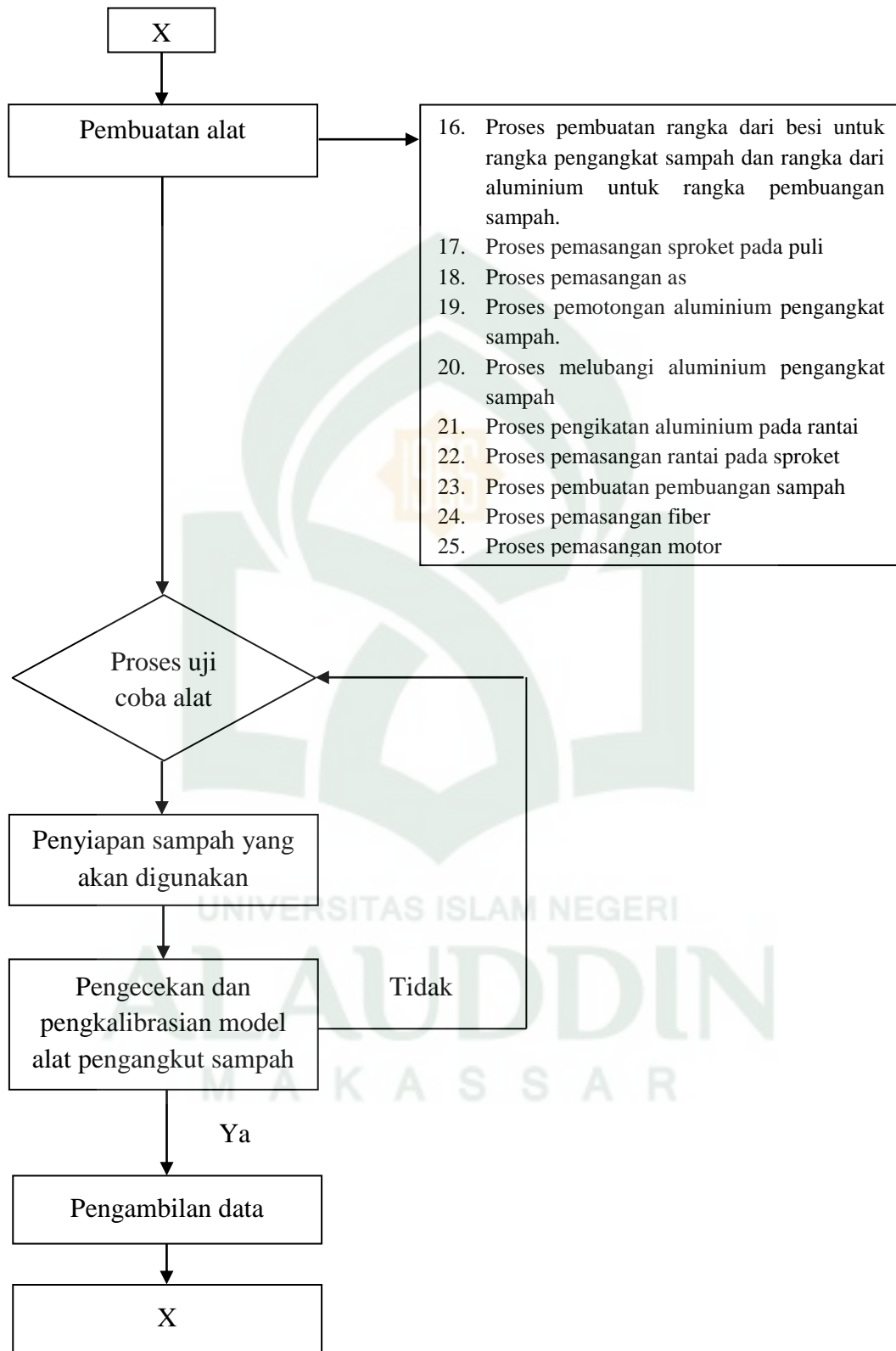

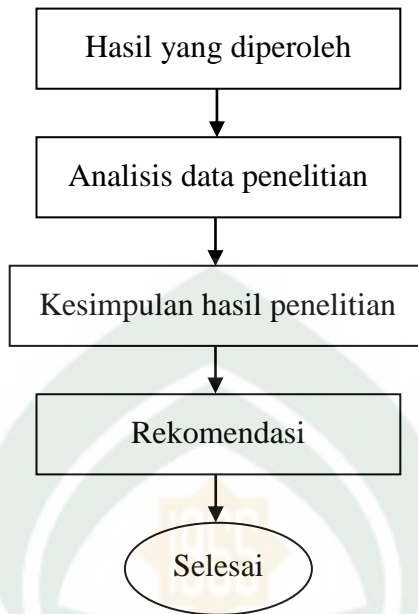

Gambar IV.1 Diagram alir tahap memulai sampai tahap penelitian

B. Proses dan Hasil Desain Alat

Desain alat pengangkut sampah pada sungai secara otomatis adalah sebuah model pengangkutan sampah pada sungai dengan tujuan dapat membantu masyarakat membersihkan sampah yang mengapung di daerah aliran sungai tanpa harus menggunakan jasa pembersih sampah.

Alat pengangkut sampah pada sungai secara otomatis dirancang dengan menggunakan dua model yaitu alat pengangkut sampah dan alat pembuangan sampah. Alat pengangkutan sampah di letakkan secara tegak sedangkan alat pembuangan sampah di letakkan secara horizontal di bawah alat pengangkut sampah yang nantinya alat inilah yang akan membawa sampah ke tepian sungai. Adapun proses desain alat yang telah dibuat adalah sebagai berikut;

Rangka terbuat dari besi siku yang dipotong sepanjang 115 cm. Penggunaan rangka bertujuan untuk menopang pengangkut sampah agar tidak jatuh. Di dalam

rangka tersebut dipasang sebuah *bearing* dengan cara di las pada masing-masing rangka dengan tujuan agar poros dapat berputar secara maksimal.

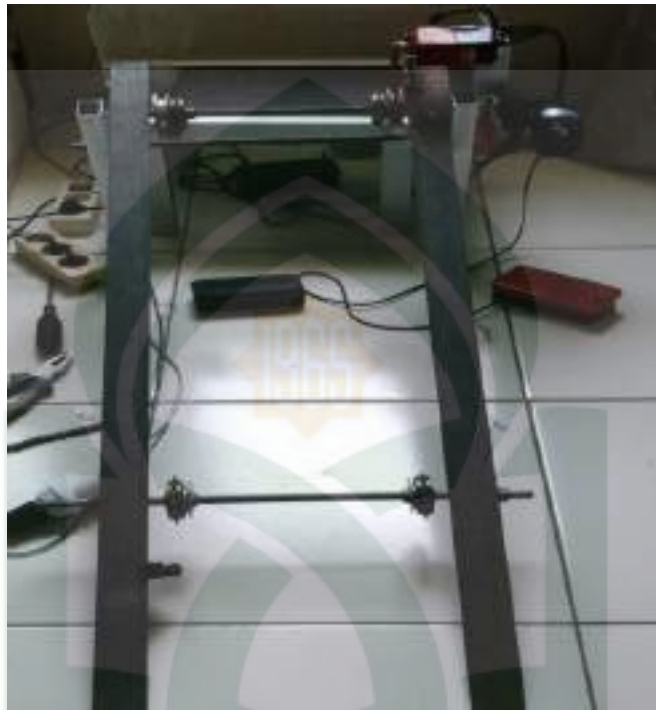

Gambar IV.2 Rangka pengangkat sampah

Pada bagian poros, besi as yang digunakan berukuran $\frac{1}{2}$ inci dengan panjang 35 cm. Sedangkan untuk as pada bagian atas dipasang dua buah gir sepeda yang menyatu dengan puli agar pada saat puli berputar besi as akan ikut berputar. Kemudian masing-masing ujung besi as dipasang pada *bearing* yang telah dilas pada besi siku dan kemudian dieratkan dengan mur.

Proses selanjutnya yaitu memotong aluminium yang berukuran $\frac{1}{2} \times \frac{1}{2}$ inci sepanjang 25 cm dan melubangi ujung aluminium dengan masing-masing 2 lubang dan jarak pertama 7 cm dari ujung aluminium dan jarak kedua 14 cm. Setelah selesai, dilanjutkan dengan mengikat aluminium pada rantai motor dengan menggunakan pengikat putih.



Gambar IV.3 Melubangi aluminium



Gambar IV.4 Proses pengikatan aluminium pada rantai



Gambar IV.5 Pemasangan rantai

Model pembuatan pembuangan sampah yang diletakkan di belakang alat pengangkut sampah, dibuat dengan ukuran 40 x 25 x 22,5 cm dengan rangka menggunakan aluminium ukuran 3,8 x 2,5 cm dan rantai terbuat dari terpal hitam dengan media penggerak menggunakan pipa berukuran 1 inci. Sebelum digunakan, pipa ini dipanaskan terlebih dahulu agar *bearing* dapat masuk ke dalam pipa yang kemudian dihubungkan dengan besi as yang digunakan sebagai roller. Sedangkan untuk dinding terbuat dari fiber dengan ukuran 40 x 25 cm.



Gambar IV.6 Pembuatan rangka



Gambar IV.7 Pembuatan lantai pembuangan sampah



Gambar IV.8 Alat pembuangan sampah

Motor yang digunakan pada alat pengangkut sampah pada sungai secara otomatis adalah motor mesin jahit dengan daya 0,1 kW; 220 v; 50-60 Hz dan 6000 rpm.



Gambar IV.9 Motor mesin jahit

Sensor yang digunakan agar alat ini dapat bekerja secara otomatis adalah sensor cahaya. Prinsip kerja dari sensor yaitu apabila permukaan sensor tertutupi oleh sampah (gelap) maka alat pengangkut sampah akan bekerja secara otomatis. Sebaliknya, apabila sensor mendapatkan cahaya terang maka sensor tidak akan bekerja sehingga alat pengangkut sampah tidak akan bekerja.



Gambar IV.10 Sensor cahaya

Setelah proses pembuatan alat pengangkut sampah pada sungai secara otomatis telah selesai maka diperoleh hasil desain seperti pada gambar berikut ini,



(a)

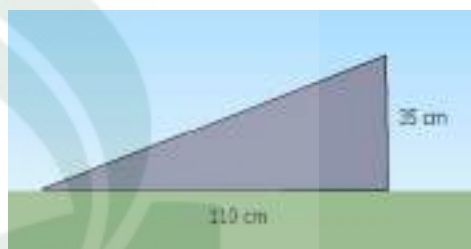

(b)



(c)



(d)



(e)

Gambar IV.11 Desain alat pengangkut sampah pada sungai secara otomatis (a) tampak atas; (b) panjang alat 115 cm dan tinggi 35 cm; (c) tampak depan; (d) tampak kiri; (e) tampak kanan

Alat pengangkut sampah dirancang dengan panjang 115 cm dan tinggi 35 cm sehingga memiliki sudut $17,74^\circ$. Hal ini bertujuan agar sampah pada saat pengangkutan tidak terjatuh.

Setelah alat selesai dibuat maka dilakukan uji coba alat sebelum melakukan pengambilan data, hal ini bertujuan untuk mengetahui kerusakan dan kesalahan saat proses konstruksi alat.









Gambar IV.12 Hasil desain alat pengangkut sampah pada sungai secara otomatis

C. Pengambilan Data

Proses pengambilan data dilakukan untuk membuktikan bahwa alat pengangkut sampah pada sungai secara otomatis dapat berfungsi dengan baik. Adapun tabel pengambilan data sebagai berikut:

Tabel IV.1 Hasil pengujian alat pengangkut sampah pada sungai secara otomatis

No	Massa (gr)	Gambar
1	82	 <p data-bbox="786 950 1321 987">Proses pengangkutan dengan massa 82 gr</p>
2	108	 <p data-bbox="802 1418 1349 1455">Proses pengangkutan dengan massa 108 gr</p>
3	176	 <p data-bbox="802 1882 1349 1918">Proses pengangkutan dengan massa 176 gr</p>

4	179	 <p data-bbox="799 713 1352 750">Proses pengangkutan dengan massa 179 gr</p>
5	182	 <p data-bbox="799 1175 1352 1211">Proses pengangkutan dengan massa 182 gr</p>
6	236	 <p data-bbox="799 1638 1352 1675">Proses pengangkutan dengan massa 236 gr</p>

7	316	 <p data-bbox="797 648 1349 681">Proses pengangkutan dengan massa 316 gr</p>
8	357	 <p data-bbox="797 1116 1349 1149">Proses pengangkutan dengan massa 357 gr</p>
9	1151	 <p data-bbox="797 1496 1349 1528">Proses pengangkutan dengan massa 1151 gr</p>
10	1711	 <p data-bbox="797 1849 1349 1882">Proses pengangkutan dengan massa 1711 gr</p>

Hasil pengujian alat pada penelitian ini diperoleh data (tabel IV.1), pada tabel tersebut dapat dilihat variasi massa yang berbeda-beda. Untuk data 1 sampai 9 alat pengangkut sampah pada sungai secara otomatis ini mampu mengangkat sampah, namun untuk data ke-10 alat ini tak lagi mampu mengangkat sampah sampai pada tempat pembuangannya. Hal ini disebabkan karena beban yang diberikan terlalu berat sehingga tidak mampu mengangkat beban tersebut. Selain itu juga disebabkan karena rantai yang digunakan terlalu kendur sehingga jika diberi beban yang berat maka benda tersebut tidak mampu bergerak (diam) pada bagian tengah rantai tersebut.



Gambar IV.13 Uji coba di dalam air

Alat pengangkut sampah pada sungai secara otomatis pada saat diuji coba di dalam air, alat ini tidak mampu berputar karena aluminium yang berukuran 1,2 x 1,2 cm terisi dengan air sehingga energi yang dibutuhkan untuk memutar alat lebih besar.

D. Analisis Kemampuan Alat

Untuk mengetahui batas kemampuan alat pengangkut sampah pada sungai secara otomatis maka diperlukan adanya analisis sehingga dapat dibandingkan antara

kemampuan alat sebenarnya dengan analisis kemampuan alat dengan perhitungan. Dapat digunakan persamaan II.2 untuk menentukan kecepatan rantai.

$$v = p \cdot z_1 \cdot n_1$$

$$v = (12,7 \text{ mm}) \cdot (16) \cdot (6000 \text{ rpm})$$

$$v = (0,0127 \text{ m}) \cdot (16) \cdot \left(\frac{6000}{60 \text{ s}}\right)$$

$$v = 20,32 \text{ m/s}$$

Pada proses pembuatan alat pengangkut sampah pada sungai secara otomatis menggunakan dua buah rantai, maka perhitungan kecepatan secara matematis seperti berikut:

$$v = \frac{20,32}{2} \text{ m/s}$$

$$v = 10,16 \text{ m/s}$$

Sedangkan untuk menentukan beban pada satu rantai yang dapat diangkut dapat menggunakan persamaan II.3. Sehingga,

$$F = \frac{102Pd}{v}$$

$$F = \frac{102 \cdot f_c \cdot P}{v}$$

$$F = \frac{(102) \cdot (1,5) \cdot (100 \text{ watt})}{10,16 \text{ m/s}}$$

$$F = 1505,9 \text{ N}$$

Jadi, beban maksimum yang mampu diangkut sebesar 1505,9 N.

E. Pembahasan

Perencanaan alat ini terdiri dari dua komponen yaitu alat pengangkut sampah dan alat pembuangan sampah. Alat pengangkut sampah pada sungai secara otomatis akan bekerja mengangkut sampah apabila sensor cahaya yang diletakkan di depan alat tertutupi oleh sampah yang mengapung di atas permukaan sungai. Sampah yang terangkut diangkat ke atas dan dibuang ke alat pembuangan sampah yang posisinya

melintang di bawah posisi alat pengangkut sampah. Selanjutnya, alat pembuangan sampah ini yang membawa sampah pada wadah penampungan yang terletak di tepi sungai.

Alat pengangkut sampah terbuat dari aluminium yang diikat di atas rantai motor dan dipasang pada gir sepeda. Besi siku digunakan sebagai rangka dan di dalam besi siku dipasang sebuah *bearing* dengan cara dilas. Pemasangan *bearing* ini dimaksudkan agar poros (as) mudah berputar. Alat pengangkut sampah ini diletakkan pada kemiringan $17,74^{\circ}$ agar saat sampah diangkat oleh alat pengangkut, sampah tidak terjatuh kembali ke sungai. Pemasangan tegak akan menyebabkan rantai mudah lepas dari gir. Dalam hal ini rantai harus dibuat cukup tegang. Kenyataannya rantai alat ini tidak bisa dibuat tegang karena sulit untuk berputar sehingga dibuatlah kendor namun saat berputar terjadi gelombang,

Telah dilakukan beberapa langkah untuk membuat desain alat pengangkut sampah yang baik. Tahapan yang dilakukan diantaranya yaitu sebelum menggunakan rantai motor, pernah digunakan tasi sebagai pengganti rantai. Namun tasi ini melar dan membuat alat pengangkut tidak berputar maksimal. Selanjutnya dicoba menggunakan tali gas motor, namun hal serupa kembali terjadi. Hingga akhirnya digunakanlah rantai motor.

Untuk rangka pengangkut sampah, sebelumnya menggunakan aluminium yang di dalamnya dipasang *bearing*. Namun pemakaian ini tidak berlangsung lama karena lama kelamaan *bearing* ini bergerak sehingga perlahan aluminium terkikis dan poros tidak stabil. Selanjutnya, digunakan besi siku sebagai rangka, namun yang menjadi masalah besi ini mudah berkarat jika diletakkan di dalam air (dibutuhkan penelitian lanjutan).

Saat alat pengangkut sampah diuji coba, terkadang alat ini sulit berputar karena ada kalanya gir tidak tepat masuk di dalam lubang rantai motor atau terjadi loncatan. Hal ini disebabkan karena gir yang digunakan merupakan gir sepeda sedangkan rantai yang digunakan merupakan rantai motor.

Pada alat pembuangan sampah, lantai terbuat dari terpal karet yang dipasang di atas roller dengan rangka terbuat dari aluminium dan dinding terbuat dari *fiber glass*.

Adapun spesifikasi dinamo yang digunakan untuk desain alat pengangkut sampah adalah dinamo mesin jahit dengan daya 100 watt; frekuensi 50/60 Hz dan kecepatan rotasi 6000 rpm sehingga membuat alat pengangkut maupun pembuangan berputar sangat kencang. Sebaiknya dinamo ini direduksi sampai kecepatan tertentu agar sampah tidak terpelempar jauh ke belakang.

Alat pengangkut sampah pada sungai secara otomatis ini dikendalikan oleh sensor cahaya yang apabila sensor tertutupi oleh sampah, maka alat ini akan bekerja secara otomatis. Namun yang menjadi masalah saat sampah yang berada di permukaan sungai adalah sampah terakhir dimana sensor cahaya tidak tertutupi lagi dengan sampah maka proses pengangkutan sampah akan terhenti dan sampah tidak sampai pada proses pembuangan sampah.

Perancangan alat pengangkut sampah pada sungai secara otomatis dapat diketahui beban maksimum yang mampu diangkut oleh alat pengangkut sampah dengan perbandingan antara beban perhitungan, beban secara teori dan beban secara praktik dapat dilihat pada tabel berikut:

Tabel IV. 2 Perbandingan beban

Teori	Hitung	Praktik
3000 N	1505,9 N	11,51 N

Alat pengangkut sampah pada sungai secara otomatis menurut teori mampu mengangkut sampah dengan beban maksimum 3000 N. Namun secara perhitungan alat ini mampu mengangkut sampah dengan beban maksimum 1505,9 N namun kenyataannya secara praktik hanya mampu mengangkut sampah 11,51 N sehingga efektifitas alat 0,76%. Hal ini disebabkan karena rantai yang terpasang pada alat terlalu kendur. Selain itu, juga disebabkan karena terjadi loncatan pada gir, lubang rantai tidak tepat masuk ke gigi gir sehingga saat berputar membutuhkan energi yang lebih besar. Sehingga alat pengangkut sampah ini belum bekerja secara efektif.

Alat pengangkut sampah pada sungai secara otomatis telah dilakukan uji coba pada daerah sungai namun alat ini tidak mampu mengangkut sampah karena aluminium dengan ukuran 1,2 x 1,2 cm tersebut terisi dengan air sehingga energi yang dibutuhkan untuk menggerakkan alat lebih besar lagi.

Aluminium dengan ukuran 1,2 x 1,2 cm saat ditimbang memiliki berat 22 gr sedangkan saat aluminium diisi dengan air memiliki berat 55 gr. Apabila aluminium yang terendam sebanyak 10 buah, maka beratnya menjadi 550 gr, maka kemampuan motornya juga akan meningkat. Sebaiknya aluminium ini dilubangi pada bagian atasnya atau menggunakan aluminium dengan model huruf U.

BAB V

PENUTUP

A. Kesimpulan

Dari penelitian yang telah dilaksanakan, adapun kesimpulan yang dapat diambil dari penelitian ini adalah:

1. Telah dibuat rancang bangun alat pengangkut sampah pada sungai secara otomatis yang terdiri dari dua komponen yaitu alat pengangkut sampah dan alat pembuangan sampah. Alat pengangkut sampah memiliki panjang 115 cm dengan rangka terbuat dari besi as sedangkan alat pengangkut terbuat dari aluminium. Untuk alat pembuangan sampah terbuat dari aluminium dan rantai terbuat dari terpal karet dan dinding terbuat dari fiber.
2. Alat pengangkut sampah secara otomatis belum bekerja secara efektif karena hanya mampu mengangkut sampah sebesar 11,51 N sedangkan secara perhitungan mampu mengangkut 1505,9 N sehingga efektifitas alat 0,76%. Hal ini disebabkan karena masih banyaknya kendala mekanis.

B. Saran

Dari hasil penelitian yang telah diperoleh, maka peneliti dapat menuliskan beberapa saran untuk dapat dikembangkan oleh peneliti selanjutnya, sebagai berikut:

1. Sebelum melakukan penelitian harusnya peneliti mengetahui lebih awal spesifikasi alat dan bahan yang akan digunakan.
2. Rantai dan gir yang digunakan harus sama yaitu jika rantai sepeda maka gir yang digunakan juga gir sepeda.
3. Kecepatan dinamo direduksi agar putarannya tidak cepat.

4. Rantai dibuat lebih tegang agar tidak terjadi gelombang saat berputar.
5. Menggunakan sensor selain sensor cahaya.
6. Model alat pengangkut sampah (aluminium 1,2 x 1,2 cm) sebaiknya dilubangi pada bagian atas atau menggunakan aluminium berbentuk huruf U.



DAFTAR PUSTAKA

- Arief, Syahrir. "Rancang Bangun Alat Pembersih Sampah pada Sungai." Proceeding Seminar Nasional Tahunan Teknik Mesin XI (SNTTM XI) & Thermofluid IV (2012).
- Departemen Agama RI. 2007. *Al Quran dan Terjemahnya*. Bandung: Diponegoro.
- Badan Pusat Statistik Makassar. 2013. *Jumlah Penduduk 2013*. <http://makassarkota.bps.go.id/index.php?hal=tabel&id=4> (13 November 2014)
- Badan Standarisasi Nasional. 2002. *Tata Cara Teknik Operasional Pengelolaan Sampah Perkotaan (SNI 19-2454-2002)*. Jakarta: BSN
- Budiman, Chandra. 2000. *Pengantar Kesehatan Lingkungan WHO*. Jakarta: EGC.
- Direktorat Jenderal Copta Karya Departemen Pekerjaan Umum. 1989. *Pedoman Teknis Pengelolaan Persampahan*. Jakarta: Pusat Penelitian Sains dan Teknologi Lembaga Penelitian Universitas Indonesia.
- Elektronika Dasar, "Prinsip Kerja Motor DC." <http://elektronika-dasar.web.id/teori-elektronika/prinsip-kerja-motor-dc/> (3 Januari 2015).
- Haryadi, Didiet. 2010. *Studi Ketersediaan Prasarana Persampahan di Perumahan Bumi Permata Hijau Kelurahan Gunung Sari Kecamatan Rappocini Kota Makassar (skripsi)*. Makassar: UIN Alauddin Makassar.
- Kodoatie, Robert. 2005. *Manajemen dan Rekayasa Infrastruktur*. Yogyakarta: Pustaka Pelajar.
- Permata Sari, Ranti. "Penalaran Paramater Kontrol PID dengan Metode Heuristic, Aplikasi: Sistem Pengendalian Kecepatan Motor DC," digilib.its.ac.id/public/ITS-Undergraduate-10591-Approval_Sheet.pdf

- Putry, Widya Ananda. 2010. *Alat Pendeteksi Warna Dan Penampil Panjang Gelombang Menggunakan Light Depent Resistor (LDR) Berbasis Microcontroller AT89S51*. Medan: Universitas Sumatera Utara.
- Shihab, Quraish. 2005. *Tafsir al-Mishbāh: Pesan, Kesan dan Keserasian al-Qur'an* volume 11, Jakarta: Lentera Hati.
- Sirodjuddin, Ijod. 1982. *Pencemaran Lingkungan*. Bandung: CV. Amalian
- Sitorus, Syarif Abdillah. 2008. *Sistem Keamanan Ruangan Dengan Sensor LDR Dan Handphone*. Medan: Universitas Sumatera Utara.
- Soekidjo. 2004. "Karakteristik Sampah" dalam Musli Muhammad. *Pengelolaan Sampah di Kota Kecamatan Ternate Selatan Maluku Utara*. Makassar.
- Sofyan, Lusviminda. 2014. *Studi Pengelolaan Sampah Hotel dan Prospek Pengembangannya di Kota Makassar*. Makassar: Universitas Hasanuddin.
- Sudrajat. 2006. *Mengelola Sampah Kota*. Jakarta: Penebar Swadaya.
- Sularso dan Kiyokatsu. 1978. *Dasar Perencanaan dan Pemilihan Elemen Mesin*. Jakarta: PT. Pradnya Paramita
- Yusra Aminy, Ahmad. "Disain Mesin Pengangkut Sampah pada Sungai," *Teknik Mesin*, vol. 6 (Desember 2012), h. 6. [Journal.unhas.ac.id/index.php/prostek/article/view/745](http://journal.unhas.ac.id/index.php/prostek/article/view/745). (Diakses 30 Desember 2014).



Lampiran-lampiran

UNIVERSITAS ISLAM NEGERI
ALAUDDIN
M A K A S S A R









Lampiran I





Hasil Penelitian

UNIVERSITAS ISLAM NEGERI
ALAUDDIN
M A K A S S A R

Tabel I.1 Hasil Pengambilan Data

No	Massa (gr)	Gambar
1	82	 <p data-bbox="786 879 1321 914">Proses pengangkutan dengan massa 82 gr</p>
2	108	 <p data-bbox="799 1345 1349 1379">Proses pengangkutan dengan massa 108 gr</p>
3	176	 <p data-bbox="799 1806 1349 1841">Proses pengangkutan dengan massa 176 gr</p>

4	179	 <p data-bbox="797 707 1354 750">Proses pengangkutan dengan massa 179 gr</p>
5	182	 <p data-bbox="797 1175 1354 1218">Proses pengangkutan dengan massa 182 gr</p>
6	236	 <p data-bbox="797 1642 1354 1685">Proses pengangkutan dengan massa 236 gr</p>

7	316	 <p data-bbox="797 648 1354 685">Proses pengangkutan dengan massa 316 gr</p>
8	357	 <p data-bbox="797 1116 1354 1153">Proses pengangkutan dengan massa 357 gr</p>
9	1151	 <p data-bbox="797 1496 1354 1532">Proses pengangkutan dengan massa 1151 gr</p>
10	1711	 <p data-bbox="797 1849 1354 1886">Proses pengangkutan dengan massa 1711 gr</p>



Lampiran II

Dokumentasi Foto

UNIVERSITAS ISLAM NEGERI
ALAUDDIN
M A K A S S A R



(a)



(b)



(c)



(d)



(e)



(f)

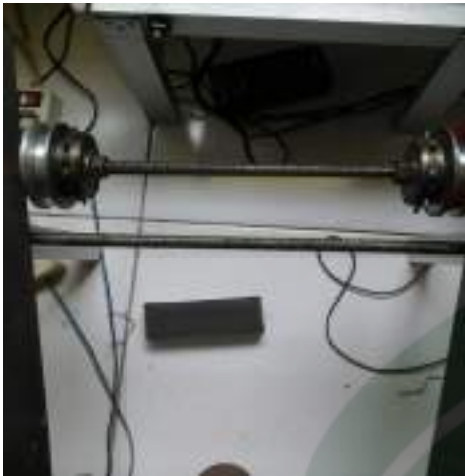

(g)



(h)

Gambar I. Proses pembuatan alat pengangkut sampah pada sungai



(a)



(b)

UNIVERSITAS ISLAM NEGERI
ALAUDDIN
M A K A S S A R



(c)



(d)

Gambar II. Proses pembuatan alat pembuangan sampah



(a)



(b)

Gambar III. Jenis dinamo yang digunakan



Gambar IV. Sensor Cahaya



(a)



(b)



(c)

Gambar V. Hasil pembuatan alat



(a)



(b)

Gambar VI. Permasalahan yang terjadi (a) terjadi loncatan; (b) rantai kendur

The logo of Universitas Islam Negeri Alauddin Makassar is a light green emblem. It features a central shield with the year '1965' inside, surrounded by a stylized archway and a book. The text 'Lampiran III' and 'Persuratan' is overlaid on the logo.

Lampiran III

Persuratan

UNIVERSITAS ISLAM NEGERI
ALAUDDIN
M A K A S S A R

DAFTAR RIWAYAT HIDUP



IRMAH WAHYUNI, lahir di Camba Kecamatan Camba Kabupaten Maros pada tanggal 11 September 1991. Merupakan anak kedua dari empat bersaudara, pasangan dari Aksa dan Rosmini.

Penulis memasuki pendidikan Sekolah Dasar pada tahun 1997 di SDN 1 Camba, kemudian melanjutkan pendidikan Menengah Pertama di SMP Negeri 1 Camba pada tahun 2004 dan tamat pada tahun 2007. Selanjutnya, penulis melanjutkan pendidikan Menengah Atas di SMA Neg. 1 Camba dan tamat pada tahun 2010. Kemudian melanjutkan studi di salah satu Perguruan Tinggi di Makassar tepatnya di Universitas Islam Negeri Alauddin Makassar pada Fakultas Sains dan Teknologi Jurusan Fisika. Selama menyandang status mahasiswa, penulis banyak belajar mengenai ilmu fisika yang menjadi bekal dalam kehidupan.

UNIVERSITAS ISLAM NEGERI
ALAUDDIN
MAKASSAR