

**GAMBARAN FAKTOR RISIKO SINDROM PHOTOKERATITIS PADA
PEKERJA LAS DI PT. INDUSTRI KAPAL INDONESIA (Persero)
KOTA MAKASSAR**



Skripsi

Diajukan untuk Memenuhi Salah Satu Syarat Meraih Gelar
Sarjana Kesehatan Masyarakat pada Fakultas Kedokteran dan Ilmu Kesehatan
UIN Alauddin Makassar

Oleh:

NURGAZALI

70200112066

**FAKULTAS KEDOKTERAN DAN ILMU KESEHATAN
UNIVERSITAS ISLAM NEGERI ALAUDDIN MAKASSAR
2016**

PENGESAHAN SKRIPSI

Skripsi yang berjudul, “Gambaran Faktor Risiko Sindrom Photokeratitis Pada Pekerja Las di PT. Industri Kapal Indonesia (persero) Kota Makassar”, yang disusun oleh Nurgazali, NIM: 70200112066, mahasiswa Jurusan Kesehatan Masyarakat Fakultas Kedokteran dan Ilmu Kesehatan UIN Alauddin Makassar, telah diuji dan dipertahankan dalam bidang skripsi yang diselenggarakan pada hari kamis, 01 Maret 2017, dinyatakan telah dapat diterima sebagai salah satu syarat untuk memperoleh gelar sarjana Kesehatan Masyarakat.

Makassar, 03 Maret 2017 M
02 Jumadil Akhir 1438 H

DEWAN PENGUJI

Ketua : Dr. dr. H. Andi Armyn Nurdin, M.Sc. (.....)

Sekretaris : Hasbi Ibrahim, SKM, M.Kes (.....)

Pembimbing I : Dr. Fatmawaty Mallapiang, SKM., M.Kes (.....)

Pembimbing II : Muh. Rusmin, SKM., MARS (.....)

Penguji I : Hasbi Ibrahim, SKM, M.Kes (.....)

Penguji II : Dr. Wahyudin, G, M.Ag (.....)

UNIVERSITAS ISLAM NEGERI

ALAUDDIN

M A K A S S A R

Dekan Fakultas Kedokteran dan Ilmu Kesehatan
UIN Alauddin Makassar

Dr. dr. H. Andi Armyn Nurdin, M.Sc
NIP. 19550203 198312 1 001

KATA PENGANTAR



'Assalamualaikum warahmatullahi wabarakatuh

Alhamdulillah, puji serta syukur selalu dilantunkan kepada Allah SWT. sang pemilik pengetahuan dan salawat serta salam tetap tercurah kepada Baginda Rasulullah Muhammad SAW, yang telah berhasil membawa peradaban umat manusia ke zaman yang penuh dengan ilmu pengetahuan.

Sehingga penulis dapat menyelesaikan skripsi ini dengan judul “Gambaran Faktor Risiko Sindrom Photokeratitis Pada Pekerja Las di PT. Industri Kapal Indonesia (persero) Kota Makassar”, sebagai salah satu syarat untuk memenuhi gelar Sarjana Kesehatan Masyarakat pada Fakultas Kedokteran dan Ilmu Kesehatan UIN Alauddin Makassar. Penulis menyadari bahwa penulisan hasil penelitian ini masih jauh dari kesempurnaan baik dari segi bahasa dan sistematika penulisan yang termuat di dalamnya. Oleh karena itu, kritikan dan saran yang bersifat membangun senantiasa penulis harapkan guna penyempurnaan kelak.

Penulis menyampaikan terima kasih yang sebanyak-banyaknya kepada Orang Tua, Ayahanda Muh.Yasin dan Ibunda St.husna yang telah mencurahkan kasih sayang, yang selalu memberikan nasehat serta doa yang tiada henti-hentinya demi kebaikan penulis di dunia dan di akhirat

Penulisan hasil penelitian ini juga tidak terlepas dari bantuan dan kerjasama dari berbagai pihak, oleh karena itu pada kesempatan ini penulis mengucapkan terima kasih kepada :

1. Bapak Prof. Dr. H. Musafir Pababbari, M.Si selaku rektor UIN Alauddin Makassar.
2. Bapak Dr. dr. A. Armyn Nurdin., M.Sc selaku Dekan Fakultas Kedokteran dan Ilmu Kesehatan UIN Alauddin Makassar.
3. Bapak Hasbi Ibrahim, SKM., M.Kes selaku Ketua Program Studi Kesehatan Masyarakat sekaligus penguji I yang memberikan banyak saran dan masukan dalam penyusunan skripsi.
4. Ibu Dr. Fatmawaty Mallapiang, SKM., M.Kes Pembimbing I penulis yang telah banyak memberikan arahan dan perbaikan dalam penyusunan.
5. Bapak Muhammad Rusmin SKM., MARS sebagai pembimbing II yang senantiasa membina dan membimbing sampai saat ini.
6. Bapak Wahyudin,G, M.Ag sebagai penguji II yang telah memberikan saran dan masukan khususnya pada integrasi keislaman dalam skripsi ini.
7. Tanpa terkecuali teman-teman seperjuangan “Achilles” angkatan 2012 Jurusan Kesehatan Masyarakat yang senantiasa membantu dan memberikan semangatnya dalam menjalani tugas sebagai mahasiswa.
8. Serta semua pihak yang telah membantu dalam penyelesaian hasil penelitian ini yang tidak dapat penulis sebutkan satu per satu.

Penulis menyadari bahwa dalam penulisan hasil penelitian ini masih terdapat banyak kekurangan. Kritik dan saran yang membangun senantiasa penulis harapkan agar dapat dijadikan masukan di waktu mendatang.

Wassalamu 'alaikum warahmatullahi wabarakatuh

DAFTAR ISI

HALAMAN JUDUL	i
LEMBAR PENGESAHAN	ii
KATA PENGANTAR	iii
DAFTAR ISI	v
DAFTAR TABEL	vii
DAFTAR GAMBAR	viii
DAFTAR LAMPIRAN	ix
ABSTRAK	x
BAB I PENDAHULUAN	1
A. Latar Belakang	1
B. Rumusan Masalah	4
C. Kajian Pustaka.....	5
D. Definisi Operasional.....	7
E. Tujuan Penelitian	9
F. Manfaat Penelitian	10
BAB II TINJAUAN TEORITIS	11
A. Tinjauan Umum Tentang Mata	11
B. Tinjauan umum Radiasi	16
C. Tinjauan umum tentang fisiologi mata	17
D. Tinjauan umum Radiasi UV.....	18
E. Tinjauan Umum Nilai Ambang Batas Radiasi Ultraviolet	20
F. Tinjauan umum efek radiasi Ultraviolet	22
G. Sinar UV dan Kornea	26

H. Tinjauan Umum Photokeratitis	28
I. Tinjauan Umum Pengelasan	30
J. Faktor yang Memengaruhi Paparan Radiasi UV.....	49
K. Kesehatan Mata Dalam Islam	55
L. Kerangka Teori.....	61
M. Kerangka Konsep.....	62
BAB III METODE PENELITIAN	63
A. Jenis Penelitian.....	63
B. Waktu dan Tempat Penelitian.....	63
C. Populasi dan Sampel	63
D. Sumber Data.....	64
E. Instrumen Penelitian.....	64
F. Pengolahan dan Analisis data	65
BAB IV HASIL DAN PEMBAHASAN.....	67
A. Tinjauan Umum Lokasi.....	67
B. Hasil.....	76
C. Pembahasan.....	83
D. Keterbatasan Penelitian.....	100
BAB V PENUTUP.....	101
A. Kesimpulan.....	101
B. Saran.....	102
DAFTAR PUSTAKA	

DAFTAR TABEL

Tabel 2.1	Waktu Pemaparan Radiasi Ultraviolet yang diperkenankan.....	21
Tabel 4.1	Gambaran Responden Berdasarkan keluhan Sindrom Photokeratitis di PT. Industri Kapal Indonesia (persero) Kota Makassar 2016.	76
Tabel 4.2	Gambaran Responden Berdasarkan Jumlah keluhan sindrom photokeratitis di PT. Industri Kapaln Indonesia (persero) Kota Makassar 2016.	77
Tabel 4.3	Gambaran Responden Berdasarkan Umur di PT. Industri Kapal Indonesia (persero) Kota Makassar 2016.....	78
Tabel 4.4	Gambaran Responden Berdasarkan Masa Kerja di PT. Industri Kapal Indonesia (persero) Kota Makassar 2016.....	79
Tabel 4.5	Gambaran Responden Berdasarkan Umur di PT. Industri Kapal Indonesia (persero) Kota Makassar 2016.....	80
Tabel 4.6	Distribusi Sindrom Photokeratitis Berdasarkan Umur, Masa Kerja, Lamapaparan, Radiasi Ultraviolet, arak, dan APD di PT. Industri Kapal Indonesia (persero) Kota Makassar	81

DAFTAR GAMBAR

Gambar 2.1	atomi mata.	11
Gambar 2.2	Spektrum Elektromagnetik dan Panjang Gelombang (ICNIRP, 2007)..	20
Gambar. 2.3	Penyerapan ultraviolet yang normal pada mata (Walsh,2009). .	24
Gambar 2.4	absorpsi sinar UV pada mata..	27
Gambar 2.5	tabung oksigen dan asetilen.	33
Gambar2.6	skema nyala las oksiasetilen	34
Gambar 2.7	Nyala netral dan suhu yang dicapai pada ujung pembakaran....	34
Gambar 2.8	Skema cara Pengelasan tumpu dengan gas berteknan	36
Gambar 2.9	Skema mesin potong dengan nyala oksiasetilen.....	37
Gambar 1.10	Diagram alat listrik	38
Gambar 2.11	pengelasan Proyeksi.....	39
Gambar 2.12	jenis jenis las kampuh resistansi listrik.....	40
Gambar 2.13	Skema pengelasan.....	41
Gambar 1.14	Skema Nyala busur	42
Gambar 1.15	Las busur hidrogen atomic.....	45
Gambar 1.16	diagram proses las busur wolfram gas mulia.....	46
Gambar 1.17	diagram las busur gas mulia elektroda terumpan	47
Gambar 1.18	Skema pengelasan busur rendam	48
Gambar 1.19	Kerangka teori	61
Gambar 2.20	Kerangka konsep	62

DAFTAR LAMPIRAN

- Lampiran 1 Lembar Observasioal
- Lampran 2 Dokumentasi Penelitian
- Lampiran 3 Master Tabel
- Lampiran 4 Output SPSS Hasil Univariat dan Bivariat
- Lampiran 5 Surat Pengantar Izin Penelitian dari BKPMMD Prov. Sul-Sel
- Lampiran 6 Surat Permohonan izin penelitin
- Lampiran 7 Surat permohonan peminjaman alat
- Lampiran 8 Hasil uji Balai Besar Pengembngan Keselamatan dan Kesehtan Kerja
Kota Makassar

ABSTRAK

Nama : Nurgazali
NIM : 70200112066
Judul Skripsi : **Gambaran Faktor Risiko Sindrom Photokeratitis Pada Pekerja Las di PT. Industri Kapal Indonesia (persero) Kota Makassar**

Photokeratitis adalah inflamasi pada kornea akibat cahaya, yang diakibatkan oleh sinar matahari atau sumber sinar UV buatan lainnya Sinar UV yang ditangkap oleh mata di serap oleh lapisan jaringan terluar kornea dan konjungtiva, dengan menjangkau sedikit ke lensa atau bagian dalam mata..

Untuk mengetahui gambaran faktor risiko sindrom photokeratitis pada pekerja las di PT. Industri Kapal Indonesia (persero) Kota Makassar. Jenis penelitian ini adalah kuantitatif dengan metode observasional dengan menggunakan desain *Cross Sectional Study*. Populasinya adalah seluruh pekerja las yang ada di PT. Industri Kapal Indonesia (persero) Kota Makassar sebanyak 26 responden. Dan menggunakan analisis Univariat dan Bivariat

Hasil penelitian menunjukkan terdapat 23 responden (88,5%) yang terkena sindrom photokeratitis dan 3 responden (11,5) yang tidak terkena sindrom photokeratitis, terdapat 10 responden (38,5%) yang berisiko menurut usia dan 16 responden (61,5%) yang tidak berisiko terkena sindrom photokeratitis, 20 responden (76,9%) yang berisiko dan 6 responden (23,1%) yang tidak berisiko menurut masa kerja, 26 responden (100%) berisiko menurut lama paparan, 26 responden (100%) berisiko menurut besar radiasi ultraviolet, 22 responden (84,6%) berisiko dan 4 responden (15,4%) tidak berisiko menurut jarak pengelasan, dan 26 responden (100%) menggunakan alat pelindung diri. disarankan agar pihak perusahaan melakukan pemeriksaan kesehatan secara berkala dan apa bila ditemukan responden yang terkena konjungtivitis agar melakukan pemeriksaan khusus.

Kata Kunci : Sindrom Photokeratitis, Pekerja Las, Sinar Ultraviolet.

BAB I

PENDAHULUAN

A. Latar Belakang

Dalam Undang-undang no 36 Tahun 36 tahun 2009 tentang kesehatan, pasal 164 mengenai kesehatan kerja disebutkan upaya kesehatan kerja ditujukan untuk melindungi pekerja agar hidup sehat dan terbebas dari gangguan kesehatan serta pengaruh buruk yang diakibatkan oleh pekerjaan. Upaya kesehatan kerja sebagaimana dimaksud pada ayat (1) meliputi pekerja disektor formal dan informal. Upaya kesehatan kerja sebagaimana dimaksud pada ayat (1) berlaku bagi setiap orang selain pekerja yang berada di lingkungan tempat kerja (Emmi,2011).

Radiasi ultraviolet merupakan radiasi yang berasal dari gelombang elektromagnetik dengan panjang 100-400 nanometer. Konsekuensi dari adanya radiasi ini umumnya terjadi pada kulit dan mata. Karen Walsh dari *The Vision Care Institute of Johnson-Johnson Medical Ltd* 7% manusia yang berhubungan dengan Ultraviolet mengalami masalah pada mata.

Radiasi ultraviolet dari pengelasan tidak jarang menyebabkan gangguan akut di tempat kerja, seperti photokeratokonjungtivitis yang ditandai dengan gejala perih, berair, mata terasa berpasir dan photophobia. Berdasarkan survey photokeratokonjungtivitis dari *The Japan Welding Engineering Society* (JWES, 1980) menemukan bahwa 86% dari pekerja memiliki pengalaman pada masa lampau, dan 45% mengalami secara terus-menerus lebih dari sekali dalam sebulan. Meskipun demikian, dengan mempertimbangkan besar populasi yang beresiko maka

kemungkinan banyak kasus photokeratokonjungtivitis yang dapat terjadi di tempat kerja pengelasan (Okuno dkk, 2001).

Photokeratitis dikenal sebagai *flash brun*, *welder's flash*, atau *welder's eye*, lebih sering terjadi pada pekerja pengelasan akibat pajanan sinar UV (E. Peterson, 1985). Photokeratitis merupakan inflamasi akut pada kornea pada konjungtiva yang akan timbul setelah mataterpajan oleh bunga api pengelasan pada jarak dekat. (Olishifski, 1985)

Photokeratitis merupakan *eye injury* yang sering mengakibatkan hilangnya kemampuan melihat, setidaknya setengah dari semua kejadian kecelakaan dan kesakitan yang pernah terjadi (Mcguire, C, 2011). Sekitar $\frac{1}{4}$ dari *injury* pada mata merupakan *injury* yang berhubungan dengan pekerjaan. Sekitar 80% cedera mata yang berhubungan dengan pekerjaan terjadi di manufaktur dan konstruksi, dan selebihnya di agrikultur, pertambangan, dan transportasi. Sekitar 40% dari semua *injury* mata yang berhubungan dengan pekerjaan menyebabkan kerusakan pengelihatan permanen. (APHA, 2005).

Pada tahun 2003, U.S Departemen labor melaporkan bahwa cedera mata menyebabkan kerugian finansial sebesar 300 juta dollar/tahun akibat hilangnya hari kerja, pembayaran biaya perawatan, dan biaya kompensasi (Anonymous, 2011). Berdasarkan data bureau Labor Statistik (BLS) pada tahun 2008, terjadi *injury* mata sekitar 37% (27.450 kasus) dari kejadian *injury* pada bagian kepala dan mengakibatkan hilangnya hari kerja. Jika dilihat dari karakteristik pekerja, *injury* mata pada laki-laki lebih besar dibandingkan *injury* mata pada perempuan, yaitu sekita 81%. Kebanyakan *injury* mata terjadi pada pekerja yang berumur antara 25-44

tahun sekitar 54% dari seluruh kasus injury mata pada tahun 2008 di Amerika Serikat (M. Harris,Patrick, 2011).

Berdasarkan penelitian yang dilakukan oleh Yu, dkk (2004), disebutkan bahwa di hongkong dilaporkan terjadi sekitar 8000 kasus eye injury dengan prevalensi 125 kasus/100.000 populasi. Dari studi yang dilakukan pada tujuh pusat pengobatan di Taiwan dan menggunakan kumpulan data empat tahun terakhir terkait injury mata yang berhubungan dengan pekerjaan serta menggunakan quisioner terhadap 283 pekerja, didapatkan bahwa faktor risiko eye injury yang paling besar ditemukan pada pekerja laki-laki, pekerja muda, dan pekerja informal. Jenis injuri yang paling sering ditemukan adalah photokeratitis (33,12%) yang paling banyak disebabkan oleh pengelasan (30,4%). Pada studi ini juga disebutkan bahwa pelindung mata yang sesuai memberikan kontribusi besar dalam menurunkan risiko terhadap kejadian injury mata. (Anonymous, 2009).

Pekerja pengelasan menduduki peringkat kedua dalam hal poporsi pekerja yang mengalami cedera mata. Selain itu, dari sejumlah kejadian injury mata yang telah disebutkan yaitu sekitar 1390 kasus eye injury disebabkan pajanan bunga api pengelasan dan mengakibatkan welder's flash (photokeratitis). (BLS, 2012 dalam Haris, P.M, 2011). Berdasarkan data BLS dan Goff (2006) menyatakan bahwa sekitar dua juta pekerja berhubungan dengan pengelasan dan sekitar 365.000 mengalami injury mata serta mengakibatkan hilangnya 1400 hari kerja.

Penelitian yang dilakukan oleh Kumah, dkk dari *Department of Optometry and Visual Science, Kwame Nkrumah University of Science and Technology*, tahun 2011 menemukan penyakit paling sering muncul yang berhubungan dengan radiasi yakni *pterygium* (56,6%), *photoconjunctivitis* (22,6%), dan katarak (5.1%). Penelitian

ini dilakukan di kota Kumasi dengan mengambil sampel sebanyak 470 pengelas(kelompok yang diteliti) dan 450 bukan pengelas (kelompok kontrol).

Menurut hasil penelitian Wahyuni (2013) terdapat hubungan antara lama paparan, dan penggunaan alat pelindung diri terhadap kejadian photokeratitis. Gangguan ini memiliki gejala yang sama dengan photokeratokonjungtivitis. Hal serupa ditemukan juga oleh Ari Sigit P (2008) yakni faktor lama paparan, masa kerja, dan tipe elektroda merupakan faktor risiko dari konjungtivitis photoelektrik. telah diketahui pula sejak beberapa tahun lalu bahwa pengelasan busur listrik menghasilkan bahaya berupa radiasi ultraviolet yang tergantung pada penggunaan kuat arus listrik, gas pelindung, dan logam yang dilas (ICNIRP 2007).

Berdasarkan survei pendahuluan yang dilakukan pada beberapa operator las di PT Industri Kapal Indonesia (persero) Makassar terdapat beberapa operator las mengalami gangguan mata seperti mata merah, terasa berpasir, sakit, dan photophobia (silau). Rata-rata mereka merasakan gangguan ini pada malam hari setelah mengelas. Hal tersebut sejalan dengan ciri-ciri photokeratitis

Oleh karena itu, peneliti merasa perlu melakukan kajian melalui metode yang tersistematis mengenai gangguan mata dengan melihat faktor yang berhubungan dengan keluhan photokeratitis pada pada pekerja ;as di PT. Industri Kapal Indonesia (persero).

B. Rumusan Masalah

Berdasarkan pada uraian latar belakang diatas maka peneliti tertarik untuk mengangkat judul faktor-faktor yang berhubungan dengn sindrom photokeratitis pada pekerja las di PT. Industri Kapal Indonesia (persero)

C. Kajian Pustaka

NO	NAMA	JUDUL	JENIS	KATA KUNCI	HASIL
	Tri Wahyuni	Faktor risiko yang berhubungan dengan kejadian konjungtivitis Fotoelektrik pada pekerja pengelasan di kecamatan cilacap tengah Kabupaten cilacap	kuantitatif	Karakteristik individu, konjungtivitis fotoelektrik, pekerja pengelasan	Ada hubungan antara masa kerja lama paparan, dan pengetahuan dengan konjungtivitis fotoelektrik dan tidak ada hubungan antara umur, pendidikan, jenis las, pemakaian APD dengan kejadian konjungtivitis fotoelektrik
2	Aryani pujiyanti	Faktor-faktor yang berhubungan dengan konjungtivitis pada Pekerja pengelasan listrik di bengkel radas jaya semarang	kuantitatif	Konjungtifitis, Ultra violet	Ada hubungan antara konjungtifitas dengan energi radiasi ultra violet berdasarkan tipe elektroda, lama paparan, tidak ada hubungan antara

					pemakaian kacamata pelindung, umur, masa kerja dengan konjungtivitis
3	A Sri Wahyuni	Keluhan subjektif photokeratitis pada tukang las di jalan bogor, bandung	kuantitatif	Keluhan subjektif, photokeratitis, radiasi sinar UV.	Hasil menunjukkan prevalensi keluhan subyektif photokeratitis adalah 73,3 % dan terdapat hubungan antara intensitas radiasi sinar UV dengan kejadian photokeratitis.
4	Reston Rajagukguk	Analisis kelelahan mata akibat pajanan sinar uv b pada pekerja las di pt. Jaya asiatic shipyard batam	kuantitatif	Radiasi ultraviolet B, kelelahan mata.	90% Pekerja las mengalami keluhan kelelahan mata karena paparan radiasi melebihi NAB . analisis hubungan antara factor-faktor

					yang mempengaruhi kelelahan mata pekerja ternyata tidak ada hubungan.
5	bravery, amirul zakiya	Hubungan masa kerja dengan visus pada pekerja las	kuantitatif	Pekerja las, visus, masa kerja	Ada hubungan dengan masa kerja dengan visus pada pekerja las

D. Definisi Operasional

Untuk menghindari penafsiran yang berbeda-beda diantara pembaca, maka perlu diberikan batasan-batasan pengertian pada beberapa istilah yang digunakan dalam judul penelitian ini. Maka batasan setiap variable, yaitu:

1. Sindrom Photokeratitis

Didalam penelitian ini Sindrom Photokeratitis merupakan kumpulan beberapa gangguan pada mata seperti : Mata terasa berpasir, mata sering Berair, Silau, Kelopak Mata Bengkak, terasa Terbakar, perih, Pengelihatan Kabur. khususnya pada bagian kornea yang mengalami inflamasi akibat terpajan sinar Ultraviolet. (Wahyuni, 2011).

a. Sindrom : ≥ 3 Gejala

b. Tidak Sindrom : < 3 Gejala

2. Umur

Umur responden yang mengikuti penelitian. (Wahyuni, 2012)

- a. Berisiko : ≥ 40 tahun
- b. Tidak Berisiko : < 40 tahun

3. Masa Kerja

Lama bekerja operator las terhitung sejak ia bekerja di bengkel tertentu sampai wawancara berlangsung. (Fahmi,1990 dalam Solech)

- a. Berisiko : ≥ 5 Tahun
- b. Tidak Berisiko : < 5 Tahun

4. Lama Paparan

Lama Paparan pada penelitian ini adalah waktu mata pekerja terpajan oleh sinar UV dalam satu kali pengelasan. (Yen, et.al,2004)

- a. Berisiko : > 40 Menit
- b. Tidak Berisiko : ≤ 40 Menit

5. Radiasi Sinar Ultraviolet

Dalam penelitian ini Radiasi Sinar Ultraviolet adalah Besarnya radiasi yang dihasilkan pada saat proses pengelasan yang diukur dengan UV Radiometer. (Kepmenakertrans Per. 13/MEN/X/2011)

- a. Berisiko : $> 0,0001 \text{ mW/cm}^2$
- b. Tidak Berisiko : $\leq 0,0001 \text{ mW/cm}^2$

6. Jarak Pengelasan

Dalam penelitian ini Jarak Pengelasan adalah Jarak antara mata pengelas dengan sumber penghasil radiasi saat bekerja (Susanto, 2011)

c. Berisiko : ≤ 52 cm

d. Tidak Berisiko : > 52 cm

7. Alat Pelindung Diri (APD)

APD pada penelitian ini adalah alat yg harus digunakan oleh pekerja saat pengelasan (kacamata atau topeng las)

a. Menggunakan APD

b. Tidak Menggunakan APD

E. Tujuan Penelitian

1. Tujuan Umum

Untuk mengetahui gambaran faktor risiko sindrom photokeratitis pada pekerja las di PT. Industri Kapal Indonesia (persero)

2. Tujuan Khusus

a. Mengetahui gambaran sindrom photokeratitis pada pekerja.

b. Mengetahui gambaran faktor risiko sindrom photokeratitis pada pekerja berdasarkan umur

c. Mengetahui gambaran faktor risiko sindrom photokeratitis pada pekerja berdasarkan masa kerja

d. Mengetahui gambaran faktor risiko sindrom photokeratitis pada pekerja berdasarkan lama paparan

- e. Mengetahui gambaran faktor risiko sindrom photokeratitis pada pekerja berdasarkan radiasi ultraviolet
- f. Mengetahui gambaran faktor risiko sindrom photokeratitis pada pekerja berdasarkan jarak pengelasan
- g. Mengetahui gambaran faktor risiko sindrom photokeratitis pada pekerja berdasarkan alat pelindung diri

F. Manfaat Penelitian

1. Bagi Perusahaan

Memberikan informasi bagi perusahaan dalam bidang perspektif kesehatan dan keselamatan kerja khususnya mengenai sindrom photokeratitis serta dapat menjadi bahan masukan bagi perusahaan dalam upaya menciptakan kondisi lingkungan kerja yang aman dan kondusif bagi pekerja

2. Bagi Program Studi

Menambah bahan kepustakaan dan pengembangan keilmuan bagi civitas akademik terutama mengenai sindrom photokeratitis pada operator las.

3. Bagi Peneliti

Sebagai bahan acuan dalam meneliti selanjutnya terutama mengenai sindrom photokeratitis pada pekerja las

BAB II

TINJAUAN TEORITIS

A. Tinjauan Umum Tentang Mata

Mata terletak dalam bantalan lemak yang dapat meredam guncangan. Diameter bola mata manusia $\pm 2,5$ cm. mata dapat bekerja secara efektif menerima cahaya dengan rentang intensitas yang sangat lebar sekitar 10 milyar cahaya. Mata juga memiliki sistem pengendali tekanan otomatis yang mempertahankan tekanan internalnya untuk mempertahankan bola mata yaitu sekitar 1,6 kPa(12 mmHg)

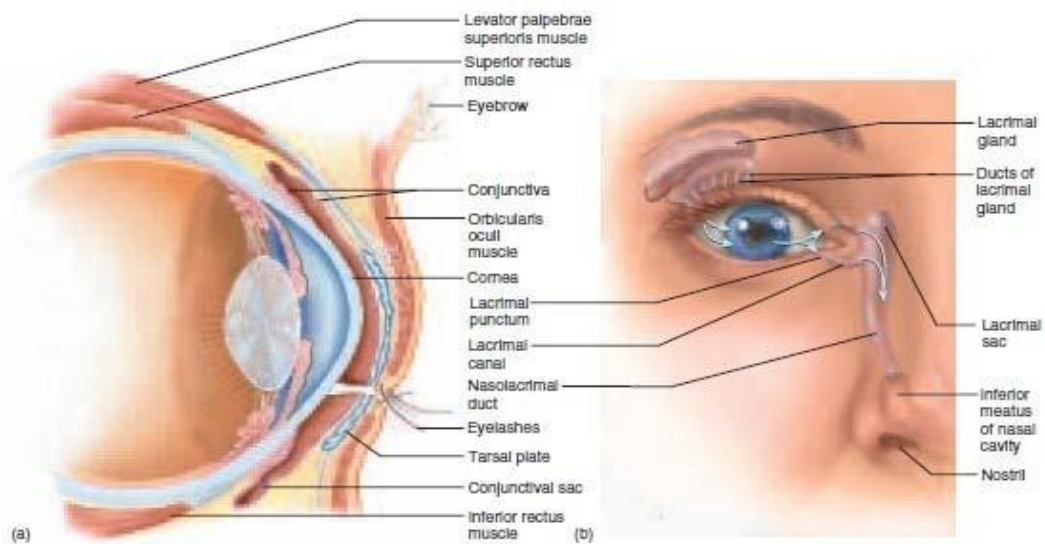

Gambar 2.1 anatomi mata

Bagian-bagian yang terdapat dalam mata manusia diantaranya :

1. Alis

Alis adalah dua potong kulit tebal melengkung yang ditumbuhi bulu. Alis di kaitkan pada otot sebelah bawahnya , serta berfungsi melindungi masuknya keringat dari dahi ke mata (pearce, 2010)

2. Kelopak Mata

Kelopak atau palpebral mempunyai fungsi melindungi bola mata serta mengeluarkan sekresi kelenjarnya yang membentuk film air mata di depan kornea. Palpebral merupakan alat penutup mata yang berguna untuk melindungi mata yang berguna untuk melindungi mata terhadap trauma. Dapat membuka diri memberi jalan masuk sinar ke dalam bola mata yang dibutuhkan. (kaharuddin, 2011)

3. Sistem lakrimal

Sistem sekresi air mata atau lakrimal terletak di daerah temporal bola mata. Sistem ekresi mulai pada pungtum lakrimal, kanal kuli lakrimal, sakus lakrimal, ductus nasolacrimal, meatus inferior. Film air mata sangat berguna untuk kesehatan mata. Air mata akan masuk kedalam sakus lakrimal melalui pungtum lakrimal. Bila pungtum lakrimal tidak menyingung bola mata, maka air mata akan keluar melalui margo palpebral yang disebut epifora. (kaharuddin, 2011)

4. Sklera

Bagian putih bola mata yang bersama-sama dengan kornea merupakan pembungkus dan pelindung isi bola mata. Sklera berjalan dari papil saraf optic sampai kornea. Sklera sebagai dinding bola mata merupakan jaringan yang kuat, tidak krunyal dan tebalnya kira-kira 1mm. sklera anterior ditutupi oleh 3 lapis jaringan ikat vascular. Sklera mempunyai kekuatan tertentu sehingga mempengaruhi ukuran tekanan bola mata. Kekuatan klera dapat meninggi pada pasien diabetes malitus, atau merenda pada eksoftalmos gite, miotika dan meminum air banyak.(kaharuddin, 2011)

5. Konjungtiva

Konjungtiva merupakan membran yang menutupi sklera dan kelopak bagian belakang. Berbagai macam obat mata dapat diserap melalui konjungtiva ini. Konjungtiva mengandung kelenjar musin yang dihasilkan oleh sel goblet. Mucin bersifat membasahi bola mata terutama kornea. Selaput ini mencegah benda-benda asing di dalam mata seperti bulu mata atau lensa kontak, agar tidak tergelincir kebelakang mata. Bersama-sama dengan kelenjar lakrimal yang memproduksi air mata, selaput ini turut menjaga agar kornea tidak kering. (Kaharuddin, 2011)

6. Retina

Pada retina terdapat sel batang dan sel kerucut. Sel batang sangat peka terhadap cahaya tetapi tidak dapat membedakan warna dan berfungsi untuk melihat pada siang hari. Sedangkan sel kerucut kurang peka terhadap cahaya dan dapat membedakan warna serta berfungsi untuk melihat pada malam hari. Selain itu, terdapat dua buah bintik yaitu bintik kuning (fovea) dan bintik buta (blind spot). Pada fovea terdapat sejumlah sel saraf kerucut sedangkan pada blind spot tidak terdapat sel batang maupun sel kerucut. Suatu objek dapat dilihat dengan jelas apabila bayangan objek tersebut tepat jatuh pada fovea. Bintik kuning berperan dalam penglihatan untuk melihat objek yang lebih kecil seperti kegiatan membaca huruf kecil (Cameron, et al, 2006)

Retina disamakan dengan lempeng film dalam fotografi, bila sebuah bayangan tertangkap (tertangkap mata), berkas-berkas cahaya benda yang dilihat menembus kornea, akueus humor, lensa, dan badan vitreus guna merangsang ujung-ujung saraf dalam retina. Rangsangan retina bergerak melalui

traktus optikus menuju daerah visual dalam otak, untuk ditafsirkan. Kedua daerah visual menerima berita dari kedua mata, sehingga menimbulkan lukisan dan bentuk. (pearce, 2010)

7. Lensa

Lensa berbentuk bikonveks dan transparan serta terletak di belakang iris dan disokong oleh serabut-serabut halus zonula. Lensa memiliki pembungkus lentur yang di topang dibawah tegangan oleh serat-serat penunjang. Lensa mata berfungsi untuk mengatur banyaknya cahaya yang masuk sehingga cahaya yang jatuh tepat difokuskan pada bintik kuning retina. Saat seseorang melihat objek yang jatuh, otot mata yang berfungsi memfokuskan bayangan yang berelaksasi, tegangan ini menjaga agar lensa tetap tipis dan berada pada dayanya yang paling rendah, dan mata berfokus pada objek jauh. Sedangkan saat seseorang melihat onjek yang dekat, lensa mata akan menebal (Cameron, et al, 2006)

Secara fisiologi lensa mempunyai sifat tertentu yaitu :

- a. Kenyal karena memegang peranan terpenting dalam akomodasi untuk menjadi cembung
- b. Jernih atau transparan karena diperlukan sebagai media pengelihat
- c. Terletak ditempatnya yaitu berada yaitu posterior chamber dan vitreous body dan berada di sumbu mata. (kamaruddin, 2011)

8. Kornea

Kornea adalah selaput bening mata, bagian selaput mata yang tembus cahaya, merupakan lapisan jaringan yang menutup bola mata sebelah depan dan terdiri atas lapis epitel, membrane bowman, stroma, membrane descement, endotel. Kornea merupakan bagian mata yang tembus cahaya dan menutup bola mata di sebelah depan. Pembiasan sinar terkuat dilakukan oleh kornea, dimana 40 dioptri dari 50 dioptri pembiasan sinar masuk kornea dilakukan oleh kornea. (kaharuddin, 2011)

Kornea dibasahi dan dijaga tetap jernih oleh air mata, dari kelenjar lakrimalis di bagian atas orbita yang mengaril di permukaan mata dan masuk ke dalam hidung melauli ductus lakrimalis, berkedip membantu kornea tetap basah. (ganong, 2002)

9. Iris

Iris membentuk pupil dibagian tengahnya, suatu celah yang dapat berubah ukurannya dengan kerja otot sfingter dan dilator untuk mengontrol jumlah cahaya yang masuk kemata. Iris memiliki lapisan batas anterior yang tersusun dari fibroblast dan kolagen serta stroma selular dimana otot sfingter terletak di dalamnya yang dipersarafi oleh system saraf parasimpatis (james, et al, 2006)

10. Pupil

Bulatan hitam yang ada di tengah-tengah dalah pupil. Pupil dapat mengecil sehubungan dengan fungsinya sebagai pengatur kebutuhan cahaya yang di perlukan mata untuk membantu proses pengelihatan secara optimal. Dalam pengamatan iridologi, pupil yang tertekan kebawah merupakan indikasi

adanya ketegangan syaraf yang berat. Selain itu, pupil yang membesar dan melebar merupakan in dikasi kelelahan saraf atau deplesi (hiru, 2004),. Pupil juga mengatur banyak sedikitnya cahaya yang masuk kedalam mata juga sebagai tirai yang melindungi retina (pearce2010).

B. Tinjauan Umum Tentang Fisiologi Mata

1. Reseptor Di mata

Reseptor pengelihatan adalah sel-sel di konus (sel kerucut) dan basilus (sel batang). Conus terutama terdapat dalam fovea dan penting untuk menerima rangsangan cahaya yang kuat dan rangsangan ahaya yang kuat dan rangsangan warna. Sel-sel basilus tersebar pada retina terutama diluar macula dan berguna sebagai penerima rangsangan cahaya berintensitas rendah. Oleh karena itu dikenal tersendiri di dalam retina (teori duplisitas), yaitu :

- a. Pengelihatan photop, yaitu mekanisme yang mengatur penglihatan sinar pada siang hari dan pengelihatan dengan conus
- b. Pengelihatan scotop, yaitu mekanisme yang mengatur penglihatan senja dan malam hari dengan basilus. (kaharuddin, 2011).

2. Visus

Untuk melihat stimulus (cahaya) harus jatuh di reseptor dalam retina kemudian di teruskan ke pusat pengelihatan (fovea centralis). Untuk dapat melihat dengan baik perlu ketajaman penglihatan. Ketajaman inilah yang disebut visus. Faktor yang mempengaruhi kekuatan visus adalah factor stimulus, yang meliputi kontras, besar kcilnya stimulus, lamanya melihat, dan intensitas cahaya lalu yang kedua adalah faktor retina, yaitu makin kecil dan

makin rapat sonus, makin kecil minimum se(jara terkecil antara garis yang masih terpisah)

Visus berkaitan erat dengan mekanisme akomodasi adanya kontraksi akan menyebabkan peningkatan kekuatan lensa, sedangkan relaksasi menyebabkan pengurangan kekuatan, akomodasi memiliki batas maksimum, jika benda yang telah fokus didekatkan lagi, maka bayangan akan kabur. (kaharudin, 2011).

3. Proses penglihatan

Mata adalah alat indera kompleks yang berevolusi dari bintik-bintik yang peka terhadap sinar pada permukaan invertebrate. Di dalam wadahnya yang protektif, setiap mata memiliki lapisan reseptor , system lensa memfokuskan cahaya ke reseptor tersebut, serta system saraf yang menghantarkan implus dari reseptor ke otak (Haeny, 2009). Sinar sejajar (paralel) dari benda jauh akan dibelokkan oleh kornea dan lensa, sinar tersebut difokuskan tepat pada retina penglihatan jelas. Syaraf penglihatan mata media jernih, fungsi retina dan syaraf mata dan otak berfungsi dengan baik.

C. Tinjauan Umum Radiasi

Radiasi tidak dapat dilihat secara kasat mata, dirasakan dan diketahui oleh tubuh manusia. Paparan yang berlebihan akan menimbulkan kerugian baik bagi manusia maupun lingkungan. Radiasi dalam istilah fisika, pada dasarnya adalah suatu cara perambatan energi dari sumber energi ke lingkungannya tanpa membutuhkan medium, misalnya perambatan panas, perambatan cahaya, dan perambatan gelombang radio (Anies, 2007).

Berdasarkan panjang gelombang, energi dan juga frekuensinya, radiasi elektromagnetik dapat dibedakan atas radiasi pengion dan non pengion, Radiasi pengion mempunyai panjang gelombang lebih kecil dari 100 nm dengan energi di atas 10 eV sehingga mempunyai kemampuan untuk melakukan proses ionisasi pada molekul yang dilaluinya. Sedangkan radiasi non pengion yang mempunyai panjang gelombang lebih besar, frekuensi lebih kecil dan mempunyai energi lebih rendah, tidak mampu untuk menghasilkan ion-ion ketika berinteraksi dengan materi biologik (Alatas, 2004).

Radiasi nonpengion didefinisikan sebagai penyebaran atau emisi energy yang bila melalui suatu media dan terjadi proses penyerapan, berkas energy radiasi tersebut tidak akan mampu menginduksi terjadinya proses ionisasi dalam media yang bersangkutan. Istilah radiasi nonpengion secara fisika mengacu pada radiasi elektromagnetik dengan energi lebih kecil dari 10 eV, antara lain meliputi sinar ultra violet, cahaya tampak, infra merah, gelombang mikro, gelombang radio, juga berbagai peralatan elektronik serta SUTET 14 termasuk di antaranya. Alat-alat dan proses yang menghasilkan radiasinonpengion banyak dimanfaatkan dalam bidang industri, kedokteran,telekomunikasi, hiburan, laboratorium, transportasi, bahkan rumah tangga (Anies, 2007).

D. Tinjauan umum Radiasi UV

Radiasi Ultraviolet adalah radiasi yang mempunyai wilayah spektrum elektromagnetik antara sinar tampak dan sinar-X Radiasi ultraviolet mempunyai panjang gelombang yang pendek dan frekuensi yang tinggi bila dibandingkan dengan cahaya tampak tetapi mempunyai panjang gelombang yang lebih panjang

dibandingkan dengan sinar-X sinar Ultraviolet mempunyai panjang gelombang antara 200-400 nm. Sumber Ultraviolet selain dari sinar matahari, juga dapat dihasilkan pada kegiatan pengelasan, lampu-lampu pijar, pengerjaan laser, dan lain-lain. Pengaruh sinar Ultraviolet di lingkungan kerja terutama terhadap kulit dan mata. Pada kulit dapat mengakibatkan erythema, yaitu bercak merah yang abnormal pada kulit, sedangkan pada mata dapat merusak epitel kornea (Ilyas, 2005).

Menurut Canadian center for occupational Health dan safety (2008), radiasi Ultraviolet dibagi kedalam tiga jenis panjang gelombang yang berbeda yaitu :

1. Ultraviolet-A

Sinar Ultraviolet-A mempunyai panjang gelombang 300-400 nm. Menurut Alatas, dkk (2003) energy Ultraviolet-A secara kuat diserap oleh lensa mata. Sinar Ultraviolet-A sendiri tidak memperlihatkan pengaruh biologi pada manusia. Tetapi memperkuat pengaruh biologi dari sinar Ultraviolet-B.

2. Ultraviolet-B

Sinar Ultraviolet-B mempunyai panjang gelombang 280-320 nm. Menurut *Canadian center for occupational Health & safety (2008)*. Bahwa sinar yang paling umum memb Rikan dampak nyata bagi manusia dan pekerja adalah saasinar Ultraviolet –B. Menurut Alatas, dkk (2003), energy radiasi Ultraviolet-B sebagian besar akan diserap kornea namun sebagian dapat mencapai lensa mata sehingga akan menimbulkan kelelahan mata pekerja.

3. Ultraviolet-C

Sinar Ultraviolet-C mempunyai panjang gelombang 200-280 nm. Menurut Alatas, dkk (2003), energy Ultraviolet-C dapat diserap seluruhnya

oleh kornea mata. Sinar Ultraviolet-C tidak menimbulkan pengaruh yang serius pada mata dan kulit manusia.

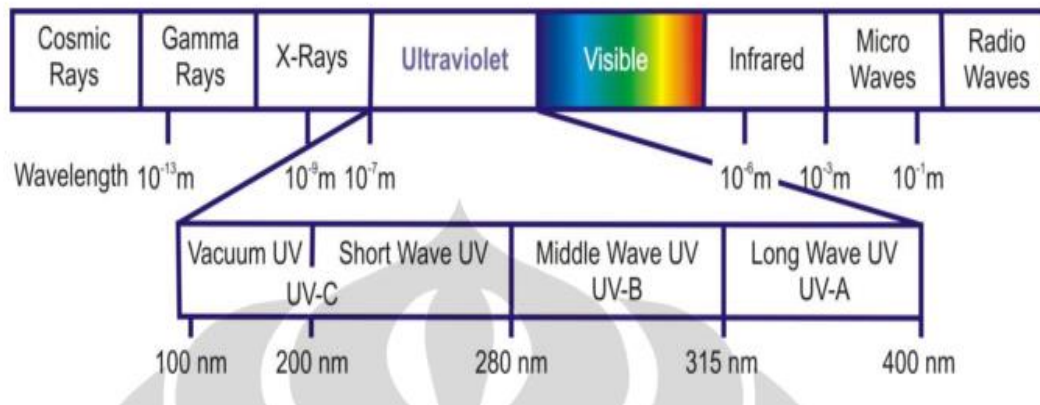

Gambar 2.2 Spektrum Elektromagnetik dan Panjang Gelombang (ICNIRP, 2007)

E. Tinjauan Umum Nilai Ambang Batas Radiasi Ultraviolet

Berdasarkan Keputusan Menteri Tenaga Kerja dan Transmigrasi No. 13 tahun 2011 nilai ambang batas radiasi ultraviolet yang diperkenankan bagi pekerja yaitu sebesar 0,0001 mW/cm². Lama pajanan yang diperkenankan sesuai dengan nilai intensitas radiasinya dapat dilihat pada tabel berikut;

Tabel 2.1

Waktu Pemaparan Radiasi Ultraviolet yang diperkenankan

Masa pemaparan per hari	Iradiasi efektif(IEFF) mW/cm²
8 jam	0,0001
4 jam	0,0002
2 jam	0,0004
1 jam	0,0008
30 menit	0,0017
15menit	0,0033
10 menit	0,005
5 menit	0,01
1 menit	0,05
30 detik	0,1
10 detik	0,3
1 detik	3
0,5 detik	6
0,1 detik	30

sumber : *kepmenakertrans Per. 13/MEN/X/2011*

F. Tinjauan umum efek radiasi Ultraviolet

Secara umum efek dari radiasi ultraviolet ditentukan oleh daya tembus terhadap jaringan tubuh. Sasaran utama yang dapat menerima radiasi ultraviolet ialah kulit dan mata. Berikut efek radiasi ultraviolet yang dapat terjadi pada kulit dan mata.

1. Efek Radiasi Ultraviolet pada Kulit

Mekanisme yang dominan dari efek pajanan radiasi pada kulit adalah reaksi fotokimia. Efek dari pajanan kronik radiasi UV lebih serius dari pada pajanan akut. Pajanan kronik pada kulit menyebabkan perubahan yang sangat bervariasi dalam struktur dan komposisi kulit, yang mengarah pada hilangnya sifat elastisitas (elastosis), dilasi pembuluh darah, dan penebalan kulit (keratosis). Efek kronik yang paling penting adalah risiko kanker kulit khususnya kanker kulit melanoma dan penuaan dini.

Penetrasi energi radiasi UVC dapat menembus strotum korneum, lapisan atas stratum malpighi dan menimbulkan efek tidak langsung pada lapisan hidup epidermis (sel melanosit dan sel keratinosit). Penyerapan radiasi UVC menginduksi produksi sitokin yang bertanggung jawab terhadap timbulnya eritema dan mempengaruhi fungsi imunitas sel langerhans dan terdapat kemungkinan terlibat dalam pembentukan kanker kulit.

Radiasi UVB dapat menembus semua lapisan epidermis dan hanya sekitar 10-15 % dapat menjangkau bagian atas lapisan dermis. Efek dari pajanan ini adalah eritema dan kanker kulit. Diketahui bahwa panjang gelombang yang dapat menimbulkan efek akut paling parah berupa induksi luka bakar/sunburn adalah 307 nm. Sunburn yang parah biasanya diikuti

dengan peningkatan ketebalan epidermis dan deskuamasi sel epidermis yang mati dan diikuti dengan blister pada 48 jam kemudian.

Ternyata radiasi UVB juga memberikan dampak yang menguntungkan bagi kesehatan yaitu menginduksi terjadinya reaksi fotokimia untuk mengkonversi senyawa 7-dehydro kolesterol menjadi vitamin D3 di lapisan epidermis. Intensitas radiasi UVB yang dibutuhkan hanya sedikit dan kelebihan pajanan dapat mengakibatkan penghentian aksi vitamin D3 yang telah terbentuk. Bila telah sampai dalam organ

ginjal, vitamin D akan dikonversi menjadi hormon yang berfungsi mengatur keseimbangan kalsium dan fosfat dalam darah, menstimulasi penyerapan kalsium dari makanan dalam usus halus, memobilisasi kalsium ke tulang, memacu differensiasi sel dan menghambat pembelahan beberapa jenis sel terutama sel kanker.

Sedangkan radiasi UVA yang diserap lapisan epidermis hanya sebanyak 50% dan sisanya mampu menembus lapisan dermis sampai kedalaman 2 mm. Efek yang ditimbulkan adalah kanker kulit, penuaan dini dan juga pigmentasi kulit sebagai akibat dari peningkatan produksi pigmen melanin.

Radiasi UV juga mengganggu proses imunitas dengan merusak sel langerhans yang berada tepat di bawah stratum korneum dan dermis. Sel langerhans merupakan sel yang terlibat dalam sistem imunitas seluler yang dapat mendeteksi benda asing, mengisolasi dan membawa antigen tersebut keluar lapisan epidermis menuju pembuluh getah bening untuk kemudian diinaktivasi atau dihancurkan oleh sel limfosit T.

Pajanan laser yang termasuk dalam kelompok radiasi cahaya tampak dan infra merah dapat menyebabkan *sunburn* yang parah, bergantung pada energi yang diserap. Radiasi pada 310 – 700 nm menyebabkan reaksi fotosensitif berupa eritema yang ringan dan tidak sakit dan 700 nm – 1 mm menimbulkan kulit terbakar dan kering.

2. Efek Radiasi Ultraviolet pada Mata

Pada mata, energi radiasi pada panjang gelombang < 280 nm (UVC) dapat diserap seluruhnya oleh kornea. Energi radiasi UVB (280 –315 nm) sebagian besar diserap kornea dan dapat pula mencapai lensa. Sedangkan energi UVA (315-400 nm) secara kuat diserap dalam lensa dan hanya sebagian kecil energi saja ($< 1\%$) yang dapat mencapai retina. Untuk mata aphakic (mata yang telah mengalami operasi katarak), penetrasi radiasi UV pada 300 – 400 nm dapat mencapai retina (Alatas, 2004).

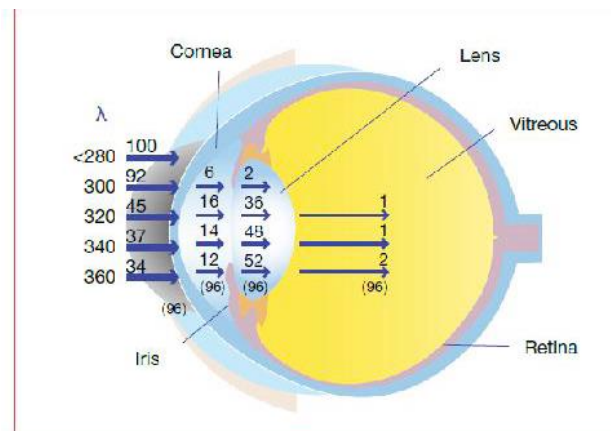

Gambar. 2.3 Penyerapan ultraviolet yang normal pada mata (Walsh,2009)

Gangguan yang dapat terjadi pada mata yakni secara akut bila efeknya langsung dirasakan dalam waktu relatif singkat. Selain itu paparan radiasi ultraviolet juga dapat memberi dampak secara kronik. Berikut contoh gangguan akibat paparan radiasi ultraviolet.

a. Efek Akut

Photokeratoconjunctivitis/welder's flash/ snow blindness yaitu reaksi peradangan akut pada kornea dan konjungtiva mata sebagai akibat pajanan radiasi pada panjang gelombang 200–400 nm (UVC,UVB dan UVA). Ini merupakan kerusakan akibat reaksi fotokimia pada kornea (fotokeratitis) dan konjungtiva (fotokonjungtiva) yang timbul beberapa jam setelah pajanan akut dan umumnya berlangsung hanya 24–48 jam. Gejala fotokeratokonjungtivitis berupa memerahnya bola mata yang disertai rasa sakit yang parah, photophobia, mata terasa berpasir, dan air mata bertambah. Efek ini bersifat sementara karena kerusakan yang terjadi sangat ringan (bagian permukaannya saja) dan penggantian sel epitel permukaan kornea berlangsung dengan cepat (satu siklus 48 jam) (Alatas, 2004).

Sebagai tambahan pada kerusakan kornea, penelitian laboratorium menunjukkan adanya katarak yang akut pada panjang gelombang > 310 nm yang dihasilkan dari sumber buatan dan *laser* (ICNIRP 2007). Pada kondisi yang tidak biasa dimana penyerapan ultraviolet tidak terjadi pada lensa mata, kerusakan retina dapat terjadi pada panjang gelombang kira-kira > 300 nm (ICNIRP 2007).

b. Efek Kronik

Pterygium dan *droplet keratopathy* adalah patologi pada kornea yang berhubungan dengan mata yang umum dijumpai pada lingkungan pulau yang kaya

akan pajanan radiasi UV kronik (pajanan sepanjang hidup). Pterygium atau penebalan konjungtiva sebagai hasil dari pertumbuhan jaringan lemak diatas kornea, sedangkan droplet keratopathy adalah degenerasi lapisan ikat/fibrous pada kornea dengan droplet-shaped deposit. Secara epidemiologi kedua penyakit ini berhubungan dengan paparan radiasi ultraviolet. Telah diduga radiasi UV pada panjang gelombang 290 – 320 nm menyebabkan katarak. Terdapat hubungan yang jelas antara katarak dengan pajanan UVB sepanjang hidup. Prevalensi kebutaan dari katarak di seluruh dunia yakni sebanyak 50 juta orang. Pajanan UVB dapat menjadi faktor utama perkembangan katarak. Berdasarkan perkiraan WHO (1994) lebih dari 20% kasus kebutaan berhubungan dengan katarak disebabkan oleh pajanan sinar matahari, terutama yang berada di equator seperti India dan Pakistan (ICNIRP, 2007).

G. Sinar UV dan Kornea

1. Spektrum Sinar UV yang bereaksi dengan Kornea

Efek yang besar pada mata akan terlihat pada sinar UV dengan panjang 288 nm (sekitar 280-350nm), tetapi photokeratitis akan terjadi pada panjang 270 nm (E. Peterson 1985). Panjang gelombang maksimum yang diserap oleh kornean adalah sekitar 280 nm.

Spektrum yang bereaksi terhadap kerusakan kornea telah ditetapkan sekitar 210-315 nm. tetapi sinar uv yang dianggap sangat berkontribusi dalam kerusakan kornea adalah sinar UV dengan panjang radiasi 270 nm (podshocky, 2002).

2. Absorbs Sinar UV Oleh Kornea

Kornea menyerap paling banyak sinar UV dibawah 300 nm, dan epitelium kornea berperan sebagai bagian terbesar dalam penyerapan ini (Kinsey, 1948). Berdasarkan pola ini, epitelium kornea melindungi secara mendalam struktur mata dari sinar UV yang merusak.

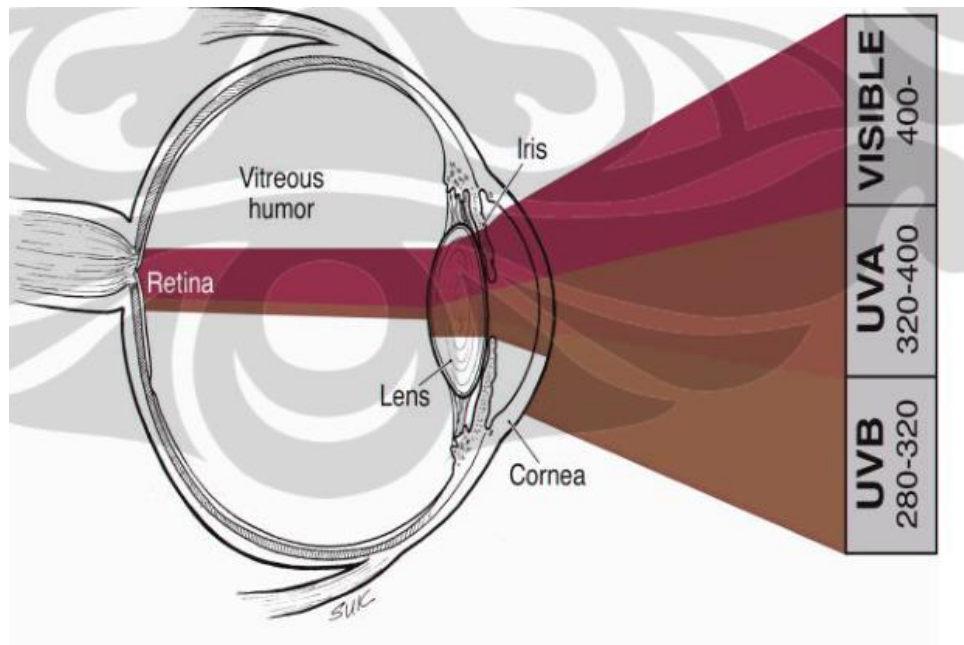

Gambar 2.4 absorpsi sinar UV pada mata

3. Pengukuran Radiasi

Ada 3 jenis system pengukuran untuk mendeteksi radiasi sinar radiasi sinar las, yaitu :

- a. Radiometer
- b. *Spectroradiometer*
- c. *Dosimeter*

Radiometer dan spectroradiometer adalah alat ukur dan hasil pengukurannya dapat langsung dibaca. Alat ini menggunakan system *optical detector*, yang dapat mengkonversi insiden radiasi menjadi sinyal elektrik. Satuan hasil pengukuran *radiometer* biasanya adalah *Watt per squer* (W/m^2). Perbedaan utama *Radiometer* dengan *spectroradiometer* adalah terletak pada kemampuan seleksi wilayah spektrumnya. *Radiometer* memiliki kemampuan mengukur insiden radiasi pada spectrum luas, sedangkan *spectroradiometer* mengukur distribusi radiasi pada satu wilayah spectrum tertentu.

Dosimeter digunakan untuk mengukur dosis, biasa digunakan untuk mengukur personal monitoring. Detector pada dosimeter terbuat dari polimer film tipis kurang lebih setebal 0,04 nm, yang dapat dipergunakan seperti menggunakan badge kecil. Polimer akan berubah akibat mengabsorpsi radiasi.

H. Tinjauan Umum Photokeratitis

Photokeratokonjungtivitis/*welder's flash/ snow blindness* yaitu reaksi peradangan akut pada kornea dan konjungtiva mata sebagai akibat pajanan radiasi pada panjang gelombang 200–400 nm (UVC, UVB dan UVA). Photokeratokonjungtivitis merupakan kerusakan akibat reaksi fotokimia pada kornea (fotokeratitis) dan konjungtiva (fotokonjungtiva) yang timbul beberapa jam setelah pajanan akut dan umumnya berlangsung hanya 24–48 jam. Gejala fotokeratokonjungtivitis berupa memerahnya bola mata yang disertai rasa sakit yang parah, photophobia, mata terasa berpasir, dan air mata bertambah. Efek ini bersifat sementara karena kerusakan yang terjadi sangat ringan (bagian

permukaannya saja) dan penggantian sel epitel permukaan kornea berlangsung dengan cepat (satu siklus 48 jam) (Alatas, 2004).

Photokeratitis adalah inflamasi pada kornea akibat cahaya, yang telah banyak diketahui adalah akibat sinar matahari atau sumber sinar UV buatan lainnya. Sinar UV yang ditangkap oleh mata di serap oleh lapisan jaringan terluar kornea dan konjungtiva, dengan menjangkau sedikit ke lensa atau bagian dalam mata. Karena tidak adanya sensasi akibat keberadaan pajanan cahaya (perasaan sakit), pajanan yang berlebih sinar UV dari sinar matahari atau sumber cahaya lainnya bisa tidak diketahui. Setelah periode laten dari beberapa menit ke beberapa jam, berdasarkan lamanya pajanan, konjungtiva akan terinflamasi, disertai dengan sakit seperti mata terasa berpasir (Wahyuni,2012).

Photokeratitis yang juga dikenal sebagai *flash burn*, *welder's flash*, or *welder's eye* lebih sering terjadi pada pekerja pengelasan (E. Peterson. 1985). Jenis las yang sering dipakai di dalam industri adalah las jenis listrik dan las jenis gas yang menggunakan gas oksigen las dan acetylen. Acetylen menghasilkan salah satu lidah api yang panas (60000F-33150C); gas oksigen las mencapai temperatur (40000F-22040C). Keduanya pun menghasilkan radiasi sinar UV yang besar dan dapat memajan pekerja pengelasan, terutama memajani mata pekerja (Minton,J., 1949).

1. Patofisiologi

Panjang gelombang 280-320 nm bisa menembus daerah erythemal. Radiasi UV di daerah ini akan diserap oleh kornea mata, tempat bereaksinya UV pertama kali dengan jaringan keras mata dan secara langsung tidak menimbulkan efek. Selanjutnya, setelah beberapa jam, ketidaknyamanan timbul

dan mengakibatkan mata terasa berpasir. Inflamasi kornea dengan lesi yang kecil biasa disebut keratitis. (Olishifski,1985).

Radiasi UV yang berasal dari bunga api pengelasan mengiritasi epitelium kornea superfisial, yang menyebabkan mitosis, menghasilkan fragmentasi inti sel, dan hilangnya lapisan epitelial. Beberapa eksperimen menunjukkan efek phototoksik ditunjukkan pada kornea, termasuk stroma dan endotelium (Wahyuni, 2012).

Respon inflamasi pun terjadi. Inflamasi kornea dengan lesi yang kecil biasa disebut keratitis. Keratitis dibarengi edema dan terhalangnya konjungtiva serta adanya bercak pada epitelium kornea yang dikenal sebagai superficial punctate keratitis (SPK). SPK adalah kondisi kornea yang tidak spesifik yang berhubungan dengan berbagai gangguan bagian mata lainnya. Hal ini ditandai dengan adanya sedikit kecacatan pada epitelium kornea superfisial. Jika SPK semakin parah, akan terjadi deskuamasi epitelial total, dibarengi dengan konjungtival kemosis, lakrimasi dan blepharospasm (pembengkakan pada kelopak mata). Pembentukan kembali epitelium akan sering terjadi sekitar 36-72 jam, dan gejala-gejala yang masih ada pun jarang terjadi. Pada umumnya, sakit pada mata dan penurunan ketajaman penglihatan terjadi sekitar 6-12 jam setelah injuri (Cullen AP, 2002).

I. Tinjauan Umum Pengelasan

Dalam Undang-undang no 36 Tahun 2009 tentang kesehatan, pasal 164 mengenai kesehatan kerja disebutkan upaya kesehatan kerja ditujukan untuk melindungi pekerja agar hidup sehat dan terbebas dari gangguan kesehatan serta

pengaruh buruk yang diakibatkan oleh pekerjaan. Upaya kesehatan kerja sebagaimana dimaksud pada ayat (1) meliputi pekerja disektor formal dan informal. Upaya kesehatan kerja sebagaimana dimaksud pada ayat (1) berlaku bagi setiap orang selain pekerja yang berada di lingkungan tempat kerja (Emmi,2011).

Pengelasan adalah suatu proses penyambungan logam menjadi satu akibat panas dengan atau tanpa pyengaruh tekanan atau dapat juga didefinisikan sebagai ikatan metalurgi yng ditimbulkan oleh gaya Tarik menarik antra atom. Pada saat ini teknik las suda di pergunakan secara luas dalam penyambungan batang-batang konstruksi bangunan baja dan konstruksi mesin. Lingkup penggunaan teknik pengelasan dalam konstrusi sangat luas, meliputi perkapalan, jembatan, rangka baja, bejana tekan, pipa saluran minyak dan gas kendaraan rel dan lain sebagainya.

Berdasarkan definisi dari *Deutche Indutrie Normen* (DIN) sebagaimana dituliskan oleh wiryosumarto (1985). Las adalah ikatan metalurgipada sambungan logambahwaz atau logam paduan yang dilaksanakan dalam keadaan lumer atau cair. Dari definisi tersebui t dapat diabrkan lagi bahwa pengelasan adalah sambungan setempat dari beaerapa logam dengan menggunakan energy panas.

Menurut *Canadian Center for Occoputional Health and Safety* (2008), prose pengelasan mengeluarkan radiasai dengan panjang 200-1400 nm. ini termasuk radiasai Ultraviolet (antara 200-400 nm), sinar tampak (400-700 nm) dan inframerah (antara 700-1400 nm). Berikut ini adalah beberapa jenis pengelasan yang dikenal saat ini di dunia pengelasan (wiryosumarto, dkk 1985)

1. Pengelasan Tempa

Proses pengelasan tempa adalah pengelasan yang dilakukan dengan cara memanaskan logam yang kemudian ditempa (tekan) sehingga terjadi

penyambungan. Pemanasan dilakukan di dalam dapur kokas atau pada dapur minyak ataupun gas. Sebelum disambung, kedua ujung dibentuk terlebih dahulu, sedemikian sehingga bila disambungkan keduanya akan bersambung ditengah-tengah terlebih dahulu. Penempaan kemudian dilakukan mulai dari tengah menuju sisi, dengan demikian oksida-oksida atau kotoran-kotoran lainnya tertekan ke luar. Proses ini disebut *scarfing*.

Jenis logam yang banyak digunakan dalam pengelasan tempa adalah baja karbon rendah dan besi tempa karena memiliki daerah suhu pengelasan yang besar.

2. Pengelasan Dengan Gas

Pengelasan dengan gas adalah proses pengelasan dimana digunakan campuran gas sebagai sumber panas. Nyala gas yang banyak digunakan adalah gas alam, asetilen dan hidrogen yang dicampur dengan oksigen.

a. Nyala Oksiasetilen

Dalam proses ini digunakan campuran gas oksigen dengan gas asetilen. Suhu nyalanya bisa mencapai 3500°C . Pengelasan bisa dilakukan dengan atau tanpa logam pengisi. Oksigen berasal dari proses hidrolisa atau pencairan udara. Oksigen disimpan dalam silinder baja pada tekanan 14 MPa. Gas asetilen (C_2H_2) dihasilkan oleh reaksi kalsium karbida dengan air dengan reaksi sebagai berikut :

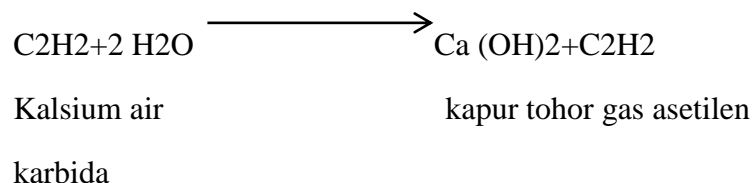

Bentuk tabung oksigen dan asetilen diperlihatkan pada gambar 2.5

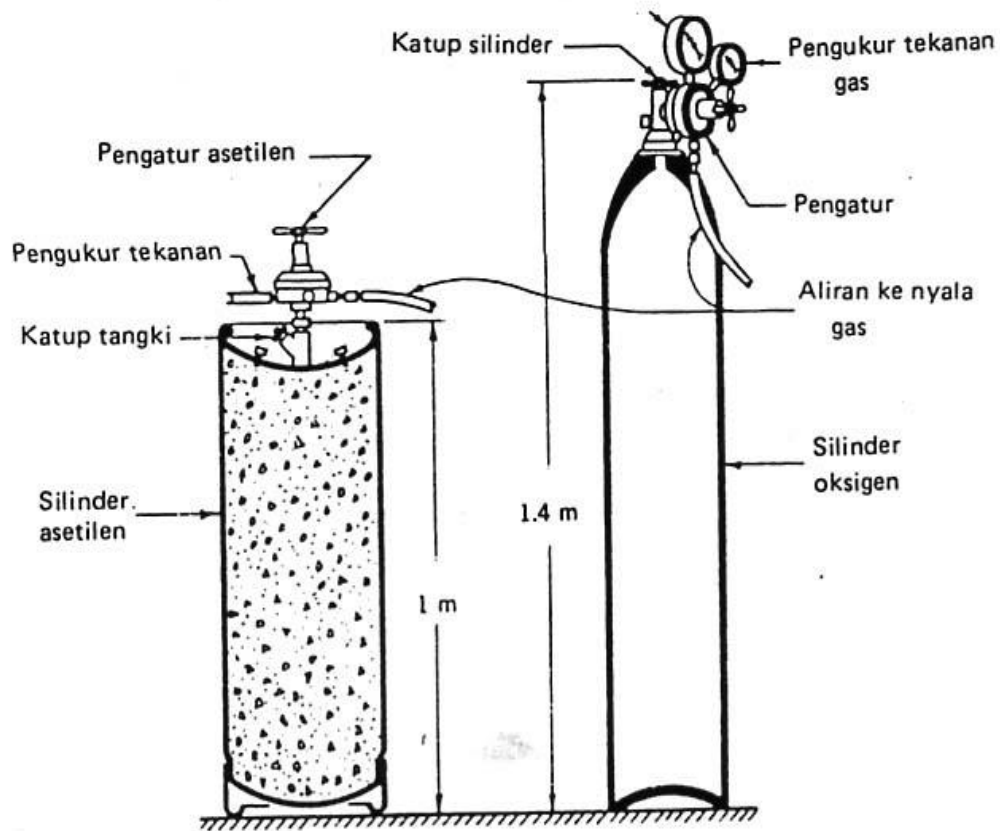

Gambar 2.5 tabung oksigen dan asetilen

tekanan sampai 1,7 MPa. Skema nyala las dan sambungan gasnya bisa dilihat pada gambar. Agar aman dipakai gas asetilen dalam tabung tekanannya tidak boleh melebihi 100 kPa dan disimpan tercampur dengan aseton. Tabung asetilen diisi dengan bahan pengisi berpori yang jenuh dengan aseton, kemudian diisi dengan gas asetilen. Tabung asetilen mapu menahan 2.6.

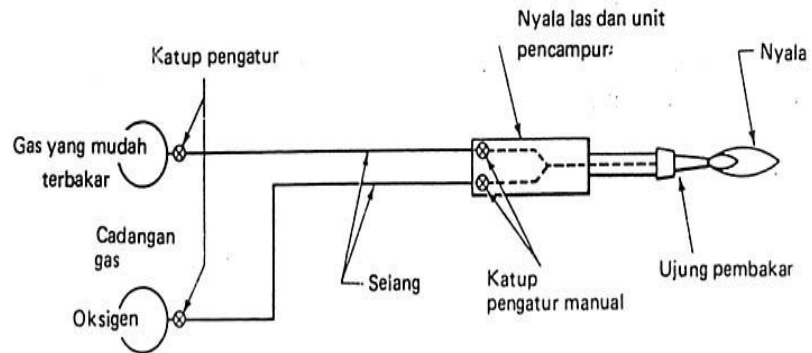

Gambar 2.6 Skema nyala las oksiasetilen dan sambungan gasnya

Pada nyala gas oksiasetilen bisa diperoleh 3 jenis nyala yaitu nyala netral, reduksi dan oksidasi. Nyala netral diperlihatkan pada gambar 2.7 dibawah ini.

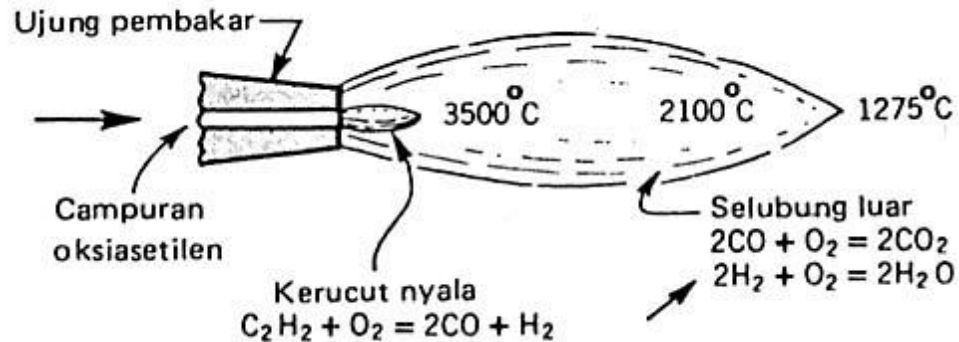

Gambar 2.7. Nyala netral dan suhu yang dicapai pada ujung pembakar.

Pada nyala netral kerucut nyala bagian dalam pada ujung nyala memerlukan perbandingan oksigen dan asetilen kira-kira 1 : 1 dengan reaksi serti yang bisa dilihat pada gambar. Selubung luar berwarna kebiru-biruan adalah reaksi gas CO atau H₂ dengan oksigen yang diambil dari udara.

Nyala reduksi terjadi apabila terdapat kelebihan asetilen dan pada nyala akan dijumpai tiga daerah dimana antara kerucut nyala dan selubung luar akan terdapat kerucut antara yang berwarna keputih-putihan. Nyala jenis ini digunakan untuk pengelasan logam Monel, Nikel, berbagai jenis baja dan bermacam-macam bahan pengerasan permukaan nonferrous.

Nyala oksidasi adalah apabila terdapat kelebihan gas oksigen. Nyalanya mirip dengan nyala netral hanya kerucut nyala bagian dalam lebih pendek dan selubung luar lebih jelas warnanya. Nyala oksidasi digunakan untuk pengelasan kuningan dan perunggu.

b. Pengelasan Oksihidrogen

Nyala pengelasan oksihidrogen mencapai 2000°C , lebih rendah dari oksigen-asetilen. Pengelasan ini digunakan pada pengelasan lembaran tipis dan paduan dengan titik cair yang rendah.

c. Pengelasan Udara-Asetilen

Nyala dalam pengelasan ini mirip dengan *pembakar Bunsen*. Untuk nyala dibutuhkan udara yang dihisap sesuai dengan kebutuhan. Suhu pengelasan lebih rendah dari yang lainnya maka kegunaannya sangat terbatas yaitu hanya untuk patri timah dan patri suhu rendah.

d. Pengelasan Gas Bertekanan

Sambungan yang akan dilas dipanaskan dengan nyala gas menggunakan oksiasetilen hingga 1200°C kemudian ditekan. Ada dua cara penyambungan yaitu sambungan tertutup dan sambungan terbuka.

Pada sambungan tertutup, kedua permukaan yang akan disambung ditekan satu sama lainnya selama proses pemanasan. Nyala menggunakan nyala ganda

dengan pendinginan air. Selama proses pemanasan, nyala tersebut diayun untuk mencegah panas berlebihan pada sambungan yang dilas. Ketika suhu yang tepat sudah diperoleh, benda diberi tekanan. Untuk baja karbon tekanan permulaan kurang dari 10 MPa dan tekanan upset antara 28 MPa. Pada sambungan terbuka menggunakan nyala ganda yang pipih yang ditempatkan pada kedua permukaan yang disambung. Permukaan yang disambung dipanaskan sampai terbentuk logam cair, kemudian nyala buru-buru dicabut dan kedua permukaan ditekan sampai 28 MPa hingga logam membeku. Proses pengelasan terbuka bisa dilihat pada gambar 8.

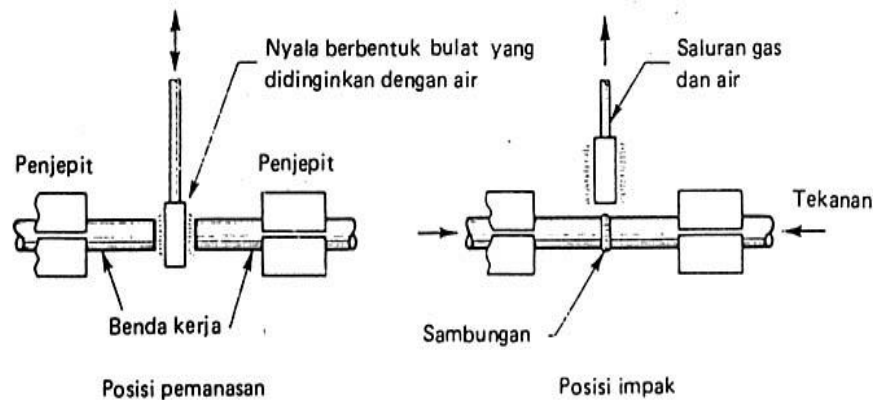

Gambar 2.8 Skema cara pengelasan tumpu dengan gas bertekanan.

e. Pemotongan Nyala Oksiasetilen

Pemotongan dengan nyala juga merupakan suatu proses produksi. Nyala untuk pemotongan berbeda dengan nyala untuk pengelasan dimana disekitar lobang utama yang dialiri oksigen terdapat lubang kecil untuk pemanasan mula. Fungsi nyala pemanas mula adalah untuk pemanasan baja sebelum dipotong.

Karena bahan yang akan dipotong menjadi panas sehingga baja akan menjadi terbakar dan mencair ketika dialiri oksigen. Gambar 9 memperlihatkan skema mesin pemotong nyala oksiasetilen.

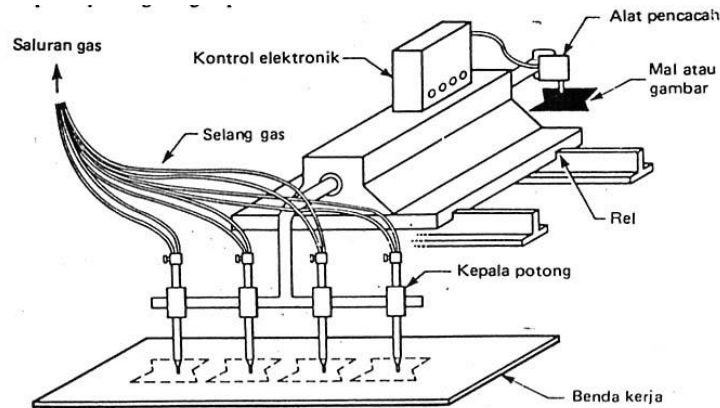

Gambar 2.9. Skema mesin pemotong dengan nyala oksiasetilen.

3. Las Resistansi Listrik

Pengelasan ini mula-mula dikembangkan oleh Elihu Thompson diakhir abad 19. Pada proses ini digunakan arus listrik yang cukup besar yang dialirkan ke logam yang disambung sehingga menimbulkan panas kemudian sambungan ditekan dan menyatu. Arus listrik yang digunakan akan dirobah tegangannya menjadi 4 sampai 12 volt dengan menggunakan transformator dengan kemampuan arus sesuai kebutuhan. Bila arus mengalir didalam logam, maka akan timbul panas ditempat dimana resistansi listriknya besar yaitu pada batas permukaan kedua lembaran logam yang akan dilas. Besar arus daerah sambungan berkisar antara 50 sampai 60 MVA/m² dengan tenggang waktu sekitar 10 detik. Tekanan yang diberikan berkisar antara 30 sampai 55 MPa.

Ada tiga faktor yang perlu diperhatikan sesuai dengan rumus : jumlah panas = $A^2 \Omega t$, dimana A adalah arus pengelasan (dalam Ampere), Ω tahanan listrik antara elektroda (ohm) dan t waktu. Untuk memperoleh hasil lasan yang baik ketiga faktor tersebut perlu diperhatikan dengan cermat dimana besarnya tergantung dari tebal, jenis bahan serta ukuran serta jenis elektroda yang digunakan.

Proses pengelasan resistansi listrik meliputi : las titik, las proyeksi, las kampuh, las tumpul, las nyala dan las perkusi.

a. Las Titik

Las titik adalah pengelasan memakai metode resistansi listrik dimana pelat lembaran dijepit dengan dua elektroda. Ketika arus dialirkan maka terjadi sambungan las pada posisi jepitan. Skema las titik bisa dilihat pada gambar 8.

Siklus pengelasan titik dimulai ketika elektroda menekan pelat dimana arus belum dialirkan. Waktu proses ini disebut waktu tekan. Setelah itu arus dialirkan ke elektroda sehingga timbul panas pada pelat di posisi elektroda sehingga terbentuk sambungan las. Waktu proses ini disebut waktu las

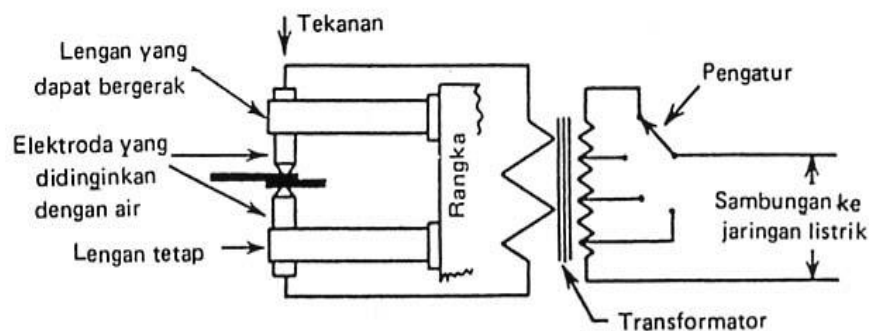

Gambar 2.10. Diagram alat las titik

Setelah itu arus dihentikan namun tekanan tetap ada dan proses ini disebut waktu tenggang. Kemudian logam dibiarkan mendingin sampai sambungan menjadi kuat dan tekanan di hilangkan dan pelat siap dipindahkan untuk selanjutnya proses pengelasan dimulai lagi untuk titik yang baru.

Peralatan mesin las titik ada tiga jenis yaitu : 1) mesin las titik tunggal stasioner, 2) mesin las titik tunggal yang dapat dipindahlan dan 3) mesin las titik ganda. Mesin las stasioner dapat dibagi lagi atas jenis : lengan ayun dan jenis tekanan langsung. Jenis lengan ayun merupakan jenis yang sederhana dan mempunyai kapasitas kecil.

b. Pengelasan Proyeksi

Gambar memperlihatkan skema pengelasan proyeksi. Pengelasan ini mirip dengan pengelasan titik hanya bagian yang dilas dibuat proyeksi/tonjolan terlebih dahulu. Ukuran tonjolan mempunyai diameter yang sama dengan tebal pelat yang dilas dengan tinggi tonjolan lebih kurang 60% dari tebal pelat. Hasil pengelasan biasanya mempunyai kualitas yang lebih baik dari pengelasan titik.

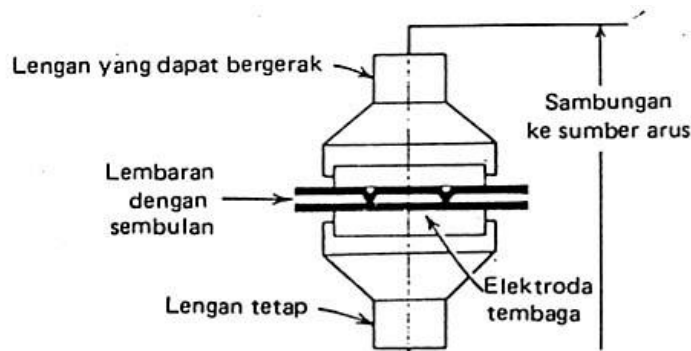

Gambar 2.11 Pengelasan Proyeksi.

c. Las Kampuh (seam weld)

Las kampuh merupakan proses las untuk menghasilkan lasan yang kontinyu pada pelat logam yang ditumpuk. Sambungan terjadi oleh panas yang ditimbulkan oleh tahanan listrik. Arus mengalir melalui elektroda ke pelat sama seperti pengelasan titik. Metode ini sebenarnya merupakan pengelasan titik yang kontinyu. Tiga jenis las kampuh yang sering dilakukan pada industri bisa dilihat pada gambar 12. yaitu las kampuh tumpang, las kampuh tindih dan las kampuh yang mulus.

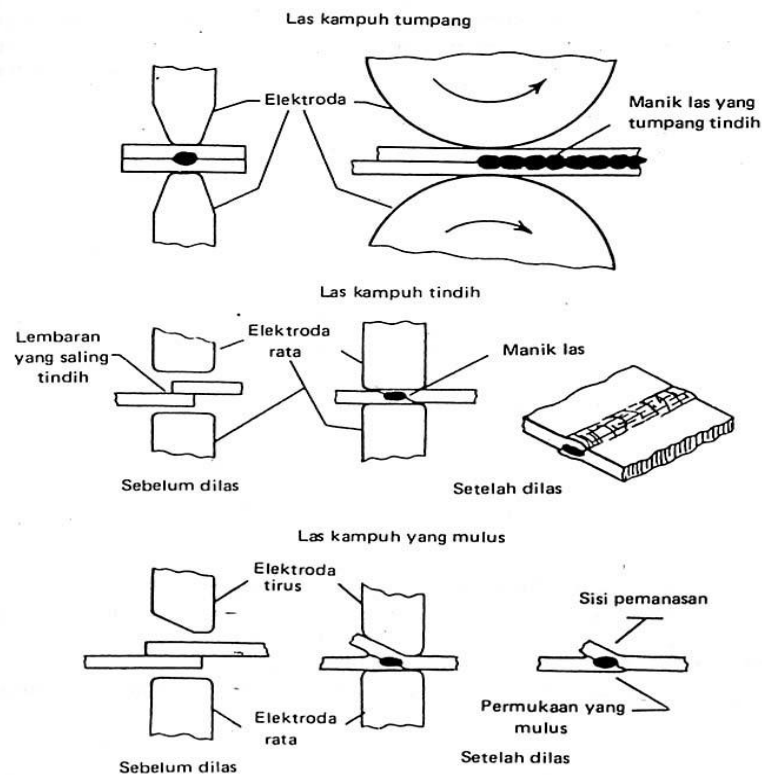

Gambar 2.12. Jenis-jenis las kampuh resistansi listrik.

d. Las Tumpul

Pengelasan las tumpul bisa dilihat pada gambar 2.12. Dua batang logam saling tekan dan arus mengalir melalui sambungan batang logam tersebut dan

menimbulkan panas. Panas yang terjadi tidak sampai mencairkan logam namun menimbulkan sambungan las dimana sambungannya akan menghasilkan tonjolan. Tonjolan bisa dihilangkan dengan pemesinan. Kedua logam yang disambung sebaiknya mempunyai tahanan yang sama agar terjadi pemanasan yang rata pada sambungan.

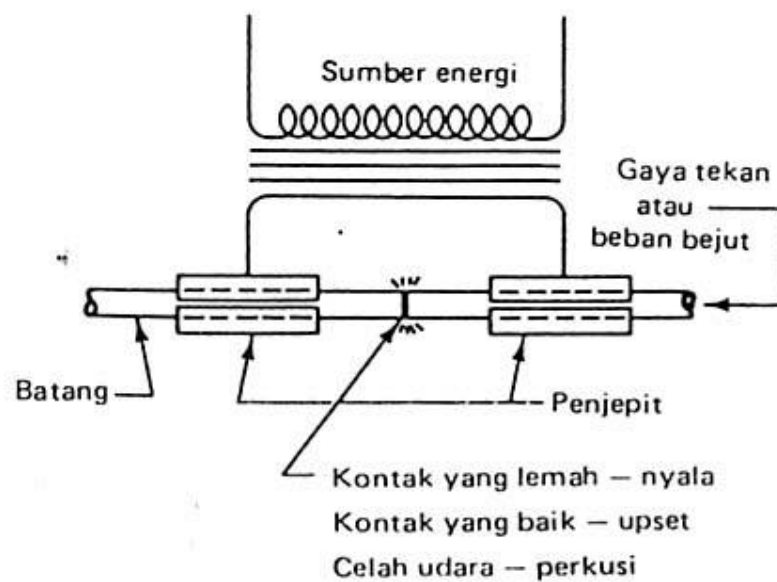

Gambar 2.13 Sketsa pengelasan tumpul.

4. Las Busur

Pengelasan busur adalah pengelasan dengan memanfaatkan busur listrik yang terjadi antara elektroda dengan benda kerja. Elektroda dipanaskan sampai cair dan diendapkan pada logam yang akan disambung sehingga terbentuk sambungan las. Mula-mula elektroda kontak/bersinggungan dengan logam yang dilas sehingga terjadi aliran arus listrik, kemudian elektroda diangkat sedikit sehingga timbullah busur. Panas pada busur bisa mencapai 5.500°C .

Las busur bisa menggunakan arus searah maupun arus bolak-balik. Mesin arus searah dapat mencapai kemampuan arus 1000 amper pada tegangan terbuka antara 40 sampai 95 Volt. Pada waktu pengelasan tegangan menjadi 18 sampai 40 Volt. Ada 2 jenis polaritas yang digunakan yaitu polaritas langsung dan polaritas terbalik. Pada polaritas langsung elektroda berhubungan dengan terminal negatif sedangkan pada polaritas terbalik elektroda berhubungan dengan terminal positif.

Jenis bahan elektroda yang banyak digunakan adalah elektroda jenis logam walaupun ada juga jenis elektroda dari bahan karbon namun sudah jarang digunakan. Elektroda berfungsi sebagai logam pengisi pada logam yang dilas sehingga jenis bahan elektroda harus disesuaikan dengan jenis logam yang dilas. Untuk las biasa mutu lasan antara arus searah dengan arus bolak-balik tidak jauh berbeda, namun polaritas sangat berpengaruh terhadap mutu lasan.

lasan antara arus searah dengan arus bolak-balik tidak jauh berbeda, namun polaritas sangat berpengaruh terhadap mutu lasan. Skema las busur bisa dilihat pada gambar 14. dibawah ini.

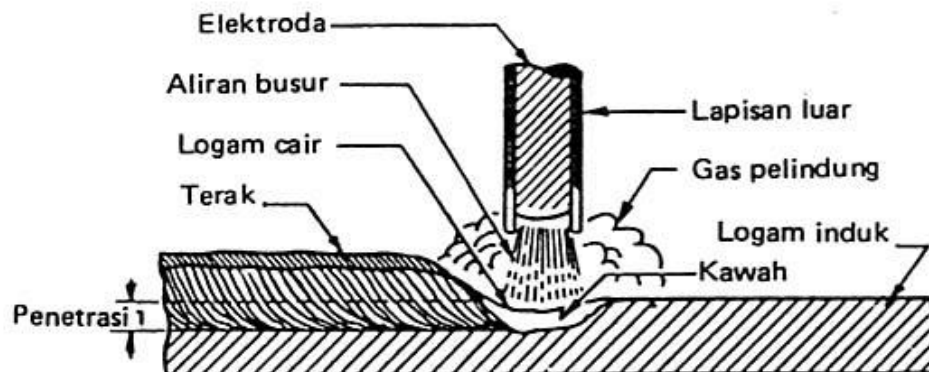

Gambar 2.14. Skema nyala busur.

yang digunakan pada pengelasan jenis ini ada 3 macam yaitu : *elektroda polos*, *elektroda fluks* dan *elektroda berlapis tebal*. Elektroda polos adalah elektroda tanpa diberi lapisan dan penggunaan elektroda jenis ini terbatas antara lain untuk besi tempa dan baja lunak. Elektroda fluks adalah elektroda yang mempunyai lapisan tipis fluks, dimana fluks ini berguna melarutkan dan mencegah terbentuknya oksida-oksida pada saat pengelasan. Kawat las berlapis tebal paling banyak digunakan terutama pada proses pengelasan komersil.

Lapisan pada elektroda berlapis tebal mempunyai fungsi :

1. Membentuk lingkungan pelindung.
2. Membentuk terak dengan sifat-sifat tertentu untuk melindungi logam cair.
3. Memungkinkan pengelasan pada posisi diatas kepala dan tegak lurus.
4. Menstabilisasi busur.
5. Menambah unsur logam paduan pada logam induk.
6. Memurnikan logam secara metalurgi.
7. Mengurangi cipratan logam pengisi.
8. Meningkatkan efisiensi pengendapan.
9. Menghilangkan oksida dan ketidakmurnia
10. Mempengaruhi kedalaman penetrasi busur.
11. Mempengaruhi bentuk manik.
12. Memperlambat kecepatan pendinginan sambungan las.
13. Menambah logam las yang berasal dari serbuk logam dalam lapisan pelindung.

Fungsi-fungsi yang disebutkan diatas berlaku umum yang artinya belum tentu sebuah elektroda akan mempunyai kesemua sifat tersebut.

Komposisi lapisan elektroda yang digunakan bisa berasal dari bahan organik ataupun bahan anorganik ataupun campurannya. Unsur-unsur utama yang umum digunakan adalah :

1. Unsur pembentuk terak : SiO_2 , MnO_2 , FeO dan Al_2O_3 .
2. Unsur yang meningkatkan sifat busur : Na_2O , CaO , MgO dan TiO_2 .
3. Unsur deoksidasi : grafit, aluminium dan serbuk kayu.
4. Bahan pengikat : natrium silikat, kalium silikat dan asbes.
5. Unsur paduan yang meningkatkan kekuatan sambungan las : vanadium, sirkonium, sesium, kobal, molibden, aluminium, nikel, mangan dan tungsten.

Berikut ini dijelaskan beberapa jenis pengelasan dengan menggunakan pengelasan busur

1. Pengelasan busur hidrogen Atomik

Proses pengelasan ini adalah dimana dua elektroda tungsten dialirkan busur arus bolak-balik dan hidrogen dialirkan ke busur tersebut. Ketika hidrogen mengenai busur, molekulnya pecah menjadi atom yang kemudian bergabung kembali menjadi molekul hidrogen diluar busur. Reaksi ini diiringi oleh pelepasan panas yang bisa mencapai suhu 6100°C . Logam lasan dapat ditambahkan dalam bentuk batang/kawat las. Skema dari pengelasan jenis ini diperlihatkan pada gambar 15.

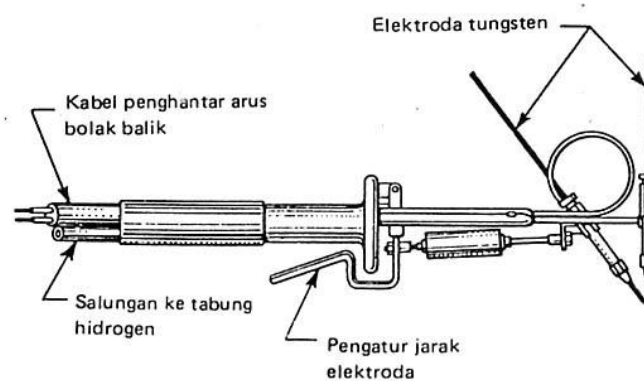

Gambar 2.15. Las busur hidrogen atomik.

2. Las Busur Gas dengan pelindung Gas Mulia

Proses pengelasan ini sambungan dibentuk oleh panas yang ditimbulkan oleh busur yang dibangkitkan diantara elektroda dan benda kerja dimana busur dilindungi oleh gas mulia seperti argon, helium atau bahkan gas CO₂ atau campuran gas lainnya.

Ada dua jenis pengelasan dengan cara ini yaitu : las TIG (tungsten inert gas) atau disebut juga pengelasan menggunakan elektroda wolfram dengan logam pengisi, dan las MIG (metal inert gas) atau disebut juga pengelasan menggunakan elektroda terumpan. Kedua jenis pengelasan ini bisa dilakukan secara manual ataupun otomatis serta tidak memerlukan fluks ataupun lapisan kawat las untuk melindungi sambungan.

Las busur yang menggunakan elektroda wolfram (elektroda tak terumpan) dikenal pula dengan sebutan las busur wolfram gas. Skema dari pengelasan jenis

ini bisa dilihat pada gambar 16. Pada proses ini las dilindungi oleh selubung gas mulia yang dialirkan melalui pemegang elektroda yang didinginkan dengan air.

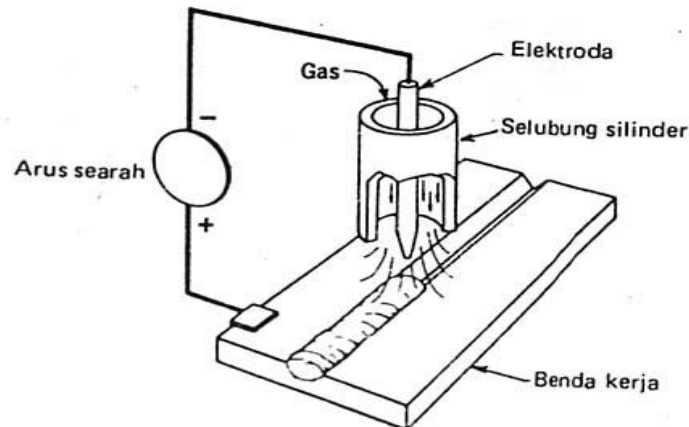

Gambar 2.16. Diagram proses las busur wolfram gas mulia.

Pengelasan ini bisa menggunakan arus bolak-baliok ataupun arus searah, dimana pemilihan tergantung pada jenis logam yang dilas. Arus searah polaritas langsung digunakan untuk pengelasan baja, besi cor, paduan tembaga dan baja tahan karat, sedangkan polaritas terbalik jarang digunakan. Untuk arus bolak-balik banyak digunakan untuk pengelasan aluminium, magnesium, besi cor dan beberapa jenis logam lainnya. Proses ini banyak dilakukan untuk pengelasan pelat tipis karena biayanya akan mahal jika digunakan untuk pengelasan pelat tebal

. Pengelasan las gas mulia elektroda terumpan bisa dilihat pada gambar 16 dimana antara benda kerja dan elektroda terumpan dilindungi dengangas pelindung. Efisiensi pengelasan jenis ini lebih tinggi dan kecepatan pengelasan jauh lebih baik. Pengelasan ini umumnya dilakukan secara otomatis.

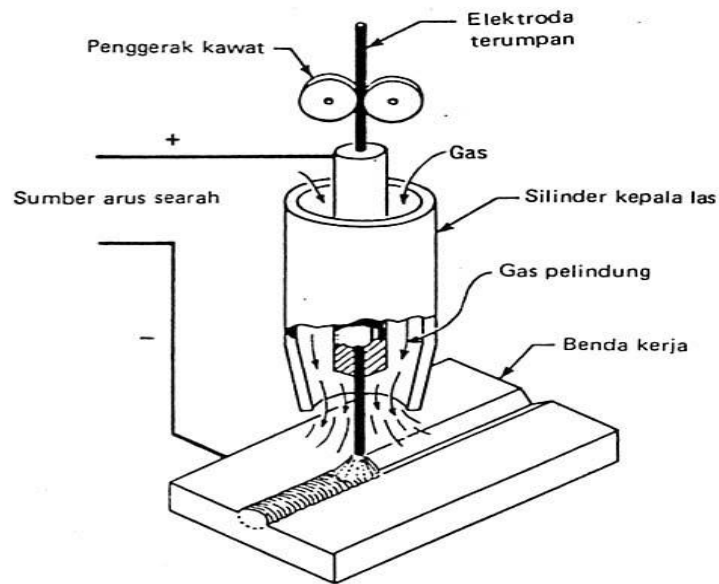

Gambar 2.17. Diagram las busur gas mulia elektroda terumpan.

Gas karbon dioksida sering digunakan sebagai gas pelindung untuk pengelasan logam baja karbon dan baja paduan rendah.

3. Pengelasan busur redam

Proses pengelasan busur redam adalah proses pengelasan busur dimana logam cair dilindungi oleh fluks selama pengelasan. Gambar 17 memperlihatkan skema pengelasan busur redam. Busur listrik yang digunakan untuk mencairkan logam tertutup oleh serbuk fluks yang diberikan disepanjang alur las dan proses pengelasan berlangsung didalam fluks tersebut.

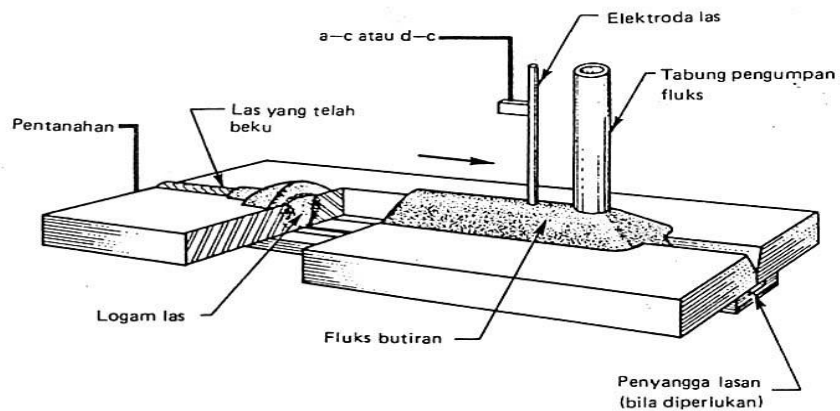

Gambar 2.18. Skema pengelasan busur rendam.

Pada saat pengelasan panas yang ditimbulkan busur tidak hanya mencairkan logam namun juga akan mencairkan sebagian dari fluks dimana fluks cair ini akan terapung diatas logam cair sehingga membentuk lapisan pelindung membentuk terak yang mencegah percikan dan terjadinya oksidasi. Ketika logam dan terak sudah dingin, terak bisa dibuang, serbuk fluks yang tidak terpakai dapat digunakan kembali.

Pada pekerjaan banyak risiko yang akan terjadi apabila tidak hati-hati terhadap penggunaan peralatan, mesin, dan posisi kerja yang salah. Beberapa risiko yang paling utama pada pengelasan (Wirjosumarto, dkk 1985) antara lain :

a. Radiasi

Selama proses radiasi timbul radiasi yang dapat membahayakan pekerja las dan pekerja lain yang ada di sekitar pengelasan. Radiasi tersebut bersumber dari cahaya yang dapat dilihat atau cahaya tampak, sinar ultraviolet dan sinar Inframerah.

b. Debu dan Gas dari Pengelasan

Debu asap dengan ukuran 0,5 μm atau lebih bila terhirup akan tertahan oleh bulu hidung dan bulu pada saluran pernafasan, sedangkan debu asap yang lebih halus akan terbawa masuk ke dalam paru paru. Debu asap yang tertinggal dan melekat pada kantong udara di paru paru dapat menimbulkan penyakit seperti sesak nafas. Gas-gas berbahaya juga bias muncul dari proses pengelasan, seperti gas karbon monoksida (CO), karbon dioksida (CO₂) dan gas nitrogen dioksida (NO₂).

c. Bahaya Listrik

Listrik merupakan satu bahaya pada proses pengelasan. Banyak sekali kecelakaan yang terjadi yang ditimbulkan oleh listrik dan akibatnya dapat sampai kematian kerja.

J. Faktor yang Memengaruhi Paparan Radiasi UV

beberapa faktor yang dapat memengaruhi paparan sinar UV terhadap pekerja pengelasan. Faktor-faktor tersebut antara lain :

1. Komponen Spektrum Sinar UV

Berdasarkan panjang gelombangnya sinar UV terbagi dalam tiga golongan, yaitu UVA, UVB, dan UVC, yang masing-masing memiliki pengaruh biologik yang berbeda-beda (CCOHS, 2005 dalam Wahyuni, 2012). Dari ketiga komponen tersebut, komponen UVB (dengan panjang gelombang 280-315 nm) mempunyai pengaruh biologi terbesar, terutama berdampak pada mata, yaitu photokeratitis. Efek yang besar pada mata akan terlihat pada sinar UV dengan panjang 288 nm (sekitar 315-280 nm), tetapi photokeratitis akan

terjadi pada panjang gelombang minimum 270 nm (E. Peterson. 1985 dalam Wahyuni, 2012).

2. Intensitas dan Dosis Radiasi

Sampai saat ini belum ada ketentuan yang pasti mengenai intensitas dan dosis radiasi sinar UV terhadap tenaga kerja las, tetapi tingginya intensitas radiasi sinar UV dapat memengaruhi kejadian photokeratitis (Tenkate, T.D, 1998). Intensitas radiasi sinar UV dalam proses pengelasan dipengaruhi oleh banyak faktor, diantaranya :

a. Jenis Las

Terdapat berbagai macam jenis las yang dapat digunakan dalam pengelasan. Jenis-jenis las yang biasa digunakan yaitu jenis las SMAW, GMAW, GTAW, Gas Welding, Las Listrik, dan Las Karbit (Bent Sjogren, 1988, dalam Wahyuni, 2012). Jenis las yang sering dipakai di industri adalah las jenis listrik dan las jenis gas yang menggunakan gas oksigen dan acetylen. Acetylen menghasilkan salah satu lidah api yang panas (60000F,-33150C); gas oksigen las mencapai temperatur (40000F- 22040C). Keduanya pun menghasilkan radiasi UV yang besar dan dapat memajan pekerja pengelasan, terutama memajani mata pekerja (Minton,J., 1949). Tetapi menurut Olifhifski (1985), pengelasan listrik merupakan salah satu sumber UV berlevel tinggi di industri. Diantara beberapa proses yang bisa memberikan pajanan UV, pengelasan listrik memberikan efek yang paling besar terhadap pekerja dibandingkan dengan proses lainnya. Sejalan dengan penelitian Olifhifski, penelitian lain yang membandingkan penyakit mata akibat pengelasan diantara tukang las yang memakai las karbit dengan tukang las

yang menggunakan las listrik menyebutkan bahwa jenis las listrik lebih berbahaya dibandingkan las karbit (Davies, et al, 2007).

b. Jenis Diameter Kawat Las

Di dalam pengelasan, terdapat beberapa jenis kawat las yang banyak dipergunakan, yaitu 2,6 mm dan 3,2 mm. W.J Marshall et.al menyatakan bahwa terdapat hubungan antara intensitas radiasi dengan diameter kawat las, dimana semakin besar diameter kawat las, maka akan semakin besar pula intensitas radiasi sinar UV yang akan dihasilkan (Olifhifski, 1985).

c. Kuat Arus Alat Las

Radiasi ultraviolet, sinar tampak, dan inframerah semuanya dapat dihasilkan dari pengelasan. Beberapa faktor yang mempengaruhi pengeluaran spektrum yaitu kuat arus dan tegangan, komposisi elektroda, gas pelindung, kehadiran *fume* dan asap, jenis logam yang dilas (Tenkate, 1997). Sejalan dengan diameter kawat las, hubungan antara kuat arus dengan radiasi juga berbanding lurus. Meningkatnya radiasi sinar UV yang berasal dari sumber pengelasan seiring dengan meningkatnya arus yang digunakan (Olifhifski, 1985).

d. Lokasi Pengelasan

Lokasi pengelasan juga merupakan salah satu faktor yang bias meningkatkan intensitas radiasi sinar UV yang memajan tukang las. Lokasi pengelasan terkait besarnya sinar matahari langsung yang memajan tukang las serta refleksi sinar matahari tersebut dari permukaan bumi (misalnya salju, tanah, dan air) (Tenkate, T.D, 1998).

3. Lama Pajanan

Jenis dan besar kerusakan yang ditimbulkan oleh UVR terhadap mata bergantung dari energi yang diserap, panjang gelombang, dan lama pajanan (Tenkate, 1998). Lama pajanan juga menjadi salah satu faktor yang memperparah terjadinya *welders flash/flash burn*, semakin lama pajanan terhadap radiasi sinar UV semakin memperparah terjadinya *welders flash* (Olifhifski, 1985). Pernyataan ini juga didukung oleh penelitian di Taiwan yang menyatakan bahwa terdapat perbedaan rata-rata lama pajanan antara responden yang terpajan selama 41,1 menit, 16,9 menit, dan 1 detik dengan kejadian photokeratokonjungtivitis (Yen, et.al, 2004).

4. Jarak dari Sumber

Penelitian Thomas D. Tenkate menyebutkan salah satu faktor yang mempengaruhi paparan radiasi UV adalah jarak dari sumber. Jarak merupakan salah satu faktor yang memengaruhi pajanan terhadap radiasi UV. Hal ini didukung oleh penelitian di Taiwan yang menyatakan bahwa terdapat perbedaan antara kejadian photokeratokonjungtivitis pada jarak kurang dari 80 cm dengan kejadian photokeratokonjungtivitis pada jarak lebih dari 80 cm (Yen, et.al, 2004). Potensi efek radiasi terhadap tubuh manusia yang dihasilkan dari proses las berdasarkan pada jenisnya, intensitas, jarak dari las, dan lama paparan. Gangguan mata dan kulit terbakar mungkin disebabkan oleh paparan yang sering terhadap ultraviolet dan radiasi inframerah dalam pengelasan (*Safe Work Australia*, 2012).

5. Perlindungan terhadap Radiasi Sinar UV

Pajanan radiasi sinar UV terutama terjadi pada mata dan kulit pekerja, maka dari itu diperlukan pelindung diri berupa alat pelindung diri untuk

mengurangi risiko photokeratitis (*googles* atau pelindung mata yang sesuai standar) (Olishifski,1985). Berdasarkan ketentuan dari *American American Welding Society* (AWS) no. 33 dan *American National Safety Institute* (ANSI) Z49.1 2012 alat pelindung diri yang harus digunakan pada proses pengelasan ialah pelindung mata dan wajah (*spactacles*, *googles*, dan *facesheild*); pelindung kepala (*helmet*) dan telinga (*ear plugs* atau *ear muffs*); pelindung kaki (*boot* berbahan kulit, *steel toed*, bagian atas lebih baik bila tinggi); pelindung tangan (*gloves* bahan kulit); pelindung badan yang menutupi semua bagian kulit, bukan t-shirt, berbahan woll atau *cotton* tebal, apron berbahan kulit, gunakan celana panjang melewati bagian atas sepatu dan tebal; bila tidak terdapat ventilasi yang baik (ruang tertutup) di ruang kerja sebaiknya menggunakan alat pelindung pernapasan.

Faktor yang mempengaruhi paparan radiasi UV adalah penggunaan pelindung. Sebab resiko kesehatan yang dipengaruhi oleh paparan radiasi UV baik yang berasal dari alam maupun buatan dapat dikurangi dengan menggunakan pelindung dan metode kontrol yang layak. Sebagai contoh paparan terhadap tubuh dapat dikurangi dengan menggunakan pakaian pelindung (apron untuk pengelas), paparan radiasi UV pada mata dikurangi dengan menggunakan pelindung mata (*goggles* dan *welding helmets* untuk pengelas) (Tenkate, T.D, 1998). Pernyataan Tenkate, T.D, tahun 1998, didukung oleh sebuah survey pada sebuah sekolah alam *National Outdoor Leadership School* (NOLS) yang menyatakan bahwa 87% kasus photokeratitis terjadi pada peserta yang tidak menggunakan kacamata dan 13% kasus photokeratitis terjadi pada peserta yang menggunakan kacamata tanpa

penghalang pada bagian samping kaca mata (McIntosh, et al, 2011). Selain itu, terdapat juga penelitian yang menyatakan bahwa terdapat hubungan yang erat antara penggunaan alat pelindung diri dengan kejadian photokeratokonjungtivitis (Yen, et.al, 2004).

6. Kondisi Internal Tukang Las

Kondisi internal tukang las yang terkait dengan pajanan sinar UV, yaitu : Usia individu (khususnya pada pajanan sinar UV yang sangat sensitif terhadap usia) (Tenkate,1998). Dengan bertambahnya usia akan terjadi penurunan sensitivitas dan fragilitas pada kornea yang ditimbulkan oleh rangsangan mekanis. Sampai usia 40 tahun fragilitas kornea masih sama. Namun setelah itu akan meningkat (Wahyuni, 2012).

7. Aktivitas rekreasi (berski, dan berjemur diri) (Tenkate, T.D, 1998).

8. Perilaku (pajanan pada waktu sinar UV dari matahari berada pada titik puncak). Risiko akan semakin besar ketika terpajan di tengah hari. (Tenkate, T.D, 1998).

9. Masa Kerja

Berdasarkan kamus bahasa Indonesia (2012) masa kerja diartikan sebagai jangkah waktu orang sudah bekerja pada kantor, badan, dsb. Masa kerja adalah suatu kurun waktu atau lamanya tenaga kerja itu bekerja di suatu tempat (Umeda, 2012).

Masa kerja seseorang pada suatu tempat kerja dapat mempengaruhi efek akumulatif terhadap berbagai faktor resiko seperti biologi, fisika, dan kimia. Semakin lama mereka telah bekerja maka semakin besar

kimia. Semakin lama mereka telah bekerja maka semakin besar pula efek negatif yang dapat diterima dari faktor resiko tersebut.

Namun, pekerja yang sudah bekerja lebih lama telah mengenal berbagai efek yang ditimbulkan dari pekerjaannya. Sehingga mereka lebih perhatian terhadap kemungkinan gangguan kesehatan yang akan timbul.

Masa kerja dapat dikategorikan menjadi dua, yaitu: baru (< 5 tahun) dan lama (\geq 5 tahun) (Fahmi, 1990 dalam Prasetyo, 2010).

K. Kesehatan Mata dalam Islam

Sejarah perkembangan medis islam di mulai pada abad ke-9 M, pada saat itu pula mulai bermunculan ilmuan medis yang terkhusus karyanya dalam bidang kesehatan mata, salah satunya adalah Abu Bakar Ar-Razi yang dilahirkan di Provinsi Rayy, Iran pada tahun 240 H (854 M). Abu Bakar Ar-Razi atau Zakaria Ar-Razi atau di Barat lebih dikenal dengan sebutan Rhazes merupakan dokter muslim terbesar dan guru besar Islam dalam ilmu kedokteran bagi dunia Islam dan Eropa. Ar-Razi adalah orang yang paling unggul dalam bidang kedokteran dan operasi mata. (Wordpress.com, 2016).

Beberapa penemuan-penemuan Abu Bakar Ar-Razi yang sangat berpengaruh terhadap perkembangan ilmu kedokteran diantaranya sebagai berikut

1. Menemukan pengaruh faktor kejiwaan dalam mengobati berbagai penyakit pada anggota tubuh. Dia memperingatkan pentingnya menghidupkan keadaan jiwa ketika menyampaikan nasihatnya kepada para dokter dalam buku-bukunya, dengan mengikutsertakan orang yang sakit bermain dengan orang yang sehat.

2. Merupakan pelopor dalam bidang klinik kedokteran dan orang yang pertama kali melakukan eksperimen pengobatan kepada hewan sebelum dipraktikkan kepada manusia. Metode inilah yang hingga sekarang menjadi pedoman terpenting bagi kedokteran modern. Bahkan dia juga melakukan eksperimen kepada dirinya sendiri.
3. Menulis beberapa buku dalam ilmu anatomi yang menunjukkan pada eksperimen dan pengalaman ilmiah yang dilakukannya. Pengalaman dengan ilmu-ilmu kedokteran dan kimia sehingga antara satu dan lainnya selang menyempurnakan dan bersinergi. Hal seperti ini jarang sekali ditemukan pada para dokter yang memperelajari ilmu anatomi dan fisiologi, disamping pengetahuannya dalam bidang kedokteran secara umum.
4. Menemukan pengaruh alergi atau hipersensitif pada sebagian orang sakit, sekalipun dalam bukunya dia tidak menggunakan kata “alergi” seperti yang kita gunakan sekarang. Atau bahwa dia sudah mengetahui gejalanya, tetapi tidak mengetahui penyebabnya seperti pada masa sekarang. Namun dia menyifatinya dengan jelas yang menunjukkan pada keadaan seperti ini.
5. Dia mampu membedakan antara penyakit cacar biasa dengan cacar air pada masa sakit pertama yang hampir serupa pada dua gejala ini. Dia menulis tesis yang sangat berharga dalam hal ini. Ini merupakan penemuan ilmiah yang besar, terutama karena sebelum masa sekarang, penyakit cacar air banyak menyerang anak-anak. Sedangkan cacar biasanya menyebar dengan cara menular seperti wabah dan tidak membiarkan seorang pun kecuali dalam keadaan ayan.

6. Ar-Razi juga unggul dalam bidang kedokteran dan operasi mata. Dia menulis buku dalam kedokteran mata yang berhubungan dengan anatomi mata dan penyakit-penyakit yang menyerangnya, serta operasi yang harus dilakukan padanya dengan menggunakan peralatan khusus.
7. Menemukan pengaruh cahaya pada lingkaran warna hitam di mata, lalu dia menulis buku tentang analisa melebarnya cahaya di malam hari dan menyempitkannya di siang hari. Pengetahuan ini dipraktikkan dalam memeriksa reaksi yang berubah-ubah pada orang yang sakit mata.

Dalam Segi pengobatan secara media pengobatan dan pencegahan gangguan kesehatan mata tidak hanya dapat dilakukan dari segi medis,tetapi islam juga mengajarkan tata cara pencegahan dan pengobatan secara islami di dalam Al-Qur'an Al-qarim dan Al-Hadist yang telah di turunkan oleh Allah SWT kepada Rasulullah SAW sebagai petunjuk untuk umat manusia di dunia.

Sebagai umat islam,wajib menunaikan sholat lima waktu,salah satunya yaitu sholat subuh,Rasulullah SAW bersabda:

رَكَعَاتَا الْفَجْرِ خَيْرٌ مِنَ الدُّنْيَا وَمَا فِيهَا

Artinya:

“Dua rakaat sebelum subuh lebih baik dari pada dunia dan seisinya.” (HR. Muslim).

Bangun pada waktu subuh hari untuk menunaikan sholat fardhu ternyata memiliki manfaat lain yang kaitannya dengan kesehatan mata.

Dari sahabat Shokhr Al Ghomidiy, Nabi shallallahu ‘alaihi wa sallam bersabda,

اللَّهُمَّ بَارِكْ لَأُمَّتِي فِي بُكُورِهَا

Artinya :

Ya Allah, berkahilah umatku di waktu paginya.”

Kedua hadist diatas menunjukkan keberkahan dalam bangun pagi,Rasulullah SAW pun menganjurkan untuk bangun di pagi selain membawa berkah,dari segi kesehatan mata akan perlahan mengikuti cahaya yang keluar dari pagi hari hingga petang,sehingga mata lebih mudah beradaptasi dengan cahaya yang masuk ke retina pada mata.Berbeda jikalau bangun pada waktu petang,yang dimana mata akan langsung terkena cahaya terang pada saat petang,lambat laun akan membuat mata kehilangan fokusnya untuk menyesuaikan cahaya yang masuk karena akan membuat disability glare atau kesialuan dan jika kondisi ini terus menerus bisa jadi mata akan mengalami kebutaan.

Cahaya adalah satu satu penyebab kesilauan pada mata,dalam islam pun menganjurkan untuk tidur atau beristirahat tanpa menggunakan penerangan,berikut adalah beberapa hadist yang mengemukakan tentang ajaran mematikan penerangan.Salah satu petunjuk Rasulullah SAW di malam hari adalah mematikan lampu sebelum tidur. Sehingga umat beliau tidur malam dalam kondisi gelap.

أَطْفِئُوا الْمَصَابِيحَ بِاللَّيْلِ إِذَا رَقَدْتُمْ ، وَغَلِّقُوا الْأَبْوَابَ ، وَأَوْكُوا الْأَسْقِيَةَ ، وَخَمَرُوا الطَّعَامَ وَالشَّرَابَ

Artinya

"Padamkanlah lampu-lampu di malam hari pada saat kalian tidur malam, kunciilah pintu dan tutuplah bejana, makanan dan minuman." (HR. Al Bukhari dan muslim)

Dari Ibnu Umar bahwasanya Rasulullah SAW bersabda: "Janganlah kalian meninggalkan api yang menyala ketika kalian tidur"(HR. Bukhari) .Dari Jabir Bin Abdullah bahwasanya Rasulullah bersabda: “Matikanlah lampu-lampu diwaktu malam jika kalian hendak tidur, dan tutuplah pintu-pintu, bejana serta makanan dan minuman kalian. (HR. Bukhari dan Muslim).

Imam Al-Qurthubi berkata:"Berdasarkan hadits ini apabila seorang tidur sendirian sedangkan api masih menyala di dalam rumahnya hendaklah ia mematikan terlebih dahulu sebelum tidur, demikian pula apabila di dalam rumah terdapat beberapa orang hendaklah orang yang terakhir yang Melakukannya, maka barang siapa yang meremehkan hal ini sungguh dia telah menyelisihi sunnah. (HR. Bukhari dan Muslim). Dalam ilmiahnya Saat tidur,terjadi fase pemulihan pada tubuh,begitu pula pada mata,ketika tidur sebaiknya mematikan penerangan,dengan adanya penerangan,mata yang seharusnya beristirahat untuk memulihkan diri,akan tetap bekerja karena di beri rangsangan oleh cahaya pada saat tidur

QS Ali 'Imran ayat 31

قُلْ إِنْ كُنْتُمْ تُحِبُّونَ اللَّهَ فَاتَّبِعُونِي يُحْبِبْكُمُ اللَّهُ وَيَغْفِرْ لَكُمْ ذُنُوبَكُمْ وَاللَّهُ غَفُورٌ رَحِيمٌ

Terjemahannya :

31. Katakanlah: "Jika kamu (benar-benar) mencintai Allah, ikutilah Aku, niscaya Allah mengasihi dan mengampuni dosa-dosamu." Allah Maha Pengampun lagi Maha Penyayang. (Kementrian Agama Republik Indonesia)

Cinta manusia kepada kepada Allah adalah suatu kualitas yang mengejewantahkan pada diri seorang yang beriman sehingga menghasilkan ketaatan

kepada-Nya, penghormatan dan pengagungan, dan dengan demikian dia mementingkan-Nya dari selain-Nya. Dia menjadi tidak sabar dan resah untuk tidak memandang dan memenuhi kehendak-Nya, dia tidak bisa tenang bersama yang lain kecuali bersama-Nya, dia tidak menyebut yang lain kecuali mengingat-Nya pul, dan puncak kenikmatan yang dikecupnya adalah ketika menyebut-nyebutn (berdzikir) sambil memandang keindahan dan kebesaran-Nya.(Shihab,2009 Cet.1,vol.2).

Kaitannya ayat diatas dengan penelitian ini yaitu kita harus mematuhi semua peraturan yang ada ditempat kerja agar kita terhindar dari segala bentuk kecelakaan kerja yang bisa saja terjadi.

Selain itu juga terdapat hadist yang terkait dengan pekerjaan. Bagaimana bekerja dengan semestinya dan bekerja secara profesional.

عَنْ عَائِشَةَ رَضِيَ اللَّهُ عَنْهَا قَالَتْ: قَالَ رَسُولُ اللَّهِ صَلَّى اللَّهُ عَلَيْهِ وَسَلَّمَ: إِنْ اللَّهُ تَعَالَى يُحِبُّ إِذَا عَمِلَ أَحَدُكُمْ عَمَلًا أَنْ يُتَّقَنَهُ
(رواه الطبرني والبيهقي)

Artinya :

Dari Aisyah r.a., sesungguhnya Rasulullah s.a.w. bersabda: “Sesungguhnya Allah mencintai seseorang yang apabila bekerja, mengerjakannya secara profesional”. (HR. Thabrani, No: 891, Baihaqi, No: 334).

Hadist ini menjelaskan tentang bagai mana Allah mencintai seorang hamba yang bekerja dibidangnya secara profesional kaitannya dengan penelitian ini adalah pekerja dalam melakukan pekerjaannya harus senantiasa semua aspek dalam bekerja baik itu dari keselamatan bekerja, mengerjakan apa yang diperintahkan dengan benar dan penuh tanggung jawab.

L. Kerapngka Teori

Faktor Pekerja

Umur

Masa Kerja

Jenis Kelamin

Lama Paparan

Faktor Pekerjaan

Radiasi Ultraviolet

Jarak pengelasan

Diameter kawat

Kuat arus

Perlindungan Pekerja

APD

Faktor risiko
sindrom
photokeratitis

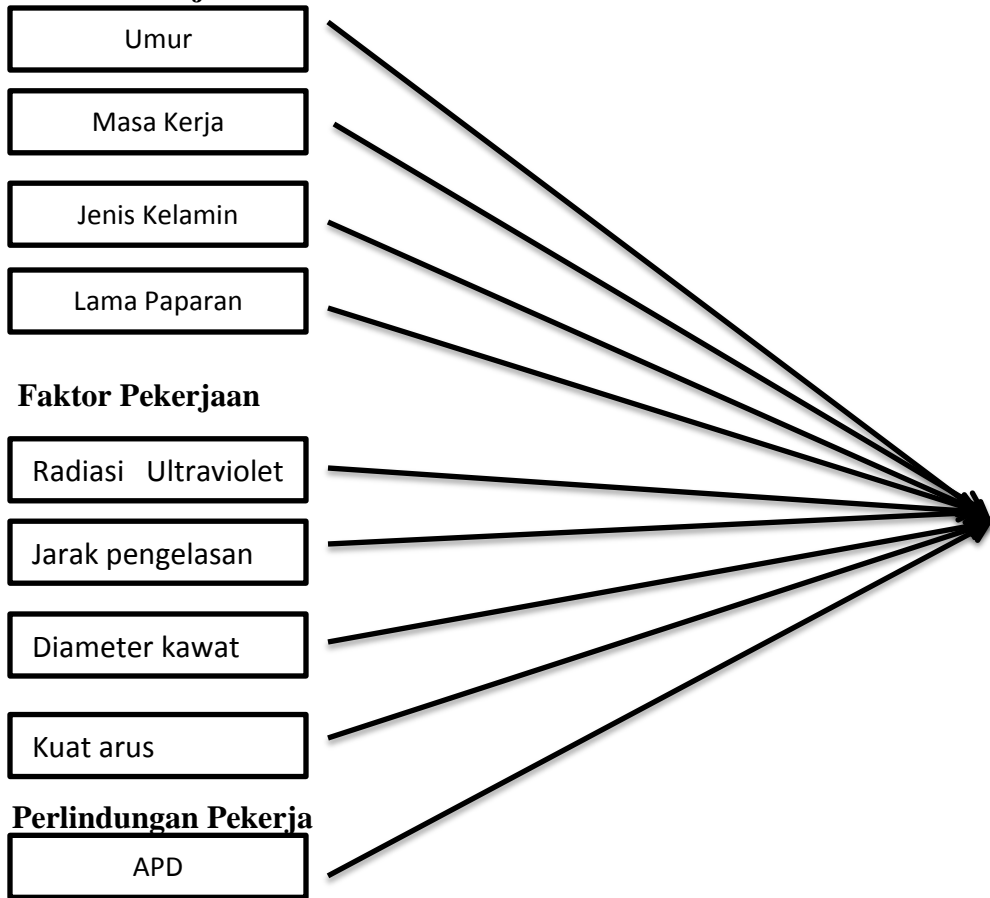

Sumber: Tenkate, 1998

Keterangan:

 : Variabel Iependen

 : Variabel dependen

Gambar 2.19 Kerangka Teori

M. Kerangka Konsep

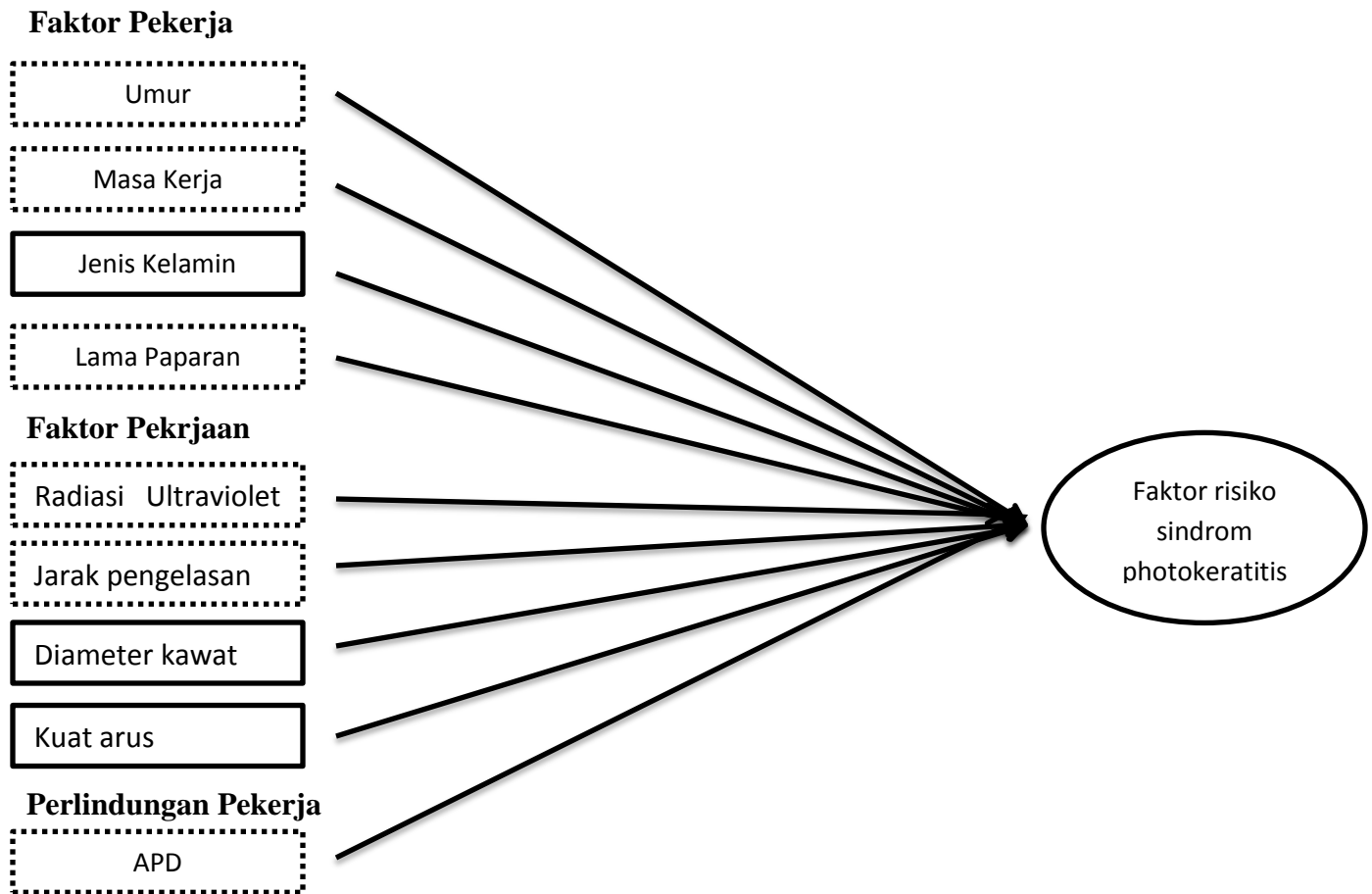

KET :



: Variabel yang diteliti



: Variabel yang tidak diteliti

Gambar 2.20 Kerangka Konsep

BAB III

METODE PENELITIAN

A. Jenis Penelitian

Penelitian ini merupakan penelitian kuantitatif dengan menggunakan metode deskriptif observasional dengan pendekatan cross sectional (potong lintang) karena pada penelitian ini variabel independent dan dependen akan diamati pada waktu yang sama.

B. Waktu dan Tempat penelitian

Penelitian ini akan dilaksanakan pada bulan juli tahun 2016 di PT. Industri Kapal Indonesia (persero)

C. Populasi dan Sampel

1. Populasi

Yang menjadi populasi pada penelitian ini adalah seluruh pekerja las di kawasan PT. Industri Kapal Indonesia (persero) Kota Makassar sebanyak 26 orang.

2. Sampel

Pada penelitian ini menggunakan total sampling pada pekerja las di kawasan PT. Industri Kapal Indonesia (persero) Kota Makassar sebanyak 26 orang.

D. Sumber Data

Terdapat berbagai sumber data dalam penelitian ini yang membantu dalam pengumpulan informasi mengenai faktor-faktor yang berhubungan dengan keluhan sindrom photokertiti pada operator las Di PT. Industri Kapal Indonesia (persero) Kota Makassar

1. Data primer diperoleh secara langsung oleh peneliti berupa data-data dan keluhan serta gangguan kesehatan dengan menggunakan kuisisioner dan observasi peneliti di lokasi penelitian.
2. Data Sekunder diperoleh dari PT. Industri Kapal Indonesia (persero) Kota Makassar serta data-data lainnya yang dapat memperkuat penelitian ini.

E. Instrument penelitian

Instrument penelitian yang digunakan dalam penelitian ini yaitu :

1. Kuisisioner, yaitu berisikan pertanyaan tentang variable yang diteliti dan dilengkapi dengan lembar observasional.
2. UV radiometer

Pengukuran besarnya sinar UV menggunakan UV Radiometer. pengukuran intensitas radiasi sinar ultraviolet dengan UV Radiometer dengan sensitivitas $0,01 \mu \text{W/cm}^2$.

Prosedur penggunaan UV Radiometer :

- a. Mengaktifkan alat UV Radiometer

- b. Menempatkan sensor UV Radiometer didekat mata pekerja dengan asumsi besar radiasi yang tertangkap Oleh sensor UV Radiometer sama dengan radiasi yang ditangkap oleh mata pekerja.
- c. Mencatat nilai radiasi yang ditampilkan layar UV Radiometer.
- d. Jika UV Radiometer menunjukkan angka $> 0,0001 \text{ mW/cm}^2$ maka nilai tersebut telah melebihi NAB untuk waktu kerja 8 jam per hari.

F. Pengolahan dan Analisis Data

1. Pengolahan data

- a. Editing : kegiatan pengecekan isian kuisisioner, apakah jawaban kuisisioner sudah lengkap, jelas, relevan dan konsisten
- b. Coding : merubah data dari huruf menjadi angka untuk mempermudah analisis data dan mempercepat entry data nantinya
- c. Entry : menganalisis dengan memasukkan data yang telah terkumpul kedalam komputer menggunakan program SPSS
- d. Cleaning Data : pengecekan kembali data yang sudah di entry untuk mengetahui missing data, variasi, dan konsistensi data

2. Analisis Data

a. Analisis Unvariat

Analisis Unvariat merupakan suatu analisis untuk mendeskripsikan masing-masing variable yang diteliti. Analisis ini bertujuan untuk mengetahui

gambaran distribusi frekwensi dan proporsi dari variabel dependen dan independen yang ada pada penelitian ini.

b. Riabel Analisis Bivariat

Analisis bivariate dilakukan untuk melihat hubungan antara faktor independen dengan faktor dependen. Fariabel independen yang terdiri dari karakteristik pekerja, karakteristik pekerjaan, dan karakteristik alat pelindung diri, dan variable dependen yaitu sindrom photokeratitis.

BAB IV

HASIL DAN PEMBAHASAN

A. Gambaran Umum Perusahaan.

1. Gambaran Umum PT. Industri Kapal Indonesia (persero), Makassar.

PT. Industri Kapal Indonesia (persero) atau PT. IKI adalah sebuah Badan usaha milik negara yang berdiri pada tahun 1962 di Makassar, Sulawesi Selatan. Pada awal berdirinya PT. Industri Kapal Indonesia (persero) dibangun dengan dua proyek pembangunan galangan kapal, masing-masing proyek galangan kapal paotere dan proyek galangan kapal tallo.

Proyek galangan kapal paotere pada waktu itu dibangun oleh departemen perindustrian dasar / pertambangan, yang dimaksudkan untuk membuat kapal-kapal baja yang mempunyai kapasitas 2500 ton, sedangkan proyek galangan kapal tallo pada waktu itu dibangun oleh Departemen urusan Veteran yang dimaksudkan untuk membuat kapal-kapal kayu berkapasitas 300 ton yang dilengkapi dengan *Slip Way* dan fasilitas peluncuran yang panjangnya 45 meter dan daya angkat 500 ton.

Pertengahan tahun 1963 aktivitas kedua proyek tersebut masing-masing meliputi pekerjaan dasar dikarenakan peralatan belum dimiliki oleh galangan kapal paotere, sedangkan galangan kapal tallo hanya memiliki mesin dan perkakas yang didatangkan dari polandia. Dengan adanya keterbatasan dana pada tahun 1963 maka pemerintah memutuskan untuk menggabungkan kedua proyek tersebut dibawah pembinaan departemen perindustrian dasar / pertambangan, dan melakukan perubahan nama menjadi proyek galangan kapal

makassar dengan surat keputusan presiden, Kepres N0. 225/1963 dan dinyatakan sebagai proyek vital dalam industri perkapalam Indonesia. Dengan terjadinya penggabungan tersebut maka terjadi pula beberapa perubahan yang meliputi :

- a. Lokasi Eks galangan kapal tallo pindah dan dibangun bersebelahan dengan galangan kapal paotere.
- b. Mengadakan *redesigning* sesuai dengan biaya yang ada dan rencana pemasarannya serta menitik beratkan penyelesaian proyek tahap I dengan sasaran utama memperbaiki dan melakukan pemeliharaan kapal yang berkapasitas sampai 500 ton.
- c. Menunda pembangunan galangan kapal paotere dan akan dilakukan pada pembangunan tahap II dengan target rencana perluasan wilayah.

Setelah berjalan selama tujuh tahun setelah penggabungan, pada tanggal 30 maret 1970 penyelesaian dan pemakaian galangan kapal tahap I diresmikan oleh sekjen departemen perindustrian Indonesia.

Semenjak tahun 1970 – 1977 galangan kapal makassar masih berstatus sebagai proyek. Pada tanggal 29 Oktober 1977 status galangan kapal berubah menjadi Perseroan terbatas dengan nama PT. Industri Kapal Indonesia pusat Makassar disingkat PT. I K I dan kantor pusat bertempat dimakassar, dengan unit – unit produksi yang meliputi :

1. Unit dock dan galangan kapal di padang.
2. Unit dock dan galangan kapal di gresik.
3. Unit dock dan galangan kapal makassar di makassar.
4. Unit dock dan galangan kapal bitung di bitung.

Sejalan dengan perubahan manajemen yang ada maka galangan kapal padang dan gresik dijual ke PT. Kodja Jakarta, hal tersebut membawa pengaruh terhadap produksi dan unit usaha, sehingga unit produksi yang dimiliki sampai pada tahun 1994 hanya :

1. Dock dan galangan kapal makassar di makassar.
2. Dock dan galangan kapal bitung di bitung.

Sedangkan unit usaha yang dimiliki yaitu :

1. Unit usaha Jakarta
2. Unit usaha dan perdagangan di makassar.

2. Visi dan Misi Perusahaan.

a. Visi

menjadi perusahaan galangan kapal dan engineering yang kuat dan berdaya saing tinggi

b. Misi

selalu meningkatkan kualitas yang baik berdasar pada pelayanan yang tepat waktu, tepat mutu dan tepat biaya serta mengutamakan kepuasan pelanggan untuk peningkatan nilai perusahaan.

3. Struktur Organisasi Perusahaan

Dalam suatu perusahaan, struktur organisasi mempunyai peranan yang sangat penting karena akan nampak batas wewenang dan tanggung jawab setiap kepala bagian dan kepala seksi. Struktur organisasi dalam suatu perusahaan akan sangat mempengaruhi kemajuan dan perkembangan perusahaan. PT. Industri Kapal Indonesia (persero) memiliki struktur organisasi yang kompleks dan dipimpin oleh seorang Direktur Utama yang dibantu oleh direktur bidang administrasi dan keuangan, dan direktur operasi. Struktur organisasi PT. Industri Kapal Indonesia (persero) adalah sebagai berikut :

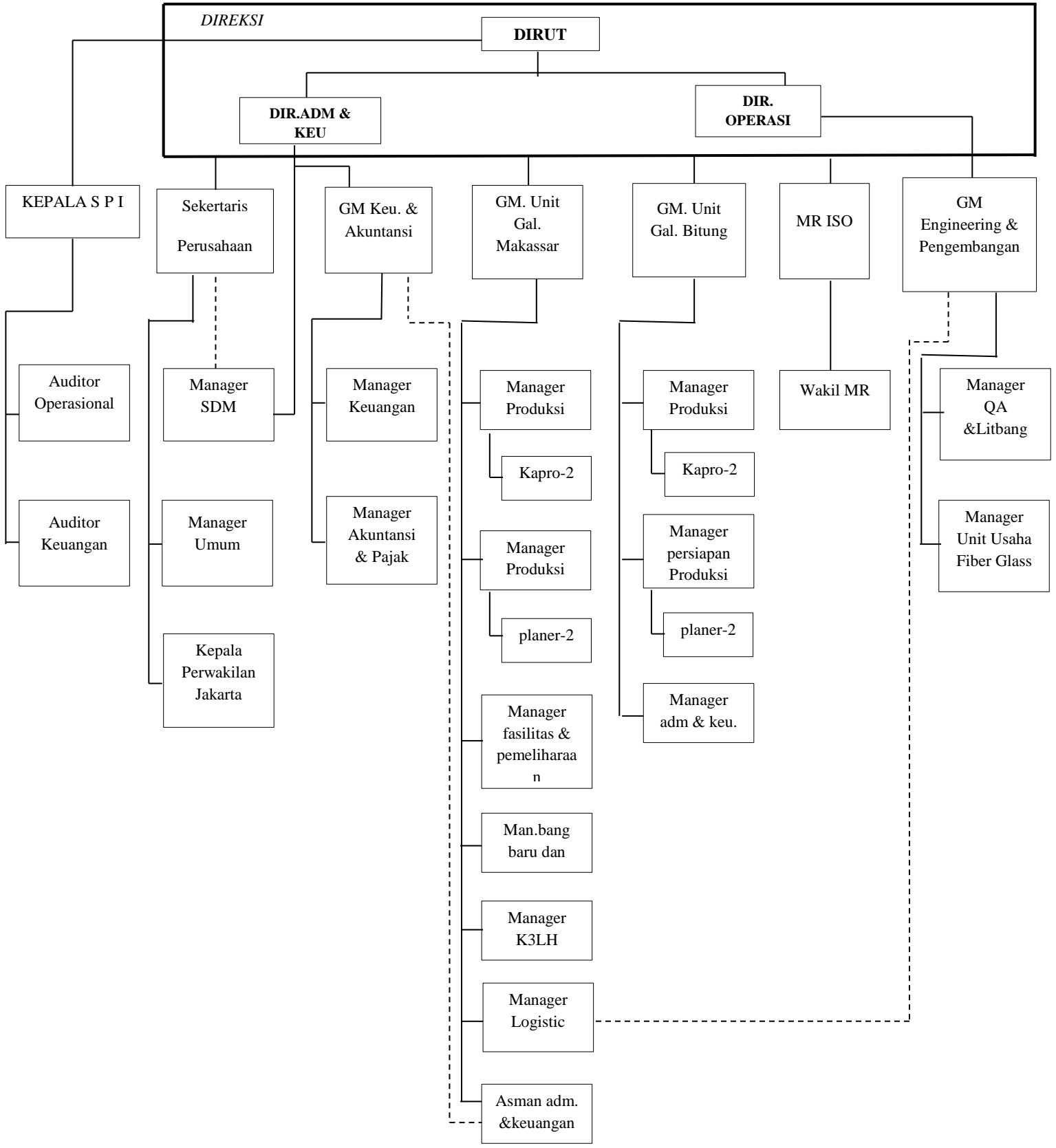

4. Fasilitas Penunjang

Untuk menunjang proses produksi dan reparasi, maka PT. Industri Kapal Indonesia (Persero) Makassar dilengkapi dengan fasilitas penunjang, antara lain :

- a. *Graving Dock* 10.000 DWT dengan panjang 120 meter, lebar 28 meter, dan tinggi 8 meter.
- b. *Side track 9 lines* : 2 lines 300 m/lines, 4 lines 80 m/lines dan 3 lines 70 m/lines.
- c. *Skif lifting* : (*Transfer slipway*) 5 meter 3.500 DWT.
- d. *Building Berth* : 4 unit kapal berukuran 6.500 DWT dan 10 unit kapal berukuran diatas 500 GRT.
- e. *Outfitting quay/jetty* : panjang 80 meter, *tower crane* 60 ton dan *water front* 895 m².
- f. *Electrical Power* : PLN 2 x 600 kVA dan *Generator* 3 x 450 kVA.

PT. Industri kapal Indonesia (persero) sebagai salah satu badan usaha milik negara (BUMN) yang bergerak dibidang reparasi dan produksi kapal baru, merencanakan peningkatan dan penambahan fasilitas berupa *Graving Dock* untuk keperluan reparasi kapal berukuran 15.000 DWT, dan *Building Berth* untuk membangun kapal dengan ukuran 15.000 DWT.

5. Kemampuan Galangan

Galangan kapal makassar mempunyai *Slip Way Horizontal* dan miring dengan shifter besar untuk menaikkan dan menurunkan kapal. Kapal yang telah naik dapat ditarik ke salah satu *Side Track (Norman System)*. Panjang *Shifter* 45 meter dan daya angkut 1500 ton dan tinggi air diatas *Shifter* maksimal 3.40

meter. Sebelah barat *Side Track* dengan panjang 70 meter (3 buah) dengan kapasitas 1000 ton, sebelah timur panjangnya 50 meter (2 buah) dengan kapasitas 500 ton.

Dengan peralatan yang ada PT. Industri kapal Indonesia (persero) mampu memproduksi kapal berukuran 500 ton, dan mereparasi kapal yang memiliki panjang 55 meter dengan berat 500 ton sebanyak 60 buah tiap tahunnya, dan memiliki daya tampung sebanyak 10 kapal dengan berat 500 ton.

Selain itu terdapat *Graving Dock* dengan kapasitas kurang lebih 1000 BRT, panjang 120 meter dan tinggi sekitar 7 meter.

6. Sarana Pokok Perusahaan

Sarana pokok yang dimiliki PT. Industri Kapal Indonesia (persero) yaitu :

- a. Tempat membangun dan mereparasi kapal yang terdiri dari dua unit mesin *Side Track* untuk menarik (*parker*) kapal dari arah timur ke barat.
- b. Alat peluncuran (*slip way*) *horizontal* dan miring.
- c. Panjang perairan 796 meter dan panjang dermaga 196 meter.
- d. Sarana bengkel, gudang plat, bengkel mesin, pipa, kayu, ruang kompresor, *Mouldloft, Crane*.
- e. *Graving dock*.
- f. Kantor.

7. Prasarana dan Fasilitas.

- a. Luas wilayah dan kedalaman perairan.
 - 1). Luas galangan : 317.000 m².
 - 2). Kedalaman perairan : 7 – 8 meter

b. Prasarana produksi.

- | | | | |
|----------------------|---------|------------------------|---------|
| 1) <i>Slip Way</i> | :1 buah | 3) <i>Graving Dock</i> | :4 buah |
| 2) <i>Side Track</i> | :4 buah | 4) <i>Mobile Crane</i> | :6 buah |

c. Bengkel mekanik (*workshop*)

- | | |
|-------------------|-------------------|
| 1) Mesin bubut. | 4) Mesin gergaji. |
| 2) Mesin gerinda. | 5) Mesin frals. |
| 3) Mesin bor. | 6) Mesin las. |

d. Bengkel konstruksi

- 1) Tabung las dan kelengkapannya.
- 2) Peralatan las listrik.
- 3) *Water test pump*.

e. Bengkel pertukangan kayu

Berfungsi untuk mengerjakan perabot – perabot dikapal, dilengkapi dengan perataan yang meliputi :

- | | |
|---------------------|--------------------|
| 1) Mesin ketan. | 4) Gergaji tangan. |
| 2) Mesin bor. | 5) Pahat. |
| 3) Gergaji listrik. | 6) Palu. |

f. Peralatan pada bengkel plat

- | | |
|---------------------------|-------------------|
| 1) Mesin gunting plat. | 5) Mesin bor |
| 2) Mesin <i>roll</i> plat | 6) Mesin gerinda |
| 3) Peralatan las listrik | 7) <i>Crane</i> . |
| 4) Mesin bending | |

g. Alat transportasi

- 1) Kapal pandu

2) *Forklift.*

3) *Mobile Crane.*

h. Alat angkat

1) *Overhead Crane*

2) *Tower Crane.*

i. Fasilitas

1) Air bersih.

2) Listrik.

3) Pergudangan.

B. Hasil

1. Hasil Analisis Univariat

a. Gambaran Sindrom Photokeratitis Pada Pekerja

Gambaran umum keluhan sindrom photokeratitis dapat dilihat pada tabel 4.1 berikut ini

Tabel 4.1

Gambaran Responden Berdasarkan keluhan Sindrom Photokeratitis di PT. Industri Kapal Indonesia (persero) Kota Makassar 2016

Sindrom Photokeratitis	n	%
Mata terasa berpasir	26	22,0
Mata sering berair	19	16,1
Silau	16	13,6
Kelopak mata bengkak	11	9,3
Terasa terbakar	9	7,6
Perih	24	20,3
Penglihatan kabur	13	11,0
Total	118	100

Sumber : Data Primer, 2016

Tabel 4.1 menunjukkan keluhan yang paling banyak dirasakan oleh responden adalah mata berpasir yaitu sebanyak 26 keluhan (22,2%) disusul dengan mata perih yakni sebanyak 24 keluhan (20,3%). Sedangkan keluhan yang paling sedikit dirasakan adalah mata terasa terbakar hanya 9 keluhan (7,6%).

Tabel 4.2
Gambaran Responden Berdasarkan Jumlah keluhan sindrom photokeratitis di PT. Industri Kapal Indonesia (persero) Kota Makassar 2016

Jumlah Keluhan	n	%
Sindrom	23	88,5
Tidak Sindrom	3	11,5
Total	26	100

Sumber : Data Primer, 2016

Pada tabel 4.2 menunjukkan bahawa terdapat 23 responden (88,5%) memiliki ≥ 3 keluhan dan 3 responden (11,5%) memiliki < 3 Keluhan. Hasil ini menunjukkan bahawa sebagian besar responden yang melakukan pengelasan di PT. Industri Kapal Indonesia (persero) Kota Makassar sebagian besar terkena sindrom photokeratitis.

Hal tersebut dapat terjadi dikarenakan beberapa hal diantaranya lama paparan, umur, masa kerja, besaran radiasi yang dihasilkan oleh percikan bunga api, alat pelindung diri dan jarak pengelasan Sri Wahyuni (2012).

b. Gambaran Faktor Risiko Sindrom Photokeratitis Pada Pekerja Berdasarkan Umur

Gambaran umum umur responden dalam penelitian ini dapat dilihat pada table 4.4 berikut ini :

Tabel 4.3
Gambaran Responden Berdasarkan Umur di PT. Industri Kapal Indonesia (persero) Kota Makassar 2016

Umur	n	%
Berisiko	10	38,5
Tidak Berisiko	16	61,5
Total	26	100

Sumber : Data Primer, 2016

Berdasarkan table 4.3 menunjukkan bahwa dari 26 responden sebanyak 10 responden yang memiliki umur ≥ 45 tahun (38,5%), dan 16 responden memiliki umur < 45 tahun (61,5%). Hasil ini menunjukkan responden yang tidak berisiko terkena sindrom photokeratitis di PT. Industri Kapal Indonesia (persero) Kota Makassar masih lebih banyak dibandingkan dengan pekerja yang berisiko mengalami sindrom photokeratitis.

c. Gambaran Faktor Risiko Sindrom Photokeratitis Pada Pekerja Berdasarkan Masa Kerja

Gambaran umum masa kerja dalam penelitian ini dapat kita liat pada tabel 4.5 berikut :

Tabel 4.4

Gambaran Responden Berdasarkan Masa Kerja di PT. Industri Kapal Indonesia (persero) Kota Makassar 2016

Masa Kerja	n	%
Berisiko	20	76,9
Tidak Berisiko	16	23,1
Total	26	100

Sumber : Data Primer, 2016

Pada table 4.4 menunjukkan bahwa dari 26 responden terdapat 20 responden yang memiliki masa kerja ≥ 5 tahun (76,9%), dan sebanyak 16 responden yang memiliki masa kerja < 5 tahun (23,1%).

d. Gambaran Sindrom Photokeratitis Pada Pekerja Berdasarkan Lama Paparan

Pada penelitian ini semua responden yaitu sebanyak 26 responden terpapar sinar las ≥ 40 menit dengan demikian semua responden berisiko terkena sindrom photokeratitis.

e. Gambaran Faktor Risiko Sindrom Photokeratitis Pada pekerja Berdasarkan Radiasi Ultraviolet

Dari hasil pengukuran radiasi di PT. Industri Kapal Indonesia (persero) Kota Makassar semua responden terpajan radiasi sinar ultraviolet lebih dari NAB

yang ditetapkan oleh Kepmenakertrans Per. 13/MEN/X/2011 yaitu sebesar 0,0001 mW/cm²

f. Gambaran Faktor Risiko Sindrom Photokeratitis Berdasarkan Jarak

Gambaran umum jarak dapat dilihat pada tabel 4.5 berikut ini :

Tabel 4.5
Gambaran Responden Berdasarkan Jarak di PT. Industri Kapal Indonesia (persero) Kota Makassar 2016

Jarak	n	%
	22	84,6
Berisiko	4	15,4
Tidak Berisiko		
Total	26	100

Sumber : Data Primer, 2016

Pada tabel 4.5 dari 26 responden terdapat 22 responden yang mengelas dengan jarak ≥ 52 cm (84,6%) dan sebanyak 4 responden yang mengelas dengan jarak < 52 cm (15,4%).

g. Gambaran Faktor Risiko Sindrom Photokeratitis pada pekerja Berdasarkan Alat Pelindung Diri

Dari hasil penelitian ini 26 responden (100%) di PT. Industri Kapal Indonesia (persero) Kota Makassar menggunakan alat pelindung diri dimana alat pelindung diri yang digunakan yaitu topeng las

2. Hasil Analisis Bivariat

Tabel 4.6
Distribusi Sindrom Photokeratitis Berdasarkan Umur, Masa Kerja, Lamapaparan, Radiasi Ultraviolet, arak, dan APD di PT. Industri Kapal Indonesia (persero) Kota Makassar

Variabel Dependen	Sindrom Photokeratitis				Total	
	Sindrom		Tidak Sindrom		n	%
	n	%	n	%		
Umur						
Berisiko	9	34,7	0	0		
Tidak Berisiko	14	53,8	3	11,5		
total	23	88,5	3	11,5	26	100
Masa Kerja						
Berisiko	18	69,3	1	3,8		
Tidak Berisiko	5	19,2	2	7,7		
total	23	88,5	3	11,5	26	100
Lama Paparan						
Berisiko	23	88,5	3	11,5		
total	23	88,5	3	11,5	26	100
Radiasi Ultraviolet						
Berisiko	23	88,5	3	11,5		
total	23	88,5	3	11,5	26	100
Jarak						
Berisiko	19	73,1	3	11,5		
Tidak Berisiko	4	15,4	0	0		
total	23	88,5	3	11,5	26	100
APD						
Menggunakan APD	23	88,5	3	11,5		
Total	23	88,5	3	11,5	26	100

Sumber Data Primer, 2016

Dalam tabel 4.6 diatas dapat dilihat untuk responden yang memiliki umur berisiko dan terkena sindrom photokeratitis sebanyak 9 responden (34,7%), yang tidak berisiko dan terkena sindrom photokeratitis sebanyak 14 responden (53,8) sedangkan umur yang tidak berisiko dan tidak terkena sindrom photokeratitis sebanyak 3 responden (11,5%). Responden yang memiliki masa kerja berisiko dan terkena sindrom photokeratitis sebanyak 18 responden (69,3%), yang tidak berisiko dan terkena sindrom photokeratitis sebanyak 5 responden (19,2%) sedangkan yang memiliki masa kerja yang berisiko dan tidak terkena sindrom photokeratitis sebanyak 1 responden (3,8%), responden yang tidak berisiko dan tidak terkena sindrom photokeratitis sebanyak 2 responden (7,7%). Responden yang memiliki lama paparan berisiko dan terkena sindrom photokeratitis sebanyak 23 responden (88,5%) dan responden yang tidak berisiko dan tidak terkena sindrom photokeratitis sebanyak 3 responden (11,5%). Untuk radiasi sinar ultraviolet responden yang berisiko dan terkena sindrom photokeratitis sebanyak 23 responden (88,5%) sedangkan yang tidak berisiko dan tidak terkena sindrom photokeratitis sebanyak 3 responden (11,5%). Responden yang melakukan pengelasan dengan jarak yang berisiko dan terkena sindrom photokeratitis sebanyak 19 responden (73,1%), responden yang bekerja dengan melakukan pengelasan dengan jarak tidak berisiko dan terkena sindrom photokeratitis sebanyak 4 responden (15,4%), sedangkan responden yang bekerja dengan jarak pengelasan berisiko dan tidak terkena sindrom photokeratitis sebanyak 3 responden (11,5%), dan penggunaan alat pelindung diri responden yang tidak berisiko dan terkena sindrom photokeratitis sebanyak 23 responden (88,5%), sedangkan responden yang tidak berisiko dan tidak terkena sindrom photokeratitis sebanyak 3 responden (11,5%).

C. Pembahasan

1. Gambaran Sindrom Photokeratitis Pada Pekerja

Berdasarkan hasil penelitian terdapat 23 responden (88,5%) yang terkena sindrom photokeratitis dan hanya 3 responden (11,5%) yang tidak terkena sindrom Photokeratitis. Keluhan yang paling banyak dirasakan oleh responden adalah mata terasa berpasir semua responden yaitu sebanyak 26 responden dan keluhan yang paling sedikit dirasakan adalah mata terasa terbakar sebanyak 9 responden.

Menurut pemaparan responden beberapa gejala yang dirasakan baru muncul ketika mereka telah sampai dirumahnya gejala tersebut iyalah seperti ada bendah aneh dimata mereka atau dalam penelitian ini disebut mata berpasir dan yang paling parah yang pernah dialami oleh responden tersebut adalah kelopak mata mereka bengkak dan sangat susah untuk membuka kelopak mata dan tidak jarang juga disertai dengan rasa perih yang luar biasa. Sehingga mereka memutuskan untuk tidak bekerja pada keesokan harinya menunggu sampai matanya kembali normal.

Hasil penelitian diatas sejalan dengan hasil penelitian yang dilakukan oleh Susanto (2015) yang meneliti pekerja las di bengkel las Biringkanayya Makassar terdapat 72,4 % responden yang mengalami sindrom photokeratitis dan 27,6 % responden yang tidak menderita sindrom photokeratitis. Pada penelitian ini sebanyak 45 responden (65,2%) merasakan mata terasa berpasir dan 35 (50,7%) responden mata terasa perih sedangkan yang paling sedikit dikeluhkan oleh responden adalah mata bengkak sebanyak 12 (17,4%) responden dari total 69 responden .

Photokeratitis merupakan kerusakan akibat reaksi fotokimia pada kornea (fotokeratitis) dan konjungtiva (fotokonjungtiva) yang timbul beberapa jam setelah pajanan akut dan umumnya berlangsung hanya 24–48 jam. Gejala photokeratitis berupa memerahnya bola mata yang disertai rasa sakit yang parah, photophobia, mata terasa berpasir, dan air mata bertambah. Efek ini bersifat sementara karena kerusakan yang terjadi sangat ringan (bagian permukaannya saja) dan penggantian sel epitel permukaan kornea berlangsung dengan cepat (satu siklus 48 jam) (Alatas, 2004).

2. Gambaran Faktor Risiko Sindrom Photokeratitis Pada Pekerja Berdasarkan Umur

Dari hasil penelitian ini diketahui bahwa umur termuda responden yang bekerja di PT. Industri Kapal Indonesia (persero) kota makasar adalah 19 tahun sedangkan umur responden yang tertua adalah 52 tahun. Pada tabel 4.4 dapat dilihat distribusi umur responden yang terbanyak adalah < 40 tahun sebanyak 16 reponden (61,5%) sedangangkan responden yang berusia ≥ 40 tahun hanya 10 responden (38,5%). Berdasarkan hasil tersebut diketahui bahwa jumlah responden yang berisiko terkena sindrom photokeratitis sebanyak 10 responden, sedangkan responden yang tidak berisiko terkena sindrom photokeratitis sebanyak 16 responden. Jadi secara umum pekerja las yang bekerja di PT. Industri Kapal Indonesia (persero) Kota Makasar responden yang berisiko terkena sindrom photokeratitis lebih seikit dibandingkan responden yang tidak berisiko terkena sindrom photokeratitis.

Berdasarkan kajian pustaka diketahui bahwa dengan bertambahnya usia akan terjadi penurunan sensitifitas dan fragilitas pada kornea yang ditimbulkan oleh rangsangan mekanis seperti radiasi sinar UV. Sampai usia 40 tahun fragilitas kornea masih tetap sama namun setelah itu akan meningkat (RS., Maryam, dkk 2008). Oleh karena itu maka pengelompokan umur pada penelitian ini adalah kelompok umur berisiko lebih dari atau sama dengan 40 tahun (≥ 40 tahun) dan kelompok yang tidak berisiko kurang dari 40 tahun (< 40 tahun).

Seiring bertambahnya umur, titik pengelihatian terdekat yang dapat dilihat secara jelas mulai bergerak makin jauh. Seorang pada usia 20 tahun dapat melihat dengan jelas sesuatu pada jarak 10 cm, tetapi pada usia 40 tahun titik terdekat pengelihatannya suda sampai 23 cm. semakin bertambahnya umur, titik jauh pengelihatian atau titik terjauh yang dapat dilihat secara jelas juga mulai berkurang atau makin pendek. (Notoadmojo, 2005).

Menurut penelitian yang dilakukan oleh Mandi Muskita, dkk (2014) bahwa pekerja las yang memiliki umur diatas 40 tahun memiliki risiko 7,09 kali untuk terkena sindrom photokeratitis dibandingkan dengan pekerja las yang memiliki umur kurang dari 40 tahun. Hal ini semakin mempertegas teori-teori sebelumnya yang menyatakan semakin bertambahnya umur maka semakin rentan seseorang terkena gejala photokeratitis pada pada pekerja las.

Selain itu terdapat penelitian yang dilakukan oleh Priyanto (2016) yang menyatakan bahwa pekerja yang memiliki umur < 34 sebanyak 16 responden (35,6%) tidak memiliki gangguan mata. Hal ini berarti ada hubungan

antara umur dengan gangguan kesehatan mata. Semakin bertambah usia pekerja las *home industry* maka gangguan kesehatan mata semakin berat.

Pada penelitian ini juga terdapat 14 responden (53,8%) yang menurut umurnya responden tersebut tidak berisiko terkena sindrom photokeratitis tetapi justru terkena sindrom photokeratitis hal ini bertolak belakang dengan beberapa teori yang ada.

Hal ini bisa saja terjadi karena kekurangan konsumsi vitamin A yang didukung oleh penelitian yang dilakukan oleh Mandy Mustika (2014) pada penelitian ini responden yang kurang mengkonsumsi vitamin A dan terkena sindrom photokeratitis sebanyak 73,33 % responden itu dijelaskan bahwa responden yang kekurangan konsumsi vitamin A memiliki risiko 15,87 lebih tinggi dibandingkan responden yang kekurangan vitamin A dan terdapat hubungan yang berarti antara kurang mengkonsumsi vitamin A dengan terjadinya sindrom photokeratitis.

3. Gambaran Faktor Risiko Sindrom Photokeratitis Pada Pekerja Berdasarkan Masa Kerja

Penelitian yang dilakukan pada operator las di PT. Industri Kapal Indonesia (persero) Kota Makassar menunjukkan responden yang berisiko terkena sindrom photokeratitis menurut masa kerja adalah sebanyak 20 responden (76,9%) atau yang telah bekerja ≥ 5 Tahun dan sebanyak 6 responden (23,1%) atau yang telah bekerja < 5 tahun yang tidak berisiko terkena sindrom photokeratitis

Hasil penelitian ini sejalan dengan penelitian yang dilakukan pada operator las di bengkel las kecamatan Biringkanaya Kota Makassar menunjukkan terdapat hubungan yang signifikan antara masa kerja dengan keluhan photokeratokonjungtivitis pada operator las. Masa kerja < 5 tahun yang mengalami keluhan photokeratokonjungtivitis lebih banyak dibandingkan dengan masa kerja ≥ 5 tahun Susanto (2015).

Semakin lama masa kerja pekerja las, maka semakin berat gangguan kesehatan mata yang dialami. Sejalan dengan hasil penelitian dari Setya ningsih, dkk (2007) bahwa masa kerja dapat mempengaruhi ketajaman penglihatan pekerja las. Perbedaan masa kerja pekerja las turut mengurangi ketajaman penglihatan mata pekerja, bila tidak menggunakan APM. Masa kerja yang baru dan yang lama, mempunyai perbedaan dampak radiasi sinar Ultra Violet, sehingga pengukuran tingkat ketajaman penglihatan mata bisa saja disebabkan oleh masa kerja. Hal ini sesuai dengan Pratiwi, dkk. (2015) bahwa las listrik merupakan kegiatan yang menghasilkan pancaran sinar las listrik, sebagai pekerja las listrik, pancaran sinar las listrik menjadi bagian yang tidak terpisahkan. Pancaran sinar las listrik merupakan unsur fisik yang dapat menyebabkan trauma pada mata. Semakin lama terpapar sinar las listrik, mata akan berpotensi mengalami gangguan.

Lestari, dkk (2013) dalam penelitiannya menunjukkan masa kerja responden rata-rata di atas 3 tahun akan berisiko terhadap kesehatan pekerja dikarenakan umur responden yang semakin bertambah dan juga mata yang dituntut untuk terus terakomodasi maka akan menyebabkan ketegangan otot-otot mata sehingga dapat menimbulkan mata lelah.

Masa kerja seseorang pada suatu tempat kerja dapat mempengaruhi efek akumulatif terhadap berbagai faktor resiko seperti biologi, fisika, dan kimia. Semakin lama mereka telah bekerja maka semakin besar pula efek negatif yang dapat diterima dari faktor resiko tersebut.

Masa kerja seseorang dapat menandakan lama ia bekerja ditempat tertentu. Seseorang yang masa kerjanya lama akan lebih mengetahui berbagai hal terkait pekerjaannya termasuk sumber bahaya yang ada. Hal ini nantinya turut mempengaruhi sikap mereka terhadap sumber bahaya tersebut. Misalnya pada proses pengelasan dapat memberikan efek akut maupun jangka panjang pada mata akan lebih berhati-hati dalam bekerja. Berbeda dengan seorang pekerja yang masa kerjanya relatif baru selain tidak tahu, terkadang mereka tidak peduli karena ingin menyelesaikan pekerjaan dengan segera.

Pada penelitian ini terdapat 5 responden (19,2%) yang tidak berisiko menurut masa kerja akan tetapi responden terkena sindrom photokeratitis. Hal ini dikarenakan pengalaman yang didapat ditempat kerja masih kurang sehingga kurang memperhatikan keselamatan pada saat melakukan pekerjaan. Sejalan dengan penelitian yang dilakukan oleh Aryani Pujianti (2004) yang menyatakan terdapat beberapa responden yang masa kerjanya baru akan tetapi mengalami gangguan photokeratitis hal ini disebabkan oleh kurangnya pengalaman dan kurangnya pengetahuan responden terhadap pentingnya mengikuti standar operasional yang telah disediakan oleh perusahaan.

Selain itu juga terdapat 1 responden (3,8%) yang menurut masa kerjanya berisiko tapi tidak terkena sindrom photokeratitis. Hal ini bias saja terjadi karena tidak ada riwayat penyakit mata yang dialami oleh responden dan

dalam penelitian ini semua responden tidak memiliki riwayat penyakit mata sebelumnya. Hal ini didukung oleh hasil penelitian dari Priyanto (2016) yang menyatakan responden yang memiliki riwayat gangguan mata memiliki risiko lebih tinggi terkena sindrom photokeratitis dibandingkan dengan responden yang tidak memiliki riwayat gangguan mata

4. Gambaran Faktor Risiko Sindrom Photokeratitis Pada Pekerja Berdasarkan Lama Paparan

Pada penelitian ini semua responden yaitu 26 responden terpapar dengan sinar las ≥ 40 menit dengan kata lain semua responden berisiko terkena sindrom photokeratitis. Para pekerja hanya beristirahat ketika ingin minum atau hanya sekedar memindahkan plat besi yang ingin dilas.

Jenis dan besar kerusakan yang ditimbulkan oleh radiasi UV terhadap mata bergantung dari energi yang diserap, panjang gelombang, dan lama pajanan (Tenkate, 1998). Lama pajanan juga menjadi salah satu faktor yang memperparah terjadinya *welders flash/flash burn* , semakin lama pajanan terhadap radiasi UV semakin memperparah terjadinya *welders flash* (Olifhifski, 1985). Pernyataan ini juga didukung oleh penelitian di Taiwan yang menyatakan bahwa terdapat perbedaan rata-rata lama pajanan antara responden yang terpajan selama 41,1 menit, 16,9 menit, dan 1 detik dengan kejadian photokeratokonjungtivitis (Yen, et.al, 2004).

Selain itu, juga terdapat penelitian yang dilakukan oleh Sri Wahyuni (2012) di bengkel las Kota Bandung terdapat hubungan anatra timbulnya gejala photokeratitis terhadap lama paparan pada saat melakukan pengelasan yaitu

responden yang melakukan pengelasan secara terus menerus tanpa istirahat selama > 40 menit mempunyai risiko lebih tinggi dari pada responden yang melakukan pengelasan < 40 menit.

Penelitian ini sejalan dengan penelitian yang dilakukan Susanto dibengkel las yang ada di Biringkanayya Kota Makassar tahun 2015 yang hasilnya terdapat hubungan antara lama kerja dengan keluhan photokeratokonjungtivitis pada operator las. Hal ini dikarenakan lama seseorang bekerja dalam sehari akan memperbesar kemungkinan terpapar oleh radiasi ultraviolet. Paparan yang lama akan menimbulkan banyaknya radiasi yang diterima.

Hal ini diperkuat dengan penelitian yang dilakukan oleh Susanto, (2015) dalam penelitiannya menyebutkan bahwa terdapat hubungan antara lama paparan dengan timbulnya gejala photokeratitis.

Pada penelitian ini juga terdapat 3 responden (11,6%) yang menurut lama paparan berisiko terkena sindrom photokeratitis akan tetapi tidak terkena sindrom photokeratitis. Hal ini berbeda dengan penelitian yang telah dilakukan oleh beberapa peneliti sebelumnya. Hasil diatas sejalan dengan penelitian yang dilakukan oleh Adin Firmansah (2015) yang menyatakan bahwa lama paparan tidak mempengaruhi timbulnya gejala photokeratitis karena pada saat melakukan pengelasan responden berada di ruang yang tertutup sehingga radiasi sinar ultraviolet dari matahari tidak menambah besar radiasi yang dipaparkan oleh sinar las.

Dalam penelitian ini juga menyatakan ada perbedaan nilai radiasi sinar ultraviolet responden yang melakukan pengelasan di ruang terbuka dan ruang

tertutup dimana radiasi sinar ultraviolet yang dihasilkan diruang terbuka lebih tinggi dibandingkan dengan ruang tertutup.

5. Gambaran Faktor Risiko Sindrom Photokeratitis Pada Pekerja Berdasarkan Radiasi Ultraviolet

Hasil dari penelitian ini menunjukkan bahwa besar radiasi sinar ultraviolet yang ditangkap oleh mata responden semuanya melebihi nilai ambang batas yang telah ditentukan. Kondisi ini tentu sangat mengganggu kenyamanan pekerja serta mengancam kesehatan mata pekerja. Nilai intensitas radiasi ini diperparah dengan adanya radiasi langsung dari sinar matahari untuk pekerja yang berada di ruang terbuka.

Pada proses pengelasan yang dilakukan di PT.Industri Kapal Indonesia (persero) Kota Makassar terbagi menjadi dua tempat yaitu pengelasan secara *indoor* dan *outdoor*. Pengelasan yang dilakukan secara *indoor* seperti pemotongan lempengan baja dan penyambungan potongan-potongan baja dengan cara dilas sedangkan pekerjaan yang dilakukan secara *outdoor* yaitu seperti pembuatan lambungkapal pemasangan rangka kapal dll.

Pada penelitian ini responden yang melakukan pengelasan secara *indoor* sebanyak 9 responden (34,7%) dan 17 responden (65,3%) yang melakukan pengelasan secara *outdoor*, Untuk hasil pengukuran radiasi ultraviolet, pengelasan secara *indoor* maupun *outdoor* memiliki hasil yang berbeda dimana pengelasan yang dilakukan secara *indoor* memiliki hasil pengukuran rata-rata sebesar $0,19 \text{ mW/cm}^2$ dan pengukuran secara *outdoor* rata-rata sebesar $1,14 \text{ mW/cm}^2$. Hasil dari pengukuran radiasi secara *indoor* maupun *outdoor* masi jauh

melebihi ambang batas yang telah ditetapkan oleh pemerintah yaitu sebesar $0,0001 \text{ mW/cm}^2$. pengukuran secara *outdoor* lebih tinggi dibandingkan *indoor* dikarenakan sumber radiasi ultraviolet tidak hanya bersumber dari proses pengelasan akan tetapi ditambah dengan radiasi yang dipancarkan oleh sinar matahari yang cukup terik karna mengingat daerah ini terletak di pinggir pantai.

Ditambah lagi dengan jenis las yang digunakan oleh seluruh pekerja las di PT. Industri Kapal Indonesia (persero) Kota Makassar yaitu las listrik yang merupakan jenis las yang menghasilkan radiasi sinar UV yang besar dan dapat memajan pekerja pengelasan terutama memajani mata pekerja (Miton, j 1949, KG. Davied, et al, 2007).

Radiasi ultraviolet adalah radiasi yang dipancarkan melalui gelombang elektromagnetik dengan panjang gelombang antara 100-400 nanometer. Sumbernya dapat berasal dari alam yakni sinar matahari. Selain itu radiasi ultraviolet dapat berasal dari pengelasan, *germicidal lamps*, *fluorescent lamps*, *metal halide* dan *mercury lamps*, *xenon lamps*, ultraviolet laser, dan *light emitting diodes (LEDs)*.

Berdasarkan Keputusan Menteri Tenaga Kerja dan Transmigrasi No. 13 tahun 2011 nilai ambang batas radiasi ultraviolet yang diperkenankan bagi pekerja yaitu sebesar $0,0001 \text{ mW/cm}^2$ untuk 8 jam kerja.

Pada penelitian yang dilakukan oleh Adib Firmansah yang dilakukan dibengkel las yang ada di kota jember hasil pengukuran radiasi ultraviolet dengan menggunakan UV Radiometer hasil pengukuran menunjukkan nilai yang dihasilkan yaitu $0,57 \text{ mW/cm}^2$ hasil ini masih melebihi nilai ambang batas yang telah ditentukan untuk 8 jam kerja selain itu, didalam penelitiannya juga

terdapat hubungan yang berarti antara besar radisai yang dihasilkan pada saat proses pengelasan dengan sindrom photokeratitis.

Pada penelitian ini juga didapatkan hasil bahwa terdapat 3 responden (11,5%) yang terpapar radiasi sinar ultraviolet diatas nilai ambang batas akat tetapi tidak mengalami sindrom photokeratitis hal ini berbeda dengan hasil penelitian yang dilakuan oleh Sri Wahyuni pada tahun 2012 yang menyatakan ada hubungan antara besarnya sinar ultraviolet dan terjadinya sindrom photokeratitis.

Hal ini mdapat dimungkinkan terjadi karena penggunaan kawat las yang berbeda-beda pada setiap pengelasan di PT. Industri Kapal Indonesia (persero) Kota Makassar terdapat 2 jenis kawat las menurut ukurannya yaitu 2,6 mm dan 3,2 mm penggunaan kawat las yang lebih kecil menurunkan risiko responden mengalami gangguan photokeratitis.

Hal ini didukung oleh penelitian yang menyatakn bahwa ada hubungan antara besar kawat las dengan terjadinya gangguan photokeratitis dimana 39 responden (86,5 %) menggunakan kawat las yang berdiameter 3,2 mm terkena sindrom photokeratitis. Sri wahyuni (2012). Selain itu juga terdapat penelitian yang ilakukan oleh W.J Marshall (1977) yang menyatakan bahwa diameter kawat las merupakan salh satu faktor yang berhubungan dengan besarnya intensitas radiasi yang dihasilkan pada proses pengelasan.

6. Gambaran Faktor Risiko Sindrom Photokeratitis Pada Pekerja Berdasarkan Jarak Pengelasan

Pada penelitian ini responden yang melakukan pengelasan dengan jarak yang berisiko < 52 cm sebanyak 22 responden (84,6%) dan responden yang melakukan pengelasan yang tidak berisiko \geq 52 cm sebanyak 4 responden (15,4%). Kebanyakan responden yang melakukan pengelasan dengan jarak < 52 cm berada pada posisi duduk ataupun meraka yang megelas bagian pipa-pipa kapal.

Potensi efek radiasi terhadap tubuh manusia yang dihasilkan dari proses las berdasarkan pada jenisnya, intensitas, jarak pengelasan, dan lama paparan. Gangguan mata dan kulit terbakar mungkin disebabkan oleh paparan yang sering terhadap ultraviolet dan radiasi inframerah dalam pengelasan (*Safe Work Australia, 2012*).

Penelitian Thomas D. Tenkate menyebutkan salah satu faktor yang mempengaruhi paparan radiasi UV adalah jarak dari sumber. Begitu juga dengan penelitian yang dilakukan oleh Yuan-Lung Yen yang menyebutkan bahwa orang yang melakukan pengelasan dengan jarak < 52 cm mempunyai risiko terkenanya sindrom photokeratitis.

Adib Firmansah (2015) dalam penelitiannya di bengkel las yang ada di Kota Jember juga menyimpulkan bahwa terapat hubungan anatar jarak pengelasan dengan terjadinya sindrom photokeratitis. Semakin dekat jarak melakukan pengelasan maka akan semakin tinggi risiko terkena sindrom photokeratitis.

Dalam penelitian lain yang dilakukan PT. PAL (persero) Surabaya hasil yang didapatkan oleh peneliti yaitu terdapat hubungan yang berarti antara jarak pengelasan dengan terjadinya gejala photokeratitis. Pekerja rata-rata melakukan pengelasan dengan jarak < 50 cm (Mandi Mustika, 2015).

Akan tetapi pada variabel ini terdapat 4 responden (15,4%) yang tidak berisiko tetapi mengalami sindrom photokeratitis. Hal tersebut dapat terjadi dikarenakan pada saat pengelasan kuat arus listrik yang dipakai untuk pengelasan yang digunakan oleh responden. Sejalan dengan hal tersebut sebuah penelitian menyatakan bahwa semakin besar arus yang digunakan pada saat proses pengelasan maka radiasi yang dihasilkan akan jauh lebih besar meskipun responden melakukan pengelasan pada jarak yang aman Sri Wahyuni (2012).

Selain itu, terdapat penelitian yang menyatakan radiasi sinar ultraviolet yang berasal dari bunga api yang meningkat seiring dengan meningkatnya arus. Meningkatnya arus menurunkan waktu aman pekerja tanpa APD dan juga meningkatkan jarak pengelihatan pekerja terhadap bunga api.

Selain itu juga terdapat 3 responden (11,5%) yang berisiko tetapi tidak mengalami sindrom photokeratitis. hal ini bertolak belakang dengan penelitian yang menyatakan bahwa jarak sumber radiasi sinar ultraviolet merupakan salah satu faktor yang berkontribusi memberikan efek buruk sinar ultraviolet terhadap manusia Tenkate (1998).

7. Gambaran Faktor Risiko Sindrom Photokeratitis Pada Pekerja Berdasarkan Alat Pelindung Diri

Dalam penelitian ini semua responden menggunakan alat pelindung diri yaitu topeng las pada saat melakukan pengelasan. Selain peraturan dari PT

Industri Kapal Indonesia (persero) Kota Makassar yang mengharuskan mereka menggunakan alat pelindung diri juga timbul dari kesadaran para responden untuk memakai alat pelindung diri menurut pemaparan responden ketika tidak menggunakan topeng las pada saat bekerja maka setelah pulang kerja mata mereka akan mengalami gangguan. Selain itu, jika tidak menggunakan topeng las pekerja juga merasakan panas dibagian pekerja akibat dari proses pengelasan. Bahkan sampai kulit wajah mereka terkadang terkelupas akibat panas yang ditimbulkan pada saat proses pengelasan.

Kualitas topenglas atau kacamata las harus dalam kategori baik dan mampu memfilter radiasi ultraviolet dengan baik. Dimana alat pelindung diri atau topeng las melindungi mata dari pancaran busur listrik berupa sinar ultra violet dan infra merah yang menyala terang dan kuat. Sinar las ini tidak boleh dilihat secara langsung dengan mata telanjang sampai jarak 15 meter. Selain itu bentuk helm/topeng las yang menutup muka berguna melindungi kulit muka dari percikkan api busur listrik dan asap gas dari proses peleburan elektroda pada las listrik.

Alat keselamatan kerja ini memiliki 3 lapisan kaca, yang terdiri dari satu kaca las khusus yang diapit oleh 2 kaca bening. kaca bening berfungsi melindungi kaca khusus tersebut agar tidak mudah rusak dan pecah. Kaca las memiliki klasifikasi berbeda berdasarkan besar arus listrik yang dapat diatur pada mesin las diantaranya

1. Kaca las no.6 dipakai untuk las titik (tack weld)
2. Kaca las no.6 dan no. 7 dipakai untuk pengelasan dengan arus sebesar 30 Ampere

3. Kaca las no.8 dipakai untuk pengelasan dengan arus sebesar 30 Ampere – 75 Ampere
4. Kaca las no.10 dipakai untuk pengelasan dengan arus sebesar 75 ampere – 200 Ampere
5. Kaca las no.12 dipakai untuk pengelasan dengan arus sebesar 200 Ampere – 400 Ampere
6. Kaca las no.14 dipakai untuk pengelasan menggunakan arus sebesar diatas 400 Ampere. (*goggles* dan *welding helmets* untuk pengelas)

Pada kegiatan pengelasan pihak perusahaan telah menyediakan topeng las yang sesuai dengan besar arus listrik yang digunakan untuk pengelasan yaitu 75-200 Amper. dan topeng las hanya diganti apa bila mengalami kerusakan seperti pecah dan tidak ada penggantian topeng las secara berkala. Kerusakan topeng las biasanya terjadi akibat percikan bunga las yang meninggalkan bekas seperti bercak hitam pada kaca topeng las. Dalam penelitian ini beberapa responden menggunakan topeng las yang hanya terdiri dari satu lapisan kaca saja sehingga pada saat proses pengelasan percikan bunga api langsung mengenai kaca dan menimbulkan bintik-bintik hitam yang membuat pekerja sulit melihat objek pengelasan

Faktor yang mempengaruhi paparan UVR adalah penggunaan pelindung. Sebab resiko kesehatan yang dipengaruhi oleh paparan radiasi UV baik yang berasal dari alam maupun buatan dapat dikurangi dengan menggunakan pelindung dan metode kontrol yang layak. Sebagai contoh paparan terhadap tubuh dapat dikurangi dengan menggunakan pakaian pelindung (*apron* untuk pengelas), paparan radiasi UV pada mata dikurangi dengan menggunakan

pelindung mata (*goggles* dan *welding helmets* untuk pengelas) (Tenkate, T.D, 1998).

Pernyataan Tenkate, T.D, tahun 1998, didukung oleh sebuah survey pada sebuah sekolah alam *National Outdoor Leadership School* (NOLS) yang menyatakan bahwa 87% kasus photokeratitis terjadi pada peserta yang tidak menggunakan kacamata dan 13% kasus photokeratitis terjadi pada peserta yang menggunakan kacamata tanpa penghalang pada bagian samping kacamata (McIntosh, et al, 2011). Selain itu, terdapat juga penelitian yang menyatakan bahwa terdapat hubungan yang erat antara penggunaan alat pelindung diri dengan kejadian photokeratokonjungtivitis (Yen, et.al, 2004).

Penelitian ini juga didukung oleh penelitian yang dilakukan oleh Priyanto (2016) peneliti tersebut menyatakan terdapat hasil yang signifikan antara responden yang tidak disiplin menggunakan alat pelindung diri dengan responden yang disiplin menggunakan alat pelindung diri dengan terjadinya sindrom photokeratitis.

Hasil penelitian ini juga diperkuat dengan penelitian dari Alfanan (2014) bahwa ada pengaruh yang signifikan antara pemakaian alat pelindung mata terhadap ketajaman penglihatan pegawai bengkel las. Pemakaian alat pelindung mata merupakan faktor yang memengaruhi ketajaman penglihatan pegawai bengkel las. Sementara penelitian dari Asrini (2013) juga menunjukkan hasil yang sama, dimana pekerja yang tidak menggunakan alat pelindung diri lebih banyak sering mengalami gangguan kesehatan baik gangguan mata, pernapasan, maupun kulit.

Selain itu pada penelitian ini terdapat 23 responden (88,5%) yang tidak berisiko terkena sindrom photokeratitis akan tetapi akan tetapi responden tersebut mengalami sindrom photokeratitis. Hal ini bertentangan dengan penelitian sebelumnya yang menyatakan penggunaan APD akan mengurangi gangguan mata yang dialami oleh responden.

Hal ini dapat terjadi dikarenakan paparan radiasi sinar ultraviolet yang diterima oleh mata responden jauh melebihi ambang batas yang telah ditentukan meskipun responden menggunakan alat pelindung diri seperti topeng las tetap saja radiasi yang telah disaring oleh topeng las masi jauh melebihi nilai ambang batas yang telah ditentukan. pajanan yang berlebihan dari sinar UV Setelah beberapa menit ke beberapa jam, berdasarkan lamanya pajanan konjungtiva akan terinflamasi, disertai dengan sakit seperti mata terasa berpasir (Sri Wahyuni,2012).

Penyebab lain yang bisa menyebabkan hal tersebut adalah pengetahuan pekerja dalam menggunakan alat pelindung diri hal ini sejalan dengan penelitian yang dilakukan oleh Tri Wahyuni (2014) yang hasil penelitiannya menunjukkan bahwa penggunaan alat pelindung diri yang salah tidak akan meredam secara maksimal radiasi ultraviolet yang dihasilkan oleh kegiatan pengelasan.

Selain dari teori-teori diatas penyebab lain yang menyebabkan tingginya responden yang terkena sindrom photokeratitis adalah pada saat salah satu responden sedang melakukan pengelasan terdapat responden lain yang berada dekat dengan tempat pengelasan tersebut yang sedang melakukan aktifitas atau pekerjaan lainnya dan tidak menggunakan pelindung mata baik itu kacamata

hitam atau topeng las sehingga pada saat rekannya melakukan pengelasan sinar radiasi ultraviolet masuk kemata tanpa disadari oleh responden tersebut.

D. Keterbatasan Penelitian

1. Pada proses wawancara data yang dikumpulkan sangat tergantung pada responden. Misalnya ingatan responden yang terkadang harus memperkirakan jawaban. Sehingga peneliti harus menggali lebih dalam jawaban responden.
2. Penelitian ini menggunakan pendekatan *cross sectional* yang memiliki keterbatasan tidak dapat menjelaskan hubungan kausal antar variabel yang diteliti.
3. Penentuan keluhan hanya sebatas menggunakan kuesioner saja dan tidak dilakukan pemeriksaan oleh dokter sehingga dapat terjadi bias dalam menentukan terjadinya photokeratokonjungtivitis.

BAB V

PENUTUP

A. Kesimpulan

Berdasarkan hasil penelitian yang telah dilakukan tentang gambaran faktor risiko sindrom photokeratitis pada pekerja las di PT. Industri Kapal Indonesia (Persero) Kota Makassar tahun 2016 dapat disimpulkan sebagai berikut :

1. Dari 26 responden yang diteliti, untuk variabel sindrom photokeratitis terdapat 23 responden (88,5%) yang terkena sindrom photokeratitis dan 3 responden (11,5) yang tidak terkena sindrom photokeratitis .
2. Dari 26 responden yang diteliti, untuk variabel usia terdapat 10 responden (38,5%) yang berisiko terkena sindrom photokeratitis dan 16 responden (61,5%) yang tidak berisiko terkena sindrom photokeratitis
3. Dari 26 responden yang diteliti, untuk variabel masa kerja terdapat 20 responden (76,9%) yang berisiko terkena sindrom photokeratitis dan 6 responden (23,1%) yang tidak berisiko terkena sindrom photokeratitis.
4. Dari 26 responden yang diteliti, untuk variabel lama paparan seluruh responden berisiko terkena sindrom photokeratitis
5. Dari 26 responden yang diteliti, untuk variabel radiasi sinar ultraviolet seluruh responden berisiko terkena sindrom photokeratitis
6. Dari 26 responden yang diteliti, untuk variabel jarak sebanyak 22 responden (84,6%) yang berisiko terkena sindrom photokeratitis dan sebanyak 4 responden (15,4%) yang tidak berisiko terkena sindrom photokeratitis

7. Dari 26 responden yang diteliti, untuk variabel alat pelindung diri seluruh responden menggunakan APD.

B. Saran

Berdasarkan permasalahan yang dihadapi serta didukung oleh hasil penelitian, beberapa hal yang dapat disarankan sebagai berikut

1. Pentingnya pihak perusahaan memberikan pengetahuan tentang cara mengelas yang aman dan bahaya yang dapat ditimbulkan pada proses pengelasan
2. Pentingnya peningkatan penerapan undang-undang tentang K3, peraturan tentang NAB radiasi sinar UV yang diperkenangkan.
3. Pentingnya penerapan SOP yang jelas untuk area bengkel pengelasan jika akan melakukan pengelasan.
4. Pentingnya pemeriksaan berkala terhadap kesehatan mata pekerja las.
5. Pentingnya pihak perusahaan melakukan pemeriksaan kesehatan secara berkala dan apa bila ditemukan responden yang terkena konjungtivis agar melakukan pemeriksaan khusus.

DAFTAR PUSTAKA

- American Public Association (2005). *Preventing Occupational Disease and Injury*. Washinton, DC : Author.
- Anynomous, (2009). *Eye injuries : Reserch on eye injuries reported by scintist at National Taiwan University*. Medical sciences
- Alatas, 2004. *Efek Radiasi Pengion dan Non-pengion pada Manusia*. Jakarta: Puslitbang Keselamatan Radiasi dan Biomedika Nuklir BATAN.
- Anies. 2007. *Mengatasi Gangguan Kesehatan Masyarakat Akibat Radiasi Elektromagnetik dengan Manajemen Berbasis Lingkungan*. Pidato Pengukuhan. Semarang: Badan Penerbit Universitas Diponegoro.
- Asrini. 2013. *Gambaran Penggunaan Alat Pelindung Diri dan Gangguan Kesehatan Pekerja Industri Meubel di Kecamatan Tolangohula Kabupaten Gorontalo*. KIM Fakultas Ilmu-Ilmu Kesehatan dan Keolahragaan, Vol. 1, No. 1 (2013).
- Alfanan, A. 2014. *Pengaruh Pemakaian Alat Pelindung Mata Terhadap Ketajaman Penglihatan Pegawai Bengkel Las di Wilayah Terminal Bus Wisata Ngabean Kota Yogyakarta*. Jurnal Medika Respati, Vol. 9, No. 3, hlm. 1-11.
- Cullen AP. (2002). *Photokeratitis and other phototoxic effects on the cornea and conjunctiva*. Int J Toxicol; 21(6):455.
- Davies. K. G at all, 2007. *Ocular Effects Of Chornic Exposure To Welding Light On Calabar Welders*. Jurnal. Uyo: University of Uyo.
- E. Peterson, Jack (1977). *Industrial Health*. New jersi: prentice hall
- Firmansah Adib.2015. *Analisis faktor yang berhubungan dengan gejala photokeratitis pada pekerja las listrikdi kecamatan puger kabupaten jember*. Jember : universitas jember
- Harris, Patrick M. (2011). *Workplace injuries Invoving the Eyes*, 2008. United states : Bureau Labor Statistik. Maryam RS. Ekasari, MF, dkk . (2008). *Mengenai usia lanjut dan perawatannya*. Jakarta : Salemba Medika
- ICNIRP. *Protecting Worker from Ultraviolet Radiation*. International Commission on Non-Ionizing Radiation Protection. Jerman; 2007.

- Kinsey VE. (1948). Spectral transformation of the eye to ultraviolet radiations. *Arch Ophthalmol*
- Lestari, S., Naria, E., dan Dharma, S. 2013. *Hubungan Karakteristik dan Lingkungan Fisik Rumah dengan Keluhan Kesehatan Mata Pengrajin Ulos di Kelurahan Kebun Sayur Kecamatan Siantar Timur Kotamadya Pematangsiantar Tahun 2012*. Jurnal Lingkungan dan Kesehatan Kerja, Vol. 2, No. 3, hal. 1-10.
- McGuire, C. (2011). "Protecting Vision in the Workplace". Safety Compliance Letter.
- Mustika Mandi. 2015. *Analisis Faktor Risiko Yang Berhubungan Dengan Terjadinya Photokeratitis Pada Juru Las di PT. PAL (Indonesia) PERSERO SURABAYA*. Surabaya : Universitas Airlangga.
- McIntosh, Scott E, et al. 2011. *Ultraviolet Keratitis Among Mountaineers and Outdoor Recreationalists*. Salt Lake City: Wilderness & Environmental Medicine.
- Minton, Joseph. 1946. *Occupational Eye Diseases*. London: British Medical Journal.
- Okuno, Tsutomu, Dkk. 2001. *Ultraviolet Radiation Emitted by CO2 Arc Welding*. Jurnal. <http://annhyg.oxfordjournals.org/content/45/7/597.full.pdf>,
- Olishifski, J.B. (1985) *Fundamental of industrial Hygiene*. Washington DC : National Safety Council.
- Priyanto 2016. *Hubungan tingkat kedisiplinan pemakaian alat pelindung mata pada pekerja las home industry di Kartasura*. Kartasura : Universitas Muhammadiyah Surakarta
- Pratiwi, Y. S., Widada, W., dan Yulis, Z.E.A. 2015. *Gangguan Kesehatan Mata Pada Pekerja Di Bengkel Las Listrik Desa Sempolan, Kecamatan Silo, Kabupaten Jember*. *The Indonesian Journal Of Health Science*, Vol. 5, No. 2, hlm. 137-149.
- Posdkochy, Alexander. (2002). *Ultraviolet Radiation and cornea* . Stockholm, Sweden : Karolinska University press
- Pujianti Aryani. 2014. *Faktor-Faktor Yang Berhubungan Dengan Konjungtivitis Pada Pekerja Pengelasan Listrik Di Bengkel Radas Jaya Semarang*. Semarang :

- Safe Work Australia, 2012. *Welding Proses Code of Practice*. Australia.
- Suma'mur. 2009. *Higiene Perusahaan dan Kesehatan Kerja (HIPERKES)*. Jakarta: Sagung Seto.
- Susanto.2014. *Faktor Yang Berhubungan Dengan Keluhan Photokeratokonjungtifispada Operator Las Di Bengkel Las Kecamatan Biringkanaya Kota Makassar Tahun 2014*. Makassar : Universitas Hasanuddin
- Setyaningsih, dkk. 2007. “Perbedaan Gangguan Penglihatan Akibat Radiasi Berdasarkan Kebiasaan Pemakaian Kacamata Las dan Karakteristik Pekerja Las Sektor Informal”.*Laporan Penelitian* Fakultas Kesehatan Masyarakat Universitas Muhammadiyah Semarang
- Tenkate, T.D. & Collins, M.J. 1997. *Personal Ultraviolet Radiation Exposure of Workers in A Welding Environment*. Jurnal. Birmingham: *American Industrial Hygiene Association Journal*.
- Wahyuni S, A. Sri. 2012. *Keluhan Subjektif Photokeratitis pada Tukang Las di Jalan Bogor, Bandung Tahun 2012*. Skripsi. Depok: Universitas Indonesia.
- wahyuni Tri (2013). *Faktor Risiko Yang Berhubungan Dengan Kejadian Konjungtivitis Fotoelektrik Pada Pekerja Pengelasan Di Kecamatan Cilacap Tengah Kabupaten Cilacap*. Cilacap :
- Yuang –Lung Yen, MD et.al (2014). Photokerakongjutifis caused by different Light Sources . *American journal of emergency Medicine*,



Gambar 1 Pengukuran jarak pengelasan pada responden



Gambar 2 Pengukuran radiasi ultraviolet



Gambar 3 Pengukuran radiasi ultraviolet



Gambar 4 Wawancara pada salah satu responden



Gambar 5 Wawancara pada salah satu responden



Gambar 6 proses pengelasan bagiankapal



Gambar 7 proses pengelasan rangka kapal



Gambar 8 proses pengelasan rangka kapal



Gambar 9 las Listrik



Gambar 10 Kawat Las



Gambar 11 APD yang digunakan responden

A. Hasil Uji Univariat

FREQUENCIES VARIABLES=MS LP RUV JR APD SP US
 /STATISTICS=MEAN MEDIAN MODE
 /ORDER=ANALYSIS.

Sindrom Photokeratitis

	Frequenc y	Percent	Valid Percent	Cumulative Percent
Valid mata terasa berpasir	26	22.0	22.0	22.0
mata sering berair	19	16.1	16.1	38.1
silau	16	13.6	13.6	51.7
kelopak mata bengkak	11	9.3	9.3	61.0
terasa terbakar	9	7.6	7.6	68.6
perih	24	20.3	20.3	89.0
pengelihatan kabur	13	11.0	11.0	100.0
Total	118	100.0	100.0	

Keluhan Sindrom Photokeratitis

	Frequenc y	Percent	Valid Percent	Cumulative Percent
Valid ≥ 3 Keluhan	23	88.5	88.5	88.5
< 3 Keluhan	3	11.5	11.5	100.0
Total	26	100.0	100.0	

Statistics

	Masa Kerja	Lama Paparan	Radiasi Ultravilovet	Jarak	Alat Pelindung Diri	Sindrom Photokeratitis	Usia
N Valid	26	26	26	26	26	26	26
Missing	0	0	0	0	0	0	0
Mean	1.27	1.00	1.00	1.15	2.00	1.12	1.65
Median	1.00	1.00	1.00	1.00	2.00	1.00	2.00
Mode	1	1	1	1	2	1	2

Masa Kerja

	Frequenc y	Percent	Valid Percent	Cumulative Percent
Valid berisiko	19	73.1	73.1	73.1
tidak berisiko	7	26.9	26.9	100.0
Total	26	100.0	100.0	

Lama Paparan

	Frequency	Percent	Valid Percent	Cumulative Percent
Valid berisiko	26	100.0	100.0	100.0

Radiasi Ultraviolet

	Frequency	Percent	Valid Percent	Cumulative Percent
Valid berisiko	26	100.0	100.0	100.0

Jarak

	Frequenc y	Percent	Valid Percent	Cumulative Percent
Valid berisiko	22	84.6	84.6	84.6
tidak berisiko	4	15.4	15.4	100.0
Total	26	100.0	100.0	

Alat Pelindung Diri

	Frequenc y	Percent	Valid Percent	Cumulative Percent
Valid tidak berisiko	26	100.0	100.0	100.0

Usia

	Frequenc y	Percent	Valid Percent	Cumulative Percent
Valid berisiko	9	34.6	34.6	34.6
tidak berisiko	17	65.4	65.4	100.0
Total	26	100.0	100.0	

B. Hasil Uji Bivariat

GET

```
FILE='E:\SKRIPSI\LAINNYA\data spss photokeratitis.sav'.  
DATASET NAME DataSet1 WINDOW=FRONT.  
DATASET ACTIVATE DataSet1.
```

```
SAVE OUTFILE='E:\SKRIPSI\LAINNYA\data spss photokeratitis.sav'  
/COMPRESSED.
```

CROSSTABS

```
/TABLES=US MS LP RUV JR APD BY SP  
/FORMAT=AVALUE TABLES  
/STATISTICS=CHISQ  
/CELLS=COUNT  
/COUNT ROUND CELL.
```

Case Processing Summary

	Cases					
	Valid		Missing		Total	
	N	Percent	N	Percent	N	Percent
Usia * Sindrom Photokeratitis	26	100.0%	0	0.0%	26	100.0%
Masa Kerja * Sindrom Photokeratitis	26	100.0%	0	0.0%	26	100.0%
Lama Paparan * Sindrom Photokeratitis	26	100.0%	0	0.0%	26	100.0%
Radiasi Ultraviolet * Sindrom Photokeratitis	26	100.0%	0	0.0%	26	100.0%
Jarak * Sindrom Photokeratitis	26	100.0%	0	0.0%	26	100.0%
Alat Pelindung Diri * Sindrom Photokeratitis	26	100.0%	0	0.0%	26	100.0%

Crosstab

Count

		Sindrom Photokeratitis		Total
		sindrom	tidak sindrom	
Usia	berisiko	9	0	9
	tidak berisiko	14	3	17
Total		23	3	26

Chi-Square Tests

	Value	df	Asymptotic Significance (2- sided)	Exact Sig. (2- sided)	Exact Sig. (1- sided)
Pearson Chi-Square	1.795 ^a	1	.180		
Continuity Correction ^b	.483	1	.487		
Likelihood Ratio	2.753	1	.097		
Fisher's Exact Test				.529	.262
Linear-by-Linear Association	1.726	1	.189		
N of Valid Cases	26				

a. 2 cells (50.0%) have expected count less than 5. The minimum expected count is 1.04.

b. Computed only for a 2x2 table

Crosstab

Count

		Sindrom Photokeratitis		Total
		sindrom	tidak sindrom	
Masa Kerja	berisiko	18	1	19
	tidak berisiko	5	2	7
Total		23	3	26

Chi-Square Tests

	Value	df	Asymptotic Significance (2- sided)	Exact Sig. (2- sided)	Exact Sig. (1- sided)
Pearson Chi-Square	2.723 ^a	1	.099		
Continuity Correction ^b	.918	1	.338		
Likelihood Ratio	2.386	1	.122		
Fisher's Exact Test				.167	.167
Linear-by-Linear Association	2.618	1	.106		
N of Valid Cases	26				

a. 2 cells (50.0%) have expected count less than 5. The minimum expected count is .81.

b. Computed only for a 2x2 table

Crosstab

Count

		Sindrom Photokeratitis		Total
		sindrom	tidak sindrom	
Lama Paparan	berisiko	23	3	26
Total		23	3	26

Chi-Square Tests

	Value
Pearson Chi-Square	. ^a
N of Valid Cases	26

a. No statistics are computed because Lama Paparan is a constant.

Crosstab

Count

		Sindrom Photokeratitis		Total
		sindrom	tidak sindrom	
Radiasi Ultraviolet	berisiko	23	3	26
Total		23	3	26

Chi-Square Tests

	Value
Pearson Chi-Square	. ^a
N of Valid Cases	26

a. No statistics are computed because Radiasi Ultraviolet is a constant.

Crosstab

Count

		Sindrom Photokeratitis		Total
		sindrom	tidak sindrom	
Jarak	berisiko	19	3	22
	tidak berisiko	4	0	4
Total		23	3	26

Chi-Square Tests

	Value	df	Asymptotic Significance (2- sided)	Exact Sig. (2- sided)	Exact Sig. (1- sided)
Pearson Chi-Square	.617 ^a	1	.432	1.000	.592
Continuity Correction ^b	.000	1	1.000		
Likelihood Ratio	1.071	1	.301		
Fisher's Exact Test					
Linear-by-Linear Association	.593	1	.441		
N of Valid Cases	26				

a. 3 cells (75.0%) have expected count less than 5. The minimum expected count is .46.

b. Computed only for a 2x2 table

Crosstab

Count

		Sindrom Photokeratitis		Total
		sindrom	tidak sindrom	
Alat Pelindung Diri	tidak berisiko	23	3	26
Total		23	3	26

Chi-Square Tests

	Value
Pearson Chi-Square	. ^a
N of Valid Cases	26

a. No statistics are computed because Alat Pelindung Diri is a constant.

Eko	tidak berisiko	berisiko	berisiko	berisiko	berisiko	tidak berisiko	sindrom
Feri	tidak berisiko	berisiko	berisiko	berisiko	berisiko	tidak berisiko	sindrom
Saifudin	tidak berisiko	berisiko	berisiko	berisiko	berisiko	tidak berisiko	sindrom
Sunarko	berisiko	berisiko	berisiko	berisiko	berisiko	tidak berisiko	sindrom
Ansar	berisiko	berisiko	berisiko	berisiko	berisiko	tidak berisiko	sindrom
Sulaiman	berisiko	berisiko	berisiko	berisiko	tidak berisiko	tidak berisiko	sindrom
Kadir	berisiko	berisiko	berisiko	berisiko	berisiko	tidak berisiko	sindrom
Sumardi	tidak berisiko	berisiko	berisiko	berisiko	berisiko	tidak berisiko	sindrom
Agung	tidak berisiko	tidak berisiko	berisiko	berisiko	berisiko	tidak berisiko	sindrom
Rahman	tidak berisiko	berisiko	berisiko	berisiko	berisiko	tidak berisiko	sindrom
Ashadi	berisiko	berisiko	berisiko	berisiko	tidak berisiko	tidak berisiko	sindrom
Rahing	tidak berisiko	tidak berisiko	berisiko	berisiko	berisiko	tidak berisiko	tidak sindrom
Suparjo	berisiko	berisiko	berisiko	berisiko	berisiko	tidak berisiko	sindrom
Burhan	berisiko	berisiko	berisiko	berisiko	berisiko	tidak berisiko	sindrom
Purnomo	tidak berisiko	berisiko	berisiko	berisiko	tidak berisiko	tidak berisiko	sindrom
symsudin	tidak berisiko	tidak berisiko	berisiko	berisiko	berisiko	tidak berisiko	tidak sindrom
soni	tidak berisiko	tidak berisiko	berisiko	berisiko	berisiko	tidak berisiko	sindrom
Andi	berisiko	berisiko	berisiko	berisiko	berisiko	tidak berisiko	sindrom
Aril	tidak berisiko	tidak berisiko	berisiko	berisiko	berisiko	tidak berisiko	sindrom
Ahmad	tidak berisiko	tidak berisiko	berisiko	berisiko	berisiko	tidak berisiko	sindrom
Fandi	tidak berisiko	tidak berisiko	berisiko	berisiko	berisiko	tidak berisiko	sindrom
Aman	tidak berisiko	berisiko	berisiko	berisiko	berisiko	tidak berisiko	tidak sindrom
Zaenal	berisiko	berisiko	berisiko	berisiko	berisiko	tidak berisiko	sindrom
amir	tidak berisiko	berisiko	berisiko	berisiko	berisiko	tidak berisiko	sindrom
Kamal	tidak berisiko	berisiko	berisiko	berisiko	tidak berisiko	tidak berisiko	sindrom
Zainudin	tidak berisiko	berisiko	berisiko	berisiko	berisiko	tidak berisiko	sindrom

RIWAYAT HIDUP



Nurgazali, lahir di Sinjai, 19 Juli 1994. Anak Bungsu dari Tiga bersaudara dari pasangan Muh. Yasin dan ST. Husnah. Penulis mulai memasuki jenjang pendidikan pertama di SDN 88 Jennae. Setelah itu melanjutkan pendidikan di sekolah lanjut tingkat pertama SMP Negeri 1 Kecamatan Sinjai Borong dan selesai pada tahun 2009. Pada tahun yang sama penulis melanjutkan pendidikan sekolah menengah atas di SMA Negeri 1 Sinjai dan keluar sebagai alumni 2012 di SMAN 1 Sinjai. Pada tahun yang sama pula penulis mendaftar di UIN Alauddin Makassar dan diterima sebagai Mahasiswa Prodi Kesehatan Masyarakat Fakultas Ilmu Kesehatan. Adapun riwayat organisasi selama masa kuliah yaitu pernah menjadi pengurus HMJ Kesehatan Masyarakat. Banyak harapan peneliti ingin capai setelah menyelesaikan studinya. Semoga perjuangan, harapan, kerja keras, dan doa mendatangkan limpahan nikmat dari-Nya. Dan semoga setiap detik yang telah berlalu dalam kehidupan dapat menjadi penyukses masa depan. *Aamiin.*