

**GEDUNG PAMERAN DAGANG
DI MAKASSAR
“DENGAN PENEKANAN KONSEP ARSITEKTUR TROPIS”**



ACUAN PERANCANGAN

**Diajukan Untuk Memenuhi Syarat Dalam Rangka
Menyelesaikan Studi Pada Program Sarjana Arsitektur
Jurusan Arsitektur Fakultas Sains dan Teknologi
Universitas Islam Negeri Alauddin Makassar**

Oleh:

MUJIKA DAENG NIPATI

601.001.07.009

**PROGRAM SARJANA ARSITEKTUR
JURUSAN TEKNIK ARSITEKTUR
FAKULTAS SAINS DAN TEKNOLOGI
UNIVERSITAS ISLAM NEGERI ALAUDDIN
MAKASSAR**

2012

KATA PENGANTAR



Puji syukur kehadirat Allah SWT, karena berkat rahmat dan karunia-Nya sehingga sehingga penyusunan acuan perancangan ini dapat terselesaikan untuk memenuhi syarat dalam rangka menyelesaikan studi pada **Program Sarjana Arsitektur Jurusan Teknologi Arsitektur Fakultas Sains dan Teknologi Universitas Islam Negeri Alauddin Makassar**.

Salawat serta salam kita curahkan kepada nabi besar Muhammad SAW yang telah berjuang mempertahankan keagungan ilmu pengetahuan sehingga dapat kita rasakan sampai sekarang ini.

Acuan perancangan ini disusun berdasarkan hasil penelitian dengan judul **“Gedung Pameran Dagang di Makassar Dengan Penekanan Konsep arsitektur Tropis”**. Penulisan ini merupakan acuan yang dipakai sebagai kerangka dasar perencanaan fisik pada tahap Program Sarjana Arsitektur.

Berkat usaha dan kerja keras dari awal perkuliahan hingga penyusunan penulisan ini, tentunya tidak sedikit hambatan dan cobaan yang dihadapi, untuk itu dalam kesempatan ini penulis memohon maaf dan mengucapkan terima kasih serta penghargaan setinggi-tingginya kepada:

1. Prof. Dr. H. A. Qadir Gasing HT., M.S. selaku Rektor Universitas Islam Negeri Alauddin Makassar.
2. Para Dekan Fakultas Sains dan Teknologi Universitas Islam Negeri Alauddin Makassar utamanya ibu Wasilah, S.T., M.T.
3. Fahmyddhin A'raaf Tauhid, S.T., M.Arch. selaku ketua jurusan Teknik Arsitektur Fakultas Sains dan Teknologi Universitas Islam Negeri Alauddin Makassar.
4. Kepada Pembimbing I, Irma Rahayu, S.T., M.T. dan pembimbing II, Marwati, S.T., M.T. atas segala bimbingannya yang dengan sabar membimbing penulis.
5. Mutmainnah, S.T., M.T. selaku kepala studio Sarjana Arsitektur atas kesabarannya dalam memantau kami dalam studio.
6. Dosen pengajar Jurusan Arsitektur Fakultas Sains dan Teknologi.

7. Seluruh Staff Akademik dan Staff Jurusan Teknik Arsitektur Fakultas Sains dan Teknologi Universitas Islam Negeri Alauddin Makassar.
8. Terkhusus rasa hormat dan sembah sujud nakda persembakan buat yang tercinta ibunda Nahlah dan ayahnda Arifuddin Daeng Malewa yang telah mengasuh dan mendidik dengan penuh kasih dan tak bosan-bosannya memberikan bantuan materi dan dorongan moril serta doa tulus.
9. Kepada Kakakku Andi Anasrullah trima kasih atas segala bantuan dan doa serta semangatnya.
10. Rekan-rekan Mahasiswa khususnya kepada Syahriana Rais, Dwi Astuti Kusuma W., dan seluruh angkatan 2007 Jurusan Teknik Arsitektur Fakultas Sains dan Teknologi Universitas Islam Negeri Alauddin Makassar atas bantuan dan kebersamaannya.
11. Dan kepada semua pihak yang tidak bisa disebutkan satu persatu.

Disadari sepenuhnya akan kekurangan dan kelemahan yang ada di dalam Acuan Perancangan ini, disamping membutuhkan saran dan kritik dari berbagai disiplin ilmu juga demi kesempurnaan penulisan baik waktu sekarang maupun waktu yang akan datang.

Semoga Acuan Perancangan ini bermanfaat bagi kita semua dan semoga Amal Ibadah kita diRidhoi Allah SWT. Amin.

Makassar, Juli 2012

Penyusun

Mujika Daeng Nipati

601 001 07 009

DAFTAR ISI

HALAMAN JUDUL	i
HALAMAN PENGESAHAN	ii
KATA PENGANTAR	iii
DAFTAR ISI	v
DAFTAR TABEL	viii
DAFTAR SKEMA	ix
DAFTAR GAMBAR	x
BAB I PENDAHULUAN	
A. Latar Belakang	1
B. Rumusan Masalah	4
1. Masalah makro	4
2. Masalah mikro	5
C. Tujuan dan Sasaran Pembahasan	5
1. Tujuan pembahasan	5
2. Sasaran pembatasan	5
D. Lingkup dan Batasan Pembahasan	5
1. Lingkup pembahasan	5
2. batasan pembahasan	6
E. Metode dan Sistematika Pembahasan	6
1. Metode pembahasan	6
2. Sistematika pembahasan	6
BAB II TINJAUAN UMUM GEDUNG PAMERAN	
A. Kegiatan Perdagangan	8
B. Gedung Pameran Dagang di Makassar	8
1. Pengertian	8
2. Unsur-unsur dalam kegiatan bisnis	11
C. Fungsi dan Peranan Gedung Pameran Dagang	16
D. Status Kelembagaan	17
E. Jenis Kegiatan	18
F. Bentuk Promosi/Pameran	19

1. Pameran tetap.....	19
2. Pameran berkala.....	19
3. Pameran tahunan.....	19
G. Tata Ruang.....	20
1. Optimasi peruangan dalam gedung.....	20
2. Faktor yang mempengaruhi.....	20
H. Tinjauan Terhadap Arsitektur Tropis.....	29
1. Iklim tropis Indonesia.....	30
2. Pengenalan arsitektur tropis untuk daerah lembab.....	32
3. Persyaratan utama arsitektur tropis.....	35
4. Suhu nyaman tropis.....	39
5. Tinjauan iklim tropis di Makassar.....	41
I. Studi banding.....	42
1. Jakarta Design Centre.....	42
2. Taman Ismail Marzuki art Centre.....	49
3. Sentul International Convention Centre (SICC).....	52

BAB III TINJAUAN KHUSUS GEDUNG PAMERAN DAGANG

A. Tinjauan kondisi dan potensi kota Makassar.....	54
1. Letak geografis dan kondisi fisik.....	54
2. Rencana umum tata ruang kota Makassar.....	55
3. Kondisi perekonomian dan perdagangan.....	59
B. Analisa masalah non arsitektur.....	60
1. Sistem kelembagaan.....	60
2. Tujuan dan fungsi gedung pameran dagang.....	60
3. Sumber modal.....	61
4. System penyewaan.....	61
5. Kondisi dan perkembangan penyewaan.....	63
C. Analisa arsitektur.....	69
1. Identifikasi dan jenis kegiatan.....	69
2. Pengelompokan kegiatan.....	71
3. Studi program ruang.....	72
4. Hubungan ruang.....	74

5. Persyaratan besaran ruang	74
6. Persyaratan lingkungan.....	75
7. Persyaratan gedung pameran property.....	76
BAB IV PENDEKATAN KONSEP PERANCANGAN	
A. Titik Tolak Pendekatan.....	77
B. Pendekatan Acuan Perancangan	77
1. Pendekatan konsep makro	77
2. Pendekatan konsep mikro	86
BAB V ACUAN PERANCANGAN	
A. Acuan Perancangan Makro.....	115
1. Lokasi	115
2. Tapak	116
B. Pendekatan Konsep Mikro.....	120
1. Konsep bentuk bangunan.....	120
2. Pemilihan system utilitas dan kelengkapan bangunan.....	123
DAFTAR PUSTAKA	128
LAMPIRAN-LAMPIRAN	129

DAFTAR TABEL

Tabel II. 1. Suhu Udara Di Makassar.....	41
Tabel III. 1. . Penentuan Fungsi Detail Tata ruang Kota (DRTK) Kota Makassar	58
Tabel III. 2. Jumlah Perusahaan Perdagangan di Kota Makassar Thn 2012	72
Tabel IV. 1. Penentuan modul tiap fungsi	107
Tabel IV. 2. Alternatif penentuan system pencegahan kebakaran	125
Table V. 1. Alternatif penentuan lokasi	116
Table V. 2 Alternatif penentuan site/tapak	117

DAFTAR SKEMA

1. Skema II. 1. Struktur organisasi Gedung Pameran Dagang	63
2. Skema IV. 1. Sistem pengaliran air bersih.....	109
3. Skema V. 1. Sistem pengaliran air bersih.....	125
4. Skema V. 2. Jaringan listrik.....	126
5. Skema V. 3. Pembuangan sampah.....	126

DAFTAR GAMBAR

1. Gambar II. 1. Pengaruh pemakai dalam perdagangan	12
2. Gambar II. 2. Pengaruh konsumen dalam perdagangan	13
3. Gambar II. 3. Pengaruh pemerintah dalam peragangan.....	14
4. Gambar II. 4. Pengamatan secara vertikal dan horizontal	22
5. Gambar II. 5. Jarak perkiraan penempatan benda pameran.....	23
6. Gambar II. 6. Penggunaan vitrin/pelindung pada benda pameran	25
7. Gambar II. 7. Jarak perkiraan penempatan benda pameran.....	25
8. Gambar II. 8. Penggunaan peralatan audio visual	25
9. Gambar II. 9. Jarak perkiraan penempatan benda pameran.....	26
10. Gambar II. 10. Jarak perkiraan penempatan benda pameran.....	27
11. Gambar II. 11. Jarak perkiraan penempatan benda pameran.....	27
12. Gambar II. 12. Jarak perkiraan penempatan benda pameran.....	27
13. Gambar II. 13. Jarak perkiraan penempatan benda pameran.....	27
14. Gambar II. 14. Jarak perkiraan penempatan benda pameran susunan spiral.....	28
15. Gambar II. 15. Jarak perkiraan penempatan benda pameran dua arah.....	28
16. Gambar II. 16. Jarak perkiraan penempatan benda pameran.....	28
17. Gambar II. 17. Jarak perkiraan penempatan benda pameran.....	29
18. Gambar II. 18. Tampak depan Jakarta Design Centre	42
19. Gambar II. 19. Struktur organisasi Jakarta Design Centre.....	44
20. Gambar II. 20. Pameran insidental/temporer	46
21. Gambar II. 21. Lokasi pameran lantai 6	47
22. Gambar II. 22. Tampak depan Jakarta Design Centre	48
23. Gambar III. 1. Peta sistem wilayah RTRW kota Makassar	57
24. Gambar IV. 1. Pola tata display	88
25. Gambar IV. 2. Perhitungan besaran ruang.....	88
26. Gambar IV. 3. Perhitungan besaran ruang.....	89
27. Gambar IV. 4. Pola perhitungan besaran ruang	89
28. Gambar IV. 5. Standar ruang pameran/promosi	91
29. Gambar IV. 6. Sistem sangkar faraday	112
30. Gambar IV. 7. Sistem penerangan	113
31. Gambar V. 1. Peta wilayah RTRW kota Makassar	115

BAB I

PENDAHULUAN

A. Latar belakang

Perkembangan pembangunan di Indonesia pasca krisis ekonomi terus ditingkatkan. Walaupun mengalami beberapa kali pergantian pemerintahan, namun hal tersebut tidak menyulitkan semangat untuk terus mengejar ketertinggalan dari negara-negara tetangga. Perkembangan itu terutama pada bidang politik dan bidang ekonomi yang sangat terasa pada awal krisis beberapa waktu yang lalu.

Namun demikian bukan berarti semua daerah di Indonesia mengalami dampak yang buruk dari krisis tersebut. Beberapa daerah di Indonesia tidak terlalu terpengaruh dengan krisis yang dialami oleh bangsa Indonesia. Hal ini disebabkan oleh landasan ekonomi yang diterapkan dalam daerah tersebut yang cukup kokoh yaitu dengan memberdayakan secara optimal ekonomi kerakyatan. Salah satunya adalah Propinsi Sulawesi Selatan, propinsi di Pulau Sulawesi yang merupakan salah satu daerah agraris terbesar di Indonesia di luar Pulau Jawa.

Kota Makassar sebagai kota yang mempunyai peranan penting yang sangat vital, baik yang sifatnya lokal, regional, nasional, dan internasional. Keberadaan fungsi dan peranan tersebut, menjadikan kota Makassar dalam beberapah dasawarsa terakhir ini mengalami pertumbuhan dan pengembangan yang sangat pesat. Terutama sejak di bukanya jalur – jalur khusus internasional transportasi laut dengan standar internasional.

Sebagai ibu kota dari Propinsi Sulawesi Selatan Kota Makassar telah menjadi salah satu kota metropolitan baru setelah Jakarta, Surabaya dan Medan. Tahap peningkatannya di bidang industri dan pelayanan jasa telah sampai pada era internasionalisasi. Dengan ditetapkannya sebagai pusat pengembangan Kawasan Timur Indonesia (KTI), maka Kota

Makassar terus berbenah diri. Ini terutama pada bidang perdagangan, informasi dan telekomunikasi yang menjadi andalan untuk dapat bersaing dengan kota-kota lain. Penyediaan fasilitas-fasilitas perdagangan, informasi mutlak dibutuhkan guna menjawab tantangan pada masa-masa yang akan datang terutama dalam menyambut era pasar bebas pada tahun 2004 di mana setiap masyarakat membutuhkan informasi sedini dan seakurat mungkin baik skala nasional, regional maupun global. Dan juga berfungsi sebagai perlambang kemajuan Kota Makassar dari daerah-daerah lain.

Fungsi kota Makassar dalam kegiatan perdagangan adalah melayani kebutuhan penduduk kota Makassar, juga melayani kota-kota lainnya, terutama kota-kota di wilayah Sulawesi Selatan. Di samping itu kota Makassar berfungsi sebagai tempat pemasaran barang dari kota-kota atau daerah-daerah yang menjadi wilayah pengaruhnya.

Berdasarkan kenyataan bahwa kegiatan promosi mempunyai tujuan mendekatkan hubungan antara produsen dan konsumen, dimana kedekatan hubungan ini berakibat makin meluasnya pasar produksi hasil pemasaran, maka dapatlah disimpulkan bahwa kegiatan promosi mempunyai peranan penting dalam kelangsungan hidup sebuah perusahaan.

Menurut asosiasi perusahaan penyelenggara pameran dan konveksi Indonesia "Pameran Dagang adalah pameran yang bertujuan untuk memperluas pasar dan mencari hubungan dagang atas produk barang atau jasa yang dipamerkan pada tempat dan waktu tertentu. Dengan kata lain Pameran Dagang sebagai mediator produsen dengan konsumen salah fungsi utamanya ialah mengupayakan penyebaran dan pengedaran dalam jumlah cukup melalui penerobosan pasar. Sadar akan sulitnya menerobos pasar yang beraneka ragam karakteristiknya, maka pameran dagang semakin menjadi sangat penting. Salah satu upaya yang dipandang cukup efektif dan efisien, adalah melalui penyelenggaraan kegiatan pameran

dagang di dalam negeri dalam Nyoman S Pendit, Wisata Konveksi, Jakarta, 1999:13

الَّذِينَ يَأْكُلُونَ الرِّبَا لَا يَقُومُونَ إِلَّا كَمَا يَقُومُ الَّذِي يَتَخَبَّطُهُ الشَّيْطَانُ
مِنَ الْمَسِّ ذَلِكَ بِأَنَّهُمْ قَالُوا إِنَّمَا الْبَيْعُ مِثْلُ الرِّبَا وَأَحَلَّ اللَّهُ الْبَيْعَ
وَحَرَّمَ الرِّبَا فَمَنْ جَاءَهُ مَوْعِظَةٌ مِّن رَّبِّهِ فَآذَنَ فَلَهُ مَا سَلَفَ وَأَمْرُهُ
إِلَى اللَّهِ وَمَنْ عَادَ فَأُولَئِكَ أَصْحَابُ النَّارِ هُمْ فِيهَا خَالِدُونَ ﴿٢٧٥﴾

Artinya: “Orang-orang yang makan (mengambil) riba tidak dapat berdiri melainkan seperti berdirinya orang yang seperti kemasukan syaitan lantaran (tekanan) penyakit gila. Keadaan mereka yang demikian itu, adalah disebabkan mereka berkata (berpendapat), sesungguhnya jual beli itu sama dengan riba, padahal Allah telah menghalalkan jual beli dan mengharamkan riba. Orang-orang yang telah sampai kepada larangan dari tuhan mereka, lalu terus berhenti (dari mengambil riba), maka baginya yang telah diambilnya dahulu (sebelum datang larangan) dan urusannya (terserah) kepada Allah. Orang yang telah kembali (mengambil riba), maka orang itu adalah penghun-penghuni neraka, mereka kekal di dalamnya”.

(Q.S. Al Baqarah : 275)

Maksudnya: “Allah telah menghalalkan bagi umat muslim untuk mengadakan jual beli di antara mereka”.

Untuk itu, pengadaan sarana “Gedung Pameran Dagang di Makassar” sangat penting adanya sebagai jawaban untuk memenuhi tuntutan kebutuhan sarana pusat informasi dan promosi kegiatan bisnis.

Dalam hal ini mengenai perkembangan hasil produksi, bagaimana cara mendapatkannya dan bagaimana memasarkannya.

Keberadaan wadah ini sangat menunjang perkembangan kegiatan perekonomian, khususnya perdagangan dan industri sebagai kegiatan bisnis yang paling dominan di Makassar dan sekitarnya.

B. Rumusan Masalah

1. Masalah Makro

Gedung Pameran Dagang di Makassar beserta elemen pendukung bangunannya, diharapkan menjadi daya tarik tersendiri bagi para pengunjung serta mendukung kemajuan sektor perdagangan di Makassar, maka permasalahan yang akan ditengahkan dalam hal ini:

- a. Bagaimana menentukan karakteristik “Gedung Pameran Dagang di Makassar dengan konsep Arsitektur Tropis” yang memanfaatkan potensi iklim kota Makassar dan sebagai pintu gerbang kawasan Indonesia Timur, sehingga mampu menampung seluruh aktivitas pengunjung sekaligus dapat mendukung kegiatan bisnis di Sulawesi Selatan.
- b. Dimana memilih lokasi akses yang sesuai dengan tuntutan konsep Arsitektur Tropis itu sendiri, serta aspek-aspek lain yang saling terkait.
- c. Bagaimana memiliki lokasi yang sesuai dengan tata ruang perkotaan atau peruntukan “Gedung Pameran Dagang di Makassar dengan konsep Arsitektur Tropis” dengan memperhatikan akses terhadap pusat-pusat kegiatan kota serta aspek-aspek lainnya yang saling mendukung satu dengan yang lain.
- d. Bagaimana mengungkapkan program perencanaan bangunan Gedung Pameran Dagang di Makassar dengan penekanan konsep Arsitektur Tropis sebagai sarana untuk membantu kepentingan para pelaku bisnis ataupun pengunjung sehingga menjadikan suatu perencanaan yang kompak dan dapat diterima pasar, serta

menimbulkan rasa aman, tenang, nyaman, *comfortable* bagi pengunjung gedung.

2. Masalah Mikro

- a. Dimana lokasi yang tepat untuk “Gedung Pameran Dagang di Makassar dengan Penekanan konsep Arsitektur Tropis”
- b. Bagaimana mengungkapkan berupa fasilitas sarana dan prasarana yang dapat menunjang kegiatan.
- c. Bagaimana mengungkapkan bentuk fisik sarana dan prasarana untuk kegiatan perbelanjaan yang disediakan.
- d. Bagaimana ungkapan penampilan bangunan dengan menekankan pada konsep arsitektur tropis yang dapat meningkatkan citra dan prestise.
- e. Bagaimana memenuhi kebutuhan pemakai prasarana dan sarana kegiatan perbelanjaan tersebut.

C. Tujuan dan Sasaran Pembahasan

1. Tujuan Pembahasan

Untuk mendapatkan suatu gambaran tentang bangunan “Gedung Pameran Dagang di Makassar Dengan Penekanan konsep Arsitektur Tropis” sebagai suatu wadah yang dapat menunjang pengembangan perekonomian Kota Makassar.

2. Sasaran Pembahasan

Secara keseluruhan pembahasan diarahkan kepada studi dan analisa “Gedung Pameran Dagang di Makassar Dengan konsep Arsitektur Tropis” yang dimaksudkan untuk mendapatkan persyaratan dan kriteria – kriteria perencanaan tapak, tata fisik, sirkulasi, sistem struktur, utilitas, dan penampilan bangunan

D. Lingkup dan Batasan Pembahasan

1. Lingkup Pembahasan

Bagaimana mengungkapkan wadah yang berorientasi pada kegiatan

promosi, informasi dan pameran dagang.

2. Batasan Pembahasan

- a. “Gedung Pameran Dagang di Makassar Dengan penekanan konsep Arsitektur Tropis” yang direncanakan mewadahi kegiatan promosi, informasi dan fasilitas penunjangnya
- b. Masalah perancangan dibatasi pada masalah arsitektural dengan mengikuti konsep arsitektur tropis, khususnya tata ruang, persyaratan ruang dan penampilan bangunan.
- c. Perancangan didasarkan pada standar-standar ruang yang telah dianalisis dan dibahas pada acuan perancangan yang disesuaikan dalam proses perancangan fisik.
- d. Masalah struktur dan utilitas dibatasi pada masalah yang berkaitan langsung dengan system yang sesuai dengan rancangan bangunan ruang pameran, ruang konvensi dan fasilitas penunjangnya.

E. Metode dan Sistematika Pembahasan

1. Metode Pembahasan

Metode pembahasan yang digunakan adalah analisa sintesa berdasarkan hasil literature yang ada.

2. Sistematika Penulisan

Sesuai materi pembahasan dalam ruang lingkup yang dikemukakan, maka pembahasan ini dikemukakan sebagai berikut :

Tahap I : PENDAHULUAN

Pendahuluan yang mengemukakan latar belakang yang mendasari gagasan penulisan, rumusan masalah yang akan dibahas, tujuan dan sasaran pembahasan, lingkup dan batasan pembahasan serta metode dan sistematika pembahasan.

Tahap II : TINJAUAN UMUM TERHADAP GEDUNG PAMERAN

Merupakan tahapan penyusunan data berdasarkan studi literatur dan studi banding untuk kemudian dianalisa

secara arsitektural untuk mendapatkan aspek-aspek fungsional yang siap dikembangkan sebagai landasan pembahasan masalah desain fisik.

Tahap III :TINJAUAN KHUSUS PENGADAAN GEDUNG .PAMERAN

Tinjauan analisis mengenai Kota Makassar sebagai lokasi perencanaan, kondisi dan potensinya dalam kaitannya dengan perkembangan kebutuhan akan promosi dan pemasaran hasil industri yang ada saat ini.

Tahap IV : PENDEKATAN ACUAN PERANCANGAN

Merupakan kesimpulan yang didapatkan berdasarkan tinjauan-tinjauan yang telah dibuat sebelumnya, yang berisi tentang falsafah dasar perancangan, pendekatan acuan perancangan.

Tahap V : ACUAN PERANCANGAN

Membuat acuan perancangan untuk ditransformasikan kedesain fisik

BAB II
TINJAUAN UMUM
GEDUNG PAMERAN DAGANG DI MAKASSAR
DENGAN PENEKANAN KONSEP ARSITEKTUR TROPIS

A. Kegiatan Perdagangan

Pembangunan perdagangan pada dasarnya merupakan kegiatan penanaman modal dalam arti yang luas yaitu kegiatan yang diarahkan untuk menjangkau sasaran-sasaran strategis tertentu. Dalam pelaksanaannya, kegiatan tersebut memerlukan berbagai sarana penunjang.

Dalam rangka penyempurnaan prasarana dan sarana fisik, telah dilakukan pendataan mengenai jumlah, penyebaran serta kualitas prasarana dan sasaran yang ada. Informasi yang terkumpul digunakan sebagai masukan perencanaan pembangunan dan pengawasan. Selain itu telah pula diupayakan penyediaan tempat yang layak bagi para pengusaha dan investor dalam membangun prasarana dan sarana fisik.

Sektor perdagangan di Makassar secara umum dapat dikategorikan sebagai berikut:

1. Perdagangan lokal
2. Perdagangan antar pulau
3. Perdagangan ekspor-impor (*internasional*)

B. Gedung Pameran Dagang di Makassar

1. Pengertian Gedung Pameran Dagang

Menurut WJS. Poerwadarminta dalam Kamus Besar Bahasa Indonesia, pengertian Gedung Pameran Dagang dapat dijelaskan secara terurai sebagai berikut:

Gedung : Yang didirikan (bangunan, rumah-rumah dsb)
Sebuah bangunan, tempat atau wadah kegiatan pameran, promosi informasi, pertunjukan hasil karya senia ataupun barang hasil produksi lainnya.

- Pameran* : Pertunjukan (hasil karya seni, barang hasil produksi)
- Dagang* : Berniaga, yang berhubungan dengan jual beli
- Dengan* : Kata penghubung yang menyatakan hubungan kata kerja dengan pelengkapanya
- Penekanan* : Sesuatu yang diutamakan, menitikberatkan pada sebuah pembangunan
- Konsep* : Rancangan kasar dari sebuah tulisan
- Arsitektur* : Lingkungan buatan yang mempunyai bermacam-macam kegunaan melindungi manusia dan kegiatan-kegiatan serta hak miliknya dari elemen-elemen seperti musuh dan kekuatan-kekuatan kodrati, membuat tempat, menciptakan suatu kawassan aman yang berpenduduk dalam dunia fana dan sukup berbahaya, menekankan pada taraf sosial dan menunjukkan status.¹
- Tropis* : Daerah yang terletak diantara garis Iosterm 20° di sebelah bumi utara dan selatan.² Menurut kamus Umum Bahasa Indonesia, tropis adalah daerah disekitar khatulistiwa daerah yang beriklim panas.³

Berdasarkan dari pengertian diatas dapat disimpulkan bahwa Gedung Pameran Dagang di Makassar adalah suatu wadah atau sarana perdagangan, memamerkan, menginformasikan, promosi serta melakukan transaksi penjualan dalam bentuk jasa dan barang dimana didalamnya terdapat lembaga dagang dan usaha jasa (pameran hasil produksi dan jasa) yang dikelola secara komersial dengan tempat yang luas agar dapat menampung aktifitas perdagangan.

¹ James C. Synder-Anthony J Catanese, Pengantar Arsitektur, Penerbit Erlangga, 1994

² DR. Ing Georg Lippsmeier, Bangunan Tropis, Edisi ke-2, Penerbit Erlangga, 1994, Hal 1

³ Poerwadarminta, W.J.S, Kamus Besar Bahasa Indonesia, Balai Pustaka, 1995.

يَتَأْتِيهَا الَّذِينَ ءَامَنُوا أَنفِقُوا مِمَّا رَزَقْنَاكُمْ مِّن قَبْلِ أَن يَأْتِيَ يَوْمٌ لَا بَيْعَ فِيهِ وَلَا خُلَّةٌ وَلَا شَفِيعَةٌ ۗ وَالْكَافِرُونَ هُمُ الظَّالِمُونَ ﴿٢٥٤﴾

Artinya: “Hai orang-orang yang beriman, belanjakanlah (di jalan Allah) sebagian dari rezeki yang diberikan kepadamu sebelum datang hari yang pada hari itu tidak ada lagi jual beli dan tidak ada lagi syafa’at, dan orang-orang kafir itulah orang-orang yang dzalim”. (Q.S.Al baqarah : 254)

Maksudnya: “Allah telah menghalalkan jual beli dari rezeki yang telah di berikan oleh-Nya di jalan Allah”.

❖ إِنَّ اللَّهَ اشْتَرَىٰ مِنَ الْمُؤْمِنِينَ أَنفُسَهُمْ وَأَمْوَالَهُم بِأَنَّ لَهُمُ الْجَنَّةَ يُقَاتِلُونَ فِي سَبِيلِ اللَّهِ فَيَقْتُلُونَ وَيُقْتَلُونَ وَعَدًّا عَلَيْهِ حَقًّا فِي التَّوْرَةِ وَالْإِنْجِيلِ وَالْقُرْآنِ وَمَنْ أَوْفَىٰ بِعَهْدِهِ مِنَ اللَّهِ فَاسْتَبْشِرُوا بِبَيْعِكُمُ الَّذِي بَايَعْتُمْ بِهِ ۗ وَذَٰلِكَ هُوَ الْفَوْزُ الْعَظِيمُ ﴿١١١﴾

Artinya: “Sesungguhnya Allah telah membeli dari orang-orang mukmin diri dan harta mereka dengan memberikan surga untuk mereka. Mereka berperang pada jalan Allah, lalu mereka membunuh atau terbunuh. (itu telah menjadi) janji yang benar dari Allah di dalam taurat, injil, dan Al Quran. Dan siapakah yang lebih menepati janjinya (selain) daripada Allah? Maka bergembiralah dengan jual beli yang telah kamu lakukan itu, dan itulah kemenangan yang besar”. (Q.S.Attaubah : 111)

وَالْأَرْضَ مَدَدْنَاهَا وَأَلْقَيْنَا فِيهَا رَوَاسِيَ وَأَنْبَتْنَا فِيهَا مِنْ كُلِّ شَيْءٍ مَّوْزُونٍ



Artinya: “Dan kami telah menghamparkan bumi dan menjadikan padanya gunung-gunung dan kami tumbuhkan padanya segala sesuatu menurut ukurannya”(QS al Hijr:19).

Maksudnya: “Allah menciptakan segala sesuatu sesuai dengan fungsi dan bentuknya”.

2. Unsur-Unsur Dalam Kegiatan Bisnis

unsur-unsur yang terlibat dalam perdagangan memperhatikan perkembangan pusat perdagangan sekarang yang di jelaskan dalam E Gallion, 1990:5. Unsur-unsur tersebut terdiri atas:

a. Produsen

Merupakan pribadi atau badan usaha yang menciptakan kegunaan, mengolah, mengubah barang sehingga siap dipakai.

Tuntutan dari produsen atau pemakai bangunan ini adalah:

- 1) Keinginan untuk mengelompok dalam satu bangunan agar dapat menarik pengunjung lebih banyak tanpa mengeluarkan biaya promosi yang besar jika dibandingkan bila mereka berdiri sendiri.
- 2) Keinginan menyewa ruang dari pada membangun toko sendiri karena modal terbatas.
- 3) Kecenderungan pedagang besar untuk merangkap sebagai pedagang eceran guna mendapatkan keuntungan lebih besar.

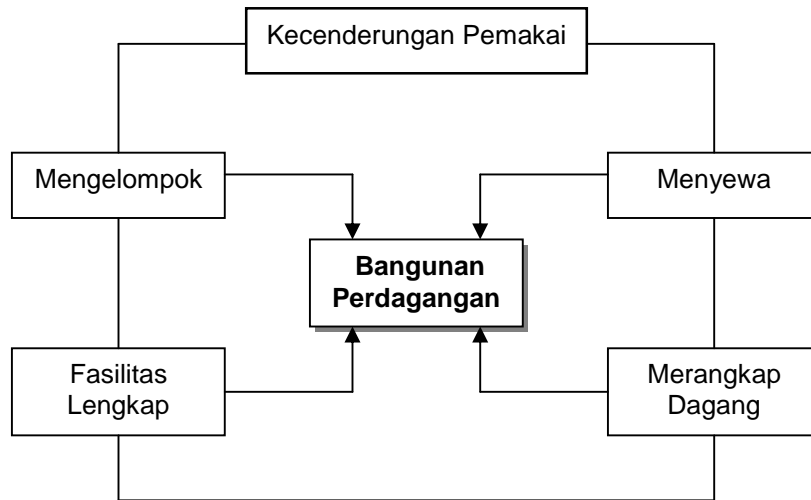

Gambar II.1. Pengaruh Pemakai Dalam Perdagangan
(sumber: Hirwan. 2003, Gedung Pameran, Makassar)

b. Konsumen

Konsumen merupakan pribadi atau badan usaha yang menikmati penggunaan fisik suatu barang dan jasa ekonomi atau seseorang yang membeli atau mengolah untuk dijual kembali.

Konsumen mempunyai kecenderungan sebagai berikut:

- 1) Mendapatkan barang-barang yang berlainan dalam suatu daerah dengan radius pencapaian yang cukup dekat
- 2) Mendapatkan tempat berbelanja yang nyaman, aman dengan persediaan barang yang bermutu, pelayanan dan informasi yang lengkap dan memuaskan.
- 3) Keinginan berbelanja sambil menikmati suasana yang rekreatif.
- 4) Kemudahan dalam pencapaian, sarana jalan yang memadai serta sarana parkir yang tersedia.

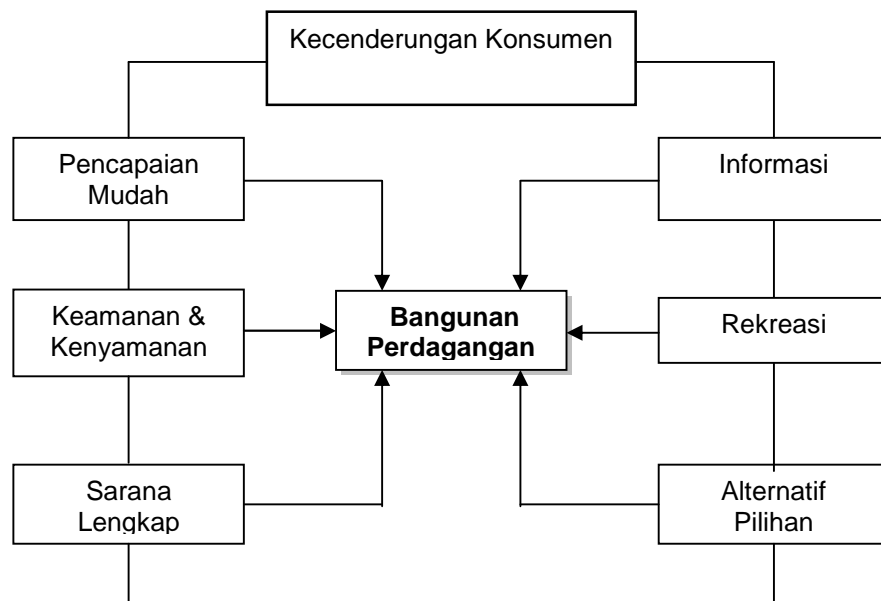

Gambar II.2. Pengaruh Konsumen Dalam Perdagangan
(sumber: Hirwan. 2003, Gedung Pameran, Makassar)

c. Pemilik/Pengelola

Pemilik adalah pengelola dan pelaksana bangunan pameran. Pemilik dapat berupa perseorangan atau suatu badan yang didalamnya terdapat beberapa pemegang saham. Kewajiban dari pemilik atau pengelola meliputi:

- 1) Penyediaan fasilitas sistem pemilik, sewa balik, kontrak hak milik atau hak sewa.
- 2) Mengharapkan keuntungan serta meningkatkan perekonomian terutama pada sektor pembangunan industri perdagangan.
- 3) Keinginan memilih cara membangun ke arah vertikal dengan cara yang lebih cepat dan ekonomis.

d. Pemerintah

Pemerintah adalah sebagai badan yang mengawasi dan mengarahkan dalam pelaksanaan kegiatan pada bangunan tersebut.

Adapun penerapan tugas pemerintah tersebut meliputi:

- 1) Mengarahkan kegiatan dan lokasi perdagangan serta membatasi jumlah perdagangan sejenis untuk kepentingan umum.
- 2) Memberikan bantuan tambahan modal kepada golongan pengusaha lemah yang bermodal kecil.

- 3) Peningkatan pemasaran produksi dalam negeri dengan perluasan sentra ekonomi untuk memacu pertumbuhan kegiatan pada sektor non migas.

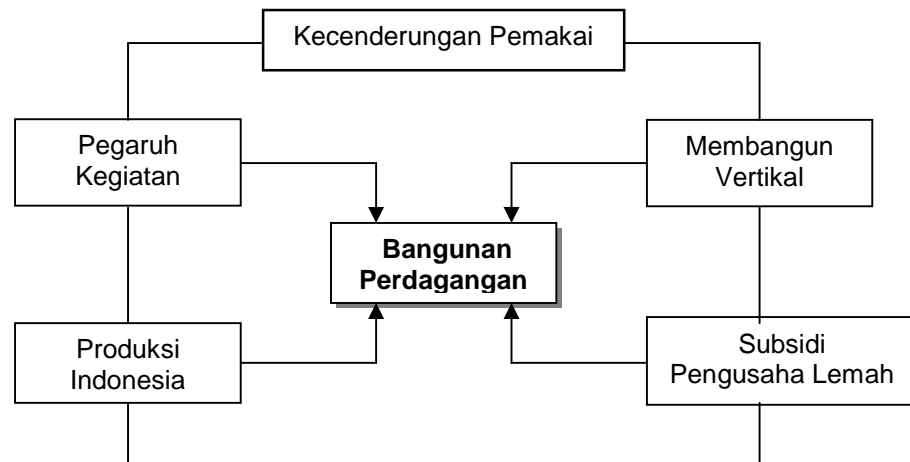

Gambar II.3. *Pengaruh Pemerintah Dalam Perdagangan*
(sumber: dokumen pribadi)

Pada dasarnya arah perkembangan bangunan perdagangan/pameran itu sendiri memuat fungsi dengan aspek-aspek sebagai berikut:

a. Segi Sosial Ekonomi

Bangunan pameran merupakan mekanisme yang berfungsi sebagai area informasi dan promosi dagang, pertemuan dan usaha jasa dari pihak produsen ke pihak konsumen dengan demikian berperang penting dalam meningkatkan sektor perekonomian regional maupun nasional.

b. Segi Sosial Politik

Bangunan pameran adalah sarana fisik yang tumbuh akibat tuntutan masyarakat serta keinginan membantu para pengusaha (produsen) untuk mendapatkan tempat memamerkan dan mendemonstrasikan produknya dan memberikan pelayanan jasa yang ideal.

c. Segi Perkotaan

Bangunan pameran merupakan salah satu elemen yang menambah daya tarik kota (Land Mark) dan merupakan tempat terjadinya kontak sosial dan transaksi niaga disamping itu merupakan sumber devisa pemerintah kota.

Unsur-unsur atau bagian yang membentuk pola hubungan dalam perdagangan adalah produsen dan konsumen. Pribadi atau badan usaha yang terlibat didalam perdagangan disebut lembaga. Menurut Cjandradhady, D. 19978:44 Status kelembagaan dapat ditinjau dari beberapa hal yaitu:

- a. Berdasarkan kepemilikan barang yang akan dijual.
 - 1) Pedagang, yaitu perantara yang membeli dan menjual barang-barang. Mereka berusaha untuk mendapatkan upah atau komisi.
 - 2) Agen, yaitu perantara yang melakukan jual beli atas nama orang yang menyuruhnya dengan mendapatkan upah atau komisi.
- b. Berdasarkan fungsinya terdiri dari:

- 1) Lembaga pengayoman atau *commercial instution*

Merupakan lembaga pemerintah atau swasta yang mewakili dan melindungi kepentingan lembaga bisnis atau perdagangan dan lembaga penunjang yang bernaung dibawahnya, dalam melakukan hubungan dagang baik dalam negeri , mengurus tarif dan peraturan pajak, dan lain-lain, yang meliputi Departemen Perindustrian, Departemen Perdagangan, Kamar Dagang dan Industri, dan Lembaga Konsumen Indonesia.

- 2) Lembaga perdagangan atau *marketing instution*

Yaitu lembaga yang melaksanakan penyaluran barang dan jasa dari produsen ke konsumen.

Lembaga perdagangan terdiri dari atas:

- a) Perdagangan besar atau *wholesales*

Merupakan badan usaha atau perorangan yang menggerakkan barang dari produsen ke lembaga perdagangan eceran atau lembaga perdagangan lainnya.

- b) Perdagangan eceran atau *retails*

Merupakan lembaga perdagangan yang menggerakkan barang pada konsumen akhir, hingga barang meninggalkan lembaga.

c) Lembaga penunjang atau *facilitation institution*

Yaitu lembaga yang memberikan jasa atau fasilitas yang memudahkan pelaksanaan bermacam-macam kegiatan bisnis,

C. Fungsi dan Peranan Gedung Pameran Dagang

Gedung Pameran Dagang di Makassar dengan Penekanan Konsep arsitektur Tropis ini mempunyai fungsi sebagai:

1. Fungsi sebagai pusat informasi

Gedung Pameran Dagang sebagai pusat informasi, memberikan kemudahan melalui fasilitas yang disediakan bagi kantor atau perusahaan perwakilan dagang yang bergabung di dalamnya, untuk memperlancar kegiatan bisnis. Dalam hal ini, wadah tersebut memberikan kemudahan dalam memperoleh informasi, bagi pihak lokal dan asing, sehingga dapat dimanfaatkan untuk menyusun strategi bisnis berdasarkan kondisi dan situasi yang tengah berlangsung.

2. Fungsi sebagai pusat promosi

Kegiatan promosi dalam dunia perdagangan merupakan suatu kegiatan yang bersifat dinamis. Sebagai fungsi pasar, kegiatan yang terkait disini adalah kegiatan display produk, tawar – menawar dan transaksi.

Kegiatan pasar divisualisasikan ke dalam bentuk pameran, sebagai tempat untuk mendisplay produk. Kegiatan tawar-menawar dimungkinkan untuk dilakukan secara langsung ataupun tidak langsung melalui media telekomunikasi yang lengkap dan canggih.

3. Fungsi sebagai pengembang profesi/sumberdaya manusia

Sebagai komunitas bisnis, setiap personilnya harus berwawasan luas mengenai bidangnya, dalam arti senantiasa mengikuti perkembangan dunia perdagangan lokal, khususnya kegiatan industri dan perdagangan yang berkembang di daerah ini, bahkan sampai perdagangan internasional, baik mengenai pengetahuan tentang pasar potensial yang menjadi sasaran

bisnis, maupun teknologi yang menjadi landasan kegiatan usahanya, serta hal-hal lain yang berkaitan dengan dunia bisnis dan perdagangan.

Kegiatan seminar atau kongres merupakan hal yang tak lepas dari kegiatan per-bisnis-an, sehingga penyediaan fasilitas yang menunjang kegiatan ini perlu di pertimbangkan.

Dari fungsi tersebut, terlihat jalinan yang erat dan saling mendukung antar fungsi satu dengan lainnya.

D. Status Kelembagaan

Beberapa pihak yang mengusulkan agar pemerintah yang membentuknya, sementara ada juga pihak yang menyarankan agar gedung pameran merupakan organisasi formal yang dibentuk dan tersendiri oleh perusahaan yang ada sekarang ini. Ukuran yang digunakan adalah: (Satyagraha. Hadi. 1990: 10)

1. Kualifikasi Gedung Pameran

Mengingat dasar pemikiran yang melandasi pembentukan gedung pameran adalah pembangunan ekonomi Negara khususnya lewat peningkatan volume dan komposisi produk ekspor dan berbagai insentif yang diberikan kepada gedung pameran, persyaratan ini meliputi yaitu:

- a. Jumlah minimum modal yang disetor
- b. Jumlah minimum volume dan komposisi produk ekspor
- c. Jumlah Negara mitra dagang serta jumlah cabang luar negeri suatu gedung pameran
- d. Peraturan pemilikan saham gedung pameran

2. Strategi diversifikasi

Dibedakan 3 macam diversifikasi, yaitu:

- a. Diversifikasi produk dan pasar
- b. Diversifikasi berdasarkan hakekat produk
- c. Diversifikasi berbagai fungsi bisnis dan produk serta pasar
(diversifikasi multi dimensi)

Jenis diversifikasi ketigalah yang banyak digunakan sebagai kerangka dalam menelaah perbedaan dan persamaan konsep gedung pameran berbagai negara.

3. Intensif pemerintah

pembentukan gedung pameran dilihat sebagai faktor utama dalam peningkatan volume diversifikasi produk ekspor Negara. Berbagai insentif ini dapat digolongkan menjadi:

- a. Keringanan pajak
- b. Kemudahan pembiayaan
- c. Hak impor istimewa
- d. Kemudahan-kemudahan lain

E. Jenis Kegiatan

Kegiatan-kegiatan yang ada pada Gedung Pameran Dagang ini pada dasarnya dikelompokkan dalam tiga bagian, yaitu:

1. Kegiatan utama

Adalah merupakan kegiatan pameran perdagangan hasil produksi yang menjadi produk unggulan, baik produk yang berskala kecil maupun besar.

2. Kegiatan penunjang

Adalah merupakan kegiatan yang secara langsung menunjang kegiatan utama sebagai pelayanan jasa, seperti kantor perwakilan usaha, jasa informasi, seminar, perbankan, pergudangan, parkir, rekreasi dan kegiatan penunjang lainnya.

3. Kegiatan pelengkap

Meliputi pengelola dari keseluruhan kegiatan serta kegiatan yang menunjang perdagangan yang bersifat pelengkap yang menguntungkan.

F. Bentuk Promosi/Pameran

Bentuk promosi/pameran pada Gedung Pameran Dagang dibagi berdasarkan:

1. Pameran Tetap.

Adalah pameran perdagangan yang dipromosi dengan waktu terus menerus, mengenai hasil produksi barang-barang berat maupun ringan, baik yang saat ini sudah diproduksi, sedang diusahakan, dan yang telah dipasarkan/dihasilkan. Dimana pameran ini, untuk setiap unit usaha memiliki area pameran tersendiri dalam mempromosikan produk usahanya yang terbagi lagi menurut besar kecilnya bentuk dari hasil industri tersebut, yakni untuk:

- a. Materi skala kecil, adalah termasuk
 - 1) Industri makanan dan minuman
 - 2) Industri pakaian jadi
 - 3) Industri tekstil tradisional
 - 4) Industri hasil bumi
- b. Materi skala sedang, adalah termasuk
 - 1) Industri elektronika
 - 2) Industri kimia dan barang kimia
 - 3) Industri gelas dan barang gelas
 - 4) Industri karet dan barang plastic
- c. Materi skala besar, adalah termasuk
 - 1) Industri kerajinan meubel
 - 2) Industri karoseri

2. Pameran Berkala.

Yaitu pameran yang diadakan dalam jangka waktu tertentu atau waktu yang relatif singkat (misalnya sebulan sekali), disertai tema tertentu. Merupakan pameran dari produk yang sudah dikenal dan pameran produk baru disertai demonstrasi/peragannya, dimana para Produsen (perusahaan) berkesempatan mengadakan pameran produk

yang ingin dipamerkan dengan sistem bergantian sebagaimana waktu yang telah ditentukan.

Merupakan ruang pameran bersama yang dapat dimanfaatkan untuk kegiatan pertunjukan, pertemuan dan seminar berupa ruang serbaguna dan diadakan pada waktu-waktu tertentu.

3. Pameran tahunan (Annual Fair)

Adalah pameran yang diadakan setahun sekali, biasanya berkaitan dengan hari ulang tahun daerah setempat. Dimana pameran dilakukan secara serentak/bersama dalam jangka waktu antara satu minggu sampai satu bulan pelaksanaannya.

G. Tata Ruang

1. Optimasi Peruangan dalam Gedung Pamerang Dagang

a. Pengertian

Optimasi ruang adalah suatu usaha untuk memanfaatkan ruang sesuai dengan fungsinya secara efektif, dimana bentuk dan dimensi ruang diwujudkan sesuai tingkat kegunaan paling mendasar sehingga dapat memenuhi segala persyaratan yang dituntut menyangkut aktifitas yang diwadahi, kapasitas yang diinginkan dan kualitas yang dipersyaratkan.

b. Tujuan

Untuk mendapatkan dimensi ruang yang sekaligus memenuhi berbagai tuntutan dan persyaratan yang menyangkut hal-hal seperti:

- 1) Menjamin tercapainya keleluasaan gerak aktifitas yang menyangkut fungsi ruang
- 2) Memungkinkan layout perabot sesuai dengan pola gerak operasional yang paling mendasar
- 3) Menjamin kemungkinan tercapainya sistem sirkulasi yang paling efisien, ekonomis dan efektif.

2. Faktor yang mempengaruhi perancangan Gedung Pameran Dagang Makassar dengan penekanan konsep arsitektur tropis.

a. Ruang Pameran

Gedung pameran merupakan bangunan fungsional dengan titik berat perancangannya terletak pada utilitas, beberapa hal yang mempengaruhi suatu bangunan pameran antara lain:

1) Manusia, meliputi sifat karakter:

- a) Masyarakat pengunjung
- b) Masyarakat pengunjung wisata dagang
- c) Pengelola Gedung Pameran Dagang

Faktor manusia ini mempunyai aspek-aspek utama yaitu:

- a) Sirkulasi pengunjung
- b) Jarak dan sudut pandang
- c) Studi waktu dan gerak (time and motion)

2) Obyek yang dipamerkan menyangkut aspek Yaitu:

- a) Pendaerahan dan karakter ruang
- b) Pencahayaan
- c) Dimensi bentuk, karakter ruang
- d) Sirkulasi ruang dan bongkar pasang
- e) Keamanan dan proteksi pameran

3) Karakter Ruang

Karakter ruang pameran ditentukan oleh faktor pengunjung dan benda pameran yang ditujukan bagi kalangan ahli dan kalangan umum akan menuntut persyaratan teknis yang berbeda baik dalam hal bentuk barang pameran serta metoda penyajian maupun benda itu sendiri, benda pameran yang berbeda, hal ukuran, sifat, karakter dan penyajian membutuhkan persyaratan dan karakter yang berbeda.

4) Konfigurasi Ruang Pamer

Terdapat dua jenis konfigurasi ruang pamer yaitu:

- a) Ruang dengan dimensi tertentu
- b) Ruang yang mempunyai fleksibilitas tertentu

5) Tata Peragaan

a) Materi benda pameran

Jenis benda yang akan dipamerkan adalah salah satu pertimbangan utama dalam perencanaan suatu pameran. Hal-hal khusus yang perlu diperhatikan pada aspek materi benda pameran adalah:

- (1) Cara pengamatan dan pemahaman yang terbaik untuk materi pameran tersebut yang selanjutnya dapat menentukan jarak dan metode pengamatan terhadap benda pameran.
- (2) Ukuran pada materi benda.
- (3) Jumlah materi benda.
- (4) Karakter benda pameran.

Dalam meletakkan materi/benda yang akan dipamerkan perlu diperhitungkan keadaan tubuh manusia. Menurut anatomi manusia, gerakan kepala dalam batas yang menyenangkan (nyaman) adalah 30° gerakan ke atas dan kebawah sedangkan gerakan kesamping 30° - 45° .

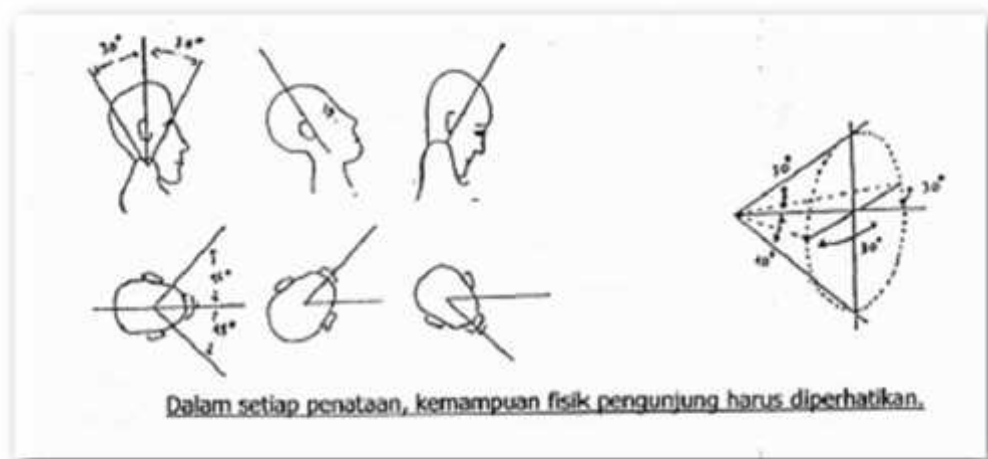

Gambar II.4. Pengamatan Secara Vertikal dan horizontal
(sumber: www.sicc-ina.com, diakses 20 November 2011)

Penataan benda pameran yang besar dan tinggi (skala besar) seperti hasil industri kendaraan dan industri furniture (meubel), sebaiknya diletakkan pada tempat yang luas agar mudah dilihat.

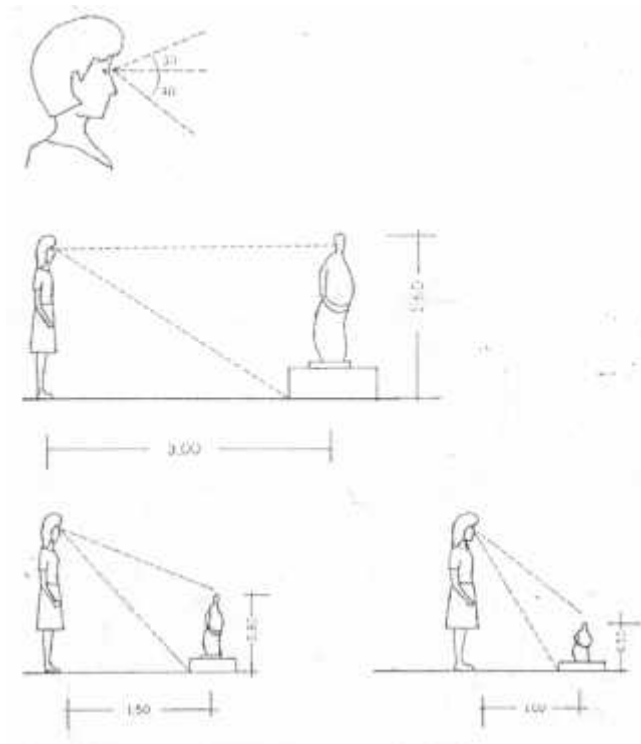

Gambar II.5. Jarak Perkiraan Penempatan Benda Pamer Agar Dapat dilihat Secara Utuh
(sumber: www.sicc-ina.com, 20 November 2011)

Benda pameran dapat ditonjolkan:

- (1) Benda diletakkan terpisah dengan benda lainnya.
- (2) Ditempatkan pada alas / standar yang lebih tinggi.
- (3) Diberi latar belakang dengan warna, tekstur maupun bentuk yang berbeda.

b) Pengenalan Sistem peragaan

Sistem peragaan yang digunakan agar pengunjung dapat lebih menangkap pesan dan kesan yang diinginkan adalah:

(1) Sistem peragaan statis

Benda koleksi yang dipamerkan dan diberi keterangan secara tertulis. Benda itu dapat diletakan pada pedestal dilantai, meja atau digantung dengan menggunakan panil, dan diorama statis didalam vitrine yang hanya dapat diamati pengunjung dengan pengamatan pasif (melihat meja saja).

(2) Sistem peragaan dinamis

Benda koleksi yang dapat bergerak, peralatan elektronika harus diaktifkan oleh pengunjung atau bergerak secara otomatis. Pengunjung selain dapat melihat juga dapat terlibat secara aktif sehingga diharapkan dapat menjawab hal-hal yang belum dimengerti. Sistem peragaan dinamis dapat berupa dioramadinamis atau simulasi.

Beberapa pemecahan desain untuk suatu sistem display, yaitu:

- (1) Sistem display dengan pengaturan cahaya seperti cahaya siang hari, penggunaan filter atau reflektor yang dapat menyerap sinar ultra violet sehingga dapat menyesuaikan diri dengan kondisi ruang.
- (2) Sistem display yang memanfaatkan dinding sebagai sarana penempatan benda pameran.
- (3) Sistem display yang memanfaatkan audiovisual untuk menambah informasi tentang benda-benda koleksi yang dipamerkan berupa rekaman video dengan monitor.
- (4) Sistem display dengan penempatan label judul, label pengantar sehingga tidak membingungkan pengunjung dan pengaturan komposisi warna yang menarik pada penempatan benda pameran.

(5) Sistem display yang memanfaatkan lantai, dinding dan langit-langit sebagai sarana penempatan benda pameran.

c) Teknik peragaan

Teknik peragaan yang digunakan adalah :

(1) Penggunaan vitrine, untuk memamerkan benda-benda yang membutuhkan perlindungan khusus, seperti perlindungan terhadap debu kotoran dan sentuhan.

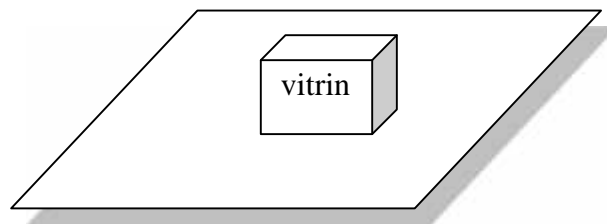

Gambar II.6. Penggunaan vitrin/pelindung pada benda pameran
(sumber: www.sicc-ina.com, 20 November 2011)

(2) Penggunaan panel-panel untuk memamerkan foto, diagram, peta-peta dan sebagainya.

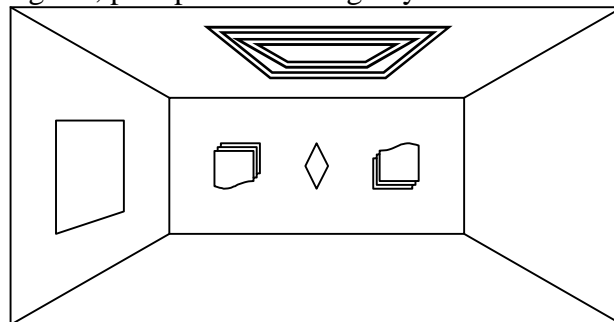

Gambar II.7. Jarak Perkiraan Penempatan Benda Pameran
(sumber: www.sicc-ina.com, 20 November 2011)

(3) Penggunaan peralatan audio visual seperti film, slide, video dan tape dengan menggunakan sistem push button.

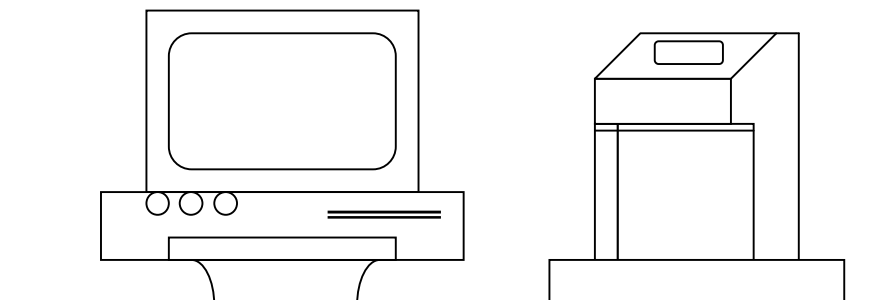

Gambar II.8 penggunaan peralatan audio visual
(sumber: www.sicc-ina.com, 20 November 2011)

- (4) Perletakan benda peraga diatur berdasarkan dimensi dan beratnya. Untuk benda peraga yang berat dan besar cenderung diletakkan di atas lantai, sedangkan benda yang ringan perletakannya dapat menggunakan pedestal dengan ukuran tinggi rendahnya disesuaikan dengan benda yang dipamerkan.

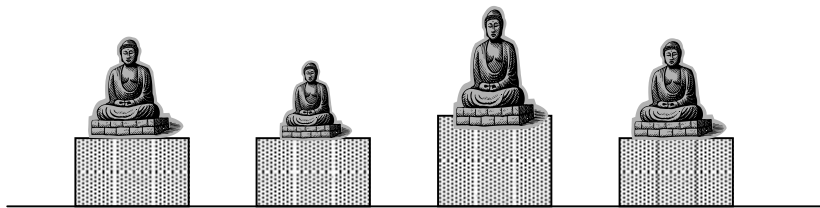

Gambar II.9 Jarak Perkiraan Penempatan Benda Pamer
(sumber: <http://www.sicc-ina.com>, 20 november 2011)

6) Pola Lay Out dan Sirkulasi Pengunjung

Penataan pola sirkulasi harus memperhatikan pola tingkah laku pengunjung, yaitu:

- a) Manusia menyukai kompleksibilitas visual
- b) Manusia cenderung menyukai keragaman
- c) Manusia menyukai suatu pola untuk melakukan sesuatu. Manusia lebih menyukai kebebasan memilih obyek yang disukai.
- d) Dalam melalui suatu ruangan manusia cenderung untuk melakukan liputan searah jarum jam.
- e) Pengunjung biasanya hanya mau melihat display selama beberapa menit saja.

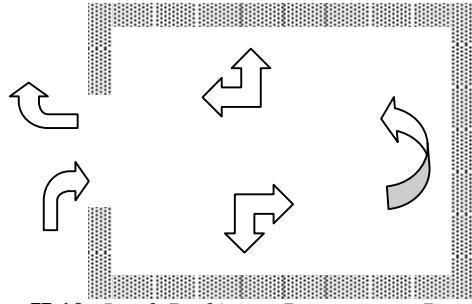

Gambar II.10. Jarak Perkiraan Penempatan Benda Pamer
(sumber: dokumen pribadi)

Untuk mengarahkan pengunjung dapat pula dipilih beberapa alternatif :

- (1) Arus pengunjung yang sederhana, searah linier dapat dicapai dengan menempatkan benda pameran hanya pada satu sisi.

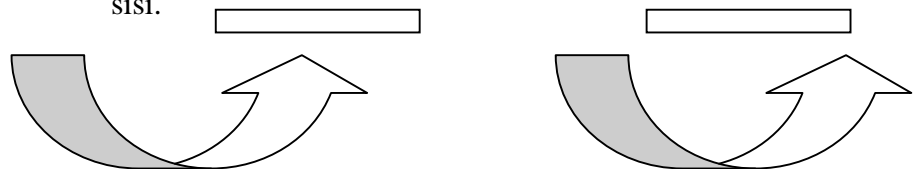

Gambar II.11. Perkiraan Penempatan Benda Pamer Pada Satu Sisi
(sumber: dokumen pribadi)

- (2) Arus pengunjung dapat melihat benda pameran dari dua arah dengan penempatan display demikian hingga pintu masuk dan pintu keluar berlainan.

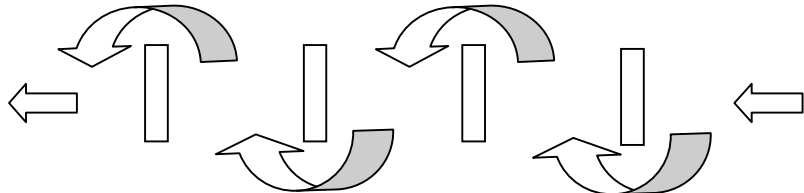

Gambar II.12. Perkiraan Penempatan Benda Pamer Dua Arah
(sumber: dokumen pribadi)

- (3) Arus pengunjung dapat melihat benda pameran sisi dua arah dengan pintu masuk dan keluar menjadi satu.

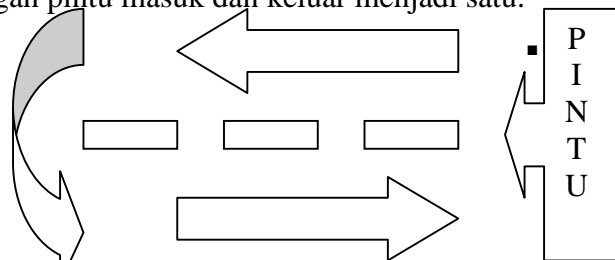

Gambar II.13. Perkiraan Penempatan Benda Pamer sisi dua arah
(sumber: dokumen pribadi)

- (4) Arus pengunjung yang menyukai susunan seperti spiral dengan pintu masuk dan keluar menjadi satu.

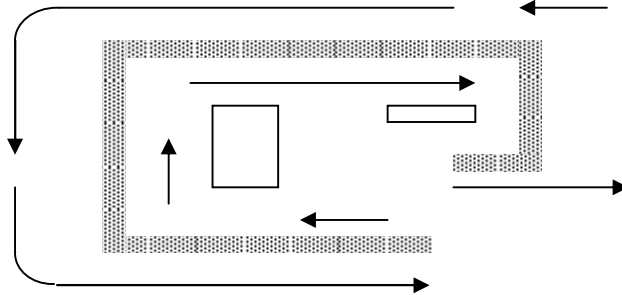

Gambar II.14. Perkiraan Penempatan Benda Pamer susunan spiral
(sumber: dokumen pribadi)

- (5) Arus pengunjung yang saling memotong dengan benda pameran dapat dilihat dari dua arah dan pintu masuk menjadi satu dengan pintu keluar.

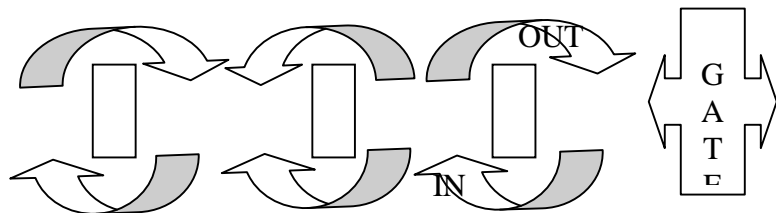

Gambar II.15. Perkiraan Penempatan Benda Pamer dua arah
(sumber: dokumen pribadi)

- (6) Arus pengunjung yang bercabang dengan benda pameran dapat dilihat dari dua arah dengan pintu masuk dan pintu keluar sama

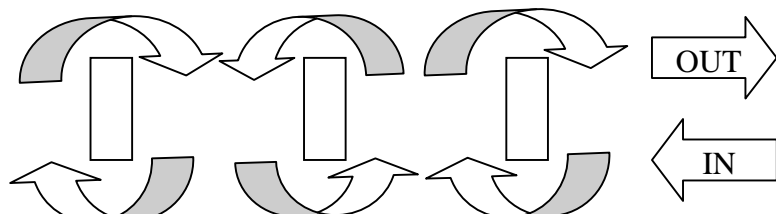

Gambar II.16. Perkiraan Penempatan Benda Pamer dua arah
(sumber: dokumen pribadi)

- (7) Arus pengunjung yang bercabang, dengan benda pameran dapat dilihat dari dua arah dengan pintu masuk dan keluar menjadi satu.

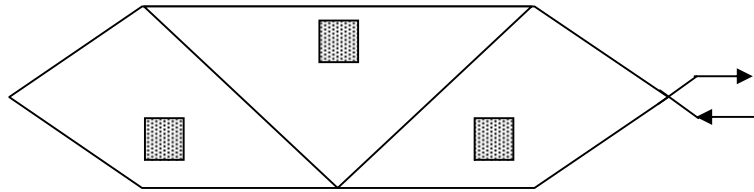

Gambar II.17. *Perkiraan Penempatan Benda Pamer bercabang*
(sumber: dokumen pribadi)

Dalam mengarahkan arus penunjung yang harus diperhatikan dalam ruang pameran adalah:

- (1) Menempatkan display untuk mengarahkan pengunjung.
- (2) Dengan menggunakan pola lantai yang dibuat sesuai dengan arah yang diharapkan.
- (3) Dengan memanfaatkan langit-langit sebagai penempatan lampu yang secara tidak langsung dapat mengarahkan pengunjung.

H. Tinjauan Terhadap Arsitektur tropis

Arsitektur tropis dalam pengertian umumnya adalah sebuah konsep desain yang beradaptasi dengan lingkungan yang tropis Tetapi bukan berarti melupakan sisi estetika. Hanya disini hal yang paling utama adalah sebuah respon positif dari efek iklim tropis itu sendiri. Tentunya ada beberapa hal yang harus diperhatikan dari segi material, sirkulasi udara, dan pencahayaan alami. Karena lingkungan yang tropis memiliki iklim dengan panas yang menyengat, pergerakan udara, dan curah hujan yang cukup tinggi. Oleh sebab itu dalam konsep arsitektur tropis ini juga ada upaya yang harus dicegah dari timbulnya efek iklim tropis. Seperti faktor kelembaban, perubahan suhu

Pada bangunan arsitektur tropis juga didukung dengan materialnya yang banyak dengan material lokal dan alami. seperti kayu, bambu, dll.

Bukaan untuk bangunan arsitektur tropis harus memperhatikan arah pencahayaan matahari pagi dan sore. Agar tercipta suhu dalam bangunan yang cukup nyaman dan sehat. Juga sirkulasi udara yang dirasa akan cukup sebagai udara yang sehat.

1. Iklim tropis di Indonesia (*Tropis – Lembab*)

Pengertian tropis berasal dari kata “*tropicos*” dalam bahasa Yunani Kuno berarti garis balik. Garis-garis balik ini adalah garis lintang 23°27’ utara dan selatan. Sedang daerah “tropis” didefinisikan sebagai daerah yang terletak antara garis isotherm 20° di sebelah bumi utara dan selatan. Daerah tropis dapat dibagi dalam dua kelompok iklim utama yaitu tropis basah dan tropis kering yang masing-masing amat berbeda. Indonesia termasuk dalam daerah tropika basah atau daerah hangat lembab yang ditandai oleh kelembaban udara yang relatif tinggi (pada umumnya di atas 90%), curah hujan yang tinggi, serta temperatur rata-rata tahunan di atas 18°C (biasanya sekitar 23°C dan dapat mencapai 38°C dalam musim kemarau). Perbedaan antar musim hampir tidak ada, kecuali periode sedikit hujan dan banyak hujan yang disertai angin keras. Lebih khusus lagi, Indonesia termasuk dalam *daerah sekunder hutan hujan tropis* (tropis-lembab) dengan gambaran sebagai berikut:

- a. Lansekap : Daerah hutan hujan khatulistiwa dengan dataran rendah
- b. Permukaan tanah : Lansekap hijau, warna tanah biasanya merah atau coklat.
- c. Vegetasi : Lebat, speciesnya bermacam-macam, semak belukar, pohon-pohon tinggi (rimba dan hutan bakau).
- d. Musim : Perbedaan musim kecil. Bulan terpanas, panas dan lembab sampai basah: bulan terdingin, panas sedang dan lembab sampai basah.

Daerah tropis-tropis belahan bumi utara:

Bulan terdingin : Desember – Januari

Bulan terpanas : Mei – Agustus

Daerah tropis – lembab belahan bumi selatan:

- Bulan terdingin : April – Juli
 Bulan terpanas : Oktober – Pebruari
- e. Kondisi awan : Berawan dan berkabut sepanjang tahun. Terang, bila awan sedikit, (awan kumulus putih) dan matahari tidak tertutup; abu-abu suram bila awan tebal. Jenis awan selalu belukar, lapisan awan 60 – 90%.
- f. Radiasi matahari dan panas : Radiasi matahari langsung dengan intensitas sedang sampai tinggi. Radiasi terdifusi melalui awan atau uap. Refleksi radiasi matahari langsung pada tanah-tanah sedikit. Tanah menyerap banyak panas.
- g. Temperatur/suhu : Temperatur maksimum rata-rata tahunan 30,5°C, pengecualian di atas 32°C, sedang pada daerah khatulistiwa selama musim kering mencapai 33°C dan pada musim hujan 30°C, bisa turun sampai 26°C. Fluktuasi harian dan tahunan relatif kecil, sekitar 3 – 5,5°C.
- h. Presipitasi : Curah hujan tahunan di atas 2000 mm, maksimum 5000 mm, dalam musim hujan mencapai 500 mm setiap bulan sedang untuk daerah khatulistiwa, hujan turun biasanya setelah tengah hari dan pagi hari sering berkabut.
- i. Kelembaban udara : - Kelembaban absolut (tekanan uap) tinggi, 5–30 mm
 - Kelembaban relatif 55 – 100%, biasanya di atas 75%.

j. Gerakan udara : Lambat, terutama di daerah hutan rimba, bertambah cepat bila turun hujan, sampai kekuatan angin 6 atau lebih. Biasanya terdapat satu atau dua arah angin utama.

2. Pengenalan Arsitektur Tropis Untuk Daerah Tropis Lembab

Faktor-faktor dan kondisi iklim yang mempengaruhi perencanaan bangunan

a. Faktor-faktor iklim

1) Matahari

Radiasi matahari adalah penyebab semua ciri umum iklim dan sangat berpengaruh terhadap kehidupan manusia. Kekuatan efektifnya membentuk keseimbangan termal pada bumi yang ditentukan oleh energi radiasi (insolasi) matahari, pemantulan pada permukaan bumi, berkurangnya radiasi oleh penguapan, dan arus radiasi di atmosfer.

Dalam perencanaan bangunan, hal tersebut perlu diketahui untuk mengatur banyaknya sinar matahari yang masuk melalui bukaan sehingga dapat ditentukan orientasi massa bangunan yang terbaik karena untuk menentukan orientasi yang tepat hanya dapat dilakukan dengan meninjau sudut-sudut matahari pada berbagai jam setiap harinya.

2) Temperatur

Daerah yang paling panas pada umumnya adalah daerah yang paling banyak menerima radiasi matahari, yaitu daerah khatulistiwa.

Panas tertinggi kira-kira 2 jam setelah tengah hari, karena pada saat itu radiasi langsung matahari bergabung dengan temperatur udara yang sudah tinggi sehingga pertambahan panas terbesar terdapat pada fasade barat daya atau barat laut (tergantung pada musim dan garis lintang) dan fasade barat. Sebagai patokan dapat dianggap bahwa temperatur tertinggi

sekitar 1 – 2 jam setelah posisi matahari tertinggi, dan temperatur terendah sekitar 1 – 2 jam sebelum matahari terbit. Temperatur sudah mulai naik lagi sebelum matahari terbit disebabkan oleh radiasi pada langit.

Di daerah tropis, fasade timur dan barat paling banyak terkena radiasi matahari, sedangkan penyinaran langsung pada dinding tergantung pada orientasinya terhadap matahari. Akan tetapi radiasi tidak langsung tidak berpengaruh pada arah fasade atau bagian bangunan lain yang disebabkan karena awan yang menutupi langit.

3) Angin

Angin atau gerakan udara disebabkan oleh pemanasan lapisan udara yang berbeda-beda. Skalanya berkisar mulai dari angin sepoi-sepoi sampai angin topan, yakni kekuatan angin 0 – 12 (skala Beaufort).

Penelitian di kota-kota besar menunjukkan bahwa kecepatan angin di permukaan jalan rata-rata hanya sepertiga dari kecepatan pada lansekap terbuka.

Bangunan tinggi mempunyai peredaran angin yang lebih baik pada bagian sebelah atas karena intensitas gerakan udara lebih besar daripada di lantai (ground floor). Di belakang bangunan tinggi terbentuk angin putar dan arus udara yang berlawanan arah yang dapat menghasilkan pengudaraan bagi bangunan rendah yang ada di belakangnya.

Angin merupakan faktor perencanaan yang penting karena sangat mempengaruhi kondisi iklim, baik untuk setiap bangunan maupun seluruh kota.

Angin dapat melepaskan panas dari permukaan kulit oleh penguapan. Semakin besar kecepatan udara, semakin besar pula panas yang hilang tetapi ini hanya terjadi selama temperatur udara lebih rendah daripada temperatur kulit, jika tidak maka

akan terjadi sebaliknya yaitu pemanasan tubuh karena efek pendinginan yang tidak mencukupi.

4) Presipitasi

Presipitasi adalah peristiwa yang terbentuk oleh proses kondensasi atau sublimasi uap air. Presipitasi dapat jatuh berupa hujan, hujan gerimis, hujan salju atau hujan es, sedangkan di permukaan bumi terbentuk embun atau embun beku.

Pembentukan presipitasi terjadi karena beberapa sebab antara lain oleh pengumpulan partikel air pada:

- a) Tetesan-tetesan air atau kristal es, terutama pada awan yang bergerak vertikal.
- b) Kristal garam di lautan.
- c) Partikel lainnya di atas daerah industri.

Di daerah tropis presipitasi turun pada umumnya pada musim hujan, untuk daerah khatulistiwa terjadi dua kali dalam setahun.

Perlu diperhatikan posisi kemiringan arah aliran air pada bangunan atau penyediaan saluran air, sebab dalam kasus yang ekstrim, air dapat membongkar pondasi dan meruntuhkan bangunan.

5) Kondisi iklim

Dari faktor-faktor iklim yang ada, maka timbul suatu kondisi iklim yang merupakan persyaratan yang perlu diteliti untuk memulai perencanaan setiap bangunan secara terperinci, informasi yang dibutuhkan meliputi kondisi iklim sebagai berikut:

- a) Radiasi matahari
- b) Temperatur
- c) Kelembaban udara
- d) Presipitasi
- e) Arah gaya dan angin

6) Awan

Kondisi iklim yang dapat mempengaruhi kenyamanan dan kemampuan mental dan fisik penghuni:

- a) Radiasi matahari
- b) Kesilauan (*glare*)
- c) Temperatur dan perubahan temperatur
- d) Presipitasi (curah hujan)
- e) Kelembaban udara
- f) Gerakan udara
- g) Pencemaran udara
- h) Warna

Kondisi iklim yang dapat mempengaruhi keselamatan bangunan:

- a) Gempa bumi
- b) Badai
- c) Hujan lebat dan banjir
- d) Gelombang pasang
- e) Bahan biologis

Kondisi iklim yang dapat menyebabkan kerusakan bangunan dan pelapukan bahan bangunan lebih awal:

- a) Faktor-faktor pada butir b
- b) Intensitas matahari yang kuat
- c) Kelembaban udara dan kondensasi
- d) Badai debu dan pasir
- e) Kandungan garam dalam udara

3. Persyaratan Utama Arsitektur Tropis

a. Pemilihan Tapak

Dalam memilih lokasi tapak bangunan, faktor-faktor yang perlu diperhatikan adalah:

- 1) Lokasi

Pengaruh iklim terhadap perilaku manusia harus benar-benar diperhatikan pada pemilihan lokasi. Sebaiknya dipilih lokasi yang memiliki topografi (juga bangunan disekitarnya jika ada) memungkinkan adanya pengudaran silang yang diperlukan untuk kenyamanan ruangan.

2) Kondisi tanah

Pada umumnya kondisi tanah dan batuan di daerah tropis sama dengan di daerah lainnya di belahan dunia, tetapi di daerah tropis kualitas tanah yang baik dapat berubah sebaliknya, misalnya erosi yang ditimbulkan oleh naiknya air permukaan akibat hujan lebat. Hal ini tergantung pada jenis tanah dan dapat diatasi dengan pemilihan pondasi yang tepat.

b. Pengembangan dan pelayanan

Untuk pengembangan hal-hal yang perlu diperhatikan adalah:

- 1) Pencapaian lokasi bangunan
- 2) Pencapaian bangunan setelah digunakan

Sistem instalasi pelayanan juga harus diperhatikan, seperti penyediaan air minum, jaringan listrik dan pembuangan air limbah karena amat berpengaruh pada biaya pengembangan.

c. Vegetasi

Vegetasi atau tanaman selain dapat memberi efek psikologis positif oleh pemandangan hidup, juga memberi perlindungan terhadap:

- 1) Kesilauan (*glare*)
- 2) Debu
- 3) Erosi
- 4) Panas
- 5) Angin

Persyaratan khusus untuk lokasi tapak bangunan terutama untuk menghindari bahaya angin badai dan gempa bumi, sebab di daerah

tropis bahaya angin ribut sering bersamaan dengan bahaya gempa bumi.

Tindakan pencegahan terhadap angin badai lokasi tapak bangunan sebaiknya topografi atau bentuk permukaan tanah yang tidak menimbulkan *efek saluran*, sehingga menambah kecepatan angin dan site sebaiknya di daerah yang tinggi sehingga terhindar dari banjir jika angin disertai hujan badai serta bahaya kebakaran, terutama pada arah angin utama.

Sedangkan untuk pencegahan terhadap bahaya gempa bumi sebaiknya memilih lokasi dengan resiko gempa kecil berdasarkan daerah gempa (kemungkinannya kecil, karena lokasi bangunan pada umumnya telah ditentukan, tetapi pada prospek besar merupakan aspek ekonomis yang penting) dan hindari :

- 1) Bahaya longsor pada tanah miring
- 2) Bahaya rubuh terhadap bangunan di dekatnya dengan jarak yang cukup
- 3) Bahaya bendungan pecah (daerah hilir bendungan)
- 4) Bahaya runtuh pada daerah yang memungkinkan runtuhnya jembatan.

d. Material

Faktor-faktor yang perlu diperhatikan dalam memilih material adalah: Pengaruh iklim terhadap material

- 1) Jenis pemakaian yang umum dari bahan yang dipilih untuk komponen bangunan tertentu.
- 2) Persediaan material di lokasi bangunan; lokasi produksi dan kemungkinan transportasi termasuk kemungkinan impor.
- 3) Kemungkinan penggantian material dengan bahan lain bila diperlukan.
- 4) Pengerjaan di lapangan.
- 5) Ketahanan terhadap tumbuhan dan hewan perusak.

6) Warna, sifat dan *density* (kerapatan) bahan serta penggunaannya dalam bangunan.

e. Sistem struktur

Konstruksi yang digunakan untuk daerah tropis-lembab mempunyai ciri khas, yaitu:

1) Ringan

Di daerah tropis lembab, penurunan suhu pada malam hari hanya sedikit sehingga pendinginan oleh emisi panas-dingin hampir tidak mungkin terjadi, oleh sebab itu diutamakan pemakaian bahan-bahan bangunan dan konstruksi yang ringan.

2) Terbuka

Radiasi panas yang masuk melalui lobang-lobang atau panas yang ditimbulkan oleh penghuni dan peralatan dalam ruangan perlu diatur sirkulasinya dengan ventilasi silang secara alamiah, artinya diperlukan bukaan yang besar. Bahkan pada bangunan skala besar harus mempunyai celah permainan setiap 25 m, bila mungkin sebagai pemisah bagian-bagian bangunan akibat besarnya gerakan panas dan kelembaban.

Ciri khas tersebut dapat dijelaskan pada tiap bagian struktur sebagai berikut:

a) Dinding

Dinding biasanya hanya berfungsi sebagai pencegah hujan dan angin (selain fungsi-fungsi lain di luar iklim). Konstruksi rangka ringan, dengan dinding tipis dan dilengkapi dengan bukaan yang diperlukan pada dinding luar dan dalam yang dapat diberi pelindung seperti tritisan, daun jendela, jalusi dan lain-lain dan diberi isolasi panas untuk ruangan yang memakai penyejuk udara.

b) Atap

Pada umumnya atap bangunan di daerah tropis-lembab menggunakan atap miring berbentuk pelana, limasan

dengan sistem balok, kaso dan pengikat atau sistem rangka ruang mengingat curah hujan yang cukup tinggi yang dapat menyebabkan kerusakan dinding (jamur dan lumut) dan silau atau *glare* pada interior akibat radiasi matahari.

Akan tetapi jika dilihat dari contoh bangunan-bangunan bioklimatik tropis yang ada dan untuk membuat olahan bentuk bagian atas bangunan tinggi yang lebih variatif, atap bangunan cenderung datar dengan pemecahan yang masing-masing berbeda pada setiap bangunan.

c) Lantai

Pada dasarnya struktur lantai pada bangunan tinggi tropis sama dengan bangunan bertingkat umumnya, hanya saja untuk bentuk denah pada bangunan tropis mengikuti sirkulasi penghawaan alami yang memanfaatkan tenaga angin sehingga lantai-lantai tipikal membentuk atrium mengarah vertikal dalam bangunan

d) Bukaannya

Di daerah tropis, bukaan seperti jendela dan pintu memiliki fungsi yang lebih luas jika dibandingkan dengan daerah beriklim sedang karena sangat menunjang iklim-mikro di dalam bangunan.

Untuk daerah tropika-basah, bukaan pada dinding sebelah atas dan bawah angin sebisa mungkin berukuran besar. Pengamanan yang cukup untuk bidang kaca yang besar, tebal, dan kualitas kaca yang cukup untuk menahan tekanan angin.

4. Suhu Nyaman Manusia Tropis

Disadari atau tidak aspek 'kenyamanan suhu' sesungguhnya telah mendominasi kehidupan manusia dalam rangka berinteraksi dengan lingkungan fisiknya. Hampir pada setiap kesempatan manusia selalu membicarakan masalah sensasi termisnya terhadap udara di sekitarnya,

seperti misalnya 'terlalu panas' atau 'terlalu dingin', atau mungkin sekedar mengatakan bahwa pada saat tertentu mereka merasa 'kepanasan', 'keedinginan', dan sebagainya. Hal ini menunjukkan bahwa aspek kenyamanan suhu sangat berpengaruh terhadap kehidupan manusia sehari-hari.

Dalam teori kenyamanan suhu dinyatakan bahwa rasa panas atau dingin yang dirasakan oleh tubuh manusia sesungguhnya merupakan wujud respon dari sensor perasa yang terdapat pada kulit terhadap stimulasi suhu yang ada disekitarnya. Sensor perasa berperan menyampaikan informasi rangsangan rasa kepada otak dimana otak akan memberikan perintah kepada bagian-bagian tubuh tertentu agar melakukan antisipasi guna mempertahankan suhu tubuh agar tetap berada pada sekitar 37°C, dimana hal ini diperlukan agar organ dalam tubuh dapat menjalankan fungsinya secara baik.

Standar Internasional untuk kenyamanan termis dalam ISO 7730: 1994 menyatakan bahwa sensasi termis yang dialami manusia merupakan fungsi dari empat faktor iklim yakni, suhu udara, suhu radiasi, kelembaban udara, kecepatan angin, serta dua faktor individu yakni, tingkat aktifitas yang berkaitan dengan laju metabolisme tubuh, serta jenis pakaian yang dikenakan. ISO 7730 menyatakan bahwa kenyamanan suhu tidak dipengaruhi secara nyata oleh hal-hal lain misalnya, perbedaan jenis kelamin, tingkat kegemukan, faktor usia, suku bangsa, adaptasi, tempat tinggal geografis, faktor kepadatan, warna dan sebagainya.

Salah satu hal yang menonjol dari teori Fanger adalah dihasilkannya suatu rumusan bahwa 'kenyamanan suhu' merupakan fungsi dari 4 (empat) faktor iklim (climatic factors) yakni : suhu udara (oC), suhu radiasi (oC), kelembaban udara (%) dan kecepatan angin (m/s), serta fungsi dari 2 (dua) faktor individu : jenis aktifitas (dinyatakan dengan laju metabolisme tubuh, met) serta jenis pakaian (dinyatakan dalam unit i clo) yang dikenakan.

Sementara itu dalam buku Standar Tata Cara Perencanaan Teknis Konservasi Energi pada Bangunan Gedung yang diterbitkan oleh Yayasan LPMB-PU dinyatakan bahwa suhu nyaman untuk orang Indonesia adalah sebagai berikut :

- a. Suhu nyaman antara 20,5 – 22,8°C ET (suhu efektif)
- b. Suhu nyaman optimal antara 22,8 – 25,8°C ET
- c. Hangat nyaman antara 25,8 – 27,1°C ET

5. Tinjauan Iklim Tropis Di Makassar

Makassar sebagaimana daerah Indonesia lainnya beriklim tropis lembab. Kota Makassar terletak antara 119°24'17'30" Bujur Timur dan 5°8'6'19" Lintang Selatan. Mengingat kedudukannya di daerah khatulistiwa, maka arah angin dipengaruhi oleh muson yang terdiri atas dua musim, yaitu musim hujan pada bulan Nopember sampai April dan musim kemarau pada bulan Mei sampai Oktober.

Berdasarkan pencatatan Stasiun Meteorologi Maritim Paotere, kondisi iklim di Makassar secara rata-rata adalah :

- a. Tingkat kelembaban udara berkisar antara 67% - 90%
- b. Curah hujan 428 mm dengan hari hujan 16 hari
- c. Temperatur udara sekitar 26,4°C – 28,3°C
- d. Kecepatan angin rata-rata 81 knot.

Table II.1. Suhu Udara di Makassar

BULAN/ <i>Month</i>	SUHU UDARA/ <i>Temperature (°C)</i>		
	RATA – RATA MAKSIMUM MINIMUM		
	<i>Average</i>	<i>Maximum</i>	<i>Minimum</i>
(1)	(2)	(3)	(4)
01. JANUARI/ <i>January</i>	26,2	29,6	23,9
02. PEBRUARI/ <i>February</i>	26,8	30,0	24,6
03. MARET/ <i>March</i>	27,6	31,6	24,4
04. APRIL/ <i>April</i>	28,3	31,8	24,4
05. MEI/ <i>May</i>	28,5	32,9	25,4
06. JUNI/ <i>June</i>	27,9	32,7	24,1

07. JULI/ <i>July</i>	27,2	31,8	23,5	
08. AGUSTUS/ <i>August</i>	28,0	32,5	24,1	
09. SEPTEMBER/ <i>September</i>	28,1	32,8	24,4	
10. OKTOBER/ <i>October</i>	28,7	33,2	24,9	
11. NOPEMBER/ <i>November</i>	29,3	33,1	25,8	
12. DESEMBER/ <i>December</i>	27,7	31,6	24,7	
RATA- RATA	2009	27,9	32,0	24,5
	2008	27,6	31,6	24,4

Badan Meteorologi dan Geofisika Wilayah. IV, Stasiun Maritim
: Paotere Makassar
: *Meteorologi and Geophysics office of area IV at Maritime Station of Paotere In Makassar*

Sumber: Makassar Dalam Angka 2011

I. Tinjauan Terhadap Beberapa Bangunan Perdagangan (Studi Banding)

1. Jakarta Design Centre



Gambar II.18. *Tampak Jakarta Design Centre*

(Sumber: www.google.co.id/search?q=jakarta+design+centre, 25 Maret 2012)

a. Sejarah singkat Jakarta Design Centre

Jakarta Design Centre arti katanya pusat desain secara pasti kapan pertama kali didirikan tidak diketahui dengan jelas. Pusat desain arsitektur sebenarnya mempunyai ruang lingkup yang sangat luas karena dapat meliputi desain seni rupa, seni bangunan, desain produk dan sebagainya. Tetapi pada Jakarta Design Centre yang

mulai beroperasi pada pertengahan bulan maret 1990 merupakan suatu gedung pusat pelayanan desain terpadu yang juga merupakan sebuah centre spesifik di Jakarta ataupun di Inonesia. Gedung desain center pertama di Indonesia ini dimaksudkan sebagai pusat informasi mengenai produk interior dan arsitektur dalam bentuk visual dan tiga dimensi baik untuk perancang maupun untuk masyarakat umum.

Sebagai pusat pelayanan desain terpadu, Jakarta Desain Centre menyajikan kepada perancang maupun masyarakat untuk melihat langsung semua elemen bangunan dan interior secara lengkap dalam skala sesungguhnya sehingga tidak perlu membuang waktu untuk mencari informasi produk yang letaknya berjauhan.

b. Lokasi Jakarta Design Centre

Jakarta Design Centre terletak pada lokasi yang cukup strategis yaitu Jl. Jenderal Gatot Subroto. Pemilihan lokasi ini berdasarkan pada letaknya yang mudah dicapai dari lokasi manapun sehingga sangat sangat mendukung fungsinya sebagai pusat informasi interior dan arsitektur.

Pada lokasi Jakarta Design Centre ini meskipun masih termasuk dalam lokasi perkantoran dan bangunan umum, lingkungannya bukan merupakan lingkungan perkantoran yang amat sibuk.

Ringkasnya Jakarta Design Centre ini berdiri diatas lahan seluas 1,4 Ha ini lokasinya tidak terletak pada jalus yang amat padat dan juga bukan daera yang terpencil.

c. Struktur organisasi Jakarta Design Centre

Jakarta Design Centre sebagai salah satu organisasi bisnis yang berdiri sendiri, mempunyai sruktur organisasi yang hampir sama seperti umumnya perusahaan-perusahaan swasta maupun Badan Usaha Milik Negara (BUMN). Pada Jakarta Design Centre ini organisasinya secara garis besar dibagi menjadi dua yaitu:

- 1) Dewan komisaris
- 2) Direksi (pelaksanaan operasional JDC)

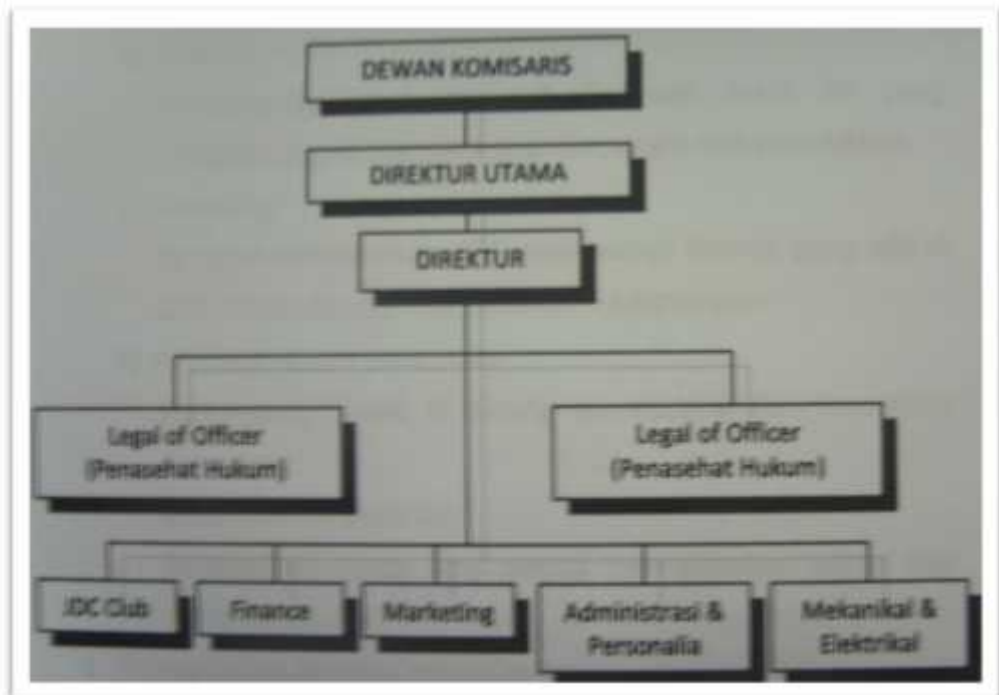

Gambar II.19. Struktur Organisasi Jakarta Design Centre
(Sumber: Dokumen pribadi)

- 1) Dewan komisaris
 - a) Bertugas mengawasi tindakan-tindakan direktur agar tidak melakukan hal-hal yang dapat merugikan organisasi/perusahaan.
 - b) Memberikan nasihat atau pertimbangan-pertimbangan kepada direktur
- 2) Direktur utaman
 - a) Menetuan rencana, mengola dan mengawasi pelaksanaan kegiatan kerja perusahaan.
 - b) Mewakili perusahaan dalam hubungannya dengan piak luar
- 3) JDC club
 - 1) Bertugas untuk menganalisis JDC club
 - 2) Saran aktifitas informasi dan komunikasi JDC club
- 4) Finance

Bertanggung jawab masala financial, seksi ini yang mengatur segala permasalahan keuangan dan permodalan.

5) Marketing

Bertugas memasarkan JDC agar semua fasilitas yang ada di JDC dapat laku dan mendatangkan keuntungan

6) Administrasi dan personalia

Bertanggung jawab dibidang administrasi dan personalian (karyawan)

7) Mekanikal elektrikal

Bertanggung jawab atas segala permasalahan teknis dan maintenance JDC.

d. Ruang dalam JDC

JDC mempunyai total bangunan sekitar 24.000 m². Gedung ini memang dimaksudkan untuk melayani para desiner atau para perancang interior dan arsitektur ini juga memamerkan produk-produk interior dan arsitektur.

Pada gedung ini terdapat atrium sebagai ruang terbuka yang menerus dari lantai sampai lantai enam. Atrium ini mempunyai peranan yang cukup penting, dapat digunakan sebagai sarana kontak visual lantai. Escalator sebagai alat transportasi vertical terdapat pada atrium. Lubang atrium yang seluas kurang lebih 155 meter persegi berfungsi juga sebagai pusat orientasi ruang dalam, sehingga memudahkan orientasi ruang dalam, sehingga memudahkan pengunjung yang sedang memperhatikan objek yang dipamerkan, dengan demikian kenyamanan kenyamanan dan kemudahan bagi pengunjung dapat tercapai. Selain itu untuk menunjang kenyamanan pengunjung dibuat koridor dengan ukuran yang cukup luas yaitu lima meter.

Secara umum fungsi bangunan JDC ini adalah tempat pameran. Pembagian fungsi ruang pameran ini dapat terlihat dari lantai ke lantai, hal ini dapat terlihat sebagai berikut:

1) Lantai 1 dan 2



Gambar II.20. *Tampak pameran identil atau temporer*
(sumber: www.google.co.id/search=jakarta+design+centre, 25 Maret 2012)

Disediakan untuk pameran yang sifatnya indetil atau temporer. Luas total satu dan dua 5.400m².

2) Lantai 3 dan 4

Digunakan untuk memamerkan produk-produk bahan bangunan, baik interior, arstektur maupun pengunjung interior seperti benda seni, kerajinan tangan dan sebagainya. Setiap produk yang dipamerkan selalu dilengkapi dengan informasi secara rinci seingga desainer ataupun konsumen dapat mengetahui spesifik produk tersebut secara mendetail. Luas perlantai kurang lebih 3.000m², dibagi menjadi:

a) Ruang pamer dengan panel

Panel adalah unit pamer terkecil dengan luas kurang lebih 13 meter persegi, digunakan untuk memamerkan produk berukuran kecil.

b) Ruang model/ruang Mock Up:

Digunakan untuk memamerkan conchok ruang dalam skala sebenarnya, seperti contoh-contoh dapur, kamar mandi dan lain-lain.

c) Show Room

Digunakan untuk berdimensi besar

3) Lantai 5

Terdapat ruang pameran khusus yang berkaitan langsung dengan rumah tinggal. Pada lantai ini terdapat contoh-conto atau Mock Up ruang-ruang dalam interior dalam berbagai gaya, dan juga terdapat stand real estate yang lengkap mengenai berbagai tipe rumah tinggal.

4) Lantai 6



Gambar II.21. lokasi pameran lantai 6

(sumber: www3.petra.ac.id/library/news.php?nid=109, 27Meret 2012)

Digunakan sebagai pusat informasi dan tempat berkumpulnya para profesional yang berkaitan dengan dunia arsitektur dan interior yang bergabung dalam JDB Club. Pada lantai ini terdapat ruang-ruang lain seperti:

b) Ruang-ruang untuk asosiasi profesi

c) Ruang seminar

Ruang yang cukup besar, sekitar 300m² atau dapat menampung sampai 400 orang dan dapat disekat-sekat menjadi 3 ruang kecil.

d) Ruang perpustakaan

Menampung koleksi buku-buku di bidang arsitektur, interior dan seni.

e) Ruang sinema

Ruang memutar slide yang digunakan untuk presentasi, kapasitasnya 100 orang dilengkapi dengan peralatan sound system, tempat duduk berjenjang dan plafon akustik.

f) Ruang rapat

Mempunyai luas total 200 meter persegi, yang dapat digunakan untuk presentasi perencanaan untuk pertemuan bisnis ataupun melayani klien.

g) Restoran

Berstandar internasional, sebagai tempat anggota club menjamu tamunya.

5) Lantai atap

Pada lantai atap terdapat dua buah lapangan tenis yang dilengkapi ruang-ruang loker, lobby bar, kamar ganti dan kantin.

e. Tampilan fisik Jakarta Design Centre



Gambar II.22. Tampak depan JDG

(sumber: www.google.co.id/search?q=jakarta+design+centre, 25 Maret 2012)

Gedung Jakarta Design Centre memiliki bentuk massa bangunan segi empat. Diantara bentuk-bentuk yang ada, segi empat memang merupakan suatu bentuk yang memiliki fleksibilitas tinggi, sehingga untuk bangunan Design Centre yang memerlukan fleksibilitas yang tinggi maka bentuk segi empatlah yang dipilih.

Tapilan fisik bangunan Jakarta Design Centre merupakan bentuk segi empat dengan penampilan eksterior massif yang secara keseluruhan disebut Clear architecture. Bentuk yang demikian diarpakan dapat diterima oleh semua generasi, sehingga usia desain dapat bertahan sampai 100 tahun.

Bentuk segi empat massif muncul akibat orientasi bangunan yang mengarah ke dalam. Ruang-ruang pameran selalu dilihat dari dalam bangunan, sehingga tidak perlu adanya bukaan pada fasada. Hal demikian ini lebih mendukung obyek yang dipamerkan agar lebih jelas dan berfokus bila tidak ada bukaan kaca pada dinding luarnya. Supaya tampilan luar bangunan tidak terlalu massif, maka dibuat pada keempat sudut segi empat. Bukaan kaca pada keempat sudut tersebut selain berfungsi sebagai bukaan juga difungsikan sebagai tempat tangga darurat.

2. Taman Ismail Marzuki Art Center

Kompleks ini memperoleh namanya dari musisi besar Indonesia, Ismail Marzuki, yang patungnya berada di gerbang pintu masuk. TIM merupakan sebuah pusat kesenian dan kebudayaan. Di sini terletak Institut Kesenian Jakarta dan Planetarium Jakarta. Selain itu, TIM juga memiliki enam teater modern, balai pameran, galeri, gedung arsip, dan bioskop.

Untuk tempat pameran, Teater Besar / Teater Jakarta di Taman Ismail Marzuki yang memiliki balkon di dalam, dapat menampung hingga 1.240 orang dengan desain kursi elegan dan terdiri dari dua balkon yang jauh lebih besar dari kapasitas Gedung Kesenian Jakarta (GKJ) yang hanya bisa menampung sebanyak 500 pengunjung. Untuk kegiatan pertunjukan, gedung ini menyediakan 10 ruang ganti yang dilengkapi dengan toilet dan *wardrobe* dan ruang *make up* yang dapat mengakomodasi sebanyak 14 orang. Pengunjung juga tidak perlu repot

untuk mencari lahan parkir karena di Gedung Teater Jakarta memiliki basement yang mampu menampung 500 kendaraan roda empat.

Pusat Kesenian Jakarta Taman Ismail Marzuki yang populer disebut Taman Ismail Marzuki (TIM) merupakan sebuah pusat kesenian dan kebudayaan yang berlokasi di jalan Cikini Raya 73, Jakarta Pusat. Di sini terletak Institut Kesenian Jakarta dan Planetarium Jakarta. Selain itu, TIM juga memiliki enam teater modern, balai pameran, galeri, gedung arsip, dan bioskop.

Acara-acara seni dan budaya dipertunjukkan secara rutin di pusat kesenian ini, termasuk pementasan drama, tari, wayang, musik, pembacaan puisi, pameran lukisan dan pertunjukan film. Berbagai jenis kesenian tradisional dan kontemporer, baik yang merupakan tradisi asli Indonesia maupun dari luar negeri juga dapat ditemukan di tempat ini.

Nama pusat kesenian ini berasal dari nama pencipta lagu terkenal Indonesia, Ismail Marzuki.

a. Sejarah

Diresmikan pembukaannya oleh Gubernur Pemerintah Daerah Propinsi DKI Jakarta Jenderal Marinir Ali Sadikin, tanggal 10 November 1968. TIM dibangun di atas areal tanah seluas sembilan hektar. Dulu tempat ini dikenal sebagai ruang rekreasi umum 'Taman Raden Saleh' (TRS) yang merupakan Kebun Binatang Jakarta sebelum dipindahkan ke Ragunan.

b. Ruang ekspresi

TIM sejak berdiri tahun 1968 lalu hingga kini telah menjadi ruang ekspresi seniman yang menyajikan karya-karya inovatif. Pertunjukkan eksperimen, suatu dunia atau karya seni yang sarat dengan dunia ide.

c. Fasilitas

1) Graha Bhakti Budaya

Graha Bhakti Budaya (GBB) adalah Gedung Pertunjukan yang besar, mempunyai kapasitas 800 kursi, 600 kursi berada di bawah dan 200 kursi di balkon.

Panggung GBB berukuran 15m x 10m x 6m. Gedung ini dapat dipergunakan untuk gedung pertunjukan konser musik, teater baik tradisional maupun modern, tari, film, dan dilengkapi dengan tata cahaya, sound sistem akustik, serta pendingin ruangan.

2) Galeri Cipta II dan Galeri Cipta III

Galeri Cipta II (GC II) adalah ruang pameran yang lebih besar dari Galeri Cipta III (GC III). Kedua ruang tersebut dapat dipergunakan untuk pameran seni lukis, seni patung, diskusi dan seminar, dan pemutaran film pendek. Gedung ini dapat memuat sekitar 80 lukisan dan 20 patung serta dilengkapi dengan pendingin ruangan, tata cahaya khusus, tata suara serta panel yang dapat dipindah-pindahkan.

3) Teater Kecil/Teater Studio

Merupakan gedung pertunjukan yang dipersiapkan untuk 200 orang. Gedung ini mempunyai banyak fungsi seperti seni pertunjukan teater, musik, pembacaan puisi, seminar, dll. Teater Kecil mempunyai ukuran panggung 10m x 5m x 6m. Gedung ini juga dilengkapi sistem akustik, tata cahaya dan pendingin ruangan.

4) Teater Halaman (Studio Pertunjukan Seni)

Dipersiapkan untuk pertunjukan seni eksperimen bagi seniman muda teater dan puisi, mempunyai kapasitas penonton yang fleksibel.

5) Plaza dan Halaman

TIM mempunyai areal parkir yang cukup luas yang merupakan lahan serba guna dan dapat dipergunakan untuk berbagai pertunjukkan kesenian open air.

3. Sentul International Convention Center (Sicc)

SICC merupakan gedung pertemuan dengan kapasitas tempat duduk 10.500 terletak di selatan Jakarta. Berdiri diatas lahan seluas 6,4 hektar. Pemandangan alam yang menyuguhkan pegunungan dengan begitu banyak puncak seperti Gunung Gede, Gunung Hambalang, Gunung Pangrango, Gunung Pancar. Panorama yang indah di kawasan Sentul City Bogor.

Gedung SICC adalah gedung pertemuan yang terbesar yang ada di Indonesia saat ini, dengan kapasitas lebih dari 10,000 kursi, membuat Gedung SICC menjadi tempat yang tepat untuk acara Pertemuan, Seminar, Resepsi Pernikahan, Konser Musik, Peluncuran Produk Baru, maupun Acara Perusahaan lainnya dengan jumlah peserta yang besar.

Penggunaan bahan akustik yang berkualitas untuk dinding ruangan Auditorium SICC, dilengkapi dengan layar projector dengan ukuran 13.5m x 8m, serta projector teknologi terbaru dengan daya sebesar 60,000 lumens, menjadikan Gedung SICC ini sebagai tempat yang ideal untuk menampilkan pertunjukan berskala Nasional maupun Internasional.

SICC merupakan gedung pertemuan dengan kapasitas tempat duduk 10.500 terletak di selatan Jakarta. Berdiri diatas lahan seluas 6,4 hektar. Pemandangan alam yang menyuguhkan pegunungan dengan begitu banyak puncak seperti Gunung Gede, Gunung Hambalang, Gunung Pangrango, Gunung Pancar. Panorama yang indah di kawasan Sentul City Bogor.

a. Fasilitas

- 1) Auditorium
- 2) Ruang Pameran
- 3) Ruang Pertemuan
- 4) VVIP & VIP
- 5) Ruang Pendukung
- 6) Area Parkir

7) Lingkungan

Ruang terbesar di SICC adalah auditorium dengan kapasitas 10.500 tempat duduk dan beberapa ruang untuk acara berskala lebih kecil. Loby dalam dan luar yang luas membuat suasana nyaman dan memudahkan setiap penyelenggara acara untuk melakukan registrasi peserta. Ditunjang oleh exhibition hall di kedua sisi untuk berbagai pameran produk dan keperluan lainnya.

Layar proyektor yang besar 13,5 x 8 m dengan proyektor teknologi terbaru membuat SICC sebuah pilihan untuk acara musik, seminar, konferensi berskala Internasional.

b. Lokasi

Jl. Jenderal Sudirman - Sentul

Bogor, Jawa Barat

Indonesia

BAB III
TINJAUAN KHUSUS GEDUNG PAMERAN DAGANG
DI MAKASSAR

A. Tinjauan Kondisi dan Potensi Kota Makassar.

1. Letak Geografis Dan Kondisi Fisik

kota Makassar secara administratif berkedudukan sebagai ibu kota Propinsi Sulawesi Selatan dan sebagai pusat perkembangan dan pembangunan kota.

Secara goeografis kota Makassar selain sebagai pintu gerbang, juga sebagai pusat pengembangan dan pelayanan pembangunan di kawasan Timur Indonesia. Kota Makassar merupakan daerah daratan yang dipengaruhi oleh ekosistem sungai, rawa dan laut. Terletak di pantai barat Sulawesi Selatan atau diantara koordinat ($119^{\circ} 18' 28''$ - $119^{\circ} 32' 03''$) Bujur Timur dan antara ($05^{\circ} 03' 18''$ - $05^{\circ} 18' 6,5''$) Lintang Selatan. Sebagian wilayahnya berupa gugusan pulau-pulau kecil yang tersebar antara titik koordinat ($119^{\circ} 16' 00''$ - $119^{\circ} 22' 00''$) Bujur Timur dan antara ($05^{\circ} 00' 00''$ - $05^{\circ} 07' 00''$) Lintang Selatan.

Kota Makassar berbatasan dengan:

- | | |
|-----------------------------------|--------------------|
| a. Kabupaten Pangkajene kepulauan | di sebelah Utara |
| b. Kabupaten Maros | di sebelah Timur |
| c. Kabupaten Gowa | di sebelah Selatan |
| d. Selat Makassar | di sebelah Barat |

Kondisi fisik

- a. Kota pesisir dengan keadaan wilayah datar.
- b. Ketinggian 0 s/d 25 m dari permukaan laut.
- c. Kemiringan tanah 2% ke arah Barat.
- d. Kelembaban udara 73% s/d 86%.
- e. Suhu udara rata-rata 22°C s/d 32°C .
- f. Curah hujan tahunan antara 2000 s/d 3000 mm.

- g. Arah angin $210^{\circ} 15'$ Bujur Timur arah Selatan Daya.
- h. Kecepatan angin rata-rata 5,1 km/jam.

Penduduk Kota Makassar tahun 2009 berdasarkan data dalam Makassar Dalam Angka tercatat sebanyak 1.272.349 jiwa yang terdiri dari 610.270 laki-laki dan 62.079 perempuan. Sementara itu jumlah penduduk Kota Makassar tahun 2008 tercatat sebanyak 1.253.656 jiwa. Komposisi penduduk menurut jenis kelamin dapat ditunjukkan dengan rasio jenis kelamin Rasio jenis kelamin penduduk Kota Makassar yaitu sekitar 92,17 persen, yang berarti setiap 100 penduduk wanita terdapat 92 penduduk laki-laki. Penyebaran penduduk Kota Makassar dirinci menurut kecamatan, menunjukkan bahwa penduduk masih terkonsentrasi di wilayah kecamatan Tamalate, yaitu sebanyak 154.464 atau sekitar 12,14 persen dari total penduduk, disusul kecamatan Rappocini sebanyak 145.090 jiwa (11,40 persen). Kecamatan Panakkukang sebanyak 136.555 jiwa (10,73 persen), dan yang terendah adalah kecamatan Ujung Pandang sebanyak 29.064 jiwa (2,28 persen).

2. Rencana Umum Tata Ruang Kotamadya Makassar

Dengan berpedoman pada Rencana Acuan Kerja (RAK) proyek yang ada serta norma-norma perencanaan tata ruang baik dalam UU No. 24 tahun 1992 tentang Tata Ruang. Permendagri N0. 2 Tahun 1987 tentang Pedoman Penyusunan Rencana Kota maupun petunjuk pelaksanaan yang dikeluarkan Departemen Dalam Negeri, maka ditetapkan peruntukan ruang (Rencana Umum Tata Ruang) Kotamadya Makassar. Wilayah pengembangan Kota Makassar dibagi kedalam 5 wilayah pengembangan kota yaitu :

- a. Wilayah Pengembangan (WP) I diatas sungai Tallo, tepatnya dibagian utara dan Timorkota. Dengan dasar kebijakan utamanya diarahkan pada peningkatan peran dan fungsi-fungsi kawasan yang pengembangan infrastruktur dasar ekonomi perkotaan melalui pengembangan kegiatan secara terpadu seperti pengembangan fungsi dari sektor industri dan perdagangan, pusat kegiatan perguruan

tinggi, pusat penelitian, bandar udara yang berskala internasional, kawasan maritim dan pusat kegiatan penelitian sebagai sentra primer baru bagian utara.

- b. Wilayah pengembangan (WP) II. Dengan dasar kebijakan utamanya mengarah pada pengembangan kawasan permukiman perkotaan secara terpadu dalam bingkai pengembangan sentra primer.
- c. Wilayah pengembangan (WP) III Pusat kota. Dengan dasar kebijakan utamanya mengarah pada kegiatan revitalisasi kota, pengembangan pusat jasa dan perdagangan, pusat bisnis dan pemerintahan serta pengembangan kawasan permukiman secara terbatas dan terkontrol guna mengantisipasi semakin terbatasnya lahan kota yang tersedia.
- d. Wilayah Pengembangan (WP) IV. Dengan dasar kebijakan utamanya mengarah pada pengembangan kawasan secara terpadu untuk pusat kegiatan kebudayaan, pusat bisnis global terpadu yang berstandar internasional, pusat bisnis dan pariwisata terpadu dan pusat olahraga terpadu yang sekaligus menjadi sentra primer baru bagian selatan kota.
- e. Wilayah Pengembangan (WP) V Kepulauan Spermonde Makassar, dengan dasar kebijakan utamanya yang diarahkan pada peningkatan kegiatan pariwisata, kualitas kehidupan masyarakat nelayan melalui peningkatan budidaya laut dan pemanfaatan sumber daya perikanan dengan konservasi ekosistem terumbu karang.

Lebih jelasnya mengenai peta sistem perwilayahan di dalam RTRW Kota Makassar dapat dilihat pada gambar.

Tabel III.1. Penentuan fungsi detail Tata ruang kota (DRTK) kota Makassar
Tahun 1999/200-2009/2010
(Revisi RTURWK kota Makassar 2009/2010, BAPPEDA)

Kecamatan	Luas (Ha)	Fungsi Utama	Fungsi Penunjang
A. Ujung Tanah	59,4	Transportasi laut (pelabuan)) Pariwisata (wisatadirta/baari)) Militer) Pemukiman
B. Ujung Pandang, Wajo, Bontoala, Mariso, Mamajang	2,63	Pusat perdagangan dan jasa social) Pusat perdagangan (CBD)) Rekreasi) Pemerintahan kota) Pemukiman) Perdagangan
C. Tamalate	20,21	Rekreasi pantai dan jasa pariwisata) Perdagangan) Pemerintahan) Perkantoran) Pemukiman
D. Rappocini	9,23	Jasa pelayanan social dan umum) Perdagangan) Pemerintahan) Perkantoran) Pemukiman
E. Panakukang	17,05	Pusat perdagangan dan jasa social) Pemukiman) Perkantoran) Pendidikan tinggi) Ruang terbuka hijau) Transp. Darat (AKDP)
F. Manggala	24,14	Pemukiman) Ruang terbuka hijau) Pariwisata) Pendidikan tinggi) Jasa pelayanan social dan umum
G. Tallo	5,83	Pariwisata dan ruang terbuka hijau) Jasa pelayanan social dan umum) Pemukiman
H. Tamalanrea	31,84	Pendidikan tinggi dan pemukiman) Jasa pelayanan kesehatan) Industry) Pendidikan tinggi) Jasa pelayanan social dan umum
I. Biringkanaya	48,22	Industry dan pemukiman) Transportasi darat (term AKAP)

Kecamatan	Luas (Ha)	Fungsi Utama	Fungsi Penunjang
) Militer) Ruang terbuka hijau/pelabuhan
Jumlah	175,77		

Sumber: Biro Pusat Statistik Makassar, 2011

3. Kondisi Perekonomian dan Perdagangan.

1. Kondisi perekonomian.

Kota Makassar mempunyai peranan yang sangat penting dan strategis dalam bidang ekonomi, terlihat dari semakin bertumbuhnya berbagai fasilitas perdagangan, pusat-pusat perbelanjaan yang tersebar akibat demand atau permintaan kebutuhan dari masyarakat yang semakin meningkat. Namun akibat resesi ekonomi yang terjadi dalam kurun waktu beberapa tahun belakangan ini, terjadi penurunan sector perekonomian karena daya beli masyarakat yang semakin menurun.

b. Kondisi perdagangan.

Pasar dan pertokoan adalah sarana penting pendukung kegiatan perdagangan karena merupakan tempat akumulasi dan distribusi barang perdagangan, baik secara grosir/borongan maupun eceran. Penyebaran lokasi pasar dan pertokoan di Kota Makassar hampir merata di seluruh wilayah kecamatan baik bersifat non permanen (bukan setiap hari) maupun bersifat temporer (ramai pada waktu tertentu) serta skala pelayanan yang berbeda-beda.

Pengadaan bangunan multifungsi merupakan bentuk usaha pengembalian investasi jangka panjang dan mempunyai nilai keuntungan (benefit) yang cukup besar. Sekaligus sebagai salah satu usaha memanfaatkan dan memberdayakan sumber daya manusia dengan terbukanya lapangan kerja baru.

Dengan pengadaan Gedung Pameran Dagang diharapkan dapat memberikan sumbangan terhadap perekonomian di kota Makassar.

B. Analisa Masalah Non Arsitektur

Status Gedung Pameran Dagang

1. Sistem kelembagaan dan Struktur Organisasi

Gedung Pameran Dagang merupakan suatu lembaga yang bergerak dalam bidang ekonomi. Wadah bangunan pameran ini cenderung berwawasan bisnis, maka pengelolaannya ditangani secara profesional oleh lembaga swasta yang bekerja sama dengan pihak instansi pemerintah yang terkait, baik berasal dari asosiasi-asosiasi dagang dan industri maupun Kadin Kotamadya Makassar.

Bentuk kerjasama pemerintah dengan Gedung Pameran Dagang sebagai lembaga perdagangan, yaitu sebagai lembaga yang mewakili/melindungi lembaga perdagangan tersebut serta mengawasi kegiatan pada Gedung Pameran Dagang. Adapun lembaga pemerintah yang terkait dalam hal ini yaitu Departemen Perindustrian dan Perdagangan, Kamar Dagang dan Industri (KADIN) dan Lembaga Konsumen Indonesia.

Maka dalam skala pelanyanannya, Gedung Pameran Dagang ini mengutamakan peningkatan ekonomi di Sulawesi Selatan pada khususnya dan pada Kawasan Timur Indonesia pada umumnya. Sehingga secara keseluruhan dapat menjadi salah satu faktor pendukung kebijakan pemerintah dalam peningkatan volume ekspor minimum.

Diharapkan Gedung Pameran Dagang ini dapat lebih berkembang dan mempunyai perwakilan dagang disetiap propinsi di Indonesia, guna penyebaran informasi dan promosi perdagangan serta merupakan fasilitas jasa yang melengkapi dan mendukung kegiatan perdagangan baik didalam maupun di luar negeri.

2. Tujuan dan Fungsi Gedung Pameran Dagang

Dari pengertian sebelumnya telah diungkapkan bahwa Gedung Pameran Dagang di Makassar bertujuan untuk menunjang kegiatan perdagangan dan bisnis, utamanya dalam memperkenalkan produk-produk industri dan perdagangan melalui informasi dan promosi dengan

memberikan suatu wadah untuk mendukung usaha perdagangan dan usaha lainnya.

Pengelolaan Gedung Pameran Dagang di Makassar akan mencakup pelayanan, bersifat umum dan komersial berupa kegiatan transaksi, kegiatan konvensi, serta berbagai kegiatan yang bersifat pelayanan jasa konsumen.

3. Sumber Modal/Pembiayaan

Untuk membangun wadah Gedung Pameran Dagang faktor pendanaan memegang peranan yang penting, kemungkinan sumber pendanaan di dapat dari:

a. Modal dari dalam

Sumber dari pemilik proyek sendiri yang umumnya berupa badan usaha. Untuk permodalan usaha bidang promosi sebaiknya pemilik (pihak swasta) mempunyai biaya yang berasal dari dalam sebesar kurang lebih 30 % dari jumlah seluruhnya.

b. Modal dari luar, dapat bersumber dari :

(1) Bank Swasta Nasional atau Bank Swasta Asing, bungapinjaman dari bank swasta ini umumnya cukup tinggi dan waktu pengembalian relatif singkat.

(2) Investor asing dan dalam negeri yang ingin menanamkan modal dengan fasilitas PMA (Penanaman Modal Asing) dan PMDN (Penanaman Modal Dalam Negeri).

(3) Calon penyewa melalui Pembayaran uang muka.

4. Sistem Penyewaan

Sistem penyewaan ruang dalam Gedung Pameran Dagang ini meliputi:

a. Ruang yang disewakan

1) Ruang pameran dengan sistem area terbagi

Ruang sistem area terbagi tersebut dipakai pada ruang pameran dimana luas lantai yang disewakan telah diberikan batasan dan ketentuan luas. Dengan sistem ini penyewa ruang

tinggal memilih dan memperhitungkan berapa luas yang diperlukan untuk memamerkan/mendisplay bentuk dan hasil produksinya.

2) Ruang perwakilan usaha

Ruang ini dapat saja menyatu dengan stand pameran yang disewakan ataupun mengambil ruang tertentu dalam gedung pameran dengan pertimbangan biaya operasional yang berimbang.

b. Ruang yang tidak disewakan

Merupakan area yang sifatnya digunakan bersama oleh pihak penyewa tetapi tidak di tarik nilai sewa yang dikenakan secara menyeluruh kepada pihak penyewa, area tersebut meliputi :

c. Common floor area

Area tersebut meliputi: daerah selasar / sirkulasi, hall dan lift.

d. Service floor area

Area tersebut meliputi: ruang pengelola, ruang properti, daerah parkir, ruang sirkulasi vertikal dan ruang service engineering.

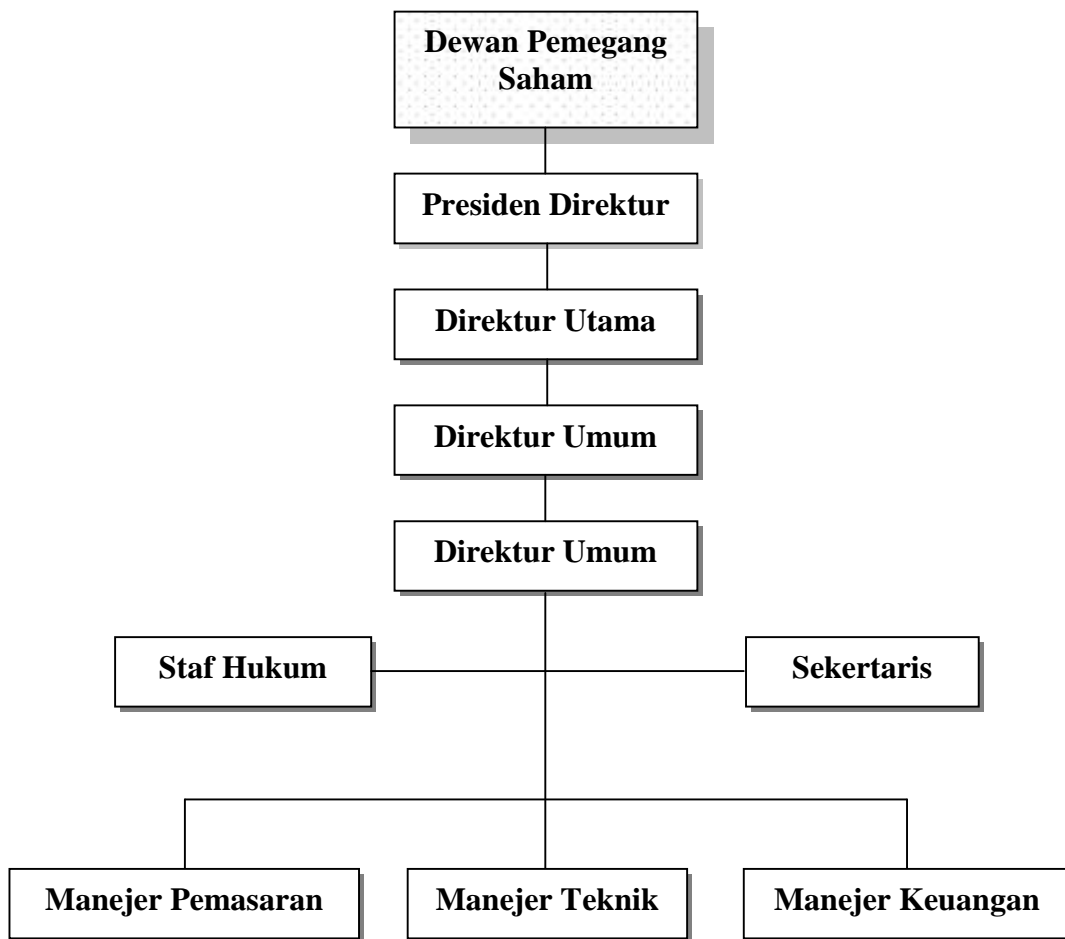

Skema III.1. *Struktur organisasi* Gedung Pameran Dagang Di Makassar
(Sumber: dokumen pribadi)

5. Kondisi dan Perkembangan Usaha Perdagangan dan jasa Pameran

a. Keadaan Perdagangan

Dampak dari berkembangnya sektor industri dan perdagangan di Kawasan Timur Indonesia, khususnya Makassar akan berakibat meningkatnya kegiatan perdagangan dan investasi yang membutuhkan wadah yang memenuhi syarat untuk mempromosikan produk-produk industri. Indikasi semacam inilah yang dapat menunjang pengadaan Gedung Pameran Dagang di Makassar sebagai fasilitas/wadah kegiatan tersebut.

b. Keadaan Perusahaan

Berdasarkan data Biro Pusat statistik pada tahun 2007

sampai 2011 tercatat 1.615 perusahaan besar dan 4.067 perusahaan menengah serta 17.034 perusahaan kecil menurut kecamatan di Makassar.

Tabel III.2 :Jumlah perusahaan perdagangan di Kota Makassar .

Tahun 2012		2007	2008	2009	2010	2011
Golongan perusahaan						
Perusahaan Besar		197	356	362	381	319
Perusahaan Menengah		646	659	790	1015	957
Perusahaan Kecil		2.210	3.348	3.458	4.189	3.829
Jumlah		3.053	4363	4.610	5.585	5.105

Sumber: Dinas perindustrian dan perdagangan kota Makassar, 2012

Berdasarkan table diatas, pertumbuhan rata-rata jumlah perusahaan di Makassar adalah:

a) Pertumbuhan perusahaan besar:

- a) Tahun 2007/2008 = 1,5%
- b) Tahun 2008/2009 = 0,06%
- c) Tahun 2009/2010 = 0,19%
- d) Tahun 2010/2011 = -0,62%

Dengan pertumbuhan rata-rata 62,5 % pertahun

b) Pertumbuhan perusahaan menengah:

- (1) Tahun 2007/2008 = 0,13%
- (2) Tahun 2008/2009 = 1,31%
- (3) Tahun 2009/2010 = 2,25%
- (4) Tahun 2010/2011 = 0,62 %

Dengan pertumbuhan rata-rata 62.6 %

c) Pertumbuhan perusahaan kecil:

- (1) Tahun 2007/2008 = 11,38%
- (2) Tahun 2008/2009 = 1,1%
- (3) Tahun 2009/2010 = 7,31%
- (4) Tahun 2010/2011 = 4,8 %

Dengan pertumbuhan rata-rata 0.374%

c. Jasa Pameran

Berdasarkan data dari PT. Fajar Makassar Promotion dan PT. Debindo, pelaksanaan pameran biasanya dilakukan satu sampai tiga bulan sekali dengan sistem bergantian dari beberapa organizer yang ada di Makassar.

Adapun jumlah organizer yang aktif adakan even pameran di Makassar hanya terdapat lima perusahaan. Masing-masing even organizer mengadakan pameran yang berbeda-beda, skala pameran yang diadakan juga berbeda-beda dari tingkat lokal hingga tingkat nasional. Tingkat nasional diikuti peserta baik dari dalam pulau Sulawesi maupun dari luar.

d. Analisa Jumlah Perusahaan Yang Akan Ditampung

Pertumbuhan rata-rata perusahaan menurut golongan Sulawesi Selatan ialah:

- 1) Perusahaan besar pertumbuhannya rata-rata 62.5%
- 2) Perusahaan menengah pertumbuhannya rata-rata 62.6%
- 3) Perusahaan kecil pertumbuhannya rata-rata 0.374%

Untuk mengasumsikan jumlah perusahaan yang akan ditampung maka diambil perbandingan perusahaan yang ditampung WTC Surabaya, berdasarkan studi literatur (perusahaan besar, menengah yang diasumsikan berbentuk PT dan CV, sedangkan perusahaan kecil diasumsikan berbentuk koperasi), yaitu 5 : 3 : 1.

e. Kapasitas Gedung Pameran Dagang

Gedung Pameran Dagang merupakan suatu wadah yang bersifat semi show room, dimana wadah ini digunakan oleh suatu perusahaan yang telah memiliki kantor dilokasi lain. Pengadaan fasilitas ruang pameran dan promosi pada Gedung Pameran Dagang (GPD) bertujuan untuk mempermudah konsumen dan produsen untuk bertransaksi disatu tempat saja.yaitu melalui wadah ini sebagaimana tujuan yang diemban Gedung Pameran Dagang yaitu

mempertemukan produsen dan konsumen dalam satu atap. Dengan demikian maka perhitungan kebutuhan jumlah pemakai / penyewa dihitung berdasarkan banyaknya perusahaan yang telah memiliki kantor pribadi.

Kapasitas GPD Makassar yang akan direncanakan dapat ditentukan dengan dasar pertimbangan:

- 1) Jumlah perusahaan yang memilih Ruko atau Rukan sebagai tempat usaha.
- 2) Kemungkinan berdirinya fasilitas yang sama.

Jika pertumbuhan perusahaan besar % pertahun, perusahaan menengah % pertahun dan perusahaan kecil % pertahun, maka dapat ditentukan jumlah perusahaan yang membutuhkan ruang kantor pada tahun 2026 mendatang (prediksi 15 tahun) dengan menggunakan rumus yaitu:

$$\underline{P_t = P_o (1 + r)^n}$$

Dimana:

P_t = Jumlah perusahaan tahun prediksi

P_o = jumlah perusahaan tahun dasar

r = Prosentase kenaikan rata-rata

n = jumlah tahun prediksi

1 = konstanta

Dengan menggunakan rumus diatas, maka prediksi jumlah perusahaan untuk 15 tahun mendatang adalah:

) Perusahaan besar

$$\begin{aligned} P_{2026} &= 1 (1 + 62,5 \%)^{15} \\ &= 1 (1 + 0,625)^{15} \\ &= 1 (16.296) \\ &= 16.296 \text{ perusahaan} \end{aligned}$$

) Perusahaan menengah

$$P_{2026} = 39 (1 + 62.6)^{15}$$

$$\begin{aligned}
&= 39 (1 + 0,626)^{15} \\
&= 39 (885) \\
&= 16.815 \text{ perusahaan}
\end{aligned}$$

J) Perusahaan kecil

$$\begin{aligned}
P_{2026} &= 96 (1 + 37,4 \%)^{15} \\
&= 96 (1 + 0,374)^{15} \\
&= 96(118) \\
&= 11.328 \text{ perusahaan}
\end{aligned}$$

Diasumsikan 0,3 % dari jumlah perusahaan diatas akan menjadi penyewa pada Gedung Pameran Dagang di Makassar.

$$\begin{aligned}
J) \text{ Perusahaan besar} & \quad 16.296 \times 0,3\% = 48,88 \\
J) \text{ Perusahaan menengah} & \quad 16.815 \times 0,3 \% = 50,44 \\
J) \text{ Perusahaan kecil} & \quad 11.328 \times 0,3 \% = 33,98
\end{aligned}$$

Total jumlah perusahaan adala 1333,3 perusahaan. Maka jumla perusahaan yang menyewa Gedung Pameran Dagang adalah 134 perusahaan.

f. Bentuk Promosi/Pameran

Bentuk promosi/pameran pada Gedung Pameran dagang dibagi berdasarkan:

- 1) Pameran tetap. Dimana pada Gedung Pameran Dagang area pameran tersendiri dalam mempromosikan produk usahanya.
- 2) Pameran temporer, merupakan ruang pameran bersama yang dapat dimanfaatkan untuk kegiatan pertunjukan, promosi atau pameran yang dapat menyesuaikan dengan produk usaha menurut besar kecilnya bentuk dari hasil industry tersebut, yakni untuk:
 - a) Materi skala kecil, adalah termasuk:
 - (1) Industry makanan dan minuman
 - (2) Industry pakaian jadi
 - (3) Industry tekstil tradisional

- (4) Industry asil bumi
- b) Materi skala sedang, adalah terasuk
 - (1) Industry elektronia
 - (2) Industry kimia dan barang kimia
 - (3) Industry gelas dan barang gelas
 - (4) Industry karet dan barang plastic
- c) Materi skala besar, adala termasuk
 - (1) Industry kerajinan meubel
 - (2) Industry mobil dan motor
- g. Analisa materi pameran
 - 1) Jenis materi yang dipamerkan

Lingkup barang hasil produksi sebagai materi pameran secara garis besar dibagi menjadi:

 - 1) Bahan baku
 - 2) Komponen/barang setengah jadi
 - 2) Hasil desain produk indutri terbaru

Penggolongan barang materi pameran dikelompokkan sebagai berikut:

 - 3) Industry mesin dan logam dasar
 - a) Industry permesinan
 - b) Industry elektronika
 - 4) Aneka industry
 - a) Industry pengolahan hasil lautan
 - b) Industry pengolahan hasil pertanian
 - c) Industry pengolahan asil tambang
 - d) Industry tekstil
 - 5) Industry kecil
 - a) Industry makanan dan minuman
 - b) Industry pakaian jadi
 - c) Industry tekstil tradisional
 - d) Industry penyamakan kulit dan barang kulit

- e) Industry kimia dan barang kimia
 - f) Industry hasil karet dan barang plastic
 - g) Industry gelas dan barang gelas
 - h) Industry kayu dan barang dari kayu
 - i) Industry keramik
 - j) Industry barang dari semen dan kapur
- h. Bentuk materi besaran benda pameran

Materi benda pameran dapat dikelompokkan berdasarkan bentuk yang dipakai dari bentuk pada benda tersebut:

1) Materi besar

Materi benda pameran yang memiliki skala atau lebih dari skala manusia (1-2 meter).

2) Materi sedang

Materi benda pameran dalam ukuran agak besar tapi masih dalam ukuran sama atau lebih dari pada manusia.

3) Materi kecil

Materi benda pameran yang lebih kecil dari skala manusia, seperti benda kecil dalam genggamannya manusia.

C. Analisa Arsitektur

1. Identifikasi dan jenis kegiatan

a. Pengunjung/peminat

Untuk pengunjung, jenis kegiatannya adalah:

- 1) Datang
- 2) Parkir kendaraan
- 3) Melihat-lihat
- 4) Melakukan transaksi, mencari informasi
- 5) Menunggu
- 6) Sholat
- 7) Makanan/minuman
- 8) Buang air kecil/besar (toilet)
- 9) Pulang

b. Produsen (pemasok)

- 1) Datang
- 2) Parkir kendaraan
- 3) Memberikan informasi suatu produk
- 4) Mengadakan pameran
 - a) Pameran tetap
 - b) Pameran berkala
- 5) Memamerkan produk barang dan jasa property (maket, brosur dan prodeuk interior)
- 6) Menjual hasil produk
- 7) Menunggu
- 8) Sholat
- 9) Makan/minum
- 10) Buang air besar/kecil (toilet)
- 11) Pulang

c. Pengelola

Untuk pengelola, jenis kegiatannya adalah:

- 1) Datang
- 2) Parkir kendaraan memberikan pelayanan umum
- 3) Melakukan kegiatan administrasi
- 4) Melakukan perawatan bangunan
- 5) Sholat
- 6) Buanh air besar/kecil (toilet)
- 7) Pulang

d. Penunjang

Untuk kegiatan penunjangnya, jenis kegiatannya adalah:

- 1) Datang
- 2) Parkir kendaraan
- 3) Memberikan pelayanan operasi umum
- 4) Melakukan kegiatan operasional
- 5) Melakukan perawatan bangunan

- 6) Sholat
- 7) Makan/minum
- 8) Buang air besar/kecil (toilet)
- 9) Pulang

2. Pengelompokan kegiatan

Kelompok kegiatan berdasarkan fungsi tujuan pengadaan maka kegiatan didalam gedung pameran dagang dapat dikelompokkan mejadi:

a. Kelompok kegiatan prodesen (pemasok)

Yaitu orang atau badan usaha dari perwkilan dagang dan industry yang bertujuan untuk memperkenalkan hasil produksi dan memasarkannya pada konsumen.

b. Kelompok kegiatan pengelola

Adalah pihak yang mengatur dan mengurus semua kegiatan yang berlangsung di dalam sebuah gedung pameran dan penjualan property untuk menjalankan operasional dan manajemen perusahaan.

c. Kelompok kegiatan penunjang

Merupakan kelompok kegiatan yang mengurus pelayanan umum yang membantu kegiatan administrasi dan kegiatan operasional agar dapat berjalan dengan lancer, adapun kegiatan-kegiatan tersebut yaitu:

- 1) Membantu kelancaran kegiatan operasional secara umum.
- 2) Pengecekan peralatan operasional
- 3) Perbaikan peralatan operasional
- 4) Pelayanan secara umum
- 5) Ruang sentral power
- 6) Ruang control
- 7) Pengamanan gedung
- 8) Perawatan dan pemeliharaan gedung
- 9) Pengontrolan dan perbaikan system utilitas gedung
- 10) Pengontrolan fasilitas-fasilitas umum gedung
- 11) Perparkiran

- 12) Penyediaan sarana ibadah
- 13) Penyediaan sarana membersihkan diri
- 14) Penyediaan ruang tunggu
- 15) Penyediaan ruang informasi
- 16) Penyediaan sarana logistic

Fasilitas ini berfungsi untuk menunjang kelancaran berlangsungnya aktifitas unit dan kelompok bangunan, yaitu unit bangunan akomodasi bagi pengunjung, unit pengelola (kantor dan fasilitas akomodasi).

d. Kelompok kegiatan menurut sifatnya

Seluruh kegiatan yang telah teridentifikasi, dapat diklasifikasikan menurut sifatnya menjadi:

- (1) Kegiatan public
- (2) Kegiatan semi prifat
- (3) Kegiatan prifat

3. studi program ruang

a. kebutuhan ruang

berdasarkan kegiatan yang telah diidentifikasi dan dikelompokkan, maka ruang yang dibutuhkan untuk kegiatan tersebut dapat ditentukan sebagai berikut:

- 1) pengunjung (peminat)
 - a) hall
 - b) ruang informasi
 - c) pos keamanan
 - d) lavatory umum
 - (1) lavatory pria
 - (2) lavatory wanita
- 2) kelompok ruang pameran
 - a) ruang pameran tetap
 - b) ruang pameran tidak tetap
 - c) ruang perlengkapan

- d) ruang bongkar muat
 - e) ruang control pengawas
 - f) ruang AHU
- 3) kelompok ruang pengelola
- a) ruang pimpinan
 - b) ruang wakil pimpinan
 - c) ruang pegawai/staf
 - d) ruang rapat
 - e) ruang ketua badan pengurus
 - f) ruang wakil ketua
 - g) ruang sekretaris
 - h) ruang kepala bina program
 - i) ruang pemasaran
 - j) ruang teknik
 - k) ruang bagian pameran
 - l) ruang keuangan
 - m) ruang humas
 - n) ruang bagian ketertiban
 - o) ruang bagian hukum
 - p) ruang bagian rumah tangga
 - q) ruang bagian personalia
 - r) ruang tata usaha
- 4) kelompok ruang penunjang
- a) kantin
 - b) ruang sebagian
 - c) wartel dan warnet
 - d) cafeteria
 - (1) ruang kasir
 - (2) ruang makan dan minum
 - (3) pantry
 - (4) gudang

5) kelompok pelayanan service

- a) ruang informasi
- b) ruang telepon umum
- c) ruang audio visual
- d) mushollah
- e) hall/lobby
- f) toilet umum
- g) ruang P3K
- h) gudang
- i) ATM
- j) Pos satpam

4. Hubungan ruang

Pendekatan hubungan ruang dimaksudkan untuk mempertegas keteraturan ruang yang merupakan acuan dalam penempatan ruang-ruang internal demi terciptanya suasana sirkulasi yang efektif dan efisien. Factor pertimbangan dalam menentukan besaran ruang antara lain:

- a. Jenis kegiatan yang diwadahi
- b. Jenis ruang yang dibutuhkan
- c. Jumlah kapasitas pelaku kegiatan dalam ruang
- d. Perabot spesifik yang diperlukan
- e. Persyaratan fisik dan psikologis manusia

Tingkat hubungan ruang dalam frekuensinya terbagi dalam:

- a. Hubungan erat (tingkat privasi rendah)
- b. Hubungan kurang erat (tingkat privasi sedang)
- c. Tidak ada hubungan sama sekali (tingkat privasi tinggi).

5. Persyaratan besaran ruang

Pendekatan besaran ruang untuk menganalisa kebutuhan luasan dan masing-masing ruang yang ada antara lain didasarkan pada:

- a. Kegiatan yang ada meliputi fungsi, bentuk, pola dan cara kegiatan
- b. Jumlah pelaku kegiatan
- c. Analisa luasan kegiatan

- d. Studi standar-standar besaran ruang
- e. Aspek-aspek lain yang berpengaruh

Penentuan besaran ruang didasarkan pada pertimbangan sebagai berikut:

- a. Besaran ruang berbanding lurus dengan besarnya jumlah pemakai/karyawan
 - b. Sebagai patokan besar, besaran ruang ditentukan dari:
 - 1) Pola gerak manusia
 - 2) Jumlah dan dimensi peralatan yang digunakan
 - 3) Flow dari unsur pemakai ruang
 - 4) Pola kegiatan
6. Persyaratan lingkungan
- a. Persyaratan teknis

Persyaratan teknis yang perlu diperhatikan dalam pemilihan lokasi bagi gedung pameran adalah lingkungan sekitar tapak merupakan area perkembangan regional yang meliputi tujuan:

 - 1) Mewujudkan keseimbangan antara daerah dalam hal ini tingkat pertumbuhannya.
 - 2) Memperkokoh kesatuan ekonomi setempat
 - 3) Memelihara efisiensi setempat pertumbuhan kota
 - 4) Dekat dengan sumber komunikasi (telkom)
 - 5) Pencapaian masyarakat kurang mengalami hambatan
 - 6) Dijalur transportasi utama
 - 7) Aman dari segi kriminalitas
 - 8) Tidak berdekatan dengan daerah industry
 - b. Persyaratan non-teknis
 - 1) Persyaratan non-teknis dalam pemeliharaan lokasi adalah berada pada daerah yang tidak perlu jauh dari jalur kota, tujuannya adalah untuk kemudahan pencapaian fasilitas transportasi dan pusat kota.

- 2) Tersedia utilitas kota seperti: listrik, telepon , air bersih dan lain-lain.

7. Persyaratan gedung pameran

Persyaratan bangunan gedung pameran dan penjualan adalah:

- a. Gedung harus dibangun dengan proteksi yang cukup baik terhadap kebisingan, vibrator, kebakaran dan kelembaban.
- b. Ketinggian tuang harus cukup, sehingga panasnya lampu-lampu dan dinginnya AC tidak sampai mengganggu aktifitas.
- c. Bentuk ruang harus mempunyai perbandingan.
- d. Human performance, sebagai bangunan berteknologi tinggi harus tetap memperhatikan dan memenuhi tuntutan kebutuhan pemakainya terutama dalam hal ini kenyamanan, diantaranya dengan:
 - 1) Pencahayaan
 - 2) Pengkondisian udara
 - 3) Sirkulasi
 - 4) System komunikasi
 - 5) System keamanan
 - 6) System parker, bongkar muat.

BAB IV

PENDEKATAN KONSEP PERANCANGAN

A. Titik Tolak Pendekatan

Pameran Dagang adalah wadah yang penting dalam dunia perdagangan, yang berfungsi sebagai pusat informasi, pameran/promosi, komunikasi dan transaksi oleh pihak-pihak pengusaha/produsen, konsumen dan pemerintah, yang disimbolkan sebagai pasar, jembatan dan wadah profesi. Walaupun masing-masing berdiri sendiri, namun pada dasarnya tidak terlepas satu dengan lainnya. Jadi Gedung Pameran Dagang ini merupakan pengikat/simpul dari fungsi-fungsi tersebut diatas.

B. Pendekatan Acuan Perancangan

1. Pendekatan konsep makro

a. Pendekatan Penentuan Lokasi

Pendekatan penentuan lokasi dari wadah ini didasarkan pada suatu pemikiran pokok bahwa bangunan ini merupakan suatu tempat ajang promosi dan transaksi perdagangan serta tempat bertemunya para pelaku bisnis dibidang ini. Untuk itu penentuan lokasi dari wadah ini disesuaikan dengan kegiatan utama dalam bangunan yang bersifat komersial agar sesuai dan dapat menunjang fungsi fisik bangunan.

Faktor-faktor yang berkaitan erat dalam menentukan lokasi berdasarkan pada aspek-aspek sebagai berikut:

1) Aspek pengembangan kota

Pada lokasi yang dalam rencana pengembangan kota, terletak dikawasan perdagangan yang strategis dan mempunyai prospek dan potensi untuk berkembang lebih baik pada masa yang akan datang.

2) Aspek pelayanan

a) Pada lokasi perdagangan sesuai dengan tujuan dan fungsinya sebagai usaha komersial yang menyiapkan wadah untuk

disewakan.

- b) Pada lokasi pelayanan jasa dan pemukiman sehingga mudah dicapai dan dapat memberikan informasi yang tepat kepada masyarakat pengunjung disekitar gedung.
- c) Aspek transportasi dan utilitas
- d) Faktor aksesibilitas yang tinggi
- e) Tersedia sarana utilitas kota yang terjamin

b. Pendekatan Penentuan Tapak

1) Penentuan site/Tapak

Dasar pertimbangan dalam penentuan site/tapak:

- a) Rencana peruntukan lahan kawasan perdagangan, jasa pelayanan sosial, perkantoran dan rekreasi.
- b) Luasan dan kondisi tapak.
- c) Sarana transportasi.
- d) Sarana utilitas.
- e) Kondisi lingkungan.

Kriteria penentuan site/tapak meliputi:

- a) Berada pada area perdagangan, perkantoran, hiburan dan rekreasi.
- b) Luasan site/tapak yang cukup memadai.
- c) Memiliki bentuk yang memungkinkan penggunaan site/tapak secara maksimal.
- d) Mudah dijangkau dari pusat kota dan terdapat sarana transportasi kota berupa jalan dan angkutan kota.
- e) Dilalui oleh sarana utilitas kota, yaitu air bersih, listrik , telepon, drainase dan sanitasi.
- f) Nilai kenyamanan lingkungan berupa kebisingan, polusi udara dan tingkat getaran di sekitar tapak sedang.
- g) Mempunyai view yang baik.

2) Pengelohan Tapak

Kriteria untuk penentuan tapak adalah sesuai dengan

pertimbangan–pertimbangan yang bertujuan dalam pengolahan potensi dan permasalahan tapak dalam kaitan fungsi, tata fisik dan kondisi lingkungan.

Dalam menentukan tapak yang tepat untuk Gedung Pameran Dagang, terdapat beberapa pertimbangan yaitu:(White, Edward T. 1991 : 44)

- a) Kondisi site, batas atau tapak, topografi dan pola tapak, orientasi tapak dan tingkat kebisingan.
- b) Kondisi lingkungan: pola pencapaian dari jaringan jalan, fasilitas penunjang lingkungan, penampilan bangunan sekitar tapak.

Sedangkan kriteria pengolahan tapak secara utuh, dalam kesatuan antara ruang luar dengan massa bangunan meliputi antara lain adalah:

- a) Tuntunan pendaerahan
 - (1) Penempatan massa bangunan sesuai fungsi dan mengikuti filosofi bangunan secara keseluruhan
 - (2) Penempatan ruang luar pada area yang noise level sedang – tinggi menyelingi / mengelilingi massa bangunan
- b) Tuntutan penataan entrance
 - (1) Memungkinkan pencapaian dari jalur – jalur sirkulasi utama dengan memperlihatkan arah sirkulasi master plan kawasan pusat perdagangan dan view.
 - (2) Tidak mengganggu lalu lintas dan memberi kemudahan parkir
- c) Tuntutan penampilan fisik
 - (1) Menggunakan analogi yang sesuai dengan konsep bangunan perdagangan
 - (2) Menghindari kesan monoton, tetap menjaga keharmonisan dengan pola bangunan sekitar.

(3) Mencerminkan fungsi sebagai bangunan komersial

Untuk itu dasar–dasar pemikiran yang dipakai di dalam pendekatan terhadap site adalah:

- a) Dikelilingi oleh jaringan perekonomian serta keramaian kota namun tetap mampu memberikan rasa nyaman bagi pengunjung untuk mendukung unsur rekreatif yang ada
- b) Mudah dicapai dari berbagai sudut kota dan oleh berbagai lapisan masyarakat
- c) Mampu memberikan keleluasaan dari berbagai jenis aktifitas yang diwadahnya
- d) Mampu memberi rasa aman dan nyaman bagi pengunjung serta memberikan pemandangan / view yang baik secara timbal balik

c. Pengolahan Lingkungan

Tujuan dari pengolahan lingkungan pada GPD mempunyai dampak yang sangat berpengaruh pada penampilan bangunan, sehingga dalam pengolahan tersebut yang perlu diperhatikan adalah:

- 1) Sedapat mungkin dapat berinteraksi dengan lingkungan sekitarnya
- 2) Memungkinkan sebagai penumbuh dengan penarik pengunjung untuk datang ke lokasi
- 3) Sebagai alternatif dalam pengembangan kota.

Sedangkan kriteria pengolahan lingkungan yang berkaitan erat dengan penampilan GPD meliputi:

1) Orientasi bangunan

Faktor yang perlu diperhatikan di dalam pendekatan terhadap orientasi bangunan adalah:

- a) Orientasi terhadap matahari yang dalam hal ini mempengaruhi tata letak unsur bangunan yang memiliki tanaman dan pengembangannya terhadap pemanfaatan sinar matahari pagi serta faktor pemanasan yang akan menimbulkan pemborosan dalam pengkondisian udara.

- b) Orientasi terhadap angin yang dapat dimanfaatkan untuk memberikan kenyamanan pada tempat-tempat bersantai serta pengaruhnya terhadap keawetan bangunan pada masa-masa tertentu dimana bertiup angin yang bertiup dari arah laut.
- c) Orientasi terhadap view yang baik dari dalam bangunan terhadap lingkungan sekitarnya maupun dari lingkungan sekitarnya terhadap bangunan dalam usaha untuk menciptakan suatu area arsitektur dari bangunan terhadap lingkungan sekitarnya.

2) View Bangunan

- a) Memberikan identitas sebagai bangunan komersial dari fungsi yang diwadahi
- b) Memungkinkan sebagai titik tangkap yang ideal dari segala arah dengan memperhatikan lintasan matahari dan arah angin

d. Penzoningan dan Tata Massa

Fungsi kegiatan pada tapak dikelompokkan ke dalam zona publik, private dan service dengan pertimbangan tingkat aksesibilitas dan privacy bagi pegawai dan pengunjung.

Penentuan penzoningan pada tapak didasarkan pada pertimbangan, yaitu (Snyder dan Cataneese. 1991 : 180)

- 1) Keadaan kondisi tapak yang ada
- 2) Kondisi lingkungan disekitar tapak baik yang mendukung maupun yang tidak mendukung
- 3) Kondisi dan arus lalu lintas / transportasi di sekitar lingkungan tapak
- 4) Hirarki ruang dan fungsi kegiatan yang ada
- 5) Unsur iklim dan cuaca serta orientasi bangunan

Adapun tujuan dari penzoningan dan tata massa yang ingin dicapai adalah:

- 1) Masing-masing kelompok tidak saling mengganggu.
- 2) Mempunyai hubungan sesuai dengan karakter/sifat pemakainya.

3) Pencapaian yang efektif, yang mengikat adalah sifat kegiatannya (macam serta pengelompokkannya)

e. Penempatan Entrance

1) Main Entrance

Main entrance adalah pencapaian utama bagi pengunjung yang difungsikan sebagai jalan masuk dari luar ke dalam site.

Persyaratan main entrance adalah sebagai berikut:

- a) Kemungkinan arah datang pengunjung datang terbesar
- b) Kemudahan pencapaian ke tapak bangunan
- c) Kelancaran arus lalu lintas disekitarnya.

Pencapaian main entrance dipertimbangkan bertujuan agar:

- a) Main entrance mudah terlihat oleh pengunjung
- b) Main entrance dekat dengan arah datangnya pengunjung
- c) Main entrance tidak mengganggu arus lalu lintas disekitarnya

2) Side Entrance

Side entrance merupakan alternatif pencapaian bagi pengunjung yang difungsikan sebagai jalan dari dalam untuk keluar site. Penentuan site entrance dipertimbangkan dengan tujuan agar supaya:

- a) Kejelasan dan kemudahan arah masuk dan keluar site
- b) Menghindari terjadinya crossing sirkulasi di dalam site
- c) Memudahkan pengawasan dari segi keamanan

3) Service Entrance

Service entrance merupakan alternatif pencapaian bagi sirkulasi kegiatan service, seperti kegiatan service bangunan, persiapan keluar masuknya barang dan lain sebagainya. Service entrance ini hanya digunakan secara berkala atau hanya pada waktu-waktu tertentu saja.

f. Pendekatan Terhadap Sistem Sirkualsi

Sebagai wadah yang menampung beragam aktivitas yang amat dinamis, sistem sirkulasi merupakan faktor utama yang esensial bagi

kelangsungan seluruh kegiatan yang ada.

1) Sirkulasi manusia

Manusia sebagai pemakai wadah ini memerlukan suatu jalur sirkulasi yang baik, lega dan efisien namun tidak formil, untuk itu sirkulasi bagi pengunjung haruslah dapat:

- a) Memberikan kenyamanan dan kelegaan serta dapat mengarahkan dengan baik ke setiap area bangunan
- b) Luasan yang cukup untuk mendukung kelancaran arus sirkulasi serta memberikan keleluasaan yang amat penting untuk menikmati produk-produk yang disajikan.
- c) Sirkulasi pengelola, penyewa dan karyawan haruslah jelas dan tidak menciptakan kemacetan pada saat yang ramai
- d) Berfungsi sebagai pengarah
- e) Pemerataan dan pembagian pada sirkulasi vertikal dan sirkulasi horizontal

2) Sirkulasi Kendaraan

Hal-hal yang diperlukan sebagai dasar pertimbangan utama pada pendekatan arus sirkulasi kendaraan adalah :

- 1) Dapat dengan mudah meninggalkan kendaraan maupun kembali ke kendaraan setelah diparkir
- 2) Pemisahan antara kendaraan pengunjung, pengelola dan karyawan serta kendaraan yang membawa barang
- 3) Arah kedatangan kendaraan dan pola jalan/lintasan yang memberikan kemudahan dan keleluasaan

3) Sirkulasi Barang

Pertimbangan dilakukan atas:

- 1) Arus datang dan keluar barang harus lancar dan tidak menimbulkan kemacetan baik didalam lingkungan site maupun arus lalu lintas di luar site
- 2) Arus bongkar muat harus terpisah dari keramaian pengunjung dan tidak menimbulkan kebisingan.

g. Pendekatan Tata Ruang Luar

Kegunaan dari unsur ruang luar diantaranya adalah :

- 1) Untuk memberi batasan semua antara site dan lingkungan sekitarnya.
- 2) Memberikan nilai tambah pada bangunan terhadap lingkungan sekitarnya
- 3) Dapat mengarahkan jalur-jalur sirkulasi yang ada didalam site
- 4) Dapat berperan dalam proses penyaringan dan penetralan unsur sinar matahari, polusi debu dan suara dan getaran arus kendaraan.
- 5) Ruang penerima sebagai area transisi antara lingkungan dan bangunan.
- 6) Pengikat beberapa kegiatan yang ada

h. Pendekatan Bentuk dan Penampilan Bangunan

1) Bentuk Dasar

Bentuk dasar dikelompokkan dalam bentuk bulat, segitiga, persegi empat dan bujur sangkar. Pemilihan bentuk dasar bangunan didasarkan atas pertimbangan:

a) Pengelola/pemilik

Bentuk dasar bangunan yang bersifat komersial tidak dapat dilepaskan dari kepentingan pemiliknya untuk memperoleh nilai ekonomi yang tinggi melalui pertimbangan terhadap:

- (1) Optimasi pemanfaatan luas lantai sehingga tiap area yang ada dapat disewakan.
- (2) Kemudahan dalam pelaksanaan konstruksi serta efisien waktu pelaksanaan
- (3) Kemudahan perawatan bangunan

b) Pemakai/penyewa

Kepentingan terhadap pihak pemakai terutama dalam hal:

- (1) Pemanfaatan setiap area yang disewa secara optimal

(2) Fleksibilitas penataan elemen ruang dalam

2) Penampilan Bangunan

Pertimbangan yang dipakai di dalam perencanaan Gedung Pameran Dagang ini adalah:

- 1) Filosofi bangunan perdagangan yang harus berkesan terbuka dan mengundang
- 2) Fungsi utama sebagai pusat promosi dan perdagangan membuat penampilan bangunan harus berkesan megah, dinamis, dominan terhadap lingkungannya serta memiliki suatu ciri khusus yang akan menciptakan suatu area arsitektur

Dalam pengolahan penampilan Gedung Pameran Dagang ini juga diperhatikan faktor-faktor pendukung lainnya, yaitu:

- 1) Penampilan yang memanfaatkan serta disesuaikan dengan ruang luar dan lingkungan yang terbentuk
- 2) Pencapaian ke dalam tapak bangunan
- 3) Sudut pandang / view yang terbaik dan potensial terhadap tapak

Disamping itu penampilan bangunan juga memperhatikan faktor iklim dalam pengertian pemanfaatan dan penanggulangan iklim tropis dengan penerapan arsitektur tropis terutama dari segi penutup bangunan dan pengolahan tata ruang / landscaping

i. Pendekatan Kebutuhan Ruang Parkir

Secara garis besar system perparkiran berdasarkan lokasi yang disediakan dapat dibedakan dalam dua (2) kategori, yaitu :

- 1) Parkir pada jalur jalan
- 2) Parkir di luar jalur jalan

Dari kedua kategori tersebut, system parkir yang efisien dan tidak mengganggu pergerakan kendaraan serta memenuhi persyaratan yang ada pada tapak, maka system parkir yang dipakai adalah system parkir di luar jalur jalan.

2. Pendekatan Konsep Mikro

a. Pendekatan Program Ruang

Pendekatan program ruang berdasarkan pengelompokan kegiatan yang ada pada GPD dengan pertimbangan:

- 1) Pemisahan kelompok kegiatan secara vertikal dan horizontal, tanpa mengabaikan kontinuitas kegiatan yang bersifat publik
- 2) Kemajemukan kelompok kegiatan secara vertikal dan horizontal, tanpa mengabaikan kontinuitas kegiatan yang bersifat publik
- 3) Karakteristik masing-masing kegiatan
- 4) Hubungan fungsional antar kegiatan

b. Pendekatan Kebutuhan Ruang

Pendekatan kebutuhan ruang pada gedung pameran dagang dan industri meliputi beberapa hal seperti dalam buku Ching, Franchis DK, 1991 : 194), yaitu:

1) Tata Ruang

Penataan ruang berkaitan erat dengan karakteristik masing-masing kegiatan yang diwadahnya, dengan dasar pertimbangan sebagai berikut:

- a) Tuntutan kebutuhan ruang menurut program kegiatan (tuntutan fungsi peruangan)
- b) Tuntutan kebutuhan ruang menurut unsur pelaku, sifat dan pola kegiatan

2) Organisasi Ruang

a) Tujuan

Penataan organisasi ruang yang sistematis bertujuan pada prinsip-prinsip yang diharapkan sebagaimana berikut:

- (1) Kaitan antar lingkup kegiatan dan fungsi penunjang tidak saling mengganggu kegiatan masing-masing
- (2) Komunikasi maksimal antar masing-masing lingkup kegiatan

- (3) Pencapaian yang efektif ke masing-masing lingkup kegiatan
- (4) Kemudahan operasional dan pengamanannya
- b) Dasar pertimbangan
 - (1) Tuntutan karakter ruang berdasarkan sifat kegiatannya / tuntutan ketenangan
 - (2) Adanya fungsi kegiatan sejenis
 - (3) Adanya fungsi kegiatan yang berbeda tetapi erat kaitannya
 - (4) Adanya tuntutan penerapan pola penataan ruang pameran dan fasilitas promosi, ruang kantor, transaksi, informasi dan lainnya, mengarah pada penerapan pola open lay out
- c) Prinsip distribusi ruang

Untuk memberikan kemudahan kontrol, kecepatan komunikasi dan interaksi antar personil akan lebih baik bila dikelompokkan dalam satu lantai, maka:

 - (1) Distribusi vertikal dan horizontal dapat dilakukan pada ruang
 - (2) Tiap lingkup kegiatan di distribusikan secara vertikal, sehingga masing-masing menempati satu lantai
- d) Pola Peruangan

Faktor-faktor yang menjadi dasar pertimbangan terhadap pola peruangan, antara lain:

 - (1) Pola hubungan kerja menurut struktur organisasi
 - (2) Pengelompokan ruang sesuai fungsi
 - (3) Sistem sirkulasi pencapaian dan pola sirkulasi

Berdasarkan pada kegiatan yang ada, maka pola peruangan diwujudkan dalam:

- (1) Pengaturan unit-unit ruang sehingga didapat pola sirkulasi dan lay out keseluruhan yang menunjang pencapaian dan sirkulasi yang jelas
- (2) Sistem flow pelayanan umum dan khusus dipisahkan agar kiranya pelayanan lebih teratur dan tidak menyulitkan
- (3) Penyesuaian sifat dan karakter masing-masing kegiatan
- (4) Pola Tata Display

Secara umum dikenal pola-pola sebagai berikut:

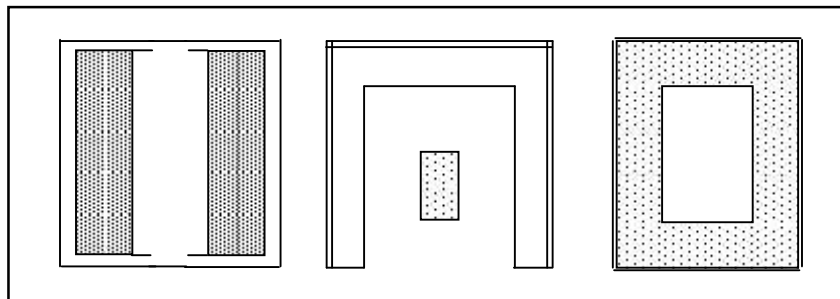

Gambar IV.1. Pola tata display

(sumber: Hirwan. 2003, Gedung Pameran, Makassar)

Untuk memperoleh besaran ruang minimum dan besaran ruang maksimum

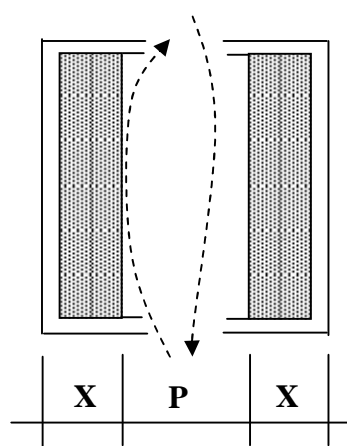

x (asumsi)	=	1,2	m
z (asumsi)	=	1,2	m
P (asumsi)	=	2,4	m
L	=	5	m
A = 5 x 5	=	25	m ²
F = 30%	=	7,5	m ²
As	=	32,5	m ²

Gambar IV.2. Perhitungan besaran ruang

(sumber: Hirwan. 2003, Gedung Pameran Dagang)

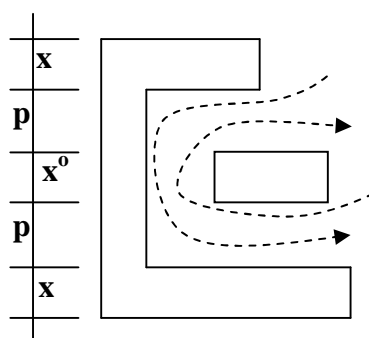

X (asumsi)	=	1,0	m
x ⁰ (asumsi)	=	0,6	m
z (asumsi)	=	0,6	m
2p (asumsi)	=	2,4	m

$$\begin{aligned}
 L &= 4 \text{ m} \\
 A = 4 \times 4 &= 16 \text{ m}^2 \\
 F = 30\% &= 4,8 \text{ m}^2 \\
 \text{As} &= 20,8 \text{ m}^2
 \end{aligned}$$

Gambar IV.3. Perhiungan besaran ruang
(sumber: Hirwan. 2003, Gedung Pameran Dagang)

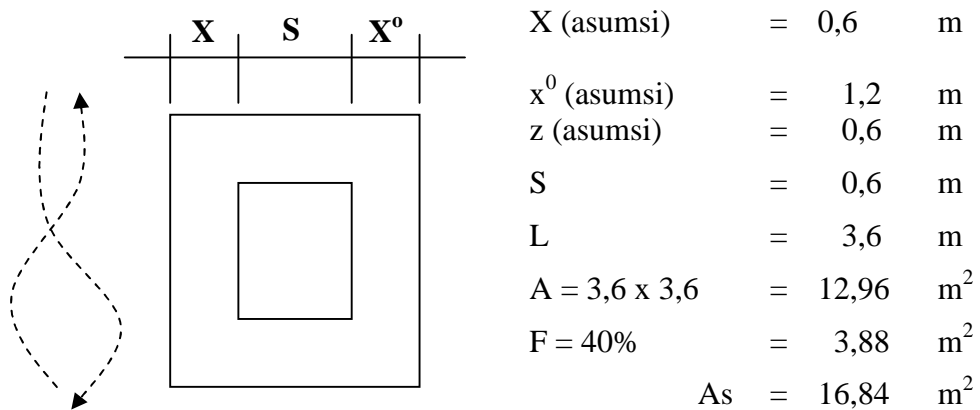

Gambar IV.4. Pola perhitungan besaran ruang
(sumber: Hirwan. 2003, Gedung Pameran Dagang)

Maka diperoleh luasan standar/patokan maksimum standar

pameran per unitnya adalah :

$$L \text{ max} = 32,5 \text{ m}^2$$

$$L \text{ min} = 16,84 \text{ m}^2$$

Keterangan :

x = ruang gerak materi pameran

z = ruang toleransi

P = dimensi ruang manusia

s = dimensi gerak penjaga stand

L = lebar ruang minimum

A = lebar ruang maksimum

F = flow / ruang sirkulasi

As = hasil luasan standar yang diperoleh

c. Pendekatan Besaran Ruang

1) Tujuan

Untuk mendapatkan optimasi pemenuhan ruang dalam batas-batas efektifitas dan efisiensi penggunaan

2) Dasar Pertimbangan

- a) Jumlah pemakai fasilitas ruang (orang atau baran)
- b) Standar dan norma yang dipakai (literatur), asumsi atau analisa perhitungan yang masih disebabkan oleh faktor lain
- c) Faktor penentu yang ditimbulkan oleh :
- d) Tuntutan fleksibilitas gubahan dan gabungan ruang
- e) Tuntutan kemudahan pelayanan dan pengamanan
- f) Kesesuaian ukuran tubuh, gerak dan sebagainya

d. Pendekatan Perhitungan Besaran Ruang

Pendekatan terhadap besaran ruang dilakukan dengan memperhatikan berbagai hal yang mendukung terwujudnya suatu besaran yang optimal dan efektif antara lain:

- 1) Keleluasaan pengunjung
- 2) Fleksibilitas pengaturan produk yang dipromosikan
- 3) Unsur komersial pada bangunan
- 4) Jenis dan fungsi kegiatan yang diwadahnya
- 5) Ukuran dan bentuk umum dari produk yang dipromosikan
- 6) Unsur rekreasi pada bangunan

Pendekatan perhitungan besaran ruang Gedung Pameran Dagang di Makassar dapat di uraikan sebagai berikut:

- 1) Ruang untuk kegiatan promosi atau pameran
- 2) Hall atau Lobby pameran tetap dan temporer

Pengunjung di asumsikan 100 orang

Standar = 0,35 - 0,54 m²/orang

Luas = 100 x 0,54 m² = 54 m²

- 3) Ruang Pamer Tetap/Unit Promosi

Ruang ini difungsikan sebagai ruang promosi dengan penjaga stand 2-3 orang. Standar ruang yang diambil standar luasan representatif, yaitu ruang dengan seperangkat meja peraga serta area untuk display produk.

Standar ruang pameran/promosi = 16 - 32 m²

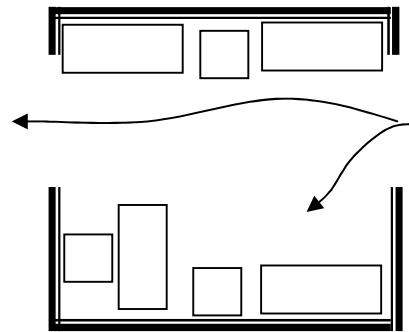

Gambar IV.5. Standar ruang pameran/promosi
(sumber: Hirwan. 2003, Gedung Pameran Dagang)

- 1) Ruang pameran tipe Kecil, asumsi 25% perusahaan mengadakan pameran

$$\text{Standar} = 16 \text{ m}^2 \quad \text{Luas} = 92 \times 16 \text{ m}^2 = 1.472 \text{ m}^2$$

- 2) Ruang pameran tipe sedang, asumsi 25% perusahaan mengadakan pameran

$$\text{Standar} = 20\text{-}25 \text{ m}^2 \quad \text{Luas} = 126 \times 24 \text{ m}^2 = 3.024 \text{ m}^2$$

- 3) Ruang pameran tipe besar, asumsi 25% perusahaan mengadakan pameran

$$\text{Standar} = 25\text{-}32 \text{ m}^2 \quad \text{Luas} = 57 \times 32 \text{ m}^2 = 1.824 \text{ m}^2$$

$$\text{Luas Ruang Pamer Tetap/Unit Promosi} = 6.320 \text{ m}^2$$

$$\text{Sirkulasi} = 20 \% \text{ (berdasarkan studi sirkulasi antar unit)}$$

$$= 20 \% \times 6.320 \text{ m}^2 = 1.264 \text{ m}^2$$

$$\text{Total luas ruang pameran tetap/unit promosi} = 7.584 \text{ m}^2$$

- 4) Ruang Pameran Temporer/Berkala

$$\text{Asumsi} = 30 \% \text{ dari luas ruang pameran tetap/unit promosi}$$

$$\text{Luas} = 30 \% \times 7.584 \text{ m}^2 = 2.275,2 \text{ m}^2$$

- 5) Ruang Penunjang Pameran

- a) Ruang Informasi

$$\text{Kapasitas} = 5 \text{ orang}$$

$$\text{Standar} = 6 \text{ m}^2/\text{orang}, \text{ luas} = 30 \text{ m}^2$$

- b) Ruang Telekomunikasi/Wartel

$$\text{Kapasitas} = 5 \text{ buah telepon box}$$

$$\text{Standar} = (0,8 \times 1,2) \text{ m}^2 = 0,96 \text{ m}^2, \text{ luas} = 4,8 \text{ m}^2$$

Kapasitas = 2 orang pengelola wartel
 Standar = 6 m²/orang, Luas = 2 x 6 m² = 12 m²
 Kebutuhan ruang untuk wartel :
 = 4,8 m² + 12 m² = 16,8 m²
 Sirkulasi = 15 % x 16,8 m²
 = 2,52 m², total luas = 20 m²

c) Ruang Security/Keamanan

Kapasitas = 2 orang
 Standar = 6 m²/orang, luas = 12 m²
 Total luas ruang penunjang pameran = 62 m²

6) Ruang servis

a) Ruang Bongkar Muat Barang

Kapasitas = 10 % dari luas ruang pameran temporer
 Luas = 10 % x 2.275,2 m² = 227,52 m²

b) Ruang penyimpanan

Kapasitas = 10 % dari luas ruang pameran temporer
 Luas = 10 % x 2.275,2 m² = 227,52 m²

c) Ruang perlengkapan pameran

Kapasitas = 10 % dari luas ruang pameran temporer
 Luas = 10 % x 2.275,2 m² = 227,52 m²

Total luas ruangan untuk kegiatan servis = 682,56 m²

Total luas *ruang untuk kegiatan promos/pameran* = 10.657,76m²

7) Ruang untuk kegiatan perkantoran

Ruang pengelola Gedung Pameran Dagang di Makassar

a) Ruang penerima Information desk

Kapasitas = 3 orang,
 Standar = 2,5 m²/orang, luas = 7,5 m²

b) Ruang tunggu tamu

Kapasitas = 5 orang,
 Standar = 2,5 m²/orang, luas = 12,5 m²

c) Ruang security

- Kapasitas = 2 orang,
standar = 2,5 m²/orang, luas = 5 m²
- d) Ruang Direktur, ruang sekretaris, dan ruang tunggu
Standar = 15 – 25 m²/orang, luas = 20 m²
- e) Ruang Administrasi
Kapasitas = 3 orang,
Standar = 2,5 m²/orang, luas = 7,5 m²
- f) Ruang Public Relation/Humas
Kapasitas = 3 orang,
Standar = 6 m²/orang, luas = 18 m²
- g) Ruang Marketing/Pemasaran
Kapasitas = 3 orang,
Standar = 6 m²/orang, luas = 18 m²
- h) Ruang Financial/Keuangan
Kapasitas = 3 orang,
Standar = 6 m²/orang, luas = 18 m²
- i) Ruang Telekomunikasi dan Telacopy Service
Kapasitas = 3 orang
Standar = 6 m²/orang, luas = 18 m²
- j) Ruang Trade Information
Kapasitas = 3 orang
Standar = 6 m²/orang, luas = 18 m²
- k) Ruang Rapat Staf
Kapasitas = 15 orang
Standar = 2,5 m²/orang, luas = 37,5 m²
- l) Ruang Shalat
Kapasitas = 20 orang
Standar = 1 m²/orang, luas = 20 m²
- m) Lavatory
Berdasarkan jumlah pengelola, maka di perhitungkan:
- Kebutuhan lavatory pria : 1 WC, 1 Urinoir, 1Wastafel

- Kebutuhan lavatory wanita : 1 WC, 1 Wastafel

Standar (handbook of Architectural Details for Commercial Building):

$$1 \text{ WC} = 0,90 \text{ m}^2 \times 1,50 \text{ m}^2 = 1,35 \text{ m}^2$$

$$1 \text{ Urinoir} = 0,60 \text{ m}^2 \times 0,90 \text{ m}^2 = 0,54 \text{ m}^2$$

$$1 \text{ Wastafel} = 0,62 \text{ m}^2 \times 0,90 \text{ m}^2 = 0,56 \text{ m}^2$$

Total kebutuhan lavatory pria :

$$1 \text{ WC} = 1 \times 1,35 \text{ m}^2 = 1,35 \text{ m}^2$$

$$1 \text{ Urinoir} = 1 \times 0,54 \text{ m}^2 = 0,54 \text{ m}^2$$

$$1 \text{ Wastafel} = 1 \times 0,56 \text{ m}^2 = 0,56 \text{ m}^2$$

$$\text{Luas} = 2,45 \text{ m}^2$$

Total kebutuhan Lavatory Wanita :

$$1 \text{ WC} = 1 \times 1,35 \text{ m}^2 = 1,35 \text{ m}^2$$

$$1 \text{ Wastafel} = 1 \times 0,56 \text{ m}^2 = 0,56 \text{ m}^2$$

$$\text{Luas} = 1,91 \text{ m}^2$$

$$\text{Luas kebutuhan lavatory pria dan wanita} = 4,36 \text{ m}^2$$

$$\text{Sirkulasi} = 20\% \times 4,36 \text{ m}^2 = 0,87 \text{ m}^2,$$

$$\text{Total luas} = 5,23 \text{ m}^2$$

Total luas ruang kegiatan pengelolaan wadah :

$$= 205,23 \text{ m}^2$$

n) Ruang Pelayanan Perbankan

Tersedia 5 ruang untuk perusahaan perbankan, dengan jumlah staf masing-masing = 5 orang

Standar = 10 m²/orang

Luas tiap unit sewa untuk perusahaan perbankan adalah

$$= 5 \times 10 \text{ m}^2 = 50 \text{ m}^2$$

$$\text{Luas} = 50 \text{ m}^2 \times 5 = 250 \text{ m}^2$$

$$\text{Sirkulasi} = 15\% \times 250 = 37,5 \text{ m}^2$$

Total luas ruang pelayanan perbankan adalah :

$$= 287,5 \text{ m}^2$$

o) Ruang-ruang sewa untuk kantor perwakilan dagang atau industri berdasarkan, perhitungan sebelumnya, perkiraan kantor perwakilan dagang atau usaha yang akan di tampung = 275 perusahaan.

(1) Ruang Kantor Type Kecil

92 jumlah unit perwakilan perusahaan di tampung dalam Gedung Pameran Dagang di Makassar.

Kapasitas yang diambil adalah 6 orang, menurut Neufert, 1990 : 19

Kebutuhan ruang pimpinan, 1 orang, standar =
24 m² / orang

Kebutuhan ruang sekretaris, 1 orang, standar =
16 m² / orang

Kebutuhan ruang staf, 4 orang, standar =
6 m² / orang

Luas ruang kerja = 24 m² + 16 m² + 24 m² = 64 m²

Luas Kantor Type Kecil = 64 m² x 92 = 5.888 m²

(2) Ruang Kantor Type Sedang, asumsi 25% dri jumlah perusahaan, 126 jumlah unit perwakilan yang ditampung

Standar = 1,5 x Ruang kantor type kecil

= 1,5 x 64 m² = 96 m²

Luas = 96 m² x 126 = 12.096 m²

(3) Ruang Kantor Type Besar, asumsi 25% dari jumlah perusahaan, 57 jumlah unit perwakilan yang ditampung

Standar = 2 x Ruang kantor type kecil

= 2 x 64 m² = 128 m²

Luas = 128 m² x 57 = 7.296 m²

Luas kebutuhan ruang untuk 275 kantor perwakilan usaha/kantor sewa adalah :

= 5.888 m² + 12.096 m² + 7.296 m² x sirkulasi

20% = 25.280 m² x 20 % = 5.056 m²

Total luas ruang kantor sewa = 30.336 m²

Total luas ruang untuk kegiatan perkantoran = 30.828,73m²

p) Ruang untuk Kegiatan Penunjang

(1) Ruang Seminar / konverensi atau Banquette Hall

Kapasitas = 200 orang,

Standar = 2,50 m²/orang, luas = 202,5 m²

Sirkulasi = 20 % x 202,5 m² = 40,5 m²

Total luas ruang = 243 m²

(2) Ruang Penunjang Banquette Hall, yaitu :

(a) Ruang Belakang Panggung

Luas = 5% dari luas ruang seminar = 12 m²

(b) Ruang Perlengkapan Panggung

Luas = 3% dari luas ruang seminar = 7,30 m²

(c) Ruang Penata Lampu

Luas = 3% dari luas ruang seminar = 7,30 m²

(d) Ruang Proyektor

Luas = 3% dari luas ruang seminar = 7,30 m²

(e) Ruang Sound System

Luas = 3% dari luas ruang seminar = 7,30 m²

(f) Lavatory

Diperuntukkan bagi pemakai ruang seminar konverensi atau Banquette Hall = 20 orang, luas ruang seminar = 243 m²

Pada peak hour = 5 m²/orang

$$= \frac{243}{5} \times 1 \text{ Orang} = 50 \text{ Orang}$$

Perbandingan pemakai fasilitas pria dan wanita = 40% : 60%

Standar pemakaian lavatory untuk bangunan komersial :

1 WC untuk 30 orang

1 Urinoir untuk 25 orang

1 Wastafel untuk 50 orang

Kebutuhan lavatory Pria :

$$\text{WC} = \frac{40 \% \times 50}{30} = 1 \text{ buah}$$

$$\text{Urinoir} = \frac{40 \% \times 50}{25} = 2 \text{ buah}$$

$$\text{Wastafel} = \frac{40 \% \times 50}{50} = 1 \text{ buah}$$

Total kebutuhan lavatory pria :

$$1 \text{ WC} = 1 \times 1,35 \text{ m}^2 = 1,35 \text{ m}^2$$

$$2 \text{ Urinoir} = 2 \times 0,54 \text{ m}^2 = 1,08 \text{ m}^2$$

$$1 \text{ Wastafel} = 1 \times 0,56 \text{ m}^2 = 0,56 \text{ m}^2$$

$$\text{Luas} = 2,99 \text{ m}^2$$

Kebutuhan lavatory Wanita

$$\text{WC} = \frac{60 \% \times 50}{30} = 2 \text{ buah}$$

$$\text{Wastafel} = \frac{60 \% \times 50}{50} = 2 \text{ buah}$$

Total kebutuhan lavatory wanita :

$$2 \text{ WC} = 2 \times 1,35 \text{ m}^2 = 2,70 \text{ m}^2$$

$$2 \text{ Wastafel} = 2 \times 0,56 \text{ m}^2 = 1,12 \text{ m}^2$$

$$\text{Luas} = 3,81 \text{ m}^2$$

$$\text{Luas kebutuhan lavatory pria dan Wanita} = 6,81 \text{ m}^2$$

$$\text{Sirkulasi} = 20 \% \times 6,81 \text{ m}^2 = 1,36 \text{ m}^2,$$

$$\text{Total luas lavatory} = 8,17 \text{ m}^2$$

$$\text{Total luas ruang penunjang seminar} = 49,37 \text{ m}^2$$

(3) Ruang Rapat

$$\text{Kapasitas} = 20 \text{ orang}$$

$$\text{Standar} = 2,50 \text{ m}^2/\text{orang}, \text{ luas} = 50 \text{ m}^2$$

(4) Ruang VIP

Kapasitas = 6 orang

Standar = 6 m²/orang, luas = 36 m²

(5) Ruang Pertemuan Pers

Kapasitas = 6 orang

Standar = 9 m²/orang, luas = 54 m²

(6) Ruang P3K, Luas = 20 m²

(7) Restaurant, Kapasitas = 200 orang, kebutuhan ruang untuk:

(a) Ruang Makan

Standar = 1,6 m²/orang,

Luas = 200 x 1,6 m² = 320 m²

(b) Dapur / Pantry

Standar = 25% Rg. Makan

Luas = 320 x 25% = 80 m²

(c) Kasir

Kapasitas 2 orang,

Standar = 1,4 m² / orang, luas = 2,8 m²

(d) Gudang Makanan

Standar = 25 % dapur

Luas = 80 x 25 % = 40 m²

(e) Gudang Alat

Standar = 25 % dapur

Luas = 80 x 25 % = 40 m²

(f) Ruang Karyawan

Kapasitas = 20 orang

Standar = 1,2 - 2 m², luas = 30 m²

(g) Lavatory

Di perhitungkan 10 % yang menggunakan lavatory = 20 orang sehingga berdasarkan standar sebelumnya maka:

i. Kebutuhan lavatory pria : 1 WC, 1 Urinoir, 1 Wastafel

ii. Kebutuhan lavatory wanita : 1 WC, 1 Wastafel Standar (*Handbook of Architectural Details for Commercial Building*) :

1 WC = $0,90 \text{ m}^2 \times 1,50 \text{ m}^2 = 1,35 \text{ m}^2$

1 Urinoir = $0,60 \text{ m}^2 \times 0,90 \text{ m}^2 = 0,54 \text{ m}^2$

Wastafel = $0,62 \text{ m}^2 \times 0,90 \text{ m}^2 = 0,58 \text{ m}^2$

Total kebutuhan lavatory pria 60 % x 20 orang :
= $2,45 \text{ m}^2 \times 12 \text{ orang} = 29,4 \text{ m}^2$

Total kebutuhan lavatory wanita 40 % x 20 orang :
= $1,91 \text{ m}^2 \times 8 \text{ orang} = 15,28 \text{ m}^2$

Luas kebutuhan lavatory pria dan wanita = $44,68 \text{ m}^2$

Sirkulasi 20 % = $44,68 \text{ m}^2 \times 20 \% = 8,94 \text{ m}^2$

Total luas = $53,62 \text{ m}^2$

Total luas Restaurant = $556,42 \text{ m}^2$

Total kebutuhan ruang penunjang = $1.008,79 \text{ m}^2$

q) Ruang untuk kegiatan service

(1) Ruang mekanikal elektrik dan telekomunikasi

Asumsi = 150 m^2

(2) Ruang keamanan / kontrol televisi

Standar = $6 \text{ m}^2/\text{orang}$, kapasitas 3 orang, luas = 18 m^2

(3) Gudang

Asumsi = 100 m^2

(4) Lavatory

(a) Diperhitungkan berdasarkan pemakai ruang yang disewakan: Ruang Kegiatan Promosi/Pameran = $10.657,76 \text{ m}^2$

(b) Ruang kegiatan perkantoran (kecuali ruang pengelola) = $30.623,5 \text{ m}^2$

$$\text{Total luas} = 10.657,76 \text{ m}^2 + 30.623,5 \text{ m}^2 = 41.281,26 \text{ m}^2$$

$$\text{Pada waktu terpadat} = 5 \text{ m}^2/\text{orang}$$

$$\text{Sehingga} = 41.281,26 \text{ m}^2 / 5 \times 1 \text{ orang} = 8.256 \text{ orang}$$

$$\begin{aligned} \text{Di perkirakan } 20 \% \text{ yang menggunakan fasilitas} \\ \text{lavatory} &= 20 \% \times 8.256 \text{ orang} = 1.651 \\ &\text{orang} \end{aligned}$$

$$\begin{aligned} \text{Perbandingan pemakai fasilitas pria dan wanita} \\ \text{adalah} &= 40 \% : 60 \% \end{aligned}$$

(c) Kebutuhan lavatory pria :

$$\text{WC} = 40 \% \times 1.651 / 30 = 22 \text{ buah}$$

$$\text{Urinoir} = 40 \% \times 1.651 / 25 = 26 \text{ buah}$$

$$\text{Wastafel} = 40 \% \times 1.651 / 50 = 13 \text{ buah}$$

Total kebutuhan lavatory pria :

$$22 \text{ WC} = 22 \times 1,35 \text{ m}^2 = 29,70 \text{ m}^2$$

$$26 \text{ Urinoir} = 26 \times 0,54 \text{ m}^2 = 14,56 \text{ m}^2$$

$$\underline{13 \text{ Wastafel} = 13 \times 0,56 \text{ m}^2 = 7,28 \text{ m}^2}$$

$$\text{Luas} = 51,54 \text{ m}^2$$

(d) Kebutuhan lavatory Wanita

$$\text{WC} = \frac{60 \% \times 1.651}{30} = 33 \text{ buah}$$

$$\text{Wastafel} = \frac{60 \% \times 1.404}{50} = 20 \text{ buah}$$

Total kebutuhan lavatory Wanita :

$$33 \text{ WC} = 33 \times 1,35 \text{ m}^2 = 44,55 \text{ m}^2$$

$$\underline{20 \text{ Wastafel} = 20 \times 0,56 \text{ m}^2 = 11,20 \text{ m}^2}$$

$$\text{Luas} = 55,75 \text{ m}^2$$

$$\text{Luas kebutuhan lavatory pria dan wanita} = 107,29 \text{ m}^2$$

$$\text{Sirkulasi} = 20 \% \times 107,29 \text{ m}^2 = 21,46 \text{ m}^2,$$

$$\text{Total luas} = 128,75 \text{ m}^2$$

Total luas ruang untuk kegiatan service = 396,75 m²

Rekapitulasi Pendekatan Besaran Ruang

a. Ruang untuk kegiatan promosi/pameran	= 10.657,76 m ²
b. Ruang untuk kegiatan perkantoran	= 30.828,73 m ²
c. Ruang untuk kegiatan penunjang	= 1.008,79 m ²
d. <u>Ruang untuk kegiatan servis</u>	<u>= 396,75 m²</u>
Luas	= 42.892,03 m ²
Total luas bangunan	= 42.892,03 m²

1) Fasilitas Parkir

Perhitungan besaran ruang untuk area parkir di bedakan atas :

a) Area Parkir Mobil

Standar = 1 mobil : 100 m² luas lantai bangunan

Luas bangunan = 42.892,03 m²

Jumlah mobil $\frac{42.892,03 \text{ m}^2}{100} \times 1 \text{ mobil} = 429 \text{ mobil}$

Standar luas parkir untuk 1 mobil = 20 - 25 m²

Luas ruang untuk parkir mobil = 429 x 20 m² = 8.580 m²

b) Area Parkir Motor

Standar = 2 motor : 100 m² luas lantai bangunan

Luas bangunan = 42.892,03 m²

Jumlah motor $\frac{42.892,03 \text{ m}^2}{100} \times 2 \text{ motor} = 858 \text{ motor}$

Standar luas parkir untuk 1 motor = 2 - 2,5 m²

Luas ruang untuk parkir motor = 858 x 2 m² = 1.716 m²

Luas area parkir mobil dan motor = 10.296 m²

Sirkulasi : 30 % x 10.296 m² = 3.088,8 m²

Total luas area parkir = 13.384,8 m²

Fasilitas parkir terbagi 2 :

(1) Parkir tertutup (Basement)

(2) Parkir terbuka

Luas parkir terbuka = 60% x 13.384,8 m²

= 8.030,88 m²

$$\begin{aligned}\text{Luas parkir tertutup} &= 40\% \times 13.384,8 \text{ m}^2 \\ &= 5.353,92 \text{ m}^2\end{aligned}$$

2) Kebutuhan luas site

Total luas bangunan :

$$\begin{aligned}&= \text{Luas lantai bangunan} + \text{luas parkir basement} \\ &= 41.883,79 \text{ m}^2 + 5.353,92 \text{ m}^2 \\ &= 47.237,71 \text{ m}^2\end{aligned}$$

Lantai dasar yang merupakan podium bangunan berisi fasilitas kegiatan pameran/promosi, pelayanan jasa perbankan, hall/lobby, ruang penunjang dan servis dengan luas :

$$\begin{aligned}&= 10.657,76 \text{ m}^2 + 287,5 \text{ m}^2 + 1.008,79 + 396,75 \text{ m}^2 \\ &= 12.350,80 \text{ m}^2\end{aligned}$$

$$\text{Luas lantai dasar (BC) = lantai basement} = 5.353,92 \text{ m}^2$$

Luas tapak/site :

Rencana luas site yang tidak terbangun (OS) :

$$\text{OS} = (60\% / 40\%) \times 4.015,44 \text{ m}^2 = 6.023,16 \text{ m}^2$$

Total luas site yang dibutuhkan :

$$\begin{aligned}\text{BC} &= 4.015,44 \text{ m}^2 \\ \text{OS} &= 6.023,16 \text{ m}^2 \\ \text{Parkir terbuka} &= \underline{5.353,92 \text{ m}^2} + \\ \text{Luas Tapak / Site} &= 15.392,52 \text{ m}^2 \\ &= 15.393 \text{ m}^2 \\ &= \text{atau } \pm 1,5 \text{ Ha}\end{aligned}$$

e. Pendekatan Pola dan Hubungan Ruang

a. Pola Ruang

Suatu pola ruang yang terbentuk melalui hubungan antara fungsi, letak dan sirkulasi pada bangunan ini perlu dikaitkan dengan pola ruang untuk promosi / show room sebagai kegiatan utama. Terdapat beberapa pola dasar yang dapat dipakai yaitu :

1) Pola Linier

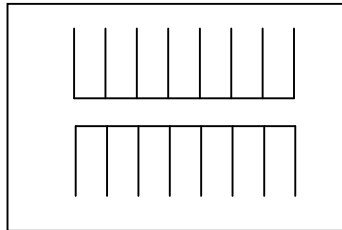

Efisiensi penggunaan ruang sangat baik dengan orientasi yang jelas, namun suasana yang diciptakan amat monoton.

2) Pola Grid

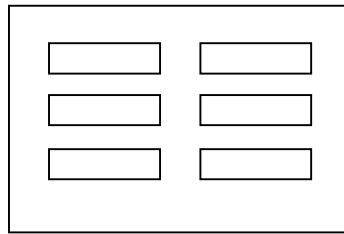

Faktor efisiensi penggunaan ruang cukup efektif dengan orientasi yang jelas dengan menghadirkan suasana yang dinamis.

3) Pola Radial

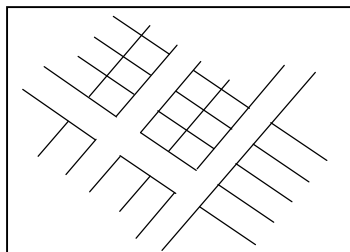

Penggunaan ruang-ruang kurang efektif dan efisien namun dapat memberikan orientasi yang jelas dengan pusat orientasi dan memberikan kesan yang dinamis.

Dengan memperhatikan bahwa bangunan bersifat komersial dan kegiatan utama yang ditampung bersifat dinamis, maka pola yang terbaik untuk diterapkan adalah pola grid dan radial.

b. Hubungan Ruang

Dasar-dasar pertimbangan yang dipakai dalam pendekatan terhadap hubungan ruang ini, yaitu:

- 1) Jenis kegiatan serta pelayanan terutama kegiatan utama
- 2) Kontinuitas hubungan kegiatan dalam bangunan

- 3) Sifat kegiatan dan efek gangguan yang ditimbulkan terhadap ruang lainnya
 - 4) Erat tidaknya hubungan kegiatan yang satu dengan lainnya
- c. Pendekatan Sistem Ruang
- 1) Sistem Sirkulasi

Sistem sirkulasi yang terdapat pada bangunan terdiri dari:

 - a) Sirkulasi vertikal, pencapaian antar lantai melalui tangga, escalator maupun elevator.
 - b) Sirkulasi horizontal, terdapat beberapa sistem yang dapat dipertimbangkan yaitu : sistem sigle loaded corridor dan sistem double loaded corridor
 - 2) Sistem Peruangan

Sistem peruangan yang dapat dipertimbangkan berdasarkan efektifitas dan fleksibilitas adalah:

 - a) Sistem peruangan terbuka

Lantai yang disewakan merupakan ruang terbuka, pembagian ruang dengan dinding pembatas rendah sesuai kebutuhan penyewa, dengan pertimbangan:

 - (1) Mudah dalam komunikasi langsung dan pengawasan
 - (2) Mempertinggi fleksibilitas ruang
 - (3) Menekan biaya konstruksi
 - (4) Pemanfaatan energi lebih maksimal
 - (5) Untuk pembedaan status, digunakan partisi atau perabot sebagai pembatas
 - b) Sistem peruangan tertutup

Lantai yang disewakan merupakan gabungan ruang bersifat tetap sehingga fleksibilitas ruang terbatas. Umumnya diterapkan pada ruang yang membutuhkan tingkat privacy yang lebih tinggi, misalnya ruang kerja pimpinan atau ruang rapat.
- d. Pendekatan Sistem Struktur Bangunan

1) Struktur

Persyaratan teknis sistem struktur yang mencakup kekokohan, kestabilan dan keamanan dengan melihat beberapa pertimbangan sebagai berikut :

- a) Memenuhi persyaratan struktur (stabil, kaku, kuat)
- b) Efisiensi dan efektifitas pemakaian dan penyaluran beban.
- c) Fleksibilitas tinggi dalam pengolahan ruang.
- d) Cara pelaksanaan dan pemeliharaan mudah.

Sistem struktur dibagi menjadi:

- a) Sistem struktur atas yang dipertimbangkan terhadap:
 - (1) Kekuatan menghadapi gaya lateral
 - (2) Ketinggian bangunan
 - (3) Faktor ekonomis dan efektifitas
 - (4) Biaya dan pemeliharaan
- b) Sistem struktur bawah yang dipertimbangkan terhadap :
 - (1) Kondisi tanah setempat
 - (2) Kemungkinan terjadinya penurunan tanah
 - (3) Mencapai kedalaman tanah keras pada tapak

Alternatif struktur yang digunakan adalah:

a) Sub struktur (pondasi)

Dasar pertimbangan dalam pemilihan sub struktur adalah:

- (1) Ketahanan menerima beban materi koleksi yang akan mengisi ruang dengan dimensi besar.
- (2) Ketahanan terhadap kondisi cuaca dan iklim serta kejadian alam yang dapat terjadi kapan saja.
- (3) Kemudahan dalam pelaksanaan dan perawatan.

b) Super struktur

Dasar pertimbangan dalam pemilihan super struktur adalah:

- (1) Fleksibilitas bentuk ruang/fungsi ruang

- (2) Ketahanan menerima beban
- (3) Kemudahan pelaksanaan dan pemeliharaan.
- c) Struktur atas
 - Dasar pertimbangan dalam pemilihan struktur atas, adalah:
 - (1) Bentuk ruang/fungsinya.
 - (2) Ketahanan struktur dari pengaruh lingkungan.
 - (3) Membantu penampilan bangunan.
 - (4) Kemudahan dalam pelaksanaan dan pemeliharaan.
- d) Sistem struktur vertical
 - (1) Struktur rangka
 - (a) Cukup aman dalam menahan gaya gempa, angin dan berat sendiri.
 - (b) Bentuk dan pola ruang bervariasi
 - (2) Struktur rangka dinding geser
 - (a) Elastis dalam menahan beban gempa.
 - (b) Pengerjaan cepat
- e) Sistem struktur horisontal
 - (1) Sistem plat datar
 - (a) Praktis dalam pengerjaan
 - (b) Plat cukup tebal (15 – 22,5 cm)
 - (c) Bentangan dipakai modul kelipatan 30 cm.
 - (2) Sistem balok anak dan induk
 - (a) Mudah dalam pelaksanaan.
 - (b) Ketebalan minimum (7,5 – 10 cm).
 - (c) Bentangan dipakai modul kelipatan 30 cm.

2) Modul

Modul merupakan ukuran terkecil yang digunakan untuk menentukan dimensi ruang dan komponen-komponen ruang dalam bentuk kelipatannya.

Kriteria penentuan modul yang digunakan berdasarkan :

- a) Kebutuhan ruang gerak manusia dalam kegiatannya
- b) Kebutuhan peralatan dan perabotan
- c) Ukuran material yang digunakan
- d) Sistem struktur dan konstruksi

Jenis modul yang biasa digunakan adalah :

- a) Modul dasar, sesuai dengan sistem matrik.
- b) Modul manusia, sesuai dengan gerak manusia dan perabotan.
- c) Modul bahan, sesuai dengan dimensi komponen material
- d) Modul struktur, sesuai dengan sistem struktur yang digunakan.

Berdasarkan kriteria diatas, maka pilihan modul sesuai dengan fungsi masing-masing ruangan dapat dilihat pada tabel berikut :

Tabel IV.1. Penentuan Modul Tiap Fungsi

Fungsi-fungsi	Modul 3,6 x3,6	Modul 7,2 x 7,2	Modul 8 x 8	Modul 9 x 9
Pameran/promosi			✓	
Perkantoran			✓	
Rekreasi/hiburan			✓	

3) Material bangunan

Material yang digunakan harus memperhatikan keamanan, kenyamanan, keawetan, ekonomis dan estetika. Karena itu material bangunan sebaiknya:

- a) Mudah dirawat
- b) Tahan api
- c) Keawetan bahan, ekonomis dan mudah diperoleh
- d) Fleksibilitas bahan

e. Pendekatan Perlengkapan Bangunan

Perlengkapan bangunan bertujuan untuk menunjang tercapainya unsur-unsur kenyamanan, kesehatan, keselamatan, komunikasi dan mobilitas bangunan. Perlengkapan bangunan terdiri atas :

1) Jaringan Listrik

Suplai listrik pada bangunan ini dapat berasal dari dua sumber yaitu sebagai berikut:

a) Perusahaan Listrik Negara (PLN)

Digunakan untuk melayani seluruh kegiatan dalam maupun diluar bangunan yang diterima dan disalurkan melalui sebuah gardu listrik serta disalurkan melalui bawah tanah untuk menghindari gangguan visual serta kegiatan yang ada disekitar bangunan

b) Generator (Genset)

Digunakan sebagai cadangan apabila terjadi gangguan aliran dari PLN dan dipakai sebagai penyuplai pada bagian penting bangunan seperti sebagian penerangan, exhaust fan, lift / escalator dan lain-lain. Pertimbangan utama yang harus diperhatikan adalah dalam hal penempatan genset ini terhadap faktor kebisingan yang akan ditimbulkan serta kemudahan dalam hal perawatan.

2) Jaringan Air Bersih

Dasar-dasar pertimbangannya adalah :

- a) Kelancaran distribusi ke setiap unit pemakaian
- b) Mampu mencakupi batas pemakaian sesuai dengan fungsinya
- c) Persiapan/cadangan bila distribusi dari pihak PDAM terhenti
- d) Faktor penghematan energi didalam pendistribusiannya

Penyediaan air bersih dilakukan dengan down feed distribution sistem, dimana air dipompa dari ground water tank ke reservoir atas lalu dengan up feed distribution sistem untuk mendistribusi dari reservoir atas ke tiap lantai.

3) Distribusi Air Kotor

Pengelolaan air kotor sangat penting artinya, diperlukan pengelolaan yang baik agar tidak mengganggu lingkungan

sekitarnya (tidak menimbulkan polusi) khususnya polusi udara (bau yang tidak sedap).

Air bangunan yang berasal dari air hujan dapat langsung dialirkan ke roil kota, tetapi air buangan harus diolah terlebih dahulu sebelum dialirkan.

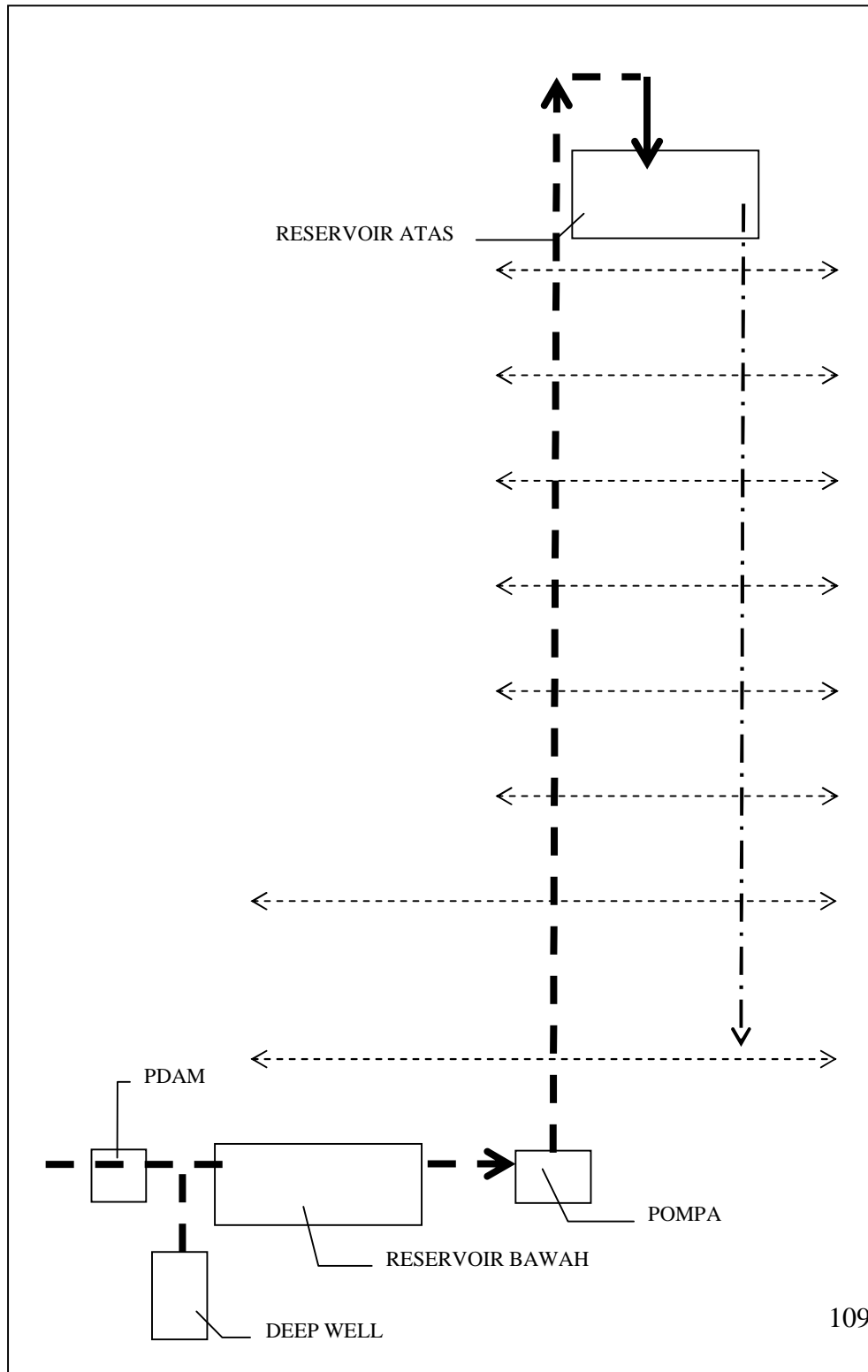

Skema IV.1. Sistem Pengaliran Air Bersih

4) Penghawaan

Tujuan dari sistem penghawaan adalah :

- 1) Menciptakan suasana nyaman.
- 2) Membantu meningkatkan aktifitas kerja.

Sistem penghawaan terbagi atas:

- 1) Penghawaan alami melalui bukaan jendela sehingga udara dapat masuk.
- 2) Penghawaan buatan dengan menggunakan AC, exhaust fan, kipas angin dan lain-lain.

Sistem pengkondisian udara terdiri atas :

- 1) Sistem langsung (Direct Cooling).
- 2) Sistem tidak langsung (Indirect Cooling).

Aplikasi AC sentral untuk gedung pameran dapat dibagi menurut jumlah lantai. Satu AHU dapat melayani satu lantai atau lebih tergantung kapasitas AHU dan beban kalor yang akan diinginkan. Kebutuhan udara segar untuk ruang pameran (open place) adalah $0,001 \text{ m}^3/\text{detik}$ per orang.

5) Sistem akustik

Pada bangunan dengan beragam fungsi maka dapat menimbulkan konflik antara ruang-ruang yang menimbulkan bunyi dan ruang-ruang yang membutuhkan ketenangan. Untuk mengendalikan akustik ruang, pertimbangannya berdasarkan pada:

- a) Pengelompokan ruang berdasarkan sifat masing-masing kegiatan.
- b) Pada ruang tertentu yang dapat menimbulkan suara gaduh dan berpengaruh pada ruang lain, digunakan material absorpsi.
- c) Pada ruang yang membutuhkan tingkat kebisingan yang relatif rendah dilakukan jarak dari sumber bising dan digunakan material absorpsi.

6) Komunikasi

Pendekatan terhadap penentuan jaringan komunikasi pada wadah ini didasari oleh dasar pemikiran sebagai berikut:

- a) Pemisahan yang jelas jaringan komunikasi antara pengelola bangunan dengan jaringan komunikasi pihak penyewa.
- b) Kelancaran arus informasi terutama dalam keadaan darurat
- c) Keamanan yang tinggi bagi pengunjung maupun bagi produk-produk berharga yang dipamerkan
- d) Keleluasan dan kemudahan bagi pengunjung yang menggunakan alat komunikasi
- e) Adanya jaringan komunikasi yang berfungsi sebagai hiburan bagi pengunjung

7) Keamanan dan Keselamatan

Sistem keamanan dan keselamatan bertujuan untuk pencegahan dan penanggulangan tindak kejahatan, kebakaran dan gangguan sistem kerja lainnya, agar kegiatan di dalam bangunan dapat terlaksana dengan baik.

Sistem penanggulangan terhadap ancaman keamanan pada gedung ini dibagi dalam tiga kelompok utama dengan dasar-dasar pertimbangannya masing-masing sebagai berikut :

- a) Sistem Pencegahan Kebakaran / Fire Escape System
- b) Kelancaran arus sirkulasi keluar dari gedung pada saat kebakaran terjadi
- c) Kemampuan untuk mendeteksi adanya sumber kebakaran secara dini
- d) Kemampuan untuk bertahan dulu sebelum dinas kebakaran tiba di tempat kejadian

Beberapa persyaratan penting yang dalam merencanakan suatu gedung guna menanggulangi bahaya kebakaran adalah:

- a) Perencanaan jalan untuk sirkulasi kendaraan harus memungkinkan bagi masuknya mobil pemadam kebakaran

- b) Pengaturan jalan antar bangunan disesuaikan dengan ketinggian bangunan, sehingga memungkinkan penyelamatan dengan tangga hidraulik pemadam kebakaran
- c) Penempatan hydrant pilar di luar gedung harus terlihat
- d) Perencanaan material dan konstruksi yang memenuhi syarat pencegahan kebakaran
- e) Penyediaan alat-alat pencegahan kebakaran aktif dan pasif

8) Sistem Penangkal Petir

Dengan pertimbangan kemungkinan adanya bahaya petir terhadap bangunan, maka dapat diajukan usul pengadaan sistem penangkal petir:

- a) Sistem Sangkar Faraday

Sistem ini merupakan pengembangan sistem tongkat Franklin dengan menambahkan konduktor horizontal

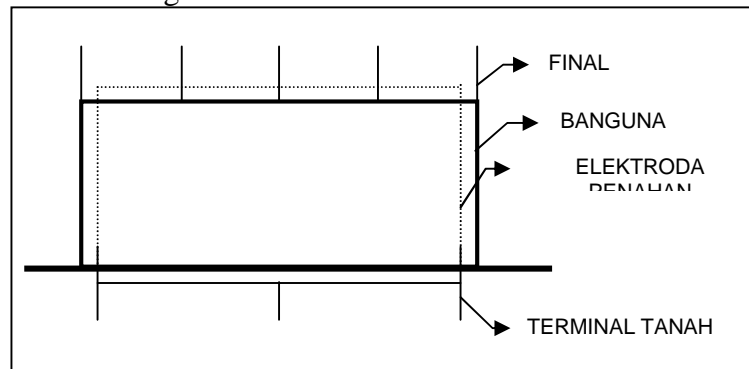

Gambar IV.6. Sistem Sangkar Faraday

(sumber: Dokumen pribadi)

- b) Sistem Preventor

Sistem penangkal petir dengan menggunakan radio aktif pada terminal udara. Preventor yang terpasang pada antena dengan bahan radio aktif terkondusifitas dengan baik tanpa menerima arus + dari bumi, sehingga dengan keadaan demikian hanya membutuhkan satu konduktor pentanahan yang berfungsi mengalirkan arus petir kedalam tanah. Jarak jangkauan preventor tergantung dari kemampuan bahan radio aktif berbentuk lingkaran $\frac{1}{2}$ bola.

Syarat-syarat preventor:

- (1) Sifat kerja mirip dengan tongkat franklin
- (2) Tiap preventor hanya membutuhkan satu konduktor tanah
- (3) Kemampuan perlindungan ssesuai dengan type ionisasi.

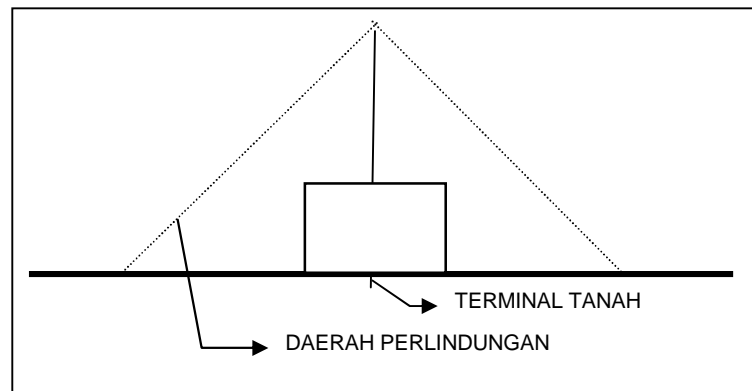

Gambar IV.7. *Sistem Preventor*
(sumber: Dokumen pribadi)

Pengajuan sistem penangkal petir yang digunakan adalah sistem preventor untuk tower, dan sistem Sangkar Faraday untuk podium karena efektif untuk bangunan melebar.

9) Sistem Pencegahan Kriminal

Penanganan pencegahan tindak kriminal pada gedung ini dapat diusahakan dengan kelengkapan sistem pengamanan berupa:

- a) Kamera pengawas (surveillance camera pada ruang kontrol keamanan) yang diletakkan pada area yang ramai
- b) Petugas satpam yang selalu siap
- c) Alarm pintu (door alarm)
- d) Kemampuan pendeteksi terhadap kejahatan yang sedang terjadi
- e) Penanganan yang cepat dan tepat terhadap peristiwa kejahatan yang terjadi

f) Pengamanan fasilitas gedung terutama pada ruang parkir

10) Pemeliharaan Bangunan

Dengan dasar-dasar pemikiran sebagai berikut:

- a) Kemudahan pelaksanaan
- b) Kebersihan dan keawetan bangunan
- c) Dampak terhadap lingkungan sekitarnya
- d) Keindahan bangunan

Meliputi :

- (1) Pengadaan tenaga cleaning service yang cukup
- (2) Pembuangan sampah secara continue
- (3) Perawatan taman setiap waktu yang ditentukan
- (4) Perawatan (maintenance) bangunan secara berkala.

BAB V

ACUAN PERANCANGAN

A. Acuan Perancangan Makro

1. Lokasi

dasar-dasar pertimbangan yang digunakan dalam pendekatan penentuan lokasi ini adalah:

- a. Pertimbangan terhadap peraturan Tata Guna Lahan Kotamadya Makassar
- b. Dapat dicapai dengan mudah oleh seluruh kalangan masyarakat
- c. Dapat dijangkau sarana dan prasarana utilitas kota
- d. Memiliki radius pelayanan yang menyebar merata
- e. Mudah dicapai dengan waktu tempuh yang tidak lama

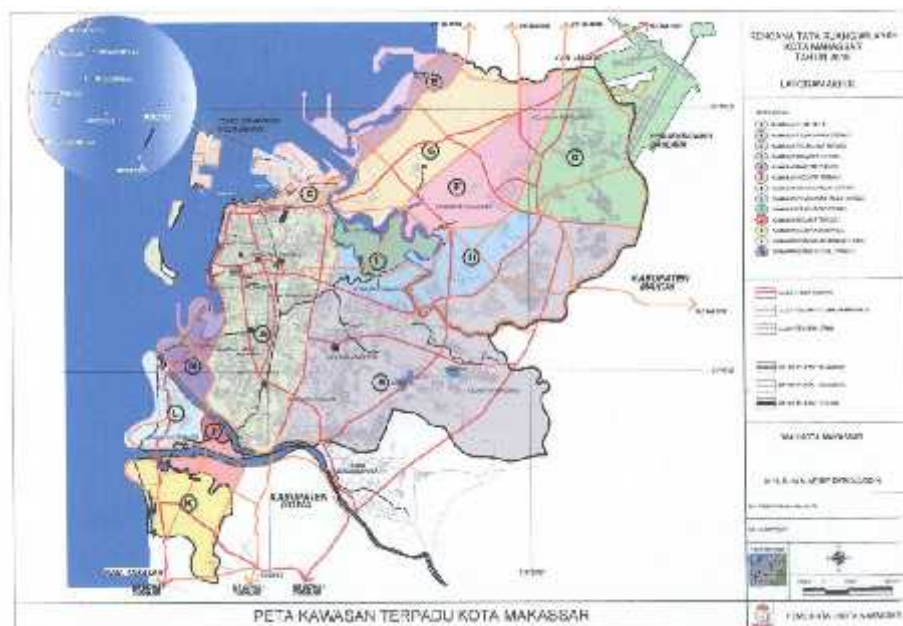

Gambar V.1. Peta system Wilayah RTRW kota Makassar, 2005-2015
(sumber: BPS kota Makassar, 2011)

Berdasarkan kriteria tersebut terdapat 3 (tiga) alternatif lokasi, yaitu:

Alternatif I

Lokasi terletak di kawasan kota lama termasuk BWK F yang merupakan kawasan pendidikan, pemukiman, industry dan olahraga.

Alternatif II

Lokasi terletak di kawasan Panakkukang, termasuk BWK I. Merupakan area permukiman yang ditunjang oleh jasa pelayanan sosial, perdagangan dan pendidikan.

Alternatif III

Lokasi terletak di kawasan Tanjung Bunga termasuk BWK L, merupakan area perencanaan bisnis Global dan jasa pelayanan sosial yang ditunjang oleh fungsi permukiman dan pengembangan kawasan serta rekreasi Tanjung Bunga.

Tabel V.1. Alternatif Penentuan Lokasi

No.	Kriteria	Alt. I	Alt.II	Alt.III
1	A	2	4	6
2	B	4	6	6
3	C	6	6	6
4	D	4	4	4
5	E	4	4	4
Total		20	24	26

Keterangan : 2 = Tidak mendukung, 4 = Mendukung, 6 = Sangat mendukung

Dengan demikian terlihat bahwa lokasi yang tepat bagi sebuah Gedung Pameran Dagang pada kawasan Tanjung Bunga, termasuk BWK L, dimana pada lokasi ini tujuan utamanya merupakan kawasan bisnis global dengan berbagai penunjang lokasi yang memadai.

2. Tapak

a. Kriteria penentuan site/tapak meliputi:

- 1) Berada pada area perdagangan, perkantoran, hiburan dan rekreasi.
- 2) Luasan site/tapak yang cukup memadai.
- 3) Memiliki bentuk yang memungkinkan penggunaan site/tapak secara maksimal.
- 4) Mudah dijangkau dari pusat kota dan terdapat sarana transportasi kota berupa jalan dan angkutan kota.

- 5) Dilalui oleh sarana utilitas kota, yaitu air bersih, listrik, telepon, drainase dan sanitasi.
- 6) Nilai kenyamanan lingkungan berupa kebisingan, polusi udara dan tingkat getaran di sekitar tapak sedang.
- 7) Mempunyai view yang baik.

Tabel V.2. Alternatif Penentuan Site/Tapak

No.	Kriteria	Alt.01	Alt.02	Alt.03
1	1)	1	4	6
2	2)	4	2	6
3	3)	2	2	6
4	4)	4	6	4
5	5)	6	6	6
6	6)	4	2	6
7	7)	2	2	6
Total		23	24	40

Keterangan. 2 = Tidak mendukung, 4 = Mendukung, 6 = Sangat mendukung

Dengan demikian untuk pemilihan tapak lokasi paling baik terdapat pada Alternatif 3 yaitu kawan Tanjung Bunga.

b. Pengelohan Tapak

1) Pencapaian dan sirkulasi

Pencapaian ke dalam Tapak diharapkan dapat memperlancar, mempermudah dan memberi kejelasan arah pencapaian dari gerak barang, manusia dan kendaraan. Maka dari itu pencapaian barang, manusia sebagai pelaku aktifitas serta kendaraan dirancang terpisah sehingga tidak saling mengganggu, yaitu:

- a) Pencapaian pengunjung dengan kendaraan pribadi/umum, direncanakan melalui jalan masuk utama untuk memudahkan pengawasan dan keamanan pengunjung, karena merupakan frekuensi pengunjung terbanyak.
- b) Pencapaian pejalan kaki dari bangunan sekitar tapak, direncanakan dengan membuat jalur pedestrian yang terpisah dengan jalur kendaraan, dengan:

- (1) Membuat jalur senyaman mungkin dengan penanaman pohon sepanjang jalur tersebut.
- (2) Membuat point-point interest agar para pejalan kaki tidak bosan.
- (3) Jarak tempuh ke bangunan agar tidak lebih dari 300 meter.

2) Penzoningan dan orientasi

Penzoningan dapat diperoleh dari pengelompokan kelompok kegiatan yang mempunyai sifat, hubungan dan fungsi ruang yang hampir lebih sama dan merupakan urutan kegiatan yang terjadi dalam tapak. Maka diperoleh pola pendaerahan/penzoningan sebagai berikut:

a) Kelompok perparkiran

Pertimbangan:

- (1) Melayani berbagai kegiatan
- (2) Kapasitas yang mencukupi/daya tampung
- (3) Kemudahan/keleluasaan pencapaian dan gerak.

b) Kelompok pameran

Pertimbangan:

- (1) Merupakan pusat kegiatan
- (2) Kedekatannya dengan kegiatan yang lainnya
- (3) Orientasi visual/titik tangkap dengan kegiatan sekitar

c) Kelompok restoran

- (1) Merupakan kegiatan bersifat rekreasi
- (2) Kegiatan pelayanan/servis
- (3) Kedekatan dengan area publik

d) Kelompok kantor pengelola

- (1) Kemudahan pengaturan dan mengontrol dalam semua kegiatan
- (2) Kedekatan dengan kegiatan servis.

e) Kelompok penunjang

- (1) Penunjang kelancaran semua kegiatan
- (2) Kedekatan dengan pusat kegiatan (kegiatan penjualan)
Bersifat *privat*.

Maka pola pendaerahan Gedung Pameran Dagang yaitu:

- a) Kelompok pameran merupakan sentral dari semua kegiatan sehingga letaknya berada pada sumbu tapak .
 - b) Parkir diletakkan memusat dekat dengan daerah *entrance* dan menyebar dekat dengan kegiatan yang berhubungan dengan kegiatan yang bersifat publik.
 - c) Kelompok pengelola berdekatan dengan kegiatan yang bersifat servis/ memberi pelayanan sebagai pengontrol.
 - d) Kelompok penunjang berdekatan dengan kegiatan utama sebagai penunjang seluruh kegiatan dalam bangunan dan terletak pada area yang sifatnya *private*.
 - e) Restoran merupakan kegiatan bersifat rekreasi sehingga dalam hal ini restoran ditempatkan pada bagian atas bangunan sebagai pemanfaatan penuh pada bangunan.
- 3) Tata ruang luar

Tata ruang luar berfungsi sebagai elemen penunjang arsitektural dan estetika bagi Gedung Pamer, sehingga memberi suatu karakteristik pada bangunan juga dapat menunjang penampilan bangunan.

Oleh karena itu perencanaan. ruang luar yang terjadi dapat dimanfaatkan untuk:

- a) Ruang tangkap visual
- b) Pengarah sirkulasi kendaraan, parkir dan pedestrian.
- c) Pelindung, peneduh dan sebagai filter polusi.
- d) Ruang interaksi sosial
- e) Menjaga peresapan air ke dalam tanah.

Sebagai pembentuk elemen ruang luar itu, dapat terdiri dari

- a) Elemen lunak (penataan *lansekap*/pohon-pohonan), mengingat letaknya di tepi pantai, maka jenis pohon yang dapat dipakai adalah jenis pon-pohonan tepi pantai serta dapat berfungsi sebagai unsur estetis, pencipta suasana, sebagai pelindung serta peresapan air kedalam tanah.
- b) Elemen keras, seperti jalan kendaraan (aspal, beton, dan lain-lain), jalur pedestrian, *open space* dan dermaga.
- c) Elemen dekorasi, seperti lampu jalan, lampu taman, *sculpture*, dan lain-lain.

B. Pendekatan Konsep Mikro

1. Konsep bentuk bangunan Gedung Pameran Dagang yaitu:

a Eksterior

1) Massa bangunan

Terdapat dua alternatif pola massa bangunan, yaitu massa tunggal dan massa majemuk. Dimana penataan pola massa yang digunakan adalah menyesuaikan dengan jenis kegiatan, kontinuitas serta keadaan dan bentuk tapak.

Karena fungsi bangunan sebagai gedung pameran yang biasanya membutuhkan ruang yang luas maka massa bangunan yang direncanakan hanya satu massa dengan bentangan yang luas.

Dijelaskan dalam Al-Quran dalam membangun sebuah perencanaan sebaiknya menggunakan orang-orang yang profesional dan dapat dipercaya, yang berbunyi:

قَالَتْ إِحْدَاهُمَا يَا أَبَتِ اسْتَجِرْهُ إِنَّ خَيْرَ مَنِ اسْتَجَرْتَهُ الْقَوِيُّ الْأَمِينُ



Artinya : “Salah seorang dari kedua wanita itu berkata: "Ya bapakku ambillah ia sebagai orang yang bekerja (pada kita), karena sesungguhnya orang yang paling

baik yang kamu ambil untuk bekerja (pada kita) ialah orang yang kuat lagi dapat dipercaya.” (Q.S Al Qashash 28 : 26)

2) Bentuk dasar bangunan

Bentuk dasar bangunan adalah wujud dasar dari bentuk yang diterapkan kedalam bentuk bangunan dimana tidak menutup kemungkinan penggabungan antara bentuk-bentuk dasar yang lain guna memperoleh bentuk yang dinamis. Maka untuk mendapatkan kesan yang dinamis tersebut serta fleksibel sesuai dengan fungsi, efisiensi dan berorientasi luas maka bentuk dasar dari massa bangunan yang dipilih adalah kombinasi bentuk persegi panjang dan lingkaran.

3) Penampilan bangunan

Konsep penampilan bangunan yang direncanakan, yaitu:

- a) Karakter bangunan yang ingin ditampilkan adalah bangunan tepi pantai yang bersifat komersil dan rekreatif.
- b) Konsep penyatuan dengan alam dimana menggunakan elemen-elemen material yang mengekspose unsur-unsur alam.
- c) Segi estetika sebagai pendukung fungsi bangunan.

b Modul bangunan

Modul dasar yang digunakan pada Gedung Pameran dagang adalah 8 x 8 dimana modul ini merupakan modul dasar perancangan gedung pameran, perkantoran dan rekreasi/hiburan.

c Sistem struktur dan material

1) Struktur bawah bangunan

Struktur bawah atau pondasi dibagi atas:

- a) Pondasi untuk struktur yang tidak terkena air laut secara langsung, yaitu:
 - (1) Sistem pondasi dangkal

Biasanya digunakan pada kondisi tanah yang memiliki tanah keras yang tidak terlalu dalam (3-4 m) atau tanah yang berbatu cadas. Sistem pondasi dangkal yang dapat digunakan pada daerah pantai

- (a) Pondasi lajur (*Strip Foundation*)
- (b) Pondasi setempat (*Pad foundation*)
- (c) Pondasi apung (*Raft foundation*)

(2) Sistem pondasi dalam

Sistem ini direkomendasikan untuk dipakai pada bangunan di daerah pantai karena kondisi tanah yang cenderung kurang stabil. Jenis pondasi dalam yang paling sering digunakan adalah pondasi tiang dan sumuran.

Seperti dijelaskan dalam Al-Quran surah An Nahal ayat 15 yang berbunyi:

وَأَلْقَى فِي الْأَرْضِ رَوَاسِيَ أَنْ تَمِيدَ بِكُمْ وَأَنْهَارًا وَسُبُلًا لَّعَلَّكُمْ تَهْتَدُونَ



Artinya : “Dan Dia menancapkan gunung-gunung di bumi supaya bumi itu tidak guncang bersama kamu, (dan Dia menciptakan) sungai-sungai dan jalan-jalan agar kamu mendapat petunjuk.”
(Q.S. An Nahal 16:15)

b) Pondasi untuk struktur yang terkena air laut

Untuk daerah pantai yang langsung terkena air laut, secara umum dapat menggunakan sistem pondasi dalam maupun sistem pondasi dangkal, hanya dalam pelaksanaan konstruksinya sedikit berbeda dan jenis pondasi yang

digunakan memerlukan sistem proteksi terhadap korosi secara lebih ketat.

2) Struktur badan bangunan

Sistem struktur yang direncanakan adalah menggunakan struktur rangka kaku/portal (*Rigid frame*), karena:

- a) Efektif digunakan pada bangunan dengan ketinggian kurang dari 10 lantai.
- b) Ukuran balok dapat lebih kecil karena momen yang dipikul tidak begitu besar.
- c) Apabila terdapat beban lateral seperti angin, struktur tetap stabil.
- d) Dapat membuat dinding partisi dimana saja.

3) Struktur lantai bangunan

Alternatif pemilihan sistem lantai yang digunakan pada bangunan Pasar Ikan Higienis terdiri dari beberapa jenis, yaitu:

- a) Sistem lantai plat (*slab floor*)
- b) Sistem lantai *waffel* (*waffle floor*)
- c) Sistem lantai dasar (*flat slab*)
- d) Sistem lantai berusuk (*ribbed floor*)

Jenis struktur lantai yang direncanakan akan digunakan pada bangunan Gedung Pameran adalah sistem lantai plat (*Slab floor*), karena sangat efektif, mudah dalam pelaksanaannya, prefabrikasi serta sesuai dengan rangka kaku.

4) Struktur atas bangunan (*supper structure*)

Struktur atas bangunan yang digunakan adalah struktur rangka ruang, karena struktur tersebut dapat menutup ruang yang besar, serta pelaksanaannya mudah dan cepat.

2. Pemilihan sistem utilitas dan perlengkapan bangunan Gedung Pameran Dagang:

a) Pencahayaan

Sistem pencahayaan yang digunakan pada bangunan ini, menggunakan sistem pencahayaan buatan dan alami.

- 1) Pencahayaan alami, melalui dinding dan jendela, pencahayaan ini merupakan konsep dasar dari bangunan Gedung Pameran dagang dengan Penekanan Konsep arsitektur Tropis.
- 2) Penerangan buatan:
 - a) Penerangan merata, digunakan pada ruang-ruang yang membutuhkan penerangan netral dan merata di seluruh ruangan.
 - b) Penerangan terarah, digunakan untuk menonjolkan suatu obyek, sehingga dapat cahaya dari arah tertentu.
 - c) Penerangan setempat, digunakan untuk melengkapi penerangan umum yang terhalang oleh suatu obyek, sehingga memerlukan penerangan tertentu.

b Penghawaan

Sistem penghawaan yang digunakan adalah sistem penghawaan alami dan buatan.

- 1) Penghawaan alami, dengan mengalirkan udara segar ke dalam ruangan melalui bukaan-bukaan dan ventilasi agar terjadi cross ventilation.
- 2) Penghawaan buatan, menggunakan AC (*air conditioner*) digunakan pada ruangan yang memerlukan kondisi suhu tertentu untuk kenyamanan.

c Distribusi air

- 1) Distribusi air bersih

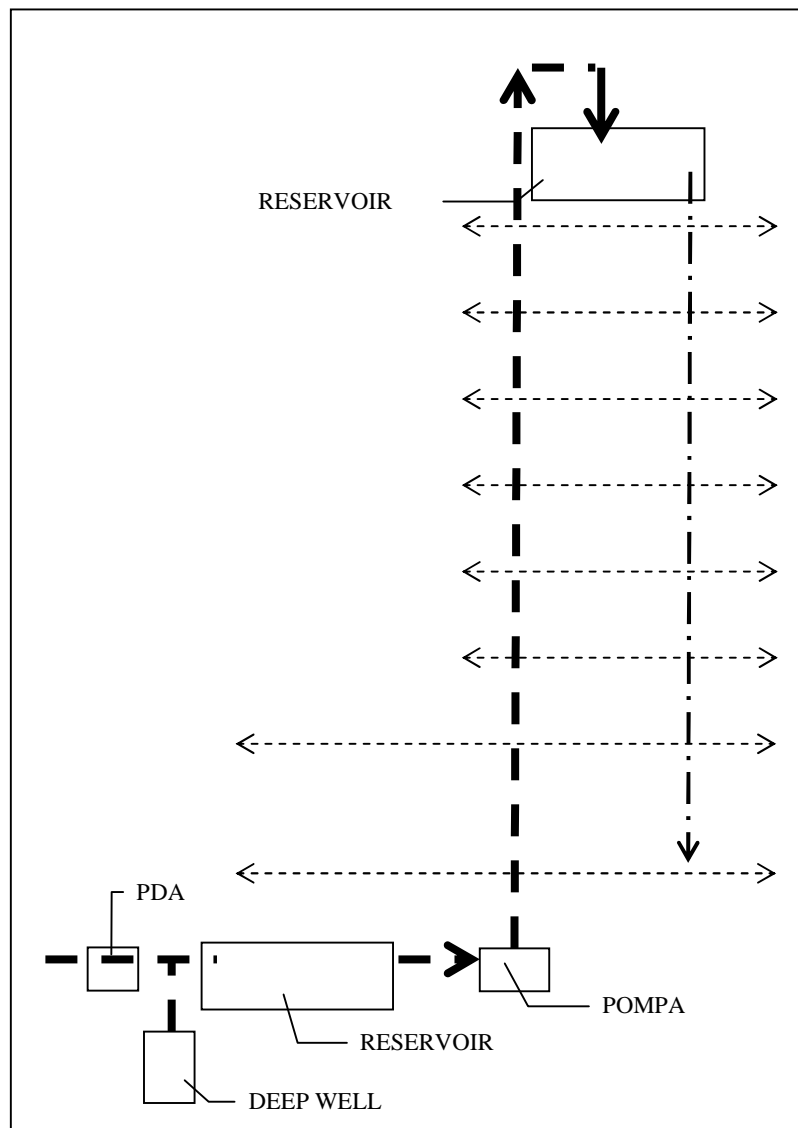

Skema V.1. Sistem Pengaliran Air Bersih

2) Pembuangan air kotor

a) Cairan air kotor

Berasal dari air hujan, pembuangan cucian, makan minuman dapur, buangan kamar mandi dan sebagainya yang ditampung ke bak kontrol yang kemudian ditampung dalam sebuah filter treatment setelah terbebas dari berbagai limbah yang tidak menguntungkan barulah limbah tersebut dibuang ke riol kota. Pembuangan cairan air kotor menggunakan sistem conventional:

- (1) (Air kotor dari toilet, dibuang ke sumur perasapan setelah dinetralkan dari berbagai limbah.
- (2) Air kotor dari dapur dan pantry yang mengandung lemak dibuang keperesapan setelah melalui perangkat lemak.
- (3) Seluruh aliran air kotor masuk ke water treatment (SPT), lumpur dan endapan yang dihasilkan dibuang ke daratan sedangkan air yang sudah diproses melalui filter dibuang ke laut.

b) Yang mengandung kotoran padat

- (1) Kotoran padat dan toilet dibuang ke septic tank lalu dialirkan ke resapan.
- (2) Diolah melalui Sewage Treatment dimana kotoran padat dari closet dibuang melalui shaf dan ditampung dalam tangki (tangki klorinisasi, aerasi dan setlink).
- (3) Setelah menjalani treatment, sisa cairan melalui filter lalu bisa dibuang ke riol kota.

d Jaringan listrik

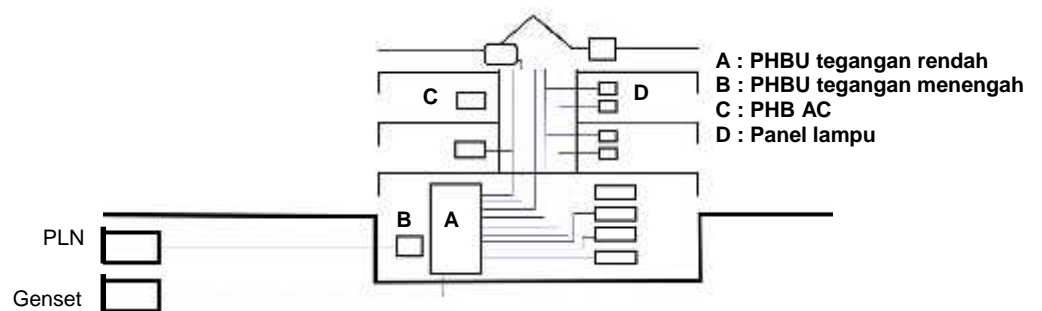

Skema V.2. Jaringan listrik

(Sumber: Januar Arif, Acuan perancangan)

e Pembuangan sampah

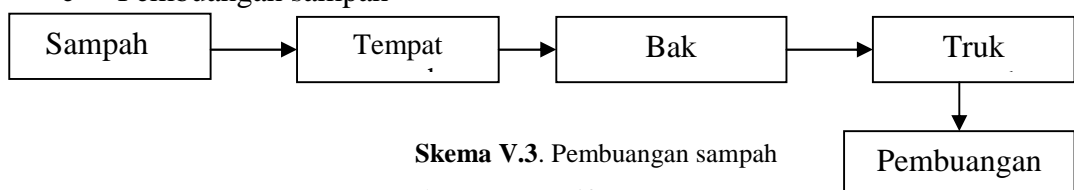

Skema V.3. Pembuangan sampah

(Sumber: Januar Arif, Acuan perancangan)

f Keamanan

- 1) Pengawasan dan penjagaan menggunakan tenaga satuan pengamanan dengan pos-pos security dilengkapi dengan sistem komunikasi dan video monitor.
- 2) Melengkapi pintu-pintu dan jendela dengan kunci-kunci otomatis.
- 3) Penggunaan alarm.
- 4) Penempatan lampu-lampu penerangan taman yang cukup terang dan merata terutama pada bagian-bagian yang dianggap rawan.

g Penanggulangan bahaya kebakaran

- 1) Upaya pencegahan, dengan menggunakan alat pemberitahuan otomatis:
 - a) *Smoke detector*, *detector* asap atau suhu antara 40 - 500
 - b) *Heat detector*, untuk suhu 60'- 700
- 2) Upaya penanggulangan
 - a) *Sprinkler*, menyembrotkan air secara otomatis dan ditempatkan di plafond.
 - b) *Fire extinguisher*, berupa tabung dalam cabinet-cabinet yang ditempel didinding dengan jarak tertentu di tempat strategis.
 - c) *Fire house*, selang yang dihubungkan ke *hydrant regulator* dengan panjang 10-15 m.
 - d) *Hidrant pillar*, ditempatkan pada daerah strategis disekitar bangunan agar jangkauan mobil pemadam kebakaran juga dapat memanfaatkan air laut sebagai sumber air.

h Penangkal petir

Menggunakan sistem penangkal petir sangkar faraday, yang dipasang pada atap bangunan pada setiap jarak 3 m dan tinggi 40 cm.

DAFTAR PUSTAKA

- Biro Pusat Statistik, 2011, *Makassar Dalam Angka*, Makassar
- Dinas Perindustrian dan Perdagangan Kota Makassar, 2012
- Asosiasi Perusahaan Penyelenggaran Pameran dan Konvensi Indonesia
- S Pedit, Nyoman. 1999, *Wisata Konvensi*, Jakarta.
- Poerwadarminta, WJS, 1995, *Kamus Umum Bahasa Indonesia*, Balai Pustaka, Jakarta.
- Galion, E, 1994, *Pengantar Perencanaan Kota : Perdagangan dan Perencanaan Kota Edisi Ke-5*, Erlangga, Jakarta Cjandradhy, D 1978:44
- Hirwan, 2003 Gedung Pameran Dagang, Makassar
- www.indonesia.travel/id/destination/556/tempat-tempat-pameran-dan-pertunjukan-di-jakarta, 25 Maret 2012
- Skycrapers, Kenneth Yeang, 1984, h. 28
- [www. id.wikipedia.org/wiki/Taman_Ismail_Marzuki](http://www.id.wikipedia.org/wiki/Taman_Ismail_Marzuki), diakses 03 Februari 2012
- www.sicc-ina.com/, diakses 03 Februari 2012
- www.makassarkota.go.id/download/MDA_2010.pdf, diakses 20 Mater 2012
- www.bahasa.makassarkota.go.id/wrapper/download.php, diakses 25 Maret 2012